



Siemens
LD96DAM50
Downdraft 90 cm
Voorganger:
Opvolger:

EAN code:
4242003823361
Verkoopprogramma:

iQ500

- LD96DAM50 - inox
 - - 90 cm
- Algemene informatie**
- Energie-efficiëntieklasse: B*
 - Gemiddeld energieverbruik: 63.3 kWu/jaar*
 - Ventilator-efficiëntieklasse: A*
 - Verlichting-efficiëntieklasse: A*
 - Vetfilter-efficiëntieklasse: D*
 - Geluidsniveau bij normale werking: 59 dB*

- Werking / Vermogen:**
- Uittrekbare tafeldampkap voor standard of vlakbouw installatie in het werkblad
 - Geschikt voor luchtafvoer of kringloopwerking
 - Bij kringloopwerking is een starterset nodig
 - Luchtafvoer volgens DIN/EN 61591:
normale werking: 430 m³/u
intensiefstand: 690 m³/u

- Comfort / Zekerheid:**
- 3 vermogens + 2 intensiefstanden
 - Intensiefstand met automatische terugschakeling na 5 of 10 minuten
 - Naventilatie (10 minuten)
 - Elektronische bediening
 - MetalTouch, TouchControl
 - Geluidsniveau volgens de normen EN 60704-3 en EN 60704-2-13 bij luchtafvoer:
Normale werking 430 m³/u: 45 dB(A) of 59 dB(A) re 1 pW
Intensiefstand: 54 dB(A) of 68 dB(A) re 1 pW
 - 2 metalen vetfilter(s), vaatwasbestendig
 - Verlichting via 1 x 7W LED-odule
 - Verzadigingsaanduiding van de metalen vetfilter en actiefkoolfilter

- Design:**
- Randafzuiging
 - Extensie hoogte 300 mm

- Afmetingen:**
- Toestelafmetingen bij kringloopwerking (HxBxD): NO_FEATURE x 912 x 268 mm
 - Toestelafmetingen bij luchtafvoer (HxBxD): NO_FEATURE x 912 x 268 mm
 - Aansluitwaarde: 267 W

***In overeenstemming met de EU-regulering N° 65/2014**

Toebehoren geïntegreerd

Optionele toebehoren

- LZ29IDP00 Recirculation kit regeneratieve
- LZ29IDM00 Mounting kit remote motor

Technische gegevens

Kenmerken

Keurmerken : CE
 Lengte elektriciteits snoer (cm) : 150
 Inbouwafmetingen : 738mm x 844mm x 104mm
 Nettogewicht (kg) : 37.0
 Soort besturing : Electronisch
 Instelling afzuigvermogen : 3-standen + 2 intensief
 Maximale afzuigcapaciteit (m3/h) : 430
 Maximale luchtcirculatie intensiefstand (m3/h) : 510
 Maximale luchtcirculatie (m3/h) : 340
 Afzuigcapaciteit intensiefstand (m³/h) : 690
 Aantal lampen : 1
 Geluidsniveau (dB (A) re 1pW) : 59
 Diameter luchtafvoer min/max (mm/mm) : 150
 Materiaal vetfilter : Aluminium wasbaar
 EAN-code : 4242003823361

Verbruiks- en verbodingskenmerken

Aansluitwaarde (W) : 267
 Minimale smeltveiligheid (A) : 10
 Spanning (V) : 220-240
 Frequentie (Hz) : 50
 Type stekker : Schuko-/Gardy. met aarding
 Type installatie : Inbouw

Alternatieve kleuren beschikbaar

iQ500

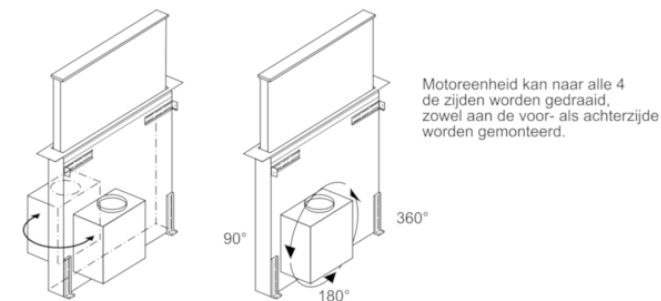
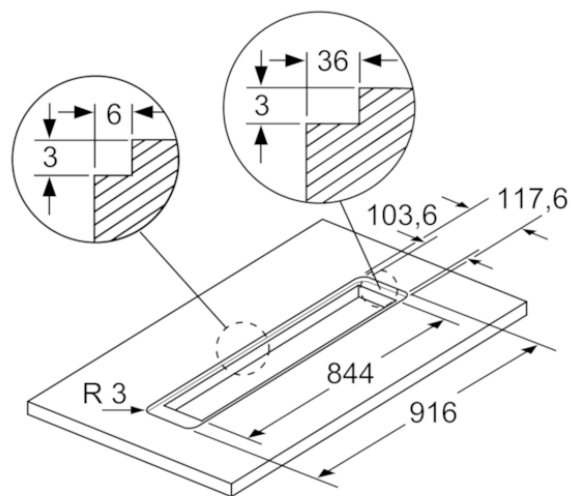
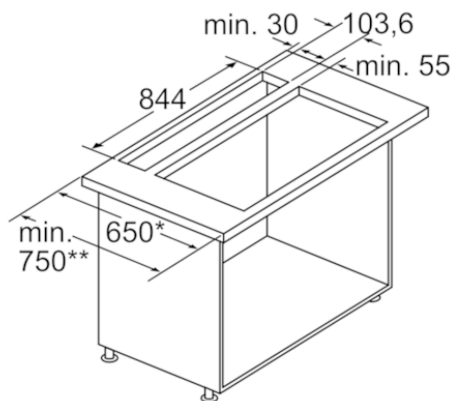
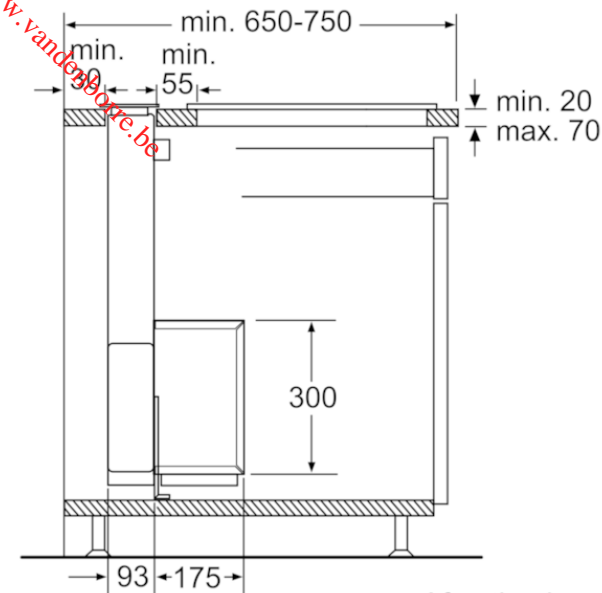
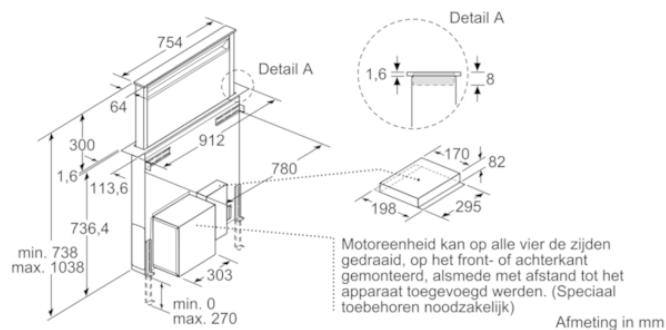

Gebruik met gaskookplaat alleen in luchtafvoerbedrijf mogelijk.

Maximaal vermogen in totaal 13,4 kW.

* 650 mm diepte alleen in combinatie met smalle kookzones.

** Min. 750 mm voor kookzones met 500 mm uitsparingsdiepte. Afmeting in mm

Voor de vlakke inbouw in werkbladen van steen en graniet

Afmeting in mm

iQ500

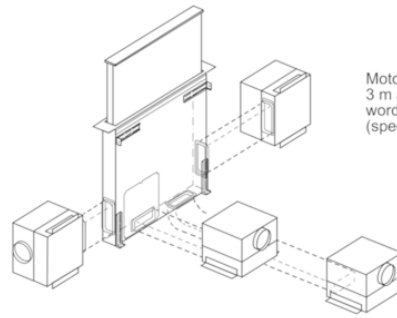

Motoreenheid kan met maximaal
3 m afstand tot het apparaat
worden gemonteerd.
(speciaal toebehoren noodzakelijk)



Siemens
LD96DAM50
HOTTE DE PLAN DE TRAVAIL 90
620M3/H INOX

Voorganger:
Opvolger:

EAN code:
4242003823361
Verkoopsprogramma:

iQ500

- LD96DAM50 - inox
 - - 90 cm
- Informations générales**
- Classe d'efficacité énergétique: B*
 - Consommation énergétique moyenne: 63.3 kWh/an*
 - Classe d'efficacité ventilateur: A*
 - Classe d'efficacité éclairage: A*
 - Classe d'efficacité filtre à graisse: D*
 - Niveau de bruit en fonctionnement normal: 59 dB*

- Fonctionnement / Puissance:**
- Hotte extensible pour installation classique ou à fleur dans le plan de travail
 - Fonctionnement en évacuation d'air ou en mode recyclage
 - Pour le fonctionnement en mode recyclage, il est nécessaire d'adapter la hotte moyennant un set de démarrage
 - Extraction d'air DIN/EN 61591:
fonctionnement normal: 430 m³/h
position intensive: 690 m³/h

- Confort / Sécurité:**
- 3 puissances d'aspiration + 2 positions intensives
 - Position intensive avec retour automatique après 5 ou 10 minutes
 - Arrêt différé (10 minutes)
 - Commandes électroniques
 - Touches sensibles, touchControl
 - Niveau sonore selon les normes EN 60704-3 et EN 60704-2-13 en évacuation:
Fonctionnement normal 430 m³/h: 45 dB (A) ou 59 dB(A) re 1 pW
Position intensive 690 m³/h: 54 dB(A) ou 68 dB(A) re 1 pW
 - 2 filtre(s) métallique(s), lavable(s) au lave-vaisselle
 - Eclairage via module LED 1 x 7W
 - Témoin de saturation des filtre(s) métallique(s) et à charbon actif

- Design:**
- Aspiration tangentielle
 - Hauteur d'extension 300 mm

- Dimensions:**
- Dimensions appareil en mode recyclage (HxLxP): NO_FEATURE x 912 x 268 mm
 - Dimensions appareil en évacuation d'air (HxLxP): NO_FEATURE x 912 x 268 mm
 - Puissance de raccordement: 267 W

***Conformément au règlement délégué européen No 65/2014**

Toebehoren geïntegreerd

Optionele toebehoren

- LZ29IDP00 KIT DE RECYCLAGE REGENERANT
- LZ29IDM00 KIT D'INSTALLATION AVEC MOTEUR DEPORTE

Technische gegevens

Kenmerken
 Certificats de conformité : CE
 Longueur du cordon électrique (cm) : 150
 Taille de la niche d'encastrement (mm) : 738mm x 844mm x 104mm
 Poids net (kg) : 37,0
 Type de commandes : Electronique
 Nombre de vitesses : 3 puissances + 2 intensif
 Débit maximum d'aspiration d'air en évacuation : 430
 Débit de l'aspiration en Recyclage d'air position turbo : 510
 Débit maximum d'aspiration en recyclage d'air : 340
 Débit Aspiration d'air en évacuation position turbo : 690
 Nombre de lampes : 1
 Niveau sonore (dB(A) re 1 pW) : 59
 Diamètre du réducteur d'évacuation d'air : 150
 Matériau du filtre à graisses : Aluminium lavable
 Code EAN : 4242003823361

Verbruiks- en verbodingskenmerken
 Puissance de raccordement (W) : 267
 Intensité (A) : 10
 Tension (V) : 220-240
 Fréquence (Hz) : 50
 Type de prise : Fiche cont.terre/Gard.fil ter.
 Type de montage : Encastrable

Alternatieve kleuren beschikbaar

iQ500

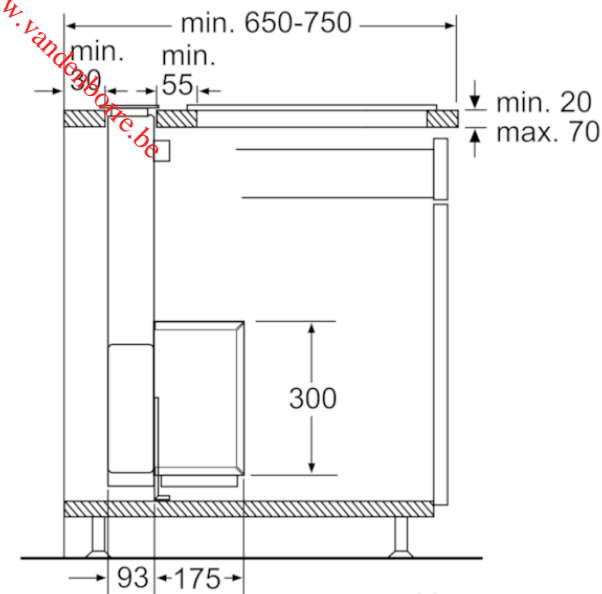
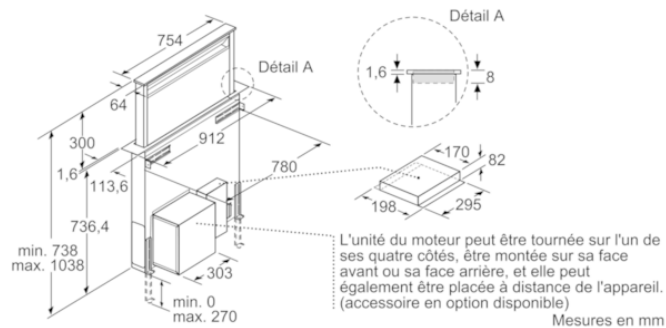

Mesures en mm

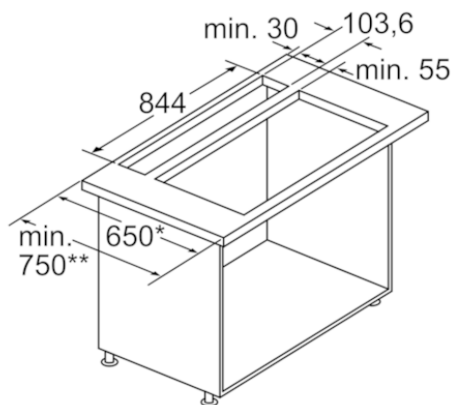

Son utilisation avec une table de cuisson à gaz est possible uniquement en activant la hotte de ventilation. Puissance maximale totale 13,4 kW.

* 650 mm de profondeur uniquement en combinaison avec des tables de cuisson étroites.

** min. 750 mm pour des tables de cuisson avec 500 mm de profondeur de découpe.

Mesures en mm

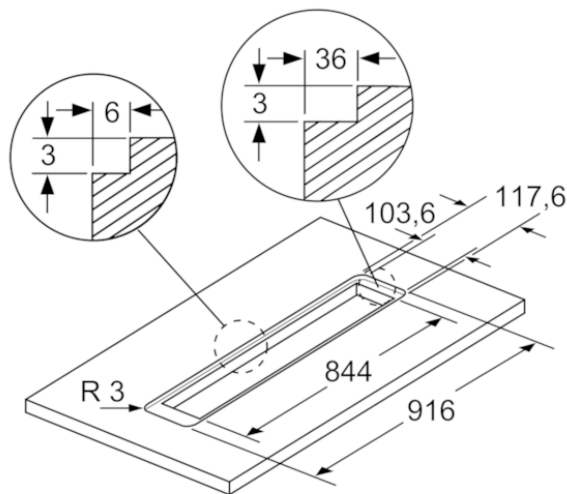

Pour les montages affleurants des plans de travail en pierre et en granit

Mesures en mm

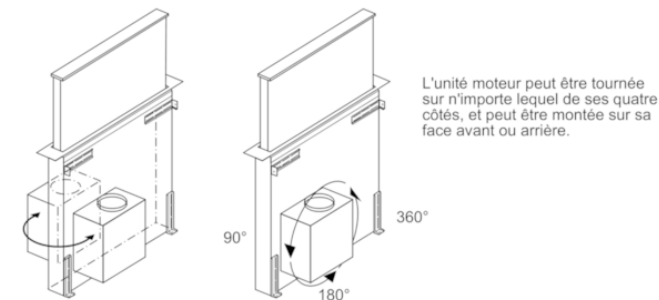

iQ500

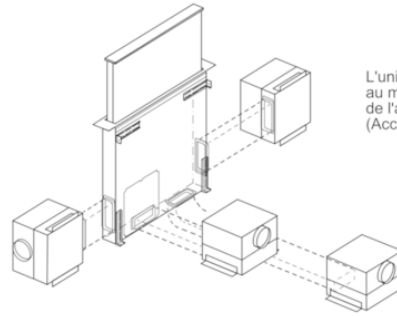

L'unité moteur peut être montée
au maximum à 3 m de distance
de l'appareil.
(Accessoire en option disponible)