

AH4629

HOTTE INCLINÉE

89,7 cm

VERRE NOIR

EAN : 3260449047722

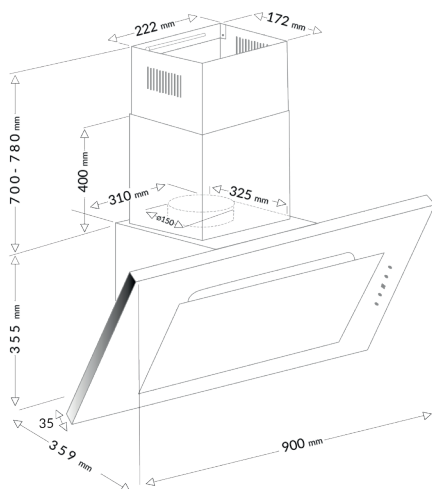

CARACTÉRISTIQUES GÉNÉRALES

- ✓ 89,7 cm de largeur
- ✓ Gesture control
- ✓ Type d'aspiration : Évacuation ou recyclage
- ✓ Puissance d'aspiration maximum : 650 m³/h
- ✓ Commandes sensibles ou par mouvement
- ✓ Display LED

ÉQUIPEMENTS

- ✓ Filtre à charbon inclus
- ✓ 3 filtres à graisse - compatible lave-vaisselle
- ✓ Éclairage LED : 2 x 1,5 W
- ✓ Kit de fixation
- ✓ Câble d'alimentation fourni, + prise secteur

PERFORMANCE

- ✓ Nombre de vitesses d'aspiration : 4 vitesses
- ✓ Puissance aspiration : 220 à 650 m³/h
- ✓ Niveau sonore maximum : 58 dB
- ✓ Consommation d'énergie : 17 kWh/an

CARACTÉRISTIQUES TECHNIQUES

- ✓ Classe énergétique : A++
- ✓ Classe aspiration/lumière/filtrage : A / A / D
- ✓ Puissance moteur : 70 W
- ✓ Diamètre de sortie : 150 mm
- ✓ Dimensions avec emballage : HxLxP : 53,5 x 98,5 x 52 cm
- ✓ Dimensions net du produit : HxLxP : 81,2-119 x 89,7 x 43 cm
- ✓ Poids brut avec emballage : 24,6 kg
- ✓ Poids net du produit : 20,4 kg