

Humini

Notice d'utilisation
User manual
Bedienungsanleitung
Gebruiksaanwijzing



Merci d'avoir acheté l'humidificateur **Humini**, un produit **Air Naturel**. Nous espérons qu'il vous donnera entière satisfaction et améliorera votre confort.

Comme pour tous les appareils ménagers électriques, il est important d'entretenir cet appareil correctement afin d'éviter d'éventuels blessures ou dommages. Merci de lire attentivement les instructions avant de le mettre en fonctionnement et conserver cette notice pour référence ultérieure.

Informations importantes de sécurité

Les enfants de plus de 8 ans peuvent utiliser cet appareil, mais uniquement sous surveillance, ou s'ils ont appris à s'en servir et ont parfaitement conscience des risques et dangers liés à son utilisation.

Le nettoyage et l'entretien de l'appareil ne doivent pas être effectués par des enfants, à moins qu'ils n'aient plus de 8 ans et de toute façon sous surveillance d'un adulte.

L'appareil et le cordon d'alimentation doivent toujours être hors de portée des enfants de moins de 8 ans.

Les personnes à capacités physiques, sensorielles ou mentales limitées, ou bien sans expérience/connaissance de l'appareil, peuvent l'utiliser dès lors qu'elles sont surveillées par une personne responsable de leur sécurité, ou si elles ont été formées à son utilisation et informées des risques inhérents.

Ne pas laisser les enfants jouer avec cet appareil.

L'appareil fonctionne sous 100 - 240 volts. Vérifier que cela corresponde bien à l'installation à laquelle il sera raccordé.

Placer l'appareil sur une surface plane et sèche, éviter les surfaces avec du nylon ou inflammables, les radiateurs et autres sources de chaleur.

Toujours débrancher ou déconnecter l'appareil de l'alimentation électrique

lors de son nettoyage et de son entretien.

Pour éviter le risque de choc électrique, ne pas exposer le câble d'alimentation à des surfaces humides ou mouillées.

Ne pas utiliser l'appareil s'il est endommagé. Ne pas introduire d'objet métallique dans l'appareil.

Ne pas mouiller l'appareil. Le nettoyer avec un chiffon humide et bien le sécher, avant de le brancher à nouveau et de le remettre en fonctionnement.

Prévention des accidents domestiques

La sécurité de cet appareil est conforme aux règles techniques et aux normes en vigueur au sein de l'Union Européenne.

Pour toute autre information ou renseignement, veuillez consulter notre site internet :

www.aimnaturel.com

Notre service client est à votre disposition à l'adresse suivante :

info@aimnaturel.com

Humini

Légende

- ① Sortie de l'humidité
- ② Couvercle
- ③ Réservoir d'eau
- ④ Bouchon du réservoir
- ⑤ Sortie d'air
- ⑥ Plaque ultrasonique
- ⑦ Corps de l'appareil
- ⑧ Sortie d'alimentation
- ⑨ Interrupteur
- ⑩ Adaptateur électrique

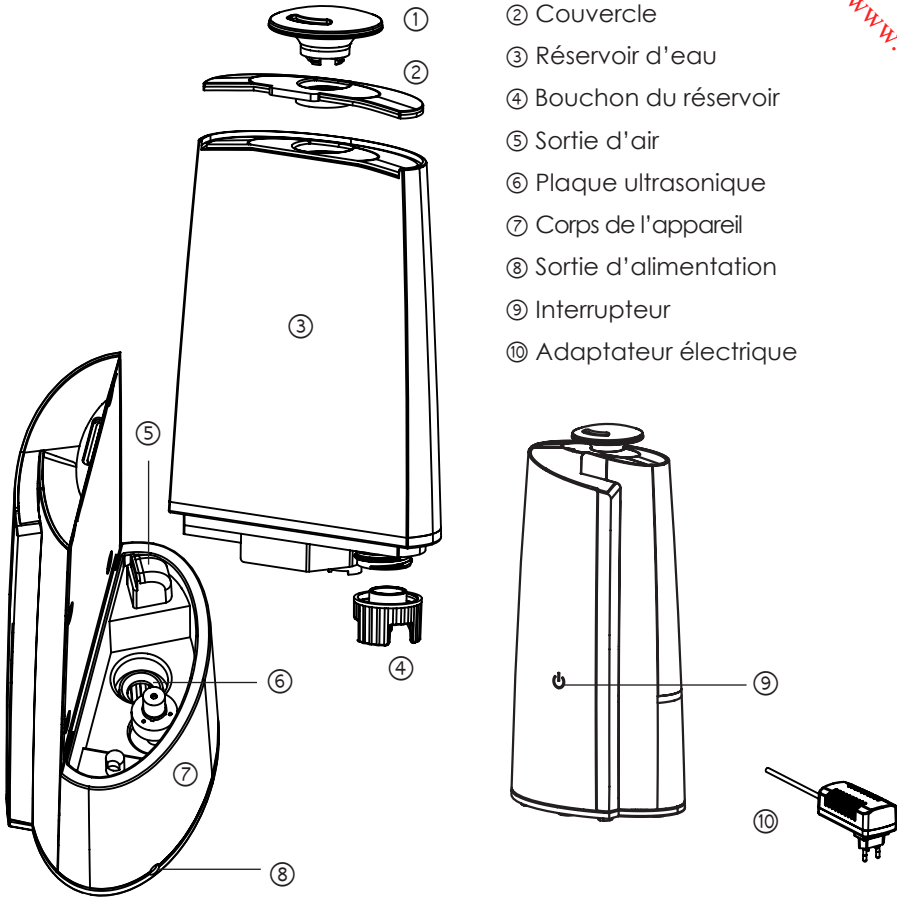

Caractéristiques

Alimentation	100 - 240 V ~ 50/60 Hz
Humidification	180 mL/h (+/- 30)
Dimensions du produit	308 x 158 x 100 mm (H x L x P)
Poids net	1,02 kg
Consommation	20 W
Capacité du réservoir	1,3 L
Zone d'efficacité max.	15 m ²
Niveau sonore	≤ 35 dB

Humini aide à lutter contre la sécheresse de l'air en humidifiant l'air ambiant via une vapeur froide. Un humidificateur est efficace contre les muqueuses sèches, les saignements de nez, les rhinites, les yeux qui piquent, la peau qui tire, les toux sèches ou encore les soifs nocturnes. En termes d'hygiène et de confort, **Air Naturel préconise un taux d'humidité relative (hygrométrie) situé entre 40 et 60%**.

Mode d'emploi

⚠ Avant la mise en route, vérifier que l'humidificateur **Humini** est hors tension et sur la position OFF (interrupteur en façade de l'appareil).

- Placer l'humidificateur sur une surface plane, à 60 cm du sol et à au moins 10 cm du mur.
- Remplir le réservoir (voir ci-dessous).
- Brancher le cordon d'alimentation sur le secteur.

- Mettre en route en utilisant le bouton interrupteur en façade.
- Appuyer sur le bouton situé sur la façade de l'appareil pour activer la première ou la deuxième vitesse (voir « Contrôles »).
- L'humidificateur **Humini** s'éteint automatiquement lorsque le réservoir est vide.

Remplissage du réservoir

- Déchausser le réservoir de sa base par l'arrière de l'appareil et le soulever.
- Retourner le réservoir, dévisser le bouchon et le remplir avec de l'eau froide. Ne pas remplir avec de l'eau chaude, cela provoquerait des fuites.
- Bien refermer le bouchon dans le sens des aiguilles d'une montre.
- Replacer le réservoir sur sa base.



Contrôles

Puissance d'humidification

Le bouton principal permet de mettre en marche l'appareil et de régler sa puissance d'humidification.

- Toucher une fois : Mise en marche de l'appareil sur la puissance minimum.
- Toucher une deuxième fois : puissance moyenne.
- Toucher une troisième fois : Mise à l'arrêt de l'appareil.

Attention : à pleine puissance, il est possible que la brume créée de la condensation autour de l'appareil, pouvant s'apparenter à une fuite. Pour éviter ce phénomène, diminuer la puissance de diffusion et/ou placer l'humidificateur proche d'une source de chaleur, sur un meuble, à plus d'un mètre de hauteur.

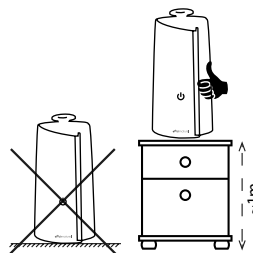

Précautions d'usage

- Pour la première utilisation, placez l'appareil à température ambiante une demie heure avant sa mise en fonctionnement.
- Assurez-vous que le réservoir est propre.
- Vérifier que le corps de l'appareil n'est pas submergé d'eau.
- Ne pas utiliser de produits solvants ou agressifs lors du nettoyage de l'appareil.
- En branchant l'appareil, la lumière principale en façade s'éclaire. Attention : ne jamais brancher l'appareil lorsque le réservoir est totalement vide.

Entretien et stockage

De simples gestes peuvent suffire à la longévité de fonctionnement de votre appareil.

Maintenance quotidienne

- Avant chaque opération, débrancher l'appareil du secteur.
- Vider l'eau du réservoir, le rincer ensuite à l'eau claire pour évacuer les éventuels résidus calcaires.
- Sécher ensuite le réservoir avec du papier absorbant.

Maintenance hebdomadaire

- Remplir le réservoir de 200 mL d'eau additionné de 30 mL de vinaigre blanc. Laisser reposer 15 minutes puis vider, bien rincer et sécher.
- Sécher la plaque ultrasonique et la nettoyer à l'aide d'une brosse douce. Essuyer à l'aide d'un chiffon doux.
- Remplacer l'eau du réservoir au minimum toutes les 72 heures (en cas d'utilisation très occasionnelle) afin d'éviter la prolifération des bactéries.

Stockage

- Nettoyer avec du vinaigre blanc et laisser sécher.
- Stocker au sec, de préférence dans l'emballage d'origine, à l'abri de fortes températures.

Produit d'entretien conseillé

Kalkattack est une solution anti-calcaire très efficace pour le traitement de l'eau et de l'air. **Kalkattack** est la garantie d'un humidificateur sain et de la propreté de l'air rejeté, en agissant en trois actions distinctes: 1/ Élimine les dépôts de calcaire dans l'appareil, 2/ Maintient la qualité de l'eau du réservoir, 3/ Protège contre la rouille.



Solution fabriquée en France.

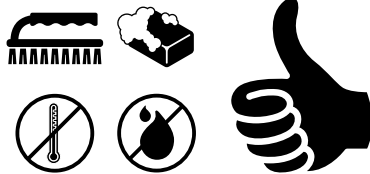

Le produit ne fonctionne pas correctement

<i>Situation</i>	<i>Solution</i>
Pas de production d'humidité.	Vérifier que l'appareil est branché. Vérifier le câble d'alimentation. Vérifier le positionnement correct du réservoir.
La LED de mise sous tension est allumée mais aucune humidité ne sort.	Vérifier que le réservoir est rempli d'eau. Vérifier que l'appareil est sur la position ON.
L'humidité produite a une odeur déplaisante.	Sur un appareil neuf, ouvrir le réservoir et le laisser aérer durant 12 heures. Sur un appareil déjà utilisé, cette odeur peut être due à une eau sale ou stagnante. Nettoyer minutieusement le réservoir, la base et changer l'eau.
La LED de mise sous tension est allumée mais l'appareil ne fonctionne pas.	Il se peut que le réservoir soit trop rempli. Il faut alors retirer un peu d'eau et s'assurer que le réservoir est bien enclenché sur sa base avant de faire un nouvel essai.
Le niveau de sortie d'humidité est faible.	Plaque ultrasonique sale : nettoyer la plaque. Eau sale ou stagnante : nettoyer le réservoir et changer l'eau.
Bruit anormal.	Il peut se produire une résonance dans le réservoir s'il n'y a pas assez d'eau ou si l'appareil n'est pas sur une surface stable. Remplir le réservoir de nouveau.
Fuite d'eau.	Vérifier que le réservoir est correctement fermé et que le joint (à l'intérieur du bouchon de remplissage) est bien présent. Il a pu tomber lors du remplissage. Nettoyer ce joint avec de l'eau savonneuse.

Thank you for having purchased the **Humini** humidifier, an **Air Naturel** product. We hope that it will bring you complete satisfaction and improve your indoor air quality. As with all electrical appliances, it is important to maintain the device properly in order to avoid any damage or injury. Please read carefully these instructions before switching the device on and keep them for further reference.

Important safety instructions

Never place the humidifier in an area where it is accessible to children. Do not let children use the appliance as a toy. Do not let children play with the packaging (plastic bag, etc.).

Children must stay under parental supervision, so that they do not play with the appliance.

This product is not suitable for people (including children) with reduced physical, sensorial or mental abilities as well as people who lack knowledge of the product, except under supervision or if they have received prior instructions from the person responsible for their safety.

This unit works on 100 - 240 volts. Please check this is suitable for the electrical installation on which it will be plugged.

The appliance should be placed on a dry and flat surface. Avoid flammable or nylon-based surfaces. Avoid placing the appliance near an heater or another heat source.

Turn the unit off when filling the tank and when moving the product. The base must be filled with water only. Do not add essential oils.

The device is designed for open rooms. Do not place the air outlet directly towards a wall or an electrical socket.

To avoid any electrical shock, do not expose the power cord to water or humid surfaces.

Do not leave water when the device is

switched off.

Do not use the device if damaged.

Do not introduce metallic objects inside the device.

Do not use in a closet or other confined space.

Do not wet the device. Clean it with a moist cloth and dry it carefully before plugging it back in and switching it on.

Domestic injury prevention

The safety of this product conforms to the relevant norms and regulations in force in the European Union.

For any further information, please visit our website:

www.airnaturel.com

Our customer service department is available at the following email address:

info@airnaturel.com

Humini

Caption

- ① Mist outlet
- ② Top Cover
- ③ Water tank
- ④ Water Cover
- ⑤ Fan air outlet
- ⑥ Ultrasonic membrane
- ⑦ Base
- ⑧ Power Input terminal
- ⑨ Power On/Off
- ⑩ Adapter

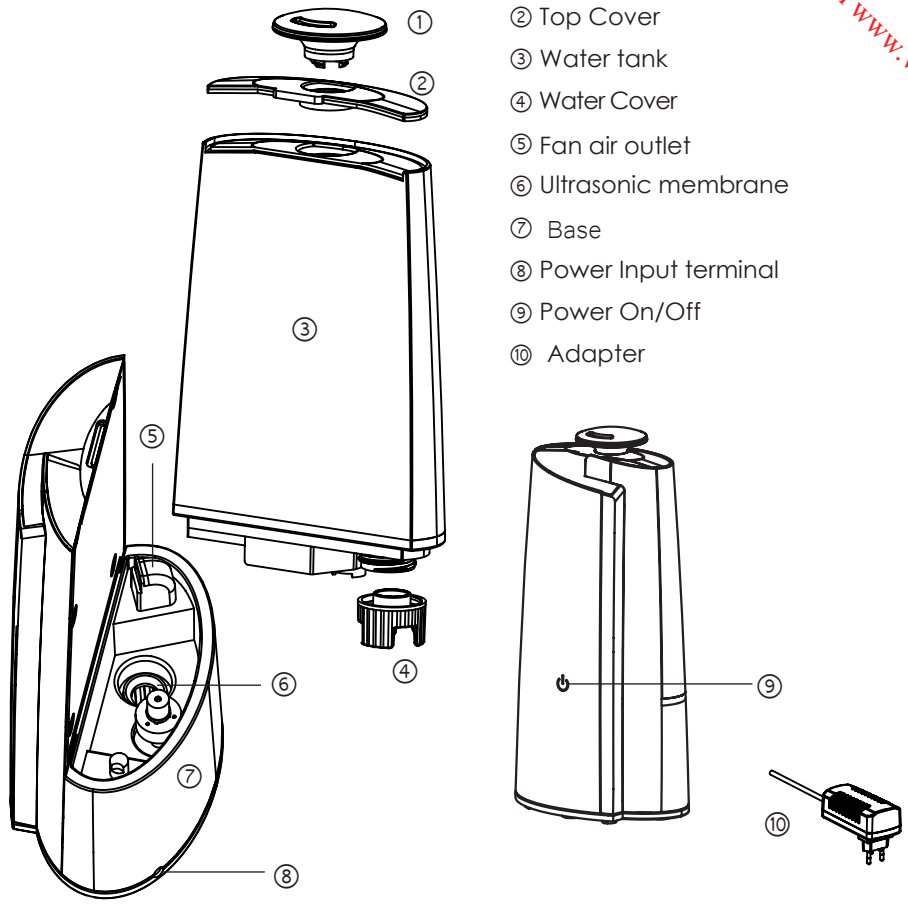

Specifications

Rated voltage	100 - 240 V ~ 50/60 Hz
Humidification	180 mL/h
Dimensions	308 x 158 x 100 mm (H x L x D)
Weight	1.02 kg
Power output	20 W
Water tank capacity	1.3 L
Suitable for rooms up to	15 m ²
Sound level	≤ 35 dB

Humini helps in preventing from dry air symptoms by humidifying the ambient air thanks to a thin and cold steam. An air humidifier fights against dried mucus membranes, nose bleeding, rhinitis, eyes picks, dry skin, dry cough or nocturnal thirsts. In terms of hygiene and comfort, **Air Naturel recommends a relative humidity between 40 and 60%**.

Starting the Humini

▲ Before switching on the **Humini** device, check that the product is turned off and the front knob is in the «OFF» position.

- Place the humidifier on a flat surface, at least 60 cm above the floor and 10 cm from the wall.
- Fill in the tank (see instructions below).
- Plug the cord in an electrical socket.

- Turn the product on using the front knob and select the desired power.
- The **Humini** humidifier switches itself off automatically when the tank is empty.

Tank filling

- Remove the tank (back part of the device).
- Turn over the tank, unscrew the cover (follow the "WATER" arrow) and fill the tank with cold water. Never use hot water as it could create leakage.
- Screw back the cover clockwise.
- Replace the water tank on the device.

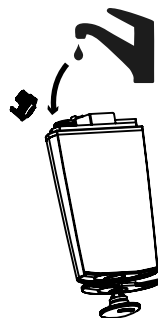

Controls

Humidifier output

By pressing the main button, you can adjust the humidifier output as you wish.

- Touch once : the unit is ON, minimum output
- Touch twice : medium output
- Touch third : the unit is OFF.

Caution : while using the unit at maximum output, it can happen that the steam falls back and creates condensation around the unit which could be wrongly identified as a leak. In order to avoid that, reduce the output level and/or place the humidifier near a heating source, on a furniture more than one meter height.

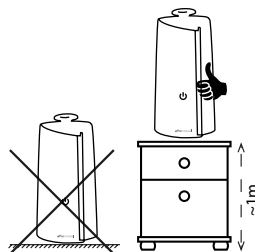

Caution

- Check that the housing is not swamped.
- Do not use solvents or abrasive products when cleaning the device.
- The housing is made of ABS plastic, the use of essential oils is not recommended. Any damage following the use of essential oils will not be covered under warranty.
- Change the water in the tank at least once every 72 hours (in case of occasional usage) in order to avoid any bacteria growth.

Maintenance and storage

Daily maintenance

- Before any operation, unplug the device.
- Empty the water from the tank and rinse off with clear water in order to remove any eventual scale deposit.
- Dry the tank with absorbent tissue.

Storage

- Clean as previously recommended with a white vinegar-based solution.
- Let the device dry.
- Store in a dry place, preferably in its original packaging. Avoid high temperatures



Weekly maintenance

- Fill the tank with 200 mL of water added with a 30 mL of white vinegar.
- Dry the ultrasonic plate, clean it with a soft brush and wipe it with a soft tissue

Recommended cleaning product

Kalkattack : That cleaning product, has been developed to solve limescale problems and to purify your air! Made from natural raw materials (corn, tapioca, manioc, sweet potato, beet...), with very low density of hydrogen peroxide, Kalkattack isn't toxic either for people or for environment. This solution has three identified actions: 1/ Eliminates limescale, 2/ Maintains tank water quality, 3/ Protect against rust



The product does not work properly

<i>Situation</i>	<i>Solution</i>
The on/off light is on but no mist is produced	Check the power cord. Check that the tank is correctly positioned.
The on/off light is on but no mist is produced	Check that the tank is filled. Check that the power knob is not set at minimum power.
The mist produced has an unpleasant smell.	On a new device, open the water tank and leave it aerated for 12 hours. On a used device, the smell is due to stagnant or dirty water. Clean the tank and the housing thoroughly and replace the water.
The on/off light is on but the device does not work.	Too much water on the ultrasonic plate : remove some water. It may also happen when moving a device full of water.
Mist is produced in insufficient quantity.	Dirty ultrasonic plate: clean the ultrasonic plate. Dirty or stagnant water: clean the tank and change the water.
Abnormal noise.	If the device has insufficient water or is not on a stable surface, a resonance can be heard.
Water leakage.	Check that the tank is tightly screwed and the seal (inside the tank cover) is correctly placed. The seal could have fallen when filling the device. If necessary, clean the cover with water and soap.

Downloaded from www.ayrindienborre.be

Wir danken Ihnen für den Kauf des Humini-Luftbefeuchters, ein Air Naturel-Produkt. Wir hoffen, das er sie vollständig zufriedenstellen wird und zur Verbesserung Ihres Komforts beitragen wird. Wie bei allen elektrischen Geräten, ist es wichtig, dieses Gerät richtig zu warten, um mögliche Verletzungen oder Beschädigungen zu vermeiden. Bitte lesen Sie sorgfältig die Anweisungen vor der Inbetriebnahme und bewahren Sie die Anleitung zum späteren Nachschlagen auf.

Wichtige Sicherheitshinweise

Kinder ab 8 Jahren dürfen dieses Gerät benutzen, aber nur unter Aufsicht, oder wenn sie gelernt haben, es zu benutzen und sich der Risiken und Gefahren bewusst sind, die mit seiner Verwendung verbunden sind.

Reinigung und Wartung des Geräts sollten nicht von Kindern durchgeführt werden, es sei denn, dass sie älter als 8 Jahre sind und in jedem Fall von einem Erwachsenen beaufsichtigt werden.

Das Gerät und das Netzkabel müssen immer außerhalb der Reichweite von Kindern unter 8 Jahren sein.

Personen mit minderbemittelten physischen, sensorischen oder geistigen Fähigkeiten oder mit Mangel an Erfahrung bzw. Kenntnissen des Gerätes dürfen das Gerät dann benutzen, wenn sie von einer Person überwacht werden, die für ihre Sicherheit verantwortlich ist, oder wenn sie für die Anwendung geschult wurden und über die mit der Verwendung des Geräts verbundenen Risiken informiert worden sind.

Lassen Sie keine Kinder mit dem Gerät spielen.

Das Gerät funktioniert mit 100 - 240 Volt. Überprüfen Sie, ob dieses der Strominstallation entspricht, mit der das Gerät verbunden wird.

Stellen Sie das Gerät auf eine flache und trockene Oberfläche, vermeiden Sie Nylon-Oberflächen oder solche, die leicht entflammbar sind, vermeiden Sie ebenfalls Heizkörper oder andere Wärmequellen.

Trennen Sie immer das Gerät vom Stromnetz, bevor Sie es reinigen und warten.

Um die Gefahr eines Stromschlags zu vermeiden, darf sich das Netzkabel nicht an feuchten oder nassen Oberflächen befinden.

Das Gerät nicht verwenden, wenn es beschädigt ist. Keine Metallgegenstände in das Gerät einführen. Das Gerät nicht benässen. Reinigen Sie es mit einem feuchten Tuch, um es dann vollständig trocknen zu lassen, bevor Sie es wieder zum Betrieb an das Stromnetz anschließen.

Verhütung von Unfällen im Haushalt

Die Sicherheit dieses Gerätes entspricht den technischen Vorschriften und Normen, die innerhalb der Europäischen Union gelten.

Für weitere Informationen oder Anfragen besuchen Sie bitte unsere Website:

www.airnaturel.com

Unser Kundendienst ist unter folgender Adresse zu erreichen:

info@airnaturel.com

Humini

Bildlegende

- ① Feuchtigkeitsauslass
- ② Deckel
- ③ Wassertank
- ④ Wassertankverschluss
- ⑤ Luftauslass
- ⑥ Ultraschall-Platte
- ⑦ Gerätekörper
- ⑧ Anschluss zur Stromversorgung
- ⑨ Schalter
- ⑩ Elektrischer Adapter

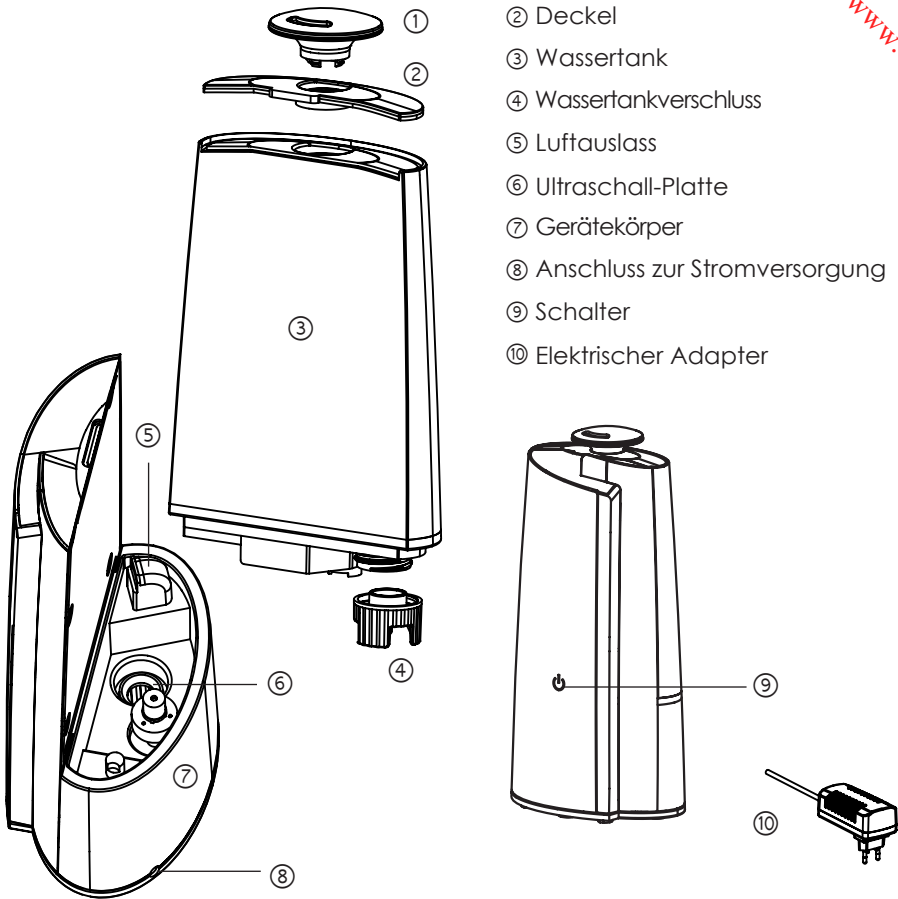

Technische Daten

Stromversorgung	100 - 240 V ~ 50/60 Hz
Luftbefeuchtung	180 mL/h (+/- 30)
Produktabmessungen	308 x 158 x 100 mm (H x L x P)
Nettogewicht	1,02 kg
Stromverbrauch	20 W
Wassertankinhalt	1,3 L
maximaler Effizienzbereich	15 m ²
Geräuschpegel	≤ 35 dB

Humini hilft gegen Trockenheit der Luft, indem es die Luft dank Kaltdampfes befeuchtet. Ein Luftbefeuchter ist wirksam gegen trockene Schleimhäute, Nasenbluten, Rhinitis, Augenbrennen, strapazierte Haut, trockenen oder nächtlichen Husten oder Durst. **In Bezug auf Hygiene und Komfort empfiehlt Air Naturel eine relative Feuchtigkeit (Hygrometrie) zwischen 40 und 60%.**

Bedienungsanleitung

▲ Prüfen Sie vor Inbetriebnahme, dass der Humini Luftbefeuchter ausgeschaltet ist und auf der Position OFF (Schalter an der Vorderseite des Geräts) steht.

- Stellen Sie den Luftbefeuchter auf eine ebene Fläche, 60 cm über dem Boden und mindestens 10 cm von der Wand entfernt.
- Füllen Sie den Wassertank (siehe weiter unten).
- Schließen Sie das Netzkabel an das

- Stromnetz an.
- Schalten Sie das Gerät mit dem Schalter auf der Vorderseite an.
- Drücken Sie auf die an der Vorderseite des Geräts befindliche Taste um die erste oder die zweite Geschwindigkeitsstufe zu aktivieren (siehe „Steuerung“).
- Der Humini-Luftbefeuchter schaltet sich automatisch aus, wenn der Tank leer ist.

Auffüllen des Wassertanks

- Den Wassertank von hinten aus seinem Sockel entnehmen und nach oben heben.
- Den Wassertank auf den Kopf stellen, den Verschluss aufschrauben und mit kaltem Wasser auffüllen. Nicht mit heißem Wasser füllen, denn dies könnte zu Lecks führen.
- Den Verschluss im Uhrzeigersinn wieder zuschrauben.
- Den Wassertank wieder auf seinen Sockel stellen.

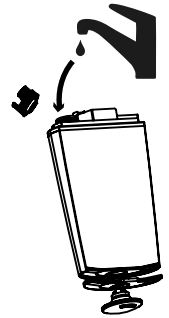

Steuerung

Befeuchterkapazität

Die Haupttaste des Geräts erlaubt das Anschalten des Geräts und das Auswählen der Betriebsgeschwindigkeit.

- Einmal antasten: Start des Geräts mit minimaler Betriebsleistung.
- Zweimal antasten: mittlere Leistung.
- Dreimal antasten: ausschalten des Geräts.

Vorsicht: bei voller Leistung ist es möglich, dass der Nebel Kondensation um das Gerät herum erzeugt, die einem Leck ähneln kann. Um dies zu vermeiden, reduzieren Sie die Befeuchtungsleistung bzw. stellen Sie den Luftbefeuchter in die Nähe einer Wärmequelle, auf ein Möbelstück, auf mehr als einem Meter Höhe.

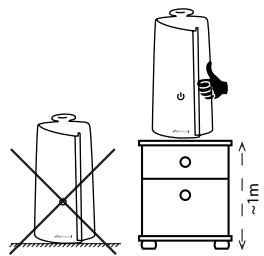

Vorsichtsmaßnahmen

- Stellen Sie das Gerät beim ersten Einsatz bei Raumtemperatur eine halbe Stunde zuvor auf, bevor sie das Gerät in Betrieb nehmen.
- Stellen Sie sicher, dass der Wassertank sauber ist.
- Achten Sie darauf, dass der Gerätekörper nicht in Wasser eingetaucht ist.
- Verwenden Sie keine Lösungsmittel oder aggressiven Produkte, wenn Sie das Gerät reinigen.
- Beim Anschließen des Geräts leuchtet das Hauptlicht auf der Vorderseite auf. Vorsicht: niemals das Gerät anschließen, wenn der Wassertank vollständig leer ist.

Wartung und Lagerung

Ganz einfache Gesten genügen, damit die Produktlebensdauer Ihres Gerätes langfristig wirkt.

Tägliche Wartung

- Trennen Sie das Gerät vor jeder Handhabung vom Stromnetz.
- Leeren Sie den Wassertank, dann mit klarem Wasser abspülen, um Kalkablagerungen wegzuspülen und zu entfernen.
- Trocknen Sie dann den Wassertank mit Papiertüchern.

Wöchentliche Wartung

- Füllen Sie den Wassertank mit 200 ml Wasser und 30 ml weißem Essig. 15 Minuten stehen lassen, dann abtropfen lassen, gut abspülen und trocknen lassen.
- Trocknen Sie die Ultraschall-Platte und dann mit einer weichen Bürste reinigen. Wischen Sie sie mit einem weichen Tuch ab.
- Das Wasser des Wassertanks sollte (bei nur gelegentlicher Benutzung des Geräts) mindestens alle 72 Stunden ausgewechselt werden,

um die Vermehrung von Bakterien zu vermeiden.

Lagerung

- Mit weißem Essig reinigen und trocknen lassen.
- An einem trockenen und vor Hitze geschütztem Ort lagern, vorzugsweise in der Originalverpackung.

Reinigungsprodukt

Kalkattack is een antibacteriële oplossing voor de behandeling van water en lucht. Het vermindert de vorming van bacteriën in het water aanzienlijk. Kalkattack helpt u om de luchtbevochtiger Humini proper en in goede staat te houden. Door het gebruikte water proper te houden, is Kalkattack de zuiverheidsgarantie van de uitgeblazen lucht, doordat het op 3 verschillende niveaus werkt : 1/ Voorkomt kalkaanslag, 2/ Behoudt de kwaliteit van het water in het reservoir, 3/ Voorkomt roest.



Das Gerät funktioniert nicht ordnungsgemäß

Problem	Lösung
Keine Feuchtigkeitsproduktion.	Prüfen Sie den Netzstecker. Überprüfen Sie die korrekte Positionierung des Wasserbehälters.
Die LED ist eingeschalte, aber es wird keine Feuchtigkeit produziert.	Überprüfen Sie, ob der Wasserbehälter gefüllt ist. Prüfen Sie, dass der Drehknopf nicht auf Minimalleistung eingestellt ist.
Die Feuchtigkeit hat einen unangenehmen Geruch.	Bei einem neuen Gerät, öffnen Sie den Wasserbehälter und lüften Sie ihn 12 Stunden. Bei einem bereits benutzten Gerät, kommt der Geruch von verschmutztem oder abgestandenem Wasser. Den Wasserbehälter und das Geräteunterteil gründlich reinigen und das Wasser wechseln.
Die LED ist eingeschalte, aber das Gerät funktioniert nicht.	Zu viel Wasser auf der Ultraschall-Platte: entfernen Sie etwas Wasser. Dies kann beim Verschieben des mit Wasser gefülltem Gerät auftreten.
Die austretende Menge an Feuchtigkeit ist zu gering.	Ultraschallplatte verschmutzt: Reinigen Sie die Ultraschallplatte. Verschmutztes oder abgestandenes Wasser: Reinigen Sie den Wasserbehälter und wechseln Sie das Wasser.
Ungewöhnlicher Lärm..	Es kann sich um eine Resonanz im Wasserbehälter handeln, wenn nicht genügend Wasser vorhanden ist, oder wenn das Gerät nicht auf einer stabilen Oberfläche steht.
Wasserleck.	Überprüfen Sie, ob der Wasserbehälter richtig geschlossen ist und die Dichtung (im Einfüllverschluss) vorhanden ist. Sie hätte während der Befüllung herausfallen können. Reinigen Sie die Dichtung mit Seifenwasser.

Bedankt voor de aankoop van de hybride luchtbevochtiger **Humini**, een product van **Air Naturel**. Wij hopen dat u tevreden bent met uw aankoop en dat het toestel zal bijdragen aan de verbetering van de luchtkwaliteit in uw woning.

Net als voor elk ander elektrisch apparaat is een correct onderhoud belangrijk om mogelijke verwondingen of schade te voorkomen. Lees de gebruiksaanwijzing aandachtig door alvorens u het toestel in gebruik neemt en bewaar deze zorgvuldig.

Belangrijke veiligheidsvoorschriften

Plaats het toestel buiten bereik van kinderen. Laat kinderen het toestel nooit alleen gebruiken. Laat kinderen nooit met de verpakking spelen (plastic zak, etc.)

U dient toezicht te houden op kinderen om u te verzekeren dat zij niet met het toestel spelen.

Dit toestel mag gebruikt worden door personen (kinderen inclusief) met verminderde fysieke, motorisch of geestelijke capaciteiten of door personen met een gebrek aan ervaring en kennis, op voorwaarde dat zij onder toezicht staan of instructies ontvangen van een persoon die instaat voor hun veiligheid aangaande het gebruik van het toestel.

Het toestel werkt op 100-240 volt. Controleer of dit overeenstemt met de netspanning waarop het zal worden aangesloten.

Het toestel steeds op een vaste, droge ondergrond plaatsen. Vermijd oppervlaktes met nylon of ontvlambare oppervlaktes, radiatoren en andere warmtebronnen.

Steeds de stekker uit het stopcontact trekken voor reiniging en onderhoud.

Om elektrische schokken te vermijden, breng het elektrische snoer nooit in contact met vochtige of natte oppervlaktes.

Gebruik het toestel niet indien het beschadigd is.

Stop geen metalen voorwerpen in het toestel.

Het toestel niet nat maken of onderdompelen. Reinig het toestel met een vochtige doek en droog het grondig voordat u het terug inschakelt.

Voorkomen van huishoudelijke ongevallen

De veiligheid van dit toestel is conform de geldende technische regels en normen van toepassing in de Europese Unie.

Voor alle verdere informatie of inlichtingen, gelieve onze website te bezoeken: www.airnaturel.com

Onze klantendienst is bereikbaar op het onderstaande e-mailadres: info@airnaturel.com

Humini

Beschrijving toestel

- ① Stoomuitlaat
- ② Deksel
- ③ Waterreservoir
- ④ Dop van het waterreservoir
- ⑤ Luchtuitlaat
- ⑥ Ultrasoon membraan
- ⑦ Toestellichaam
- ⑧ Uitgang elektrische voeding
- ⑨ Aan/uit-schakelaar
- ⑩ Adapter

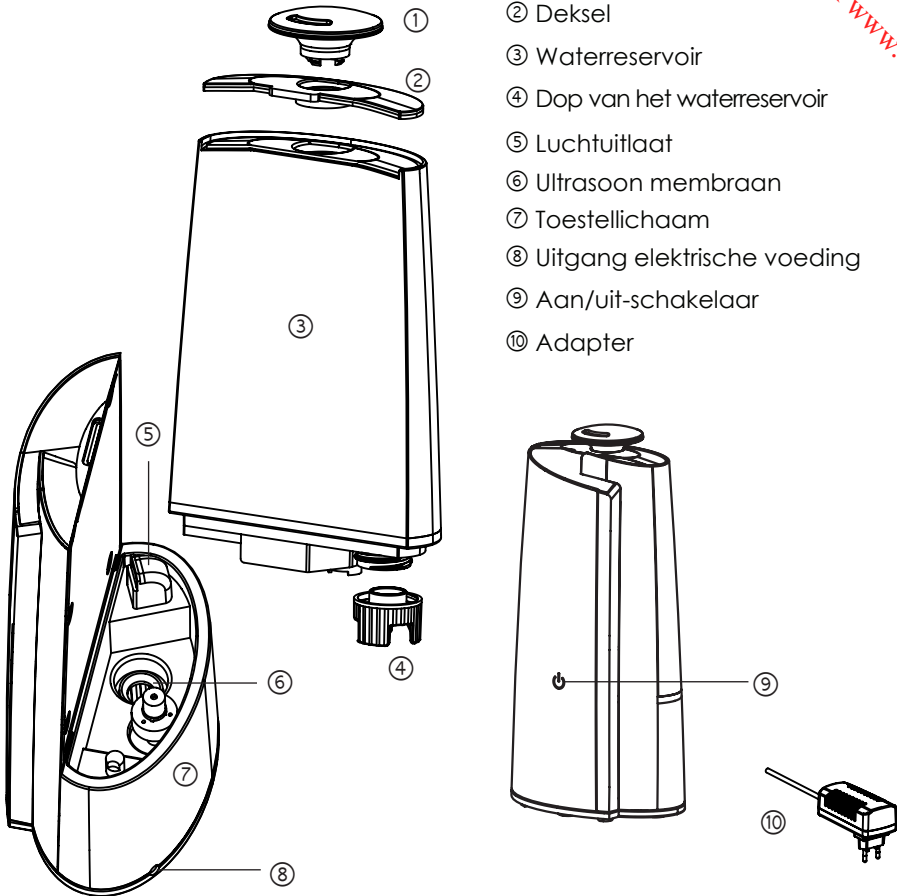

Eigenschappen toestel

Netspanning	100 - 240 V ~ 50/60 Hz
Bevochtiging	180 mL/h
Afmetingen	308 x 158 x 100 mm (H x L x D)
Nettogewicht	1.02 kg
Verbruik	20 W
Inhoud waterreservoir	1.3 L
Geschikt voor ruimtes tot	15 m ²
Geluidsniveau	≤ 35 dB

Humini helpt droge lucht te bestrijden door de lucht in de ruimte te bevochtigen door middel van een lichte koude of lauwe stoom. Een bevochtiger is efficiënt tegen droge slijmvliezen, neusbloedingen, rhinitis, prikkende ogen, droge huid, droge hoest of zelfs dorst tijdens de nacht. Voor een optimale hygiëne en comfort **raadt Air Naturel een relatieve vochtigheidsgraad aan tussen 40 en 60%.**

Ingebruikname

⚠ Voor het eerste gebruik, controleer of de Humini luchtbevochtiger niet onder spanning staat en het toestel op de OFF-stand staat (schakelaar op de voorzijde).

- Plaats de bevochtiger op een vlakke ondergrond, op 60 cm van de vloer en op minimaal 10 cm van de muur.
- Vul het waterreservoir (zie hieronder).
- Steek de stekker in het stopcontact.
- Schakel het toestel in via de aan/

- uit-knop op de voorzijde.
- Druk op de knop op de voorzijde van het toestel om de eerste of tweede snelheid te activeren (zie 'Bediening').
- De **Humini** luchtbevochtiger wordt automatisch uitgeschakeld wanneer het waterreservoir leeg is.

Vullen van het waterreservoir

- Verwijder het waterreservoir langs de achterzijde van het toestel en til het naar boven.
- Draai het reservoir om, draai de dop los en vul met koud water. Vul het waterreservoir niet met warm water. Dit kan lekken veroorzaken.
- Draai de dop van het reservoir terug dicht met de klok mee (rechtsom).
- Plaats het reservoir terug in de basis.

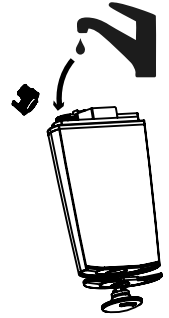

Bediening

Bevochtigingsvermogen

- Met de hoofdknop kan het toestel worden ingeschakeld en het bevochtigingsvermogen worden geregeld.
- Eenmaal drukken: het toestel wordt ingeschakeld op maximaal vermogen.
- Tweemaal drukken: gemiddeld vermogen.
- Driemaal drukken: uitschakelen van het toestel

Let op: het is mogelijk dat de stoom bij maximaal vermogen leidt tot condensatievorming rond het toestel. Dit kan lijken op een lek. Om dit te vermijden vermindert u het bevochtigingsvermogen en/of plaatst u het toestel in de buurt van een warmtebron op een meubelstuk, op een hoogte van meer dan één meter.

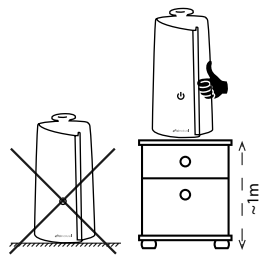

Voorzorgsmaatregelen

- Bij een eerste gebruik, laat het toestel eerst een half uur rusten op kamertemperatuur voordat u het inschakelt.
- Verzekert u ervan dat het waterreservoir schoon is.
- Controleer of het toestellichaam niet onder water staat.
- Gebruik geen oplosmiddelen of schuurmiddelen voor het reinigen van het toestel.
- Bij het aansluiten van het toestel licht het basislampje op de voorzijde van het toestel op. Let op: sluit het toestel nooit aan wanneer het waterreservoir volledig leeg is.

Onderhoud en opberging

Enkele eenvoudige handelingen volstaan om de levensduur van uw toestel te verlengen.

Dagelijks onderhoud

- Trek voor elke werkzaamheid de stekker uit het stopcontact.
- Leeg het waterreservoir en spoel uit met zuiver water om eventuele kalkresten te verwijderen.
- Droog vervolgens het reservoir met vochtabsorberend papier.

Wekelijks onderhoud

- Vul het reservoir met 200 ml water en 30 ml witte azijn. Laat 15 minuten weken, leeg vervolgens het reservoir, spoel grondig af en laat opdrogen.
- Droog het ultrasoon membraan en reinig met een zachte borstel. Wrijf het membraan schoon met een zachte doek.
- Vervang het water van het reservoir minimaal om de 72 uur (bij sporadisch gebruik) om de groei van bacteriën tegen te gaan.

Opberging

- Op een droge plaats opbergen, bij voorkeur in de originele verpakking, beschermt tegen hoge temperaturen.
- Aanbevolen onderhoudsproducten

Onderhoudsproduct

Het anti-kalkmiddel **Kalkattack** is een doeltreffende onderhoudsoplossing voor de behandeling van water en lucht. **Kalkattack** verzekert u van een gezond toestel en een schone lucht dankzij drie verschillende werkingen: 1/ Verwijdering van kalkaanslag in het toestel; 2/ Behoud van de kwaliteit van het water in het reservoir; 3/ Bescherming tegen roest.



Geproduceerd in Frankrijk.

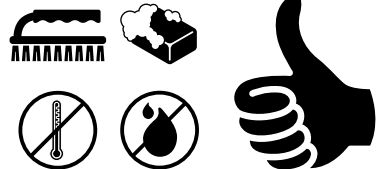

Het toestel werkt niet naar behoren.

<i>Situatie</i>	<i>Oplossing</i>
Geen vochtproductie	Controleer het elektriciteitsnoer Controleer of het waterreservoir correct is geplaatst.
Het LED werkingscontrolelampje brandt maar er komt geen stoom	Controleer of er water in het reservoir zit. Controleer dat de sterkteregelaar niet op het minimum staat.
De geproduceerde stoom heeft een onaangename geur.	Voor een nieuw toestel: laat het reservoir 12 uur verluchten. Op een bestaand toestel: deze geur komt van stilstaand water. Reinig het reservoir en de basis grondig en vul met vers water.
Het LED werkingscontrolelampje brandt maar het toestel werkt niet	Te veel water op het ultrasoon membraan: verwijder wat water. Dit kan gebeuren als het toestel werd verplaatst met water.
Er komt weinig stoom uit	Het ultrasoon membraan is vuil: reinig het. Vuil of stilstaand water: reinig het reservoir en de basis grondig en vul met nieuw water.
Abnormaal geluid	Het geluid kan luid klinken door resonantie als er niet veel water in het reservoir is of als het toestel niet op een stabiele vlakke ondergrond staat.
Waterlek	Controleer of het reservoir goed gesloten is en dat de dichtingsring correct geplaatst is. Deze kan bij het vullen gevallen zijn. Reinig de ring met een zeepsopje.

DEEE

Traitement des appareils électriques et électroniques en fin de vie (applicable dans les pays de l'Union européenne et aux autres pays européens disposant de systèmes de collectes appropriés). Ce symbole apposé sur le produit indique que ce produit ne doit pas être traité avec les déchets ménagers. Il doit être remis à un point de collecte approprié pour le recyclage des EEE (Equipements Electriques et Electromagnétiques). En s'assurant que ce produit est bien mis au rebut de manière appropriée, vous aiderez à prévenir les conséquences négatives potentielles pour l'environnement et la santé humaine. Le recyclage des matériaux aidera à conserver les ressources naturelles. Pour avoir des informations complémentaires au sujet du recyclage de ce produit, contacter la municipalité, la déchetterie ou le magasin d'achat.

Garantie

Les produits sont garantis pour une période d'un an à partir de la date d'achat, sur présentation de la facture, contre toute défaillance résultant d'un vice de fabrication ou de matériau. Cette garantie ne couvre pas les vices ou dommages résultant d'une mauvaise installation, d'une utilisation incorrecte, ou de l'usure normale des produits.

Air Naturel ne saurait être tenu responsable d'une mauvaise utilisation faite de ces produits, d'une utilisation qui s'avérerait dangereuse ou non appropriée. Pour toute demande concernant le service après-vente, merci de nous faire parvenir votre demande par email à l'adresse sav@airnaturel.com.

Warranty

The appliances are under warranty for a 1-year period from the purchase date. The warranty covers all failures resulting from hidden manufacturing or raw material defects. This warranty does not cover failures or damages resulting from an inadequate setup or usage, or from the normal wear and tear of the product.

Air Naturel cannot be held liable in case of an inadequate or dangerous use of the products. For inquiries regarding after-sales service, please send us your request by email to sav@airnaturel.com.

Garantie

Die Produkte werden für einen Zeitraum von einem Jahr ab Kaufdatum gegen Vorlage der Rechnung gegen Versagen aufgrund von Mängeln in Material oder Verarbeitung garantiert. Diese Garantie gilt nicht für Mängel oder Schäden, die durch unsachgemäße Installation, unsachgemäße Benutzung oder normale Abnutzung und Verschleiß verursacht werden.

Air Naturel kann nicht für eine schlechte Benutzung seiner Produkte oder aufgrund einer gefährlichen bzw. unsachgemäßen Verwendung zur Verantwortung gezogen werden. Für Anfragen an den Kundendienst, bitte letztere per E-Mail an folgende Adresse senden: sav@airnaturel.com

Garantie

De producten genieten een garantie van 2 jaar, vanaf aankoopdatum, bij voorleggen van de aankoopfactuur, voor defecten te wijten aan materiaal-, constructie- of fabricagefouten. Deze garantie dekt geen defecten te wijten aan verkeerde aansluiting, verkeerd gebruik of normale slijting van de producten.

Air Naturel kan niet verantwoordelijk gesteld worden voor het verkeerdelijk, gevaarlijk of oneigenlijk gebruik van deze producten.





18-22 rue d'Arras, BÂT. B13
92 000 NANTERRE, FRANCE
info@airnaturel.com
+339 72 232 232

