

SONY

Digitale HD-videocamera **HDR-AZ1/RM-LVR2V**

Gebruik

Lees dit eerst

Onderdelen en bedieningselementen

- [Onderdelen en bedieningselementen van de camera \[1\]](#)
- [Onderdelen en bedieningselementen van de afstandsbediening \[2\]](#)

Scherm

- [Scherm van de camera \[3\]](#)
- [Scherm van de afstandsbediening voor liveweergave \(enkelvoudige verbinding\) \[4\]](#)
- [Scherm van de afstandsbediening voor liveweergave \(meervoudige verbinding\) \[5\]](#)

Aan de slag

De bijgeleverde items controleren

- [De bijgeleverde items controleren \[6\]](#)

Vorbereidingen treffen voor het gebruik

- [Vorbereidingen treffen voor het gebruik \[7\]](#)

De camera klaarmaken

- [De accu plaatsen in / verwijderen uit de camera \[8\]](#)
- [De accu van de camera opladen \[9\]](#)
- [Een geheugenkaart plaatsen in / uitwerpen uit de camera \[10\]](#)
- [Geheugenkaarten die met deze camera gebruikt kunnen worden \[11\]](#)

- [De camera in- of uitschakelen \[12\]](#)

De afstandsbediening voor liveweergave klaarmaken

- [De afstandsbediening voor liveweergave opladen \[13\]](#)
- [De riem vastmaken aan de afstandsbediening voor liveweergave \[14\]](#)
- [De afstandsbediening voor liveweergave in- of uitschakelen \[15\]](#)
- [De datum en tijd instellen met behulp van de afstandsbediening voor liveweergave \[16\]](#)
- [GPS-hulpgegevens \[17\]](#)

De afstandsbediening voor liveweergave verbinden met de camera (enkelvoudige verbinding)

- [De verbindingsstand van de camera controleren \[18\]](#)
- [De verbindingsstand van de afstandsbediening voor liveweergave controleren \[19\]](#)
- [De afstandsbediening voor liveweergave verbinden met één camera \[20\]](#)
- [Verbinding maken \[21\]](#)

De afstandsbediening voor liveweergave verbinden met meerdere camera's (meervoudige verbinding)

- [De afstandsbediening voor liveweergave verbinden met meerdere camera's \[22\]](#)
- [De verbindingsinformatie van de geregistreerde camera's resetten \[23\]](#)

De camera verbinden met uw smartphone

- [De app installeren op uw smartphone \[24\]](#)
- [Het id/wachtwoord controleren \[25\]](#)
- [One-touch-functies gebruiken om verbinding te maken met een Android-smartphone die ondersteuning biedt voor NFC \[26\]](#)
- [Verbinding maken met een Android-smartphone \[27\]](#)
- [Verbinding maken met een iPhone \[28\]](#)

Overige voorbereidingen (bij gebruik van accessoires)

- [De statiefadapter gebruiken \[29\]](#)
- [De waterdichte behuizing gebruiken \(SPK-AZ1\) \[30\]](#)
- [Het kleefmontagestuk gebruiken \[31\]](#)

Opnemen

Films of stilstaande beelden opnemen

- [REC HOLD \(vergrendelen\)-schakelaar \[32\]](#)
- [Toetsvergrendelfunctie van de afstandsbediening voor liveweergave \[33\]](#)
- [De opnamestand wijzigen \[34\]](#)
- [Filmstand \[35\]](#)
- [Fotostand \[36\]](#)
- [Intervalfoto-opnamestand \[37\]](#)
- [Langdurig opnemen \[38\]](#)

De instellingen van de afstandsbediening voor liveweergave wijzigen

Lijst met instelitems

- [Lijst met instelitems \[39\]](#)

Filminstellingen

- [Instellen van de beeldkwaliteit \[40\]](#)
- [SteadyShot \[41\]](#)
- [Kantelen \(films\) \[42\]](#)
- [Scène \(films\) \[43\]](#)
- [Kleurinstellingen \[44\]](#)
- [Opnameformaat voor films \[45\]](#)

Instellingen voor stilstaande beelden

- [Kantelen \(stilstaande beelden\) \[46\]](#)
- [Scène \(stilstaande beelden\) \[47\]](#)
- [Ononderbroken opnemen \[48\]](#)
- [Interval voor ononderbroken opnemen \[49\]](#)
- [Zelfontspanner \[50\]](#)

Instellingen voor intervalfoto-opnames

- [Kantelen \(intervalfoto-opnames\) \[51\]](#)
- [Scène \(intervalfoto-opnames\) \[52\]](#)
- [Time-lapse \[53\]](#)

Instellingen voor aansluitende apparaten

- [Instelling voor tijdcode/gebruikersbit \[54\]](#)
- [IR-afstandsbediening \[55\]](#)
- [Schakelen tussen NTSC/PAL \[56\]](#)
- [Automatische uitschakelfunctie \[57\]](#)
- [Pieptoon \[58\]](#)
- [Formatteren \[59\]](#)

Instellingen voor afstandsbediening

- [Schermrotatie \[60\]](#)
- [Helderheid van het scherm \[61\]](#)
- [De datum en de tijd instellen \[62\]](#)
- [Instellingen resetten \[63\]](#)
- [Versie \[64\]](#)
- [Verbindingsstand \[65\]](#)
- [GPS-instellingen \[66\]](#)
- [Vliegtuigstand \[67\]](#)
- [De netwerkinstellingen voor een meervoudige verbinding resetten \[68\]](#)

Weergeven

Weergeven

- [Weergeven met behulp van de afstandsbediening voor liveweergave \[69\]](#)

De schermweergave van de camera en de afstandsbediening voor liveweergave wijzigen

- [De verbindingsstand van de camera wijzigen \[70\]](#)
- [De weergave van het LCD-scherm van de afstandsbediening voor liveweergave wijzigen \[71\]](#)

Verwijderen

- [Verwijderen \[72\]](#)

Films live streamen

Live streamen met de camera (liveverbinding)

- [Live streamen \[73\]](#)
- [Vorbereiden voor live streamen \[74\]](#)
- [Instellingen voor live streamen doorvoeren \[75\]](#)

Computer

Action Cam Movie Creator

- [Nuttige functies van Action Cam Movie Creator \[76\]](#)
- [De computeromgeving controleren \[77\]](#)
- [De instructies voor Action Cam Movie Creator raadplegen \[78\]](#)
- [Action Cam Movie Creator installeren \[79\]](#)
- [De computer loskoppelen \(Windows 7/Windows 8\) \[80\]](#)
- [De computer loskoppelen \(Windows Vista\) \[81\]](#)

GPS-hulpgegevens importeren

- [GPS-hulpgegevens \[82\]](#)

Overige

Geschatte opname- en weergaveduur met de accu van de camera

- [Geschatte opnameduur met de accu van de camera \[83\]](#)
- [Geschatte weergaveduur met de accu van de camera \[84\]](#)

Opnameduur, het aantal foto's dat op een geheugenkaart kan worden opgenomen

- [Geschatte duur voor ononderbroken filmen \[85\]](#)
- [Geschat aantal foto's dat kan worden opgenomen \[86\]](#)

Opmerkingen over het gebruik

- [Opmerkingen bij het gebruik van de camera en de afstandsbediening voor liveweergave \[87\]](#)
- [Condensvorming \[88\]](#)
- [Onderhoud en opslag \[89\]](#)
- [Opmerkingen bij optionele accessoires \[90\]](#)

- [Opmerking bij weggooien/doorgeven van de geheugenkaart \[91\]](#)
- [Accu's voor de camera en de afstandsbediening voor liveweergave \[92\]](#)
- [De beperkingen van live streamen met de camera \[93\]](#)
- [De GPS- en Wi-Fi-functie tijdens het distribueren van beelden \[94\]](#)
- [Netwerkverbinding \[95\]](#)
- [Met meerdere camera's tegelijk live streamen \[96\]](#)
- [Invloed van de lijnstatus \[97\]](#)
- [Verbinding voor het live streamen \[98\]](#)
- [Doorlopende distributieduur \[99\]](#)
- [Beperkingen inzake verbinding \[100\]](#)
- [LCD-scherm van de afstandsbediening voor liveweergave \[101\]](#)
- [Waterbestendigheid van de afstandsbediening voor liveweergave \[102\]](#)
- [GPS \[103\]](#)
- [De afstandsbediening voor liveweergave afdanken \[104\]](#)

De camera gebruiken in het buitenland

- [De camera gebruiken in het buitenland \[105\]](#)
- [De lijst met tijdsverschillen tussen de grootste steden ter wereld \[106\]](#)

Technische gegevens

- [Camera \[107\]](#)
- [Afstandsbediening voor liveweergave \[108\]](#)

Handelsmerken

- [Handelsmerken \[109\]](#)

Opmerkingen betreffende de licenties

- [Informatie over software waarop GNU GPL/LGPL van toepassing is \[110\]](#)

Problemen oplossen

Problemen oplossen

Problemen oplossen

- [Hoe kan ik een probleem oplossen? \[111\]](#)

Accu en cameravoeding

- [Het lukt niet om de camera in te schakelen \[112\]](#)
- [De camera wordt plots uitgeschakeld \[113\]](#)
- [De accu van de camera heeft een korte levensduur \[114\]](#)
- [De camera kan niet worden opgeladen \[115\]](#)
- [De aanduiding voor de resterende acculading van de camera is niet correct \[116\]](#)

Geheugenkaart

- [Handelingen met de geheugenkaart kunnen niet worden verricht \[117\]](#)

Beelden opnemen

- [Het lukt niet om beelden op te nemen \[118\]](#)
- [Het lukt niet om datums toe te voegen aan beelden \[119\]](#)

Beelden weergeven

- [Het lukt niet om beelden weer te geven \[120\]](#)

Computers

- [De computer herkent de camera niet \[121\]](#)
- [Het lukt niet om beelden te importeren \[122\]](#)
- [Het lukt niet om Action Cam Movie Creator te installeren \[123\]](#)
- [Action Cam Movie Creator werkt niet correct \[124\]](#)
- [Het lukt niet om beelden weer te geven op de computer \[125\]](#)

Wi-Fi

- [Het duurt te lang om een beeld over te zetten \[126\]](#)

Overige

- [De lens raakt beslagen \[127\]](#)
- [De camera en de accu worden warm \[128\]](#)
- [De datum of tijd is onjuist \[129\]](#)

Afstandsbediening voor liveweergave

- [Het lukt niet om de afstandsbediening voor liveweergave in te schakelen \[130\]](#)
- [Het lukt niet om de afstandsbediening voor liveweergave op te laden \[131\]](#)
- [De aanduiding voor de resterende acculading van de afstandsbediening voor liveweergave is niet correct \[132\]](#)
- [Het lukt niet om GPS-signalen te ontvangen \[133\]](#)
- [Zeer grote afwijking van de locatie-informatie \[134\]](#)
- [Het trianguleren neemt veel tijd in beslag, ook al zijn de GPS-hulpgegevens geïnstalleerd \[135\]](#)
- [De locatie-informatie is niet opgenomen \[136\]](#)

Veelgestelde vragen

Camera

- [Het lukt niet om de camera in te schakelen \[137\]](#)
- [De accu van de camera heeft een korte levensduur \[138\]](#)

Afstandsbediening voor liveweergave

- [De afstandsbediening voor liveweergave wordt plots uitgeschakeld \[139\]](#)
- [Het lukt niet om de afstandsbediening voor liveweergave via Wi-Fi te verbinden met de camera \[140\]](#)

Weergave van waarschuwingen en fouten

Scherm op de afstandsbediening voor liveweergave

- [01-01/02-02 \[141\]](#)
- [01-02 \[142\]](#)
- [01-03/01-04 \[143\]](#)
- [03-01/03-02 \[144\]](#)
- [02-01 \[145\]](#)
- [04-03 \[146\]](#)
- [05-01 \[147\]](#)
- [05-02 \[148\]](#)
- [05-03 \[149\]](#)
- [04-04 \[150\]](#)
- [10-01 \[151\]](#)
- [Code die begint met een E of C \[152\]](#)

[1] Gebruik | Lees dit eerst | Onderdelen en bedieningselementen

Onderdelen en bedieningselementen van de camera

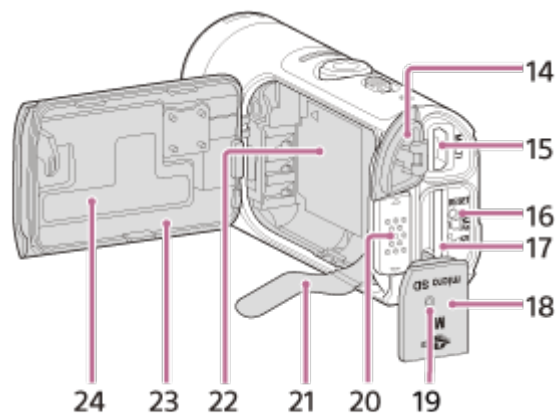
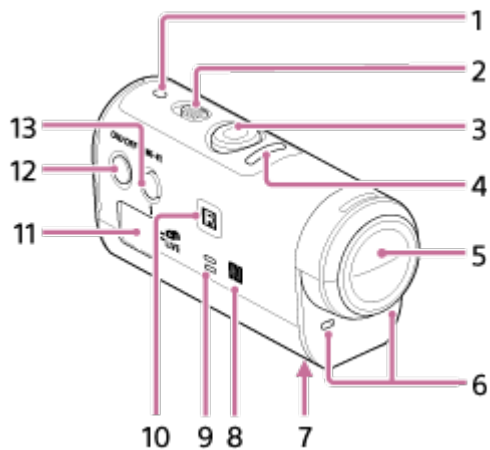

1. POWER/CHG (opladen)-lampje
2. REC HOLD-schakelaar
3. REC (film/foto)-toets
4. REC-lampje (rood)/LIVE-lampje (blauw)
Licht op (rood): tijdens het opnemen
Knippert (rood): er heeft zich een fout voorgedaan
Licht op (blauw): tijdens het live streamen
Knippert traag (blauw): tijdens het live streamen (er zijn kijkers)
5. Lens
6. Microfoons
7. Bevestigingsopening voor de statiefadapter
8. **N** (N-markering)
NFC (Near Field Communication) is een internationale standaard die gebruikmaakt van technologie voor draadloze communicatie binnen een kort bereik.
9. Luidspreker

10. IR-ontvanger
11. Scherm
12. ON/OFF-toets
13. Wi-Fi-toets
14. Klepje voor de aansluitingen (USB)
15. Multi/Micro USB-aansluiting
Biedt ondersteuning voor apparaten die compatibel zijn met micro-USB.
16. RESET-toets
17. Geheugenkaartsleuf
18. Klepje voor de geheugenkaart
19. REC-/toegangslampje
20. Vergrendelknop voor het accudeksel
21. Vel voor het verwijderen van de accu
22. Accuvak
23. Accudeksel
24. Sticker met het SSID

[2] Gebruik | Lees dit eerst | Onderdelen en bedieningselementen

Onderdelen en bedieningselementen van de afstandsbediening

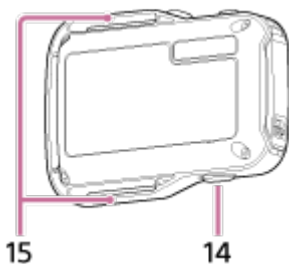
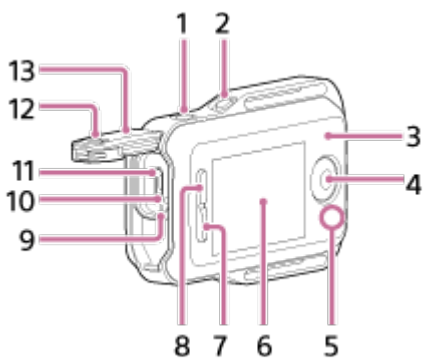

1. MENU-toets
2. DISP-toets
3. GPS-antenne
4. REC/ENTER-toets

5. REC-/Wi-Fi-lampje
6. LCD-scherm
7. DOWN-toets
8. UP-toets
9. CHG (opladen)-lampje
10. RESET (resetten)-toets
11. Multi/Micro USB-aansluiting
12. Vergrendelknop
13. Klepje voor de aansluitingen (USB)
14. ON/OFF-toets
15. Lus voor een riem

[3] Gebruik | Lees dit eerst | Scherm

Scherm van de camera

Hier vindt u een overzicht van de pictogrammen die weergegeven worden op het scherm van de camera.

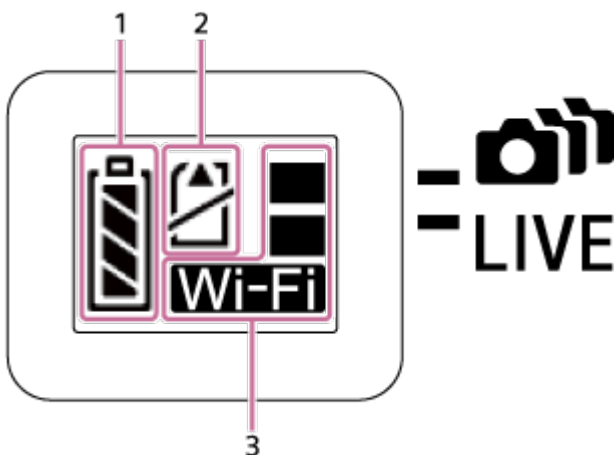

1. Aanduiding voor de resterende acculading







De linkse aanduiding staat voor een volle accu en de rechtse voor een lege.

2. Waarschuwingaanduiding geheugenkaart

- Er is geen geheugenkaart geplaatst (licht op).
- De geheugenkaart is vol (licht op).
- Fout met de geheugenkaart (knippert):
 - De geplaatste geheugenkaart is niet compatibel met de camera.
 - Het contactpunt van de geheugenkaart is vuil.
 - De geheugenkaart is beschadigd.
 - De geheugenkaart is fout geplaatst.

3. Aanduiding Wi-Fi-instellingen

-  : Wi-Fi is ingesteld op de enkelvoudige verbinding.
-  : Wi-Fi is ingesteld op de meervoudige verbinding.
-  : Wi-Fi is ingesteld op de liveverbinding.
-  : Wi-Fi is ingesteld op OFF.

[4] Gebruik | Lees dit eerst | Scherm

Scherm van de afstandsbediening voor liveweergave (enkelvoudige verbinding)

Hier vindt u meer informatie over de pictogrammen die getoond worden op het LCD-scherm van de afstandsbediening bij een enkelvoudige verbinding.

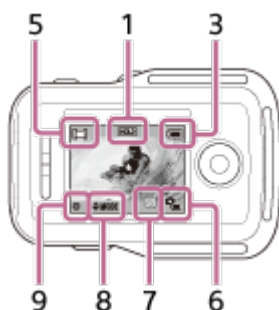

① Klokweergave

1 Toetsvergrendelaanduiding

2 GPS-/vliegtuigstand

- Het pictogram van de vliegtuigstand  wordt getoond wanneer de vliegtuigstand ingesteld is op ON. Het GPS-pictogram wordt getoond wanneer de vliegtuigstand ingesteld is op OFF.
- Het GPS-pictogram wijzigt afhankelijk van de instelling van de GPS-functie (ON/OFF) of afhankelijk van de sterkte van het GPS-signaal.

3 Aanduiding voor de resterende acculading van de afstandsbediening



- De linkse aanduiding staat voor een volle accu en de rechtse voor een lege.

4 Klokweergave

② Liveweergave

5 Opnamestandweergave

6 Aanduiding voor de resterende acculading

7 Waarschuwingaanduiding geheugenkaart/  Pictogram toenemende temperatuur

- Als  wordt afgebeeld, stopt u met het opnemen van bewegende beelden.
- Als de camera het opnemen onderbreekt vanwege de temperatuur, laat u de camera enkele minuten uitgeschakeld liggen. Ga verder met het opnemen nadat de temperatuur binnenin de camera volledig is afgenomen.

8 Schakelaanduiding opnamestand

9 REC-pictogram

 wordt weergegeven tijdens het filmen,  wordt weergegeven tijdens het fotograferen en  wordt weergegeven tijdens het opnemen van intervalfoto's.

[5] Gebruik | Lees dit eerst | Scherm

Scherm van de afstandsbediening voor liveweergave (meervoudige verbinding)

De onderstaande pictogrammen worden weergegeven op het LCD-scherm van de afstandsbediening bij meervoudige verbinding.

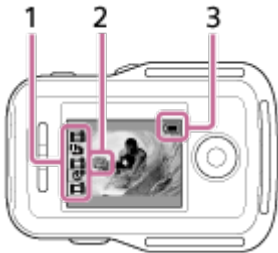

1 Opnamestandweergave / REC-pictogram

- Hier wordt de opnamestand en -status van de verbonden camera weergegeven. De oranje cursor geeft aan van welke camera de liveweergave geselecteerd is.
- Tijdens het opnemen van beelden wordt het REC-pictogram rechtsboven de opnamestandweergave getoond.

2  Pictogram toenemende temperatuur

- Als  wordt afgebeeld, stopt u met het opnemen van bewegende beelden.
- Als de camera het opnemen onderbreekt vanwege de temperatuur, laat u de camera enkele minuten uitgeschakeld liggen. Ga verder met het opnemen nadat de temperatuur binnenin de camera volledig is afgenomen.

3 Aanduiding voor de resterende acculading van de afstandsbediening



- De linkse aanduiding staat voor een volle accu en de rechtse voor een lege.

De bijgeleverde items controleren

Controleer of de volgende items geleverd zijn bij de camera. Het getal tussen haakjes geeft het aantal van elk bijgeleverd item aan.

- Camera (1)



- Micro-USB-kabel (1)

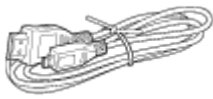

- Afstandsbediening voor liveweergave (RM-LVR2V) (1)

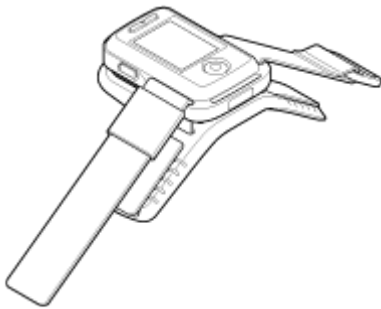

- Oplaadbare accu (NP-BY1) (1)



- Waterdichte behuizing (SPK-AZ1) (1)



- Bevestigingsklem (1)



- Plat kleefmontagestuk (1)



- Gebogen kleefmontagestuk (1)



- Statiefadapter (1)

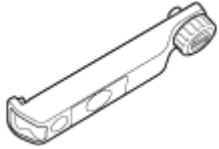

- Gedrukte documentatie

[7] Gebruik | Aan de slag | Voorbereidingen treffen voor het gebruik

Voorbereidingen treffen voor het gebruik

Hieronder vindt u een samenvatting van de stappen die ter voorbereiding moeten worden uitgevoerd. Lees elk item voor meer informatie.

① De camera

De accu plaatsen in de camera

Plaats de accu in de correcte richting in de camera.



De accu van de camera opladen

Controleer of de camera uitgeschakeld is en sluit de micro-USB-kabel (bijgeleverd) aan op een ingeschakelde computer.



Een geheugenkaart in de camera plaatsen

Plaats de geheugenkaart in de correcte richting in de camera.



Schakel de camera in.

Druk op de ON/OFF-toets op de camera.

- U kunt filmen door op de REC-toets op de camera te drukken.

② De afstandsbediening

De afstandsbediening opladen

Controleer of de afstandsbediening uitgeschakeld is en sluit de micro-USB-kabel (bijgeleverd) aan op een ingeschakelde computer.



De afstandsbediening inschakelen

Druk op de ON/OFF-toets op de afstandsbediening.



De datum en tijd instellen met behulp van de afstandsbediening

Wanneer u de afstandsbediening voor het eerst inschakelt, verschijnt het scherm voor het instellen van de datum en tijd. U kunt de afstandsbediening gebruiken als de datum en tijd ingesteld zijn.



De camera en de afstandsbediening voor liveweergave verbinden via Wi-Fi De camera instellen met behulp van de afstandsbediening voor liveweergave

[8] Gebruik | Aan de slag | De camera klaarmaken

De accu plaatsen in / verwijderen uit de camera

Hier vindt u meer informatie over het plaatsen/verwijderen van de accu in/uit de camera.

De accu plaatsen

1. Open het klepje.

- ① Verschuif de vergrendelknop naar de kant OPEN.
- ② Open het klepje bij ◀.

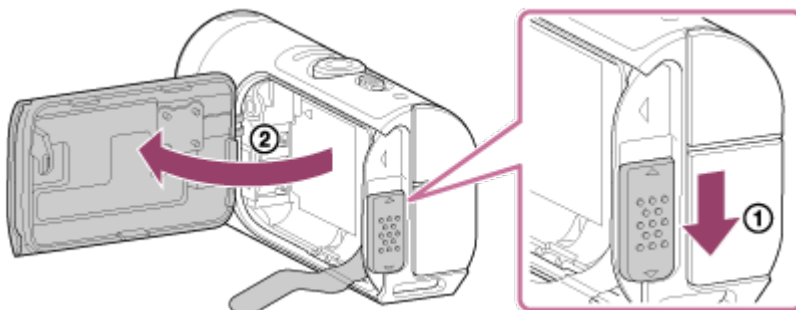

2. Plaats de accu.

- Mogelijk lukt het niet om de accu uit te werpen als het vel voor het verwijderen van de accu eronder verstopt is. Bovendien kan er hierdoor water binnendringen.

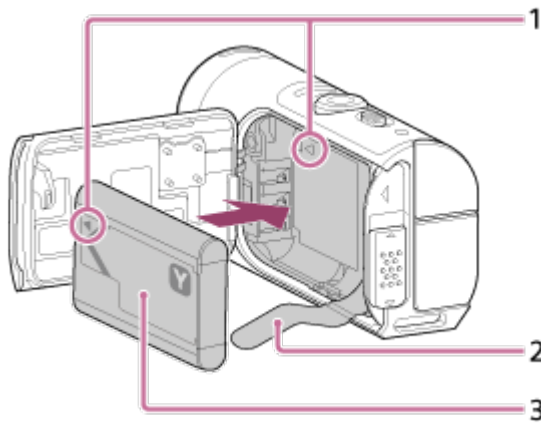

- 1 Breng de ◀-markering van de accu op een lijn met dezelfde markering op de camera.
- 2 Plaats de accu op het vel voor het verwijderen van de accu en duw deze in de houder.
- 3 Breng bij het plaatsen van de accu de ◀-markering ervan op een lijn met dezelfde markering op de camera en richt de bedrukte kant van de accu zoals getoond op de afbeelding.

3. Sluit het klepje.

- Sluit het klepje en schuif de vergrendelknop naar de LOCK-positie. Zorg ervoor dat de gele markering op de vergrendelknop niet zichtbaar is en dat het klepje goed gesloten is. Controleer of het vel voor het verwijderen van de accu niet geklemd zit of uit het klepje steekt. Als er een vreemde materie zoals zand in het klepje terecht komt, kan de afdichtring bekrast raken, waardoor er water in de camera kan binnendringen.

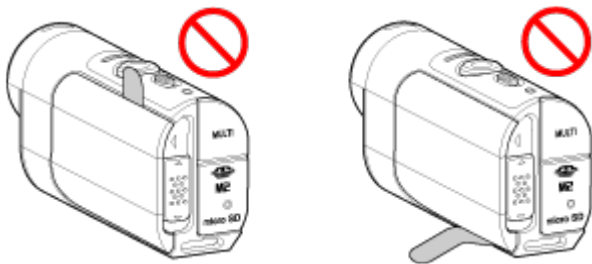

4. Verwijder de accu.

- Open het accudeksel en trek aan het vel voor het verwijderen van de accu om de accu te verwijderen.

[9] Gebruik | Aan de slag | De camera klaarmaken

De accu van de camera opladen

U kunt de camera opladen via een computer.

1. Zorg ervoor dat de voeding van de camera ingesteld is op OFF.
 - Opladen is niet mogelijk als de camera ingeschakeld is. Om de camera uit te schakelen, drukt u op de ON/OFF-toets tot het POWER-lampje dooft.
2. Sluit de camera aan op een ingeschakelde computer met behulp van de micro-USB-kabel (bijgeleverd).

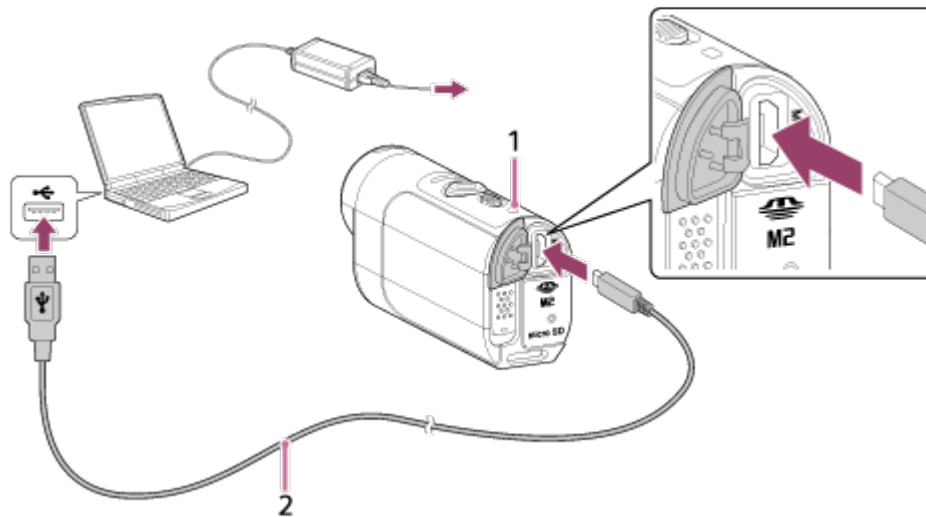

- 1 Licht oranje op tijdens het opladen
2 Micro-USB-kabel (bijgeleverd)

3. Koppel de camera los van de computer als de accu opgeladen is.

- De accu is opgeladen (volledige lading) wanneer het POWER/CHG (aan/uit)-lampje brandt.
- De oplaadtijd*¹ voor de accu NP-BY1 (bijgeleverd) is als volgt:
Opladen via een computer: ong. 2 u 25 min
Opladen via de AC-UD10*² (los verkrijgbaar): ong. 2 u 05 min

*¹ De tijd die nodig is om een volledig lege accu op te laden bij een temperatuur van 25 °C. Onder bepaalde omstandigheden kan het opladen langer duren.

*² U kunt de accu snel opladen door de USB-lader AC-UD10 (los verkrijgbaar) te gebruiken. Gebruik de micro-USB-kabel (bijgeleverd) om de lader aan te sluiten.

Opmerking

- U kunt alleen Y-accu's gebruiken in deze camera.
- Schakel de camera uit tijdens het opladen van de accu.
- Oefen geen druk uit op de camera als u deze aansluit op een computer. Dit kan de camera of de computer beschadigen.
- Als u de camera verbindt met een notebookcomputer die niet op het stroomnet is aangesloten, kan de batterij van de notebookcomputer snel leeg raken. Laat de camera dus niet gedurende een lange tijd met de computer verbonden.
- Wij raden u af de accu op te laden met een aangepaste of zelf gemonteerde computer. Afhankelijk van het type USB-apparaat werkt het opladen mogelijk niet goed.
- Een correcte werking met alle computers wordt niet gegarandeerd.
- Als u van plan bent de camera lange tijd niet te gebruiken, dient u deze toch elke 6 tot 12 maanden op te laden om het vermogen van de accu op peil te houden.

Hint

- **De resterende acculading controleren**
De aanduiding voor de resterende acculading verschijnt linksboven op het scherm.



- De weergegeven aanduiding voor de resterende acculading is afhankelijk van bepaalde omstandigheden mogelijk niet correct.
- Het duurt ongeveer een minuut voordat de juiste aanduiding voor de resterende acculading wordt weergegeven.

[10] Gebruik | Aan de slag | De camera klaarmaken

Een geheugenkaart plaatsen in / uitwerpen uit de camera

Hieronder vindt u meer informatie over het plaatsen/uitwerpen van een geheugenkaart.

1. Plaats de geheugenkaart tot u een klik hoort.

microSD-kaart: plaatsen in de richting van de bedrukte kant (A).

Memory Stick Micro™ (Mark2): plaatsen in de richting van de kant met contactpunten (B).

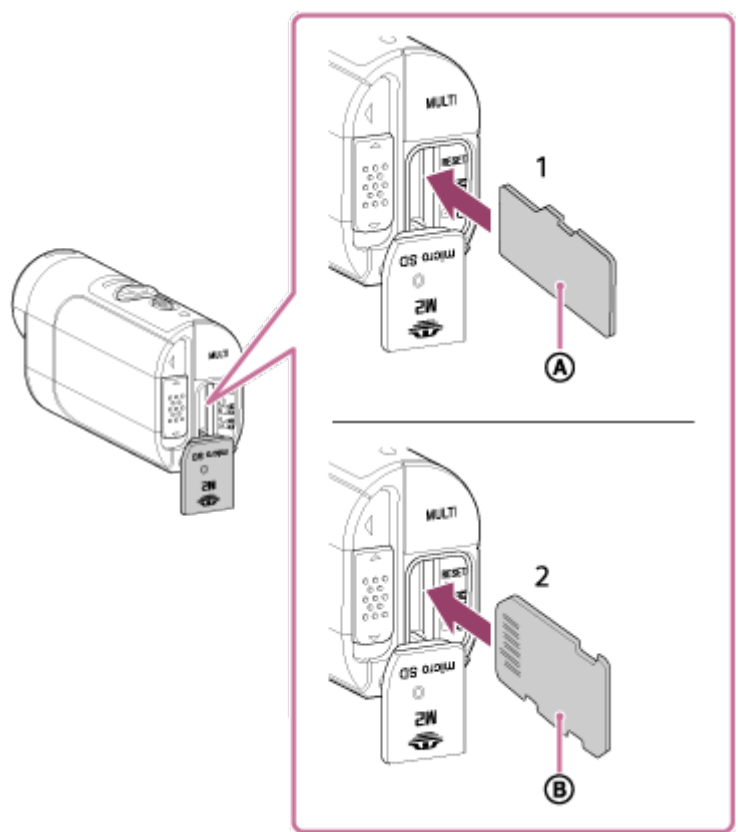

1 microSD-kaart / microSDHC-kaart / microSDXC-kaart

2 Memory Stick Micro™ (Mark2)

- Plaats de geheugenkaart correct zodat elke zijde naar de juiste kant gericht is.
- Zorg ervoor dat de geheugenkaart bij het plaatsen correct gericht is; doet u dit niet, dan zal de camera de kaart niet herkennen.

2. Sluit het klepje.

3. Werp de geheugenkaart uit.

- Open het klepje voor de geheugenkaart en druk één keer zacht op de geheugenkaart.

Opmerking

- Een correcte werking met alle geheugenkaarten wordt niet gegarandeerd.
- Controleer de richting van de geheugenkaart. Als u de geheugenkaart in de verkeerde richting in de sleuf duwt, kunnen de geheugenkaart, de geheugenkaartsleuf of de beeldgegevens beschadigd raken.
- Wanneer u een geheugenkaart voor het eerst met deze camera gebruikt, is het aan te raden de kaart te formatteren met de camera om stabiele opnameprestaties te kunnen garanderen.
- Houd er rekening mee dat bij het formatteren alle gegevens op de geheugenkaart onherroepelijk worden verwijderd. Deze gegevens kunnen niet hersteld worden.
- Maak altijd een back-up van belangrijke gegevens op een computer of een ander opslagmedium.
- Steek niets anders dan een geschikte geheugenkaart in de geheugenkaartsleuf. Anders kan er een storing optreden.
- Wees voorzichtig bij het plaatsen of uitwerpen van de geheugenkaart om te vermijden dat de geheugenkaart uit de camera valt.
- Maak een proefopname om te controleren of de camera juist werkt vooraleer u start met opnemen.
- Als u de camera uitschakelt of de geheugenkaart verwijdert terwijl het REC-/toegangslampje brandt, kan dit de werking van de geheugenkaart verstoren. Maak altijd een back-up van belangrijke gegevens op een computer of andere opslagmedia.
- Houd tijdens het gebruik de volgende punten in acht.
 - Zorg ervoor dat het klepje voor de aansluitingen, het klepje voor de geheugenkaart en het accudeksel goed gesloten zijn.
 - Zorg ervoor dat er geen vreemde materie tussen de klepjes aanwezig zijn.

Als er een klepje niet goed gesloten is of er een vreemde materie in een klepje terecht komt, kan er water in de camera binnendringen.

[11] Gebruik | Aan de slag | De camera klaarmaken

Geheugenkaarten die met deze camera gebruikt kunnen worden

De volgende geheugenkaarten kunnen met deze camera gebruikt worden.

- **Gebruik een SDXC-kaart die sneller is dan klasse 10 als u opneemt in het formaat XAVC S.**

Memory Stick Micro™ (Mark2)^{*1}

microSD-geheugenkaart^{*2}

microSDHC-geheugenkaart^{*2}

microSDXC-geheugenkaart^{*2}

^{*1} Wordt "Memory Stick Micro" genoemd in deze Help-gids.

^{*2} Wordt "microSD-kaart" genoemd in deze Help-gids.

Opmerking

- Een correcte werking met alle geheugenkaarten wordt niet gegarandeerd.
- De gegarandeerde werkingstemperatuur voor de camera ligt tussen -5 °C en 40 °C. Afhankelijk van het soort geheugenkaart kan de gegarandeerde werkingstemperatuur echter variëren. Raadpleeg voor meer informatie de gebruiksaanwijzing die geleverd is bij de geheugenkaart.
- Beelden die opgenomen zijn op een microSDXC-geheugenkaart kunnen niet overgezet worden naar of afgespeeld worden op een computer of AV-apparaat die niet compatibel is met exFAT* (via USB-verbinding). Controleer dus voor het aansluiten of het apparaat compatibel is met exFAT-compatible. Als u de camera verbindt met een apparaat dat niet compatibel is met exFAT, wordt mogelijk de vraag weergegeven of de geheugenkaart geformatteerd moet worden. Als dit het geval is, mag u de geheugenkaart niet formatteren, anders gaan alle gegevens erop verloren.

* exFAT is het bestandssysteem dat gebruikt wordt door microSDXC-geheugenkaarten.

[12] Gebruik | Aan de slag | De camera klaarmaken

De camera in- of uitschakelen

Hier vindt u meer informatie over het inschakelen van de camera.

1. Druk op de ON/OFF-toets.
 - U kunt een opname starten door op de REC-toets te drukken om de camera in te schakelen.



De camera uitschakelen

Om de camera uit te schakelen, drukt u nogmaals op de ON/OFF-toets.

- Controleer of het POWER-lampje gedoofd is na op de ON/OFF-toets te hebben gedrukt.

[13] Gebruik | Aan de slag | De afstandsbediening voor liveweergave klaarmaken

De afstandsbediening voor liveweergave opladen

U kunt de afstandsbediening opladen via een computer.

1. Zorg ervoor dat de voeding van de afstandsbediening ingesteld is op OFF.
2. Sluit de afstandsbediening aan op een ingeschakelde computer met behulp van de micro-USB-kabel

(bijgeleverd).

- Het CHG (opladen)-lampje van de afstandsbediening licht oranje op en het opladen begint.
- Het CHG (opladen)-lampje dooft wanneer de accu volledig opgeladen is.

De oplaadtijd*¹ voor de accu van de afstandsbediening is als volgt:

Via een computer: ong. 4 u 05 min

Via een AC-UD10*²: ong. 2 u 55 min

*¹ De tijd die nodig is om een volledig lege accu op te laden bij een temperatuur van 25 °C. Onder bepaalde omstandigheden kan het opladen langer duren.

*² U kunt de accu snel opladen door de USB-lader AC-UD10 (los verkrijgbaar) te gebruiken. Gebruik de micro-USB-kabel (bijgeleverd) om de lader aan te sluiten.

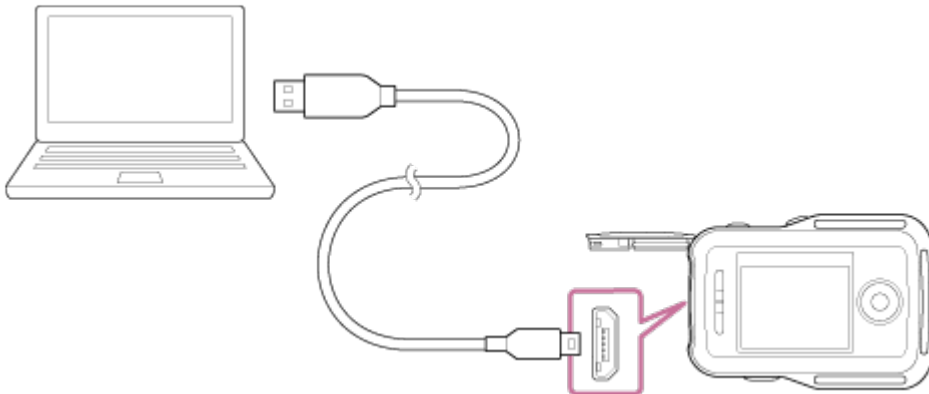

Opmerking

- U kunt de afstandsbediening zelfs opladen wanneer deze nog niet volledig leeg is. Zelfs als de afstandsbediening niet volledig is opgeladen, kunt u de gedeeltelijk opgeladen afstandsbediening gebruiken.
- Wanneer de afstandsbediening ingeschakeld is, wordt deze gevoed maar niet opgeladen.
- Om de werking van de afstandsbediening tijdens de bewaring te behouden, laadt u de afstandsbediening minstens één keer per jaar volledig op en verbruikt u daarna de lading volledig. Bewaar de afstandsbediening op een koele plaats met een lage vochtigheidsgraad.

Hint

- **De resterende acculading controleren**

De aanduiding voor resterende acculading verschijnt rechtsboven op het LCD-scherm.



- De weergegeven aanduiding voor de resterende acculading is afhankelijk van bepaalde omstandigheden mogelijk niet correct.
- Het duurt ongeveer 30 seconden voor de aanduiding voor de resterende acculading correct wordt weergegeven.
- Als de accu snel leeg raakt terwijl de aanduiding voor de resterende acculading hoog is, dient u de afstandsbediening opnieuw volledig op te laden. De aanduiding voor de resterende acculading zal daarna correct weergegeven worden. Merk op dat de aanduiding mogelijk niet correct weergegeven wordt als u de afstandsbediening langdurig bij hoge temperaturen gebruikt of u de afstandsbediening ongebruikt laat terwijl deze volledig opgeladen is.

[14] Gebruik | Aan de slag | De afstandsbediening voor liveweergave waarmaken

De riem vastmaken aan de afstandsbediening voor liveweergave

U kunt de riem vastmaken aan de afstandsbediening.

1. Plaats de afstandsbediening op de basisplaat en steek de riem door de riemlus van de afstandsbediening en de basisplaat zoals weergegeven onder ①, en maak deze vervolgens vast zoals weergegeven onder ②.

- U kunt de lengte van de riem aanpassen aan de kleefpositie van ② en ①.

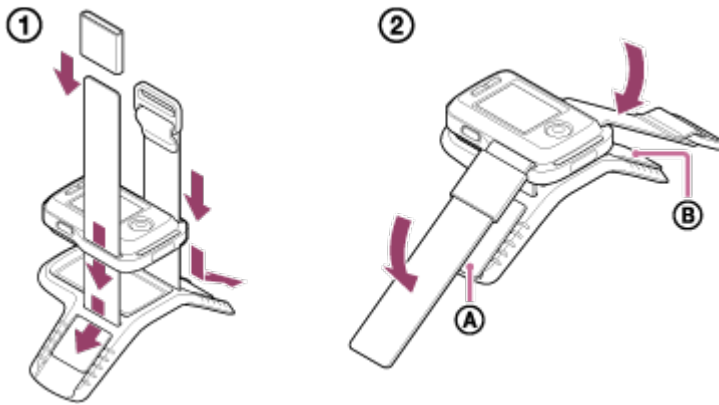

2. Draag de afstandsbediening rond uw arm met het LCD-scherm parallel met de rug van uw hand en met de REC/ENTER-toets naar uw vingertoppen gericht. Steek de riem door ③ zoals linksonderaan wordt getoond.

- Na het bevestigen van ④, verplaatst u ⑤ zodat het einde van ④ bedekt is.

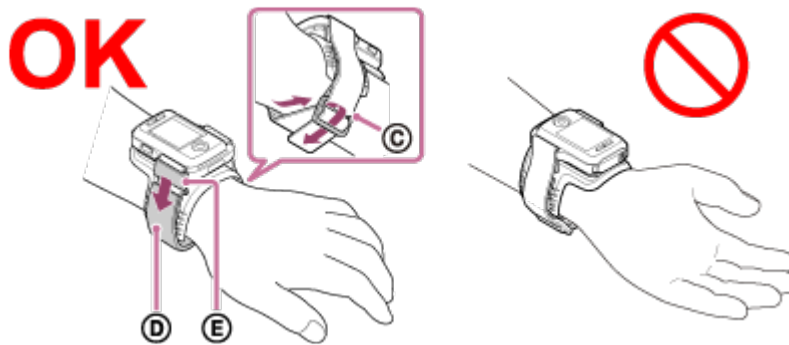

Opmerking

- Als u de riem fout draagt, kunt u gewond raken.
- De GPS-antenne is ingebouwd in de voorkant van de afstandsbediening. Als u de afstandsbediening ondersteboven plaatst, duurt het mogelijk langer om uw positie te bepalen of lukt dit zelfs helemaal niet.
- Als u de afstandsbediening rond uw rechterarm draagt, zet u de schermrotatie op ON bij de instellingen voor afstandsbediening.
- Wanneer u de afstandsbediening aan uw arm draagt, moet u er altijd voor zorgen dat de bijgeleverde

basisplaat en riem correct bevestigd zijn.

- Laat de afstandsbediening niet vallen bij het losmaken van de riem.

[15] Gebruik | Aan de slag | De afstandsbediening voor liveweergave klaarmaken

De afstandsbediening voor liveweergave in- of uitschakelen

Hier vindt u meer informatie over het in- en uitschakelen van de afstandsbediening.

1. Zorg ervoor dat het klepje voor de aansluitingen van de afstandsbediening gesloten is.
 - Sluit het klepje voor de aansluitingen zodat de gele markering onder de vergrendelknop niet langer zichtbaar is.
Als er een vreemde materie zoals zand in het klepje voor de aansluitingen terechtkomt, kan de afdichtring bekrast raken, waardoor er water in de afstandsbediening kan binnendringen.
2. Druk op de ON/OFF-toets op de afstandsbediening.



- Wanneer u de afstandsbediening voor het eerst inschakelt, verschijnt het scherm voor het instellen van de datum en tijd.

De afstandsbediening uitschakelen

Om de afstandsbediening uit te schakelen, drukt u nogmaals op de ON/OFF-toets.

[16] Gebruik | Aan de slag | De afstandsbediening voor liveweergave klaarmaken

De datum en tijd instellen met behulp van de afstandsbediening voor liveweergave

Bij een eerste gebruik van de afstandsbediening of na het updaten van de software ervan, wordt het scherm voor het instellen van de datum en tijd weergegeven. U kunt de afstandsbediening gebruiken als de datum en tijd ingesteld zijn.

1. Druk op de UP-toets of de DOWN-toets op de afstandsbediening om het gewenste item te selecteren, en druk vervolgens op de REC/ENTER-toets.
 - De volgende items worden op volgorde getoond op het LCD-scherm van de afstandsbediening.
GMT+0.0: de regio instellen
☀:OFF : de zomertijd instellen

Y-M-D/M-D-Y/M (Engels)-D-Y/D-M-Y: datum- en tijdsformaat

Y-M-D: de datum instellen

00:00: de tijd instellen

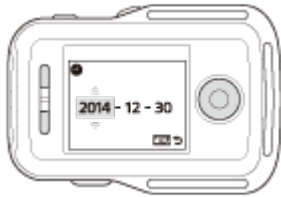

2. Druk op de UP-toets of DOWN-toets om de gewenste datum te selecteren en druk vervolgens op de REC/ENTER-toets op de afstandsbediening om de datum en tijd in te stellen.
 - Het is ook mogelijk om wijzigingen door te voeren via de MENU-items van de afstandsbediening. Raadpleeg hiervoor het hoofdstuk over het instellen van de datum en tijd.

[17] Gebruik | Aan de slag | De afstandsbediening voor liveweergave klaarmaken GPS-hulpgegevens

De tijdsduur die de GPS nodig heeft om de locatie-informatie te verkrijgen, kan verkort worden door GPS-hulpgegevens in de camera op te slaan. Als de bijgeleverde RM-LVR2V-afstandsbediening verbonden is met een computer met internettoegang via de software Action Cam Movie Creator, kunnen de GPS-hulpgegevens automatisch worden bijgewerkt.

- Als de datum en tijd niet ingesteld zijn of de ingestelde tijd sterk verschilt van de werkelijke tijd, kan de tijdsduur die de GPS nodig heeft om de locatie-informatie te verkrijgen niet verkort worden.
- Als de geldigheidstermijn van de GPS-hulpgegevens verstreken is, kan de tijd voor het opvragen van de locatie-informatie niet verkort worden.

[18] Gebruik | Aan de slag | De afstandsbediening voor liveweergave verbinden met de camera (enkelvoudige verbinding)

De verbindingstoestand van de camera controleren

U kunt de verbindingstoestand van de camera controleren vooraleer u de afstandsbediening en de camera via Wi-Fi met elkaar verbindt. U kunt de Wi-Fi-instelling van de camera die verbonden moet worden met de afstandsbediening voor liveweergave omschakelen door op de Wi-Fi-toets op de camera te drukken. Ga na of de verbindingstoestand van de camera ingesteld is op enkelvoudige verbinding.

1. Schakel de camera in.
2. Controleer of de **Wi-Fi**-markering weergegeven wordt op het scherm van de camera.
 - Als de **Wi-Fi**-markering niet weergegeven wordt of als  weergegeven wordt boven de **Wi-Fi**-markering, drukt u op de Wi-Fi-toets tot alleen nog de **Wi-Fi**-markering getoond

wordt.

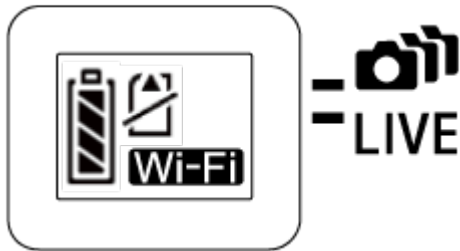









Downloaded from www.vandenborre.be

[19] Gebruik | Aan de slag | De afstandsbediening voor liveweergave verbinden met de camera (enkelvoudige verbinding)

De verbindingstoestand van de afstandsbediening voor liveweergave controleren

Ga na of de verbindingstoestand van de afstandsbediening ingesteld is op enkelvoudige verbinding vooraleer u de afstandsbediening en de camera via Wi-Fi met elkaar verbindt.

1. Schakel de afstandsbediening in.
2. Druk op de MENU-toets op de afstandsbediening om ..... (verbindingstoestand) te selecteren bij  (instellingen voor afstandsbediening), en druk vervolgens op de REC/ENTER-toets op de afstandsbediening.
3. Controleer of ..... (enkelvoudige verbinding) geselecteerd is en druk vervolgens op de REC/ENTER-toets op de afstandsbediening.
 - Schakel over naar ..... (enkelvoudige verbinding) als ..... (meervoudige verbinding) ingesteld is.

[20] Gebruik | Aan de slag | De afstandsbediening voor liveweergave verbinden met de camera (enkelvoudige verbinding)

De afstandsbediening voor liveweergave verbinden met één camera

U kunt alle functies van een camera eenvoudig bedienen door de camera via Wi-Fi te verbinden met de afstandsbediening.

1. Schakel de camera in.
2. Druk op de Wi-Fi-toets op de camera om de camera in te stellen op  (enkelvoudige verbinding).

3. Schakel de afstandsbediening in.
4. Het scherm voor het selecteren van een Wi-Fi-apparaat verschijnt op het LCD-scherm van de afstandsbediening. Selecteer met de UP-toets of DOWN-toets het SSID van de camera waarmee u verbinding wilt maken, en druk op de REC/ENTER-toets.
 - Controleer of de Wi-Fi-functie van de camera ingesteld is op enkelvoudige verbinding wanneer het SSID niet weergegeven wordt.
 - Het SSID vindt u terug op de sticker aan de achterkant van het accudeksel van de camera.

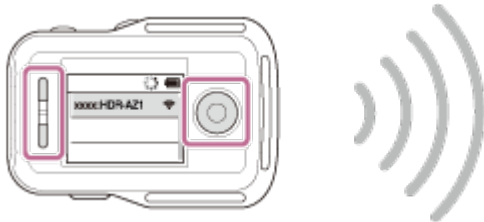

5. Houd de Wi-Fi-toets op de camera ingedrukt wanneer de camera een pieptoon produceert.
 - De camera en de afstandsbediening schakelen over naar de wachtstand voor Wi-Fi-certificatie. Wanneer u een pieptoon met een lang interval hoort, houdt u de Wi-Fi-toets ingedrukt. U hoort een pieptoon met een kort interval, waarna de verbinding gemaakt is.
 - Het LCD-scherm van de afstandsbediening schakelt over naar de liveweergave en het REC/Wi-Fi-lampje van de afstandsbediening licht blauw op.



Opmerking

- Bij weergave op het LCD-scherm van de afstandsbediening wordt [DIRECT-] weggelaten uit de SSID-tekenreeks.
- Het is niet mogelijk om beelden die opgenomen zijn op de camera te kopiëren naar de afstandsbediening.
- Verbind de camera via Wi-Fi alleen met een smartphone of de afstandsbediening. Verbind deze niet met andere Wi-Fi-toegangspunten. Als u de camera toch met andere Wi-Fi-toegangspunten verbindt, doet u dit op uw eigen risico. In dat geval wordt de camera immers mogelijk blootgesteld aan ongeoorloofde toegang en kan gecommuniceerde inhoud door derden onderschept worden.

Onderneem de volgende handelingen wanneer de camera en afstandsbediening niet via Wi-Fi met elkaar verbonden kunnen worden.

- Ga na of de verbindingstoestand van de camera en afstandsbediening ingesteld zijn op eenvoudige verbinding. Wanneer zowel de verbindingstoestand van de camera als de afstandsbediening niet ingesteld is op eenvoudige verbinding, wijzigt u deze stand en maakt u opnieuw verbinding.

[22] Gebruik | Aan de slag | De afstandsbediening voor liveweergave verbinden met meerdere camera's (meervoudige verbinding)



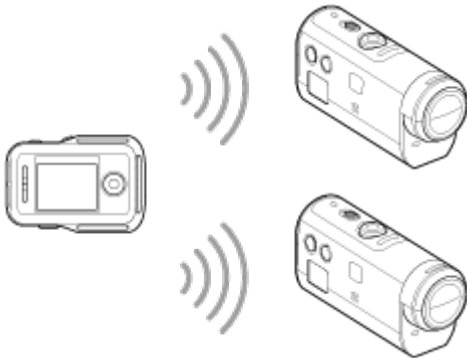

De afstandsbediening voor liveweergave verbinden met meerdere camera's

U kunt maximaal vijf camera's verbinden met de afstandsbediening en alle camera's tegelijk bedienen.

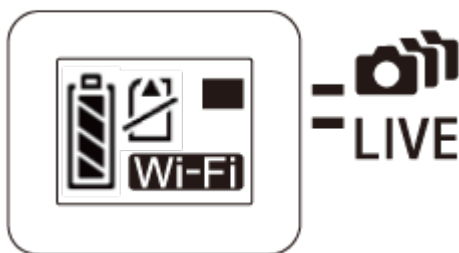



1. Schakel de camera in.
2. Druk op de Wi-Fi-toets op de camera om over te schakelen naar de meervoudige verbinding.



3. Schakel de afstandsbediening in.
4. Druk op de MENU-toets om  (verbindingstoestand) te selecteren bij  (instellingen voor afstandsbediening), en selecteer vervolgens  (meervoudige verbinding).
5. Druk op de MENU-toets om  (apparaatregistratie) te selecteren.
 - Het scherm voor apparaatregistratie verschijnt op het LCD-scherm van de afstandsbediening en de camera en afstandsbediening schakelen over naar de wachtstand voor meervoudige verbinding.
6. Houd de Wi-Fi-toets op de camera ingedrukt.
 - Wanneer er een verbindingsverzoek van de camera naar de afstandsbediening verzonden wordt, hoort u een pieptoon.

7. Druk op de OK-toets die getoond worden op het LCD-scherm van de afstandsbediening.
- Na het maken van de verbinding schakelt het LCD-scherm van de afstandsbediening over naar de liveweergave.
8. Herhaal deze procedure vanaf stap 1 om nog een camera aan te sluiten.





Opmerking

- Registreer elke camera voor de verbindingsstand-bystand van de camera geannuleerd wordt.
- De functie voor het bedienen van meerdere camera's werkt alleen met compatibele camera's.
- Wanneer u een camera wilt bedienen die geen ondersteuning biedt voor de functie voor het bedienen van meerdere camera's, stelt u de afstandsbediening in op   (enkelvoudige verbinding).
- Het is niet mogelijk om beelden die opgenomen zijn op de camera te kopiëren naar de afstandsbediening.
- Voor het verbinden van de afstandsbediening met meerdere camera's, wordt de WPS-methode gebruikt. Als er zich een ander apparaat dat de WPS-methode gebruikt in de buurt van de camera's bevindt, is het mogelijk dat de registratie mislukt. Als de registratie mislukt, maakt u opnieuw verbinding door de stappen nogmaals uit te voeren.
- Verbind de camera via Wi-Fi alleen met een smartphone of de afstandsbediening. Verbind deze niet met andere Wi-Fi-toegangspunten. Als u de camera toch met andere Wi-Fi-toegangspunten verbindt, doet u dit op uw eigen risico. In dat geval wordt de camera immers mogelijk blootgesteld aan ongeoorloofde toegang en kan gecommuniceerde inhoud door derden onderschept worden.

[23] Gebruik | Aan de slag | De afstandsbediening voor liveweergave verbinden met meerdere camera's (meervoudige verbinding)

De verbindingsinformatie van de geregistreeerde camera's resetten

Deze functie is alleen beschikbaar wanneer de afstandsbediening ingesteld is op meervoudige verbinding.

1. Druk op de MENU-toets op de afstandsbediening om   (netwerkinstellingen resetten) te selecteren bij  (instellingen voor afstandsbediening).
 - Selecteer **OK** om de netwerkinstellingen te resetten. Selecteer  om het resetten te annuleren.

[24] Gebruik | Aan de slag | De camera verbinden met uw smartphone

De app installeren op uw smartphone

Installeer PlayMemories Mobile op uw smartphone of tablet. Update PlayMemories Mobile naar de recentste versie als de app al op uw smartphone geïnstalleerd is.
Ga naar de volgende website voor de recentste informatie over en functies van PlayMemories Mobile.
<http://www.sony.net/pmm/>

Android-besturingssysteem

Zoek naar PlayMemories Mobile in Google Play en installeer de app.



- Voor het gebruik van one-touch-functies (NFC) is Android 4.0 of recenter vereist.

iOS

Zoek naar PlayMemories Mobile in de App Store, en installeer de app.



- Wanneer u iOS gebruikt, zijn one-touch-functies (NFC) niet beschikbaar.

Opmerking

- U hebt een smartphone of tablet die ondersteuning biedt voor NFC nodig om de one-touch-functies (NFC) van de camera te gebruiken.
- Wij kunnen niet garanderen dat de Wi-Fi-functie die beschreven wordt in deze Help-gids werkt met alle smartphones en tablets.
- Wijzigingen aan de bedieningsmethodes en de weergaveschermen van de toepassing door toekomstige upgrades zijn voorbehouden zonder kennisgeving.

[25] Gebruik | Aan de slag | De camera verbinden met uw smartphone

Het id/wachtwoord controleren

Hier vindt u meer informatie over het controleren van het id/wachtwoord om de camera te verbinden met uw smartphone.

- Controleer het wachtwoord op de sticker met het SSID aan de achterkant van het accudeksel.
- U hebt het id/wachtwoord niet nodig als u via one-touch verbinding maakt met een smartphone.

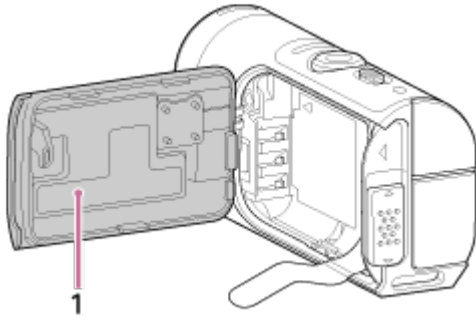

1. Sticker met het SSID

Als de sticker losgeraakt of moeilijk leesbaar is, kunt u uw gebruikers-id en wachtwoord als volgt opvragen:

1. Plaats een opgeladen accu in de camera.
2. Sluit de camera aan op een computer met de micro-USB-kabel (bijgeleverd).
3. Druk op de ON/OFF-toets op de camera om de camera in te schakelen.
4. Geef [Computer] > [PMHOME] > [INFO] > [WIFI_INF.TXT] weer op uw computer en controleer het gebruikers-id en het wachtwoord.

[26] Gebruik | Aan de slag | De camera verbinden met uw smartphone

One-touch-functies gebruiken om verbinding te maken met een Android-smartphone die ondersteuning biedt voor NFC

Door de camera met uw smartphone te verbinden, kunt u de camera zowel met uw smartphone als met de bijgeleverde afstandsbediening bedienen.

1. Schakel de camera in.
2. Druk op de Wi-Fi-toets op de camera om **Wi-Fi** (enkelvoudige verbinding) weer te geven.
3. Selecteer [Instellingen] op de smartphone, selecteer vervolgens [Meer...] en vink [NFC] of [Lezer/schrijver] aan.



4. Raak de camera aan met de smartphone.

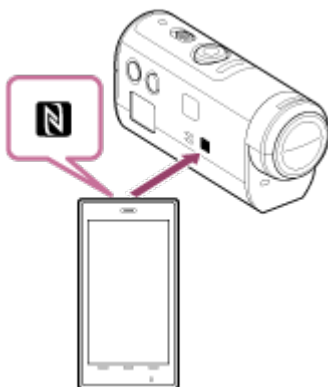

- Annuleer vooraf de slaapstand en de schermvergrendeling van de smartphone.
- Houd zonder te bewegen de aanraking in stand tot PlayMemories Mobile start (1-2 seconden).
- Raak met **N** (N-markering) van de smartphone **N** (N-markering) op de zijkant van de camera aan.
- Sommige smartphones die uitgerust zijn met e-wallet-functies ondersteunen NFC. Raadpleeg de gebruiksaanwijzing van uw smartphone voor meer informatie.
- Als u geen verbinding kunt maken tussen de camera en de smartphone via NFC, volgt u de verbindingmethode die beschreven staat onder **Verbinding maken met een Android-smartphone** (verbinding maken zonder NFC).

Opmerking

- Het is niet mogelijk om een smartphone met meerdere camera's tegelijk te verbinden.
- Afhankelijk van plaatselijke elektrische storingen of van de prestaties van de smartphone, is het mogelijk dat de livebeelden niet vloeiend weergegeven worden.
- Wanneer de vliegtuigstand ingesteld is op [ON] op de afstandsbediening, is de Wi-Fi-functie niet beschikbaar.

Hint

• Over NFC

NFC is een technologie voor draadloze communicatie binnen een kort bereik tussen verschillende apparaten (bv. mobiele telefoons en IC-tags). Gegevens kunnen eenvoudig gecommuniceerd worden door een specifiek punt aan te raken. NFC (Near Field Communication) is een internationale standaard die gebruikmaakt van technologie voor draadloze communicatie binnen een kort bereik.

[27] Gebruik | Aan de slag | De camera verbinden met uw smartphone

Verbinding maken met een Android-smartphone

Door de camera met uw smartphone te verbinden, kunt u de camera zowel met uw smartphone als met de bijgeleverde afstandsbediening bedienen.

Als u de camera zonder NFC wilt verbinden met de smartphone, volgt u de volgende stappen.

1. Schakel de camera in.
2. Druk op de Wi-Fi-toets op de camera om **Wi-Fi** (enkelvoudige verbinding) weer te geven.
3. Start PlayMemories Mobile op de smartphone.

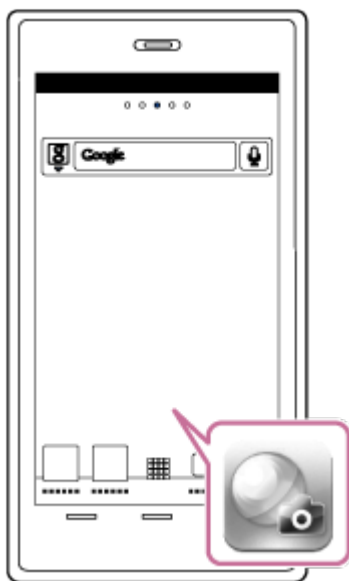

4. Selecteer het SSID dat gedrukt staat op de sticker aan de achterkant van het accudeksel.



5. Voer het wachtwoord in dat u terugvindt op de sticker aan de achterkant van het accudeksel (u dient dit alleen de eerste keer te doen).

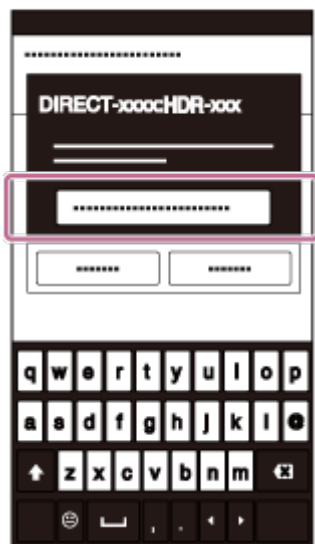

Opmerking

- Het is niet mogelijk om een smartphone met meerdere camera's tegelijk te verbinden.
- Afhankelijk van plaatselijke elektrische storingen of van de prestaties van de smartphone, is het mogelijk dat de livebeelden niet vloeiend weergegeven worden.

[28] Gebruik | Aan de slag | De camera verbinden met uw smartphone

Verbinding maken met een iPhone

Door de camera met een iPhone te verbinden, kunt u de camera zowel met de iPhone als met de bijgeleverde afstandsbediening bedienen.

1. Selecteer [Instellingen] op de iPhone en selecteer vervolgens [Wi-Fi] en het SSID van de camera.

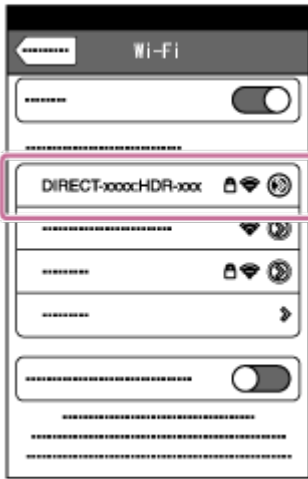

2. Voer het wachtwoord in dat u terugvindt op de sticker aan de achterkant van het accudeksel (u dient dit alleen de eerste keer te doen).



3. Controleer of er verbinding gemaakt is met het SSID dat u terugvindt op de sticker.



4. Keer terug naar het beginscherm en start PlayMemories Mobile

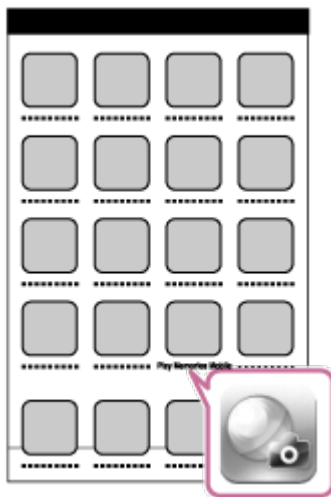

Opmerking

- Het is niet mogelijk om een iPhone met meerdere camera's tegelijk te verbinden.
- Afhankelijk van plaatselijke elektrische storingen of van de prestaties van de iPhone, is het mogelijk dat de livebeelden niet vloeiend weergegeven worden.

[29] Gebruik | Aan de slag | Overige voorbereidingen (bij gebruik van accessoires) De statiefadapter gebruiken

Door de statiefadapter vast te maken aan de camera, kunt u accessoires bevestigen aan de camera zonder de waterdichte behuizing te gebruiken. Het is eveneens mogelijk om het klepje voor de aansluitingen van de Multi/Micro USB-aansluiting te openen/sluiten. Dit betekent dat u de camera kunt verbinden met een computer of een USB-apparaat terwijl de statiefadapter bevestigd is. Breng een bezoek aan de volgende website voor meer informatie over de statiefadapter.
http://rd1.sony.net/help/cam/1415/h_zz/

[30] Gebruik | Aan de slag | Overige voorbereidingen (bij gebruik van accessoires) De waterdichte behuizing gebruiken (SPK-AZ1)

Door de camera in de waterdichte behuizing te plaatsen, kunt u onder of in de buurt van water filmen. Breng een bezoek aan de onderstaande website voor meer informatie over de waterdichte behuizing.
http://rd1.sony.net/help/cam/1415/h_zz/

[31] Gebruik | Aan de slag | Overige voorbereidingen (bij gebruik van accessoires) Het kleefmontagestuk gebruiken

U kunt het kleefmontagestuk gebruiken om de waterdichte behuizing of de statiefadapter te bevestigen op een item dat u wilt gebruiken.

Kleefmontagestuk is een algemene naam voor de bevestigingsklem, het platte kleefmontagestuk en het gebogen kleefmontagestuk. Vóór het bevestigen plaatst u de camera in de waterdichte behuizing of maakt u de statiefadapter vast.

Breng een bezoek aan de volgende website voor meer informatie over het kleefmontagestuk.
http://rd1.sony.net/help/cam/1415/h_zz/

Downloaded from www.vandenborre.be

[32] Gebruik | Opnemen | Films of stilstaande beelden opnemen

REC HOLD (vergrendelen)-schakelaar

Met de REC-toets kunt u ongewenste bedieningen voorkomen.

Schuif de schakelaar naar [HOLD] om de REC-toets te vergrendelen. Om de vergrendeling op te heffen, schuift u de schakelaar terug naar de oorspronkelijke positie.

- Ontgrendel het apparaat voor u begint op te nemen.
- Als u de camera vergrendelt tijdens het opnemen, blijft de opname doorlopen*.
- Als u de camera vergrendelt na het opnemen, blijft de gestopte stand geactiveerd*.

* Ontgrendel de camera om de instelling te wijzigen.

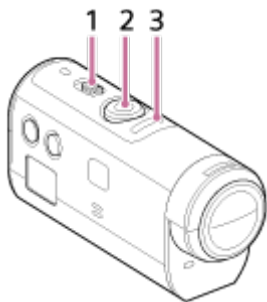

1 REC HOLD (vergrendelen)-schakelaar

2 REC-toets

3 REC-lampje / LIVE-lampje

[33] Gebruik | Opnemen | Films of stilstaande beelden opnemen

Toetsvergrendelfunctie van de afstandsbediening voor liveweergave

Druk gedurende minstens 2 seconden op de MENU-toets op de afstandsbediening die met de camera verbonden is om de toetsvergrendelfunctie te activeren.



Als de toetsvergrendelfunctie geactiveerd is, wordt **HOLD** weergegeven op het LCD-scherm van de afstandsbediening. Als dit het geval is, kunnen de REC-toets, de DISP-toets, de UP-toets en de DOWN-toets van de afstandsbediening niet gebruikt worden.

Om de toetsvergrendelfunctie uit te schakelen, drukt u gedurende minstens 2 seconden op de MENU-toets op de afstandsbediening of drukt u op de ON/OFF-toets om de afstandsbediening uit te schakelen.

Opmerking

De toetsvergrendelfunctie is alleen beschikbaar wanneer de afstandsbediening via Wi-Fi verbonden is met een camera. Wanneer dit niet het geval is, kan de toetsvergrendelfunctie niet gebruikt worden.

- De toetsvergrendelfunctie kan niet gebruikt worden terwijl de MENU-items weergegeven worden.
- Wanneer de Wi-Fi-verbinding tussen de afstandsbediening en de camera verbroken wordt, wordt de toetsvergrendelfunctie geannuleerd.

[34] Gebruik | Opnemen | Films of stilstaande beelden opnemen



De opnamestand wijzigen

U kunt de opnamestand wijzigen door op de UP/DOWN-toets te drukken op het LCD-scherm van de afstandsbediening.

Het pictogram van de opnamestand wordt weergegeven in de linkerbovenhoek van het scherm.



De pictogrammen van de opnamestand zijn als volgt:

-  Filmstand: voor het opnemen van films.
-  Fotostand: voor het opnemen van foto's.
-  Intervalfoto-opnamestand: voor het doorlopend opnemen van foto's aan een regelmatig interval.

Hint

- **De opnamestand wijzigen via de MENU-items**

Het is ook mogelijk om de opnamestand te wijzigen via de MENU-items van de afstandsbediening. U kunt als volgt wijzigingen doorvoeren via de MENU-items:

- Druk op de MENU-toets op de afstandsbediening om **MODE: ** (opnamestand) te selecteren in de instelitems. Selecteer een gewenste opnamestand door op de UP/DOWN-toets op de afstandsbediening te drukken.

[35] Gebruik | Opnemen | Films of stilstaande beelden opnemen

Filmstand

In deze stand kunt u films opnemen.

1. Druk op de ON/OFF-toets op de camera om de camera in te schakelen.
2. Verschuif de REC HOLD-schakelaar van de camera om REC HOLD op te heffen.
 - Ga verder met stap 3 als REC HOLD van de camera opgeheven is.
3. Activeer de stand  (filmstand) door te drukken op de UP/DOWN-toets op de afstandsbediening.
4. Druk op de REC-toets op de camera of afstandsbediening om de opname te starten.
 - Het REC/Wi-Fi-lampje op de afstandsbediening wijzigt van blauw naar rood.

De opname stoppen

Druk nogmaals op de REC-toets op de camera of afstandsbediening.
Het REC/Wi-Fi-lampje op de afstandsbediening wijzigt van rood naar blauw.

Opmerking

- Het is niet mogelijk om beelden rechtstreeks weer te geven op de camera. Om beelden weer te geven, hebt u de bijgeleverde afstandsbediening of een smartphone waarop PlayMemories Mobile geïnstalleerd is nodig.
- Als u langdurig opnames maakt, kan de temperatuur van de camera zodanig oplopen dat het opnemen automatisch onderbroken wordt.
- De opnamestand is standaard ingesteld op de filmstand. Voor PHOTO/INTVL-opnames hebt u de bijgeleverde afstandsbediening of een smartphone waarop PlayMemories Mobile geïnstalleerd is nodig.
- De opnamestand die ingesteld is wanneer de camera uitgeschakeld wordt, wordt opnieuw geactiveerd als de camera de volgende keer wordt ingeschakeld.

[36] Gebruik | Opnemen | Films of stilstaande beelden opnemen

Fotostand

Voor het maken van foto's.

1. Druk op de ON/OFF-toets op de camera om de camera in te schakelen.
2. Activeer de stand  (fotostand) door te drukken op de UP/DOWN-toets op de afstandsbediening.
3. Druk op de REC-toets op de camera of afstandsbediening om de opname te starten.

Opmerking

- Het is niet mogelijk om beelden rechtstreeks weer te geven op de camera. Om beelden weer te geven, hebt u de bijgeleverde afstandsbediening of een smartphone waarop PlayMemories Mobile geïnstalleerd is nodig.

- Als u langdurig opnames maakt, kan de temperatuur van de camera zodanig oplopen dat het opnemen automatisch onderbroken wordt.
- De opnamestand die ingesteld is wanneer de camera uitgeschakeld wordt, wordt opnieuw geactiveerd als de camera de volgende keer wordt ingeschakeld.

[37] Gebruik | Opnemen | Films of stilstaande beelden opnemen

Intervalfoto-opnamestand

Na het starten van de opname, neemt de camera aan een regelmatig interval foto's tot de opname wordt gestopt.

1. Druk op de ON/OFF-toets op de camera om de camera in te schakelen.
2. Activeer de stand  (intervalfoto-opnamestand) door te drukken op de UP/DOWN-toets op de afstandsbediening.
3. Druk op de REC-toets op de camera of afstandsbediening om de opname te starten.

De opname stoppen

Druk op de REC-toets op de camera of afstandsbediening.
Het REC/Wi-Fi-lampje op de afstandsbediening wijzigt van rood naar blauw.

Opmerking

- Het is niet mogelijk om beelden rechtstreeks weer te geven op de camera. Om beelden weer te geven, hebt u de bijgeleverde afstandsbediening of een smartphone waarop PlayMemories Mobile geïnstalleerd is nodig.
- Als u langdurig opnames maakt, kan de temperatuur van de camera zodanig oplopen dat het opnemen automatisch onderbroken wordt.
- De opnamestand die ingesteld is wanneer de camera uitgeschakeld wordt, wordt opnieuw geactiveerd als de camera de volgende keer wordt ingeschakeld.

[38] Gebruik | Opnemen | Films of stilstaande beelden opnemen

Langdurig opnemen

Houd rekening met het volgende als u langdurig wilt opnemen.

- Als u gedurende een lange tijd blijft opnemen, stijgt de temperatuur van de camera. Als de temperatuur boven een bepaald niveau stijgt, wordt de opname automatisch gestopt. Laat de camera gedurende 10 minuten of langer onaangeroerd om de temperatuur in de camera tot een veilig niveau te laten zakken.
- Bij een hoge omgevingstemperatuur neemt de temperatuur van de camera snel toe.
- Wanneer de temperatuur van de camera toeneemt, is het mogelijk dat de beeldkwaliteit erop achteruitgaat. Wij raden u aan te wachten tot de temperatuur van de camera opnieuw gezakt is voor

u verder gaat met opnemen.

- De behuizing van de camera kan warm worden tijdens het gebruik. Dit is normaal.

[39] Gebruik | De instellingen van de afstandsbediening voor liveweergave wijzigen | Lijst met instelitems

Lijst met instelitems

U kunt nagaan of de instelitems en de huidige instelitems weergegeven zullen worden en de instellingen wijzigen door op de MENU-toets op de afstandsbediening te drukken terwijl de camera en de afstandsbediening via Wi-Fi met elkaar verbonden zijn.

U kunt een instelling selecteren uit de volgende items.

Loskoppelen

 Hiermee kunt u de Wi-Fi-verbinding verbreken en terugkeren naar het scherm voor het selecteren van een Wi-Fi-apparaat.

Apparaatregistratie*6

 Hiermee kunt u een camera registreren om verbinding te maken met de afstandsbediening via de meervoudige verbinding.

Weergavestand*2

 Hiermee kunt u beelden weergeven en verwijderen met behulp van de afstandsbediening.

Opnamestand

MODE:  Hiermee kunt u schakelen tussen films / foto's / intervalfoto's.

De instelitems van de camera*2

- De onderstaande items kunnen ingesteld worden in de filmstand.

Filminstellingen

HQ: Instellen van de beeldkwaliteit: hiermee kunt u de beeldresolutie en de framesnelheid voor het opnemen van films instellen.

«(H)»: ON SteadyShot: hiermee kunt u de trillingscompensatie activeren.

Q: OFF Kantelen: hiermee kunt u het beeld ondersteboven opnemen.

SCN : NORMAL Scène: hiermee kunt u een beeldkwaliteit instellen die geschikt is voor een bepaalde scène.

COLOR: VIVID Kleurinstelling: hiermee kunt u de kleurtoon van het beeld instellen.

MP4: Opnameformaat voor films: hiermee kunt u het opnameformaat voor films selecteren.

- De onderstaande items kunnen ingesteld worden in de fotostand.

Instellingen voor stilstaande beelden

Q: OFF Kantelen: hiermee kunt u het beeld ondersteboven opnemen.

SCN : NORMAL Scène: hiermee kunt u een beeldkwaliteit instellen die geschikt is voor een bepaalde scène.

DRIVE : Ononderbroken opnemen: hiermee kunt u ononderbroken opnemen (opnamestand).

: **8 fps 1s** Interval voor ononderbroken opnemen*³: hiermee kunt u de intervallen voor ononderbroken opnemen instellen voor de stand voor ononderbroken opnemen aan hoge snelheid en voor de stand Bewegingsopname LE.

: **OFF** Zelfontspanner: hiermee kunt u een zelfontspanner instellen.

- De onderstaande items kunnen ingesteld worden in de intervalfoto-opnamestand.

Instellingen voor intervalfoto-opnames

: **OFF** Kantelen: hiermee kunt u het beeld ondersteboven opnemen.

SCN : NORMAL Scène: hiermee kunt u een beeldkwaliteit instellen die geschikt is voor een bepaalde scène.

: **2 sec** Time-lapse: hiermee kunt u de time-lapse instellen voor de intervalfoto-opnames.

De instelitems van aansluitende apparaten*²

Instellingen voor aansluitende apparaten

TC/UB Instelling voor tijdcode/gebruikersbit*⁴: hiermee kunt u de tijdcode-/gebruikersbitinstelling selecteren.

: **OFF** IR-afstandsbediening: hiermee kunt u de infraroodafstandsbediening RMT-845 (los verkrijgbaar) instellen.

NTSC → PAL Schakelen tussen NTSC/PAL: hiermee kunt u een instelling selecteren afhankelijk van het televisiesysteem van het land of de regio waar u deze camera gebruikt.

: **OFF** Automatische uitschakelfunctie: voor het automatisch uitschakelen van de camera.

: **ON** Pieptoon: hiermee kunt u de pieptoon instellen op ON/OFF.

: **FORMAT** Formatteren*³: alle beelden op de geheugenkaart worden verwijderd en de originele toestand van de geheugenkaart wordt hersteld.

De instelitems van de afstandsbediening

Instellingen voor afstandsbediening

: **OFF** Schermrotatie: u kunt de oriëntatie van het LCD-scherm en de richting van de UP-toets/DOWN-toets van de afstandsbediening wijzigen.

: **H** Helderheid van het scherm: hiermee kunt u de helderheid instellen voor het LCD-scherm van de afstandsbediening.

 De datum en tijd instellen: hiermee kunt u het jaar / de maand / de dag en de regio instellen.



 Instellingen resetten: u kunt voor elke instelwaarde van de afstandsbediening de standaardinstellingen herstellen.

 Versie: hiermee kunt u de softwareversie van de afstandsbediening weergeven.

 Verbindingsstand*¹, *⁵: hiermee kunt u het aantal camera's instellen die aangesloten zijn op de afstandsbediening.

: **ON** GPS-instellingen*⁵: hiermee kunt u met behulp van de GPS-functie van de afstandsbediening voor liveweergave een GPS-logboek opnemen tijdens het filmen en de locatie-informatie tijdens het maken van foto's.

: **OFF** Vliegtuigstand*¹: wanneer u zich aan boord van een vliegtuig bevindt, kunt u hiermee alle functies die gebruikmaken van de Wi-Fi- en GPS-functie uitschakelen op de camera.

  Netwerkinstellingen resetten*⁶: hiermee kunt u de netwerkinstellingen voor een meervoudige verbinding resetten.

*¹ Wordt niet weergegeven wanneer de camera en afstandsbediening verbonden zijn via Wi-Fi.

*² Wordt alleen weergegeven bij enkelvoudige verbinding.

*³ Wordt weergegeven wanneer er een geheugenkaart geplaatst is.

*⁴ Wordt alleen weergegeven wanneer de filmstand geactiveerd is.

*⁵ Wordt niet weergegeven wanneer de vliegtuigstand ingesteld is op ON.

*⁶ Wordt alleen weergegeven voor de meervoudige verbinding.

Opmerking

- De instelitems van de camera worden alleen weergegeven wanneer de camera en de afstandsbediening verbonden zijn via Wi-Fi (met uitzondering van de afstandsbedieningsinstellingen).
- De pictogrammen die weergegeven worden in de standaardinstellingen worden getoond.
- Om van het scherm voor het selecteren van de instelwaarden terug te keren naar het scherm voor het selecteren van de instelitems, selecteert u .
- Om een instelitem op het selectiescherm of de instelwaarde te bevestigen, selecteert u **OK**.

[40] Gebruik | De instellingen van de afstandsbediening voor liveweergave wijzigen | Filminstellingen

Instellen van de beeldkwaliteit

U kunt de beeldresolutie en de framesnelheid voor het opnemen van films instellen.

1. Druk op de MENU-toets op de afstandsbediening.
De lijst met instelitems wordt weergegeven.
2. Druk op de UP-toets of de DOWN-toets op de afstandsbediening om  of **HD 30p50M** (instellingen voor beeldkwaliteit) te selecteren bij  (filminstellingen), en druk vervolgens op de REC/ENTER-toets op de afstandsbediening.
3. Druk op de UP-toets of de DOWN-toets op de afstandsbediening om de gewenste instelwaarde te selecteren, en druk vervolgens op de REC/ENTER-toets op de afstandsbediening.

XAVCS (wanneer het opnameformaat voor films ingesteld is op XAVC S)

HD 60p50M XAVC S 50 Mbps (standaard) *1

Resolutie: 1920 × 1080

Framesnelheid voor beeldvorming: 60p

Framesnelheid voor afspelen: 60p

HD 30p50M XAVC S 50 Mbps *1

Resolutie: 1920 × 1080

Framesnelheid voor beeldvorming: 30p

Framesnelheid voor afspelen: 30p

HD 24p50M XAVC S 50 Mbps *1

Resolutie: 1920 × 1080

Framesnelheid voor beeldvorming: 24p

Framesnelheid voor afspelen: 24p

HD 50p50M XAVC S 50 Mbps (standaard) *2

Resolutie: 1920 × 1080

Framesnelheid voor beeldvorming: 50p

Framesnelheid voor afspelen: 50p

HD 25p50M XAVC S 50 Mbps *2

Resolutie: 1920 × 1080

Framesnelheid voor beeldvorming: 25p

Framesnelheid voor afspelen: 25p

MP4 (wanneer het opnameformaat voor films ingesteld is op MP4)

Hoogste resolutie (vloeiend beeld opgenomen met een framesnelheid van 2x)

Resolutie: 1920 × 1080

Framesnelheid voor beeldvorming^{*3}: 60p/50p

Framesnelheid voor afspelen^{*3}: 60p/50p

Hoogste resolutie (standaard)

Resolutie: 1920 × 1080

Framesnelheid voor beeldvorming^{*3}: 30p/25p

Framesnelheid voor afspelen^{*3}: 30p/25p

STD Hoge resolutie

Resolutie: 1280 × 720

Framesnelheid voor beeldvorming^{*3}: 30p/25p

Framesnelheid voor afspelen^{*3}: 30p/25p

HS 120 / HS 100 Uiterst snelle opname (vloeïend beeld opgenomen met een framesnelheid van 4x)^{*4}

Resolutie: 1280 × 720

Framesnelheid voor beeldvorming^{*3}: 120p/100p

Framesnelheid voor afspelen^{*3}: 120p/100p^{*5}

SSLOW Uiterst vertraagde opname (vertraagd beeld opgenomen met een framesnelheid van 4x):

Resolutie: 1280 × 720

Framesnelheid voor beeldvorming^{*3}: 120p/100p

Framesnelheid voor afspelen^{*3}: 30p/25p

VGA Standaardresolutie

Resolutie: 640 × 480

Framesnelheid voor beeldvorming^{*3}: 30p/25p

Framesnelheid voor afspelen^{*3}: 30p/25p

^{*1} Wanneer de NTSC/PAL-instelling ingesteld is op NTSC.

^{*2} Wanneer de NTSC/PAL-instelling ingesteld is op PAL.

^{*3} De framesnelheid hangt af van de NTSC/PAL-instelling.

^{*4} Action Cam Movie Creator converteert de framesnelheid naar 60p/50p en speelt beelden af aan de standaardsnelheid. U kunt het programma ook gebruiken om beelden vertraagd af te spelen en deze te bewerken tijdens het vertraagd afspelen.

^{*5} Afhankelijk van uw apparaat en software worden de beelden afgespeeld aan 60p/50p.

Opmerking



- Gebruik een SDXC-kaart die sneller is dan klasse 10 als u opneemt in het formaat XAVC S.
- De bovenstaande framesnelheid voor afspelen is de framesnelheid wanneer films afgespeeld worden met behulp van andere afspelapparaten of -software dan de afstandsbediening. De framesnelheid voor afspelen die weergegeven wordt op het LCD-scherm van de bijgeleverde afstandsbediening voor liveweergave wijzigt afhankelijk van de Wi-Fi-communicatiestatus van de camera en de afstandsbediening (deze framesnelheid verschilt bovendien van deze die gebruikt wordt tijdens het opnemen).
- De maximale doorlopende opnameduur voor films bedraagt ongeveer 13 uur. In de stand SSLOW is dit ongeveer 3 uur.
- Wanneer u beelden opneemt in de stand [SSLOW], wordt er geen geluid opgenomen.
- De veldhoek wijzigt wanneer het filmformaat ingesteld is op [VGA].
- SteadyShot werkt niet wanneer de stand voor het instellen van de beeldkwaliteit ingesteld is op [HS120]/[HS100] of [SSLOW].

SteadyShot

U kunt de trillingscompensatie activeren tijdens het opnemen van films.

1. Druk op de MENU-toets op de afstandsbediening.

De lijst met instelitems wordt weergegeven.

2. Druk op de UP-toets of de DOWN-toets op de afstandsbediening om : **ON** (SteadyShot) te selecteren bij  (filminstellingen), en druk vervolgens op de REC/ENTER-toets op de afstandsbediening.

3. Druk op de UP-toets of de DOWN-toets op de afstandsbediening om de gewenste waarde te selecteren, en druk vervolgens op de REC/ENTER-toets op de afstandsbediening.

: **ON (standaard)**: SteadyShot wordt gebruikt (veldhoek: 120°).

: **OFF** : SteadyShot wordt niet gebruikt (veldhoek: 170°).

Opmerking

- De veldhoek wijzigt wanneer het filmformaat ingesteld is op [VGA].
- SteadyShot werkt niet bij de volgende instellingen.
 - Wanneer het filmformaat ingesteld is op [HS120]/[HS100] of [SSLOW]
 - In de fotostand
 - In de intervalfoto-opnamestand



[42] Gebruik | De instellingen van de afstandsbediening voor liveweergave
wijzigen | Filminstellingen

Kantelen (films)

Bij het filmen kunt u de beelden verticaal kantelen en opnemen. Deze functie is handig wanneer de camera ondersteboven bevestigd is.

1. Druk op de MENU-toets op de afstandsbediening.

De lijst met instelitems wordt weergegeven.

2. Druk op de UP-toets of de DOWN-toets op de afstandsbediening om : **OFF** (kantelen) te selecteren bij  (filminstellingen), en druk vervolgens op de REC/ENTER-toets op de afstandsbediening.

3. Druk op de UP-toets of de DOWN-toets op de afstandsbediening om de gewenste instelwaarde te selecteren, en druk vervolgens op de REC/ENTER-toets op de afstandsbediening.

: **ON** : het beeld wordt verticaal gekanteld.

: **OFF (standaard)**: het beeld wordt niet verticaal gekanteld.

[43] Gebruik | De instellingen van de afstandsbediening voor liveweergave wijzigen | Filminstellingen

Scène (films)

U kunt een bepaalde scène instellen voor het opnemen van films.

1. Druk op de MENU-toets op de afstandsbediening.

De lijst met instelitems wordt weergegeven.

2. Druk op de UP-toets of de DOWN-toets op de afstandsbediening om **SCN : NORMAL** (scène) te selecteren bij  (filminstellingen), en druk vervolgens op de REC/ENTER-toets op de afstandsbediening.

3. Druk op de UP-toets of de DOWN-toets op de afstandsbediening om de gewenste instelwaarde te selecteren, en druk vervolgens op de REC/ENTER-toets op de afstandsbediening.

SCN : NORMAL (standaard): beelden worden opgenomen in standaardkwaliteit.

SCN : WATER: beelden worden opgenomen in een beeldkwaliteit die geschikt is voor voorwerpen met een blauwe kleurtoon, zoals in een aquarium of onder blauwe verlichting.

Opmerking

- Breng een bezoek aan de onderstaande website voor meer informatie over de waterdichte behuizing.
http://rd1.sony.net/help/cam/1415/h_zz/

[44] Gebruik | De instellingen van de afstandsbediening voor liveweergave wijzigen | Filminstellingen

Kleurinstellingen

U kunt de kleurtoon van het beeld die gebruikt wordt tijdens het opnemen van films wijzigen.

1. Druk op de MENU-toets op de afstandsbediening.

De lijst met instelitems wordt weergegeven.

2. Druk op de UP-toets of de DOWN-toets op de afstandsbediening om **COLOR: VIVID** (kleurinstellingen) te selecteren bij  (filminstellingen), en druk vervolgens op de REC/ENTER-toets op de afstandsbediening.

3. Druk op de UP-toets of de DOWN-toets op de afstandsbediening om de gewenste instelwaarde te selecteren, en druk vervolgens op de REC/ENTER-toets op de afstandsbediening.

COLOR : NUTRL: er wordt opgenomen met natuurlijke kleuren.

U kunt opnemen in kleuren die tijdens de beeldbewerking na het opnemen eenvoudig te corrigeren

zijn.

COLOR: VIVID (standaard): er wordt opgenomen met levendige kleuren.

U kunt opnemen in kleuren die actieve scènes levendiger maken.

Opmerking

- Mogelijk bent u van mening dat het contrastniveau laag is als u opnames maakt in NUTRL. Dit wijst niet op een storing.



[45] Gebruik | De instellingen van de afstandsbediening voor liveweergave wijzigen | Filminstellingen

Opnameformaat voor films

Voor het opnemen van films kunt u de filmopnamestand selecteren.

1. Druk op de MENU-toets op de afstandsbediening.

De lijst met instelitems wordt weergegeven.

2. Druk op de UP-toets of de DOWN-toets op de afstandsbediening om : **MP4** (opnameformaat voor films) te selecteren bij  (filminstellingen), en druk vervolgens op de REC/ENTER-toets op de afstandsbediening.
3. Druk op de UP-toets of de DOWN-toets op de afstandsbediening om de gewenste instelwaarde te selecteren, en druk vervolgens op de REC/ENTER-toets op de afstandsbediening.

: **XAVCS**: kies deze optie om kwaliteitsvolle films op te nemen met een hoge bitsnelheid van ongeveer 50 Mbps. U kunt daarnaast ook de tijdcode/gebruikersbit gebruiken.

: **MP4 (standaard)**: kies deze optie als u de beelden wilt overzetten naar uw smartphone of uploaden naar een website.

Opmerking

- Gebruik een SDXC-kaart die sneller is dan klasse 10 als u opneemt in het formaat XAVC S.
- Na het selecteren van het opnameformaat voor films moet u ook de beeldkwaliteit instellen.

[46] Gebruik | De instellingen van de afstandsbediening voor liveweergave wijzigen | Instellingen voor stilstaande beelden

Kantelen (stilstaande beelden)

Bij het fotograferen kunt u de beelden verticaal kantelen en opnemen. Deze functie is handig wanneer de camera ondersteboven bevestigd is.

1. Druk op de MENU-toets op de afstandsbediening.

De lijst met instelitems wordt weergegeven.

2. Druk op de UP-toets of de DOWN-toets op de afstandsbediening om **Q:OFF** (kantelen) te selecteren bij  (instellingen voor stilstaande beelden), en druk vervolgens op de REC/ENTER-toets op de afstandsbediening.
3. Druk op de UP-toets of de DOWN-toets op de afstandsbediening om de gewenste instelwaarde te selecteren, en druk vervolgens op de REC/ENTER-toets op de afstandsbediening.

Q: ON : het beeld wordt verticaal gekanteld.

Q: OFF (standaard): het beeld wordt niet verticaal gekanteld.

Downloaded from www.vandenborre.be

[47] Gebruik | De instellingen van de afstandsbediening voor liveweergave wijzigen | Instellingen voor stilstaande beelden

Scène (stilstaande beelden)

U kunt een bepaalde scène instellen voor het maken van foto's.

1. Druk op de MENU-toets op de afstandsbediening.

De lijst met instelitems wordt weergegeven.

2. Druk op de UP-toets of de DOWN-toets op de afstandsbediening om **SCN : NORMAL** (scène) te selecteren bij  (instellingen voor stilstaande beelden), en druk vervolgens op de REC/ENTER-toets op de afstandsbediening.
3. Druk op de UP-toets of de DOWN-toets op de afstandsbediening om de gewenste instelwaarde te selecteren, en druk vervolgens op de REC/ENTER-toets op de afstandsbediening.

SCN : NORMAL (standaard): beelden worden opgenomen in standaardkwaliteit.

SCN : WATER : beelden worden opgenomen in een beeldkwaliteit die geschikt is voor voorwerpen met een blauwe kleurtoon, zoals in een aquarium of onder blauwe verlichting.

Opmerking

- Breng een bezoek aan de onderstaande website voor meer informatie over de waterdichte behuizing.
http://rd1.sony.net/help/cam/1415/h_zz/

[48] Gebruik | De instellingen van de afstandsbediening voor liveweergave wijzigen | Instellingen voor stilstaande beelden

Ononderbroken opnemen

Bij het opnemen van foto's kunt u kiezen om afzonderlijke of ononderbroken opnames te maken.

1. Druk op de MENU-toets op de afstandsbediening.

De lijst met instelitems wordt weergegeven.

2. Druk op de UP-toets of de DOWN-toets op de afstandsbediening om **DRIVE** : (ononderbroken opnemen) te selecteren bij  (instellingen voor stilstaande beelden), en druk vervolgens op de REC/ENTER-toets op de afstandsbediening.
3. Druk op de UP-toets of de DOWN-toets op de afstandsbediening om de gewenste instelwaarde te selecteren, en druk vervolgens op de REC/ENTER-toets op de afstandsbediening.

DRIVE : **Eén bestand opnemen (enkelvoudige opname) (standaard):** beeldformaat 11,9M

Er wordt één stilstaand beeld opgenomen.

DRIVE :  **Ononderbroken opnemen aan hoge snelheid:** beeldformaat 11,9M

Hiermee kunt u ononderbroken opnemen aan de framesnelheid en de duur die opgegeven zijn bij het interval voor ononderbroken opnemen.

DRIVE :  **Bewegingsopname LE:** beeldformaat 3,0M

Hiermee wordt er automatisch één composietbeeld gemaakt op basis van de foto's die ononderbroken opgenomen werden aan de framesnelheid en de duur die opgegeven zijn bij het interval voor ononderbroken opnemen.

Bewegingsopname LE correct uitvoeren

Probeer als volgt op te nemen.

- Houd de camera stevig vast om de beeldstabiliteit te verbeteren.
- Om stabielere beelden te verkrijgen, is het aangewezen om de functies van de afstandsbediening of de zelfontspanner van een smartphone te gebruiken.
- Zorg ervoor dat een bewegend onderwerp niet te groot is en dat er niet te veel onderwerpen zijn.
- Probeer om opnames te maken op zo klaar mogelijk plaatsen waar de helderheid overal gelijk is.

Correct ononderbroken opnemen aan hoge snelheid

Probeer als volgt op te nemen.

- Houd de camera stevig vast om de beeldstabiliteit te verbeteren.
- Om stabielere beelden te verkrijgen, is het aangewezen om de functies van de afstandsbediening of de zelfontspanner van een smartphone te gebruiken.

Opmerking

- [FAIL] wordt weergegeven op het LCD-scherm van de afstandsbediening wanneer de Bewegingsopname LE-composiet mislukt is. Afhankelijk van het moment waarop [FAIL] weergegeven wordt, is het mogelijk dat het beeld niet wordt opgeslagen.
- Na het maken van opnames in de stand voor ononderbroken opnemen aan een hoge snelheid of Bewegingsopname LE, is er een verwerkingstijd waarbinnen u geen handelingen kunt uitvoeren.
- Er wordt slechts één bestand overgezet naar een smartphone. In het geval van ononderbroken opnemen aan hoge snelheid zal dit de laatste foto zijn. In het geval van Bewegingsopname LE zal dit een composietbeeld zijn.



[49] Gebruik | De instellingen van de afstandsbediening voor liveweergave wijzigen | Instellingen voor stilstaande beelden

Interval voor ononderbroken opnemen

U kunt de snelheid voor ononderbroken opnemen instellen voor de stand voor ononderbroken opnemen aan hoge snelheid en voor de stand Bewegingsopname LE.

1. Druk op de MENU-toets op de afstandsbediening.

De lijst met instelitems wordt weergegeven.

2. Druk op de UP-toets of de DOWN-toets op de afstandsbediening om : 8 fps 1s (interval voor ononderbroken opnemen) te selecteren bij  (instellingen voor stilstaande beelden), en druk vervolgens op de REC/ENTER-toets op de afstandsbediening.

3. Druk op de UP-toets of de DOWN-toets op de afstandsbediening om de gewenste instelwaarde te selecteren, en druk vervolgens op de REC/ENTER-toets op de afstandsbediening.

: 8 fps 1s (8 fps, 1 s) (standaard): in 1,25 seconden worden er in totaal 10 foto's opgenomen aan een snelheid van 8 foto's per seconde.

Geschikt voor het opnemen van relatief snel bewegende onderwerpen.

: 5 fps 2s (5 fps, 2 s): in 2 seconden worden er in totaal 10 foto's opgenomen aan een snelheid van 5 foto's per seconde.

Geschikt voor het opnemen van de actie van een of meerdere personen.

: 2 fps 5s (2 fps, 5 s): in 5 seconden worden er in totaal 10 foto's opgenomen aan een snelheid van 2 foto's per seconde.

Geschikt voor het opnemen van relatief traag bewegende onderwerpen.

Opmerking

- [8fps], [5fps] en [2fps] zijn geschatte maximumsnelheden. Afhankelijk van de opnameomstandigheden kan de maximumsnelheid mogelijk niet bereikt worden.



[50] Gebruik | De instellingen van de afstandsbediening voor liveweergave wijzigen | Instellingen voor stilstaande beelden

Zelfontspanner

U kunt de zelfontspanner gebruiken voor het maken van foto's.



1. Druk op de MENU-toets op de afstandsbediening.

De lijst met instelitems wordt weergegeven.

2. Druk op de UP-toets of de DOWN-toets op de afstandsbediening om : OFF (zelfontspanner) te selecteren bij  (instellingen voor stilstaande beelden), en druk vervolgens op de REC/ENTER-toets op de afstandsbediening.

3. Druk op de UP-toets of de DOWN-toets op de afstandsbediening om de gewenste instelwaarde te selecteren, en druk vervolgens op de REC/ENTER-toets op de afstandsbediening.

: OFF (standaard): de zelfontspanner wordt niet gebruikt.

- : **2 sec** : hiermee wordt de zelfontspanner ingesteld op een vertraging van 2 seconden.
: **10 sec** : hiermee wordt de zelfontspanner ingesteld op een vertraging van 10 seconden.

Opmerking

- U kunt de zelfontspanner niet gebruiken tijdens het opnemen van films.
- De zelfontspannerfunctie blijft geactiveerd tot deze geannuleerd wordt. Zet de zelfontspanner na het gebruik op : **OFF** .



[51] Gebruik | De instellingen van de afstandsbediening voor liveweergave wijzigen | Instellingen voor intervalfoto-opnames

Kantelen (intervalfoto-opnames)

Bij het maken van intervalfoto-opnames kunt u de beelden verticaal kantelen en opnemen. Deze functie is handig wanneer de camera ondersteboven bevestigd is.

1. Druk op de MENU-toets op de afstandsbediening.

De lijst met instelitems wordt weergegeven.

2. Druk op de UP-toets of de DOWN-toets op de afstandsbediening om : **OFF** (kantelen) te selecteren bij  (instellingen voor intervalfoto-opnames), en druk vervolgens op de REC/ENTER-toets op de afstandsbediening.
3. Druk op de UP-toets of de DOWN-toets op de afstandsbediening om de gewenste instelwaarde te selecteren, en druk vervolgens op de REC/ENTER-toets op de afstandsbediening.

: **ON** : het beeld wordt verticaal gekanteld.

: **OFF (standaard)**: het beeld wordt niet verticaal gekanteld.

[52] Gebruik | De instellingen van de afstandsbediening voor liveweergave wijzigen | Instellingen voor intervalfoto-opnames

Scène (intervalfoto-opnames)

U kunt de scène instellen voor de intervalfoto-opnames.

1. Druk op de MENU-toets op de afstandsbediening.

De lijst met instelitems wordt weergegeven.

2. Druk op de UP-toets of de DOWN-toets op de afstandsbediening om **SCN : NORMAL** (scène) te selecteren bij  (instellingen voor intervalfoto-opnames), en druk vervolgens op de REC/ENTER-toets op de afstandsbediening.
3. Druk op de UP-toets of de DOWN-toets op de afstandsbediening om de gewenste instelwaarde te

selecteren, en druk vervolgens op de REC/ENTER-toets op de afstandsbediening.

SCN : NORMAL (standaard): beelden worden opgenomen in standaardkwaliteit.

SCN : WATER : beelden worden opgenomen in een beeldkwaliteit die geschikt is voor voorwerpen met een blauwe kleurtoon, zoals in een aquarium of onder blauwe verlichting.





Opmerking

- Breng een bezoek aan de onderstaande website voor meer informatie over de waterdichte behuizing.
http://rd1.sony.net/help/cam/1415/h_zz/

[53] Gebruik | De instellingen van de afstandsbediening voor liveweergave
wijzigen | Instellingen voor intervalfoto-opnames

Time-lapse

U kunt de time-lapse instellen voor de intervalfoto-opnames.

1. Druk op de MENU-toets op de afstandsbediening.
De lijst met instelitems wordt weergegeven.
2. Druk op de UP-toets of de DOWN-toets op de afstandsbediening om : **2 sec** (time-lapse) te selecteren bij  (instellingen voor intervalfoto-opnames), en druk vervolgens op de REC/ENTER-toets op de afstandsbediening.
3. Druk op de UP-toets of de DOWN-toets op de afstandsbediening om de gewenste instelwaarde te selecteren, en druk vervolgens op de REC/ENTER-toets op de afstandsbediening.
 - : **1 sec** : er worden doorlopend foto's gemaakt met een interval van ongeveer 1 seconde.
 - : **2 sec (standaard)**: er worden doorlopend foto's gemaakt met een interval van ongeveer 2 seconden.
 - : **5 sec** : er worden doorlopend foto's gemaakt met een interval van ongeveer 5 seconden.
 - : **10 sec** : er worden doorlopend foto's gemaakt met een interval van ongeveer 10 seconden.
 - : **30 sec** : er worden doorlopend foto's gemaakt met een interval van ongeveer 30 seconden.
 - : **60 sec** : er worden doorlopend foto's gemaakt met een interval van ongeveer 60 seconden.

Opmerking

- De eerste foto wordt meteen bij het starten van de opname gemaakt, zonder te wachten op het ingestelde interval. Vanaf de tweede foto worden de foto's gemaakt op basis van het ingestelde interval.
- Het maximale aantal bestanden dat kan worden opgenomen, bedraagt 40.000, inclusief filmbestanden.

[54] Gebruik | De instellingen van de afstandsbediening voor liveweergave
wijzigen | Instellingen voor aansluitende apparaten

Instelling voor tijdcode/gebruikersbit

U kunt de tijdcode/gebruikersbit gebruiken wanneer de filmstand geactiveerd is als opnamestand en het opnameformaat voor films ingesteld is op XAVC S.

1. Druk op de MENU-toets op de afstandsbediening.

De lijst met instelitems wordt weergegeven.

2. Druk op de UP-toets of de DOWN-toets op de afstandsbediening om **TC/UB** (tijdcode/gebruikersbit) te selecteren bij  (instellingen aansluitende apparaten), en druk vervolgens op de REC/ENTER-toets op de afstandsbediening.
3. Druk op de UP-toets of de DOWN-toets op de afstandsbediening om de gewenste instelwaarde te selecteren, en druk vervolgens op de REC/ENTER-toets op de afstandsbediening.

TC PRESET : hiermee kunt u de tijdcode instellen.

- Selecteer een getal van vier cijfers en druk vervolgens op de REC/ENTER-toets op de afstandsbediening.
- U kunt een tijdcode selecteren binnen het volgende bereik.
 - _ Wanneer u 30p of 60p kiest
00:00:00:00 (standaard) - 23:59:59:29
 - _ Wanneer u 25p of 50p kiest
00:00:00:00 (standaard) - 23:59:59:24
- Wanneer u 24p kiest, kunt u de laatste 2 tijdcodecijfers van de frames instellen in veelvoud van 4, tussen 0 en 23.
- U kunt de onderstaande items instellen.

TC FORMAT

FORMAT : DF (standaard): de tijdcode wordt in dropframe opgenomen.

FORMAT : NDF : de tijdcode wordt in niet-dropframe opgenomen.

- In de volgende situatie wordt de tijdcode in [NDF] opgenomen en wordt Format niet weergegeven.
 - _ Wanneer [PAL] gekozen is als televisiesysteem.

TC RUN

RUN : FREE : de tijdcode gaat sequentieel vooruit, ongeacht de bediening van de camera.

RUN : REC (standaard): de tijdcode gaat alleen vooruit tijdens het opnemen van XAVC S-films en wordt opgenomen vanaf de tijdcode van het laatst opgenomen beeld.

TC MAKE

MAKE : PRESET (standaard): de nieuw ingestelde tijdcode wordt opgenomen op opnamemedia.

MAKE : REGEN : de laatste tijdcode van de vorige opname wordt afgelezen van het opnamemedium en de nieuwe tijdcode wordt vanaf de laatste tijdcode opgenomen.

- De tijdcode gaat vooruit in de stand REC, ongeacht de instelling bij **RUN : REC**.

UB PRESET : hiermee kunt u de gebruikersbit instellen.

- Stel getallen van vier cijfers in en druk vervolgens op de ENTER-toets.
 - U kunt de gebruikersbit selecteren binnen het volgende bereik:
00:00:00:00 (standaard) - FF:FF:FF:FF
- U kunt de onderstaande items instellen.

UB TIME REC

REC : ON : de tijd wordt opgenomen als een gebruikersbit.

REC : OFF (standaard): de tijd wordt niet opgenomen als een gebruikersbit.

Resetten

Alle waarden worden op 0 gezet als u op de DISP-toets drukt op de afstandsbediening terwijl TC PRESET of UB PRESET geselecteerd is met de afstandsbediening. Alle waarden worden gereset als u op de REC/ENTER-toets drukt op de afstandsbediening.

Opmerking

- U kunt de tijdcode/gebruikersbit alleen gebruiken in de filmstand.
- Gebruik een SDXC-kaart die sneller is dan klasse 10 als u opneemt in het formaat XAVC S.
- Wanneer de afstandsbediening niet via Wi-Fi met de camera verbonden is, kunnen de camera-instellingen niet gewijzigd worden.
- Om van het scherm voor het selecteren van de instelwaarden terug te keren naar het scherm voor het selecteren van de instelitems, selecteert u .
- Om een instelitem op het selectiescherm of de instelwaarde te bevestigen, selecteert u **OK**.

Hint

• Over de tijdcode

De tijdcode is een handige functie voor het uitvoeren van geavanceerde beeldbewerkingen. Met deze functie worden de uren/minuten/seconden/frames opgenomen op de beeldgegevens.

Wanneer het televisiesysteem ingesteld is op [NTSC] en de framesnelheid 30p of 60p is, ontstaan er tijdens langere opnameperiodes hiaten tussen de werkelijke tijd en de tijdcode doordat er een klein verschil is tussen het aantal frames van de tijdcode en de eigenlijke framefrequentie van het NTSC-beeldsignaal per seconde. Met dropframe worden deze hiaten gecorrigeerd zodat de tijdcode en de werkelijke tijd gelijk zijn. Elke minuut worden de eerste framenummers (de eerste 2 framenummers voor 30p of de eerste 4 voor 60p) verwijderd, behalve bij elke tiende minuut. Een tijdcode zonder deze correctie wordt niet-dropframe genoemd.



• Over de gebruikersbit

De gebruikersbit is een functie die informatie (hexadecimale nummers van 8 cijfers) opneemt, zoals de datum / de tijd / het scènenummer. Deze functie is handig voor het bewerken van films die gemaakt werden met twee of meer camera's.

[55] Gebruik | De instellingen van de afstandsbediening voor liveweergave wijzigen | Instellingen voor aansluitende apparaten

IR-afstandsbediening

U kunt de camera bedienen met behulp van een infraroodafstandsbediening (RMT-845 (los verkrijgbaar)).

1. Druk op de MENU-toets op de afstandsbediening.
De lijst met instelitems wordt weergegeven.
2. Druk op de UP-toets of de DOWN-toets op de afstandsbediening om  : **OFF** (IR-afstandsbediening) te selecteren bij  (instellingen aansluitende apparaten), en druk vervolgens op de REC/ENTER-toets op de afstandsbediening.
3. Druk op de UP-toets of de DOWN-toets op de afstandsbediening om de gewenste instelwaarde te

selecteren, en druk vervolgens op de REC/ENTER-toets op de afstandsbediening.

 : **ON** : de camera kan bediend worden met behulp van de infraroodafstandsbediening.

 : **OFF (standaard)**: de camera kan niet bediend worden met behulp van de infraroodafstandsbediening.

Opmerking

- U hebt de infraroodafstandsbediening RMT-845 (los verkrijgbaar) nodig om deze functie te kunnen gebruiken.
U kunt deze kopen in een servicecentrum van Sony.
- U kunt alleen de volgende instellingen bedienen met de RMT-845 (los verkrijgbaar). U kunt er geen andere instellingen mee bedienen.
 - De tijdcode resetten
 - De opname starten/stoppen

[56] Gebruik | De instellingen van de afstandsbediening voor liveweergave wijzigen | Instellingen voor aansluitende apparaten

Schakelen tussen NTSC/PAL

Selecteer de gewenste instelling afhankelijk van het televisiesysteem van het land of de regio waar u deze camera gebruikt.

1. Druk op de MENU-toets op de afstandsbediening.
De lijst met instelitems wordt weergegeven.
2. Druk op de UP-toets of de DOWN-toets op de afstandsbediening om **NTSC → PAL** (schakelen tussen NTSC/PAL) te selecteren bij  (instellingen aansluitende apparaten), en druk vervolgens op de REC/ENTER-toets op de afstandsbediening.
3. Druk op de UP-toets of de DOWN-toets op de afstandsbediening om de gewenste instelwaarde te selecteren, en druk vervolgens op de REC/ENTER-toets op de afstandsbediening.

PAL → NTSC : kies deze optie voor het televisiesysteem NTSC.

NTSC → PAL : kies deze optie voor het televisiesysteem PAL.

Opmerking

- Wanneer u de instelling wijzigt met behulp van de afstandsbediening, wordt de verbinding tussen de camera en de afstandsbediening verbroken en wordt de camera automatisch opnieuw opgestart. Wanneer de camera opnieuw opgestart is, worden de afstandsbediening en de camera automatisch met elkaar verbonden.
 - Opnamemedia die geformatteerd of opgenomen zijn in NTSC (PAL) kunnen niet opgenomen of afgespeeld worden in PAL (NTSC). Na het omschakelen van de NTSC/PAL-instelling, formatteert u het huidige opnamemedium of gebruikt u een ander opnamemedium.
-

[57] Gebruik | De instellingen van de afstandsbediening voor liveweergave wijzigen | Instellingen voor aansluitende apparaten

Automatische uitschakelfunctie

U kunt de instellingen voor de automatische uitschakelfunctie van de camera wijzigen.

1. Druk op de MENU-toets op de afstandsbediening.
2. Druk op de UP-toets of de DOWN-toets op de afstandsbediening om :OFF (automatische uitschakelfunctie) te selecteren bij (instellingen aansluitende apparaten), en druk vervolgens op de REC/ENTER-toets op de afstandsbediening.
3. Druk op de UP-toets of de DOWN-toets op de afstandsbediening om de gewenste instelwaarde te selecteren, en druk vervolgens op de REC/ENTER-toets op de afstandsbediening.

:60 sec (standaard): de camera wordt na ongeveer 60 seconden uitgeschakeld.

:OFF: de automatische uitschakelfunctie wordt niet gebruikt.

Opmerking

- De automatische uitschakelfunctie is niet beschikbaar in de volgende situaties.
 - Tijdens het opnemen van gegevens op een medium
 - Tijdens het opnemen van films of in de intervalfoto-opnamestand
 - Tijdens het afspelen van een film of live streamen
 - Bij het doorvoeren van de Wi-Fi-verbinding, wanneer de Wi-Fi-afstandsbediening verbonden is of bij het uploaden van een afbeelding naar een smartphone
 - Bij het aansluiten van een apparaat voor massaopslag
- Wanneer de afstandsbediening niet via Wi-Fi met de camera verbonden is, kunnen de camera-instellingen niet gewijzigd worden.
- Om van het scherm voor het selecteren van de instelwaarden terug te keren naar het scherm voor het selecteren van de instelitems, selecteert u .
- Om een instelitem op het selectiescherm of de instelwaarde te bevestigen, selecteert u **OK**.



[58] Gebruik | De instellingen van de afstandsbediening voor liveweergave wijzigen | Instellingen voor aansluitende apparaten

Piepton

U kunt de piepton van de camera instellen op ON/OFF.

1. Druk op de MENU-toets op de afstandsbediening.
De lijst met instelitems wordt weergegeven.
2. Druk op de UP-toets of de DOWN-toets op de afstandsbediening om : : **ON** (piepton) te selecteren bij (instellingen aansluitende apparaten), en druk vervolgens op de REC/ENTER-toets op de afstandsbediening.

3. Druk op de UP-toets of de DOWN-toets op de afstandsbediening om de gewenste instelwaarde te selecteren, en druk vervolgens op de REC/ENTER-toets op de afstandsbediening.

 **ON (standaard):** er worden pieptonen geproduceerd.
 **OFF:** er worden geen pieptonen geproduceerd.



Opmerking

- Wanneer de afstandsbediening niet via Wi-Fi met de camera verbonden is, kunnen de camera-instellingen niet gewijzigd worden.
- Om van het scherm voor het selecteren van de instelwaarden terug te keren naar het scherm voor het selecteren van de instelitems, selecteert u .
- Om een instelitem op het selectiescherm of de instelwaarde te bevestigen, selecteert u **OK**.

[59] Gebruik | De instellingen van de afstandsbediening voor liveweergave wijzigen | Instellingen voor aansluitende apparaten

Formatteren

U kunt alle films en foto's van het medium wissen en de geheugencapaciteit van het medium herstellen.

1. Druk op de MENU-toets op de afstandsbediening.
De lijst met instelitems wordt weergegeven.
2. Druk op de UP-toets of de DOWN-toets op de afstandsbediening om  **FORMAT** (formatteren) te selecteren bij  (instellingen aansluitende apparaten), en druk vervolgens op de REC/ENTER-toets op de afstandsbediening.
 - Het formatteren is voltooid.
 - Selecteer  (terug) en druk vervolgens op de REC/ENTER-toets om het formatteren te annuleren.

Opmerking

- Zet belangrijke gegevens over naar een apparaat zoals een computer voor u het formatteren start.
- Voer tijdens het formatteren geen van de volgende handelingen uit.
 - Op een toets drukken;
 - De geheugenkaart uitwerpen;
 - Een kabel aansluiten/loskoppelen;
 - De accu plaatsen/verwijderen.
- Wanneer de afstandsbediening niet via Wi-Fi met de camera verbonden is, kunnen de camera-instellingen niet gewijzigd worden.
- Om van het scherm voor het selecteren van de instelwaarden terug te keren naar het scherm voor het selecteren van de instelitems, selecteert u .
- Om een instelitem op het selectiescherm of de instelwaarde te bevestigen, selecteert u **OK**.



[60] Gebruik | De instellingen van de afstandsbediening voor liveweergave wijzigen | Instellingen voor afstandsbediening

Schermmrotatie

U kunt de oriëntatie van het LCD-scherm en de richting van de UP-toets/DOWN-toets van de afstandsbediening wijzigen. U kunt de schermrotatie gebruiken om de riem aan uw rechterpols te dragen.

1. Druk op de MENU-toets op de afstandsbediening.

De lijst met instelitems wordt weergegeven.

2. Druk op de UP-toets of de DOWN-toets op de afstandsbediening om :OFF (schermrotatie) te selecteren bij  (instellingen voor afstandsbediening), en druk vervolgens op de REC/ENTER-toets op de afstandsbediening.

3. Druk op de UP-toets of de DOWN-toets op de afstandsbediening om de gewenste instelwaarde te selecteren, en druk vervolgens op de REC/ENTER-toets op de afstandsbediening.

: ON : het scherm wordt gedraaid.

: OFF (standaard): het scherm wordt niet gedraaid.

Opmerking

- Om van het scherm voor het selecteren van de instelwaarden terug te keren naar het scherm voor het selecteren van de instelitems, selecteert u .
- Om een instelitem op het selectiescherm of de instelwaarde te bevestigen, selecteert u **OK**.



[61] Gebruik | De instellingen van de afstandsbediening voor liveweergave wijzigen | Instellingen voor afstandsbediening

Helderheid van het scherm

U kunt de helderheid instellen voor het LCD-scherm van de afstandsbediening.

1. Druk op de MENU-toets op de afstandsbediening.

De lijst met instelitems wordt weergegeven.

2. Druk op de UP-toets of de DOWN-toets op de afstandsbediening om  : HI (helderheid scherm) te selecteren bij  (instellingen voor afstandsbediening), en druk vervolgens op de REC/ENTER-toets op de afstandsbediening.

3. Druk op de UP-toets of de DOWN-toets op de afstandsbediening om de gewenste instelwaarde te selecteren, en druk vervolgens op de REC/ENTER-toets op de afstandsbediening.

 : HI (standaard): helder

 : LO : donker



Opmerking

- Om van het scherm voor het selecteren van de instelwaarden terug te keren naar het scherm voor het selecteren van de instelitems, selecteert u .
- Om een instelitem op het selectiescherm of de instelwaarde te bevestigen, selecteert u **OK**.
- Het is niet mogelijk om de helderheid van het LCD-scherm aan te passen wanneer er voeding geleverd wordt via de Multi/Micro USB-aansluiting (vast ingesteld op "Helder").

[62] Gebruik | De instellingen van de afstandsbediening voor liveweergave wijzigen | Instellingen voor afstandsbediening

De datum en de tijd instellen

U kunt het jaar / de maand / de dag en de regio instellen.

1. Druk op de MENU-toets om de instelitems weer te geven. Selecteer vervolgens  (datum en tijd instellen) bij  (instellingen voor afstandsbediening).
2. Selecteer de gewenste datumnotatie en druk vervolgens op de REC/ENTER-toets op de afstandsbediening.
Y-M-D: jaar-maand-dag
M-D-Y: maand-dag-jaar
M (Engels)-D-Y: maand (Engels)-dag-jaar
D-M-Y: dag-maand-jaar
GMT+0.0: voor het instellen van de regio
Regio's worden bepaald op basis van het tijdsverschil ten opzichte van Greenwich Mean Time (GMT).
3. Druk op de UP-toets of de DOWN-toets op de afstandsbediening om de gewenste datum in te stellen, en druk vervolgens op de REC/ENTER-toets om de datum en tijd in te stellen.

Opmerking



- Om van het scherm voor het selecteren van de instelwaarden terug te keren naar het scherm voor het selecteren van de instelitems, selecteert u .
- Om een instelitem op het selectiescherm of de instelwaarde te bevestigen, selecteert u **OK**.

[63] Gebruik | De instellingen van de afstandsbediening voor liveweergave wijzigen | Instellingen voor afstandsbediening

Instellingen resetten

U kunt de instellingen van de afstandsbediening resetten naar de standaardwaarden. Als u deze handeling uitvoert, worden er geen beelden verwijderd.

- De instellingen van de camera worden niet gereset als u deze van de afstandsbediening reset.

1. Druk op de MENU-toets op de afstandsbediening.
De lijst met instelitems wordt weergegeven.
2. Druk op de UP-toets of de DOWN-toets op de afstandsbediening om  (instellingen resetten) te selecteren bij  (instellingen voor afstandsbediening), en druk vervolgens op de REC/ENTER-toets op de afstandsbediening.
3. Druk op de UP-toets of de DOWN-toets op de afstandsbediening om de gewenste instelwaarde te selecteren, en druk vervolgens op de REC/ENTER-toets op de afstandsbediening.



Opmerking

- Om van het scherm voor het selecteren van de instelwaarden terug te keren naar het scherm voor het selecteren van de instelitems, selecteert u .
- Om een instelitem op het selectiescherm of de instelwaarde te bevestigen, selecteert u **OK**.

[64] Gebruik | De instellingen van de afstandsbediening voor liveweergave wijzigen | Instellingen voor afstandsbediening

Versie

U kunt de softwareversie van de afstandsbediening weergeven.

1. Druk op de MENU-toets op de afstandsbediening.
De lijst met instelitems wordt weergegeven.
2. Druk op de UP-toets of de DOWN-toets op de afstandsbediening om  (versie) te selecteren bij  (instellingen voor afstandsbediening), en druk vervolgens op de REC/ENTER-toets op de afstandsbediening.

Opmerking



- Om van het scherm voor het selecteren van de instelwaarden terug te keren naar het scherm voor het selecteren van de instelitems, selecteert u .
- Om een instelitem op het selectiescherm of de instelwaarde te bevestigen, selecteert u **OK**.



[65] Gebruik | De instellingen van de afstandsbediening voor liveweergave wijzigen | Instellingen voor afstandsbediening



Verbindingsstand

-
1. Druk op de MENU-toets op de afstandsbediening.

De lijst met instelitems wordt weergegeven.

2. Druk op de UP-toets of de DOWN-toets op de afstandsbediening om ..... (verbindingsstand) te selecteren bij  (instellingen voor afstandsbediening), en druk vervolgens op de REC/ENTER-toets op de afstandsbediening.
3. Druk op de UP-toets of de DOWN-toets op de afstandsbediening om de gewenste instelwaarde te selecteren, en druk vervolgens op de REC/ENTER-toets op de afstandsbediening.

..... (**standaard**): enkelvoudige verbinding

..... : meervoudige verbinding

Opmerking



- De weergegeven pictogrammen verschillen afhankelijk van de status van de verbindinginstellingen van de afstandsbediening.
- Om van het scherm voor het selecteren van de instelwaarden terug te keren naar het scherm voor het selecteren van de instelitems, selecteert u .
- Om een instelitem op het selectiescherm of de instelwaarde te bevestigen, selecteert u **OK**.

[66] Gebruik | De instellingen van de afstandsbediening voor liveweergave wijzigen | Instellingen voor afstandsbediening

GPS-instellingen

Met behulp van de GPS-functie van de afstandsbediening kunt u de locatie-informatie en bewegingssnelheid opnemen tijdens het filmen en de locatie-informatie tijdens het maken van foto's, en deze informatie overzetten naar de camera.

Met Action Cam Movie Creator kunt u films die opgenomen zijn met een GPS-logboek (locatie-informatie en bewegingssnelheid) importeren op een computer en deze bekijken op een kaart.

1. Druk op de MENU-toets op de afstandsbediening.
De lijst met instelitems wordt weergegeven.
2. Druk op de UP-toets of de DOWN-toets op de afstandsbediening om : **ON** (GPS-instellingen) te selecteren bij  (instellingen voor afstandsbediening), en druk vervolgens op de REC/ENTER-toets op de afstandsbediening.
3. Druk op de UP-toets of de DOWN-toets op de afstandsbediening om de gewenste instelwaarde te selecteren, en druk vervolgens op de REC/ENTER-toets op de afstandsbediening.

: **ON (standaard)**: films worden opgenomen met een GPS-logboek (locatie-informatie, bewegingssnelheid) en stilstaande beelden met locatie-informatie.

: **OFF** : de GPS-functie wordt niet gebruikt.

Opmerking

- Als u het GPS-logboek en de locatie-informatie niet wilt opnemen, zet u de GPS-instelling op [OFF].
- Tijdens het opstijgen en landen van een vliegtuig stelt u de vliegtuigstand in op [ON].

Gebruik de GPS-functie in overeenstemming met de geldende regels in landen en regio's waar u deze gebruikt.

- Het kan enkele tientallen seconden tot verschillende minuten duren om de locatie-informatie op te nemen wanneer u de GPS voor het eerst of na een lange tijd opnieuw gebruikt. De trianguleertijd kan verkort worden door GPS-hulpgegevens te installeren.
- De GPS-antenne is ingebouwd in de voorkant van de afstandsbediening. Als u de afstandsbediening ondersteboven plaatst, duurt het mogelijk langer om uw positie te bepalen of lukt dit zelfs helemaal niet.
- Sony verzamelt de locatie-informatie en route-informatie niet.
- Er kunnen maximaal 256 logbestanden per dag worden opgenomen. Wanneer het maximale aantal opgenomen logbestanden per dag bereikt is, kunt u verder beelden opnemen, maar worden de logbestanden niet langer bijgehouden.
- De GPS-functies van de bijgeleverde afstandsbediening RM-LVR2V zijn alleen compatibel met de camera HDR-AZ1.
- Om van het scherm voor het selecteren van de instelwaarden terug te keren naar het scherm voor het selecteren van de instelitems, selecteert u .
- Om een instelitem op het selectiescherm of de instelwaarde te bevestigen, selecteert u **OK**.



[67] Gebruik | De instellingen van de afstandsbediening voor liveweergave wijzigen | Instellingen voor afstandsbediening

Vliegtuigstand

Wanneer u zich aan boord van een vliegtuig bevindt, kunt u alle functies die gebruikmaken van Wi-Fi en GPS uitschakelen op de afstandsbediening.

1. Druk op de MENU-toets op de afstandsbediening.

De lijst met instelitems wordt weergegeven.

2. Druk op de UP-toets of de DOWN-toets om : **OFF** (vliegtuigstand) te selecteren bij  (instellingen voor afstandsbediening), en druk vervolgens op de REC/ENTER-toets.

3. Druk op de UP-toets of de DOWN-toets op de afstandsbediening om de gewenste instelwaarde te selecteren, en druk vervolgens op de REC/ENTER-toets op de afstandsbediening.

: **ON (standaard)**: kies deze optie wanneer u zich aan boord van een vliegtuig bevindt.

De Wi-Fi-/GPS-functie is uitgeschakeld.

: **OFF (standaard)**: kies deze optie voor normaal gebruik.

De Wi-Fi-/GPS-functie is ingeschakeld.



Wanneer u zich aan boord van een vliegtuig bevindt, stelt u de vliegtuigstand van de afstandsbediening in op ON en de Wi-Fi-stand van de camera op OFF.

Opmerking

- Om van het scherm voor het selecteren van de instelwaarden terug te keren naar het scherm voor het selecteren van de instelitems, selecteert u .
 - Om een instelitem op het selectiescherm of de instelwaarde te bevestigen, selecteert u **OK**.
-

De netwerkinstellingen voor een meervoudige verbinding resetten

U kunt de netwerkinstellingen voor een meervoudige verbinding resetten.

1. Druk op de MENU-toets op de afstandsbediening.
De lijst met instelitems wordt weergegeven.
2. Druk op de UP-toets of de DOWN-toets op de afstandsbediening om   (netwerkinstellingen resetten) te selecteren bij  (instellingen voor afstandsbediening), en druk vervolgens op de REC/ENTER-toets op de afstandsbediening.
3. Druk op de UP-toets of de DOWN-toets op de afstandsbediening om **OK** te selecteren, en druk vervolgens op de REC/ENTER-toets op de afstandsbediening.

Wanneer u na het resetten de meervoudige verbinding instelt, moet u de apparaten opnieuw registreren, ook al werden die eerder al geregistreerd.

- Als u  (terug) selecteert op het bevestigingsscherm, wordt het resetten geannuleerd.

Opmerking



- Om van het scherm voor het selecteren van de instelwaarden terug te keren naar het scherm voor het selecteren van de instelitems, selecteert u  (terug).
- Om een instelitem op het selectiescherm of de instelwaarde te bevestigen, selecteert u **OK**.

Weergeven met behulp van de afstandsbediening voor liveweergave

U kunt beelden die opgenomen zijn met de camera weergeven met behulp van de afstandsbediening. Hieronder vindt u de uit te voeren stappen om films weer te geven.

1. Druk terwijl de opnamestand geactiveerd is op de MENU-toets op de afstandsbediening, druk op de UP-toets of de DOWN-toets op de afstandsbediening om   (weergeven met behulp van de afstandsbediening) te selecteren, en druk vervolgens op de REC/ENTER-toets op de afstandsbediening.
2. Selecteer het gewenste beeldtype door op de UP-/DOWN-toets te drukken.
3. Druk op de REC/ENTER-toets op de afstandsbediening om de weergave te starten.
4. Druk op de UP-toets op de afstandsbediening tijdens de weergave van een film.

Terugkeren naar de opnamestand

Om terug te keren naar de opnamestand, selecteert u    (opnamestand) en drukt u op de REC/ENTER-toets op de afstandsbediening.

Opmerking

- De camera kan geen geluid afspelen.
- De framesnelheid die weergegeven wordt op het LCD-scherm wanneer u de afstandsbediening gebruikt om beelden weer te geven, wijzigt afhankelijk van de Wi-Fi-communicatiestatus van de camera en de afstandsbediening. Deze framesnelheid verschilt van deze die gebruikt wordt tijdens het opnemen.

Hint

- U kunt vooruitspoelen door op de UP-toets op de afstandsbediening te drukken en terugspoelen door op de DOWN-toets te drukken.

[70] Gebruik | Weergeven | De schermweergave van de camera en de afstandsbediening voor liveweergave wijzigen

De verbindingstoestand van de camera wijzigen

Telkens wanneer u op de Wi-Fi-toets op de camera drukt, wijzigt de Wi-Fi-verbindingstoestand van de camera als volgt.

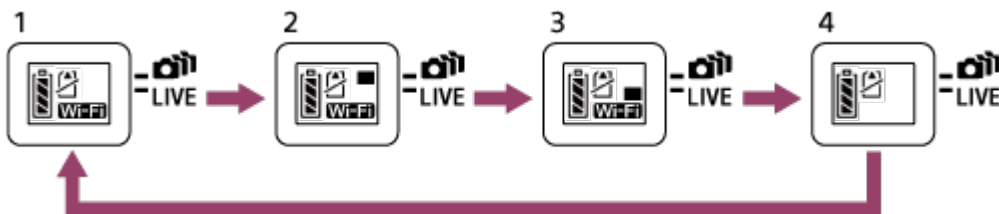

- 1 De Wi-Fi-functie is ingesteld op ON (enkelvoudige verbinding).
- 2 Verbinden met meerdere camera's (meervoudige verbinding).
- 3 Live streamen (liveverbinding).
- 4 De Wi-Fi-functie is uitgeschakeld (OFF).

Opmerking

- De Wi-Fi-verbindingstoestand is standaard ingesteld op enkelvoudige verbinding.

[71] Gebruik | Weergeven | De schermweergave van de camera en de afstandsbediening voor liveweergave wijzigen

De weergave van het LCD-scherm van de afstandsbediening voor liveweergave wijzigen

Wanneer de afstandsbediening via Wi-Fi verbonden is met de camera en u op de DISP-toets op de

afstandsbediening drukt, wordt de weergave van het LCD-scherm als volgt gewijzigd.

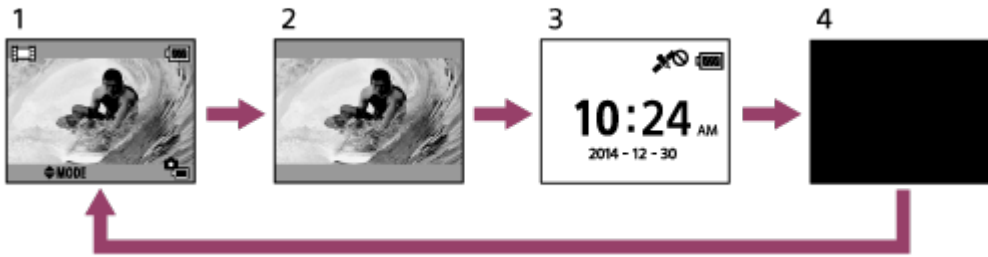



- 1 Liveweergave
- 2 Pictogram uit
- 3 Klokweergave
- 4 Scherm uit (alleen bij meervoudige verbinding)

- Bij enkelvoudige verbinding wordt de opname-informatie weergegeven.

[72] Gebruik | Weergeven | Verwijderen

Verwijderen

Verwijder overbodige beelden van de geheugenkaart van de camera.

1. Druk terwijl de opnamestand geactiveerd is op de MENU-toets op de afstandsbediening, druk op de UP-toets of de DOWN-toets op de afstandsbediening om  →  (weergeven met behulp van de afstandsbediening) te selecteren, en druk vervolgens op de REC/ENTER-toets op de afstandsbediening.
2. Druk op de UP-toets of de DOWN-toets op de afstandsbediening om een te verwijderen beeld te selecteren, en druk vervolgens op de MENU-toets op de afstandsbediening.
3. Selecteer  (verwijderen) en druk vervolgens op de REC/ENTER-toets op de afstandsbediening.
4. Selecteer **OK** op het bevestigingsscherm en druk op de REC/ENTER-toets op de afstandsbediening om de beelden te verwijderen.

Opmerking

- U kunt alleen beelden verwijderen in de enkelvoudige verbinding.
- U kunt een beeld per keer verwijderen.
- Formateer de geheugenkaart als u alle beelden wilt verwijderen.

[73] Gebruik | Films live streamen | Live streamen met de camera (liveverbinding)

Live streamen

Door gebruik te maken van een Wi-Fi-router of een smartphone die kan tetheren met de camera, kunt u films live streamen via websites voor het delen van videobeelden (bv. USTREAM).

U kunt een bericht betreffende het starten van de distributie verzenden naar een of meer ingestelde sociale netwerken (Facebook, Twitter enz.) bij het starten van de livedistributie van films.

* Hiervoor moet de gebruiker geregistreerd zijn bij een website voor livedistributie of een sociaal netwerk.

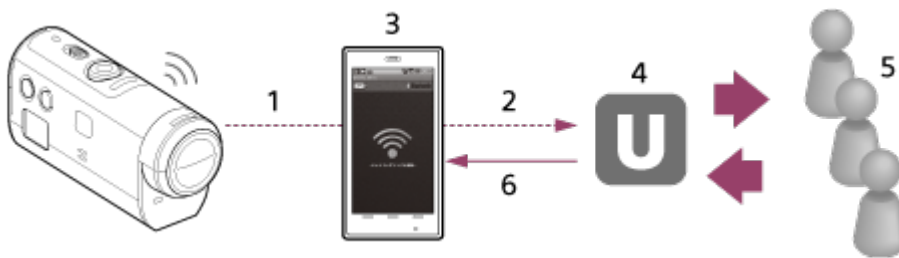

- 1 Wi-Fi
- 2 3G/LTE
- 3 Tetheringstand
- 4 USTREAM
- 5 Kijkers
- 6 Reacties van kijkers

U moet de volgende voorbereidingen treffen om live te kunnen streamen.

Stel de volgende distributie-instellingen in bij de instellingen voor live streamen van de camera.

- Registratie van de gebruiker bij USTREAM
- Smartphones (tethering) met camera's voor verbinding met een Wi-Fi-netwerk of Wi-Fi-netwerkomgevingen

* Meer informatie over tetheringinstellingen voor smartphones of Wi-Fi-netwerkinstellingen vindt u in de gebruiksaanwijzing van de smartphone of de netwerkdienst. Neem voor meer informatie over de netwerkomgeving contact op met uw netwerkserviceprovider.

[74] Gebruik | Films live streamen | Live streamen met de camera (liveverbinding) Voorbereiden voor live streamen

Voltooi op voorhand de netwerkinstellingen via de daarvoor bestemde toepassing "Tool voor netwerkinstellingen", de accountregistratie voor videodistributiesites en de SNS-instellingen.

U kunt de "Tool voor netwerkinstellingen" downloaden via de volgende website:
<http://www.sony.net/nst/>

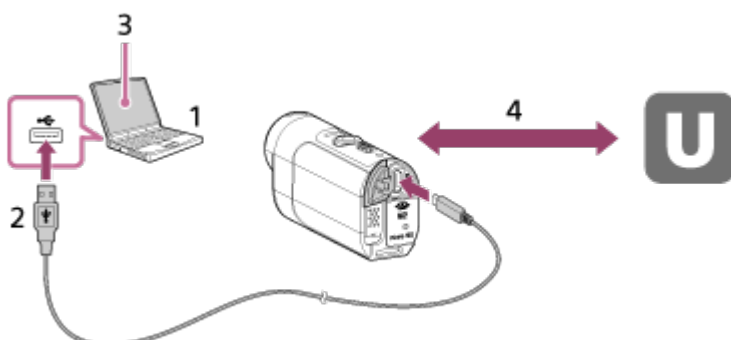

- 1. Voer de informatie in voor uw USTREAM-account en voor de "Tool voor netwerkinstellingen".
- 2. USB

3. "Tool voor netwerkinstellingen"
 4. OAuth-verificatie
- Verkrijgen kanaal-ID

De tool voor netwerkinstellingen resetten

Stel de volgende distributie-instellingen in bij de instellingen voor live streamen van de camera.

- Netwerkinstellingen
 - U kunt de instellingen van het Wi-Fi-netwerk waarmee de camera verbonden is, configureren.
 - Netwerk-SSID, wachtwoord, beveiligingsmethode
- Instellingen voor streamen
 - U kunt de filmdistributiemethode instellen.
 - Bestemmingen, kanalen, beeldkwaliteit, instellingen voor opslaan op bestemmingen
 - Titels en beschrijvingen
- SNS-instellingen
 - U kunt via sociale netwerken reacties posten wanneer het distribueren van de film start.
 - Verbindingsinstellingen voor Twitter, Facebook
 - Te posten reacties

USTREAM

USTREAM is een site voor het delen van video's die u kunt gebruiken voor het distribueren en bekijken van films met de functie voor live streamen van de camera.

Raadpleeg de onderstaande USTREAM-website voor meer informatie.

<http://www.ustream.tv/>

Opmerking

- Uw persoonlijke informatie (informatie die nodig is om u aan te melden bij USTREAM, Twitter en Facebook) moet ingesteld worden op de camera. Reset dus altijd de instellingen van de camera door tijdens het opstarten op de RESET (resetten)-toets te drukken als u deze doorgeeft aan derden of weggooit. Reset de instellingen door tijdens het opstarten op de RESET (resetten)-toets op de camera te drukken.

[75] Gebruik | Films live streamen | Live streamen met de camera (liveverbinding)

Instellingen voor live streamen doorvoeren

Als u de nodige voorbereidingen getroffen hebt, kunt u beginnen met live te streamen. Als u voor het eerst live distribueert, raden wij u aan een testdistributie uit te voeren in een goed voorbereide omgeving na eerst de instellingen te hebben doorgevoerd op een computer.

1. Druk op de Wi-Fi-toets op de camera om [LIVE] te selecteren.
2. Druk op de REC-toets van de camera om de livedistributie te starten.
 - Het REC-lampje boven op de camera licht blauw op.
3. Druk nogmaals op de REC-toets om de livedistributie te stoppen.

Opmerking

Het kan 10 tot 20 seconden duren vooraleer de film daadwerkelijk gedistribueerd wordt op de distributiesite na het starten ervan op de camera.

- U kunt live gedistribueerde films opnemen op de geheugenkaart van de camera. Als de geheugenkaart in de camera geplaatst is, worden de films tegelijk met de distributie opgenomen*.
- Wanneer de geheugenkaart vol is, wordt de filmopname gestopt maar blijft de distributie doorgaan.
- Wanneer er geen geheugenkaart geplaatst is, wordt de film alleen gedistribueerd.

* Tegelijk opgenomen films worden verwerkt in de MP4/HQ-stand.

REC-lampje tijdens reallimedistributie

U kunt de status van de livedistributie controleren aan de hand van het REC-lampje wanneer de stand voor live streamen geselecteerd is.



1 REC-lampje

- OFF: vóór de distributie
- Licht blauw op: tijdens de distributie
- ⚡ Knippert traag blauw (ong. 1 keer per seconde): tijdens de distributie (er zijn kijkers)
- ⚡ Knippert snel rood (ong. 3 keer per seconde): distributiefout

[76] Gebruik | Computer | Action Cam Movie Creator

Nuttige functies van Action Cam Movie Creator

Met Action Cam Movie Creator kunt u films overzetten naar uw computer en deze op verschillende manieren bewerken en gebruiken.

Ga naar de volgende URL om de software te installeren.

<http://www.sony.net/actioncam/support/>

Twee softwareprogramma's (Action Cam Movie Creator voor het bewerken van films en PlayMemories Home voor het beheren van films en foto's) worden tegelijk geïnstalleerd.

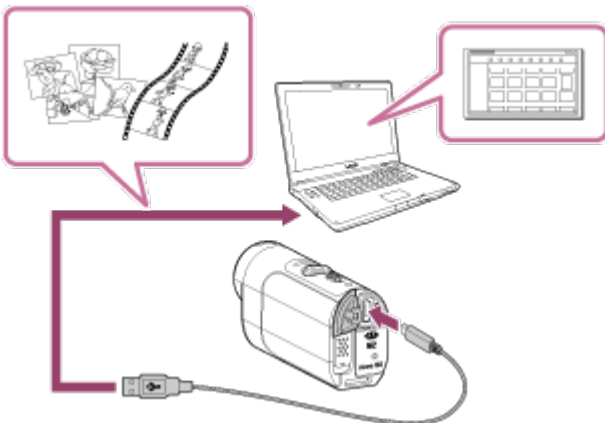

Nuttige functies van Action Cam Movie Creator

- Films bewerken en weergeven met volginformatie en bewegingsnelheid

Nuttige functies van PlayMemories Home

- Films en foto's importeren en weergeven
- Gebruik de micro-USB-kabel (bijgeleverd) om de camera te verbinden met uw computer.

Opmerking

- Gebruik PlayMemories Home voor het overzetten van films naar uw computer. De GPS-informatie gaat verloren als de films op een andere manier worden overgezet.

[77] Gebruik | Computer | Action Cam Movie Creator

De computeromgeving controleren

Raadpleeg de volgende website voor meer informatie over de computeromgeving voor de software:
<http://www.sony.net/pcenv/>

[78] Gebruik | Computer | Action Cam Movie Creator

De instructies voor Action Cam Movie Creator raadplegen

Raadpleeg de helpfunctie van Action Cam Movie Creator.
http://rd1.sony.net/help/cam/1415/h_zz/

[79] Gebruik | Computer | Action Cam Movie Creator

Action Cam Movie Creator installeren

Installeer Action Cam Movie Creator op uw computer. Voer de onderstaande procedure uit:

1. Schakel de computer in.
 - Meld u aan als beheerder.
 - Sluit alle toepassingen op de computer voordat u de software installeert.
2. Open de volgende URL in de internetbrowser van de computer en installeer Action Cam Movie Creator.
<http://www.sony.net/actioncam/>
 - Wanneer de installatie voltooid is, wordt Action Cam Movie Creator gestart.
3. Verbind de camera met de computer met behulp van de bijgeleverde micro-USB-kabel.
 - Er kunnen nieuwe functies toegevoegd zijn aan Action Cam Movie Creator. Sluit de camera dus

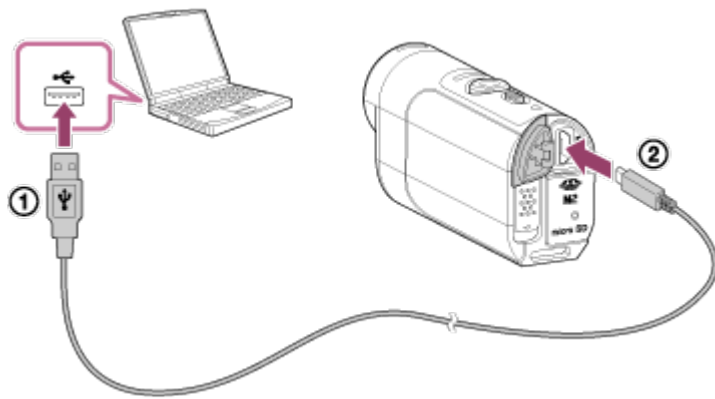

aan op uw computer, zelfs als Action Cam Movie Creator al geïnstalleerd is

Downloaded from www.vandenborre.be



- ① Naar USB-aansluiting
- ② Naar Multi/Micro USB-aansluiting

Opmerking

- Koppel de micro-USB-kabel (bijgeleverd) niet los van de camera wanneer op het computerscherm aangegeven wordt dat de camera bediend of gebruikt wordt. Doet u dit wel, dan kunnen er gegevens beschadigd raken.
- Om de computer los te koppelen van de camera, klikt u op  in het systeemvak en klikt u vervolgens op  (verwijderingspictogram). In Windows Vista klikt u op  in het systeemvak.

[80] Gebruik | Computer | Action Cam Movie Creator

De computer loskoppelen (Windows 7/Windows 8)

Om de computer los te koppelen van de camera, volgt u de onderstaande stappen voor Windows 7/Windows 8.

1. Klik op  in het systeemvak.
2. Klik op het pictogram voor loskoppelen bij Aanpassen.
3. Klik op het apparaat dat u wilt verwijderen.

Windows 7/Windows 8



1 Pictogram voor loskoppelen

Opmerking

- Formateer de geheugenkaart van de camera niet met behulp van een computer. Als u dit wel doet, werkt de camera mogelijk niet correct.
- Gebruik PlayMemories Home om de camera te openen via de computer. Pas de bestanden of

mappen op de camera niet rechtstreeks aan met de computer. Het is mogelijk dat de beeldbestanden beschadigd raken of niet worden weergegeven.

- Als u de gegevens op de geheugenkaart van de camera bewerkt op de computer, is de werking ervan niet langer gegarandeerd.
- Gebruik PlayMemories Home voor het overzetten van lange films van de camera naar een computer of voor het bewerken van beelden.

Als u andere software gebruikt, worden de beelden mogelijk niet correct overgezet.

- Sleep het pictogram van het station naar het pictogram "Prullenmand" als u een Mac gebruikt. De camera wordt losgekoppeld van de computer.

Downloaded from www.vandenborre.be

[81] Gebruik | Computer | Action Cam Movie Creator

De computer loskoppelen (Windows Vista)

Om de computer los te koppelen van de camera, volgt u de onderstaande stappen voor Windows Vista.

1. Dubbelklik op het pictogram voor loskoppelen in het systeemvak.
2. Selecteer  (USB-apparaat voor massaopslag) en klik op [Stoppen].
3. Controleer of het los te koppelen apparaat wordt aangegeven in het bevestigingsvenster en klik op [OK].

Volg hieronder de procedure vanaf stap 1 tot 3 voordat u de volgende handelingen uitvoert:

- De micro-USB-kabel (bijgeleverd) loskoppelen
- De camera uitschakelen
- De geheugenkaart uitwerpen

Opmerking

- Formateer de geheugenkaart van de camera niet met behulp van een computer. Als u dit wel doet, werkt de camera mogelijk niet correct.
- Gebruik PlayMemories Home om de camera te openen via de computer. Pas de bestanden of mappen op de camera niet rechtstreeks aan met de computer. Het is mogelijk dat de beeldbestanden beschadigd raken of niet worden weergegeven.
- Als u de gegevens op de geheugenkaart van de camera bewerkt op de computer, is de werking ervan niet langer gegarandeerd.
- Gebruik PlayMemories Home voor het overzetten van lange films van de camera naar een computer of voor het bewerken van beelden.
Als u andere software gebruikt, worden de beelden mogelijk niet correct overgezet.
- Sleep het pictogram van het station naar het pictogram "Prullenmand" als u een Mac gebruikt. De camera wordt losgekoppeld van de computer.

[82] Gebruik | Computer | GPS-hulpgegevens importeren

GPS-hulpgegevens

De tijdsduur die de GPS nodig heeft om de locatie-informatie te verkrijgen, kan verkort worden door GPS-hulpgegevens in de camera op te slaan. Als de bijgeleverde RM-LVR2V-afstandsbediening verbonden is met een computer met internettoegang via de software Action Cam Movie Creator, kunnen de GPS-hulpgegevens automatisch worden bijgewerkt.

- Als de datum en tijd niet ingesteld zijn of de ingestelde tijd sterk verschilt van de werkelijke tijd, kan de tijdsduur die de GPS nodig heeft om de locatie-informatie te verkrijgen niet verkort worden.
- Als de geldigheidstermijn van de GPS-hulpgegevens verstreken is, kan de tijd voor het opvragen van de locatie-informatie niet verkort worden.

[83] Gebruik | Overige | Geschatte opname- en weergaveduur met de accu van de camera

Geschatte opnameduur met de accu van de camera

Geschatte beschikbare tijd wanneer u een volledig opgeladen accu gebruikt.

NP-BY1 (bijgeleverd)

Doorlopende opnameduur

HQ: 80 min (85 min)

VGA: 85 min (100 min)

Gemiddelde opnameduur

HQ: 45 min (50 min)

VGA: 50 min (60 min)

- Tijd gemeten bij gebruik van de camera bij 25 °C. Wij raden u aan de camera te gebruiken bij een temperatuur tussen 10 °C en 30 °C.
- De opnameduur is korter als u de camera bij lage temperaturen gebruikt.
- De opnameduur kan korter zijn afhankelijk van de opnameomstandigheden.
- De gemiddelde opnameduur is de duur gemeten bij herhaaldelijk gebruik van functies zoals de opnamestand-bystand en omschakelen van de opnamestand.
- () geeft de opnameduur aan wanneer de Wi-Fi-functie ingesteld is op [OFF].

[84] Gebruik | Overige | Geschatte opname- en weergaveduur met de accu van de camera

Geschatte weergaveduur met de accu van de camera

Geschatte beschikbare tijd wanneer u een volledig opgeladen accu gebruikt.

Weergaveduur

HQ: 120 min

VGA: 130 min

- Tijd gemeten bij gebruik van de camera bij 25 °C. Wij raden u aan de camera te gebruiken bij een temperatuur tussen 10 °C en 30 °C.

- De afspeelduur is korter als u de camera bij lage temperaturen gebruikt.
- De afspeelduur kan korter zijn afhankelijk van de opnameomstandigheden.

Downloaded from www.vandenborre.be

[85] Gebruik | Overige | Opnameduur, het aantal foto's dat op een geheugenkaart kan worden opgenomen

Geschatte duur voor ononderbroken filmen

XAVCS (XAVC S) Gemiddelde opnameduur

64 GB

XAVC S 50 Mbps (HD-resolutie):

2 u 35 min

MP4 (MP4) Gemiddelde opnameduur

8 GB

PS Hoogste resolutie (vloeiend beeld opgenomen met een framesnelheid van 2x):

35 min

HQ Hoogste resolutie:

1 u

STD Hoge resolutie:

2 u 40 min

HS 120 / **HS 100** Uiterst snelle opname (vloeiend beeld opgenomen met een framesnelheid van 4x):

35 min

SSLOW Uiterst vertraagde opname (vertraagd beeld opgenomen met een framesnelheid van 4x):

40 min

VGA Standaardresolutie:

4 u 55 min

16 GB

PS Hoogste resolutie (vloeiend beeld opgenomen met een framesnelheid van 2x):

1 u 20 min

HQ Hoogste resolutie:

2 u 5 min

STD Hoge resolutie:

5 u 20 min

HS 120 / **HS 100** Uiterst snelle opname (vloeiend beeld opgenomen met een framesnelheid van 4x):

1 u 20 min

SSLOW Uiterst vertraagde opname (vertraagd beeld opgenomen met een framesnelheid van 4x):

1 u 20 min

VGA Standaardresolutie:

9 u 55 min

32 GB

PS Hoogste resolutie (vloeiend beeld opgenomen met een framesnelheid van 2x):

2 u 40 min

HQ Hoogste resolutie:

4 u 10 min

STD Hoge resolutie:

10 u 50 min

HS 120 / **HS 100** Uiterst snelle opname (vloeiend beeld opgenomen met een framesnelheid van

4x):

2 u 40 min

SSLOW: Uiterst vertraagde opname (vertraagd beeld opgenomen met een framesnelheid van 4x):

2 u 45 min

VGA: Standaardresolutie:

20 h

64 GB

PS: Hoogste resolutie (vloeiend beeld opgenomen met een framesnelheid van 2x):

5 u 20 min

HQ: Hoogste resolutie:

8 u 25 min

STD: Hoge resolutie:

21 u 45 min

HS 120 / HS 100: Uiterst snelle opname (vloeiend beeld opgenomen met een framesnelheid van 4x):

5 u 20 min

SSLOW: Uiterst vertraagde opname (vertraagd beeld opgenomen met een framesnelheid van 4x):

5 u 35 min

VGA: Standaardresolutie:

40 u 10 min

- In de bovenstaande tabel wordt voor de instelling [SSLOW] de opnameduur tijdens het opnemen weergegeven. Deze verschilt van de eigenlijke afspeelduur.
- Bij gebruik van een geheugenkaart van Sony.

Opmerking

- De opnameduur kan variëren afhankelijk van de opnameomstandigheden, het onderwerp en de instelling van de beeldkwaliteit.
- De maximale doorlopende opnameduur voor films bedraagt ongeveer 13 uur. In de stand [SSLOW] is dit ongeveer 3 uur.
- VBR (variabele bitsnelheid) wordt gebruikt. Deze functie past automatisch de beeldkwaliteit aan op basis van de opnamescène. Deze technologie heeft afwijkingen in de opnameduur van de media tot gevolg. Films met snel bewegend en complexe beelden worden opgenomen met een hogere bitsnelheid, en dit vermindert de algemene opnameduur.

[86] Gebruik | Overige | Opnameduur, het aantal foto's dat op een geheugenkaart kan worden opgenomen

Geschat aantal foto's dat kan worden opgenomen

Aantal foto's dat kan worden opgenomen

8 GB

Equivalent met ong. 2.070.000 pixels (intervalfoto-opnames) (16:9): 9.700

Ong. 11.900.000 pixels (stilstaande beelden): 1.250

16 GB

Equivalent met ong. 2.070.000 pixels (intervalfoto-opnames) (16:9): 19.000

Ong. 11.900.000 pixels (stilstaande beelden): 2.500

32 GB

Equivalent met ong. 2.070.000 pixels (intervalfoto-opnames) (16:9): 39.000
Ong. 11.900.000 pixels (stilstaande beelden): 5.100

64 GB

Equivalent met ong. 2.070.000 pixels (intervalfoto-opnames) (16:9): 40.000
Ong. 11.900.000 pixels (stilstaande beelden): 10.000

- Bij gebruik van een geheugenkaart van Sony.
- Het aantal foto's dat op een geheugenkaart kan worden opgenomen, staat voor het aantal foto's wanneer u opneemt met de maximale beeldgrootte van de camera. Het werkelijke aantal foto's dat kan worden opgenomen, wordt weergegeven op het LCD-scherm van de afstandsbediening.
- Het aantal foto's dat op een geheugenkaart kan worden opgenomen, kan verschillen afhankelijk van de opnameomstandigheden.

[87] Gebruik | Overige | Opmerkingen over het gebruik

Opmerkingen bij het gebruik van de camera en de afstandsbediening voor liveweergave

Gebruik/bewaar de camera en de afstandsbediening niet op de volgende plaatsen

- Op zeer warme, koude of vochtige plaatsen
Op plaatsen zoals een in de zon geparkeerde auto kan de behuizing van de camera of de afstandsbediening door de hitte vervormen, waardoor er een storing kan optreden.
- In direct zonlicht of in de buurt van een verwarmingstoestel
Als u de camera of afstandsbediening in direct zonlicht of in de buurt van een verwarmingstoestel bewaart, kunnen de camera en de afstandsbediening verkleuren of vervormd raken, waardoor er een storing kan optreden.
- Op plaatsen die worden blootgesteld aan hevige trillingen
- In de buurt van sterke magnetische velden
- Gebruik de camera niet in de buurt van sterke radiogolven of stralingen.
- Op zanderige of stoffige plaatsen
Let op dat er geen zand of stof in de camera terechtkomt. Hierdoor kan er in de camera en afstandsbediening een storing optreden en in bepaalde gevallen kan deze storing niet worden verholpen.

Stof- en waterbestendigheid

De camera is stof- en waterbestendig (gedurende 30 minuten tot op een diepte van 5 m onder water). Meer informatie over het gebruik van de waterdichte behuizing vindt u in de gebruiksaanwijzing op de website.

http://rd1.sony.net/help/cam/1415/h_zz/

Vervoeren

- Ga niet neerzitten in een stoel of andere plaats met de camera of afstandsbediening voor liveweergave in de achterzak van uw broek of rok. Dit kan een defect veroorzaken of de camera of afstandsbediening voor liveweergave beschadigen.
- Schud de camera niet en sla er niet tegen. Dit kan storingen veroorzaken waardoor u mogelijk geen

beelden kunt opnemen. Bovendien kan een geheugenkaart onbruikbaar worden of kunnen beeldgegevens beschadigd raken.

Bedrijfstemperatuur

De camera is ontworpen om te worden gebruikt bij temperaturen tussen -5 °C en +40 °C, en de afstandsbediening voor temperaturen tussen -10 °C en +40 °C.

[88] Gebruik | Overige | Opmerkingen over het gebruik

Condensvorming

Als de camera en afstandsbediening rechtstreeks vanuit een koude naar een warme omgeving worden gebracht, kan er vocht condenseren in of op de camera en afstandsbediening. Deze condensvorming kan een storing in de camera veroorzaken.

Als er condensvorming optreedt

Schakel de camera uit en wacht ongeveer 1 uur om het vocht te laten verdampen.

Opmerking over condensvorming

Er kan vocht in de camera en afstandsbediening condenseren wanneer u deze van een koude naar een warme omgeving brengt (of omgekeerd) of wanneer u de camera en afstandsbediening in een vochtige omgeving gebruikt, zoals hieronder wordt aangegeven.

- Als u de camera van een skipiste meeneemt naar een warme ruimte.
- Als u de camera op een hete zomerdag vanuit een koele ruimte of een auto met airconditioning mee naar buiten neemt.
- Als u de camera of afstandsbediening onmiddellijk na een regenbui gebruikt.
- Als u de camera op een warme en vochtige plaats gebruikt.

Condensvorming voorkomen

Voordat u de camera of afstandsbediening naar een warmere omgeving brengt, plaatst u deze eerst in een plastic zak die u goed afsluit. Haal de camera of afstandsbediening pas uit de plastic zak wanneer de lucht in de zak dezelfde temperatuur heeft als de omringende lucht (na ongeveer 1 uur).

[89] Gebruik | Overige | Opmerkingen over het gebruik

Onderhoud en opslag

- Maak de buitenkant van de camera of afstandsbediening schoon met een zachte doek bevochtigd met water en veeg het oppervlak daarna droog met een droge doek. Vermijd het volgende aangezien dit de afwerking of behuizing kan beschadigen.
Chemische producten zoals verfverdunder, wasbenzine, alcohol, reinigingsdoekjes, insectenspray, zonnebrandolie, insecticiden enz.
 - Raak de camera niet aan met de bovenstaande middelen op uw handen.
 - Laat de camera of afstandsbediening niet langdurig in contact komen met rubber of vinyl.
- Veeg het oppervlak van de lens in de volgende gevallen schoon met een zachte doek:
 - Als er vingerafdrukken op de lens zitten.

- Op erg warme of vochtige plaatsen.
- Wanneer de lens aan zoute lucht is blootgesteld, zoals aan zee.
- Bewaar de lens op een goed geventileerde plaats met weinig stof en vuil.
- Maak de lens regelmatig schoon om schimmelvorming te voorkomen.

[90] Gebruik | Overige | Opmerkingen over het gebruik

Opmerkingen bij optionele accessoires

- Originele Sony-accessoires zijn in sommige landen/gebieden mogelijk niet verkrijgbaar.

Ga naar de volgende website voor meer informatie over de bijgeleverde accessoires.

http://rd1.sony.net/help/cam/1415/h_zz/

[91] Gebruik | Overige | Opmerkingen over het gebruik

Opmerking bij weggooien/doorgeven van de geheugenkaart

Zelfs indien u de gegevens van de geheugenkaart verwijdert of de geheugenkaart formateert met uw camera of een computer, is het mogelijk dat niet alle gegevens van de geheugenkaart verwijderd zijn. Wanneer u een geheugenkaart aan iemand geeft, raden wij u aan alle gegevens volledig te verwijderen met behulp van speciale software op een computer. Bij het weggooien van de geheugenkaart is het ook raadzaam de behuizing van de geheugenkaart te vernietigen.

[92] Gebruik | Overige | Opmerkingen over het gebruik

Accu's voor de camera en de afstandsbediening voor liveweergave

Opladen

- Laad de camera en afstandsbediening op voordat u deze voor het eerst gebruikt.
- Wij raden u aan de camera en afstandsbediening op te laden bij een omgevingstemperatuur tussen 10 °C en 30 °C tot het POWER/CHG (opladen)-lampje dooft. Het is mogelijk dat de camera en de afstandsbediening niet efficiënt worden opgeladen buiten dit temperatuurbereik.
- In de volgende situaties is het mogelijk dat het POWER/CHG (opladen)-lampje knippert tijdens het opladen van de camera:
 - De accu is niet correct in de camera geplaatst.
 - De accu is beschadigd.
- Wanneer de temperatuur van de accu in de camera laag is, koppelt u de accu los en legt u deze op

een warme plaats.

- Wanneer de temperatuur van de accu in de camera hoog is, koppelt u de accu los en legt u deze op een koele plaats.
- In de volgende situaties is het mogelijk dat het CHG (opladen)-lampje van de afstandsbediening knippert:
 - De accu is beschadigd.
- Als de temperatuur van de afstandsbediening te laag is, brengt u deze naar een warme omgeving
- Als de temperatuur van de afstandsbediening te hoog is, brengt u deze naar een koele omgeving.

Doeltreffend gebruik van de accu

- De prestaties van de accu nemen af bij een omgevingstemperatuur van minder dan 10 °C. Op koude plaatsen zal de gebruiksduur van de accu dus korter zijn.
- De acculading wordt sneller verbruikt wanneer u de functies voor afspelen, vooruitspoelen en terugspoelen vaak gebruikt.
- Wij raden u aan de accu vooraf op te warmen door deze bijvoorbeeld een tijdje in uw broekzak te steken en pas net voor het opnemen in de camera te plaatsen. Dit zorgt voor een langere levensduur.
- Schakel de camera uit als u er geen beelden mee opneemt of afspeelt. De accu loopt leeg als de stand-bystand voor opnemen geactiveerd is.
- Wij adviseren u reserveaccu's bij de hand te houden voor twee of drie keer langer dan de verwachte opnametijd, en om proefopnames te maken alvorens de werkelijke opnames te maken.
- Als de contactpunten van de accu vuil zijn, is het mogelijk dat u de camera en afstandsbediening niet kunt inschakelen of dat de accu niet correct wordt opgeladen. Verwijder in dat geval stof van de accu met een zachte doek.
- Stel de accu niet bloot aan water. De accu is niet waterdicht.

Resterende acculading

- Als de accu snel leeg raakt terwijl de aanduiding voor de resterende acculading hoog is, dient u de camera en de afstandsbediening opnieuw volledig op te laden. De aanduiding voor de resterende acculading zal daarna correct weergegeven worden. Merk op dat de aanduiding onder de volgende omstandigheden mogelijk niet correct weergegeven wordt:
 - U gebruikt de camera en de afstandsbediening langdurig bij hoge temperaturen.
 - U laat de camera en de afstandsbediening ongebruikt terwijl deze volledig opgeladen zijn.
 - De camera en de afstandsbediening worden intensief gebruikt.

De accu bewaren

- Om de werking van de accu te behouden moet u minstens één keer per jaar tijdens bewaring de accu volledig opladen en vervolgens volledig ontladen in de camera. Verwijder de accu uit de camera en bewaar deze op een koele, droge plaats.
- Om vlekken op het contactpunt, kortsluiting enz. te voorkomen, dient u een plastic zak te gebruiken om de accu mee te nemen of op te bergen, zodat deze niet in de buurt van metalen voorwerpen komt.

Levensduur van de accu

- De accu heeft een beperkte levensduur. De capaciteit van de accu neemt na verloop van tijd en na herhaald gebruik af. Als de gebruiksduur van de accu aanzienlijk is afgenomen, moet u waarschijnlijk een nieuwe accu aanschaffen.
- De levensduur van de accu varieert naargelang de manier waarop deze wordt gebruikt.

[93] Gebruik | Overige | Opmerkingen over het gebruik

De beperkingen van live streamen met de camera

Er gelden beperkingen voor het live streamen van videobeelden via USTREAM. Raadpleeg de onderstaande USTREAM-website voor meer informatie.

[94] Gebruik | Overige | Opmerkingen over het gebruik

De GPS- en Wi-Fi-functie tijdens het distribueren van beelden

GPS-functie

De GPS-opnamefunctie van de camera is niet beschikbaar tijdens het live distribueren van video's. Monitoring via een smartphone of de afstandsbediening is evenmin mogelijk tijdens het live distribueren van video's.

Wi-Fi-functie

- Gebruik de camera en de afstandsbediening in overeenstemming met de regels in de regio waar u zich bevindt.
- Het is niet mogelijk om de Wi-Fi-functie van de camera en de afstandsbediening onder water te gebruiken.

Veiligheid bij het gebruik van apparaten die werken via een draadloos LAN

- Om hacken, toegang door kwaadwillige derden en andere kwetsbaarheden te vermijden, moet het draadloze LAN altijd beveiligd zijn.
 - Het is zeer belangrijk dat u de nodige beveiligingsmaatregelen treft voor een draadloos LAN.
 - Als er zich een probleem voordoet door ontoereikende veiligheidsmaatregelen of door te voorziene omstandigheden, is Sony Corporation niet verantwoordelijk voor eventuele schade die hieruit voortvloeit.
-

[95] Gebruik | Overige | Opmerkingen over het gebruik

Netwerkverbinding

Gebruik voor het live streamen van videobeelden een smartphone of een Wi-Fi-router die ondersteuning biedt voor tethering. Een correcte werking met alle apparaten wordt niet gegarandeerd. Verbinding via openbare draadloze LAN's wordt niet ondersteund.

[96] Gebruik | Overige | Opmerkingen over het gebruik

Met meerdere camera's tegelijk live streamen

Het is niet mogelijk om videobeelden tegelijk via verschillende camera's (meer dan twee) live te distribueren via dezelfde account. U moet hiervoor verbinding maken met een andere account.

[97] Gebruik | Overige | Opmerkingen over het gebruik

Invloed van de lijnstatus

De communicatie kan in geval van tethering met uw smartphone of Wi-Fi-router afhankelijk van de netwerkstatus onderbroken worden.

[98] Gebruik | Overige | Opmerkingen over het gebruik

Verbinding voor het live streamen

Houd er rekening mee dat voor het live streamen van videobeelden de communicatietijdsbeperkingen van uw abonnement voor uw smartphone of Wi-Fi-router gelden.

[99] Gebruik | Overige | Opmerkingen over het gebruik

Doorlopende distributieduur

Videobeelden kunnen maximaal 13 uur ononderbroken live worden gestreamd via de camera.

[100] Gebruik | Overige | Opmerkingen over het gebruik

Beperkingen inzake verbinding

In sommige landen is het niet mogelijk om verbinding te maken met sites voor het live distribueren van videobeelden. Gebruik de camera in overeenstemming met de lokale wetgeving.

LCD-scherm van de afstandsbediening voor liveweergave

Het LCD-scherm gebruiken

- Laat het LCD-scherm niet naar de zon gekeerd staan om schade te voorkomen. Wees voorzichtig wanneer u de afstandsbediening bij een venster plaatst.
- Als u de afstandsbediening in een koude omgeving gebruikt, kunnen er horizontale lijnen of nabeelden op het LCD-scherm verschijnen. Dit wijst niet op een storing. Het beeld op het LCD-scherm wordt weer normaal als het LCD-scherm opnieuw opgewarmd is.
- Als er langdurig een stilstand of vast beeld weergegeven wordt, is het mogelijk dat dit op het LCD-scherm zichtbaar blijft als een nabeeld.

Heldere of verdwenen punten op het LCD-scherm

Het LCD-scherm van de afstandsbediening is met behulp van hoogwaardige precisietechnologie vervaardigd. Het is echter mogelijk dat een zeer klein gedeelte van de pixels geblokkeerd is (altijd uit (zwart), altijd aan (rood, groen of blauw) of knipperend). Bovendien kunnen dergelijke geblokkeerde pixels na een lange gebruiksperiode spontaan verschijnen als gevolg van de fysieke eigenschappen van het LCD-scherm. Bovenstaande punten zijn geen defecten.

Onderhoud

Het LCD-scherm reinigen

Het oppervlak van het LCD-scherm heeft een speciale behandeling ondergaan om de reflectie van licht te verminderen. Een foutief onderhoud kan de prestaties van het LCD-scherm negatief beïnvloeden. Houd dus rekening met de volgende zaken:

- Veeg het LCD-scherm voorzichtig schoon met een zachte doek zoals een schoonmaakdoek of een brildoek.
- Hardnekkige vlekken kunnen verwijderd worden met een zachte doek zoals een schoonmaakdoek of een brildoek die licht bevochtigd is met water.
- Gebruik nooit oplosmiddelen zoals alcohol, wasbenzine of verfverdunder, detergenten op basis van een zuur, base of schurend product, of chemische reinigingsdoeken, aangezien deze het oppervlak van het LCD-scherm zullen beschadigen.

Waterbestendigheid van de afstandsbediening voor liveweergave

Waterbestendigheid van de afstandsbediening

De afstandsbediening is waterbestendig. Schade als gevolg van een foutief gebruik, misbruik of gebrekkig onderhoud wordt niet gedekt door de beperkte garantie.

- Stel de afstandsbediening niet bloot aan krachtige waterstralen zoals van een waterkraan.

Gebruik het toestel niet in een warmwaterbron.

- Gebruik de afstandsbediening alleen in water met een temperatuur tussen 0 °C tot 40 °C.
- De afstandsbediening blijft gedurende 30 minuten tot op een diepte van 3 m waterdicht.

Opmerkingen vooraleer u de afstandsbediening onder of in de buurt van water gebruikt

- Zorg ervoor dat er geen vreemde stoffen zoals zand, haar of stof in de behuizing terechtkomen. Zelfs bij een minuscule hoeveelheid vreemde materie bestaat de kans dat er water binnendringt in de afstandsbediening.
- Controleer of de afdichtring en de daarop aansluitende delen niet bekrast zijn. Zelfs bij een kleine kras bestaat de kans dat er water binnendringt in de afstandsbediening. Als de afdichtring of de daarop aansluitende delen bekrast zijn, neemt u contact op met uw Sony-verdeler of een plaatselijk erkend Sony-servicecentrum.
- Als er stof of zand aan de afdichtring of aan de daarop aansluitende delen kleeft, veegt u deze schoon met een zachte, pluivrije doek.
- Open of sluit het klepje voor de aansluitingen nooit met natte of zanderige handen, of in de buurt van water. Doet u dit wel, dan kan er zand of water binnendringen in de afstandsbediening. Voor u het klepje voor de aansluitingen opent, voert u de stappen uit bij "Reinigen na gebruik van de afstandsbediening onder of in de buurt van water".
- Open het klepje voor de aansluitingen alleen wanneer de afstandsbediening volledig droog is.
- Controleer steeds of het klepje voor de aansluitingen goed gesloten is.

Opmerkingen bij gebruik van de afstandsbediening onder of in de buurt van water

- Stel de afstandsbediening niet bloot aan schokken (bv. als u in het water springt).
- Open of sluit het klepje voor de aansluitingen nooit onder of in de buurt van water.
- De afstandsbediening zinkt in water. Gebruik de riem die bij de afstandsbediening geleverd is om te voorkomen dat u deze verliest onder water.

Reinigen na gebruik van de afstandsbediening onder of in de buurt van water

- Reinig de afstandsbediening na gebruik altijd binnen 60 minuten met water en open het klepje voor de aansluitingen nooit voor u klaar bent met reinigen. Er kan zand of water binnendringen op plaatsen waar u dit niet kunt zien. Als u de afstandsbediening niet spoelt, zal de waterbestendigheid ervan achteruitgaan.
- Leg de afstandsbediening gedurende ongeveer 5 minuten in een kom met zuiver water. Om zout, zand en andere resten rond de toetsen te verwijderen, beweegt u de afstandsbediening vervolgens onder water zachtjes heen en weer en drukt u op elke toets.
- Wrijf na het spoelen eventuele waterdruppels weg met een zachte doek. Laat de afstandsbediening volledig drogen op een goed verluchte plaats in de schaduw. Blaas de afstandsbediening niet droog met een haardroger. Doet u dit wel, dan kan deze vervormd raken en/of minder waterbestendig zijn.
- Verwijder waterdruppels of stof van het klepje voor de aansluitingen met een zachte, droge doek.
- Er kunnen bellen verschijnen als u de afstandsbediening onder water brengt. Dit wijst niet op een storing.
- De behuizing van de afstandsbediening kan verkleuren als deze in contact komt met zonnecrème of -olie.
Wrijf de afstandsbediening meteen schoon als deze in contact komt met dergelijke producten.
- Laat de afstandsbediening nooit liggen terwijl er nog zout water aan kleeft. Dit kan corrosie,

GPS

Over GPS

- Omdat de posities van de GPS-satellieten voortdurend wijzigen, kan het een tijd duren om de locatie te bepalen en is het zelfs mogelijk dat de ontvanger er niet in slaagt de locatie te bepalen, afhankelijk van de plaats en het tijdstip waarop u de camera gebruikt.
- GPS is een systeem dat met behulp van ontvangen satelliet signalen uw positie bepaalt. Vermijd het gebruik van de GPS-functie van de afstandsbediening op plaatsen waar radiosignalen worden geblokkeerd of weerkaatst, zoals een schaduwrijke plaats omgeven door gebouwen of bomen enz. Gebruik de afstandsbediening zo veel mogelijk in open lucht.
- Mogelijk lukt het niet om de locatie-informatie op te nemen op plaatsen of in situaties waar de radiosignalen vanaf de GPS-satellieten de afstandsbediening niet kunnen bereiken, zoals:
 - In tunnels, binnenshuis of in de schaduw van gebouwen.
 - Tussen hoge gebouwen of in smalle straatjes omgeven door gebouwen.
 - In ondergrondse ruimtes, op plaatsen omgeven door bomen, onder een brug of op plaatsen waar magnetische velden worden gegenereerd, zoals in de buurt van hoogspanningskabels.
 - In de buurt van apparaten die radiosignalen genereren op dezelfde frequentieband als de afstandsbediening: in de buurt van mobiele telefoons die gebruik maken van de 1,5GHz-band enz.
- Leg geen hand of vinger over de GPS-ontvanger (GPS-antenne) terwijl er satellieten gezocht worden of de positie wordt bepaald. De ontvangstgevoeligheid wordt hierdoor verlaagd en het is mogelijk dat uw positie niet bepaald kan worden.
- Afhankelijk van de montageplaats of -wijze van de afstandsbediening, is het mogelijk dat de afstandsbediening de elektrische golven van de GPS-satelliet niet ontvangt. Richt de GPS-ontvanger (GPS-antenne) naar de lucht.
- Mogelijk lukt het niet om in de volgende situaties GPS-informatie op te nemen:
 - Als de afstandsbediening uitgeschakeld is.
 - Als de afstandsbediening en de camera niet meer met elkaar verbonden zijn.
 - Wanneer de Wi-Fi-verbinding tussen de afstandsbediening en de camera niet stabiel is
- Als u beelden maakt terwijl het GPS-logboek van de afstandsbediening ingesteld is op [ON] en die beelden uploadt naar het internet, is het mogelijk dat derden de opname-locatie achterhalen. Om dit te voorkomen, stelt u het GPS-logboek in op [OFF] vooraleer u opnames maakt.

Over trianguleerfouten

- Wanneer u zich verplaatst naar een andere locatie vlak nadat u de afstandsbediening inschakelt, kan het langer duren vooraleer deze begint te trianguleren in vergelijking met hetzelfde proces wanneer u zich niet verplaatst.
- Fout veroorzaakt door de GPS-satellieten
Wanneer de afstandsbediening signalen ontvangt van meer dan drie GPS-satellieten, wordt uw huidige locatie bepaald. De toegestane trianguleerfoutmarge voor de GPS-satellieten bedraagt ongeveer 10 m. Afhankelijk van de omgeving waarin u zich bevindt, kan deze foutmarge groter zijn. In dat geval is het mogelijk dat uw werkelijke locatie niet overeenstemt met de locatie op de kaart gebaseerd op de GPS-informatie. Houd er rekening mee dat de GPS-satellieten worden

gecontroleerd door het ministerie van Defensie van de VS en dat de nauwkeurigheidsgraad opzettelijk kan worden gewijzigd.

- Fout tijdens het trianguleerproces

De afstandsbediening verkrijgt tijdens het trianguleren regelmatig nieuwe locatie-informatie. Er treedt een klein verschil op tussen het tijdstip waarop de locatie-informatie wordt verkregen en het tijdstip waarop de locatie-informatie opgenomen wordt op het beeld. Het is daarom mogelijk dat de werkelijke opnameplaats niet exact overeenstemt met de plaats op de kaart gebaseerd op de GPS-gegevens.

Over GPS-gebruiksbeperkingen

- Gebruik de GPS-functie in overeenstemming met de situatie en de geldende regels in de landen/regio's waar u de afstandsbediening gebruikt.

[104] Gebruik | Overige | Opmerkingen over het gebruik

De afstandsbediening voor liveweergave afdanken

Verwijder de accu voor u de afstandsbediening afdankt.

- Verwijder de schroeven alleen als u de afstandsbediening wilt afdanken. Wij weigeren reparaties of vervanging als wij van mening zijn dat er een ongeoorloofde demontage is gebeurd.

De ingebouwde accu van de afstandsbediening is recycleerbaar. Als u de afstandsbediening wilt afdanken, verwijdert u de ingebouwde accu en brengt u deze naar uw verdeler.

1. Druk op de ON/OFF-toets om de afstandsbediening uit te schakelen.
2. Koppel de aangesloten kabels los.
3. Verwijder de schroeven met een kruiskopschroevendraaier (vier schroeven).
4. Maak het deksel los.
5. Druk de haakjes naar buiten en verwijder de accu.

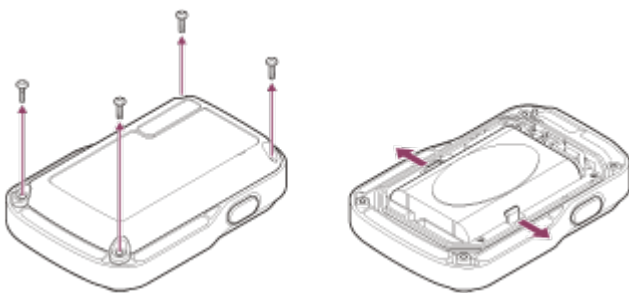

Opmerking

Let op het volgende wanneer u de accu verwijdert uit de afstandsbediening.

- Verwijder de schroeven enz. uit de buurt van kinderen om te verhinderen dat zij deze per ongeluk inslikken. Verwijder de schroeven enz. uit de buurt van kinderen om te verhinderen dat zij deze per ongeluk inslikken.
 - Let op dat u uw nagels of vingers niet verwondt.
-

De camera gebruiken in het buitenland

Informatie over televisiekleursystemen

Vooraleer u opnames maakt, moet u het televisiesysteem instellen van het land of de regio waar u de opnames zult bekijken. Hieronder vindt u meer informatie over in welke landen en regio's u [NTSC]- of [PAL]-beelden kunt bekijken.

Landen en regio's waar u beelden kunt bekijken wanneer [NTSC] ingesteld is

Barbados, Bermuda, Bolivia, Canada, Chili, Columbia, Costa Rica, Cuba, Dominica, Ecuador, El Salvador, Guam, Guatemala, Guyana, Haïti, Honduras, Japan, Mexico, Micronesië, Myanmar, Nicaragua, Panama, Peru, Filippijnen, Puerto Rico, Republiek Korea, Saint Lucia, Samoa, Suriname, Taiwan, Trinidad en Tobago, Verenigde Staten van Amerika, Venezuela enz.

Landen en regio's waar u beelden kunt bekijken wanneer [PAL] ingesteld is

Australië, Oostenrijk, Argentinië, België, Bulgarije, Brazilië, China, Kroatië, Tsjechische Republiek, Denemarken, Finland, Frankrijk, Frans-Guyana, Duitsland, Griekenland, Hongkong, Hongarije, Indonesië, Iran, Irak, Italië, Koeweit, Maleisië, Monaco, Nederland, Nieuw-Zeeland, Noorwegen, Paraguay, Polen, Portugal, Roemenië, Rusland, Singapore, Slowakije, Spanje, Zweden, Zwitserland, Thailand, Turkije, Oekraïne, Verenigd Koninkrijk, Uruguay, Vietnam enz.

De lijst met tijdsverschillen tussen de grootste steden ter wereld

Het tijdsverschil ten opzichte van de standaardtijd voor elke stad ter wereld. (vanaf 2014)

Lissabon/Londen
GMT

Berlijn/Parijs
+01:00

Helsinki/Caïro/Istanbul
+02:00

Nairobi
+03:00

Teheran
+03:30

Moskou/Abu Dhabi/Baku
+04:00

Kabul
+04:30

Karachi/Islamabad

+05:00

Calcutta/New Delhi

+05:30

Alma-Ata/Dhaka

+06:00

Yangon

+06:30

Bangkok/Jakarta

+07:00

Hongkong/Singapore/Peking

+08:00

Tokio/Seoul

+09:00

Adelaide/Darwin

+09:30

Melbourne/Sydney

+10:00

Nieuw-Caledonië

+11:00

Fiji/Wellington

+12:00

Midway

-11:00

Hawaiï

-10:00

Alaska

-09:00

San Francisco/Tijuana

-08:00

Denver/Arizona

-07:00

Chicago/Mexico-stad

-06:00

New York/Bogota

-05:00

Santiago

-04:00

Newfoundland

-03:30

Brasilia/Montevideo

-03:00

Fernando de Noronha

-02:00

Azoren/Kaapverdische eilanden

-01:00

Camera

[Systeem]

Videosignaal:

HDTV

Beeldapparaat:

Type 1/2,3 (7,77 mm) Exmor R™ CMOS-sensor

Totaal aantal pixels: ong. 16,8 megapixels

Effectieve beeldresolutie (film): ong. 11,9 megapixels (16:9)*

Effectieve beeldresolutie (foto): ong. 11,9 megapixels (16:9)

Maximaal effectief aantal pixels (foto): ong. 11,9 megapixels

Intervalfoto-opnamestand: ong. 2,1 megapixels (16:9)

Lens:

ZEISS Tessar

Diafragma: F2,8

Brandpuntsafstand: $f = 2,8$ mm

Brandpuntsafstand (equivalent met 35mm-film) (filmstand): $f = 17,1$ mm (16:9)*

FOV: 170°*

Camera:

Belichtingsregeling: automatisch

Minimale verlichting: 6 lx (lux)

Beeldstabilisatie: elektronische SteadyShot-beeldstabilisatie

Minimale opnameafstand: ong. 30 cm

Bestandsformaat:

Film: MP4: MPEG-4 AVC/H.264, XAVC S: MPEG-4 AVC/H.264

Audio: MPEG-4 AAC-LC 2-kan. (bij het opnemen van MP4-films), LPCM 2-kan. (bij het opnemen van XAVC S-films)

Foto: compatibel met JPEG (DCF Ver. 2.0, Exif Ver. 2.3, MPF Baseline)

Type opnamedia:

Bij opname van MP4-films:

Memory Stick Micro (Mark2)

microSD-/SDHC-/SDXC-geheugenkaart (klasse 4 of sneller)

Bij opname van XAVC S-films:

microSDXC-kaart (klasse 10 of sneller)

* SteadyShot ingesteld op [OFF]

[Ingangen en uitgangen]

Multi/Micro USB-aansluiting*: micro-B/USB2.0 Hi-Speed

* Biedt ondersteuning voor apparaten die compatibel zijn met micro-USB.

[Voeding]

Stroomvereisten:

Oplaadbare accu: 3,7 V (NP-BY1 (bijgeleverd))

Multi/Micro USB-aansluiting 5,0 V

Opladmethode:

Opladen via USB: 5,0 V gelijkstroom, 500 mA

Oplaadduur:

Via een computer

NP-BY1 (bijgeleverd): ong. 2 u 25 min

Via de AC-UD10 (los verkrijgbaar)

NP-BY1 (bijgeleverd): ong. 2 u 05 min

Stroomvoedingsmethode:

Voeding via USB (1,5 A of meer is aanbevolen)

Stroomverbruik:

1,7 W (als het beeldformaat voor films [1920 × 1080/30p] is)

Accu:

Opladbare accu: NP-BY1 (bijgeleverd)

Maximaal uitgangsvoltage: 4,2 V gelijkstroom

Uitgangsvoltage: 3,7 V gelijkstroom

Maximaal laadvoltage: 4,2 V gelijkstroom

Maximale oplaadstroom: 975 mA

Capaciteit: 2,4 Wh (640 mAh)

Type: li-ion

[Algemeen]

Waterbestendigheid: ononderbroken gedurende 30 minuten tot op een diepte van 5 m (bij gebruik van de waterdichte behuizing (SPK-AZ1))

Spatwaterbestendigheid: equivalent met IPX4*

Bedrijfstemperatuur: -5 °C tot +40 °C

Opslagtemperatuur: -20 °C tot +60 °C

Afmetingen: ong. 24,2 mm × 36,0 mm × 74,0 mm

(W/H/D, exclusief uitstekende delen)

Gewicht: ong. 48 g (alleen camera)

Gewicht (tijdens opnemen): ong. 63 g (inclusief NP-BY1 (bijgeleverd))

Microfoon: stereo

Luidspreker: mono

* De spatwaterbestendigheid is gebaseerd op standaardtests uitgevoerd door Sony.

[Draadloos LAN]

Overeenstemmende standaard: IEEE 802.11b/g/n

Frequentie: 2,4 GHz

Ondersteunde beveiligingsprotocollen: WPA-PSK/WPA2-PSK

Configuratiemethode: WPS (Wi-Fi Protected Setup)

Toegangsmethode: infrastructuurmodus

NFC: conform NFC Forum Type 3 Tag

[Accessoires]**Statiefadapter**

Afmetingen: ong. 14,2 mm × 12,2 mm × 69 mm

(W/H/D, exclusief uitstekende delen)

Gewicht: ong. 12 g

Waterdichte behuizing (SPK-AZ1)

Afmetingen: ong. 36,3 mm × 53,2 mm × 80,2 mm

(W/H/D, exclusief uitstekende delen)

Gewicht: ong. 48 g

Drukbestendigheid: ononderbroken gedurende 30 minuten tot op een diepte van 5 m

Bevestigingsklem

Afmetingen: ong. 47,0 mm × 14,0 mm × 58,5 mm

(W/H/D, exclusief uitstekende delen)
Gewicht: ong. 16 g

Plat kleefmontagestuk

Afmetingen: ong. 53,0 mm × 12,5 mm × 58,5 mm
(W/H/D, exclusief uitstekende delen)
Gewicht: ong. 14 g

Gebogen kleefmontagestuk

Afmetingen: ong. 53,0 mm × 16,0 mm × 58,5 mm
(W/H/D, exclusief uitstekende delen)
Gewicht: ong. 16 g

Wijzigingen aan het ontwerp en de technische gegevens zijn voorbehouden zonder kennisgeving.

[108] Gebruik | Overige | Technische gegevens

Afstandsbediening voor liveweergave

[Ingang]

Multi/Micro USB-aansluiting: micro-B/USB
(voor opladen / installeren van GPS-hulpgegevens)

[Voeding]

Voeding

Oplaadbare accu: 3,6 V (interne batterij)
Multi/Micro USB-aansluiting 5,0 V

Opladmethode:

Opladen via USB: 5,0 V gelijkstroom, 500 mA/800 mA

Oplaadduur:

Via een computer
Interne batterij: ong. 4 u 05 min
Via de AC-UD20 (los verkrijgbaar)
Interne batterij: ong. 2 u 55 min

Stroomvoedingsmethode:

Voeding via USB (1,5 A of meer is aanbevolen)

Stroomverbruik:

1,0 W (bij verbinding via Wi-Fi en tijdens liveweergave)

Accu:

Oplaadbare accu: interne batterij
Maximaal uitgangsvoltage: 4,2 V gelijkstroom
Uitgangsvoltage: 3,6 V gelijkstroom
Maximaal laadvoltage: 4,2 V gelijkstroom
Maximale laadstroom: 1,89 A
Capaciteit: 4,5 Wh (1.240 mAh)
Type: li-ion

[Algemeen]

Waterbestendigheid: ononderbroken gedurende 30 minuten tot op een diepte van 3 m*
Bedieningstemperatuur: -10 °C tot +40 °C
Opslagtemperatuur: -20 °C tot +60 °C

Afmetingen (ong.): 72,3 mm × 50,2 mm × 20,8 mm

(W/H/D, exclusief uitstekende delen)

Gewicht: ong. 67 g (alleen het hoofdtoestel)

Totaal gewicht tijdens gebruik: ong. 98 g (inclusief de bijgeleverde riem en basisplaat)

* De waterbestendige prestaties worden niet in alle omstandigheden gegarandeerd.

Wijzigingen aan het ontwerp en de technische gegevens zijn voorbehouden zonder kennisgeving.

Downloaded from www.vandenborre.be

[109] Gebruik | Overige | Handelsmerken

Handelsmerken

- Memory Stick en  zijn handelsmerken of gedeponeerde handelsmerken van Sony Corporation.
- Mac is een gedeponeerd handelsmerk van Apple Inc. in de Verenigde Staten en andere landen.
- iOS is een gedeponeerd handelsmerk of handelsmerk van Cisco Systems, Inc.
- Android en Google Play zijn handelsmerken van Google Inc.
- iPhone is een handelsmerk of een gedeponeerd handelsmerk van Apple Inc.
- Wi-Fi, het Wi-Fi-logo en Wi-Fi PROTECTED SET-UP zijn gedeponeerde handelsmerken van Wi-Fi Alliance.
- De N-markering is een handelsmerk of een gedeponeerd handelsmerk van NFC Forum, Inc. in de Verenigde Staten en andere landen.
- Adobe, het Adobe-logo en Adobe Acrobat zijn gedeponeerde handelsmerken of handelsmerken van Adobe Systems Incorporated in de Verenigde Staten en/of andere landen.
- Het microSDXC-logo is een handelsmerk van SD-3C, LLC.

Alle andere in deze handleiding vermelde systeem- en productnamen zijn in het algemeen handelsmerken of gedeponeerde handelsmerken van de betreffende ontwikkelaars of fabrikanten. In deze handleiding worden de handelsmerken en de aanduidingen TM en ® mogelijk niet gebruikt.

[110] Gebruik | Overige | Opmerkingen betreffende de licenties

Informatie over software waarop GNU GPL/LGPL van toepassing is

De camera bevat software waarvoor de volgende GNU General Public License (hierna "GPL" genoemd) of GNU Lesser General Public License (hierna "LGPL" genoemd) van toepassing is. Hiermee wordt aangegeven dat u recht hebt op toegang tot de broncode voor deze software en deze mag aanpassen en opnieuw distribueren volgens de voorwaarden van de bijgeleverde GPL/LGPL.

U vindt de broncode op het internet. Gebruik de volgende URL om deze te downloaden.

Ga naar de onderstaande URL voor het downloaden.



<http://www.sony.net/Products/Linux/>

We stellen het zeer op prijs als u geen contact met ons opneemt over de inhoud van de broncode.

Kopieën van de licenties (in het Engels) zijn opgeslagen in het interne geheugen van uw camera. Breng een verbinding voor massaopslag tot stand tussen de camera en een computer en lees de bestanden in de map "LICENSE" onder "PMHOME".

Hoe kan ik een probleem oplossen?

Als u problemen ervaart met de camera, probeert u de onderstaande oplossingen.

1. Lees de items over het oplossen van problemen en controleer de camera.
2. Verbreek eerst de voeding, herstel deze na ongeveer een minuut en schakel de camera in.
3. Druk op de UP-toets of de DOWN-toets op de afstandsbediening om  (instellingen resetten) te selecteren bij  (instellingen voor afstandsbediening), en druk vervolgens op de REC/ENTER-toets op de afstandsbediening.

Als u deze handeling hebt uitgevoerd, worden de instellingen zoals de datum en tijd geannuleerd.

4. Neem telefonisch contact op met uw Sony-verdeler of een plaatselijk erkend Sony-servicecentrum.

Het lukt niet om de camera in te schakelen

- Plaats een opgeladen accu in de camera.
- Controleer of de accu op de juiste manier in de camera is geplaatst.

De camera wordt plots uitgeschakeld

- Afhankelijk van de temperatuur van de camera en de accu is het mogelijk dat u geen films kunt opnemen of dat de camera ter bescherming automatisch wordt uitgeschakeld. Voordat de camera wordt uitgeschakeld of u geen films meer kunt opnemen, wordt er een mededeling  weergegeven op het scherm van de afstandsbediening.
 - Als  wordt afgebeeld, stopt u met het opnemen van bewegende beelden.
 - Als de camera het opnemen onderbreekt vanwege de temperatuur, laat u de camera enkele minuten uitgeschakeld liggen. Ga verder met het opnemen nadat de temperatuur binnenin de camera volledig is afgenomen.
 - Als u de camera gedurende een bepaalde tijd niet bedient, schakelt deze over naar de stroomspaarstand. Schakel de camera weer in.
 - Als u [OFF] geselecteerd hebt als instelling voor de automatische uitschakelfunctie, wordt de camera niet automatisch uitgeschakeld.
-

De accu van de camera heeft een korte levensduur

- U gebruikt de camera op een zeer warme of koude plaats of de accu is onvoldoende opgeladen. Dit wijst niet op een storing.
- Als u de camera gedurende een lange periode niet gebruikt hebt, zal de doeltreffendheid van de accu verbeteren door deze herhaaldelijk op te laden en te ontladen.
- Als de gebruikstijd van de accu ongeveer met de helft is afgenomen, zelfs nadat u de accu volledig hebt opgeladen, moet de accu mogelijk vervangen worden. Neem contact op met de dichtstbijzijnde Sony-handelaar.

De camera kan niet worden opgeladen

- Schakel de camera uit en breng de USB-aansluiting tot stand.
- Koppel de micro-USB-kabel (bijgeleverd) los en sluit deze opnieuw aan.
- Gebruik de micro-USB-kabel (bijgeleverd).
- Laad de accu op bij een omgevingstemperatuur tussen 10 °C en 30 °C.
- Schakel de computer in en sluit de camera aan.
- Activeer de computer vanuit de slaap- of sluimerstand.
- Sluit de micro-USB-kabel (bijgeleverd) rechtstreeks aan op de USB-aansluiting van de computer.
- Sluit de camera aan op een computer met een besturingssysteem dat door de camera ondersteund wordt.

De aanduiding voor de resterende acculading van de camera is niet correct

- Dit kan gebeuren wanneer u de afstandsbediening op een zeer warme of koude plaats gebruikt.
- Er is een verschil opgetreden tussen de aanduiding voor de resterende acculading en de daadwerkelijk resterende acculading. Ontlaad de accu eenmaal volledig en laad deze daarna op om de aanduiding voor de resterende acculading te corrigeren.
- Laad de accu nogmaals volledig op. Als het probleem blijft optreden, is de accu versleten. Vervang de accu door een nieuwe.

Handelingen met de geheugenkaart kunnen niet worden

verricht

- Bij gebruik van een geheugenkaart die met een computer is geformatteerd, moet u deze opnieuw formatteren met de camera.
-

[118] Problemen oplossen | Problemen oplossen | Beelden opnemen

Het lukt niet om beelden op te nemen

- Controleer de resterende opslagcapaciteit van de geheugenkaart.
 - Controleer of de NTSC/PAL-instelling van de camera overeenstemt met die van de camera waarmee de gebruikte geheugenkaart werd geformatteerd.
 - Formateer een nieuwe geheugenkaart altijd voor u deze gebruikt.
-

[119] Problemen oplossen | Problemen oplossen | Beelden opnemen

Het lukt niet om datums toe te voegen aan beelden

- De camera beschikt niet over een functie voor het toevoegen van datums aan beelden.
-

[120] Problemen oplossen | Problemen oplossen | Beelden weergeven

Het lukt niet om beelden weer te geven

- Beelden kunnen niet weergegeven worden wanneer de naam van een map/bestand gewijzigd werd op uw computer.
-

[121] Problemen oplossen | Problemen oplossen | Computers

De computer herkent de camera niet

- Als de acculading laag is, dient u de camera op te laden.
- Schakel de camera in en sluit deze op een computer aan.
- Gebruik de micro-USB-kabel (bijgeleverd).
- Koppel de micro-USB-kabel (bijgeleverd) los van de computer en de camera en sluit de kabel opnieuw stevig aan.

Koppel alle apparatuur, behalve de camera, het toetsenbord en de muis, los van de USB-aansluitingen van uw computer.

- Sluit de camera rechtstreeks aan op de computer en niet via een USB-hub of ander apparaat.

[122] Problemen oplossen | Problemen oplossen | Computers

Het lukt niet om beelden te importeren

- Sluit de camera correct aan op de computer via USB.

[123] Problemen oplossen | Problemen oplossen | Computers

Het lukt niet om Action Cam Movie Creator te installeren

- Controleer de computeromgeving of de installatieprocedure die vereist is om het programma te installeren.

[124] Problemen oplossen | Problemen oplossen | Computers

Action Cam Movie Creator werkt niet correct

- Sluit Action Cam Movie Creator en start de computer opnieuw op.

[125] Problemen oplossen | Problemen oplossen | Computers

Het lukt niet om beelden weer te geven op de computer

- Raadpleeg de fabrikant van de computer of de software.

[126] Problemen oplossen | Problemen oplossen | Wi-Fi

Het duurt te lang om een beeld over te zetten

- Magnetrons of Bluetooth-apparaten die gebruikmaken van de 2,4GHz-golflengte kunnen de communicatie verstoren. Als er dergelijke apparaten in de buurt gebruikt worden, brengt u de camera

uit de buurt van die apparaten of schakelt u deze uit.

Downloaded from www.vandenborre.be

[127] Problemen oplossen | Problemen oplossen | Overige

De lens raakt beslagen

- Er is condensvorming opgetreden. Schakel de camera uit en wacht ongeveer 1 uur om het vocht te laten verdampen.

[128] Problemen oplossen | Problemen oplossen | Overige

De camera en de accu worden warm

- De camerabehuizing en de accu kunnen warm worden tijdens het gebruik. Dit is normaal.
- Gebruik de camera niet langdurig terwijl u deze in uw handen houdt of wanneer deze uw huid rechtstreeks aanraakt. Het is aan te raden de bijgeleverde kleefmontagestukken of waterdichte behuizing, of optionele montageaccessoires te gebruiken.

[129] Problemen oplossen | Problemen oplossen | Overige

De datum of tijd is onjuist

- Stel de datum en tijd van de afstandsbediening in.
- Verbind de camera via Wi-Fi met de afstandsbediening.
U kunt de datum en tijd van de camera instellen door de datum en tijd die ingesteld zijn op het LCD-scherm van de afstandsbediening over te zetten via Wi-Fi-communicatie.

[130] Problemen oplossen | Problemen oplossen | Afstandsbediening voor liveweergave

Het lukt niet om de afstandsbediening voor liveweergave in te schakelen

- Laad de accu voldoende op.
-

Het lukt niet om de afstandsbediening voor liveweergave op te laden

- Schakel de afstandsbediening uit en breng de USB-aansluiting tot stand.
 - Koppel de micro-USB-kabel (bijgeleverd) los en sluit deze opnieuw aan.
 - Gebruik de micro-USB-kabel (bijgeleverd).
 - Laad de accu op bij een omgevingstemperatuur tussen 10 °C en 30 °C.
 - Schakel de computer in en sluit de afstandsbediening aan.
 - Activeer de computer vanuit de slaap- of sluimerstand.
 - Sluit de micro-USB-kabel (bijgeleverd) rechtstreeks aan op de USB-aansluiting van de computer.
-

De aanduiding voor de resterende acculading van de afstandsbediening voor liveweergave is niet correct

- Dit kan gebeuren wanneer u de afstandsbediening op een zeer warme of koude plaats gebruikt.
 - Er is een verschil opgetreden tussen de aanduiding voor de resterende acculading en de daadwerkelijk resterende acculading. Ontlaad de accu eenmaal volledig en laad deze daarna op om de aanduiding voor de resterende acculading te corrigeren.
 - Laad de accu nogmaals volledig op. Als het probleem blijft optreden, is de accu versleten. Neem contact op met de dichtstbijzijnde Sony-handelaar.
-

Het lukt niet om GPS-signalen te ontvangen

- Zet de GPS-instelling op [ON].
 - Het is mogelijk dat de camera geen radiosignalen kan ontvangen via GPS-satellieten wegens obstructies.
 - Om de locatie-informatie correct te verkrijgen, brengt u de camera naar een open gebied en schakelt u de afstandsbediening opnieuw in.
-

Zeer grote afwijking van de locatie-informatie

- De foutmarge kan tot enkele honderden meters bedragen afhankelijk van de gebouwen in de buurt, zwakke GPS-signalen enz.
-

[135] Problemen oplossen | Problemen oplossen | Afstandsbediening voor liveweergave

Het trianguleren neemt veel tijd in beslag, ook al zijn de GPS-hulpgegevens geïnstalleerd

- De datum en tijd zijn niet ingesteld of de ingestelde tijd is gevoelig afgeweken. Stel de datum en tijd correct in. Probeer het vervolgens opnieuw.
 - De geldigheidstermijn van de GPS-hulpgegevens is verstreken. Werk de GPS-hulpgegevens bij.
 - Omdat de posities van de GPS-satellieten voortdurend wijzigen, kan het een tijd duren om de locatie te bepalen en is het zelfs mogelijk dat de ontvanger er niet in slaagt de locatie te bepalen, afhankelijk van de plaats en het tijdstip waarop u de camera gebruikt.
 - GPS is een systeem voor het bepalen van de geografische locatie door radiosignalen van GPS-satellieten te trianguleren. Vermijd het gebruik van de camera op plaatsen waar radiosignalen worden geblokkeerd of weerkaatst, zoals een schaduwrijke plaats omgeven door gebouwen of bomen enz. Gebruik de camera zo veel mogelijk in open lucht.
-

[136] Problemen oplossen | Problemen oplossen | Afstandsbediening voor liveweergave

De locatie-informatie is niet opgenomen

- Gebruik PlayMemories Home om de films met GPS-locatie-informatie te importeren op uw computer.
-

[137] Problemen oplossen | Veelgestelde vragen | Camera

Het lukt niet om de camera in te schakelen

- Plaats een opgeladen accu.
 - Controleer of de accu correct is geplaatst.
-

De accu van de camera heeft een korte levensduur

- U gebruikt de camera op een zeer warme of koude plaats of de accu is onvoldoende opgeladen. Dit wijst niet op een storing.
 - Als u de camera gedurende een lange periode niet gebruikt hebt, zal de doeltreffendheid van de accu verbeteren door deze herhaaldelijk op te laden en te ontladen.
 - Als de gebruikstijd van de accu ongeveer met de helft is afgenomen, zelfs nadat u de accu volledig hebt opgeladen, moet de accu mogelijk vervangen worden. Contacteer uw dichtstbijzijnde Sony-dealer.
-

De afstandsbediening voor liveweergave wordt plots uitgeschakeld

- Laad de accu voldoende op.
 - Als u de camera gedurende een lange periode niet gebruikt hebt, zal de doeltreffendheid van de accu verbeteren door deze herhaaldelijk op te laden en te ontladen.
-

Het lukt niet om de afstandsbediening voor liveweergave via Wi-Fi te verbinden met de camera

- Verbreek de verbinding en breng deze opnieuw tot stand.
-

01-01/02-02

Het verbinden van de afstandsbediening met de camera is mislukt. Mogelijk wordt het signaal geblokkeerd of bevindt de camera of afstandsbediening zich te ver van het toegangspunt.

[142] Problemen oplossen | Weergave van waarschuwingen en fouten | Scherm op de afstandsbediening voor liveweergave

01-02

Het verbinden van de afstandsbediening met de camera is mislukt.
Volg de stappen onder "De afstandsbediening voor liveweergave verbinden met meerdere camera's".

[143] Problemen oplossen | Weergave van waarschuwingen en fouten | Scherm op de afstandsbediening voor liveweergave

01-03/01-04

Het verbinden van de afstandsbediening met de camera is mislukt.
Deze camera wordt niet ondersteund.

[144] Problemen oplossen | Weergave van waarschuwingen en fouten | Scherm op de afstandsbediening voor liveweergave

03-01/03-02

Het verbinden van de afstandsbediening met de camera is mislukt.

- De camera en de afstandsbediening kunnen niet geverifieerd worden. Volg de stappen onder "De afstandsbediening voor liveweergave verbinden met meerdere camera's".
 - Mogelijk wordt het signaal geblokkeerd of bevindt de camera of afstandsbediening zich te ver van het toegangspunt.
-

[145] Problemen oplossen | Weergave van waarschuwingen en fouten | Scherm op de afstandsbediening voor liveweergave

02-01

Camerafout.
Controleer de verbonden camera of de geheugenkaart.

[146] Problemen oplossen | Weergave van waarschuwingen en fouten | Scherm op de afstandsbediening voor liveweergave

04-03

Het verzoek aan de camera is mislukt.
Controleer de camera.

[147] Problemen oplossen | Weergave van waarschuwingen en fouten | Scherm op de afstandsbediening voor liveweergave

05-01

De camera kan geen beelden opnemen.
Controleer de camera.

[148] Problemen oplossen | Weergave van waarschuwingen en fouten | Scherm op de afstandsbediening voor liveweergave

05-02

Het is niet mogelijk om de opname te starten op de camera.
Controleer de camera.

[149] Problemen oplossen | Weergave van waarschuwingen en fouten | Scherm op de afstandsbediening voor liveweergave

05-03

Het is niet mogelijk om de opname te stoppen op de camera.
Controleer de camera.

[150] Problemen oplossen | Weergave van waarschuwingen en fouten | Scherm op de afstandsbediening voor liveweergave

04-04

De camera reageert niet.

- Controleer de camera.
- Mogelijk wordt het signaal geblokkeerd of bevindt de camera zich te ver van het toegangspunt.

[151] Problemen oplossen | Weergave van waarschuwingen en fouten | Scherm op de afstandsbediening voor liveweergave

10-01

De temperatuur van de camera is gestegen. Schakel de camera uit en laat deze gedurende minstens 10 minuten onaangeroerd.

[152] Problemen oplossen | Weergave van waarschuwingen en fouten | Scherm op de afstandsbediening voor liveweergave

Code die begint met een E of C

Wanneer er een code die begint met een letter weergegeven wordt op het scherm, is de zelfdiagnosefunctie van de afstandsbediening actief.

Aangezien er mogelijk herstellingen nodig zijn, raadpleegt u in dat geval uw dichtstbijzijnde Sony-verdeler en geeft u alle codes door die beginnen met een E of C.