

**SONY**<sup>®</sup>

4-585-834-21 (2)

Downloaded from [www.vandenborgh.com](http://www.vandenborgh.com)

# Platine Stéréo

## Sistema de tocadiscos estéreo

Mode d'emploi

FR

Manual de instrucciones

ES

# Enregistrement du propriétaire

Les numéros de modèle et de série se trouvent à l'arrière de l'appareil. Indiquez ces numéros dans l'espace prévu à cet effet cidessous.

Vous devez vous y référer lors d'un appel à votre détaillant Sony au sujet de ce produit.

N° de modèle PS-HX500

N° de série \_\_\_\_\_

## AVERTISSEMENT

Afin de réduire les risques d'incendie ou d' choc électrique, n'exposez pas cet appareil à la pluie ni à l'humidité.

L'adaptateur secteur est destiné à être utilisé à l'intérieur dans un endroit sec.

Pour réduire le risque d'incendie, n'obstruez pas l'orifice de ventilation de l'appareil avec un journal, une nappe, une tenture, etc. N'exposez pas l'appareil à une source de flamme nue (par exemple, une bougie allumée).

Pour réduire le risque d'incendie ou d'électrocution, n'exposez pas cet appareil à des éclaboussures ou des gouttes d'eau et ne posez pas dessus des objets remplis de liquides, notamment des vases.

N'installez pas cet appareil dans un endroit confiné, comme sur une étagère ou un meuble TV intégré.

L'adaptateur secteur ne doit pas être recouvert par quoi que ce soit et doit uniquement être utilisé à température ambiante jusqu'à 40 °C.

L'appareil n'est pas déconnecté du secteur tant qu'il reste branché sur la prise murale, même si l'appareil proprement dit a été mis hors tension.

Comme la fiche principale de l'adaptateur d'alimentation CA est utilisée pour

déconnecter l'adaptateur d'alimentation CA de la prise électrique, connectez-la à une prise CA facilement accessible. Si vous constatez que l'appareil ne fonctionne pas normalement, déconnectez-le immédiatement de la prise CA.

L'adaptateur secteur ne peut être réparé et doit immédiatement être mis hors service s'il est endommagé ou défectueux.

ATTENTION : POUR UTILISATION À L'INTÉRIEUR SEULEMENT

### Polarité de la sortie en c.c. de l'adaptateur secteur



### Remarque concernant les clients des États-Unis d'Amérique

REMARQUE :

Cet appareil a été testé et s'est révélé conforme aux limites des appareils numériques de Classe B, conformément à l'alinéa 15 de la réglementation FCC. Ces limites sont conçues pour assurer une protection raisonnable contre les interférences nuisibles dans une installation résidentielle. Cet appareil génère, utilise et peut rayonner de l'énergie de fréquence radio qui, en cas d'installation et d'utilisation non conformes aux instructions, peut engendrer des interférences nuisibles avec les communications radio. Il n'est toutefois pas garanti qu'aucune interférence ne surviendra dans une installation particulière. Si cet appareil altère effectivement la réception radio ou télévisée, ce qui peut être déterminé en le mettant hors tension, puis à nouveau sous tension, nous vous encourageons à essayer de remédier à la situation en prenant une ou plusieurs mesures ci-après :

- Réorientez ou repositionnez l'antenne de réception.
- Augmentez la distance qui sépare l'appareil du récepteur.
- Raccordez l'appareil à la prise d'un circuit différent de celui auquel le récepteur est raccordé.
- Sollicitez l'aide de votre revendeur ou d'un technicien en radio/ télévision expérimenté.

## ATTENTION

Vous êtes prévenu que toute modification ou changement non expressément approuvé dans ce manuel peut annuler votre autorisation à utiliser cet appareil.

Si vous avez des questions sur ce produit, veuillez contacter :  
Centre des services d'assistance à la clientèle  
Sony 1 800 222 7669  
Ou <http://www.sony.com/>

### Déclaration de conformité

Nom commercial : SONY  
N° de modèle : PS-HX500  
Responsable : Sony Electronics Inc.  
Adresse : 16530 Via Esprillo, San Diego, CA  
92127 É.-U.  
N° de téléphone : 858-942-2230

Cet appareil est conforme à la Partie 15 de la réglementation de la FCC des États-Unis. Son utilisation est sujette aux deux conditions suivantes : (1) Cet appareil ne doit pas générer d'interférences nuisibles et (2) il doit être en mesure d'accepter toute interférence reçue, y compris les interférences pouvant générer un fonctionnement indésirable.

Des câbles et connecteurs correctement blindés et mis à la terre doivent être utilisés pour le raccordement à des ordinateurs hôtes ou des périphériques afin de satisfaire aux limites d'émission du FCC.

### **Avis aux clients : les informations suivantes ne concernent que les appareils vendus dans les pays appliquant les directives de l'Union européenne.**

Ce produit a été fabriqué par ou pour le compte de Sony Corporation, 1-7-1 Konan Minato-ku Tokyo, 108-0075 Japon.  
Toutes les questions relatives à la conformité des produits basées sur la législation européenne doivent être adressées à son représentant, Sony Belgium, bijkantoor van Sony Europe Limited, Da Vincilaan 7-D1, 1935 Zaventem, Belgique.

Pour toute question relative au Service Après-Vente ou à la Garantie, merci de bien vouloir vous référer aux coordonnées qui

vous sont communiquées dans les documents « Service (SAV) » ou Garantie.

## Pour les clients en Europe



**Traitement des appareils électriques et électroniques en fin de vie (Applicable dans les pays de l'Union Européenne et aux autres pays européens disposant de systèmes de collecte sélective)**

Ce symbole, apposé sur le produit ou sur son emballage, indique que ce produit ne doit pas être traité avec les déchets ménagers. Il doit être remis à un point de collecte approprié pour le recyclage des équipements électriques et électroniques.

En vous assurant que ce produit sont mis au rebut de façon appropriée, vous participez activement à la prévention des conséquences négatives que leur mauvais traitement pourrait provoquer sur l'environnement et sur la santé humaine. Le recyclage des matériaux contribue par ailleurs à la préservation des ressources naturelles.

Pour toute information complémentaire au sujet du recyclage de ce produit, vous pouvez contacter votre municipalité, votre déchetterie locale ou le point de vente où vous avez acheté le produit.

La marque CE est valable uniquement dans les pays dans lesquels elle est légalement reconnue, c'est-à-dire principalement dans les pays de l'EEE (Espace Économique Européen).

Cet appareil a été testé et répond aux normes définies dans la réglementation EMC pour l'utilisation d'un câble de connexion inférieur à 3 mètres.

## Fonctionnalités

PS-HX500 est une platine stéréo conçue pour la lecture analogique de disques vinyles. En raccordant celle-ci à un ordinateur, vous pouvez utiliser l'application d'enregistrement exclusivement conçue pour cette platine afin d'enregistrer des plages audio d'un disque vinyle comme sources audio haute résolution.

Vous pouvez lire des sources audio haute résolution enregistrées en les transférant vers un appareil audio compatible ou en utilisant un logiciel qui prend en charge leur lecture.

### Première utilisation de la platine

Vous devez d'abord assembler votre platine. Lisez attentivement les instructions de ce mode d'emploi et assemblez la platine. (Voir page 9.)

### Lecture d'un disque vinyle

Votre platine n'est pas équipée d'une enceinte intégrée. Pour écouter un disque vinyle, vous devez connecter un appareil audio, tel qu'une chaîne stéréo ou un amplificateur, à la platine avec les câbles PHONO fournis et lire le disque vinyle. (Voir page 14.)

### Enregistrement des plages audio sur un ordinateur

Vous devez connecter un ordinateur à votre platine via le port USB et installer l'application Hi-Res Audio Recorder sur l'ordinateur. (Voir page 18.)

#### Remarque

Votre platine n'est pas un lecteur d'enregistrement analogique conçu pour être utilisée par un disque-jockey. L'arrêt ou le changement du sens de rotation du disque vinyle à la main causera des dysfonctionnements

## À propos de la documentation



### Mode d'emploi (ce manuel)

Présente les opérations générales de la platine, notamment l'assemblage de cette dernière, la lecture et l'enregistrement d'un disque vinyle, ainsi que l'entretien du système, l'obtention de consommables et le dépannage.



### Aide Hi-Res Audio Recorder (manuel en ligne)

Présente les commandes de l'application Hi-Res Audio Recorder pour enregistrer des plages audio d'un disque vinyle sur un ordinateur. Pour consulter le Aide, visitez <http://rd1.sony.net/help/ha/hrar/>.



#### Remarque

Pour utiliser l'application Hi-Res Audio Recorder, vous devez être connecté à l'Internet et télécharger puis installer l'application sur un ordinateur.

# Table des matières

Enregistrement du propriétaire .....	2
Fonctionnalités .....	4
À propos de la documentation .....	4
Nomenclature .....	6

---

## Préparatifs

Déballage .....	8
Assemblage de la platine.....	9
Fixation du couvercle .....	13

---

## Lecture d'un disque vinyle

Raccordement d'un périphérique audio.....	14
Lecture d'un disque vinyle .....	15

---

## Enregistrement d'un disque vinyle

Enregistrement des plages audio sur un ordinateur.....	18
--	----

---

## Entretien

Nettoyage du saphir.....	20
Remplacement du saphir.....	20
Remplacement de la courroie.....	21
Nettoyage du couvercle et de la platine.....	21

---

## Informations supplémentaires

Précautions.....	22
Guide de dépannage .....	22
Carte de garantie et services de réparation .....	24
Spécifications .....	25
Sites Internet d'assistance à la clientèle .....	26
Índice alfabético .....	26

# Nomenclature

## Avant

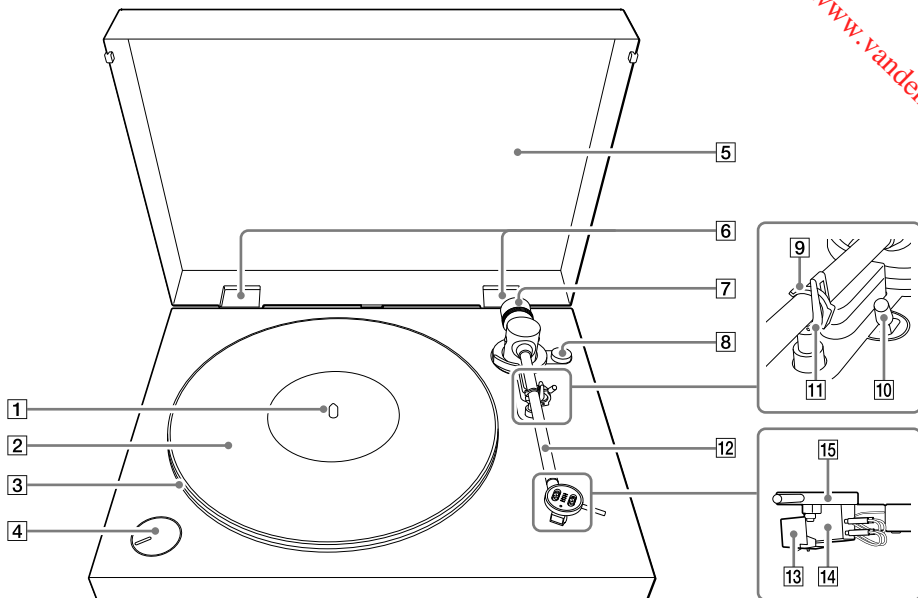

**1** Axe (page 9)

**2** Contre-plateau (page 8, 10)

**3** Plateau (page 8, 9)

Placez le plateau sur l'axe pendant l'assemblage de la platine. Il possède une courroie enroulée à l'arrière.

**4** Sélecteur rotatif SPEED/POWER (page 16, 19)

Tournez le sélecteur pour allumer ou éteindre la platine ou pour sélectionner la vitesse de rotation de votre choix pour lire le disque vinyle.

**5** Couvercle (page 8, 13)

**6** Charnières du couvercle (page 8, 13)

**7** Contrepoids (page 8, 11)

Tournez le contrepoids pour régler l'équilibre du bras de lecture et la force du saphir après l'assemblage de la platine.

**8** Molette de compensation de poussée latérale (page 10, 12)

Tournez cette molette pour compenser la poussée latérale après l'assemblage de la platine.

**9** Blocage du bras de lecture (page 11, 16, 17)

Bloquez le bras de lecture pour le protéger des chocs physiques lorsque vous ne lisez pas de disque vinyle.

**10** Lève-bras de lecture (page 16)

Utilisez ce lève-bras pour lever ou poser le bras de lecture. Le bras de lecture descend lentement.

**11** Support du bras de lecture (page 11, 17)

Placez le bras de lecture sur le support lorsque vous ne lisez pas de disque vinyle.

**12** Bras de lecture (page 10, 16, 17)

**13** Saphir (page 20)

### Remarque

Le saphir est un composant de haute précision. Veuillez le manipuler avec précaution pour ne pas l'endommager.

**14** Phonolecteur (page 20)

**15** Tête de lecture (page 16)

## Arrière

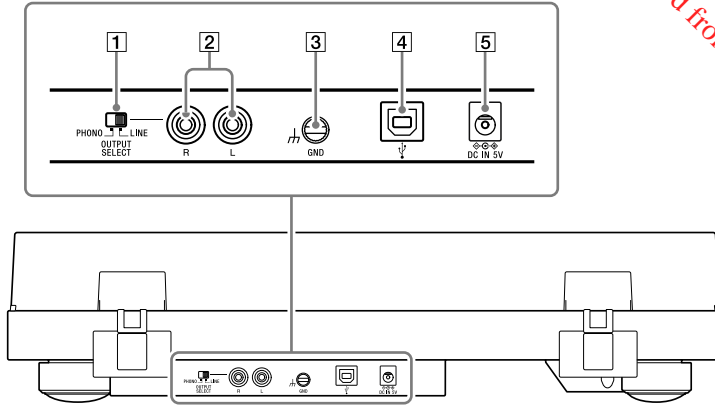

**1** Commutateur PHONO/LINE (page 14)

Utilisez ce commutateur pour sélectionner le type de sortie audio approprié à l'appareil audio raccordé, tel qu'une chaîne stéréo ou un amplificateur.

**2** Sortie audio (page 14)

**3** Borne de mise à la terre (page 14)

**4**  $\Psi$  Port USB (Type B) (page 18)

Utilisez ce port pour connecter un ordinateur pour l'enregistrement.

**5**  $\diamond \Leftarrow \Rightarrow \diamond$  Entrée CC (page 15)

# Préparatifs

## Déballage

Assurez-vous que tous les éléments répertoriés ci-dessous sont présents. Si l'un des éléments est manquant, contactez votre revendeur ou le site Internet d'assistance à la clientèle. (Voir page 26.)

- Plateau (avec courroie) (1)

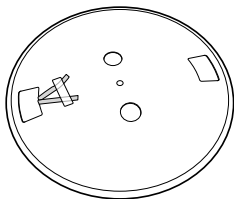

- Contre-plateau (1)

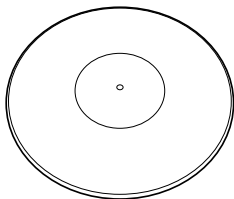

- Contrepoids (1)



- Couvercle (1)

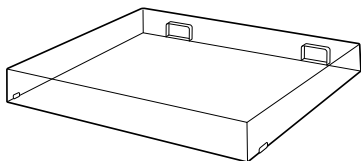

- Adaptateur 45 tours (1)

Placez l'adaptateur sur l'axe pour lire un disque de 17 cm.



- Charnières du couvercle (2)

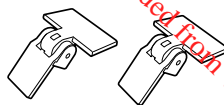

- Adaptateur secteur (1)

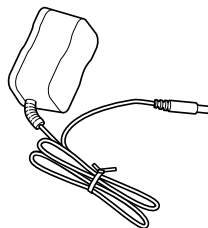

- Câbles PHONO avec fils reliés à la terre (1)

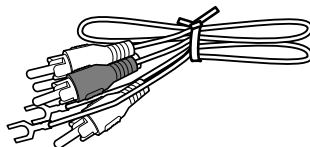

- Câble USB (1)

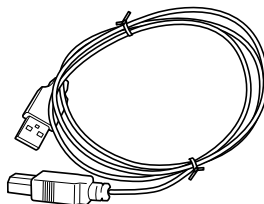

- Mode d'emploi (ce manuel)
- Carte de garantie
- Carte d'enregistrement de l'acheteur (pour les clients des États-Unis d'Amérique)

### Remarque

Conservez le matériel d'emballage au cas où vous auriez à transporter la platine pour la faire réparer.



# Assemblage de la platine

## Remarque

Ne branchez pas la platine sur la prise secteur avec l'adaptateur secteur avant d'avoir terminé son assemblage.

## Précautions à observer lors du choix de son emplacement

- Installez la platine sur une surface de niveau.
- Evitez d'installer la platine près d'un appareil électrique (télévision, sèche-cheveux ou lampe fluorescente) ce qui pourrait provoquer un bourdonnement ou des parasites.
- Ne placez pas la platine dans un endroit exposé à des vibrations, par exemple près d'enceintes ou d'une porte qui risque de claquer, etc.
- Protégez la platine des rayons directs du soleil, des températures extrêmes, de la poussière et d'une humidité excessives.
- Éloignez le produit des appareils électriques qui émettent des ondes radio ou des interférences.

## Fixation du plateau

- 1 Posez avec précaution le plateau sur l'axe.

Maintenez le plateau de niveau lorsque vous le posez sur l'axe.

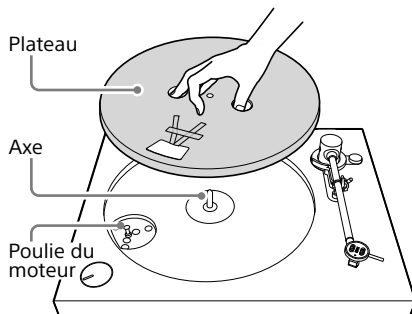

## Remarque

Maintenez fermement le plateau pour ne pas le laisser tomber afin d'éviter des blessures ou d'endommager la platine.

- 2 Orientez le plateau de telle manière que la poulie du moteur soit visible à travers l'orifice rectangulaire avec les extrémités du ruban rouge collées au plateau.

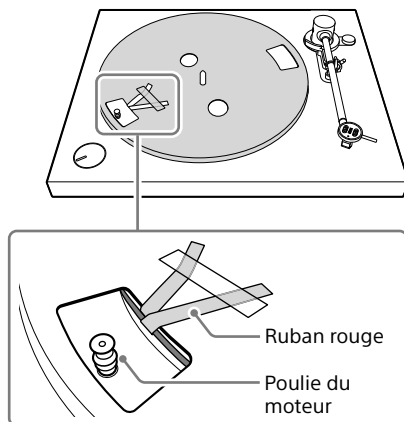

**3** Décollez le ruban adhésif, tirez de manière prolongée sur le ruban rouge, puis faites passer la courroie autour de la poulie du moteur.

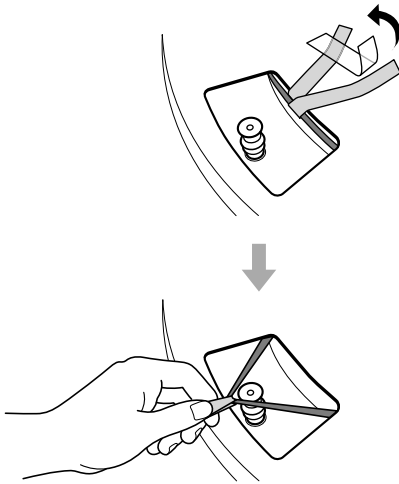

**Remarque**

- Ne tortillez pas la courroie.
- Assurez-vous de retirer le ruban une fois que la courroie est fixée autour de la poulie du moteur.

**4** Posez le contre-plateau sur le plateau.

**Remarque**

Assurez-vous que le côté chanfreiné du contre-plateau est dirigé vers le haut. Le verso du contre-plateau est indiqué par le sceau SONY.

## Réglage de l'équilibre du bras de lecture

Réglez l'équilibre horizontal du bras de lecture (équilibre zéro) pour que la force exercée par le saphir sur le disque vinyle soit correcte.

**1** Retirez le cache qui protège le saphir.

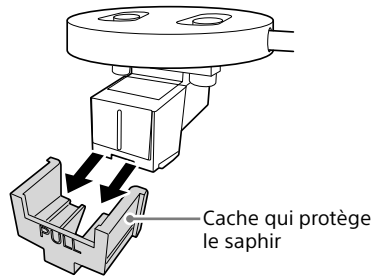

**Remarque**

Retirez le cache qui protège le saphir en faisant attention de ne pas abîmer le saphir.

**2** Assurez-vous que l'indicateur « 0 » sur la molette de compensation de poussée latérale s'aligne sur la ligne de référence.

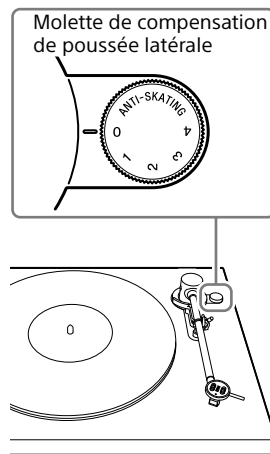

**3** Fixez le contrepooids à l'arrière du bras de lecture.  
Poussez légèrement le contrepooids et faites le tourner vers la flèche jusqu'à ce que la bague se rapproche de la ligne blanche sur le bras de lecture.

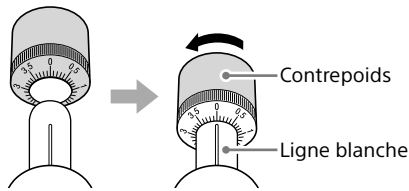

**Conseil**

Vous pouvez tourner le contrepooids dans le sens des aiguilles d'une montre pour le reculer ou dans le sens contraire des aiguilles d'une montre (vers la flèche noire ci-dessus) pour l'avancer.

**5** Tournez le contrepooids dans le sens des aiguilles d'une montre ou dans le sens contraire des aiguilles d'une montre jusqu'à ce que le bras de lecture soit équilibré à l'horizontale.  
Il peut être plus facile d'équilibrer le bras de lecture en tournant petit à petit le contrepooids et en s'assurant qu'il est équilibré horizontalement sans le toucher.

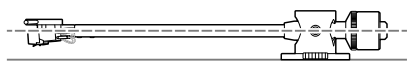

**Remarque**

Évitez que le contre-plateau ou le plateau ne touche la pointe du saphir pendant l'équilibrage du bras de lecture.

**4** Débloquez le blocage du bras de lecture et levez le bras de lecture de son support.

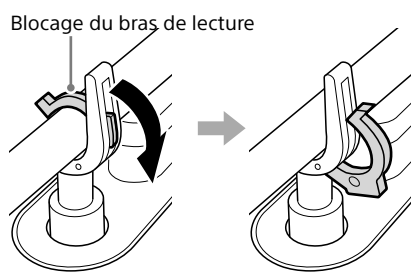

**6** Remplacez le bras de lecture sur son support.

## Réglage de la force du saphir et de la poussée latérale

Une fois l'équilibrage du bras de lecture terminé, réglez la force du saphir et la poussée latérale.

- 1 Faites tourner uniquement la bague du contrepoids pour que le chiffre « 0 » de la bague s'aligne sur la ligne blanche du bras de lecture.

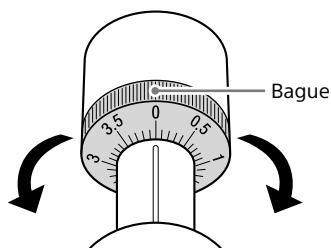

### Remarque

Ne tournez pas le contrepoids avec la bague.

- 2 Faites tourner le contrepoids dans le sens contraire des aiguilles d'une montre pour que le chiffre « 3 » de la bague s'aligne sur la ligne blanche du bras de lecture.

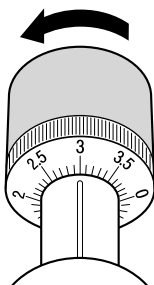

### Conseil

Une valeur de force du saphir est conseillée pour chaque photolecteur. Pour protéger le saphir et éviter d'endommager le disque, réglez la force du saphir à la valeur conseillée. Sur la platine, réglez la force du saphir sur « 3 ».

- 3 Tournez la molette de compensation de poussée latérale pour aligner le chiffre « 3 » sur la ligne de référence.

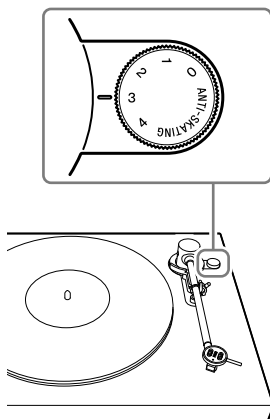

### Conseil

- Le réglage de la poussée latérale est nécessaire pour exercer la force adéquate qui annule la poussée latérale exercée par la rotation du plateau pendant la lecture d'un disque vinyle.
- Vous devez régler la poussée latérale à la même valeur que la force du saphir réglée à l'étape 2.

## Fixation du couvercle

- 1 Introduisez les charnières du couvercle fournies dans les gonds du couvercle.

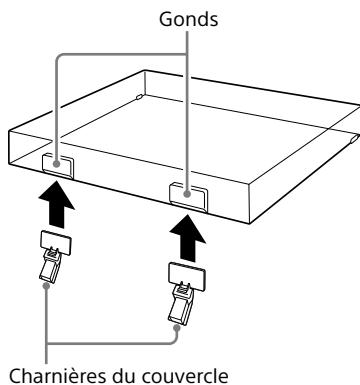

- 2 Alignez les charnières fixées sur les gonds à l'arrière de la platine puis poussez le couvercle.

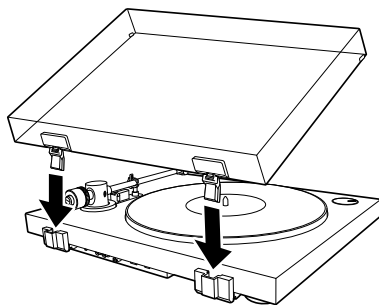

### Conseil

Pour retirer le couvercle de la platine, ouvrez entièrement le couvercle, tenez-le par les deux côtés inférieurs, puis tirez-le avec précaution vers le haut.

## Remarque concernant le transport de ce produit

Lors du transport de ce produit, assurez-vous de le tenir fermement par la partie inférieure comme illustré ci-dessous. Si vous le tenez d'une manière incorrecte, vous pouvez le faire tomber et entraîner des dysfonctionnements ou des blessures.

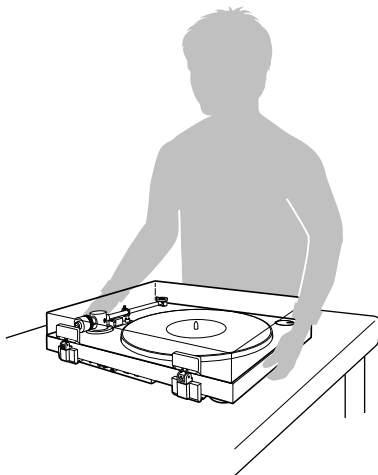

# Lecture d'un disque vinyle

## Raccordement d'un périphérique audio

### Remarque

- Assurez-vous d'éteindre l'appareil audio, tel qu'une chaîne stéréo ou un amplificateur, avant le raccordement.
- Vérifiez tous les raccordements avant de brancher l'adaptateur secteur sur la prise secteur.

- 1 Assurez-vous que le commutateur PHONO/LINE à l'arrière de la platine est réglé sur LINE.

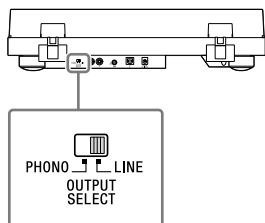

### Conseil

Si vous voulez utiliser les prises d'entrée PHONO pour raccorder votre appareil audio, réglez le commutateur PHONO/LINE sur PHONO. Toutefois, le niveau de sortie audio sera atténué.

- 2 Raccordez les câbles PHONO fournis aux prises d'entrée analogique ou AUX de l'appareil audio.

Branchez la fiche blanche du câble dans la prise blanche (L) et la fiche rouge dans la prise rouge (R).

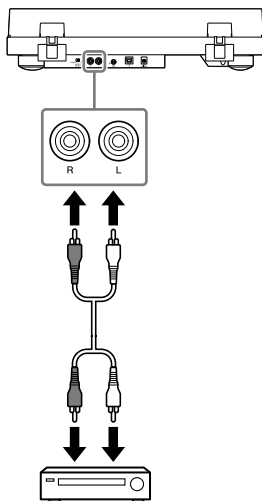

### Remarque

Veillez à brancher les fiches à fond dans les prises. Un branchement lâche causera des bruits de lecture.

### Conseil

Vos appareils audio peuvent être dotés d'une borne de mise à la terre près des prises d'entrée PHONO.

Le raccordement des bornes de mise à la terre de la platine et de l'appareil audio à l'aide d'un fil de mise à la terre peut atténuer les bruits de lecture.

### 3 Branchez l'adaptateur secteur.

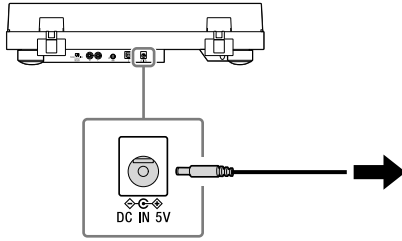

#### Remarque

Pour éviter des interférences parasites, éloignez l'adaptateur secteur le plus possible de la platine.

## Lecture d'un disque vinyle

#### Remarque

Avant de lire un disque vinyle, baissez le volume de l'appareil audio raccordé (un amplificateur, enceintes, etc.) pour éviter des grésillements forts. Les grésillements produits par le saphir touchant le disque vinyle peuvent endommager l'appareil audio. Patientez que le saphir soit correctement placé sur le disque vinyle avant de monter le volume.

### 1 Posez un disque vinyle sur le plateau.

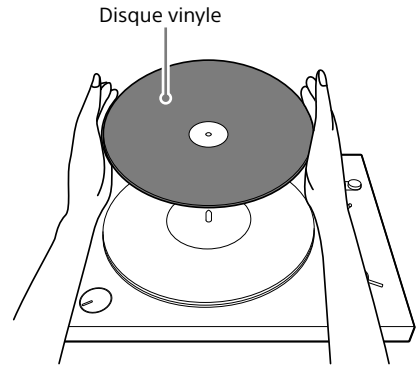

#### Remarque

Ne posez qu'un seul disque vinyle à la fois sur le plateau.

#### Pour écouter un disque de 17 cm

Posez l'adaptateur 45 tours fourni sur l'axe.

**2** Tournez le sélecteur rotatif SPEED/ POWER pour sélectionner la vitesse de rotation adéquate au disque vinyle.

Le plateau se met à tourner.

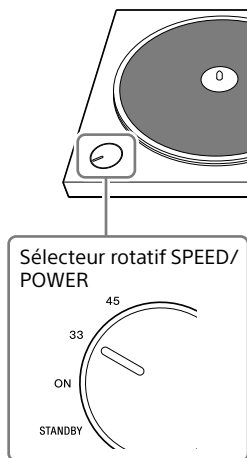

**Conseil**

La vitesse de rotation est généralement apposée sur l'étiquette au milieu du disque vinyle ou sur la jaquette du disque.

**3** Débloquez le blocage du bras de lecture puis poussez le lève-bras de lecture vers l'arrière de la platine.

Le bras de lecture monte lentement.

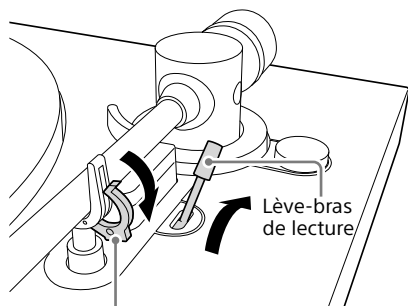

Blocage du bras de lecture

**4** Déplacez le bras de lecture vers la plage désirée.

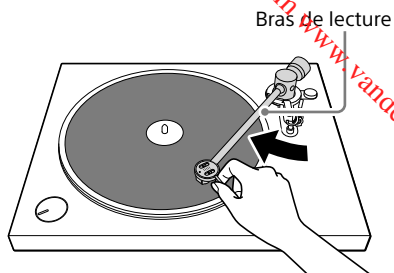

**Remarque**

Pour déplacer le bras de lecture, tenez doucement la tête de lecture.

**5** Tirez le lève-bras de lecture vers l'avant de la platine.

Le bras de lecture descend lentement et la lecture commence.

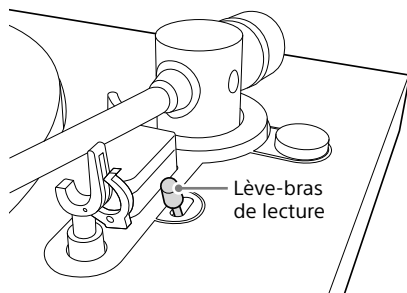

Pour arrêter la lecture avant la fin, poussez le lève-bras de lecture vers l'arrière de la platine.

Le bras de lecture monte lentement et la lecture s'arrête.

**Remarque**

- Lors de la fermeture du couvercle, fermez-le lentement pour éviter d'exercer une force physique qui pourrait faire déraiper le saphir.
- Pendant la lecture, éloignez vos mains du bras de lecture et du disque vinyle en rotation.
- Pendant la lecture, n'arrêtez jamais la rotation du plateau à la main.



### Conseil

L'utilisation du lève-bras de lecture évite de rayer le disque vinyle et assure une lecture fluide.

## Une fois la lecture terminée

- 1** Poussez le lève-bras de lecture vers l'arrière de la platine.
- 2** Remplacez le bras de lecture sur son support.
- 3** Tirez le lève-bras de lecture vers l'avant de la platine et bloquez le bras de lecture avec le blocage du bras de lecture.
- 4** Tournez le sélecteur rotatif SPEED/POWER pour sélectionner « STANDBY ».  
Le plateau s'arrête de tourner et la platine s'éteint.

## Enregistrement d'un disque vinyle

### Enregistrement des plages audio sur un ordinateur

Vous pouvez raccorder la platine à un ordinateur à l'aide du câble USB et utiliser l'application Hi-Res Audio Recorder pour enregistrer les plages audio d'un disque vinyle sur l'ordinateur. L'application Hi-Res Audio Recorder est une application d'enregistrement conçue spécialement pour cette platine.

#### Remarque

- Pour télécharger l'application Hi-Res Audio Recorder, l'ordinateur doit être connecté à l'Internet.
- L'application Hi-Res Audio Recorder est principalement une application d'enregistrement. Elle ne peut pas lire un disque.
- Les signaux de sortie USB peuvent être utilisés uniquement pour l'enregistrement, et non pour la lecture.

#### Conseil

Pour transférer des sources audio haute résolution enregistrées sur un ordinateur vers un autre appareil audio pour la lecture, il vous faut un appareil audio qui prend en charge la lecture audio haute résolution.

### Configuration système minimale

#### Windows

Systèmes d'exploitation :

Windows 7 (32/64 bits)

Windows 8 (32/64 bits)

Windows 8.1 (32/64 bits)

Windows 10 (32/64 bits)

(Le Service pack le plus récent est requis.)

Processeur : Intel Core2, 1,6 GHz ou plus rapide

Mémoire : 1 Go ou supérieure

Résolution d'écran : 1 024 x 768 ou supérieure

#### Mac

Systèmes d'exploitation :

Mac OS X 10.9

Mac OS X 10.10

Mac OS X 10.11

Résolution d'écran : 1 024 x 768 ou supérieure

Tout autre système d'exploitation n'est pas pris en charge.

#### Remarque

Nous ne garantissons pas le fonctionnement correct de cette application :

- sur n'importe quel ordinateur exécutant l'un des systèmes d'exploitation ci-dessus ;
- sur un ordinateur artisanal ;
- sur un ordinateur avec un système d'exploitation mis à jour par l'utilisateur ;
- sur un ordinateur à amorçages multiples ;
- avec les fonctions d'économie d'énergie de l'ordinateur : mode d'hibernation ou de veille.

### 1 Raccordez un ordinateur à la platine.

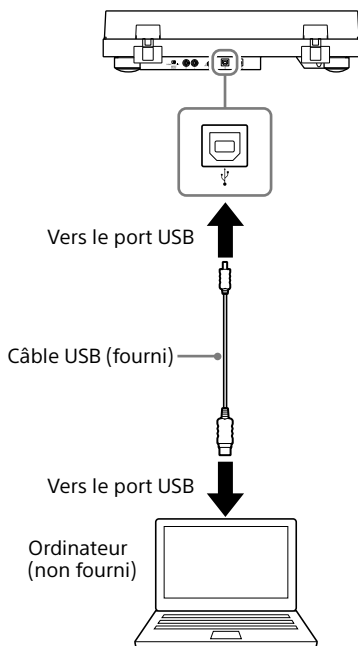

**2** Tournez le sélecteur rotatif SPEED/ POWER pour sélectionner « ON » afin d'allumer la platine.

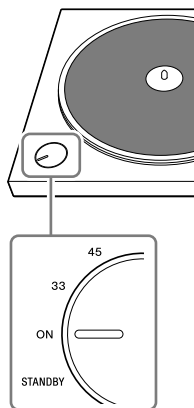

**3** Téléchargez et installez l'application Hi-Res Audio Recorder sur l'ordinateur.

Pour plus d'informations, visitez le site Internet conçu pour votre région.

**Pour les clients européens :**

Accédez à <http://www.sony.eu/support>, choisissez le site Internet de votre pays, puis recherchez « Hi-Res Audio Recorder ».

**Pour les clients des États-Unis d'Amérique :**

Accédez à <http://esupport.sony.com/> puis recherchez « Hi-Res Audio Recorder ».

**Pour les clients du Canada :**

Accédez à <http://esupport.sony.com/CA/> puis recherchez « Hi-Res Audio Recorder ».

**4** Utilisez l'application Hi-Res Audio Recorder pour enregistrer les plages audio sur l'ordinateur.

Pour plus d'informations sur l'utilisation de l'application Hi-Res Audio Recorder et le transfert des plages audio vers un appareil audio haute résolution, reportez-vous au Aide Hi-Res Audio Recorder à l'adresse <http://rd1.sony.net/help/ha/hrar/>.

**Remarque**

- Assurez-vous d'utiliser uniquement le câble USB fourni lors du raccordement d'un ordinateur à la platine. N'utilisez pas de concentrateur USB ou une rallonge USB pour le raccordement.
- Assurez-vous de brancher la fiche du câble USB tout droit et à fond dans le port USB. Ne la rentrez pas de force de biais dans le port sous peine d'entraîner des dysfonctionnements.
- Lorsque vous voulez enregistrer des plages audio sur un ordinateur, il est conseillé de débrancher le câble USB de la platine. Avec un ordinateur raccordé à la platine via le port USB, la lecture avec l'appareil audio raccordé peut produire des bruits parasites.
- Lorsqu'un ordinateur est raccordé à la platine avec un câble USB pour l'enregistrement, peu importe la sélection du commutateur PHONO/LINE à l'arrière de la platine, la lecture d'un disque vinyle envoie les données audio optimisées par l'égaliseur de la platine au port USB de l'ordinateur.

## Entretien

### Nettoyage du saphir

Le saphir est un composant de haute précision.

Veuillez le manipuler avec précaution pour ne pas l'endommager.

Utilisez un détergent commercial pour nettoyer le saphir.

### Remplacement du saphir

Le saphir peut s'user, s'endommager ou s'encrasser suivant son utilisation. Dans ce cas, remplacez le saphir.

Pour se procurer un saphir de rechange, contactez votre revendeur ou le site Internet d'assistance à la clientèle. (Voir page 26.)

#### Remarque

Assurez-vous de fixer le cache qui protège le saphir avant de remplacer le saphir pour ne pas vous blesser les doigts ou endommager le saphir.

#### Pour retirer le saphir

**1** Éteignez la platine et l'appareil audio raccordé, puis débranchez l'adaptateur secteur de la prise secteur.

**2** Fixez le cache qui protège le saphir sur le saphir.

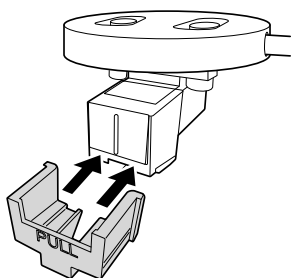

**3** Tenez le photolecteur (1) d'une main, et le saphir de l'autre, puis tirez le saphir vers la flèche pour le retirer du photolecteur.

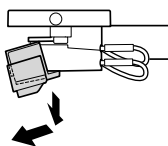
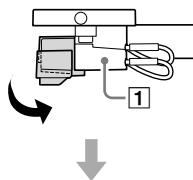

#### Pour fixer le saphir

**1** Fixez le cache qui protège le saphir sur le saphir de rechange.

**2** Tenez le photolecteur (1) d'une main, puis introduisez la languette du saphir de rechange dans le support du photolecteur.

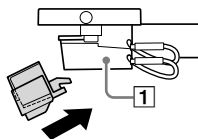

**3** Poussez à fond le saphir vers la flèche (déclat).

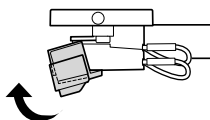

## Remplacement de la courroie

La courroie s'use ou peut même s'endommager avec le temps. Dans ce cas, remplacez-la par une neuve.

Pour se procurer une courroie de rechange, contactez votre revendeur ou le site Internet d'assistance à la clientèle. (Voir page 26.)

**1** Éteignez la platine et l'appareil audio raccordé, puis débranchez l'adaptateur secteur de la prise secteur.

**2** Retirez le contre-plateau.

**3** Décrochez la courroie de la poulie du moteur.

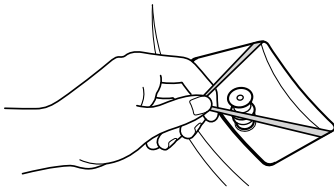

**4** Placez un doigt et le pouce dans les orifices ronds du plateau pour tenir ce dernier et retirez-le.

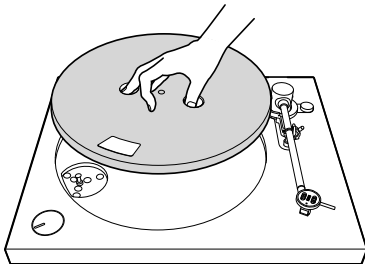

**5** Retournez le plateau puis retirez la courroie.

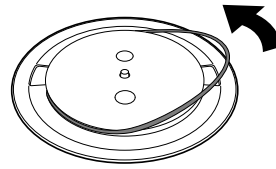

**6** Installez la courroie neuve autour du plateau sans la tortiller.

Suivez les étapes de « Assemblage de la platine » pour terminer l'assemblage. (Voir page 9.)

### Remarque

Les courroies de rechange ne possèdent pas de ruban rouge.

## Nettoyage du couvercle et de la platine

Utilisez un chiffon sec et doux pour nettoyer le couvercle et la platine.

Si la saleté ne se retire pas facilement, utilisez un chiffon humecté d'un détergent doux. N'utilisez pas de solution chimique, telle que de l'alcool, du benzène ou du diluant, qui pourraient abîmer la finition.

## Informations supplémentaires

### Précautions

#### Sécurité

- Avant d'utiliser la platine, vérifiez que sa tension de fonctionnement est identique à celle du courant secteur local.
- Si un solide ou un liquide tombe dans le coffret, débranchez la platine et faites-la vérifier par un technicien qualifié avant de la remettre en service.
- Débranchez la platine de la prise murale si vous prévoyez de ne pas l'utiliser pendant un certain temps. Pour débrancher le cordon, tirez sur la fiche et non pas sur le cordon.

#### Remballage

Ne jetez pas le carton ni les matériaux d'emballage. Ils offrent une protection idéale pour le transport de la platine. Pour toute question ou tout problème au sujet de cet appareil, non traités dans ce manuel, veuillez consulter votre revendeur Sony le plus proche.

#### Remarque sur l'enregistrement

La musique enregistrée est limitée à un usage privé uniquement. L'autorisation des détenteurs des droits d'auteur est nécessaire pour son utilisation en dehors de cette limite.

### Marques

- IBM et PC/AT sont des marques déposées d'International Business Machines Corporation.
- Microsoft, Windows et Windows Media sont des marques déposées ou commerciales de Microsoft Corporation aux États-Unis et/ou dans d'autres pays.
- Mac, Mac OS et OS X sont des marques commerciales d'Apple, Inc. déposées aux États-Unis d'Amérique et dans d'autres pays.
- ASIO est une marque commerciale de Steinberg Media Technologies GmbH.
- DSD est une marque déposée de Sony Corporation.
- Toutes les autres marques sont des marques commerciales ou déposées de leurs propriétaires respectifs. Dans ce document, les sigles ™ et R ne sont pas mentionnés.

## Guide de dépannage

Si la platine ne fonctionne pas normalement, suivez d'abord les suggestions ci-dessous avant de demander sa réparation. Si elles ne corrigent pas le problème, contactez votre revendeur ou le site Internet d'assistance à la clientèle. (Voir page 26.)

### Lecture d'un disque vinyle

Aucun son n'est émis de l'ordinateur ou de l'appareil audio raccordé via le port USB.

- ➔ Pour écouter un disque vinyle, vous devez raccorder un appareil audio à l'aide des câbles PHONO fournis. (Voir page 8.)
- ➔ Utilisez le port USB pour raccorder un ordinateur afin d'enregistrer les plages audio avec l'application Hi-Res Audio Recorder conçue exclusivement pour cette platine. Vous ne pouvez pas utiliser le port USB pour raccorder un appareil audio.

Le bras de lecture saute, glisse ou reste sur la même page.

- ➔ Le contrepoids n'est pas bien réglé. Lorsque vous réglez la force du saphir, tournez le contrepoids mais pas la bague. (Voir page 12.)
- ➔ Le plateau n'est pas de niveau. Installez la platine sur une surface de niveau.
- ➔ Le disque vinyle est sale ou rayé. Nettoyez la surface avec un détergent commercial pour disque ou remplacez le disque vinyle.

Des problèmes sonores sont détectés.

- ➔ Si le saphir sale provoque des bruits fréquents, nettoyez-le avec un détergent commercial pour saphir. Si le saphir est usé, remplacez-le. (Voir page 20.)
- ➔ La courroie peut être usée. Remplacez la courroie. (Voir page 21.)
- ➔ Si le disque vinyle sale provoque des bruits fréquents, nettoyez-le avec un détergent commercial pour disque vinyle.
- ➔ Assurez-vous que la force du saphir et la poussée latérale sont bien réglées. (Voir page 12.)
- ➔ Le saphir est usé. Remplacez-le par un neuf. (Voir page 20.)

---

### Vous entendez un bourdonnement ou un hurlement de basse fréquence\*.

---

- ➔ La platine est installée trop près des enceintes.  
Éloignez la platine des enceintes.
- \* Ce phénomène est appelé « rétroaction acoustique » et il se produit lorsque des vibrations sont transmises par l'air ou des objets solides (étagère, coffret, sol, etc.) ou elles sont captées, amplifiées et reproduites à nouveau par les enceintes.

---

### Vous entendez des bruits.

---

- ➔ Assurez-vous que le commutateur PHONO/LINE à l'arrière de la platine est réglé sur LINE. Si le commutateur PHONO/LINE est réglé sur PHONO lorsque la platine est raccordée à une autre prise d'entrée que PHONO de l'appareil audio, vous pouvez entendre des bruits de lecture. Lorsque le commutateur PHONO/LINE est réglé sur LINE, ne raccordez pas la platine aux prises d'entrée PHONO de l'appareil audio.
- ➔ Assurez-vous qu'un ordinateur n'est PAS raccordé à la platine à l'aide d'un câble USB. Avec un ordinateur raccordé à la platine via le port USB, la lecture avec l'appareil audio raccordé peut produire des bruits parasites.

---

### La hauteur du son est trop élevée ou trop faible.

---

- ➔ La mauvaise vitesse de rotation est sélectionnée. Vérifiez l'étiquette apposée sur le disque vinyle ou la jaquette du disque pour connaître la vitesse de rotation et sélectionner la vitesse appropriée. Tournez le sélecteur rotatif SPEED/POWER pour sélectionner « 33 » pour les 33 1/3 tours ou « 45 » pour les 45 tours.
- ➔ La courroie peut être enroulée ou usée. Déroulez la courroie. (Voir page 21.)

---

### La hauteur du son varie.

---

- ➔ Assurez-vous que la force du saphir et la poussée latérale sont bien réglées. (Voir page 12.)
- ➔ Le saphir est usé. Remplacez-le par un neuf. (Voir page 20.)

---

### La courroie est usée ou brisée.

---

- ➔ Remplacez la courroie. (Voir page 21.)  
Pour se procurer une courroie de rechange, contactez votre revendeur ou le site Internet d'assistance à la clientèle. (Voir page 26.)

---

### Le plateau ne tourne pas.

---

- ➔ Assurez-vous que l'adaptateur secteur est correctement branché sur la prise secteur et la prise DC IN de la platine.
- ➔ Assurez-vous que la courroie est bien placée derrière la poulie du moteur. (Voir page 10.)

---

### Le son de lecture est trop bas ou déformé.

---

- ➔ Assurez-vous que le commutateur PHONO/LINE de la platine est réglé sur le type de prises d'entrée de l'appareil audio utilisées pour le raccordement de la platine. (Voir page 14.)

## Installation du logiciel

---

### Vous ne pouvez pas installer l'application Hi-Res Audio Recorder sur l'ordinateur.

---

- ➔ Visitez notre site Internet d'assistance pour plus d'informations sur le téléchargement et l'installation de l'application.  
**Pour les clients européens :**  
Accédez à <http://www.sony.eu/support>, choisissez le site Internet de votre pays, puis recherchez « Hi-Res Audio Recorder ».  
**Pour les clients des États-Unis d'Amérique :**  
Accédez à <http://esupport.sony.com/> puis recherchez « Hi-Res Audio Recorder ».  
**Pour les clients du Canada :**  
Accédez à <http://esupport.sony.com/CA/> puis recherchez « Hi-Res Audio Recorder ».
- ➔ Assurez-vous que l'ordinateur est branché à l'Internet.

# Carte de garantie et services de réparation

## Carte de garantie

La platine est livrée avec une carte de garantie fournie par le revendeur au moment de l'achat. Lisez les dispositions de garantie, remplissez les champs obligatoires puis conservez la carte en lieu sûr.

Sony garantit la platine pendant un an à compter de la date d'achat.

## Services de réparation

Si vous pensez que la platine ne fonctionne pas normalement, vérifiez d'abord les suggestions indiquées dans « Dépannage » pour savoir si votre problème demande la réparation de la platine.

Si elles ne corrigent pas le problème, contactez votre revendeur ou le site Internet d'assistance à la clientèle. (Voir page 26.)

Services de réparation pendant la période de garantie :

Les services de réparation seront fournis selon les dispositions de la garantie. Pour plus d'informations, consultez la carte de garantie.

Services de réparation en dehors de la période de garantie :

Si la platine doit être réparée, les services de réparation nécessaires seront fournis à votre demande, moyennant paiement.

Durée de rétention des pièces de rechange :

Sony conserve les pièces de platine fonctionnelle (pièces nécessaires au maintien des fonctions de la platine) pendant au moins huit ans après l'arrêt de la fabrication du produit, comme le demande le Ministère de l'Économie, du Commerce et de l'Industrie du Japon, et proposera des services de réparation pendant cette durée de rétention.

Selon la pièce à réparer, les services de réparation peuvent toutefois dépasser cette

durée. Pour plus d'informations, contactez le site Internet d'assistance à la clientèle. (Voir page 26.)

Avant de contacter votre revendeur ou le site Internet d'assistance à la clientèle (Voir page 26.), vous devez avoir à portée de main les informations suivantes :

- Numéro de modèle : PS-HX500
- Numéro de série de la platine apposé à l'arrière :
- Description du ou des problèmes : Veuillez décrire le plus possible.
- Date d'achat :
- Le nom du revendeur :

Si le saphir ou la courroie est endommagé ou usé en raison d'une utilisation incorrecte, les services de réparation seront payants.



# Spécifications

## Moteur et plateau

<b>Système d'entraînement</b>	Courroie
<b>Moteur</b>	Moteur CC
<b>Plateau</b>	296 mm de diamètre (aluminium moulé)
<b>Vitesses</b>	33 1/3 tours et 45 tours, 2 vitesses
<b>Pleurage et scintillement</b>	Inférieur à 0,25 % (WRMS)
<b>Rapport signal/bruit</b>	Inférieur à 50 dB (DIN-B) avec le photolecteur fourni

## Bras de lecture

<b>Type</b>	Bras droit à équilibre dynamique avec réglage doux de l'amortissement
<b>Longueur effective du bras</b>	221 mm

## Connectivité USB

<b>Port de sortie</b>	USB Type B
	USB 2.0

## Photolecteur

<b>Type</b>	MM
<b>Force du saphir</b>	3 g
<b>Niveau de sortie</b>	2.5 mV

## Généralités

<b>Alimentation électrique</b>	5 V CC 2,0 A (adaptateur secteur)
<b>Consommation électrique</b>	3 W
<b>Dimensions</b>	430 x 104 x 366 mm (largeur/hauteur/profondeur)
<b>Poids</b>	Environ 5,4 kg

## Adaptateur secteur

### HK-AR-050A200-US pour les États-Unis d'Amérique et le Canada

<b>Entrée</b>	100-240 V CC, 0,35 A 50/60 Hz
<b>Sortie</b>	5 V CC, 2,0 A

### HK-AR-050A200-EU pour les pays européens

<b>Entrée</b>	100-240 V CC, 0,35 A 50/60 Hz
<b>Sortie</b>	5 V CC, 2,0 A

### HK-AR-050A200-GB pour le Royaume-Uni

<b>Entrée</b>	100-240 V CC, 0,35 A 50/60 Hz
<b>Sortie</b>	5 V CC, 2,0 A

La conception et les caractéristiques peuvent être modifiées sans préavis.

---

## Sites Internet d'assistance à la clientèle

Pour plus d'informations sur l'achat de pièces de rechange, d'accessoires et d'autres services d'assistance, visitez le site Internet d'assistance à la clientèle conçu pour votre région.

### **Pour les clients européens :**

<http://www.sony.eu/support>

### **Pour les clients des États-Unis d'Amérique :**

<http://esupport.sony.com/US>

### **Pour les clients du Canada :**

<http://esupport.sony.com/CA/>

---

## Índice alfabético

adaptateur 45 tours .....	8, 15
adaptateur secteur .....	8, 15
application Hi-Res Audio Recorder .....	4, 18, 19, 23
axe .....	6, 9
bague .....	12
blocage du bras de lecture .....	6, 11, 16, 17
borne de mise à la terre .....	7, 14
bras de lecture .....	6, 10, 11, 16, 17, 22
bruit .....	9, 22, 23
câble USB .....	8, 18
câbles PHONO .....	8, 14
charnières du couvercle .....	6, 8, 13
commutateur PHONO/LINE .....	7, 14
contre-plateau .....	6, 8, 10
contrepoids .....	6, 8, 11
Entrée CC .....	7, 15
force du saphir .....	12
installation .....	4, 19, 23
lève-bras de lecture .....	6, 16, 17
marques .....	22
molette de compensation de poussée latérale .....	6, 10, 12
photolecteur .....	6, 20
plateau .....	6, 8, 9, 23
port USB .....	7, 18, 22
poulie du moteur .....	9, 10, 21
réglage .....	10, 12
sélecteur rotatif SPEED/POWER ...	6, 16, 17, 19
services de réparation .....	24
site Internet d'assistance à la clientèle .....	26
sortie audio .....	7, 14
tête de lecture .....	6, 16
vitesse de rotation .....	16



## Registro del propietario

El número de modelo y números de serie se encuentran en la parte posterior. Anote estos números en los espacios provistos a continuación. Refiérase a estos números cuando llame a su proveedor Sony acerca de este producto.

Núm. de modelo PS-HX500

Núm. de serie \_\_\_\_\_

## ADVERTENCIA

Para reducir el riesgo de incendios o electrocución, no exponga el aparato a la lluvia ni a la humedad.

El adaptador de ca es para su uso en lugares secos, en interiores.

Para reducir el riesgo de incendio, no cubra la abertura de ventilación del dispositivo con periódicos, paños, cortinas, etc. No exponga el dispositivo a fuentes de llamas vivas (velas encendidas, por ejemplo).

Para reducir el riesgo de incendio o descarga eléctrica, no exponga el dispositivo a goteos ni salpicaduras de líquidos. No coloque objetos llenos de líquido, como vasos, sobre el dispositivo.

No instale el aparato en un espacio cerrado, como una estantería o un armario empotrado.

El adaptador de ca no deberá cubrirse con nada y solo deberá utilizarse en una temperatura ambiente de hasta 40 °C.

Aunque apague la unidad, no se desconectará de la red mientras permanezca conectada a la toma de CA.

Como el enchufe principal del adaptador de alimentación de ca se utiliza para desconectar el adaptador de alimentación de ca de la red eléctrica, conéctelo a una toma de ca de fácil acceso.

Si detecta alguna anomalía en él, desconéctelo inmediatamente de la toma de corriente de ca.

El adaptador de ca no está disponible para su reparación y deberá dejar de utilizarse inmediatamente cuando se encuentre que está dañado o defectuoso.

**PRECAUCIÓN: RIESGO DE DESCARGAS ELÉCTRICAS, UTILIZAR SOLAMENTE EN UN LUGAR SECO**

### Polaridad de la salida de cc del adaptador de ca



### Aviso para los clientes de los EE.UU.

NOTA:

Este equipo ha sido sometido a pruebas y se ha determinado que cumple con los límites requeridos por los aparatos digitales de la clase B, en cumplimiento con la Sección 15 de las regulaciones de la FCC. Estas especificaciones han sido diseñadas para proporcionar una protección razonable contra interferencias perjudiciales en una instalación residencial. Este equipo genera, utiliza y puede emitir energía de radiofrecuencia y, de no ser instalado y utilizado de acuerdo con las instrucciones podría ocasionar interferencias perjudiciales en las comunicaciones de radio. No obstante, no se garantiza que no ocurra ninguna interferencia en una instalación particular. Si el presente equipo causa interferencia en la recepción de radio o televisión, que puede determinarse al apagar y encender el equipo, se recomienda que el usuario intente corregir la interferencia mediante una o más de las siguientes medidas:

- Cambie la orientación o ubicación de la antena de recepción.
- Aumente la separación entre el equipo y el receptor.
- Conecte el equipo en una toma de circuito distinta a la que está conectado el receptor.
- Consulte con su distribuidor o con un técnico especializado en radio/ televisión para solicitar asistencia.

## PRECAUCIÓN

Queda notificado que ante cualquier cambio o modificación que no haya sido aprobado expresamente en este manual se podrían invalidar sus facultades para utilizar este equipo.

Si tiene alguna pregunta acerca de este producto, puede llamar a:  
Centro de servicios de información al cliente de Sony 1-800-222-7669  
o <http://www.sony.com/>

Declaración de conformidad  
Nombre comercial: SONY  
Nombre del modelo: PS-HX500  
Parte responsable: Sony Electronics Inc.  
Dirección: 16535 Via Esprillo, San Diego, CA 92127 USA  
Núm. de teléfono: 858-942-2230

Este dispositivo cumple con la Parte 15 de las Reglas de la FCC. La operación está sujeta a las dos condiciones siguientes. (1) Este dispositivo no puede causar interferencias perjudiciales y (2) este dispositivo debe aceptar cualquier interferencia recibida, incluyendo interferencias que puedan causar un funcionamiento no deseado.

Es preciso utilizar cables y conectores correctamente blindados y conectados a tierra para la conexión a anfitriones y/o periféricos con el fin de cumplir los límites de emisiones de la FCC.

### **Aviso para clientes: la información siguiente es aplicable solamente para equipos vendidos en países en los que se aplican las directivas de la UE.**

Este producto ha sido fabricado por, o en nombre de Sony Corporation, 1-7-1 Konan Minato-ku Tokyo, 108-0075 Japón. Las consultas relacionadas con la conformidad del producto basadas en la legislación de la Unión Europea deben dirigirse al representante autorizado, Sony Belgium, bijkantoor van Sony Europe Limited, Da Vincilaan 7-D1, 1935 Zaventem, Bélgica. Para cualquier asunto relacionado con el servicio o la garantía, por favor diríjase a la dirección indicada en los documentos de

servicio o garantía adjuntados con el producto.

### **Para los clientes de Europa**



**Tratamiento de los equipos eléctricos y electrónicos al final de su vida útil (aplicable en la Unión Europea y en países europeos con sistemas de tratamiento selectivo de residuos)**

Este símbolo en el equipo o en su embalaje indica que el presente producto no puede ser tratado como residuos doméstico normal. Debe entregarse en el correspondiente punto de recogida de equipos eléctricos y electrónicos.

Al asegurarse de que este producto se desecha correctamente, usted ayuda a prevenir las consecuencias potencialmente negativas para el medio ambiente y la salud humana que podrían derivarse de la incorrecta manipulación en el momento de deshacerse de este producto. El reciclaje de materiales ayuda a conservar los recursos naturales.

Para recibir información detallada sobre el reciclaje de este producto, póngase en contacto con el ayuntamiento, el punto de recogida más cercano o el establecimiento donde ha adquirido el producto.

La validez de la marca CE se limita únicamente a aquellos países en los que tenga un cumplimiento legal, principalmente en los países del Área Económica Europea (AEE).

Este equipo ha sido probado y conformado a los límites establecidos en el reglamento de EMC con un cable de conexión de menos de 3 metros de longitud.

## Características

El PS-HX500 es un sistema de tocadiscos estéreo diseñado para la reproducción analógica de discos de vinilo. Mediante la conexión de un ordenador al tocadiscos, podrá utilizar la aplicación de grabación exclusivamente diseñada para este tocadiscos para grabar pistas de audio de discos de vinilo como fuentes de audio de alta resolución.

Puede reproducir fuentes de audio de alta resolución grabadas ya sea transfiriendo estas fuentes de audio de alta resolución grabadas a un dispositivo de audio compatible o bien utilizando software de ordenador que permita la reproducción de audio de alta resolución.

### Utilización del tocadiscos por primera vez

En primer lugar tiene que ensamblar el tocadiscos.

Lea detenidamente las instrucciones de este manual y ensamble el tocadiscos. (Consulte la página 9.)

### Escucha de un disco de vinilo

El tocadiscos no tiene altavoz incorporado. Para escuchar un disco de vinilo, es necesario conectar un dispositivo de audio, como un sistema estéreo o un amplificador, al tocadiscos con los cables PHONO suministrados y reproducir el disco de vinilo. (Consulte la página 14.)

### Grabación de pistas de audio en un ordenador

Es necesario conectar un ordenador al tocadiscos a través del puerto USB e instalar la aplicación Hi-Res Audio Recorder en el ordenador. (Consulte la página 18.)

#### Nota

El tocadiscos no es un reproductor de discos analógicos diseñado para el uso de DJ (Disk Jockey). Detener o invertir la rotación del disco de vinilo con la mano causará mal funcionamiento.

## Acerca de los manuales



### Manual de instrucciones (este manual)

Describe las operaciones básicas del tocadiscos, incluyendo el ensamblaje del tocadiscos, la reproducción y grabación de un disco de vinilo, así como el mantenimiento del sistema, la obtención de componentes consumibles, y la solución de problemas.



### Ayuda de Hi-Res Audio Recorder (manual en línea)

Describe las operaciones de la aplicación Hi-Res Audio Recorder para grabar pistas de audio de un disco de vinilo en un ordenador. Para ver la Ayuda, visite <http://rd1.sony.net/help/ha/hrar/>.



#### Nota

Para utilizar la aplicación Hi-Res Audio Recorder, es necesario conectarse a Internet y descargar e instalar la aplicación en un ordenador.

# Índice

Registro del propietario .....	2
Características .....	4
Acerca de los manuales .....	4
Partes y controles .....	6

---

## Preparativos

Desembalaje.....	8
Ensamblaje del tocadiscos.....	9
Colocación de la cubierta antipolvo.....	13

---

## Escucha de un disco de vinilo

Conexión de un dispositivo de audio.....	14
Reproducción de un disco de vinilo .....	15

---

## Grabación de un disco de vinilo

Grabación de pistas de audio en un ordenador .....	18
--	----

---

## Mantenimiento

Limpieza de la aguja .....	20
Reemplazo de la aguja.....	20
Reemplazo de la correa transmisora.....	21
Limpieza de la cubierta antipolvo y del cuerpo del tocadiscos .....	21

---

## Información adicional

Precauciones .....	22
Solución de problemas .....	22
Tarjeta de garantía y Servicios de reparación.....	24
Especificaciones .....	25
Sitios web de asistencia al cliente .....	26
Índice alfabético .....	26

# Partes y controles

## Parte delantera

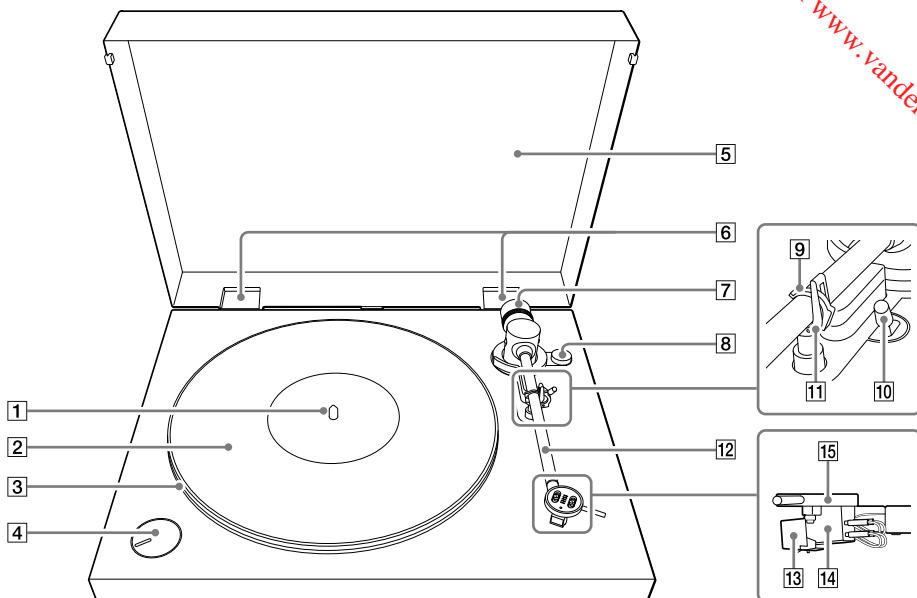

- 1** Eje (página 9)
- 2** Tapete de goma (página 8, 10)
- 3** Plato (página 8, 9)  
Coloque el plato en el eje mientras esté ensamblando el tocadiscos. El plato tiene una correa transmisora colocada alrededor en la parte posterior.
- 4** Mando selector giratorio SPEED/POWER (página 16, 19)  
Gire el mando para encender/apagar el tocadiscos o seleccionar la velocidad de rotación apropiada para el disco de vinilo que vaya a reproducir.
- 5** Cubierta antipolvo (página 8, 13)
- 6** Bisagras de la cubierta antipolvo (página 8, 13)
- 7** Contrapeso (página 8, 11)  
Gire el contrapeso para ajustar el equilibrio del brazo fonocaptor y la presión de la aguja después de haber ensamblado el tocadiscos.
- 8** Mando de antideslizamiento (página 10, 12)  
Gire este mando para ajustar la fuerza de antideslizamiento después de haber ensamblado el tocadiscos.
- 9** Inmovilizador del brazo fonocaptor (página 11, 16, 17)  
Inmovilice el brazo fonocaptor para protegerlo contra golpes cuando no se vaya a reproducir un disco de vinilo.
- 10** Palanca elevadora del brazo fonocaptor (página 16)  
Utilice esta palanca para elevar o bajar el brazo fonocaptor.  
El brazo fonocaptor desciende lentamente.
- 11** Soporte del brazo fonocaptor (página 11, 17)  
Coloque el brazo fonocaptor aquí mientras no esté reproduciendo un disco de vinilo.
- 12** Brazo fonocaptor (página 10, 16, 17)
- 13** Aguja (página 20)  
**Nota**  
La aguja es un componente de gran precisión. Manéjela con cuidado para evitar que se dañe.
- 14** Cuerpo del cartucho fonocaptor (página 20)
- 15** Cabezal de la aguja (página 16)



## Parte trasera

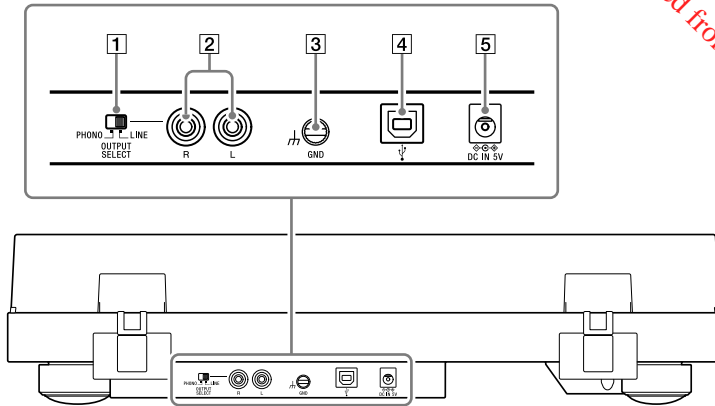

- 1** Conmutador PHONO/LINE (página 14)  
 Utilice este conmutador para seleccionar el tipo de salida de audio adecuado al dispositivo de audio conectado, como un sistema estéreo o un amplificador.

**2** Salida de audio (página 14)

**3**  $\perp$  Terminal de puesta a masa (página 14)
- 4**  $\Psi$  Puerto USB (Tipo B) (página 18)  
 Utilice este puerto para conectar un ordenador para grabación.

**5**  $\oplus\ominus$  DC IN (entrada de cc) (página 15)

# Preparativos

## Desembalaje

Asegúrese de que tiene todos los accesorios suministrados indicados a continuación. Si encuentra que falta algo, póngase en contacto con su proveedor o con el sitio web de asistencia al cliente. (Consulte la página 26.)

- Plato (con correa transmisora) (1)

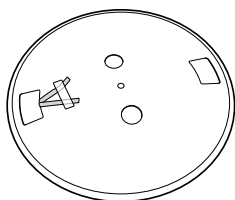

- Tapete de goma (1)

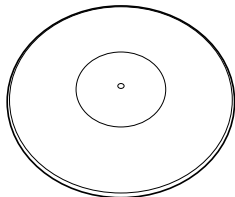

- Contrapeso (1)



- Cubierta antipolvo (1)

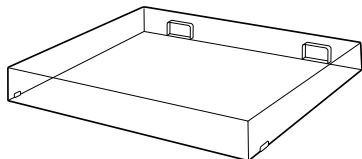

- Adaptador de 45 rpm (1)  
Coloque el adaptador en el eje para reproducir un disco de vinilo de 17 cm.



- Bisagras de la cubierta antipolvo (2)

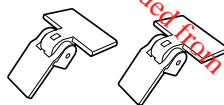

- Adaptador de ca (1)

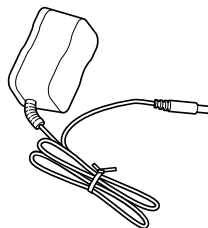

- Cables PHONO con conductores de puesta a masa (1)

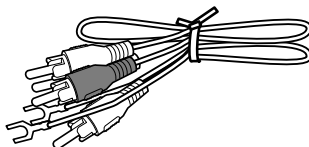

- Cable USB (1)

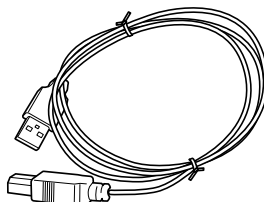

- Manual de instrucciones (este manual)
- Tarjeta de garantía
- Tarjeta de registro del propietario (para los clientes de los EE.UU.)

### Nota

Conserve los materiales de embalaje por si tiene que transportar el tocadiscos para su reparación.

# Ensamblaje del tocadiscos

### Nota

No conecte el tocadiscos a una toma de corriente con el adaptador de ca hasta que haya terminado el ensamblaje.

## Precauciones en la colocación

- Ponga la unidad sobre una superficie nivelada.
- Evite poner la unidad cerca de aparatos eléctricos (tales como un televisor, secador de pelo, o lámpara fluorescente) que pueden ocasionar zumbido o ruido.
- Ponga la unidad donde no vaya a estar sujeta a ningún tipo de vibración, tal como de los altavoces, de una puerta que se cierre de golpe, etc.
- Mantenga la unidad alejada de la luz solar directa, temperaturas extremas, y polvo o humedad excesivos.
- Mantenga la unidad alejada de dispositivos que puedan emitir ondas de radio o ruido electromagnético.

## Colocación del plato

- 1 Coloque el plato en el eje.  
Mantenga el plato a nivel mientras lo coloque en el eje.

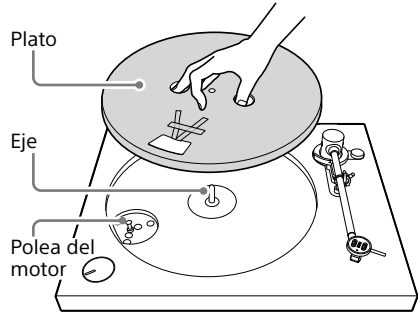

### Nota

Sujete firmemente el plato para que no se caiga, ya que podría causar lesiones personales o daños en el tocadiscos.

- 2 Gire el plato hasta la posición donde pueda ver la polea del motor a través del orificio rectangular con las puntas de la cinta roja pegadas con cinta adhesiva en el plato.

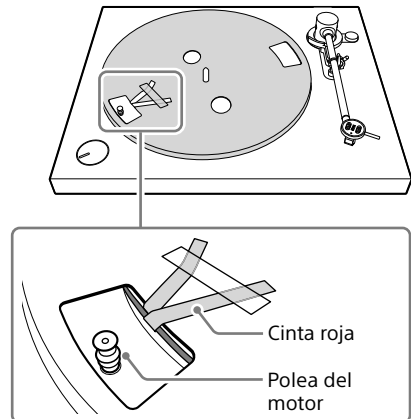

- 3** Despegue la cinta adhesiva, tire y sujete la cinta roja, y después enganche la correa transmisora alrededor de la polea del motor.

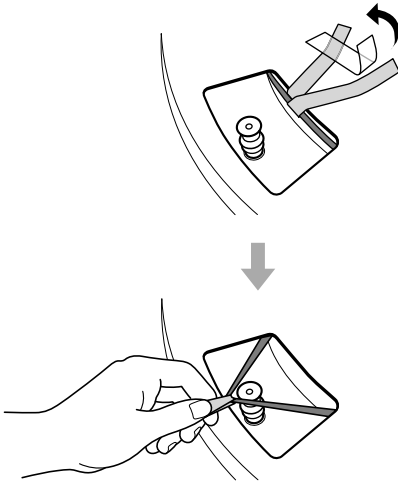

**Nota**

- No retuerza la correa transmisora.
- Asegúrese de quitar la cinta roja una vez que haya enganchado la correa transmisora alrededor de la polea del motor.

- 4** Ponga el tapete de goma sobre el plato.

**Nota**

Asegúrese de que el lado biselado del tapete de goma quede hacia arriba. La cara posterior del tapete de goma se indica mediante la impronta SONY.

## Ajuste del equilibrio del brazo fonocaptor

Ajuste el equilibrio del brazo fonocaptor para mantenerlo horizontalmente equilibrado (equilibrio cero) para que sobre el disco de vinilo se ejerza la presión de la aguja adecuada.

- 1** Quite la cubierta protectora de la aguja.

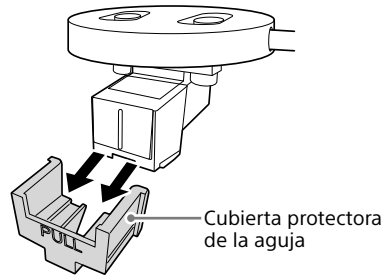

**Nota**

Quite la cubierta protectora de la aguja con cuidado a fin de no dañar la aguja.

- 2** Asegúrese de que el número de calibración "0" del mando de antideslizamiento esté alineado con la línea de referencia.

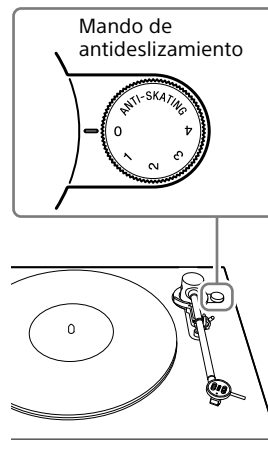

**3** Fije el contrapeso en la parte posterior del brazo fonocaptor.  
Empuje ligeramente el contrapeso y gírelo en el sentido de la flecha hasta que la cara del anillo de calibración quede cerca de la línea blanca del brazo fonocaptor.

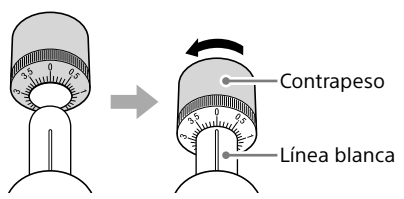

**Sugerencia**

Puede girar el contrapeso hacia la derecha para moverlo hacia afuera o hacia la izquierda (en el sentido de la flecha negra de arriba) para moverlo hacia adentro.

**4** Desbloquee el brazo fonocaptor y elévelo del soporte del brazo fonocaptor.

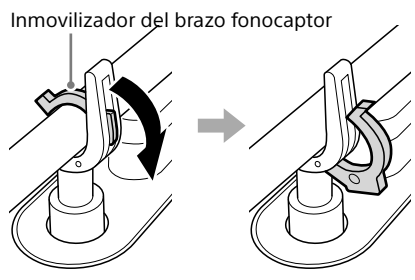

**5** Gire el contrapeso hacia la derecha o la izquierda hasta que el brazo fonocaptor quede equilibrado horizontalmente.

Puede que le resulte más fácil ajustar el equilibrio del brazo fonocaptor girando el contrapeso un poco cada vez y soltando las manos para ver si el brazo fonocaptor está equilibrado horizontalmente.

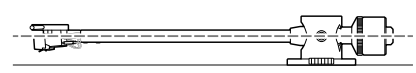

**Nota**

Mantenga la punta de la aguja sin tocar el tapete de goma o el plato mientras ajuste el equilibrio del brazo fonocaptor.

**6** Devuelva el brazo fonocaptor a su soporte.

## Ajuste de la presión de la aguja y la fuerza de antideslizamiento

Una vez que el brazo fonocaptor esté equilibrado horizontalmente, ajuste la presión de la aguja y la fuerza de antideslizamiento.

- 1 Gire solamente el anillo de calibración del contrapeso para alinear el número de calibración "0" del anillo con la línea blanca del brazo fonocaptor.

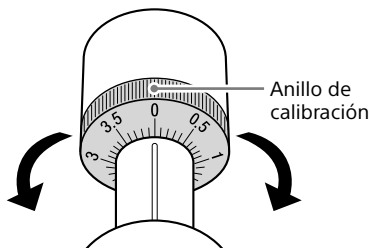

### Nota

No gire el contrapeso junto con el anillo de calibración.

- 2 Gire solamente el contrapeso hacia la izquierda para alinear el número de calibración "3" del anillo con la línea blanca del brazo fonocaptor.

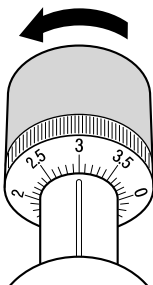

### Sugerencia

Se recomienda un valor de presión de la aguja adecuado a cada cartucho fonocaptor. Para

proteger la aguja y el disco contra daños, ajuste la presión de la aguja al valor recomendado. En este tocadiscos, ajuste la presión de la aguja a "3".

- 3 Gire el mando de antideslizamiento para alinear el número de calibración "3" con la línea de referencia.

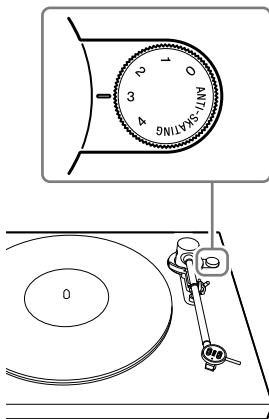

### Sugerencia

- El ajuste del antideslizamiento es necesario para aplicar la fuerza de antideslizamiento apropiada que cancela la fuerza hacia adentro producida por el plato giratorio mientras está reproduciéndose un disco.
- Es necesario ajustar la fuerza de antideslizamiento al mismo valor que la presión de la aguja establecida en el paso 2.

# Colocación de la cubierta antipolvo

- 1 Inserte las bisagras de la cubierta antipolvo en los huecos para bisagras de la cubierta antipolvo.

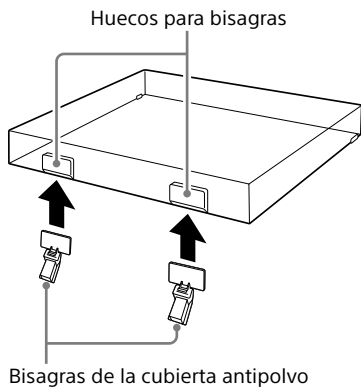

- 2 Alinee las bisagras colocadas con los huecos de las bisagras de la parte posterior del tocadiscos y empuje hacia adentro cubierta antipolvo.

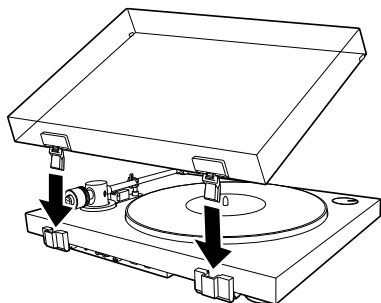

### Sugerencia

Para retirar la cubierta antipolvo del tocadiscos, abra completamente la cubierta antipolvo, sujete ambos lados cerca de la parte inferior de la cubierta, y después tire de ella con cuidado hacia arriba.

## Nota sobre el transporte de este producto

Cuando transporte este producto, asegúrese de sujetar la parte inferior del mismo como se muestra en la ilustración de abajo. El manejo inadecuado podría causar la caída del producto, lo que podría resultar en mal funcionamiento o lesiones personales.

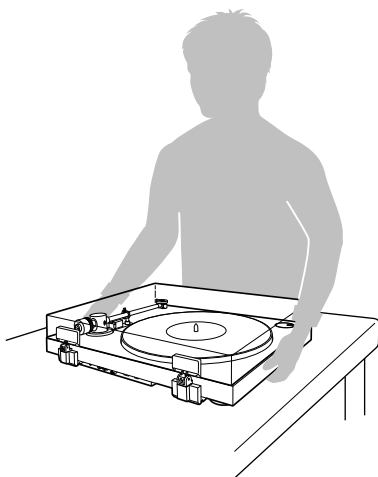

# Escucha de un disco de vinilo

## Conexión de un dispositivo de audio

### Nota

- Asegúrese de apagar el dispositivo de audio, como un sistema estéreo o un amplificador, antes de la conexión.
- Asegúrese de hacer todas las conexiones antes de conectar el adaptador de ca a una toma de corriente.

- 1 Asegúrese de que el conmutador PHONO/LINE de la parte posterior del tocadiscos esté ajustado a LINE.

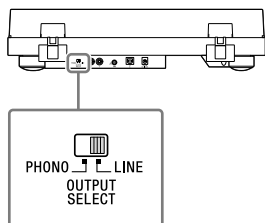

### Sugerencia

Si desea utilizar las tomas de entrada PHONO del dispositivo de audio para la conexión, ajuste el interruptor PHONO/LINE a PHONO. Esto, sin embargo, reducirá significativamente el nivel de salida de audio.

- 2 Conecte los cables PHONO suministrados a la toma AUX o a las tomas de entrada analógica del dispositivo de audio.

Enchufe la clavija blanca del cable en la toma blanca (L) y la clavija roja en la toma de roja (R).

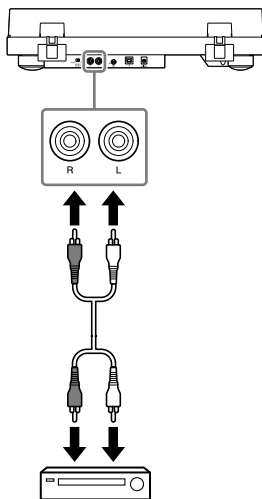

### Nota

Asegúrese de insertar firmemente las clavijas en las tomas. La conexión floja causaría ruidos en la reproducción.

### Sugerencia

Los dispositivos de audio pueden tener terminal de puesta a masa cerca de las tomas de entrada PHONO.

La conexión de los terminales de puesta a masa en el tocadiscos y el cable de puesta a masa del dispositivo de audio puede reducir los ruidos en la reproducción.



### 3 Conecte el adaptador de ca.

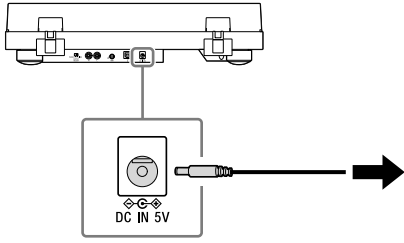

#### Nota

Para evitar interferencias de ruido, aleje el cuerpo del adaptador de ca del tocadiscos en la medida de lo posible.

## Reproducción de un disco de vinilo

#### Nota

Antes de reproducir un disco de vinilo, baje el volumen del dispositivo de audio conectado (amplificador, altavoces, etc.) para evitar un posible ruido fuerte de crepitación. El ruido de crepitación producido por la aguja al entrar en contacto con el disco de vinilo puede dañar el dispositivo de audio. Espere hasta que la aguja esté completamente colocada sobre el disco de vinilo, y después aumente el volumen.

### 1 Ponga un disco de vinilo sobre el plato.



#### Nota

Ponga solamente un disco de vinilo sobre el plato a la vez.

#### Para reproducir un disco de vinilo de 17 cm

Ponga el adaptador de 45 rpm suministrado en el eje.

- 2** Gire el mando selector giratorio SPEED/POWER para seleccionar la velocidad de rotación correspondiente al disco de vinilo. El plato comenzará a girar.

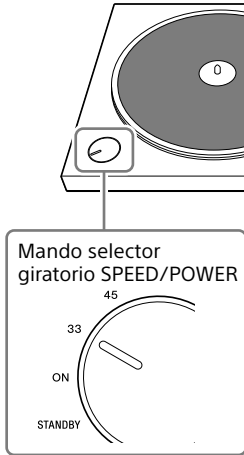

**Sugerencia**

La velocidad de rotación está normalmente impresa en la etiqueta del centro del disco de vinilo o en la funda del disco.

- 3** Desbloquee el brazo fonocaptor y empuje la palanca elevadora brazo fonocaptor hacia la parte posterior del tocadiscos.

El brazo fonocaptor descenderá lentamente.

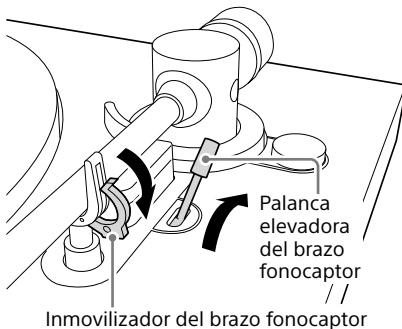

- 4** Mueva el brazo fonocaptor hasta la posición sobre la pista deseada.

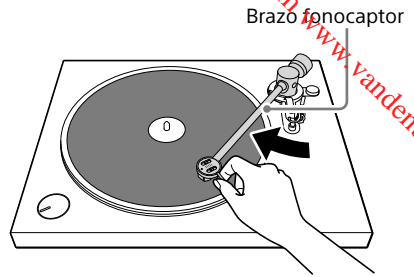

**Nota**

Para mover el brazo fonocaptor, sujete el cabezal de la aguja.

- 5** Tire de la palanca elevadora de brazo fonocaptor hacia la parte frontal del tocadiscos.

El brazo fonocaptor descenderá lentamente y se iniciará la reproducción.

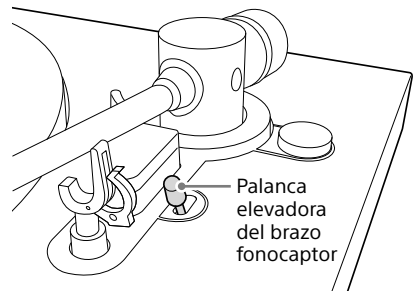

Para detener la reproducción antes de que finalice, empuje la palanca elevadora brazo fonocaptor hacia la parte posterior del tocadiscos. El brazo fonocaptor ascenderá lentamente y se detendrá la reproducción.

**Nota**

- Cuando cierre la cubierta antipolvo, hágalo lentamente para evitar ejercer fuerza física que podría causar el salto de la aguja.

- Durante la reproducción, mantenga sus manos alejadas del brazo fonocaptor y del disco de vinilo.
- Durante la reproducción, no detenga el giro del plato con la mano.

#### Sugerencia

La utilización de la palanca elevadora del brazo fonocaptor evita arañazos en el disco de vinilo y asegura una reproducción fluida.

## Cuando finalice la reproducción

---

**1** Empuje de la palanca elevadora de brazo fonocaptor hacia la parte posterior del tocadiscos.

---

**2** Devuelva el brazo fonocaptor a su soporte.

---

**3** Tire de la palanca elevadora de brazo fonocaptor hacia la parte frontal del tocadiscos y asegure el brazo fonocaptor con el inmovilizador del mismo.

---

**4** Gire el mando selector giratorio SPEED/POWER para seleccionar "STANDBY".

El plato dejará de girar y el tocadiscos se apagará.

# Grabación de un disco de vinilo

## Grabación de pistas de audio en un ordenador

Puede conectar el tocadiscos y un ordenador con el cable USB suministrado y utilizar la aplicación Hi-Res Audio Recorder para grabar pistas de audio de un disco de vinilo en el ordenador. Hi-Res Audio Recorder es una aplicación de grabación diseñada exclusivamente para este tocadiscos.

### Nota

- Para descargar la aplicación Hi-Res Audio Recorder, necesitará un ordenador con conexión a Internet.
- Hi-Res Audio Recorder es una aplicación únicamente para grabación. No es capaz de reproducir.
- Las señales de salida USB solamente podrán utilizarse para grabación, no para reproducción.

### Sugerencia

Para transferir fuentes de audio de alta resolución grabadas en un ordenador a otro dispositivo de audio para reproducción, se necesitará un dispositivo de audio que admita la reproducción de audio de alta resolución.

## Requisitos del sistema

### Windows

Sistemas operativos:

Windows 7 (32/64 bits)

Windows 8 (32/64 bits)

Windows 8.1 (32/64 bits)

Windows 10 (32/64 bits)

(Se requiere el Service Pack más reciente.)

CPU: Procesador Intel Core 2, 1,6 GHz o superior

Memoria: 1 GB o más

Resolución de pantalla: 1024 x 768 o más

### Mac

Sistemas operativos:

Mac OS X 10.9

Mac OS X 10.10

Mac OS X 10.11

Resolución de pantalla: 1024 x 768 o más

Cualquier sistema operativo que no sea uno de los indicados no será compatible.

### Nota

No se asegura que esta aplicación funcione satisfactoriamente:

- en todos los ordenadores con uno de los sistemas operativos de arriba
- en un ordenador casero
- en un ordenador con un sistema operativo actualizado
- en un ordenador multiarranque
- con las funciones de ahorro de energía de un ordenador:  
Suspensión o reposo (espera) del sistema

## 1 Conecte un ordenador al tocadiscos.

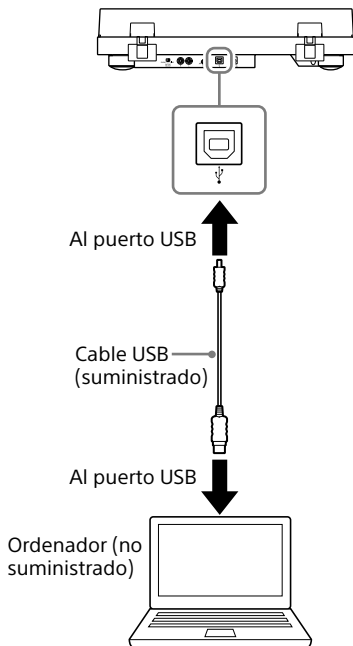

- 
- 2** Gire el mando selector giratorio SPEED/POWER hasta "ON" para encender el tocadiscos.

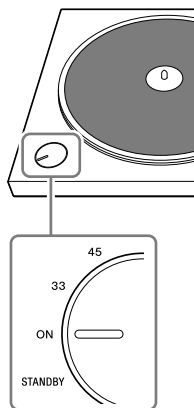

- 
- 3** Descargue e instale la aplicación Hi-Res Audio Recorder en el ordenador.

Para las instrucciones detalladas, visite el sitio web designado para su zona de residencia.

**Para los clientes de Europa:**

Acceda a <http://www.sony.eu/support>, cambie al sitio web para su país, y después busque "Hi-Res Audio Recorder".

**Para los clientes de los EE.UU.:**

Acceda a <http://esupport.sony.com/> y busque "Hi-Res Audio Recorder".

**Para los clientes de Canadá:**

Acceda a <http://esupport.sony.com/CA/> y busque "Hi-Res Audio Recorder".

- 
- 4** Utilice la aplicación Hi-Res Audio Recorder para grabar pistas de audio en el ordenador.

Para las instrucciones detalladas sobre la utilización de la aplicación Hi-Res Audio Recorder y la transferencia de pistas de audio a un dispositivo de audio de alta resolución, consulte la Ayuda de Hi-Res Audio Recorder en <http://rd1.sony.net/help/ha/hrar/>.

**Nota**

- Asegúrese de utilizar solamente el cable USB suministrado para conectar un ordenador al tocadiscos. No utilice un concentrador USB ni un cable prolongador USB para la conexión.
- Asegúrese de insertar el conector del cable USB recto y a fondo en el puerto USB. No lo fuerce oblicuamente en el puerto, ya que podría causar un mal funcionamiento.
- Cuando no tenga intención de grabar pistas de audio en un ordenador, se recomienda que desconecte el cable USB del tocadiscos. Con un ordenador conectado al tocadiscos a través del puerto USB, la reproducción con el dispositivo de audio conectado puede causar ruidos.
- Cuando haya conectado un ordenador al tocadiscos con un cable USB para grabar, independientemente de la selección con el conmutador PHONO/LINE de la parte posterior del tocadiscos, la reproducción de un disco de vinilo enviará datos de audio optimizados mediante el ecualizador del tocadiscos al puerto USB del ordenador.

## Mantenimiento

### Limpieza de la aguja

La aguja es un componente de gran precisión.

Manéjela con cuidado para evitar que se dañe.

Para la limpieza de la aguja utilice un producto de limpieza adquirido en un establecimiento del ramo.

### Reemplazo de la aguja

La aguja puede desgastarse, dañarse, o ensuciarse más allá de la limpieza dependiendo de su utilización. En tal caso, reemplácela por otra nueva.

Para obtener una aguja de repuesto, póngase en contacto con su proveedor o con el sitio web de asistencia al cliente. (Consulte la página 26.)

#### Nota

Asegúrese de colocar la cubierta protectora de la aguja antes de reemplazar la aguja para no herirse las yemas de sus dedos ni dañar la aguja.

### Para quitar la aguja

1 Apague el tocadiscos y el dispositivo de audio conectado, y desconecte el adaptador de ca de la toma de corriente.

2 Coloque la cubierta protectora de la aguja en la aguja.

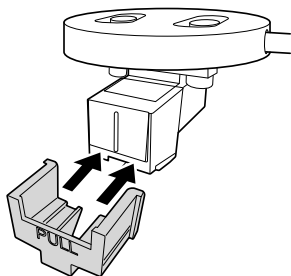

3 Sostenga el cuerpo del cartucho fonocaptor (1) con una mano, sujete la aguja con la otra, y después tire de la aguja en el sentido de la flecha para extraerla del cuerpo del cartucho fonocaptor.

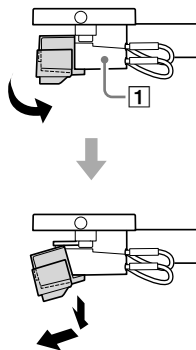

### Para fijar la aguja

1 Coloque la cubierta protectora de la aguja en la aguja de repuesto.

2 Sostenga el cuerpo del cartucho fonocaptor (1) con una mano, y después inserte la aguja de repuesto con la otra en el receptáculo del cuerpo del cartucho fonocaptor.

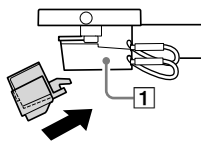

3 Empuje la aguja en el sentido de la flecha hasta que encaje en su lugar.

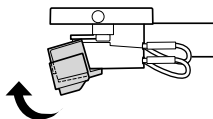

## Reemplazo de la correa transmisora

La correa transmisora se desgastará o incluso puede romperse con el tiempo. En tal caso, reemplácela por otra nueva. Para obtener una correa transmisora de repuesto, póngase en contacto con su proveedor o con el sitio web de asistencia al cliente. (Consulte la página 26.)

**1** Apague el tocadiscos y el dispositivo de audio conectado, y desconecte el adaptador de ca de la toma de corriente.

**2** Retire el tapete de goma.

**3** Desenganche la correa transmisora de la polea del motor.

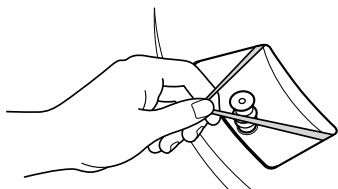

**4** Inserte sus dedos corazón y pulgar en los orificios redondos del plato para sostenerlo, y extráigalo.

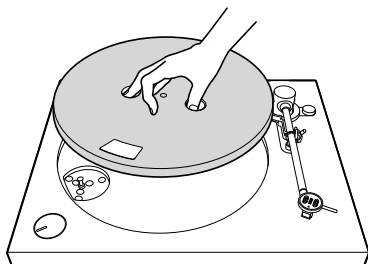

**5** Dé la vuelta al plato y extraiga la correa transmisora.

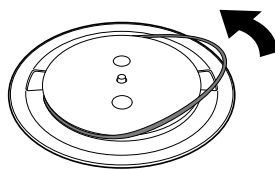

**6** Bobine una nueva correa transmisora alrededor del plato manteniéndola sin retorcer.

Siga los pasos de "Ensamblaje del tocadiscos" para finalizar el ensamblaje. (Consulte la página 9.)

**Nota**

Las correas transmisoras de repuesto no tienen cinta indicadora roja fijada.

## Limpieza de la cubierta antipolvo y del cuerpo del tocadiscos

Utilice un paño suave y seco para limpiar el polvo de la cubierta y el cuerpo del tocadiscos.

Cuando sea difícil limpiar la suciedad, utilice un paño humedecido con una solución de detergente suave. No utilice ninguna solución química, como alcohol, bencina o diluyente de pintura, ya que dañaría el acabado.

## Información adicional

### Precauciones

#### Seguridad

- Antes de utilizar la unidad, compruebe que la tensión de funcionamiento de su unidad es idéntica a la tensión de su suministro eléctrico local.
- Si cae dentro de la caja algún objeto sólido o líquido, desenchufe la unidad y deje que personal cualificado la compruebe antes de seguir utilizándola.
- Si no va a utilizar la unidad durante un periodo de tiempo prolongado, desenchúfela de la toma de corriente de la pared. Para desconectar el cable, extráigalo tirando de la clavija. No tire nunca del propio cable.

#### Reembalaje

Guarde el cartón y materiales de embalaje. Ofrecen un contenedor ideal para transportar la unidad.

Si tiene alguna pregunta o problema concerniente a su unidad que no esté mencionado en este manual, le sugerimos que consulte con el distribuidor Sony más cercano.

#### Nota sobre la grabación

La música grabada estará limitada a uso privado solamente. Para utilizar la música fuera de este límite se requiere el permiso de los propietarios de los derechos de autor.

### Marcas comerciales

- IBM y PC/AT son marcas comerciales registradas de International Business Machines Corporation.
- Microsoft, Windows y Windows Media son marcas comerciales o marcas comerciales registradas de Microsoft Corporation en los Estados Unidos y/u otros países.
- Mac, Mac OS, y OS X son marcas comerciales de Apple Inc., registradas en los EE.UU. y otros países.
- ASIO es marca comercial de Steinberg Media Technologies GmbH.
- DSD es marca comercial registrada de Sony Corporation.
- Todas las demás marcas comerciales y marcas comerciales registradas son marcas comerciales o marcas comerciales registradas de sus respectivos propietarios. En este manual no se especifican las marcas ™ ni ®.

## Solución de problemas

Cuando encuentre que el tocadiscos no funciona correctamente, revise en primer lugar las sugerencias siguientes antes de considerar la posibilidad de solicitar su reparación. Si estas sugerencias no ayudan a resolver el problema, póngase en contacto con su proveedor o con el sitio web de asistencia al cliente. (Consulte la página 26.)

### Reproducción de un disco de vinilo

No se oye ningún sonido del ordenador o del dispositivo de audio conectado a través del puerto USB.

- ➔ Para escuchar un disco de vinilo, es necesario conectar un dispositivo de audio con los cables PHONO suministrados. (Consulte la página 8.)
- ➔ Utilice el puerto USB para conectar un ordenador para grabar pistas de audio con la aplicación Hi-Res Audio Recorder diseñada exclusivamente para este tocadiscos. No se puede utilizar el puerto USB para la conexión con un dispositivo de audio.

El brazo fonocaptor salta, patina, o permanece en la misma pista.

- ➔ El contrapeso no está correctamente ajustado. Al ajustar la presión de la aguja, gire el contrapeso, no el anillo de calibración. (Consulte la página 12.)
- ➔ El plato no está colocado a nivel. Ponga el tocadiscos sobre una superficie nivelada.
- ➔ El disco de vinilo es polvoriento o rayado. Limpie la superficie con un producto de limpieza de discos adquirido en un establecimiento del ramo o reemplace el disco de vinilo.

Se experimentan problemas de sonido.

- ➔ Si la aguja sucia está causando ruidos frecuentes, límpiela con un producto de limpieza de agujas adquirido en un establecimiento del ramo. Si la aguja está desgastada, reemplácela por otra nueva. (Consulte la página 20.)
- ➔ La correa transmisora puede estar desgastada. Reemplácela por otra nueva. (Consulte la página 21.)



- ➔ Si el disco de vinilo sucio está causando ruidos frecuentes, limpie su superficie con un producto de limpieza de discos adquirido en un establecimiento del ramo.
- ➔ Asegúrese de que la presión de la aguja y la fuerza de antideslizamiento estén correctamente ajustadas. (Consulte la página 12.)
- ➔ La aguja está desgastada. Reemplácela por otra nueva. (Consulte la página 20.)

Se oyen ruidos de retumbo o de aullido de baja frecuencia\*.

- ➔ El tocadiscos está colocado demasiado cerca de los altavoces. Aléjelo de los altavoces.

\* Este fenómeno, conocido como "realimentación acústica", se produce cuando las vibraciones de los altavoces se transmiten a través del aire o por medio de objetos sólidos (tales como estanterías, un mueble, o el suelo) al tocadiscos donde son recogidos por la aguja, amplificados y reproducidos a través de los altavoces.

Se oyen ruidos.

- ➔ Asegúrese de que el conmutador PHONO/LINE de la parte posterior del tocadiscos esté ajustado a LINE. Si el conmutador PHONO/LINE está ajustado a PHONO cuando el tocadiscos esté conectado a tomas de entrada que no sean las tomas de entrada PHONO del dispositivo de audio, es posible que se escuchen ruidos en la reproducción. Cuando el selector PHONO/LINE esté ajustado a LINE, no conecte el tocadiscos a las tomas de entrada PHONO del dispositivo de audio.
- ➔ Asegúrese de que un ordenador NO esté conectado al tocadiscos con un cable USB. Con un ordenador conectado al tocadiscos a través del puerto USB, la reproducción con el dispositivo de audio conectado puede causar ruidos.

El tono del sonido es demasiado alto o bajo.

- ➔ Se ha seleccionado una velocidad de rotación errónea. Compruebe la velocidad de rotación en la etiqueta del centro del disco de vinilo o la funda del disco y seleccione la adecuada. Gire el mando selector giratorio SPEED/POWER para seleccionar "33" para discos de 33 1/3 rpm o "45" para discos de 45 rpm.
- ➔ La correa transmisora puede estar retorcida o desgastada. Alise la correa transmisora. (Consulte la página 21.)

El tono del sonido fluctúa.

- ➔ Asegúrese de que la presión de la aguja y la fuerza de antideslizamiento estén correctamente ajustadas. (Consulte la página 12.)
- ➔ La aguja está desgastada. Reemplácela por otra nueva. (Consulte la página 20.)

La correa transmisora está desgastada o rota.

- ➔ Reemplácela por otra nueva. (Consulte la página 21.) Para obtener una correa transmisora de repuesto, póngase en contacto con su proveedor o con el sitio web de asistencia al cliente. (Consulte la página 26.)

El plato no gira.

- ➔ Asegúrese de que el adaptador de ca esté firmemente conectado a una toma de corriente y la toma DC IN del tocadiscos.
- ➔ Asegúrese de que la correa transmisora esté completamente colocada alrededor de la polea del motor. (Consulte la página 10.)

El sonido de reproducción es demasiado bajo en volumen o está distorsionado.

- ➔ Asegúrese de que la selección del conmutador PHONO LINE del tocadiscos coincida con el tipo de tomas de entrada del dispositivo de audio utilizado para la conexión con el tocadiscos. (Consulte la página 14.)

Instalación del software

No se puede instalar la aplicación Hi-Res Audio Recorder en un ordenador.

- ➔ Visite nuestro sitio web de asistencia para obtener instrucciones detalladas sobre cómo descargar e instalar la aplicación.
  - Para los clientes de Europa:** Acceda a <http://www.sony.eu/support>, cambie al sitio web para su país, y después busque "Hi-Res Audio Recorder".
  - Para los clientes de los EE.UU.:** Acceda a <http://esupport.sony.com/> y busque "Hi-Res Audio Recorder".
  - Para los clientes de Canadá:** Acceda a <http://esupport.sony.com/CA/> y busque "Hi-Res Audio Recorder".
- ➔ Asegúrese de que el ordenador tenga conexión a Internet.

# Tarjeta de garantía y Servicios de reparación

## Tarjeta de garantía

El tocadiscos viene con una tarjeta de garantía que su proveedor le proporcionará en el momento de la compra.

Lea los términos y condiciones de la garantía, anote la información requerida, y guarde la tarjeta de garantía en un lugar seguro. Sony garantiza el tocadiscos durante un período de un año desde la fecha de compra.

## Servicios de reparación

Cuando encuentre que el tocadiscos no funciona correctamente, revise en primer lugar las sugerencias que figuran en "Solución de problemas" para averiguar si su problema necesita reparación.

Si estas sugerencias no ayudan a resolver el problema, póngase en contacto con su proveedor o con el sitio web de asistencia al cliente. (Consulte la página 26.)

Servicios de reparación dentro del período de garantía:

Los servicios de reparación se ofrecerán de acuerdo con los términos y condiciones de la garantía. Para los detalles, consulte la tarjeta de garantía.

Servicios de reparación más allá del período de garantía:

Si se espera que el tocadiscos recuperará su funcionalidad mediante la reparación, se proporcionarán los servicios de reparación necesarios que solicite y estarán sujetos a pagos.

Período de conservación de componentes de repuesto:

Sony conservará componentes del tocadiscos funcionales para reparación (componentes necesarios para mantener las funciones del tocadiscos) durante, al menos, ocho años

después de la interrupción del producto, según las instrucciones del Ministerio de Economía, Comercio e Industria de Japón, y proporcionará servicios de reparación durante este período de conservación.

Sin embargo, dependiendo del componente que necesite reparación, los servicios de reparación todavía podrán prestarse más allá del período de conservación. Para más información, póngase en contacto con el sitio web de asistencia al cliente. (Consulte la página 26.)

Antes de ponerse en contacto con su proveedor o el sitio web de asistencia al cliente (Consulte la página 26.), se recomienda tener a mano la información siguiente

- Número del modelo: PS-HX500
- Número de serie de la parte posterior del tocadiscos:
- Descripción del (de los) defecto(s): Describa lo más que pueda.
- Fecha de compra:
- Nombre del proveedor:

Si la aguja o la correa transmisora están dañadas o desgastadas por el uso indebido, los servicios de reparación se prestarán a su cargo.

# Especificaciones

## Motor y plato

<b>Sistema de impulsión</b>	Impulsado por correa
<b>Motor</b>	Motor de cc
<b>Plato</b>	296 mm de diámetro (fundición de aluminio)
<b>Velocidades</b>	33 1/3 y 45 rpm, 2 velocidades
<b>Fluctuación y trémolo</b>	Menos de 0,25% (WRMS)
<b>Relación señal/ruido</b>	Más de 50 dB (DIN-B) con el cartucho fonocaptor suministrado

## Brazo fonocaptor

<b>Tipo</b>	Forma recta y equilibrio dinámico con control de amortiguación suave
<b>Longitud de brazo efectiva</b>	221 mm

## Conectividad con USB

<b>Puerto de salida</b>	USB Tipo B
	USB2.0

## Cartucho fonocaptor

<b>Tipo</b>	MM
<b>Presión de la aguja</b>	3 g
<b>Nivel de salida</b>	2,5 mV

## General

<b>Fuente de alimentación</b>	5 V cc 2,0 A (adaptador de ca)
<b>Consumo</b>	3 W
<b>Dimensiones</b>	430 x 104 x 366 mm (anchura/altura/fondo)
<b>Peso</b>	Aprox. 5,4 kg

## Adaptador de ca

### HK-AR-050A200-US para los EE.UU. y Canadá

<b>Entrada</b>	100-240 V ca 0,35 A 50/60 Hz
<b>Salida</b>	5 V cc 2,0 A

### HK-AR-050A200-EU para países de Europa

<b>Entrada</b>	100-240 V ca 0,35 A 50/60 Hz
<b>Salida</b>	5 V cc 2,0 A

### HK-AR-050A200-GB el Reino Unido

<b>Entrada</b>	100-240 V ca 0,35 A 50/60 Hz
<b>Salida</b>	5 V cc 2,0 A

El diseño y las especificaciones están sujetos a cambio sin previo aviso.

---

## Sitios web de asistencia al cliente

Para información sobre la compra de componentes de repuesto, accesorios y otros servicios de asistencia técnica, visite el sitio web de asistencia al cliente designado para su zona de residencia.

### Para los clientes de Europa:

<http://www.sony.eu/support>

### Para los clientes de los EE.UU.:

<http://esupport.sony.com/US>

### Para los clientes de Canadá:

<http://esupport.sony.com/CA/>

---

## Índice alfabético

adaptador de 45 rpm.....	8, 15
adaptador de ca.....	8, 15
ajuste.....	10, 12
anillo de calibración.....	10, 12
aplicación Hi-Res Audio Recorder .....	4, 18, 19, 23
bisagras de la cubierta antipolvo.....	6, 8, 13
brazo fonocaptor.....	6, 10, 11, 16, 17, 22
cabezal de la aguja.....	6, 16
cable USB.....	8, 18
cables PHONO.....	8, 14
conmutador PHONO/LINE.....	7, 14
contrapeso.....	6, 8, 11
cuerpo del cartucho fonocaptor.....	6, 20
DC IN.....	7, 15
eje.....	6, 9
inmovilizador del brazo fonocaptor .....	6, 11, 16, 17
instalación.....	4, 19, 23
mando de antideslizamiento.....	6, 10, 12
mando selector giratorio SPEED/POWER .....	6, 16, 17, 19
marcas comerciales.....	22
palanca elevadora del brazo fonocaptor .....	6, 16, 17
plato.....	6, 8, 9, 23
polea del motor.....	9, 10, 21
presión de la aguja.....	12
puerto USB.....	7, 18, 22
ruido.....	9, 22, 23
salida de audio.....	7, 14
servicios de reparación.....	24
sitio web de asistencia al cliente.....	26
tapete de goma.....	6, 8, 10
terminal de puesta a masa.....	7, 14
velocidad de rotación.....	16









\* 4 5 8 5 8 3 4 2 1 \* (2)