

Rowenta

Mosquito Protect

Notice d'utilisation
MN4010FO

Nous vous remercions pour l'achat de ce piège à moustiques Rowenta Mosquito Protect. Pour une utilisation optimale de votre produit, veuillez lire les consignes suivantes avant l'utilisation et conserver la notice dans un endroit sûr pour toute consultation ultérieure. Ce produit fonctionne sous une tension CA de 100 V à 240 V. La forme et les coloris du produit peuvent être modifiés sans préavis à des fins d'amélioration de produit. La forme et les coloris peuvent varier de l'illustration présente sur l'emballage.

■ MISES EN GARDE IMPORTANTES AVERTISSEMENTS

Cet appareil n'est pas prévu pour être utilisé par des personnes (y compris les enfants) dont les capacités physiques, sensorielles ou mentales sont réduites, ou des personnes dénuées d'expérience ou de connaissance, sauf si elles ont pu bénéficier, par l'intermédiaire d'une personne responsable de leur sécurité, d'une surveillance ou d'instructions préalables concernant l'utilisation de l'appareil. Il convient de surveiller les enfants pour s'assurer qu'ils ne jouent pas avec l'appareil.

■ PRÉCAUTIONS

Vérifications avant utilisation :

1. L'appareil doit être alimenté uniquement avec la tension indiquée sur le bloc d'alimentation. N'utilisez pas d'autre bloc d'alimentation que le modèle fourni par le constructeur.
☐☐☐ 0034 : Cet appareil ne doit être utilisé qu'avec le bloc d'alimentation fourni 0034.
2. Pour débrancher le cordon d'alimentation, tirez toujours sur la prise et non sur le cordon.

9100024156 - 09/17

■ MODE D'EMPLOI

- Le piège peut être posé sur une surface ferme ou pendu à une installation sûre à l'aide du crochet d'attache fourni.
- Placez le produit dans une zone abritée de la pluie.
- Si vous attachez le produit par le haut, placez le piège à une hauteur d'1,5-2 m du sol.
- Si vous posez le produit sur une surface, positionnez-le verticalement, à l'abri de la chaleur et hors de portée des enfants.
- Branchez le cordon d'alimentation au produit et branchez ce dernier à une prise d'alimentation.
- Conçu pour une utilisation exclusivement domestique.

■ ENTRETIEN

- Pendant l'installation et l'utilisation du produit, assurez-vous de le maintenir à une distance de plus d'1 m des personnes.
- Nettoyez le piège au moins une fois par semaine. Lors de l'entretien, il y a un risque que certains insectes soient encore vivant.
- Débranchez le cordon d'alimentation de la prise avant de le débrancher du produit.
- Retirez le bac de récupération et videz-le.
- Rincez le bac à l'eau chaude et savonneuse pour éliminer tous les débris tenaces.
- Essuyez complètement le bac et remettez-le en place.
- Veuillez débrancher la prise avant de retirer le bac de récupération pour le nettoyer.

■ CONSIGNES CONCERNANT

- LE RISQUE D'INCENDIE, DE CHOC ÉLECTRIQUE OU DE BLESSURE CORPORELLE
- Pour réduire le risque de dommage électrique, n'immergez pas le produit dans l'eau, ni dans aucun autre liquide.
- Ne le positionnez pas près d'une source de gaz, d'huile ou d'un autre matériau inflammable.
- Placer le produit hors de la portée des enfants.
- Branchez-le uniquement à un circuit protégé par un disjoncteur différentiel.

■ ATTENTION

Risque d'exposition aux rayons UV. S'assurer que le produit est installé de façon à ce que personne ne se trouve à 1 mètre de l'appareil lorsqu'il est allumé. Et veuillez ne pas regarder directement les lampes LED UV pendant plus d'une minute.

■ REMARQUE

La sécurité de cet appareil est conforme aux règles techniques et aux normes en vigueur (Compatibilité Electromagnétique, basse tension, Environnement). Ces limites sont destinées à assurer une protection raisonnable contre les interférences nuisibles dans une installation résidentielle.

3. Veuillez éliminer toute poussière ou eau présente sur la prise d'alimentation.
4. Branchez l'adaptateur au produit avant de brancher le cordon d'alimentation à une prise électrique. Pour éviter tout dommage, ne branchez/débranchez pas l'adaptateur du produit lorsque celui-ci est branché à l'alimentation.
5. Veuillez ne pas l'installer près de zones de passages fréquents de personnes ou d'animaux.
6. Ce produit n'est pas imperméable. Veuillez le placer dans une zone abritée.
7. Si le produit est attaché par le haut, veillez à ne pas tirer dessus ou à se balancer sur celui-ci.
8. Pendant l'installation et l'utilisation du produit, assurez-vous de le maintenir à une distance de plus d'1 m des personnes.
9. Ne démontez pas le produit, ne le réparez pas et ne le modifiez pas. Cela pourrait entraîner un incendie, un choc électrique, des blessures ou un dysfonctionnement. Si le produit semble anormal, veuillez contacter le distributeur.
10. Cet appareil n'est pas approprié pour une utilisation à l'extérieur.
Cet appareil n'est pas adapté pour une utilisation dans les granges, étables et locaux analogues. Lors de l'utilisation de cordons prolongateurs, maintenir la prise de courant au sec et éviter d'endommager le câble.
L'appareil doit être maintenu hors de portée des enfants.

- Lors de l'utilisation d'un appareil électrique, respectez toujours des précautions élémentaires, parmi lesquelles :
 - a) Lire toutes les instructions avant d'utiliser l'appareil électroménager.
 - b) Évitez tout contact avec les pièces mobiles.
 - c) N'utilisez que les accessoires recommandés ou vendus par le fabricant.
 - d) Pour un appareil branché par un cordon d'alimentation, respectez les consignes suivantes : Pour débrancher, puis enlever la prise de la prise d'alimentation.
 - e) Ne pas débrancher en tirant sur le cordon, Pour débrancher, saisir la prise, et non le cordon.
- Ne pas débrancher de la prise d'alimentation lorsque l'appareil électroménager n'est pas utilisé et avant tout entretien ou nettoyage.
- Ne pas utiliser l'appareil électroménager avec un cordon ou une prise endommagée, à la suite de mauvais fonctionnement de l'appareil électroménager ou en cas de chute ou d'endommagement de toute nature. Retourner l'appareil au distributeur agréé le plus proche pour un examen, une réparation ou un réglage électrique ou mécanique.
- e) Pour un appareil électroménager isolé en double - Cet appareil est fourni avec une double isolation. Utiliser uniquement des pièces de rechanges identiques. Voir instruction pour entretien d'appareils électroménagers avec double isolation.
CONSERVEZ CETTE NOTICE D'UTILISATION

■ FONCTIONNALITÉS

1. Application de l'appareil à Leds UV
Les LED UV sont sans danger pour l'environnement, sûres, à haute efficacité énergétique et de longue durée.
2. Lampe UV
La lampe UV a été optimisée de manière à attirer les moustiques plus efficacement que les pièges à moustiques traditionnels.
3. Silencieux
Un ventilateur ultrasilencieux intégré au produit permet un niveau sonore aussi bas que possible.
4. Économique
Aucun article onéreux tel qu'un agent attractif, du gaz ou des ampoules à acheter en plus.
5. Facile d'entretien
Retrait facile du bac de récupération pour éliminer rapidement et proprement les insectes morts.
6. Insectes tués par déshydratation
Les insectes sont aspirés dans le bac de récupération et tués par déshydratation.
7. Débris d'insecte réduits
Le corps des insectes capturés est bien enfermé, n'entraînant aucun débris d'insectes répandu et rendant le produit plus hygiénique que les tapettes à mouches.
8. Plus petit et plus léger
La taille et le poids sont réduits pour être plus transportable et facile à installer.
9. La performance du produit est 7 fois supérieure à celle des pièges traditionnels, cependant nous ne pouvons garantir l'éradication totale des moustiques ni une protection à 100 % contre les piqûres d'insectes.

■ POUR DE MEILLEURES PERFORMANCES

- Laissez le piège allumé à tout moment, sauf pour le nettoyage.
- Les taux de captures seront plus élevés à l'aube et au crépuscule. Placez le produit dans un endroit ombragé et éloigné d'autres sources de lumière.
- Mettez le piège à l'abri de zones venteuses.
- Placez le produit à au moins 3 m des endroits où sont assises des personnes.

Rowenta
MOSQUITO PROTECT



Utilisation en intérieur

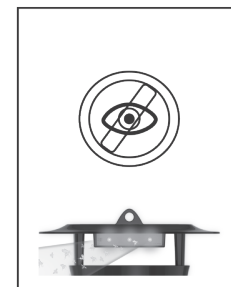

Ne pas regarder les lampes LED



Ne pas placer à proximité de sources d'eau

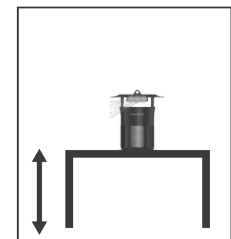

Placer sur une surface plate et tenir hors de portée des enfants

■ CONTENU

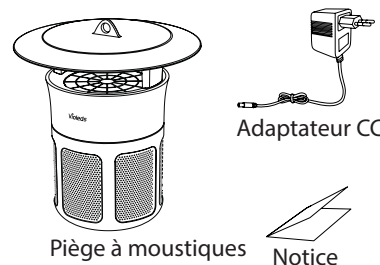

■ NOM DES PIÈCES

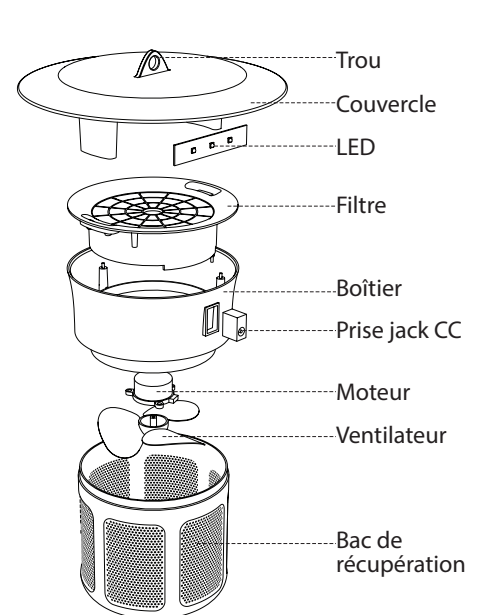

Rowenta

Mosquito Protect

Instruction Manual
MN4010FO

Thank you for purchasing your Mosquito Protect mosquito trap. For best results from Mosquito Protect, please read the following instructions before use and keep the manual properly for future reference. This product operates on AC voltage from 100V to 240V. Design and color of Mosquito Protect may be modified without notification for further performance-improvement. Design and color may differ from the picture shown on the package.

IMPORTANT SAFETY INSTRUCTIONS

WARNING
This appliance is not intended for use by persons (including children) with reduced physical, sensory or mental capabilities, or lack of experience and knowledge, unless they have been given supervision or instruction concerning use of the appliance by a person responsible for their safety. Children should be supervised to ensure that they do not play with the appliance.

PRECAUTIONS

- Check before use:
- The device must be powered only with the voltage indicated on the power supply. Do not use any other power supply than the model supplied by the manufacturer. 0034. The appliance must only be used with the power pack supplied 0034.
 - When unplugging power cord, always pull the plug, and not the power cord.
 - Please remove any dust or water from the power plug.

- When installing and while using the product, please be sure to keep a distance more than 1 m(3 feet) away from the people.
- Unplug the power cord from outlet before unplugging from Mosquito Protect.
- Remove the collection container and empty. During cleaning, there is a risk that certain insects are still alive.
- Rinse out the container using warm soapy water to remove any stubborn buildup.
- Dry unit thoroughly and reassemble.
- Please remove the power plug before removing the collection container for cleaning.

INSTRUCTIONS PERTAINING

- TO A RISK OF FIRE, ELECTRIC SHOCK, OR INJURY TO PERSONS**
- To reduce the risk of electrical damage, do not put Mosquito Protect in water or other liquids.
 - Do not position the unit near gas, oil or other flammable materials.
 - Connect only to a circuit that is protected by a ground-fault circuit-interrupter (GFCI).

CAUTION

Risk of exposure to UV rays. Make sure the product is installed in order that no one is within 1 meter of the unit when it is turned on and do not look directly at the UV LED lamps for more than one minute

NOTE

The safety of this appliance complies with the technical rules and standards (Electromagnetic Compatibility, Low Voltage, Environment). These limits are designed to provide reasonable protection against harmful interference in a residential installation.

- Connect the power adapter to Mosquito Protect before connecting the power cord to an outlet. To avoid damage, do not connect or disconnect the power adapter from Mosquito Protect while connected to the power.
- Please do not install near heavy human or animal traffic areas.
- Mosquito Protect is not waterproof. Please install in a sheltered area.
- Care should be taken when hanging Mosquito Protect not to pull or swing on the unit.
- When installing and while using the product, please be sure to keep a distance more than 1 m(3 feet) away from the people.
- Do not disassemble, repair or modify the Mosquito Protect. It may cause fire, electric shock, injury, or malfunction. If the product is abnormal, please contact the distributor.
- This product is not intended for use outdoors. This product is not suitable for use in barns, stables and similar locations. When using extension cords, keep the socket-outlet away from moisture and avoid damage to the cord. The appliance is to be kept out of reach of children.

- When using electric appliances, basic precautions should always be followed, including the following:
 - Read all the instructions before using the appliance.
 - Do not contact moving parts.
 - Only use attachments recommended or sold by the manufacturer.
 - For a cord-connected appliance, the following shall be included:
 - To disconnect, remove plug from outlet.
 - Do not unplug by pulling on cord. To unplug, grasp the plug, not the cord.
 - Unplug from outlet when not in use and before servicing or cleaning.
 - Do not operate any appliance with a damaged cord or plug, or after the appliance malfunctions or is

dropped or damaged in any manner. Return appliance to the nearest authorized service facility for examination, repair, or electrical or mechanical adjustment.
e). This appliance is provided with double insulation. Use only identical replacement parts. See instructions for Servicing of Double-Insulated Appliances.
SAVE THESE INSTRUCTIONS
This product is not intended for use outdoors. This product is not suitable for use in barns, stables and similar locations. When using extension cords, keep the socket-outlet away from moisture and avoid damage to the cord. The appliance is to be kept out of reach of children.

FEATURES

- UV LED application
UV LEDs are environmentally friendly, safe, energy efficient and are long lasting.
- UV light
The UV light has been optimized to attract mosquitoes more effectively than traditional mosquito traps.
- Low noise
An Ultra-quiet fan used on the product enables the lowest noise level possible.
- Economical
No expensive consumable such as attractants, gases or bulbs.
- Maintenance convenience
Easy removal of the collection container to quickly and cleanly remove the dead insects.
- Insects killed through dehydration
Insects are sucked into collection container and killed by dehydration.
- Reduced insect debris
Captured insect matter is well contained and there is no scattered debris, making Mosquito Protect more hygienic than bug zappers.
- Smaller and lighter
Size and weight is reduced for portability and easy installation.
- Mosquito Protect's performance is more than 7 times greater than conventional traps, however we cannot guarantee complete eradication of mosquitoes or 100% protection from insect bites.

OPTIMIZED CONDITION

- Leave the trap on at all times, except when cleaning.
- Capture rates will be higher at dawn and dusk. Place in a shaded location away from other light sources.
- Shelter trap from windy areas.
- Place unit at least 3m(10 feet) away from areas where people are sitting.

OPERATING INSTRUCTIONS

- The trap can be placed on a firm surface or hung from a secure fixture using the attached hanging hook.
- Place in a sheltered area out of direct exposure to rain.
- If hanging, place the trap at a height of 1.5-2m(4 - 6 feet) from the floor/ground.
- If placing on a surface, position vertically, away from heat and out of the reach of children.
- Connect power cord to Mosquito Protect and plug into power outlet.
- For household use only.

USER MAINTENANCE INSTRUCTIONS

- Clean the trap at least once per week.

Rowenta
MOSQUITO PROTECT



Indoor use only

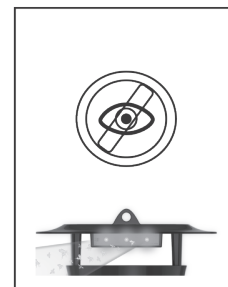

Don't look at the LED lights



Do not put near sources of water

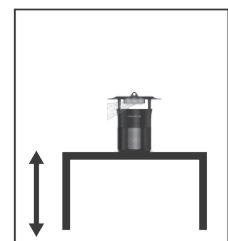

Place on a flat surface and keep out of reach of children

CONTENTS

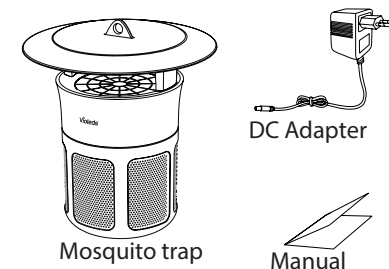

PART NAME

