

Nikon

with **WARRANTY**

APPAREIL PHOTO NUMÉRIQUE

Z 7

Z 6

Manuel d'utilisation (avec garantie)

- Lisez ce manuel attentivement avant d'utiliser l'appareil photo.
- Pour utiliser correctement l'appareil photo, veuillez lire la section « Pour votre sécurité » (page xvi).
- Après avoir lu ce manuel, rangez-le dans un endroit facilement accessible pour vous y référer ultérieurement.

Fr

Vous avez le choix entre 3 manuels différents.

- Pour un guide sur les notions fondamentales de prise de vue et de visualisation, consultez :**

Le Manuel d'utilisation (ce manuel)

Principales opérations de base et fonctionnalités spécifiques à cet appareil photo.

- Table des matières iv
- Familiarisation avec l'appareil photo 1
- Premières étapes 27
- Notions fondamentales de photographie et de visualisation 41
- Réglages de base 53
- Commandes de prise de vue 69
- Commande **i** 91
- Dépannage 157

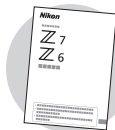

- Pour obtenir des informations sur les connexions sans fil, consultez :**

Le Guide réseau (pdf)

Découvrez comment utiliser le Wi-Fi ou le Bluetooth pour connecter l'appareil photo à un ordinateur ou à un périphérique mobile comme un smartphone ou une tablette.



Vous trouverez aussi notamment des informations sur les tâches pouvant être effectuées à l'aide d'un système de communication sans fil WT-7.

Le Guide réseau est accessible via le Centre de téléchargement Nikon.

nikon centre de téléchargement Z7  Z6 

Z7 : https://downloadcenter.nikonimglib.com/fr/products/492/Z_7.html



Z6 : https://downloadcenter.nikonimglib.com/fr/products/493/Z_6.html



✓ **Pour un guide sur l'ensemble des opérations pouvant être effectuées avec l'appareil photo, consultez :**

Le Manuel de référence (pdf)

En plus des informations abordées dans le *Manuel d'utilisation (ce manuel)*, le *Manuel de référence* décrit de façon détaillée les options disponibles dans les menus de l'appareil photo et aborde des sujets tels que la connexion de l'appareil photo à d'autres périphériques (pour obtenir des informations sur les réseaux sans fil, reportez-vous au *Guide réseau*).



Voici quelques-uns des sujets abordés dans le Manuel de référence :

- Opérations de base relatives à la prise de vue et à la visualisation des images
- Options de prise de vue avancées
- Menus de l'appareil photo
- Connexion aux ordinateurs, imprimantes et périphériques HDMI
- Photographie au flash à l'aide de flashes optionnels

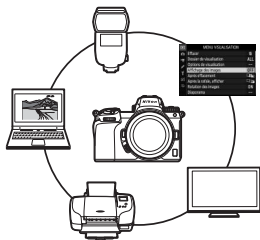

Le Manuel de référence est accessible via le Centre de téléchargement Nikon au format pdf.

nikon centre de téléchargement Z 7  Z 6 



Z 7 : https://downloadcenter.nikonimglib.com/fr/products/492/Z_7.html



Z 6 : https://downloadcenter.nikonimglib.com/fr/products/493/Z_6.html



Il est également possible de consulter le Manuel de référence en ligne au format html.

nikon manuel en ligne Z 7  Z 6 

https://onlinemanual.nikonimglib.com/z7_z6/fr/



Contenu de la boîte

Vérifiez que tous les éléments énumérés ici se trouvent bien avec votre appareil photo.



Bouchon de boîtier BF-N1



Œillette en caoutchouc DK-29 (fixé sur l'appareil photo,  186)

Appareil photo

Accumulateur Li-ion EN-EL15b avec cache-contacts

Chargeur d'accumulateur MH-25a (fourni avec un adaptateur de prise secteur ou un câble d'alimentation ; leur type et leur forme dépendent du pays ou de la région d'achat)

Courroie AN-DC19

Garantie (imprimée au dos de ce manuel)

Manuel d'utilisation

Adaptateur de charge EH-7P (Z 7 uniquement ; fourni avec un adaptateur de prise secteur [déjà fixé] dans les pays ou régions où il est requis ; la forme dépend du pays d'achat— 29)

Attache de câble USB/HDMI ( 188)

Câble USB UC-E24

Volet de la griffe flash BS-1 ( 187)

Les cartes mémoire sont vendues séparément. Les acheteurs du kit avec objectif ou avec adaptateur pour monture doivent veiller à ce que la boîte contienne un objectif ou un adaptateur pour monture (il se peut également qu'un manuel destiné à l'objectif ou à l'adaptateur soit fourni).

Centre de téléchargement Nikon

En plus du *Manuel de référence*, vous pouvez consulter le centre de téléchargement Nikon afin de télécharger les manuels des produits, les mises à jour de firmware (microprogramme) et les logiciels comme ViewNX-i.

<https://downloadcenter.nikonimglib.com/>



À propos de ce manuel

Ce manuel concerne le Z 7 et le Z 6. Les illustrations représentent le Z 7.

Symboles et conventions

Afin de localiser plus aisément les informations utiles, ce manuel utilise les symboles et conventions suivants :



Cette icône signale les remarques. Il s'agit d'informations à lire impérativement avant d'utiliser ce produit.



Cette icône signale les conseils. Il s'agit d'informations supplémentaires qui peuvent s'avérer utiles lors de l'utilisation de ce produit.



Cette icône signale les références à d'autres sections de ce manuel.

Les rubriques de menu, les options et les messages affichés sur l'appareil photo sont indiqués en **gras**. Dans ce manuel, les éléments affichés sur le moniteur et dans le viseur de l'appareil photo pendant la prise de vue sont regroupés sous le terme « écran de prise de vue » ; dans la plupart des cas, les illustrations représentent le moniteur.

Dans ce manuel, les smartphones et les tablettes sont dénommés « périphériques mobiles ».

Réglages de l'appareil photo

Les explications données dans ce manuel supposent que l'on utilise les réglages par défaut.



Pour votre sécurité

Avant d'utiliser l'appareil photo pour la première fois, lisez les consignes de sécurité se trouvant dans la section « Pour votre sécurité » (□ xvi).





Assistance utilisateur Nikon

Visitez le site Web ci-dessous pour enregistrer votre appareil photo et vous tenir au courant des dernières nouveautés. Vous y trouverez des réponses aux foires aux questions (FAQ) et vous pourrez nous contacter pour obtenir une assistance technique.

<https://www.europe-nikon.com/support>

Table des matières

Contenu de la boîte	ii
Pour votre sécurité.....	xvi
Mentions légales	xx
Familiarisation avec l'appareil photo	1
<hr/>	
Nomenclature de l'appareil photo	1
Boîtier.....	1
Écran de contrôle	5
Moniteur et viseur	6
Commandes de l'appareil photo.....	8
Viseur	8
Commande du mode moniteur.....	8
Commandes tactiles.....	10
Commande DISP	15
Sélecteur secondaire.....	17
Commande AF-ON	17
Molettes de commande.....	17
Commande MENU	18
Commande i (icône i).....	21
Commandes de fonction (Fn1 et Fn2).....	24
Premières étapes	27
<hr/>	
Fixation de la courroie à l'appareil photo	27
Chargement de l'accumulateur.....	28
Chargeur d'accumulateur	28
Adaptateurs de charge.....	29
Insertion de l'accumulateur et d'une carte mémoire.....	32
Fixation d'un objectif	36
Choix d'une langue et réglage de l'horloge.....	38

Notions fondamentales de photographie et de visualisation	41
Prise de vue photo (mode )	41
Réalisation de vidéos (mode )	45
Notions fondamentales de visualisation	49
Lecture des vidéos	49
Suppression des images	51
Réglages de base	53
Mise au point.....	53
Choix d'un mode de mise au point.....	53
Mode de zone AF.....	55
Déclencheur tactile.....	58
Mise au point manuelle.....	60
Balance des blancs	62
Mode silencieux.....	66
Classement des images.....	67
Protection des images contre l'effacement	68
Commandes de prise de vue	69
Sélecteur de mode	69
P : Auto programmé	70
S : Auto à priorité vitesse	70
A : Auto à priorité ouverture	71
M : Manuel	71
Réglages utilisateur : modes U1 , U2 et U3	73
Poses longues (mode M)	76
Commande ISO (sensibilité [ISO])	78
Contrôle automatique de la sensibilité	80
Commande  (correction d'exposition).....	81
Commande  /  (mode de déclenchement/retardateur)	83
Retardateur.....	86

Sélecteur secondaire	88
Sélection du point AF	88
Mémorisation de l'exposition auto. (AE)	88
Mémorisation de la mise au point	88
Commande <i>i</i>	91
<hr/>	
Utilisation du menu <i>i</i>	91
Menu <i>i</i> du mode photo	92
Régler le Picture Control.....	93
Balance des blancs	98
Qualité d'image	104
Taille d'image	106
Mode de flash.....	107
Mesure	108
Connexion Wi-Fi	109
D-Lighting actif.....	110
Mode de déclenchement.....	111
Réduction de vibration	112
Mode de zone AF	113
Mode de mise au point.....	113
Menu <i>i</i> du mode vidéo	114
Régler le Picture Control.....	115
Balance des blancs	115
Taille d'image, cadence et qualité des vidéos	116
Sensibilité du microphone	118
Choisir la zone d'image.....	119
Mesure	120
Connexion Wi-Fi	120
D-Lighting actif.....	120
VR électronique	120
Réduction de vibration	121
Mode de zone AF	121
Mode de mise au point.....	121

Menus de l'appareil photo

De plus amples informations sur les menus de l'appareil photo sont disponibles dans le *Manuel de référence* qui peut être téléchargé depuis :

Z7 : https://downloadcenter.nikonimglib.com/fr/products/492/Z_7.html



Z6 : https://downloadcenter.nikonimglib.com/fr/products/493/Z_6.html



Vous pouvez également consulter le manuel en ligne, accessible via :

https://onlinemanual.nikonimglib.com/z7_z6/fr/



▣ Menu Visualisation : gestion des images	123
Effacer	123
Dossier de visualisation.....	123
Options de visualisation	124
Affichage des images.....	124
Après effacement	124
Après la rafale, afficher	124
Rotation des images.....	124
Diaporama	124
Classement	124
📷 Menu Prise de vue photo : options de prise de vue	125
Réinitialiser menu PDV photo.....	125
Dossier de stockage.....	125
Nom de fichier	125
Choisir la zone d'image	125
Qualité d'image.....	126
Taille d'image.....	126

Enregistrement NEF (RAW).....	126
Réglage de la sensibilité.....	126
Balance des blancs	127
Régler le Picture Control.....	128
Gérer le Picture Control	129
Espace colorimétrique	129
D-Lighting actif.....	129
Réduction du bruit	129
Réduction du bruit ISO.....	129
Contrôle du vignetage.....	129
Correction de la diffraction	129
Contrôle auto. de la distorsion.....	130
Photo avec réduction scintillement	130
Mesure	130
Contrôle du flash.....	130
Mode de flash.....	130
Correction du flash.....	130
Mode de mise au point.....	131
Mode de zone AF	131
Réduction de vibration	131
Bracketing automatique.....	131
Surimpression	131
HDR (grande plage dynamique).....	131
Intervallomètre	132
Vidéo accélérée.....	132
Prise vue avec décal mise au point.....	132
Mode silencieux.....	132

☛ Menu Prise de vue vidéo : options de prise de vue

vidéo	133
Réinitialiser menu Prise de vue vidéo	133
Nom de fichier	133
Choisir la zone d'image	133
Taille d'image/cadence	133
Qualité des vidéos	134
Type de fichier vidéo	134
Réglage de la sensibilité	134
Balance des blancs	134
Régler le Picture Control	135
Gérer le Picture Control	136
D-Lighting actif	136
Réduction du bruit ISO	136
Contrôle du vignetage	136
Correction de la diffraction	136
Contrôle auto. de la distorsion	137
Réduction du scintillement	137
Mesure	137
Mode de mise au point	137
Mode de zone AF	137
Réduction de vibration	137
VR électronique	138
Sensibilité du microphone	138
Atténuateur	138
Réponse en fréquence	138
Réduction du bruit du vent	138
Volume du casque	138
Code temporel	138

✎ Réglages personnalisés : réglage précis des paramètres de l'appareil photo	139
Réinitialiser réglages perso.	139
a Autofocus	139
a1 Priorité en mode AF-C	139
a2 Priorité en mode AF-S.....	139
a3 Suivi MAP avec Lock-On	139
a4 Détection visages AF zone auto.	139
a5 Points AF utilisés.....	139
a6 Points AF selon l'orientation	139
a7 Activation AF.....	140
a8 Choix limité modes de zone AF	140
a9 Rotation du point AF.....	140
a10 Options des points AF	140
a11 AF faible lumière	140
a12 Illuminateur d'assistance AF	140
a13 Bague MAP manuelle mode AF	141
b Mesure/exposition.....	141
b1 Incrément de l'exposition	141
b2 Correction d'exposition.....	141
b3 Zone pondérée centrale.....	141
b4 Réglage précis expo. opti.....	141
c Tempo./ mémo. exposition.....	141
c1 Mémo. expo. par déclencheur.....	141
c2 Retardateur.....	141
c3 Délai d'extinction	142

d	Prise de vue/affichage	142
d1	Cadence prise de vue en CL	142
d2	Nombre de vues maximal	142
d3	Options déclenchement synchro.....	142
d4	Temporisation de l'exposition.....	142
d5	Obturation électro. au 1er rideau.....	142
d6	Limiter le choix des zones d'image.....	142
d7	Séquence numérique images.....	143
d8	Appliquer réglages à visée écran	143
d9	Affichage du quadrillage	143
d10	Mise en relief	143
d11	Afficher tout en mode continu	143
e	Bracketing/flash.....	143
e1	Vitesse de synchro. flash	143
e2	Vitesse d'obturation flash	143
e3	Correction expo. pour flash	143
e4	Contrôle de la sensibilité auto. ⚡	144
e5	Mode lampe pilote.....	144
e6	Bracketing auto. (mode M).....	144
e7	Sens du bracketing	144
f	Commandes.....	145
f1	Personnaliser le menu ⓘ	145
f2	Définition réglages perso.	146
f3	Bouton OK.....	146
f4	Mémo. vitesse & ouverture	146
f5	Perso. molettes commande.....	146
f6	Commande lâchée + molette	146
f7	Inverser les indicateurs.....	146

g Vidéo	147
g1 Personnaliser le menu i	147
g2 Définition réglages perso.....	147
g3 Bouton OK	148
g4 Vitesse de l'AF	148
g5 Sensibilité du suivi AF	148
g6 Affichage des hautes lumières.....	148
Y Menu Configuration : configuration de l'appareil photo	148
Formater la carte mémoire.....	148
Enregistrer réglages utilisateur.....	148
Réinitialiser régl. utilisateur	148
Langue (Language)	149
Fuseau horaire et date	149
Luminosité du moniteur.....	149
Équilibre couleur du moniteur	149
Luminosité du viseur	149
Équilibre couleur du viseur.....	149
Luminosité de l'écran de contrôle	149
Limiter choix modes du moniteur	149
Affichage des informations	149
Réglage précis de l'AF	150
Objectif sans microprocesseur	150
Nettoyer le capteur d'image	150
Photo de correction poussière	150
Légende des images	150
Informations de copyright.....	150
Options de signal sonore	150
Commandes tactiles	150
HDMI.....	151
Données de position.....	151

Options télécde sans fil (WR).....	151
Régler Fn télécommande (WR).....	151
Mode avion.....	152
Connecter au périphérique mobile	152
Se connecter à l'ordinateur.....	152
Système de comm. sans fil (WT-7).....	153
Marquage de conformité.....	153
Informations de l'accumulateur.....	153
Photo si carte absente ?	153
Enregistrer/charger réglages	153
Réinitialiser tous les réglages.....	153
Version du firmware	153
☑ Menu Retouche : création de copies retouchées	154
Traitement NEF (RAW)	154
Recadrer.....	154
Redimensionner.....	154
D-Lighting	154
Correction des yeux rouges.....	154
Redresser	154
Contrôle de la distorsion	154
Perspective	154
Superposition des images.....	155
Recadrer la vidéo	155
Comparaison côte à côte.....	155
☰ Menu personnalisé/☰ Réglages récents	156
Ajouter des éléments.....	156
Supprimer des éléments.....	156
Ordonner les éléments.....	156
Choisir l'onglet	156

Problèmes et solutions	158
Accumulateur/affichage	158
Durée de la prise de vue	159
Visualisation	161
Bluetooth et Wi-Fi (réseaux sans fil)	163
Divers	163
Indicateurs et messages d'erreur	164
Indicateurs	164
Messages d'erreur	166

Remarques techniques

Écran de contrôle, moniteur et viseur de l'appareil photo	169
Moniteur : mode photo	169
Moniteur : mode vidéo	174
Viseur : mode photo.....	175
Viseur : mode vidéo.....	177
Écran de contrôle	178
Système d'éclairage créatif Nikon	179
Autres accessoires	184
Fixation du connecteur d'alimentation et de l'adaptateur secteur	189
Entretien de votre appareil photo	191
Rangement.....	191
Nettoyage	191
Nettoyage du capteur d'image.....	192
Nettoyage manuel.....	195
Entretien de l'appareil photo et de l'accumulateur : précautions	197
Caractéristiques techniques	202

Manuel d'utilisation de l'objectif NIKKOR Z 24–70mm f/4 S	217
Manuel d'utilisation de l'adaptateur pour monture FTZ.....	226
Cartes mémoire agréées	233
Capacité des cartes mémoire.....	234
Autonomie de l'accumulateur	236
Mentions légales	237
Bluetooth et Wi-Fi (réseau sans fil)	238
Index	240
Conditions de la garantie - Garantie réparation Nikon (Europe)	245

Pour votre sécurité

Afin d'éviter de provoquer des dommages matériels ou de vous blesser ou de blesser un tiers, lisez intégralement « Pour votre sécurité » avant d'utiliser ce produit.

Conservez ces consignes de sécurité dans un endroit facilement accessible à tous ceux qui pourraient se servir de ce produit.

 **DANGER** : le non-respect des consignes indiquées par cette icône expose à un danger de mort ou à de graves blessures.

 **AVERTISSEMENT** : le non-respect des consignes indiquées par cette icône peut vous exposer à un danger de mort ou à de graves blessures.

 **ATTENTION** : le non-respect des consignes indiquées par cette icône peut vous exposer à des blessures ou provoquer des dommages matériels.



AVERTISSEMENT

• **N'utilisez pas ce produit en marchant ou en conduisant un véhicule.**

Le non-respect de cette consigne peut provoquer des accidents ou d'autres blessures.

• **Ne démontez pas ou ne modifiez pas ce produit. Ne touchez pas les composants internes qui sont exposés suite à une chute ou à un autre accident.**

Le non-respect de ces consignes peut provoquer un choc électrique ou d'autres blessures.

• **Si vous observez des anomalies provenant du produit comme de la fumée, de la chaleur ou des odeurs inhabituelles, retirez immédiatement l'accumulateur ou débranchez immédiatement la source d'alimentation.**

Continuer d'utiliser le matériel risque de provoquer un incendie, des brûlures ou d'autres blessures.

• **Gardez votre matériel au sec. Ne le manipulez pas avec les mains mouillées. Ne manipulez pas la prise avec les mains mouillées.**

Le non-respect de ces consignes peut provoquer un incendie ou un choc électrique.

• **Ne laissez pas votre peau en contact prolongé avec ce produit lorsqu'il est sous tension ou lorsqu'il est branché.**

Le non-respect de cette consigne peut provoquer des brûlures superficielles.

• **N'utilisez pas ce produit en présence de poussières ou de gaz inflammables comme du propane, de l'essence ou des aérosols.**

Le non-respect de cette consigne peut provoquer une explosion ou un incendie.

- **N'observez pas directement le soleil ou toute autre source lumineuse puissante à travers l'objectif.**

Le non-respect de cette consigne peut provoquer des troubles visuels.

- **Ne pointez pas le flash ou l'illuminateur d'assistance AF en direction du conducteur d'un véhicule motorisé.**

Vous risquez sinon de provoquer un accident.

- **Conservez ce produit hors de portée des enfants.**

Le non-respect de cette consigne peut provoquer des blessures ou le dysfonctionnement du produit. En outre, notez que les petites pièces présentent un risque d'étouffement. Si jamais un enfant avalait une pièce de ce produit, consultez immédiatement un médecin.

- **N'enroulez pas la courroie ou la dragonne autour de votre cou.**

Vous risquez sinon de provoquer des accidents.

- **N'utilisez pas des accumulateurs, des chargeurs ou des adaptateurs secteur qui ne sont pas conçus spécifiquement pour ce produit. Lorsque vous utilisez des accumulateurs, des chargeurs et des adaptateurs secteur conçus spécifiquement pour ce produit, ne faites pas les actions suivantes :**

- **Endommager, modifier, plier les cordons ou les câbles, tirer énergiquement dessus, les placer sous des objets lourds ou les exposer à la chaleur ou aux flammes.**

- **Utiliser le produit avec des convertisseurs ou des adaptateurs de voyage conçus pour convertir d'une tension à une autre ou avec des onduleurs.**

Le non-respect de ces consignes peut provoquer un incendie ou un choc électrique.

- **Ne manipulez pas la prise lorsque vous chargez le produit ou lorsque vous utilisez l'adaptateur secteur pendant un orage.**

Le non-respect de cette consigne peut provoquer un choc électrique.

- **Ne manipulez pas le matériel à mains nues dans des lieux exposés à des températures extrêmement basses ou élevées.**

Le non-respect de cette consigne peut provoquer des brûlures ou des engelures.



ATTENTION

- **Ne pointez pas l'objectif en direction du soleil ou d'autres sources très lumineuses.**

La lumière focalisée par l'objectif peut provoquer un incendie ou endommager les composants internes du produit. Lorsque vous photographiez un sujet à contre-jour, veillez à garder toujours le soleil à l'extérieur du cadre. Lorsque le soleil se trouve près du cadre, sa lumière risque de se concentrer dans l'appareil photo et de provoquer un incendie.

- **Mettez ce produit hors tension lorsque son utilisation est interdite. Désactivez les fonctionnalités sans fil lorsque l'utilisation de matériel sans fil est interdite.**

Les radiofréquences émises par ce produit peuvent interférer avec le matériel à bord des avions ou dans les hôpitaux ou autres infrastructures médicales.

- **Retirez l'accumulateur et débranchez l'adaptateur secteur si vous ne prévoyez pas d'utiliser ce produit avant longtemps.**

Le non-respect de cette consigne peut provoquer un incendie ou le dysfonctionnement du produit.

- **Ne déclenchez pas le flash lorsqu'il est en contact avec la peau ou avec des objets ou lorsqu'il est à proximité de ceux-ci.**

Le non-respect de cette consigne peut provoquer des brûlures ou un incendie.

- **Ne laissez pas le produit exposé à des températures excessivement chaudes pendant une période prolongée, comme dans une voiture fermée ou en plein soleil.**

Le non-respect de cette consigne peut provoquer un incendie ou le dysfonctionnement du produit.

- **Ne regardez pas directement l'illuminateur d'assistance AF.**

Le non-respect de cette mise en garde peut avoir des effets néfastes sur la vue.

- **Ne transportez pas les appareils photo ou les objectifs si des trépieds ou accessoires similaires sont fixés.**

Le non-respect de cette consigne peut provoquer des blessures ou le dysfonctionnement du produit.



DANGER (Accumulateurs)

- **Manipulez correctement les accumulateurs.**

Le non-respect des consignes suivantes peut provoquer la fuite, la surchauffe, la casse ou l'inflammation des accumulateurs :

- Utilisez uniquement des accumulateurs agréés pour ce produit.
 - N'exposez pas les accumulateurs aux flammes ni à une chaleur excessive.
 - Ne les démontez pas.
 - Ne court-circuitez pas les contacts en les touchant avec des colliers, des épingles à cheveux ou autres objets métalliques.
 - N'exposez pas les accumulateurs ou les produits dans lesquels ils sont insérés à des chocs physiques importants.
-

- **Rechargez uniquement comme indiqué.**

Le non-respect de cette consigne peut provoquer la fuite, la surchauffe, la casse ou l'inflammation des accumulateurs.

- **Si du liquide provenant des accumulateurs entre en contact avec les yeux, rincez-les abondamment à l'eau claire et consultez immédiatement un médecin.**

Si vous attendez trop longtemps, vous risquez d'avoir des lésions oculaires.



AVERTISSEMENT (Accumulateurs)

- **Conservez les accumulateurs hors de portée des enfants.**

Si jamais un enfant avalait un accumulateur, consultez immédiatement un médecin.

- **N'immergez pas les accumulateurs dans l'eau et ne les exposez pas à la pluie.**

Le non-respect de cette consigne peut provoquer un incendie ou le dysfonctionnement du produit. Séchez immédiatement le produit avec une serviette ou un objet similaire s'il est mouillé.

- **Cessez immédiatement toute utilisation si vous remarquez une quelconque modification des accumulateurs, comme une décoloration ou une déformation. Arrêtez de recharger les accumulateurs EN-EL15b s'ils ne se rechargent pas pendant la durée indiquée.**

Le non-respect de ces consignes peut provoquer la fuite, la surchauffe, la casse ou l'inflammation des accumulateurs.

- **Lorsque vous n'avez plus besoin des accumulateurs, protégez leurs contacts avec du ruban adhésif.**

Les accumulateurs risquent de surchauffer, de se casser ou de prendre feu si des objets métalliques touchent leurs contacts.

- **Si du liquide provenant d'accumulateurs entre en contact avec la peau ou les vêtements d'une personne, rincez immédiatement et abondamment à l'eau claire les parties touchées.**

Le non-respect de cette consigne peut provoquer des irritations cutanées.

Mentions légales

- Les manuels fournis avec ce produit ne doivent pas être reproduits, transmis, transcrits, stockés dans un système de recherche documentaire ou traduits en une langue quelconque, en tout ou en partie, et quels qu'en soient les moyens, sans accord écrit préalable de Nikon.
- Nikon se réserve le droit de modifier à tout moment l'apparence et les caractéristiques du matériel et des logiciels décrits dans ces manuels, sans avis préalable.
- Nikon décline toute responsabilité pour les dommages provoqués suite à l'utilisation de ce matériel.
- Bien que tous les efforts aient été apportés pour vous fournir des informations précises et complètes dans ces manuels, nous vous saurions gré de porter à l'attention du représentant Nikon de votre pays, toute erreur ou omission ayant pu échapper à notre vigilance (les adresses sont fournies séparément).

Avertissement concernant l'interdiction de copie ou de reproduction

Veillez remarquer que la simple possession de documents copiés numériquement ou reproduits à l'aide d'un scanner, d'un appareil photo numérique ou de tout autre appareil peut être punie par la loi.

- **Copies ou reproductions interdites par la loi**

Ne copiez pas et ne reproduisez pas des billets de banque, des pièces, des titres ou des obligations d'État, même si ces copies ou reproductions sont estampillées « Spécimen ».

La copie ou la reproduction de billets de banque, de pièces ou de titres circulant à l'étranger est interdite.

Sauf en cas d'autorisation préalable des autorités, la copie ou la reproduction de timbres ou de cartes postales inutilisés émis par ces mêmes autorités est strictement interdite.

La copie ou la reproduction de timbres émis par les autorités et de documents certifiés stipulés par la loi est interdite.

- **Avertissements concernant certaines copies et reproductions**

Le gouvernement a publié certains avertissements concernant la copie ou la reproduction des titres émis par des entreprises privées (actions, billets, chèques, bons cadeaux, etc), des titres de transport ou des bons de réduction, sauf en cas de nécessité d'un nombre restreint de copies pour les activités d'une entreprise. De même, ne copiez pas et ne reproduisez pas des passeports émis par l'état, des permis émis par des organismes publics et des groupes privés, des cartes d'identité, et des tickets tels que des passes ou des tickets restaurant.

- **Conformité aux mentions légales et droits d'auteur**

En vertu de la loi sur le droit d'auteur, les photographies ou les enregistrements des œuvres protégées par le droit d'auteur, réalisés avec l'appareil photo, ne peuvent pas être utilisés sans l'autorisation du détenteur du droit d'auteur. Des exceptions sont prévues pour l'usage personnel, mais notez que même l'usage personnel peut être limité dans le cas de photographies ou d'enregistrements d'expositions ou de spectacles.

Utilisez exclusivement des accessoires électroniques de la marque Nikon

Les appareils photo Nikon sont conçus dans le respect des normes les plus strictes et comprennent des circuits électroniques complexes. Seuls les accessoires de marque Nikon (notamment les chargeurs, les accumulateurs, les adaptateurs secteur et les accessoires de flash) et certifiés par Nikon pour un usage spécifique avec cet appareil photo numérique Nikon sont conçus et éprouvés pour fonctionner avec ces circuits internes de manière optimale et exempte de tout risque.

L'utilisation d'accessoires électroniques qui ne sont pas de la marque Nikon risque d'endommager l'appareil photo et peut annuler votre garantie Nikon. L'usage d'accumulateurs Li-ion rechargeables d'une autre marque, ne portant pas le sceau holographique Nikon représenté

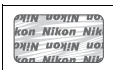

à droite, peut entraîner des dysfonctionnements de l'appareil photo ou provoquer des phénomènes de surchauffe, inflammation, casse ou fuite des accumulateurs.

Pour en savoir plus sur les accessoires de marque Nikon, renseignez-vous auprès d'un revendeur agréé Nikon.

✔ Avant de prendre des photos importantes

Avant de prendre des photos lors d'un événement important (comme un mariage ou un voyage), faites des essais avec votre appareil photo pour vous assurer qu'il fonctionne normalement. Nikon ne pourra être tenu responsable des dommages ou pertes de profits pouvant résulter d'un mauvais fonctionnement du produit.

✔ Formation permanente

Dans le cadre de l'engagement « Formation permanente » de Nikon relatif à l'assistance et à la formation continues, des informations continuellement mises à jour sont disponibles en ligne sur les sites suivants :

- **Pour les utilisateurs résidant aux États-Unis :** <https://www.nikonusa.com/>
- **Pour les utilisateurs résidant en Europe et en Afrique :**
<https://www.europe-nikon.com/support/>
- **Pour les utilisateurs résidant en Asie, en Océanie et au Moyen-Orient :**
<https://www.nikon-asia.com/>

Visitez régulièrement ces sites pour vous tenir informé des dernières informations sur le produit, des astuces, des réponses aux questions fréquentes et des conseils d'ordre général sur l'imagerie et la photographie numériques. Des informations supplémentaires sont aussi disponibles auprès de votre représentant Nikon local. Utilisez l'URL suivante pour obtenir la liste des contacts : <https://imaging.nikon.com/>

Familiarisation avec l'appareil photo

Prenez quelques instants pour vous familiariser avec les noms et les fonctions des commandes de l'appareil photo, ainsi qu'avec les affichages. Il peut s'avérer pratique de marquer cette section afin de pouvoir la consulter si nécessaire au cours de la lecture de ce manuel.

Nomenclature de l'appareil photo

Reportez-vous à cette section pour connaître les noms et les emplacements des commandes et des affichages de l'appareil photo.

Boîtier

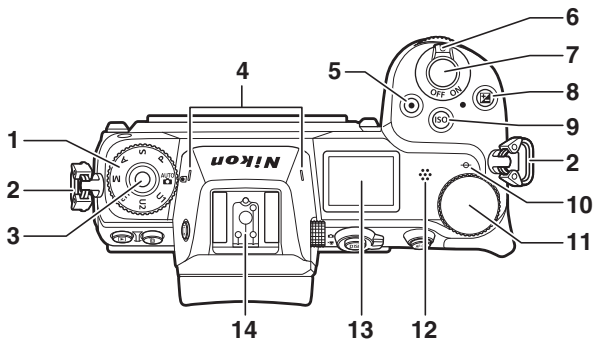

1	Sélecteur de mode	69	9	Commande ISO	78
2	Œillet pour courroie d'appareil photo.....	27	10	Repère du plan focal (☉).....	61
3	Commande de déverrouillage du sélecteur de mode	69	11	Molette de commande principale.....	17
4	Microphone stéréo	118	12	Haut-parleur	
5	Commande d'enregistrement vidéo.....	45	13	Écran de contrôle.....	5, 149, 169
6	Commutateur marche-arrêt.....	38, 41	14	Griffe flash (pour flash optionnel)	179, 187
7	Déclencheur	41			
8	Commande 	81			

Boîtier de l'appareil photo (suite)

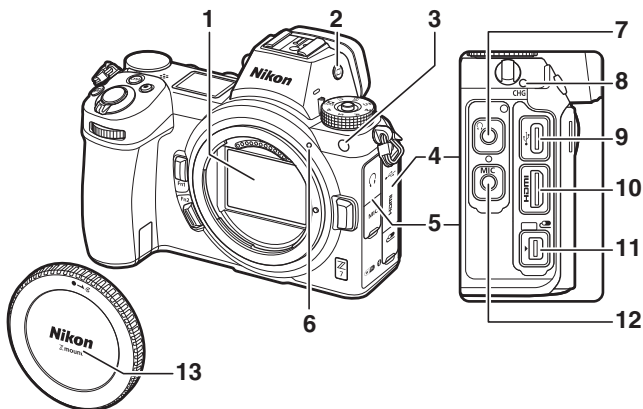

<p>1 Capteur d'image 192</p> <p>2 Commande du mode moniteur 8, 149</p> <p>3 Illuminateur d'assistance AF 43, 140</p> <p>Témoin d'atténuation des yeux rouges 107</p> <p>Témoin du retardateur 86</p> <p>4 Cache du port pour accessoires et des ports USB et HDMI</p>	<p>5 Cache des prises casque et microphone</p> <p>6 Repère de montage de l'objectif 36</p> <p>7 Prise casque 138</p> <p>8 Témoin de CHARGE 29</p> <p>9 Port USB 184, 188</p> <p>10 Port HDMI 184, 188</p> <p>11 Prise pour accessoires 184</p> <p>12 Prise pour microphone externe 184</p> <p>13 Bouchon de boîtier 36, 184</p>
---	--





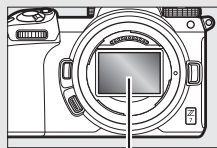

✓ Ne touchez pas le capteur d'image

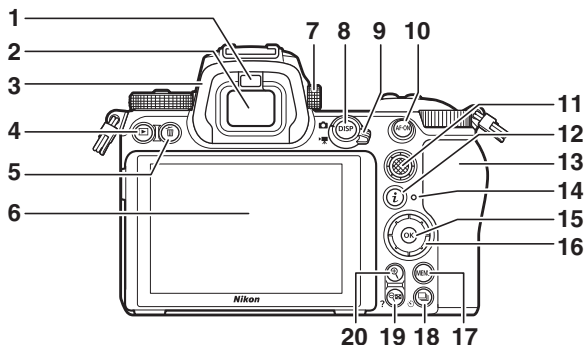
Vous ne devez, en aucun cas, exercer de pression sur le capteur d'image, le taper avec des outils d'entretien ni le soumettre aux jets d'air puissants d'une soufflette. Vous risquez sinon de le rayer ou de l'endommager. Pour obtenir des informations sur le nettoyage du capteur d'image, reportez-vous à la section « Nettoyage du capteur d'image » (□ 192).



Capteur d'image



1	Détecteur oculaire	8	11	Sélecteur secondaire.....	17, 88
2	Viseur	6, 8, 175	12	Commande i	21, 91
3	Oculaire du viseur.....	186	13	Volet du logement pour carte mémoire.....	32
4	Commande 	49	14	Voyant d'accès de la carte mémoire.....	33, 85
5	Commande 	51	15	Commande OK	18, 146, 148
6	Moniteur	6, 10, 169	16	Sélecteur multidirectionnel	18
7	Commande de réglage dioptrique.....	8	17	Commande MENU	18
8	Commande DISP	15	18	Commande  ().....	83
9	Sélecteur du mode photo/vidéo.....	41, 45	19	Commande  (?).....	20
10	Commande AF-ON	17	20	Commande 	60

Moniteur

Vous pouvez ajuster l'angle du moniteur comme illustré.

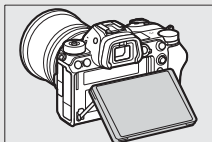
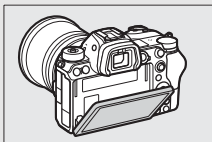

Boîtier de l'appareil photo (suite)

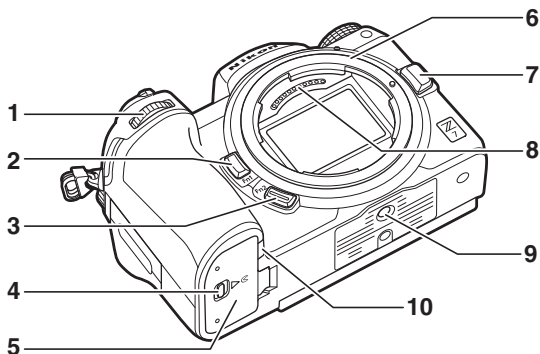

1	Molette de commande secondaire17	6	Monture d'objectif36
2	Commande Fn124, 62	7	Commande de déverrouillage de l'objectif37
3	Commande Fn224, 53	8	Contacts du microprocesseur
4	Loquet du volet du logement pour accumulateur32	9	Filetage pour fixation sur trépied76
5	Volet du logement pour accumulateur32	10	Cache du connecteur d'alimentation 189

Numéro de série du produit

Ouvrez le moniteur pour voir le numéro de série de ce produit.

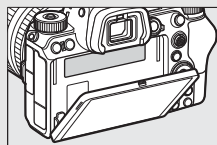

Écran de contrôle

L'écran de contrôle s'allume lorsque l'appareil photo est sous tension. Avec les réglages par défaut, les indicateurs suivants sont affichés ; pour voir la liste complète des indicateurs affichés sur l'écran de contrôle, reportez-vous à « Écran de contrôle » (☞ 178).

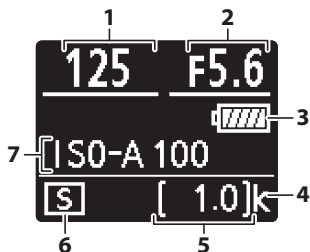

1	Vitesse d'obturation.....	70, 71	5	Nombre de vues restantes	34, 234
2	Ouverture.....	71	6	Mode de déclenchement.....	83
3	Indicateur de l'accumulateur	34	7	Sensibilité (ISO)	78
4	« k » (indique qu'il reste assez de mémoire pour plus de 1000 vues).....	34			

Moniteur et viseur

Avec les réglages par défaut, les indicateurs suivants sont affichés sur le moniteur et dans le viseur en mode photo ; pour voir la liste complète des indicateurs, reportez-vous à « Affichages et écran de contrôle de l'appareil photo » (169).

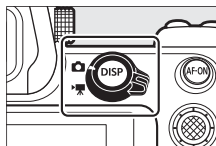

Moniteur

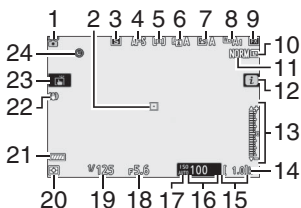

Viseur

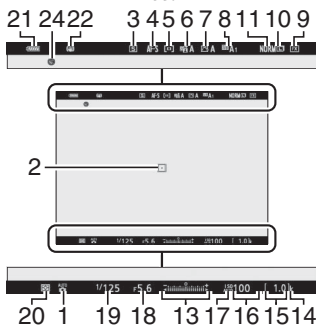

1 Mode de prise de vue69	13 Indicateur d'exposition72
2 Point AF42, 55	Affichage de la correction d'exposition81
3 Mode de déclenchement.....83, 111	14 « k » (indique qu'il reste assez de mémoire pour plus de 1000 vues)34
4 Mode de mise au point.....53, 131, 137	15 Nombre de vues restantes34, 234
5 Mode de zone AF55, 131, 137	16 Sensibilité (ISO)78
6 D-Lighting actif 110, 129, 136	17 Indicateur de sensibilité (ISO).....78
7 Picture Control93, 128, 135	Indicateur de sensibilité (ISO) automatique80
8 Balance des blancs.....62, 98, 127, 134	
9 Zone d'image..... 119, 125, 133	
10 Taille d'image 106, 126	
11 Qualité d'image..... 104, 126	
12 Icône i 13, 21	

18	Ouverture.....	71	22	Indicateur de réduction de vibration.....	112, 131
19	Vitesse d'obturation.....	70, 71	23	Déclenchement tactile	10, 58
20	Mesure.....	108, 130, 137	24	Indicateur « Horloge non réglée »	40
21	Indicateur de l'accumulateur.....	34			

Les éléments suivants sont affichés en mode vidéo.

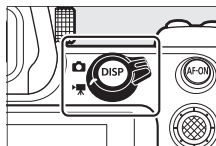

Moniteur

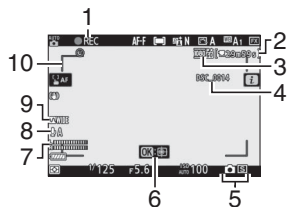

Viseur

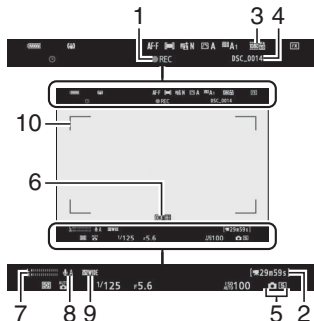

1	Indicateur d'enregistrement.....	45	5	Mode de déclenchement (photographie).....	83
	Enregistrement désactivé.....	46	6	Suivi du sujet	57
2	Durée restante	45	7	Niveau sonore.....	118
3	Taille d'image et cadence/qualité d'image.....	116, 133, 134	8	Sensibilité du microphone.....	118, 138
4	Nom de fichier	133	9	Réponse en fréquence.....	138
			10	Délimiteurs de zone AF	55

Commandes de l'appareil photo

Cette section explique comment utiliser les diverses commandes de l'appareil photo et ses affichages.

Viseur

Lorsque vous approchez l'œil du viseur, le détecteur oculaire s'active : le moniteur s'éteint et le viseur s'allume (notez que le détecteur oculaire réagit également à d'autres objets, comme vos doigts). Vous pouvez utiliser le viseur pour consulter les menus et visionner les images si vous le souhaitez.

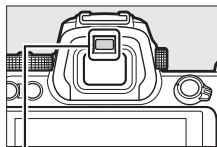

Détecteur oculaire

Commande du mode moniteur

Appuyez sur la commande du mode moniteur pour commuter entre le viseur et le moniteur.



Commande de réglage dioptrique

Pour régler la netteté du viseur, soulevez puis tournez la commande de réglage dioptrique, en faisant attention de ne pas vous mettre accidentellement le doigt ou l'ongle dans l'œil. Remettez en place la commande une fois que le réglage de netteté vous convient.

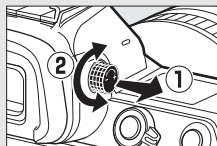

Utilisation prolongée

Lorsque vous utilisez le viseur de façon prolongée, vous pouvez régler sa luminosité et sa teinte pour faciliter le visionnage, en sélectionnant **Désactivé** pour le réglage personnalisé d8 (**Appliquer réglages à visée écran**).

Mode moniteur

Vous pouvez limiter le choix des modes moniteur disponibles, à l'aide de l'option **Limiter choix modes du moniteur** du menu Configuration.

Appuyez sur la commande du mode moniteur pour commuter entre les différents affichages comme suit.

Sélection automatique : l'affichage passe du moniteur au viseur lorsque vous approchez l'œil du viseur, et du viseur au moniteur lorsque vous éloignez l'œil du viseur.



Viseur uniquement : vous utilisez le viseur pour la prise de vue, les menus et la visualisation ; le moniteur reste éteint.



Moniteur uniquement : vous utilisez le moniteur pour la prise de vue, les menus et la visualisation ; le viseur reste éteint même si vous approchez l'œil du viseur.



Priorité au viseur : l'appareil photo fonctionne de la même façon que les reflex numériques actuels. Lorsque vous approchez l'œil du viseur, ce dernier s'allume ; lorsque vous l'éloignez, il s'éteint. En mode photo, le moniteur reste éteint, tandis qu'en mode vidéo, pendant la visualisation ou lorsque les menus sont affichés, le moniteur s'allume lorsque vous éloignez l'œil du viseur.



Commandes tactiles

Le moniteur tactile permet de modifier les réglages de l'appareil photo, d'effectuer la mise au point et de déclencher, de visionner les photos et les vidéos, de saisir du texte et de parcourir les menus. Les commandes tactiles ne sont pas disponibles lorsque vous utilisez le viseur.

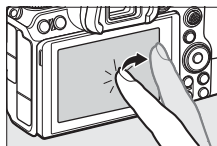

■ Mise au point et déclenchement

Touchez le moniteur pour effectuer la mise au point sur le point AF sélectionné (AF tactile). En mode photo, le déclenchement a lieu lorsque vous retirez le doigt de l'écran (déclenchement tactile).



Vous pouvez modifier les réglages de l'AF tactile en touchant l'icône  (p. 58).



■ ■ **Modification des réglages**

Touchez les réglages en surbrillance sur l'écran et choisissez l'option souhaitée en touchant les icônes ou les curseurs.

Appuyez sur **OK** pour sélectionner l'option et revenir à l'écran de prise de vue ou touchez **↵** pour quitter sans modifier les réglages.



■ ■ **Visualisation**

Faites défiler vers la gauche ou la droite pour afficher les autres images lors de la visualisation plein écran.

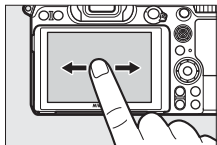

En mode plein écran, si vous touchez le bas de l'écran, une barre d'avancement s'affiche. Faites glisser le doigt sur cette barre vers la gauche ou la droite pour atteindre rapidement les autres images.

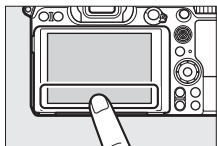

Barre d'avancement

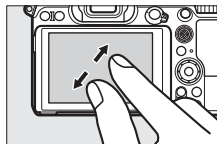

Éloignez ou rapprochez vos doigts pour effectuer un zoom avant ou arrière et faites-les glisser pour faire défiler les images. Vous pouvez également toucher furtivement deux fois l'écran pour zoomer lorsque l'image est affichée en plein écran ou pour annuler le zoom.

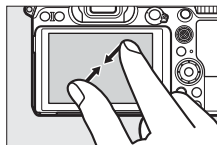

Pour afficher les imageries, rapprochez vos doigts lorsqu'une image est affichée en plein écran. Rapprochez ou éloignez vos doigts pour choisir le nombre d'images affichées parmi 4, 9 et 72.



■ ■ Lecture des vidéos

Touchez le guide à l'écran pour démarrer la lecture vidéo (les vidéos sont signalées par l'icône ). Touchez l'écran pour faire une pause ou reprendre la lecture, ou touchez  pour revenir à la visualisation plein écran.



Guide

■ ■ Menu *i*

Touchez l'icône **i** pour afficher le menu **i** pendant la prise de vue (☞ 21, 91).

Touchez les éléments pour afficher les options.



■ ■ Saisie de texte

Lorsque le clavier est affiché, vous pouvez saisir du texte en appuyant sur les touches (pour commuter entre les claviers des majuscules, des minuscules et des symboles, appuyez sur la touche de sélection du clavier) ou vous pouvez déplacer le curseur en touchant la zone d'affichage du texte.

Zone d'affichage du texte



*Zone du
clavier*

*Sélection du
clavier*

Navigation dans les menus

Faites glisser un doigt vers le haut ou le bas pour faire défiler l'affichage.

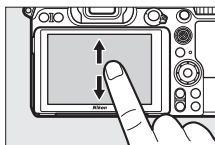

Touchez une icône de menu pour choisir un menu.

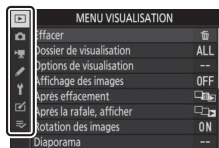

Touchez les rubriques des menus pour afficher leurs options et touchez les icônes ou les curseurs pour les modifier.

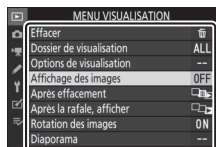

Pour quitter sans apporter de modification, touchez ↶.

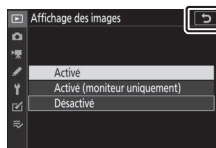

Écran tactile

L'écran tactile réagit à l'électricité statique et peut ne pas répondre à vos mouvements s'il est recouvert d'un film de protection d'autres fabricants, si vous le touchez avec les ongles ou des gants ou si vous le touchez à plusieurs endroits simultanément. N'exercez pas de pression excessive sur l'écran et ne le touchez pas avec des objets pointus.

Activation ou désactivation des commandes tactiles

Les commandes tactiles peuvent être activées ou désactivées à l'aide de l'option **Commandes tactiles** du menu Configuration (150).

Commande DISP

Utilisez la commande **DISP** pour afficher ou masquer les indicateurs sur le moniteur ou dans le viseur.

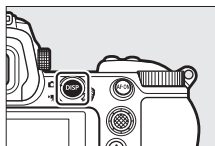

Mode photo

En mode photo, la commande **DISP** permet de commuter entre les affichages suivants :

Indicateurs activés



Affichage simplifié



Histogramme¹



Infos des flashes^{2,3}



Affichage des informations²



Horizon virtuel

- 1 Non affiché lorsque **Désactivé** est sélectionné pour le réglage personnalisé d8 (**Appliquer réglages à visée écran**) ou que **Activée** est sélectionné pour **Prise de vue avec superposition** en mode de surimpression.
- 2 Non affichés dans le viseur.
- 3 Affichées lorsqu'un flash optionnel SB-5000, SB-500, SB-400 ou SB-300 est fixé sur la griffe flash ou qu'une télécommande radio sans fil WR-R10 commande un flash en mode radiocommandé.

■ Mode vidéo

En mode vidéo, la commande **DISP** permet de commuter entre les affichages suivants :

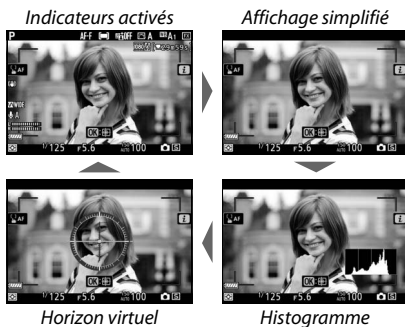

Sélecteur secondaire

Servez-vous du sélecteur secondaire comme d'un joystick afin de sélectionner le point AF, ou appuyez en son centre pour mémoriser la mise au point et l'exposition (☞ 88, 89).

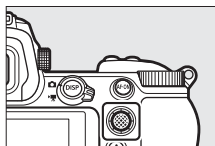

Commande AF-ON

En mode autofocus, la commande **AF-ON** permet d'effectuer la mise au point.

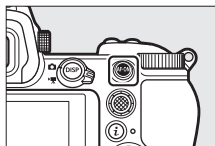

Molettes de commande

Utilisez les molettes de commande pour modifier la vitesse d'obturation ou l'ouverture, ou utilisez ces molettes avec d'autres commandes pour modifier les réglages de l'appareil photo.

*Molette de commande
secondaire*

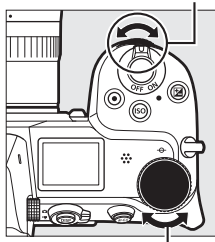

*Molette de commande
principale*

Commande MENU

Appuyez sur la commande MENU pour afficher les menus.

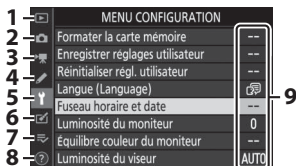
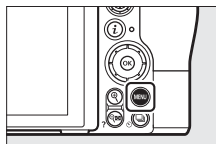

1	▶ : Menu Visualisation.....	123
2	📷 : Menu Prise de vue photo	125
3	📹 : Menu Prise de vue vidéo	133
4	✎ : Menu Réglages personnalisés.....	139
5	⚙ : Menu Configuration.....	148
6	🔍 : Menu Retouche.....	154
7	🔄/📷 : Menu personnalisé ou Réglages récents (par défaut sur Menu personnalisé)	156
8	❓ : Icône d'aide	20
9	Options du menu.....	123

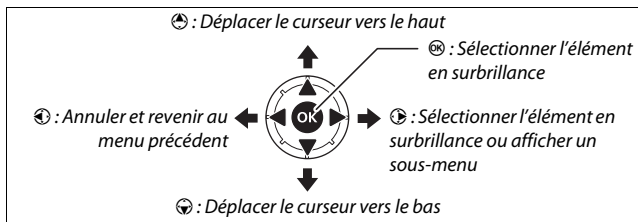

■ Utilisation des menus

Vous pouvez parcourir les menus à l'aide du sélecteur multidirectionnel et de la commande OK.

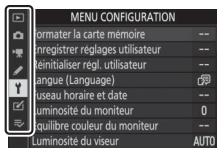

- 1 Mettez en surbrillance l'icône du menu actuellement sélectionné.**
Appuyez sur  pour mettre en surbrillance l'icône du menu actuellement sélectionné.





- 2 Sélectionnez un menu.**
Appuyez sur  ou  pour sélectionner le menu souhaité.

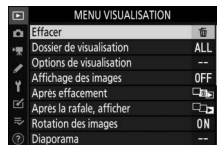

- 3 Placez le curseur dans le menu sélectionné.**
Appuyez sur  pour placer le curseur dans le menu sélectionné.



- 4 Mettez en surbrillance une rubrique du menu.**
Appuyez sur  ou  pour mettre en surbrillance une rubrique du menu (les rubriques grisées ne sont pas disponibles actuellement et ne peuvent pas être sélectionnées).

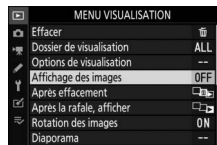

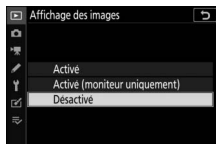

5 Affichez les options.

Appuyez sur  pour afficher les options de la rubrique de menu sélectionnée.



6 Mettez en surbrillance une option.

Appuyez sur  ou  pour mettre en surbrillance une option (les options grisées ne sont pas disponibles actuellement et ne peuvent pas être sélectionnées).

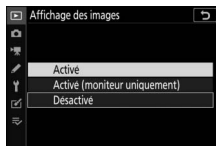





7 Sélectionnez l'élément en surbrillance.

Appuyez sur  pour sélectionner l'élément en surbrillance. Pour quitter sans sélectionner d'élément, appuyez sur la commande MENU. Pour quitter les menus et revenir au mode de prise de vue, appuyez sur le déclencheur à mi-course.



Vous pouvez également parcourir les menus à l'aide des commandes tactiles ( 14).

Icône (aide)

Si l'icône  figure en bas à gauche de l'affichage, vous pouvez obtenir une description de l'option ou du menu actuellement sélectionné en appuyant sur la commande  (?). Appuyez sur  ou  pour faire défiler le texte, ou appuyez à nouveau sur  (?) pour revenir aux menus.

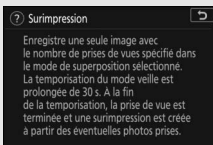
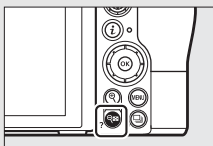

Commande **i** (icône **i**)

Pour accéder rapidement aux réglages souvent utilisés, appuyez sur la commande **i** ou touchez l'icône **i** sur l'écran.



Touchez la rubrique souhaitée ou mettez-la surbrillance et appuyez sur **OK** pour afficher les options. Vous pouvez également modifier les réglages en mettant les rubriques en surbrillance et en tournant les molettes de commande. Les rubriques affichées en mode photo (☞ 92) ne sont pas les mêmes que celles affichées en mode vidéo (☞ 114).

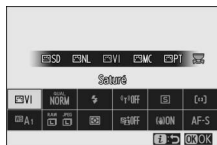

i Menu **i** du mode de visualisation

Lorsque vous appuyez sur la commande **i** lors de la visualisation, un menu dont les options varient selon le contexte s'affiche ; il comporte les options de visualisation souvent utilisées.

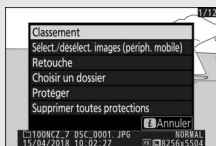

■ Personnalisation du menu **i**

Vous pouvez choisir les rubriques affichées dans le menu **i** du mode photo à l'aide du réglage personnalisé f1 (**Personnaliser le menu **i****).

1 Sélectionnez le réglage personnalisé f1.

Dans le menu Réglages personnalisés, mettez en surbrillance le réglage personnalisé f1 (**Personnaliser le menu **i****) et appuyez sur **OK** (pour obtenir des informations sur l'utilisation des menus, reportez-vous à « Commande MENU », □ 18).

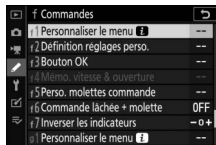

2 Choisissez une position.

Mettez en surbrillance une position dans le menu que vous souhaitez modifier et appuyez sur **OK**.



3 Choisissez une option.

Mettez une option en surbrillance et appuyez sur **OK** pour l'attribuer à la position sélectionnée et revenir au menu affiché à l'étape 2. Répétez les étapes 2 et 3 selon vos besoins.



4 Quittez.

Appuyez sur la commande **MENU** pour enregistrer vos modifications et quitter.

Options pouvant être attribuées au menu **i**

Vous pouvez attribuer les options suivantes au menu **i** du mode photo :

- Choisir la zone d'image
- Qualité d'image
- Taille d'image
- Correction d'exposition
- Réglage de la sensibilité
- Balance des blancs
- Régler le Picture Control
- Espace colorimétrique
- D-Lighting actif
- Réduction du bruit
- Réduction du bruit ISO
- Mesure
- Mode de flash
- Correction du flash
- Mode de mise au point
- Mode de zone AF
- Réduction de vibration
- Bracketing automatique
- Surimpression
- HDR (grande plage dynamique)
- Mode silencieux
- Mode de déclenchement
- Définition réglages perso.
- Temporisation de l'exposition
- Obturation électro. au 1er rideau
- Appliquer réglages à visée écran
- Agrandissement écran partagé
- Mise en relief
- Luminosité du moniteur/viseur
- Connexion Bluetooth
- Connexion Wi-Fi

Vous pouvez personnaliser le menu **i** du mode vidéo à l'aide du réglage personnalisé g1 (**Personnaliser le menu **) ; les options disponibles ne sont pas les mêmes qu'en mode photo.

Commandes de fonction (Fn1 et Fn2)

Vous pouvez également utiliser les commandes **Fn1** et **Fn2** pour accéder rapidement aux réglages sélectionnés, lors de la prise de vue. Vous pouvez choisir les réglages attribués à ces commandes à l'aide du réglage personnalisé f2

(Définition réglages perso.) et modifier le réglage sélectionné soit en appuyant sur la commande, soit en appuyant sur cette même commande tout en tournant les molettes de commande. Avec les réglages par défaut, la commande **Fn1** permet de sélectionner la balance des blancs et la commande **Fn2** permet de sélectionner les modes de mise au point et de zone AF.

Commande Fn1

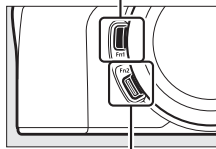

Commande Fn2

■ Personnalisation des commandes de fonction

Vous pouvez choisir la fonction effectuée par les commandes de fonction en mode photo à l'aide du réglage personnalisé f2 **(Définition réglages perso.)**.

1 Sélectionnez le réglage personnalisé f2.

Dans le menu Réglages personnalisés, mettez en surbrillance le réglage personnalisé f2 **(Définition réglages perso.)** et appuyez sur **OK** (pour obtenir des informations sur l'utilisation des menus, reportez-vous à « Commande MENU », 18).

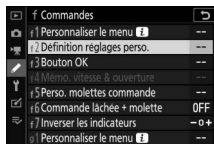

2 Choisissez une commande.

Mettez en surbrillance l'option attribuée à la commande souhaitée et appuyez sur **OK**. Sélectionnez

Commande Fn1 pour choisir le rôle joué par la commande **Fn1**, **Commande Fn2** pour choisir le rôle joué par la commande **Fn2**.



3 Choisissez une option.

Mettez une option en surbrillance et appuyez sur **OK** pour l'attribuer à la commande sélectionnée et revenir au menu affiché à l'étape 2. Répétez les étapes 2 et 3 pour choisir le rôle joué par l'autre commande.



4 Quittez.

Appuyez sur la commande **MENU** pour enregistrer vos modifications et quitter.

Rôles pouvant être attribués aux commandes de fonction

Vous pouvez attribuer les rôles suivants aux commandes de fonction en mode photo :

- AF-ON
- Mémorisation AF seulement
- Mémo. expo. (temporisée)
- Mémo. expo. (réinit. au décl.)
- Mémorisation expo. seulement
- Mémorisation exposition/AF
- Mémorisation FV
- ⚡ Désactiver/activer
- Aperçu
- Mesure matricielle
- Mesure pondérée centrale
- Mesure spot
- Mesure pondérée hautes lumières
- Rafale en bracketing
- Sélection déclenchement synchro.
- + NEF (RAW)
- Affichage du quadrillage
- Zoom activé/désactivé
- MENU PERSONNALISÉ
- 1er élément du MENU PERSO.
- Visualisation
- Protéger
- Choisir la zone d'image
- Qualité/taille d'image
- Balance des blancs
- Régler le Picture Control
- D-Lighting actif
- Mesure
- Mode/correction du flash
- Mode de mise au point/mode de zone AF
- Bracketing automatique
- Surimpression
- HDR (grande plage dynamique)
- Temporisation de l'exposition
- Mémo. vitesse & ouverture
- Mise en relief
- Classement
- Choisir num. objectif sans CPU
- Aucune fonction

Vous pouvez choisir les rôles joués par les commandes de fonction en mode vidéo à l'aide du réglage personnalisé g2 (**Définition réglages perso.**) ; les options disponibles ne sont pas les mêmes qu'en mode photo.

Premières étapes

Effectuez les étapes de ce chapitre avant de prendre des photos pour la première fois.

Fixation de la courroie à l'appareil photo

Une courroie est fournie avec l'appareil photo ; d'autres courroies sont disponibles séparément. Fixez fermement la courroie aux œillets de l'appareil photo.

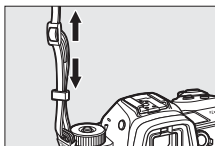
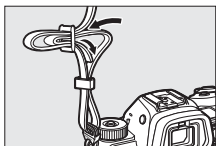
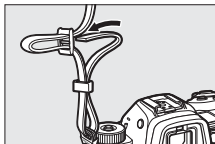
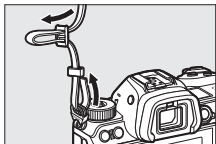

Chargement de l'accumulateur

Vous pouvez recharger l'accumulateur à l'aide du chargeur d'accumulateur fourni ou d'un adaptateur de charge (fourni avec le Z 7, peut être acheté séparément pour le Z 6).

☑ Accumulateur et chargeur

Lisez et suivez les avertissements et les précautions énoncés dans « Pour votre sécurité » (☐ xvi) et « Entretien de l'appareil photo et de l'accumulateur : précautions » (☐ 197).

Chargeur d'accumulateur

Insérez l'accumulateur EN-EL15b (fourni) et branchez le chargeur. Selon le pays ou la région, le chargeur est fourni soit avec un adaptateur de prise secteur, soit avec un câble d'alimentation.

- **Adaptateur de prise secteur** : insérez l'adaptateur de prise secteur dans la prise d'entrée secteur du chargeur (①). Faites glisser le loquet de l'adaptateur de prise secteur dans le sens indiqué (②) et tournez l'adaptateur de 90° pour le bloquer dans la position indiquée (③). Insérez l'accumulateur et branchez le chargeur.

Loquet de l'adaptateur de prise secteur

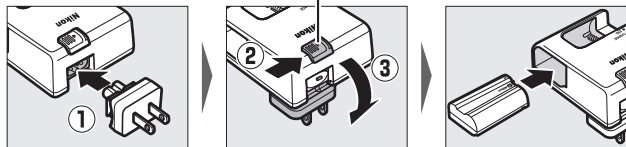

- **Câble d'alimentation** : après avoir raccordé le câble d'alimentation en orientant la fiche dans le sens indiqué, insérez l'accumulateur et branchez le câble.

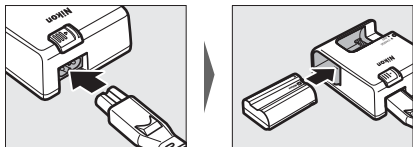

Le témoin de **CHARGE** clignote pendant le chargement de l'accumulateur. Un accumulateur entièrement déchargé se recharge complètement en deux heures et 35 minutes environ.

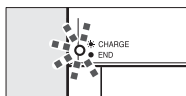

Chargement de l'accumulateur

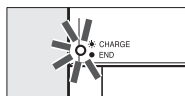

Chargement terminé

Adaptateurs de charge

Lorsqu'ils sont insérés dans l'appareil photo, les accumulateurs Li-ion EN-EL15b se rechargent tant que l'appareil photo est raccordé à un adaptateur de charge (l'adaptateur de charge ne permet pas de recharger les accumulateurs EN-EL15a et EN-EL15 ; utilisez le chargeur d'accumulateur MH-25a [fourni] à la place). Un accumulateur entièrement déchargé se recharge complètement en deux heures et 35 minutes environ. Notez que dans les pays ou régions où ils sont requis, les adaptateurs de charge sont fournis avec un adaptateur de prise secteur (déjà fixé) ; la forme de l'adaptateur de prise secteur dépend du pays d'achat.

- 1** Insérez l'accumulateur EN-EL15b dans l'appareil photo (📖 32).

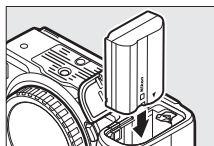

- 2** Après avoir vérifié que l'appareil photo est hors tension, raccordez l'adaptateur de charge et branchez ce dernier. Insérez la fiche ou l'adaptateur de prise secteur parfaitement droit dans la prise de courant et non de travers, et respectez également cette consigne lorsque vous débranchez l'adaptateur de charge.

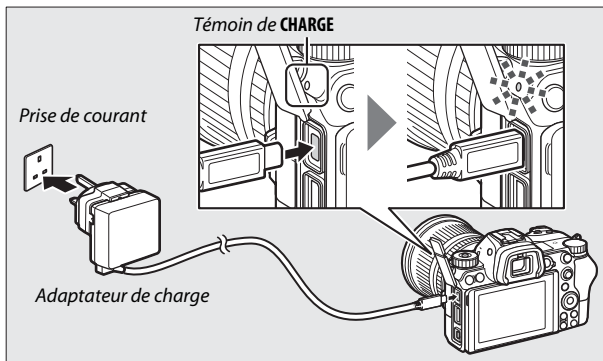

Le témoin de **CHARGE** de l'appareil photo s'allume en orange pendant le chargement et s'éteint une fois le chargement terminé. Notez que même si vous pouvez utiliser l'appareil photo lorsqu'il est raccordé à l'adaptateur de charge, l'accumulateur ne se recharge pas et l'adaptateur de charge n'alimente pas l'appareil photo, tant que ce dernier est sous tension.

- 3** Débranchez et déconnectez l'adaptateur de charge une fois le chargement terminé.

Témoin de CHARGE

Si vous ne pouvez pas recharger l'accumulateur à l'aide de l'adaptateur de charge, par exemple parce que l'accumulateur est incompatible ou que la température de l'appareil photo est élevée, le témoin de **CHARGE** clignote rapidement pendant 30 secondes environ puis s'éteint. Si le témoin de **CHARGE** est éteint et que vous n'avez pas remarqué que l'accumulateur se rechargeait, mettez l'appareil photo sous tension et vérifiez le niveau de charge de l'accumulateur.

Insertion de l'accumulateur et d'une carte mémoire

Avant d'insérer ou de retirer l'accumulateur ou les cartes mémoire, vérifiez que le commutateur marche-arrêt de l'appareil photo est positionné sur **OFF**. Insérez l'accumulateur dans le sens indiqué, en l'utilisant pour maintenir le loquet orange appuyé sur le côté. Le loquet verrouille l'accumulateur en place lorsque ce dernier est entièrement inséré.

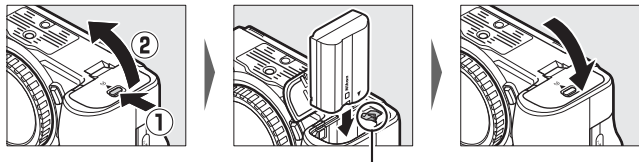

*Loquet de
l'accumulateur*

En tenant la carte mémoire dans le sens indiqué, insérez-la parfaitement droite dans le logement jusqu'à ce qu'elle s'enclenche.

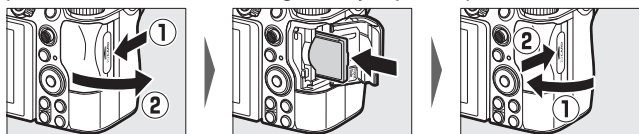

✓ Retrait de l'accumulateur

Pour retirer l'accumulateur, mettez l'appareil photo hors tension et ouvrez le volet du logement pour accumulateur. Appuyez sur le loquet de l'accumulateur dans le sens indiqué par la flèche pour libérer l'accumulateur, puis retirez-le à la main.

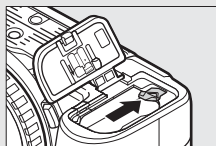

✓ Retrait des cartes mémoire

Après avoir vérifié que le voyant d'accès est éteint, mettez l'appareil photo hors tension, ouvrez le volet du logement pour carte mémoire et appuyez sur la carte pour l'éjecter (①). La carte peut alors être retirée manuellement (②).

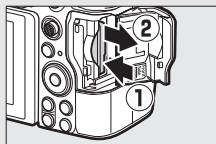

Niveau de charge de l'accumulateur

Le niveau de charge est indiqué sur l'écran de prise de vue et sur l'écran de contrôle lorsque l'appareil photo est sous tension.

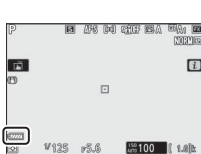

Moniteur



Viseur

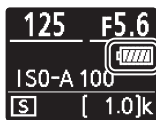

Écran de contrôle

L'affichage du niveau de charge de l'accumulateur varie selon la charge de l'accumulateur, passant de à , , puis à . Lorsque le niveau de charge de l'accumulateur atteint , interrompez la prise de vue et rechargez l'accumulateur ou préparez un accumulateur de rechange. Lorsque l'accumulateur est déchargé, l'icône clignote ; rechargez l'accumulateur ou insérez un accumulateur de rechange entièrement chargé.

Nombre de vues restantes

Lorsque l'appareil photo est sous tension, l'écran de prise de vue et l'écran de contrôle indiquent le nombre de photos pouvant être prises avec les réglages actuels (les valeurs supérieures à 1000 sont arrondies à la centaine inférieure la plus proche ; par exemple, 1.4 k s'affiche pour les valeurs comprises entre 1400 et 1499).



Moniteur



Viseur

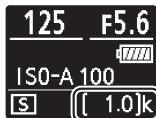

Écran de contrôle

Cartes mémoire

- Après utilisation, les cartes mémoire peuvent être chaudes. Prenez les précautions nécessaires lors de leur retrait de l'appareil photo.
- Mettez l'appareil photo hors tension avant d'insérer ou de retirer une carte mémoire. Ne retirez pas les cartes mémoire de l'appareil photo, ne mettez pas l'appareil photo hors tension, ne retirez pas ou ne débranchez pas la source d'alimentation pendant le formatage ou l'enregistrement, l'effacement ou le transfert de données sur un ordinateur ou un autre périphérique. Le non-respect de ces précautions peut entraîner la perte de données ou endommager l'appareil photo ou la carte.
- Ne touchez pas les contacts de la carte avec les doigts ou tout objet métallique.
- Ne pliez pas la carte, ne la faites pas tomber et évitez tout choc.
- N'exercez pas de pression sur l'enveloppe extérieure de la carte. Vous risqueriez d'endommager la carte.
- N'exposez pas la carte à l'eau, à la chaleur, à une humidité élevée ou à la lumière directe du soleil.
- Ne formatez pas les cartes mémoire dans un ordinateur.

Carte mémoire absente

Si aucune carte mémoire n'est insérée, l'indicateur « carte mémoire absente » s'affiche sur l'écran de prise de vue et [-E-] s'affiche à la fois sur l'écran de contrôle et sur l'écran de prise de vue.

Fixation d'un objectif

Cet appareil photo peut être utilisé avec des objectifs à monture Z. Avant de fixer ou de retirer l'objectif, vérifiez que le commutateur marche-arrêt de l'appareil photo est positionné sur **OFF**. Prenez soin d'éviter toute intrusion de poussière à l'intérieur de l'appareil photo lorsque vous retirez l'objectif ou le bouchon de boîtier. Veillez également à retirer le bouchon d'objectif lorsque vous prenez des photos. L'objectif utilisé la plupart du temps dans ce manuel à titre d'exemple est un NIKKOR Z 24–70mm f/4 S.

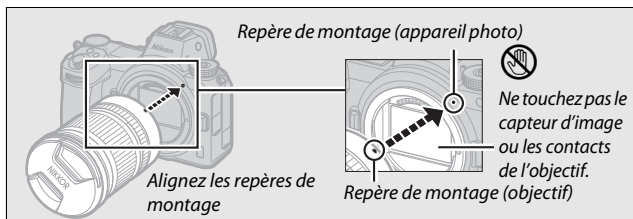
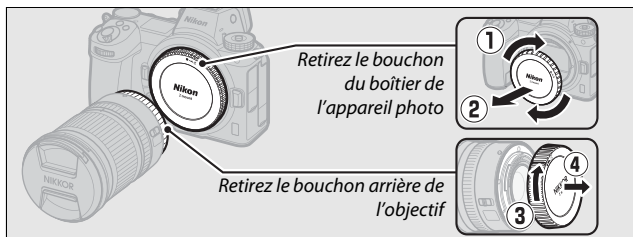

✔ Objectifs à monture F

Veillez à fixer l'adaptateur pour monture FTZ (fourni ou disponible séparément, □ 226) avant d'utiliser les objectifs à monture F. Vous risquez d'endommager l'objectif ou le capteur d'image si vous essayez de fixer les objectifs à monture F directement sur l'appareil photo.

✔ Objectifs dotés de barillets rétractables

Les objectifs dotés de barillets rétractables doivent être sortis avant toute utilisation. Tournez la bague de zoom de l'objectif comme illustré, jusqu'à ce que l'objectif sorte en émettant un déclic.

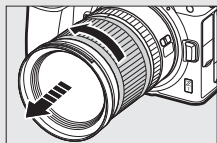

✔ Retrait des objectifs

Vérifiez que l'appareil photo est éteint avant de retirer ou de remplacer un objectif. Pour retirer l'objectif, maintenez enfoncée la commande de déverrouillage de l'objectif (①) tout en faisant tourner ce dernier dans le sens des aiguilles d'une montre (②). Une fois l'objectif retiré, remettez en place les bouchons d'objectif et de boîtier.

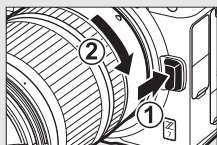

Choix d'une langue et réglage de l'horloge

L'option Langue du menu Configuration est automatiquement mise en surbrillance la première fois que s'affichent les menus. Choisissez une langue et réglez l'horloge de l'appareil photo.

- 1 Mettez l'appareil photo sous tension.**
Positionnez le commutateur marche-arrêt sur **ON**.



- 2 Sélectionnez Langue (Language) dans le menu Configuration.**
Appuyez sur la commande **MENU** pour afficher les menus de l'appareil photo, puis mettez en surbrillance **Langue (Language)** dans le menu Configuration et appuyez sur **⏪** (pour obtenir des informations sur l'utilisation des menus, reportez-vous à « Commande **MENU** », p. 18).

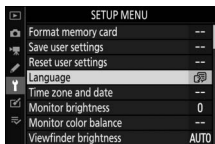
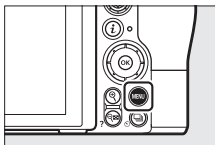

- 3 Sélectionnez une langue.**
Appuyez sur **⬆** ou **⬇** pour mettre en surbrillance la langue souhaitée et appuyez sur **OK** (les langues varient selon le pays ou la région où l'appareil photo a été acheté à l'origine).

-
- 4 Sélectionnez Fuseau horaire et date.**
Mettez en surbrillance **Fuseau horaire et date** et appuyez sur **▶**.

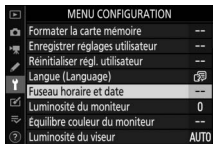

-
- 5 Choisissez un fuseau horaire.**
Sélectionnez **Fuseau horaire** et choisissez votre fuseau horaire actuel (l'écran affiche certaines villes du fuseau choisi et la différence entre l'heure du fuseau choisi et l'UTC). Appuyez sur **OK** pour enregistrer les modifications et revenir au menu Fuseau horaire et date.



-
- 6 Activez ou désactivez l'heure d'été.**
Sélectionnez **Heure d'été**, puis mettez en surbrillance **Activée** ou **Désactivée** et appuyez sur **OK**. Si vous sélectionnez **Activée**, l'horloge avance d'une heure.

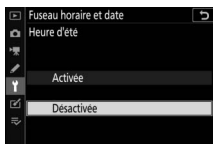

-
- 7 Réglez l'horloge.**
Sélectionnez **Date et heure** et servez-vous du sélecteur multidirectionnel pour régler l'horloge. Appuyez sur **OK** après avoir réglé l'horloge (notez que l'appareil photo dispose d'une horloge de 24 heures).



8 Choisissez un format de date.

Pour choisir l'ordre d'affichage de l'année, du mois et du jour, sélectionnez **Format de la date**, puis mettez en surbrillance l'option souhaitée et appuyez sur .

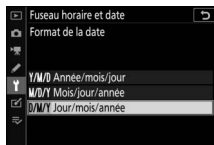



9 Quittez pour passer en mode de prise de vue.

Appuyez à mi-course sur le déclencheur pour quitter et passer en mode de prise de vue.



icône (« horloge non réglée »)

L'horloge de l'appareil photo est alimentée par une source d'alimentation indépendante et rechargeable qui se charge obligatoirement quand l'accumulateur principal est installé. Deux jours de charge permettent d'alimenter l'horloge pendant environ un mois. Si l'icône  clignote sur l'affichage, l'horloge a été réinitialisée : la date et l'heure enregistrées avec les prochaines photos seront incorrectes. Utilisez l'option **Fuseau horaire et date > Date et heure** du menu Configuration pour régler l'horloge ( 149).

SnapBridge

Utilisez l'application SnapBridge pour synchroniser l'horloge de l'appareil photo avec celle d'un smartphone ou d'une tablette (périphérique mobile). Consultez l'aide en ligne de SnapBridge pour en savoir plus.

Notions fondamentales de photographie et de visualisation

Ce chapitre décrit les bases de la prise de vue et de la visualisation des photos.

Prise de vue photo (mode ^{AUTO})

Suivez les étapes ci-dessous pour prendre des photos en mode ^{AUTO}  (auto), un mode automatique où il suffit de viser et photographier et où la majorité des réglages est contrôlée par l'appareil photo en fonction des conditions de prise de vue.

1 Mettez l'appareil photo sous tension.

Le moniteur et l'écran de contrôle s'allument.

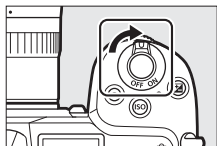

2 Sélectionnez le mode photo.

Positionnez le sélecteur de mode photo/vidéo sur .

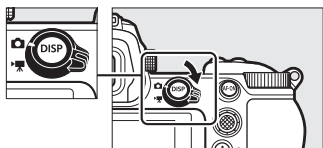

3 Sélectionnez le mode ^{AUTO} .

Tout en appuyant sur la commande de déverrouillage du sélecteur de mode située sur le dessus de l'appareil photo, positionnez le sélecteur de mode sur ^{AUTO} .

Sélecteur de mode

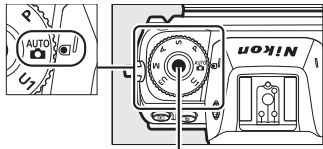

Commande de déverrouillage du sélecteur de mode

4 Préparez l'appareil photo.

Tenez la poignée dans votre main droite et soutenez le boîtier de l'appareil photo ou l'objectif avec votre main gauche. Calez les coudes contre le buste.

Cadrage des photos dans le viseur



Cadrage horizontal



Cadrage vertical

Cadrage des photos sur le moniteur



Cadrage horizontal



Cadrage vertical

5 Cadrez la photo.

Cadrez la photo et servez-vous du sélecteur secondaire ou du sélecteur multidirectionnel pour positionner le point AF sur votre sujet.



Point AF

6 Effectuez la mise au point.

Pour effectuer la mise au point, appuyez sur le déclencheur à mi-course ou appuyez sur la commande **AF-ON** (l'illuminateur d'assistance AF peut s'allumer si le sujet est faiblement éclairé). Lorsque l'appareil photo parvient à obtenir la mise au point, le point AF s'affiche en vert ; dans le cas contraire, il clignote en rouge.



Illuminateur d'assistance AF

Ne masquez pas l'illuminateur d'assistance AF tant qu'il est allumé.

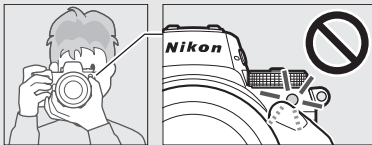

7 Prenez la photo.

Appuyez doucement sur le déclencheur jusqu'en fin de course pour prendre la photo (vous pouvez également prendre une photo en touchant le moniteur : touchez votre sujet pour effectuer la mise au point et levez le doigt pour déclencher). Le voyant d'accès de la carte mémoire s'allume pendant l'enregistrement de la photo sur la carte mémoire. *N'éjectez pas la carte mémoire, ne retirez pas ou ne débranchez pas la source d'alimentation tant que le voyant d'accès est allumé et que l'enregistrement n'est pas terminé.*

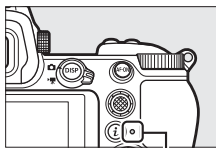

Voyant d'accès de la carte mémoire

Mode veille

Si vous n'effectuez aucune opération pendant environ 30 secondes, l'affichage baisse en intensité pendant quelques secondes avant que le moniteur, le viseur et l'écran de contrôle ne s'éteignent pour réduire la consommation de l'accumulateur. Appuyez sur le déclencheur à mi-course pour réactiver l'affichage. Le délai avant l'activation automatique du mode veille peut être sélectionné à l'aide du réglage personnalisé c3 (**Délai d'extinction**) > **Temporisation du mode veille**.

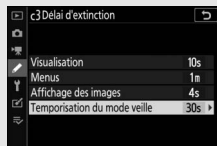

Réalisation de vidéos (mode ^{AUTO})

En mode ^{AUTO} (auto), vous pouvez aussi enregistrer simplement des vidéos ; il vous suffit de viser et de filmer.

1 Mettez l'appareil photo sous tension.

Le moniteur et l'écran de contrôle s'allument.

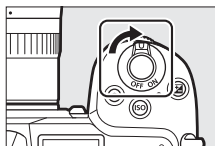

2 Sélectionnez le mode vidéo.

Positionnez le sélecteur du mode photo/vidéo sur . Notez qu'il n'est pas possible d'utiliser les flashes optionnels lorsque l'appareil photo est en mode vidéo.

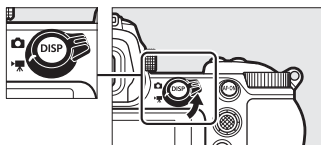

3 Sélectionnez le mode ^{AUTO} .

Tout en appuyant sur la commande de déverrouillage du sélecteur de mode située sur le dessus de l'appareil photo, positionnez le sélecteur de mode sur ^{AUTO} .

Sélecteur de mode

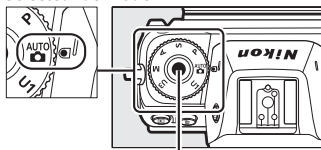

Commande de déverrouillage du sélecteur de mode

4 Démarrez l'enregistrement.

Appuyez sur la commande d'enregistrement vidéo pour lancer l'enregistrement. Pendant l'enregistrement, l'appareil photo affiche un indicateur d'enregistrement et la durée restante. Vous pouvez à tout moment effectuer à nouveau la mise au point pendant l'enregistrement en appuyant sur la commande **AF-ON** ou en touchant votre sujet sur l'écran. Le son est enregistré via le microphone intégré ; ne couvrez pas ce dernier pendant l'enregistrement.

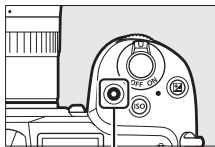

Commande d'enregistrement vidéo

Indicateur d'enregistrement



Durée restante

5 Arrêtez l'enregistrement.

Appuyez de nouveau sur la commande d'enregistrement vidéo pour arrêter l'enregistrement. Le voyant d'accès de la carte mémoire reste allumé tant que l'appareil photo enregistre la vidéo sur la carte mémoire. *N'éjectez pas la carte mémoire, ne retirez pas ou ne débranchez pas la source d'alimentation tant que le voyant d'accès est allumé et que l'enregistrement n'est pas terminé.*

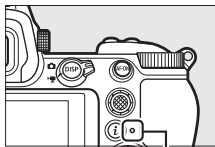
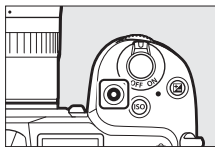

Voyant d'accès de la carte mémoire



L'icône  indique qu'il est impossible d'enregistrer des vidéos.

En mode vidéo, vous pouvez prendre des photos sans interrompre l'enregistrement en appuyant sur le déclencheur jusqu'en fin de course. L'icône  clignote à l'écran lorsqu'une photo est prise.



Prise de photos en mode vidéo

Notez que vous pouvez prendre des photos même si la mise au point n'a pas été effectuée sur le sujet. Les photos sont enregistrées au format JPEG de qualité fine  selon les dimensions actuellement sélectionnées pour la taille d'image des vidéos. En modes de déclenchement continu, la cadence de prise de vue en vigueur lorsque l'enregistrement est sur pause varie selon l'option sélectionnée pour **Taille d'image/cadence**, mais une seule photo est prise chaque fois que vous appuyez sur le déclencheur pendant l'enregistrement. Vous pouvez prendre jusqu'à 50 photos par vidéo.

Pendant la prise de vue

Un phénomène de scintillement, un effet de bande ou des signes de distorsion peuvent apparaître sur l'affichage et sur les photos et dans les vidéos réalisées sous un éclairage fluorescent, à vapeur de mercure ou de sodium, avec des sujets en mouvement, en particulier si l'on effectue un filé panoramique à l'horizontale ou qu'un objet traverse le cadre très rapidement de façon transversale. On peut également constater des brèches, des franges de couleur, des effets de *moiré* et des taches lumineuses. Des bandes ou des zones lumineuses peuvent aussi être visibles dans certaines zones, en présence d'enseignes clignotantes et autres éclairages intermittents ou si le sujet est brièvement éclairé par un stroboscope ou une autre source lumineuse puissante et temporaire. Par ailleurs, du bruit (pixels lumineux répartis de manière aléatoire, voile ou lignes) et des couleurs inattendues peuvent apparaître si vous effectuez un zoom avant sur la vue passant par l'objectif. Un effet de scintillement peut être constaté lorsque vous utilisez l'ouverture motorisée pendant l'enregistrement vidéo.

Évitez de diriger l'appareil photo vers le soleil ou toute autre source de lumière puissante. Le non-respect de cette mise en garde risque d'endommager gravement les circuits internes de l'appareil.

Enregistrement de vidéos



L'enregistrement s'arrête automatiquement si la durée maximale est atteinte, si la carte mémoire est pleine, si vous retirez l'objectif, si vous sélectionnez un autre mode ou si vous positionnez le sélecteur du mode photo/vidéo sur . Notez que le microphone intégré peut enregistrer les sons émis par l'appareil photo ou par l'objectif pendant la réduction de vibration, l'autofocus ou les changements d'ouverture.

Notions fondamentales de visualisation

Vous pouvez visionner les photos et les vidéos sur l'appareil photo.

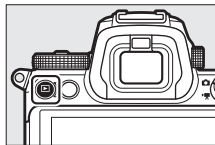

- 1 Appuyez sur la commande .**
Une image s'affiche.



- 2 Visionnez les autres images.**
Appuyez sur  ou  pour afficher d'autres images. Lorsqu'une image est affichée sur le moniteur, vous pouvez visionner les autres en faisant glisser un doigt sur l'écran vers la gauche ou la droite. Pour arrêter la visualisation et revenir en mode de prise de vue, appuyez sur le déclencheur à mi-course.







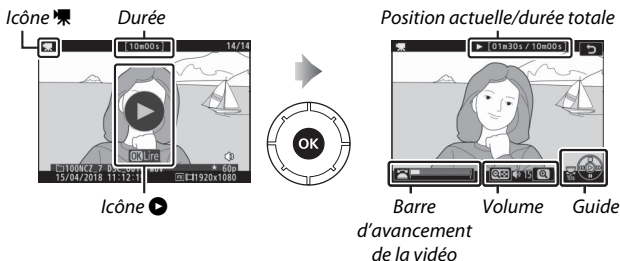







lecture des vidéos

Les vidéos sont signalées par l'icône . Touchez l'icône  sur l'écran ou appuyez sur  pour lancer la lecture ; votre position actuelle est indiquée sur la barre d'avancement de la vidéo.



Vous pouvez effectuer les opérations suivantes :

Fonctionnement	Description
Faire une pause	Appuyez sur  pour mettre la lecture sur pause.
Lire	Appuyez sur  pour reprendre la lecture lorsque celle-ci est sur pause ou lorsque vous reculez/avancez dans la vidéo.
Revenir en arrière/ avancer rapidement	Appuyez sur  pour revenir en arrière, sur  pour avancer. La vitesse augmente à chaque pression, passant de 2x à 4x à 8x et enfin à 16x ; maintenez appuyée la touche pour passer directement au début ou à la fin de la vidéo (la première vue est signalée par  en haut à droite de l'affichage, la dernière par ). Si la lecture est sur pause, la vidéo revient en arrière ou avance d'une vue à la fois ; maintenez appuyée la touche pour revenir en arrière ou avancer en continu.
Démarrer la lecture au ralenti	Lorsque la lecture est sur pause, appuyez sur  pour démarrer la lecture au ralenti.
Avancer ou reculer de 10 s	Tournez d'un cran la molette de commande principale pour avancer ou reculer de 10 s dans la vidéo.
Passer à la première ou dernière vue	Tournez la molette de commande secondaire pour passer directement à la première ou à la dernière vue.
Régler le volume	Appuyez sur  pour augmenter le volume, sur  (?) pour le baisser.
Éditer la vidéo	Pour afficher les options d'édition vidéo, mettez la lecture sur pause et appuyez sur la commande  .
Quitter	Appuyez sur  ou  pour quitter et revenir à la visualisation plein écran.
Revenir en mode de prise de vue	Appuyez à mi-course sur le déclencheur pour quitter et passer en mode de prise de vue.

Suppression des images



Appuyez sur la commande  pour supprimer l'image affichée actuellement. *Notez qu'une fois supprimées, les images ne peuvent plus être récupérées.*

1 Affichez l'image que vous souhaitez supprimer.

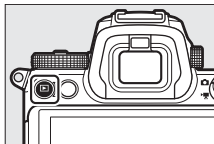
Affichez la photo ou la vidéo que vous souhaitez supprimer comme décrit dans « Notions fondamentales de visualisation » (📖 49).



2 Supprimez l'image.

Appuyez sur la commande . Une boîte de dialogue de confirmation apparaît ; appuyez de nouveau sur la commande  pour supprimer l'image et revenir en mode de visualisation. Pour quitter sans supprimer l'image, appuyez sur .

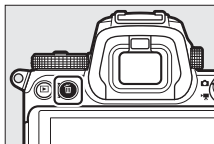

Effacer

Pour supprimer certaines images, toutes les images créées à une date sélectionnée ou toutes les images enregistrées dans un emplacement particulier de la carte mémoire, utilisez l'option **Effacer** du menu Visualisation.



Réglages de base

Ce chapitre décrit les réglages de base de la prise de vue et de la visualisation.

Mise au point

La mise au point peut se régler automatiquement, manuellement ou à l'aide des commandes tactiles. La façon dont l'appareil photo effectue la mise au point dépend du mode de mise au point et du mode de zone AF que vous avez choisis.

Choix d'un mode de mise au point

Le mode de mise au point indique à l'appareil photo comment il doit effectuer la mise au point. Vous pouvez le sélectionner à l'aide de la rubrique **Mode de mise au point** située dans le menu **i** et dans les menus Prise de vue photo et Prise de vue vidéo (☞ 113, 131, 137).



Avec les réglages par défaut, vous pouvez également sélectionner le mode de mise au point en maintenant appuyée la commande **Fn2** et en tournant la molette de commande principale (☞ 24).

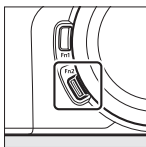

Option	Description
AF-S AF ponctuel	Pour les sujets immobiles. Appuyez sur le déclencheur à mi-course pour effectuer la mise au point. Si l'appareil photo parvient à effectuer la mise au point, le point AF s'affiche en vert ; la mise au point reste mémorisée tant que vous appuyez sur le déclencheur à mi-course. Si l'appareil photo ne parvient pas à effectuer la mise au point, le point AF clignote en rouge. Avec les réglages par défaut, le déclenchement ne peut avoir lieu que si l'appareil photo parvient à effectuer la mise au point (priorité à la mise au point).

Option	Description
AF-C AF continu	Pour les sujets mobiles. L'appareil photo effectue la mise au point en continu tant que vous maintenez le déclencheur appuyé à mi-course ; si le sujet bouge, l'appareil anticipe la distance finale jusqu'au sujet et ajuste la mise au point en fonction. Avec les réglages par défaut, il est possible de déclencher quel que soit l'état de la mise au point (priorité au déclenchement).
AF-F AF permanent	L'appareil photo ajuste la mise au point en permanence selon les mouvements du sujet ou les changements de composition. La mise au point est mémorisée lorsque vous appuyez sur le déclencheur à mi-course. Cette option n'est disponible qu'en mode vidéo.
MF Mise au point manuelle	Faites la mise au point manuellement (□ 60). Il est possible de déclencher quel que soit l'état de la mise au point.

Autofocus

L'affichage peut s'éclaircir ou s'assombrir pendant que l'appareil photo effectue la mise au point. De plus, le point AF peut parfois s'afficher en vert lorsque l'appareil photo ne parvient pas à effectuer la mise au point. Dans les situations suivantes, il se peut que l'appareil photo ne parvienne pas à effectuer la mise au point :

- Le sujet contient des lignes parallèles au bord horizontal de la vue
- Le sujet manque de contraste
- Le sujet cadré dans le point AF comporte des zones de luminosité très contrastées, ou comprend une lumière ponctuelle, une enseigne lumineuse ou toute autre source à luminosité variable
- Un phénomène de scintillement ou un effet de bande apparaît sous les lampes fluorescentes, à vapeur de mercure ou de sodium ou tout autre éclairage similaire
- Un filtre en croix (étoile) ou tout autre filtre spécial est utilisé
- Le sujet est plus petit que le point AF
- Le sujet est principalement composé de formes géométriques régulières (des volets ou une rangée de fenêtres sur un gratte-ciel, par exemple)

Éteindre l'appareil photo

La position de la mise au point peut changer si vous éteignez puis rallumez l'appareil photo après avoir effectué la mise au point.

AF faible lumière

Pour améliorer la mise au point en cas de faible éclairage, sélectionnez **AF-S** et choisissez **Activé** pour le réglage personnalisé a11 (**AF faible lumière**).



Mode de zone AF

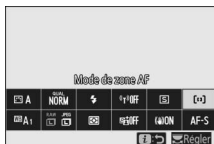

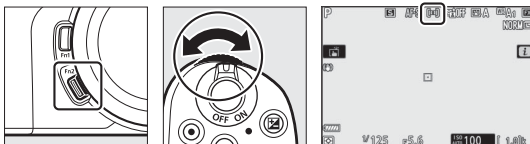

Le mode de zone AF contrôle la façon dont l'appareil photo sélectionne le point AF. Vous pouvez sélectionner le mode de zone AF à l'aide de la rubrique **Mode de zone AF** située dans le menu **i** et dans les menus Prise de vue photo et Prise de vue vidéo (☞ 113, 131, 137).



Avec les réglages par défaut, vous pouvez également sélectionner le mode de zone AF en maintenant appuyée la commande **Fn2** et en tournant la molette de commande secondaire (☞ 24).



Option	Description
 AF zone réduite	Ce mode permet d'effectuer la mise au point sur un emplacement particulier de la vue. Cette option est disponible uniquement si le mode photo est sélectionné et si le Mode de mise au point est AF ponctuel . Il se peut que la mise au point soit plus lente qu'en mode AF point sélectif.
 AF point sélectif	L'appareil photo effectue la mise au point sur un point AF sélectionné par l'utilisateur. Utilisez ce mode pour les sujets immobiles.
 AF zone dynamique	L'appareil photo effectue la mise au point sur un point AF sélectionné par l'utilisateur. Si le sujet quitte brièvement le point AF sélectionné, l'appareil photo effectue la mise au point en fonction des informations provenant des points AF voisins, ce qui vous permet de vous concentrer sur la composition des images de sujets mobiles. Cette option est disponible uniquement si le mode photo est sélectionné et si le Mode de mise au point est AF continu .

Option	Description
 AF zone large (S)	L'appareil photo effectue la mise au point sur un point sélectionné par l'utilisateur. Utilisez ce mode pour les sujets immobiles. Les points de mise au point pour une AF zone large (S) sont plus larges que les AF point sélectif , tandis que les points de
 AF zone large (L)	mise au point pour la AF zone large (L) sont plus larges que les AF zone large (S) .
 AF zone automatique	L'appareil photo détecte le sujet et sélectionne la zone de mise au point automatiquement. Avec les réglages par défaut, l'appareil photo accorde la priorité aux portraits ; si un portrait est détecté, le sujet sélectionné est encadré en jaune (si plusieurs visages sont détectés, vous pouvez choisir votre sujet à l'aide du sélecteur multidirectionnel). Vous pouvez activer le suivi du sujet (☐ 57) en appuyant sur la commande  .

Sélection rapide du point AF

Pour pouvoir sélectionner plus rapidement le point AF, choisissez **Un point sur deux** pour le réglage personnalisé a5 (**Points AF utilisés**) ; vous aurez ainsi à disposition le quart des points AF disponibles (le nombre de points disponibles en mode **AF zone large (L)** ne change pas). Si vous préférez utiliser le sélecteur secondaire pour sélectionner le point AF, vous pouvez choisir **Sélectionner point AF central** pour le réglage personnalisé f2 (**Définition réglages perso.**) > **Centre du sélecteur secondaire** ; vous pourrez ainsi utiliser le centre du sélecteur secondaire pour sélectionner rapidement le point AF central.

■ ■ Suivi du sujet

Lorsque **AF zone automatique** est sélectionné pour **Mode de zone AF**, appuyez sur **OK** pour activer le suivi de la mise au point. Le point AF se transforme en réticule de ciblage ; positionnez ce réticule sur la cible et appuyez à nouveau sur **OK** ou appuyez sur la commande **AF-ON** pour démarrer le suivi. Le point AF suit le sujet sélectionné au fur et à mesure de ses déplacements dans la vue (en cas de portraits, la mise au point suit le visage du sujet). Pour arrêter le suivi, appuyez une troisième fois sur **OK**. Pour quitter le mode de suivi du sujet, appuyez sur la commande **Q** (?).



✓ Suivi du sujet

Il est possible que l'appareil photo n'arrive pas à suivre les sujets dans les situations suivantes : s'ils se déplacent rapidement, sortent de la vue ou sont occultés par d'autres objets, si leur taille, leur couleur ou leur luminosité change manifestement, s'ils sont trop petits, trop grands, trop lumineux, trop sombres ou de couleur ou de luminosité similaires à celles de l'arrière-plan.

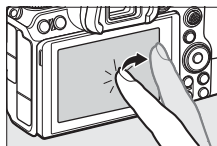

Déclencheur tactile

Les commandes tactiles permettent d'effectuer la mise au point et de déclencher. Touchez l'écran pour effectuer la mise au point et levez le doigt pour déclencher.



Touchez l'icône indiquée sur l'illustration pour choisir l'opération effectuée lorsque vous touchez l'écran en mode de prise de vue. Choisissez l'une des options suivantes :



-  : touchez l'écran pour positionner le point AF et effectuer la mise au point (autofocus uniquement ; il est impossible d'utiliser le déclencheur tactile pour effectuer la mise au point en mode de mise au point manuelle). La mise au point reste mémorisée tant que votre doigt est sur l'écran ; levez le doigt pour déclencher. Disponible uniquement en mode photo.
-  AF : comme ci-dessus, sauf que le déclenchement ne se fait pas lorsque vous levez le doigt de l'écran. Si AF zone automatique est sélectionné comme mode de zone AF, l'appareil photo suit le sujet sélectionné au fur et à mesure de ses déplacements dans la vue ; pour choisir un autre sujet, touchez le sujet souhaité à l'écran.
-  OFF : déclencheur tactile désactivé.

Photographier à l'aide des options de prise de vue tactile

Vous pouvez utiliser le déclencheur pour effectuer la mise au point et prendre des photos même lorsque l'icône  est affichée (elle indique que les options de prise de vue tactile sont actives). Servez-vous du déclencheur pour prendre des photos en mode de prise de vue continue et pendant l'enregistrement vidéo (les options de prise de vue tactile permettent uniquement de prendre une photo à la fois en mode de prise de vue continue et ne permettent pas de photographier pendant l'enregistrement vidéo).

En mode retardateur, la mise au point est mémorisée sur le sujet sélectionné lorsque vous touchez le moniteur ; l'appareil photo prendra le nombre de prises de vues sélectionné actuellement en mode retardateur environ 10 secondes après que vous avez levé le doigt de l'écran.

Mise au point manuelle

Vous pouvez effectuer la mise au point manuellement lorsque l'autofocus ne produit pas les résultats attendus. Positionnez le collimateur de mise au point sur votre sujet et tournez la bague de mise au point ou de contrôle jusqu'à ce que le sujet soit net.

Appuyez sur la commande  pour zoomer sur la vue passant par l'objectif et obtenir ainsi une meilleure précision.

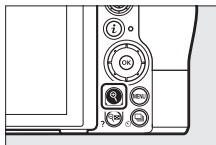
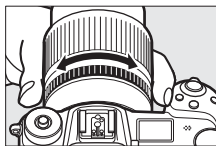

Lorsque le sujet est net, le collimateur de mise au point s'allume en vert et l'indicateur de mise au point (●) s'affiche.

Indicateur de mise au point	Description
●	La mise au point se fait sur le sujet.
▶	La mise au point se fait entre l'appareil photo et le sujet.
◀	La mise au point se fait derrière le sujet.
▶ ◀ (clignote)	L'appareil photo ne parvient pas à déterminer si la mise au point est faite sur le sujet.

Indicateur de la distance de mise au point

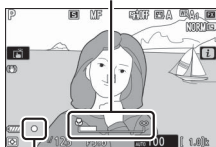

Indicateur de mise au point

Lorsque vous effectuez la mise au point manuellement sur des sujets inadaptés à l'autofocus, notez que l'indicateur de mise au point (●) peut s'afficher même si le sujet n'est pas net. Effectuez un zoom avant sur la vue passant par l'objectif pour vérifier la mise au point. Il est recommandé d'utiliser un trépied lorsque l'appareil photo parvient difficilement à effectuer la mise au point.

✔ Objectifs permettant la sélection du mode de mise au point

Vous pouvez sélectionner la mise au point manuelle à l'aide des commandes situées sur l'objectif.

✔ Position du plan focal

Pour déterminer la distance entre votre sujet et l'appareil photo, effectuez la mesure à partir du repère du plan focal (☉) situé sur le boîtier de l'appareil photo. La distance entre le plan d'appui de la monture d'objectif et le plan focal est de 16 mm.

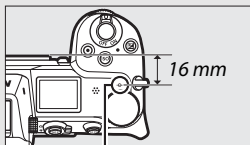

Repère du plan focal

✔ Mise en relief de la mise au point

Si vous avez activé la mise en relief de la mise au point à l'aide du réglage personnalisé d10 (**Mise en relief**), les contours des objets nets s'affichent en couleur en mode de mise au point manuelle. Notez que la mise en relief peut ne pas fonctionner si l'appareil photo ne parvient pas à détecter les contours, auquel cas vous pouvez vérifier la mise au point en vous référant à l'affichage de la vue passant par l'objectif.

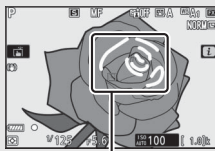

Zone de netteté

Balance des blancs

La balance des blancs veille à ce que les objets blancs soient restitués en blanc, quelle que soit la couleur de la source lumineuse. Il est recommandé d'utiliser le réglage par défaut (**WB A1**) avec la plupart des sources lumineuses. Si la balance des blancs automatique ne donne pas les résultats souhaités, choisissez une autre option comme décrit ci-dessous.

Vous pouvez sélectionner la balance des blancs à l'aide des rubriques **Balance des blancs** situées dans le menu **i** et dans les menus Prise de vue photo et Prise de vue vidéo (☞ 98, 127, 134).



Avec les réglages par défaut, vous pouvez également sélectionner la balance des blancs en maintenant appuyée la commande **Fn1** et en tournant la molette de commande principale (☞ 24).

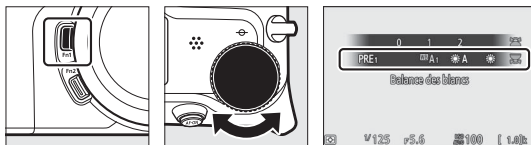

Lorsque **WB A (Automatique)**, **☀ (Fluorescent)**, **☒ (Choisir température de couleur)** ou **PRE (Pré-réglage manuel)** est sélectionné, vous pouvez choisir une sous-option en maintenant appuyée la commande **Fn1** et en tournant la molette de commande secondaire.

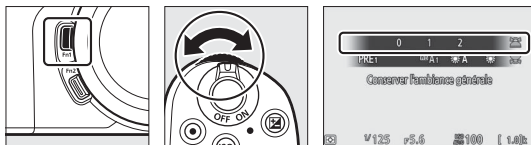

Option	K*	Description
 A Automatique		La balance des blancs est modifiée automatiquement afin d'obtenir des résultats optimaux avec la plupart des sources lumineuses.
Conserver les blancs	3500–8000	Supprimez la dominante de couleur chaude créée par l'éclairage incandescent.
Conserver l'ambiance générale		Conservez en partie la dominante de couleur chaude créée par l'éclairage incandescent.
Conserver couleurs chaudes		Conservez la dominante de couleur chaude créée par l'éclairage incandescent.
 A Lumière naturelle auto	4500–8000	Lorsqu'elle est utilisée sous une lumière naturelle, cette option produit des couleurs proches de celles perçues par l'œil.
 Ensoleillé	5200	Utilisez cette option lorsque le sujet est éclairé par la lumière directe du soleil.
 Nuageux	6000	Utilisez cette option en plein jour, sous un ciel nuageux.
 Ombre	8000	Utilisez cette option en plein jour, lorsque le sujet est à l'ombre.
 Incandescent	3000	Utilisez cette option sous un éclairage incandescent.
 Fluorescent		Utilisez cette option sous un éclairage fluorescent ; choisissez le type d'ampoule en fonction de la source lumineuse.
Lampes à vapeur de sodium	2700	
Fluoresc. blanches chaudes	3000	
Fluorescentes blanches	3700	
Fluorescentes blanches froides	4200	
Fluorescentes blanches diurnes	5000	
Fluorescentes lumière diurne	6500	
Vapeur mercure haute temp.	7200	
 Flash	5400	Utilisez cette option avec les flashes optionnels.

* Température de couleur. Les valeurs sont toutes approximatives et ne tiennent pas compte du réglage précis (si utilisable).

Option	K*	Description
K Choisir température de couleur	2500–10 000	Choisissez la température de couleur dans une liste de valeurs ou maintenez appuyée la commande Fn1 et tournez la molette de commande secondaire.
PRE Pré-réglage manuel	—	Mesurez la balance des blancs selon le sujet ou la source lumineuse (maintenez appuyée la commande Fn1 pour lancer directement le mode de mesure,  101), copiez la balance des blancs à partir d'une photo existante ou choisissez une valeur existante en maintenant appuyée la commande Fn1 et en tournant la molette de commande secondaire.

* Température de couleur. Les valeurs sont toutes approximatives et ne tiennent pas compte du réglage précis (si utilisable).

WB A (« Automatique »)

Les informations relatives aux photos prises à l'aide de la balance des blancs automatique indiquent la température de couleur sélectionnée par l'appareil photo au moment de la prise de vue. Vous pouvez utiliser cette valeur comme référence lorsque vous choisissez une valeur pour **Choisir**

température de couleur. Pour afficher les données de prise de vue pendant la visualisation, sélectionnez **Options de visualisation** dans le menu Visualisation, puis **Données de prise de vue**.

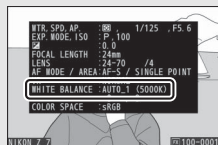

A « Lumière naturelle auto »

 **A** (**Lumière naturelle auto**) risque de ne pas produire les résultats souhaités sous une lumière artificielle. Choisissez **WB A (Automatique)** ou une option correspondant à la source lumineuse.

Éclairage avec des flashes de studio

L'option **WB A (Automatique)** peut ne pas produire les résultats souhaités avec des flashes de studio. Utilisez le pré-réglage de la balance des blancs ou réglez la balance des blancs sur **WB  (Flash)**, puis utilisez le réglage précis pour ajuster la balance des blancs.

✓ Réglage précis de la balance des blancs

Avec les réglages autres que **Choisir température de couleur**, vous pouvez régler précisément la balance des blancs à l'aide de la rubrique **Balance des blancs** située dans le menu **i** et dans les menus Prise de vue photo et Prise de vue vidéo (☐ 99).

✎ Température de couleur

La perception de la couleur d'une source lumineuse varie selon la personne qui regarde et en fonction d'autres conditions. La température de couleur est une mesure objective de la couleur d'une source lumineuse, définie par référence à la température à laquelle un objet devrait être chauffé pour émettre de la lumière possédant les mêmes longueurs d'onde. Alors que les sources lumineuses possédant une température de couleur située entre 5000 et 5500 K paraissent blanches, les sources lumineuses possédant une température de couleur plus basse, telles que les ampoules à lumière incandescente, apparaissent légèrement jaunes ou rouges. Les sources lumineuses possédant une température de couleur plus élevée apparaissent comme teintées de bleu.

*Couleurs « plus chaudes »
(plus rouges)*

*Couleurs « plus froides »
(plus bleues)*

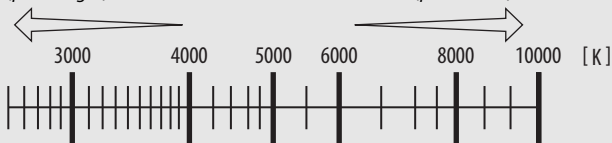

En général, choisissez des valeurs basses si vos images ont une dominante rouge ou si vous souhaitez obtenir un rendu plus froid, ou des valeurs élevées si vos images ont une dominante bleue ou si vous souhaitez obtenir un rendu plus chaud.

Mode silencieux

Pour activer l'obturateur électronique et ainsi supprimer le bruit et les vibrations provoqués par le fonctionnement de l'obturateur mécanique, sélectionnez **Activé** pour **Mode silencieux** dans le menu Prise de vue photo.



Une icône s'affiche lorsque le mode silencieux est activé. Lors du déclenchement, l'affichage s'assombrit brièvement pour signaler qu'une photo a été prise.



Lorsque vous activez le mode silencieux, les cadences de prise de vue en modes de déclenchement continu (84) changent et certaines fonctionnalités, comme le flash, les signaux sonores, la réduction du bruit en cas d'exposition prolongée et l'obturation électronique au premier rideau, se désactivent.

Mode silencieux

Bien que le bruit de l'obturateur mécanique soit désactivé, d'autres sons peuvent être perceptibles, par exemple celui de l'autofocus ou du changement d'ouverture ou si vous appuyez sur la commande MENU ou \square lorsqu'une option autre que **Désactivé** est sélectionnée pour **Réduction de vibration**. En mode silencieux, un phénomène de scintillement, un effet de bande ou des signes de distorsion peuvent apparaître sur l'affichage et sur l'image finale sous un éclairage fluorescent, à vapeur de mercure ou de sodium, avec des sujets en mouvement, en particulier si l'on effectue un filé panoramique à l'horizontale ou qu'un objet traverse le cadre très rapidement de façon transversale. On peut également constater des brèches, des franges de couleur, des effets de *moiré* et des taches lumineuses. Des bandes ou des zones lumineuses peuvent aussi être visibles dans certaines zones, en présence d'enseignes clignotantes et autres éclairages intermittents ou si le sujet est brièvement éclairé par un stroboscope ou une autre source lumineuse puissante et temporaire.

Classement des images

Vous pouvez classer les images et en marquer certaines comme « images à supprimer ». Il est également possible d'afficher les classements dans Capture NX-D et ViewNX-i. Il n'est pas possible de classer les images protégées.

1 Sélectionnez une image.

Appuyez sur la commande  pour démarrer la visualisation, puis affichez l'image que vous souhaitez classer.

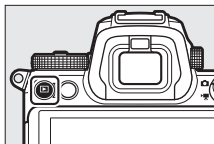

2 Affichez le menu *i*.

Appuyez sur la commande *i* pour afficher le menu *i*.

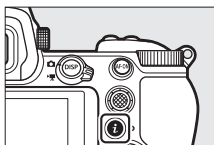

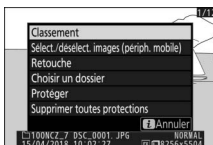

3 Sélectionnez **Classement**.

Mettez en surbrillance **Classement** et appuyez sur .



4 Choisissez une note.

Tournez la molette de commande principale pour choisir une note entre zéro et cinq étoiles, ou sélectionnez  pour marquer l'image comme « image à supprimer ». Appuyez sur  pour terminer l'opération.



Protection des images contre l'effacement

Utilisez l'option **Protéger** du menu **i** pour protéger les images contre toute suppression accidentelle. Notez que cette option n'empêche PAS la suppression des images lorsque la carte mémoire est formatée.

1 Sélectionnez une image.

Appuyez sur la commande **▶** pour démarrer la visualisation, puis affichez l'image que vous souhaitez protéger.

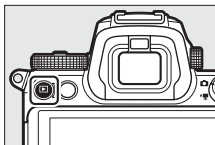

2 Affichez le menu **i**.

Appuyez sur la commande **i** pour afficher le menu **i**.

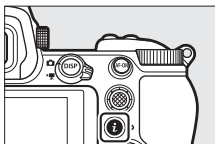

3 Sélectionnez Protéger.

Mettez en surbrillance **Protéger** et appuyez sur **OK**. Les images protégées sont signalées par l'icône **🔒** ; pour supprimer la protection, affichez l'image et répétez les étapes 2–3.



🔪 Suppression de la protection de toutes les images

Pour supprimer la protection de toutes les images du dossier ou des dossiers actuellement sélectionnés pour **Dossier de visualisation** dans le menu Visualisation, sélectionnez **Supprimer toutes protections** dans le menu **i**.

Commandes de prise de vue

Ce chapitre décrit les commandes qui peuvent être utilisées pendant la prise de vue.

Sélecteur de mode

Appuyez sur la commande de déverrouillage du sélecteur de mode et tournez le sélecteur de mode pour choisir l'un des modes suivants :

- ** Auto** : mode où il suffit de viser et de déclencher, et dans lequel l'appareil photo règle l'exposition et la teinte (☞ 41, 45).
- **P Auto programmé** : l'appareil photo règle l'ouverture et la vitesse d'obturation pour obtenir une exposition optimale. Ce mode est recommandé pour les instantanés et toute autre situation où vous ne disposez pas de suffisamment de temps pour modifier les réglages de l'appareil photo.
- **S Auto à priorité vitesse** : choisissez la vitesse d'obturation ; l'appareil photo sélectionne l'ouverture permettant d'obtenir les meilleurs résultats. Utilisez ce mode pour figer le mouvement ou le rendre flou.
- **A Auto à priorité ouverture** : choisissez l'ouverture ; l'appareil photo sélectionne la vitesse d'obturation permettant d'obtenir les meilleurs résultats. Utilisez cette option afin de rendre flou l'arrière-plan ou afin d'étendre la zone de netteté au premier plan et à l'arrière-plan.
- **M Manuel** : choisissez la vitesse d'obturation et l'ouverture. Réglez la vitesse d'obturation sur « Pose B » ou « Pose T » pour les poses longues.
- **Réglages utilisateur U1, U2, U3** : attribuez les réglages que vous utilisez souvent à ces positions pour pouvoir les sélectionner rapidement.

Sélecteur de mode

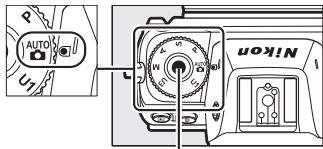

Commande de déverrouillage du sélecteur de mode

P : Auto programmé

Avec ce mode, l'appareil photo règle automatiquement la vitesse d'obturation et l'ouverture selon un programme intégré afin d'assurer une exposition optimale dans la plupart des situations.

Vous pouvez sélectionner différentes combinaisons de vitesse d'obturation et d'ouverture qui produiront la même exposition en tournant la molette de commande principale (« décalage du programme »). Lorsque le décalage du programme est activé, l'indicateur (*) s'affiche. Pour rétablir la vitesse d'obturation et l'ouverture par défaut, tournez la molette de commande jusqu'à ce que l'indicateur disparaisse, choisissez un autre mode ou mettez l'appareil photo hors tension.



S : Auto à priorité vitesse

En mode Auto à priorité vitesse, vous définissez vous-même la vitesse d'obturation tandis que l'appareil photo sélectionne automatiquement l'ouverture qui permettra d'obtenir une exposition optimale. Pour choisir une vitesse d'obturation, tournez la molette de commande principale. Vous pouvez régler la vitesse d'obturation sur « x200 » ou sur une valeur comprise entre 30 s et 1/8000 s et mémoriser le réglage sélectionné (146).



Moniteur



Écran de contrôle

A : Auto à priorité ouverture

En mode Auto à priorité ouverture, vous définissez vous-même l'ouverture tandis que l'appareil photo sélectionne automatiquement la vitesse d'obturation qui permettra d'obtenir une exposition optimale. Pour choisir une ouverture comprise entre les valeurs minimale et maximale de l'objectif, tournez la molette de commande secondaire. Vous pouvez mémoriser l'ouverture sur le réglage sélectionné (☐ 146).



Moniteur

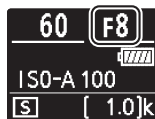

Écran de contrôle

M : Manuel

En mode d'exposition Manuel, vous sélectionnez à la fois la vitesse d'obturation et l'ouverture. Tournez la molette de commande principale pour choisir la vitesse d'obturation et la molette de commande secondaire pour choisir l'ouverture. Vous pouvez régler la vitesse sur « x200 » ou sur une valeur comprise entre 30 s et 1/8000 s, ou vous pouvez maintenir l'obturateur ouvert indéfiniment pour réaliser une pose longue (☐ 76). Vous pouvez régler l'ouverture sur une valeur comprise entre l'ouverture minimale et l'ouverture maximale de l'objectif. Utilisez les indicateurs d'exposition pour vérifier l'exposition.

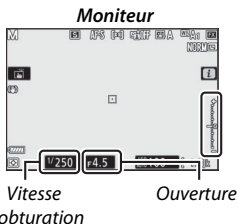

Vitesse d'obturation

Ouverture

Écran de contrôle





Vitesse d'obturation

Ouverture

Vous pouvez mémoriser la vitesse d'obturation et l'ouverture sélectionnées.

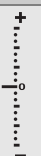
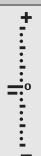
☑ Indicateurs d'exposition

Les indicateurs d'exposition indiquent si la photo est sous-exposée ou surexposée avec les réglages actuels. En fonction de l'option choisie pour le réglage personnalisé b1 (**Incrément de l'exposition**), le niveau de sous-exposition ou de surexposition est indiqué par incréments de $\frac{1}{3}$ ou $\frac{1}{2}$ IL. L'affichage clignote si les limites du système de mesure de l'exposition sont dépassées.

Réglage personnalisé b1 défini sur 1/3 IL			
	Exposition optimale	Sous-exposé de $\frac{1}{3}$ IL	Surexposé de plus de 3 IL
Moniteur	 A vertical scale with a central '0' and a '+' sign above it. The scale is mostly empty, indicating optimal exposure.	 A vertical scale with a central '0' and a '+' sign above it. The top portion of the scale is filled with dots, indicating underexposure.	 A vertical scale with a central '0' and a '+' sign above it. The top portion of the scale is filled with dots, and a small triangle points to the '+' sign, indicating overexposure.
Viseur	 A horizontal scale with a central '0' and '+' signs at both ends. The scale is mostly empty.	 A horizontal scale with a central '0' and '+' signs at both ends. The left portion of the scale is filled with dots.	 A horizontal scale with a central '0' and '+' signs at both ends. The right portion of the scale is filled with dots, and a small triangle points to the '+' sign.

☑ Contrôle automatique de la sensibilité (mode M)

Si le contrôle automatique de la sensibilité (☐ 80) est activé, la sensibilité se règle automatiquement afin d'obtenir une exposition optimale avec la vitesse d'obturation et l'ouverture sélectionnées.

Réglages utilisateur : modes U1, U2 et U3

Vous pouvez attribuer les réglages les plus fréquemment utilisés aux positions **U1**, **U2** et **U3** du sélecteur de mode.

Enregistrement des réglages utilisateur

Suivez les étapes ci-dessous pour enregistrer les réglages :

- 1 Sélectionnez un mode.**
Positionnez le sélecteur de mode sur le mode souhaité.

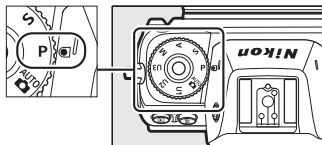

- 2 Modifiez les réglages.**

Choisissez un point AF et modifiez comme vous le souhaitez le décalage du programme (mode **P**), la vitesse d'obturation (modes **S** et **M**), l'exposition et la correction du flash, l'ouverture (modes **A** et **M**) et les réglages des menus Prise de vue photo, Prise de vue vidéo et Réglages personnalisés.

- 3 Sélectionnez Enregistrer réglages utilisateur.**

Mettez en surbrillance **Enregistrer réglages utilisateur** dans le menu Configuration et appuyez sur .



- 4 Sélectionnez une position.**

Mettez en surbrillance **Enregistrer sous U1**, **Enregistrer sous U2** ou **Enregistrer sous U3** et appuyez sur .

5 Enregistrez les réglages utilisateur.

Mettez en surbrillance **Enregistrer les réglages** et appuyez sur **OK** pour attribuer les réglages sélectionnés aux étapes 1 et 2 à la position du sélecteur de mode, sélectionnée à l'étape 4.

■ Rappel des réglages utilisateur

Lorsque vous positionnez le sélecteur de mode sur **U1**, **U2** ou **U3**, les derniers réglages enregistrés à cette position sont sélectionnés.

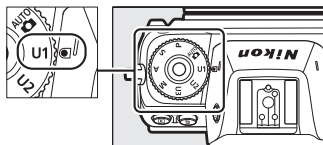

■ Réinitialisation des réglages utilisateur

Pour redonner à **U1**, **U2** ou **U3** leurs valeurs par défaut :

1 Sélectionnez Réinitialiser régl. utilisateur.

Mettez en surbrillance **Réinitialiser régl. utilisateur** dans le menu Configuration et appuyez sur **OK**.

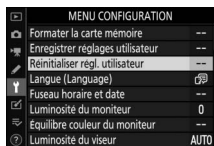

2 Sélectionnez une position.

Mettez en surbrillance **Réinitialiser U1**, **Réinitialiser U2** ou **Réinitialiser U3** et appuyez sur **OK**.

3 Réinitialisez les réglages utilisateur.

Mettez en surbrillance **Réinitialiser** et appuyez sur **OK** pour restaurer les réglages par défaut de la position sélectionnée. L'appareil photo fonctionne en mode **P**.

Réglages utilisateur

Les réglages suivants ne peuvent pas être enregistrés en position **U1**, **U2** ou **U3**.

Menu Prise de vue photo :

- Dossier de stockage
- Choisir la zone d'image
- Gérer le Picture Control
- Surimpression
- Intervallomètre
- Vidéo accélérée
- Prise vue avec décal mise au point

Menu Prise de vue vidéo :

- Choisir la zone d'image
- Gérer le Picture Control

Poses longues (mode M)

Sélectionnez les vitesses d'obturation suivantes pour des expositions prolongées de lumières en mouvements, d'étoiles, de scènes nocturnes et de feux d'artifice.

- **Pose B** : l'obturateur reste ouvert tant que vous appuyez sur le déclencheur.
- **Pose T** : l'exposition démarre lorsque vous appuyez sur le déclencheur et s'arrête lorsque vous appuyez à nouveau sur le déclencheur.



- **Vitesse d'obturation**:
pose B (exposition de 35 secondes)
- **Ouverture** : f/25

Pour éviter tout effet de flou, installez l'appareil photo sur un trépied ou utilisez une télécommande radio sans fil (**Time** [Pose T] uniquement) ou une télécommande filaire (télécommandes disponibles en option). Nikon recommande également d'utiliser un accumulateur entièrement chargé ou un adaptateur secteur et un connecteur d'alimentation (disponibles en option) afin de prévenir toute coupure d'alimentation lorsque l'obturateur est ouvert. Notez que du bruit (taches lumineuses, pixels lumineux répartis de manière aléatoire ou voile) peut être visible sur les poses longues. Vous pouvez atténuer les taches lumineuses et le voile en choisissant **Activée** pour l'option **Réduction du bruit** du menu Prise de vue photo.

1 Préparez l'appareil photo.

Installez l'appareil photo sur un trépied ou posez-le sur une surface plane et stable.

2 Sélectionnez le mode M.

Positionnez le sélecteur de mode sur M.

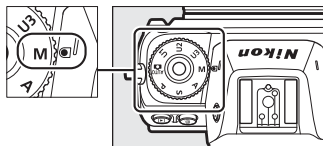

3 Choisissez une vitesse d'obturation.

Tournez la molette de commande principale pour sélectionner **Bulb** (pose B) ou **Time** (pose T).



Pose B



Pose T

4 Ouvrez l'obturateur.

Pose B : après avoir effectué la mise au point, appuyez sur le déclencheur jusqu'en fin de course. Maintenez appuyé le déclencheur jusqu'à ce que l'exposition soit terminée.

Pose T : appuyez sur le déclencheur jusqu'en fin de course.

5 Fermez l'obturateur.

Pose B : relâchez le déclencheur.

Pose T : appuyez sur le déclencheur jusqu'en fin de course.

Commande ISO (sensibilité [ISO])

Maintenez appuyée la commande **ISO** et tournez la molette de commande principale pour régler la sensibilité de l'appareil photo à la lumière selon la quantité de lumière disponible. Le réglage actuel est indiqué sur l'écran de prise de vue et sur l'écran de contrôle. Choisissez un réglage compris entre 64 ISO et 25 600 ISO (ou dans le cas du Z 6, entre 100 ISO et 51 200 ISO) ; des réglages compris entre environ 0,3 et 1 IL en-dessous de la valeur la plus basse et entre 0,3 et 2 IL au-dessus de la valeur la plus élevée sont également disponibles pour les situations particulières. Le mode  offre une autre option **ISO-A** (automatique).

Commande ISO

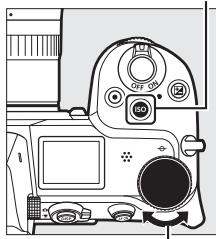

Molette de commande principale



Sensibilité (ISO)

Plus la sensibilité est élevée, moins il vous faut de lumière pour réaliser votre prise de vue, permettant ainsi de recourir à des vitesses d'obturation plus rapides ou à des ouvertures plus petites. Néanmoins, les photos prises à des sensibilités élevées sont plus sensibles au « bruit » (pixels lumineux répartis de manière aléatoire, voile ou lignes). Le bruit est notamment plus susceptible d'apparaître avec les réglages **Hi 0,3** à **Hi 2**.

Hi 0,3–Hi 2

Les réglages **Hi 0,3** à **Hi 2** correspondent à des sensibilités supérieures de 0,3–2 IL à la valeur numérique la plus élevée. **Hi 0,3** est équivalent à 32 000 ISO (Z 7) ou 64 000 ISO (Z 6), **Hi 2** à 102 400 ISO (Z 7) ou 204 800 ISO (Z 6).

☑ Lo 0,3–Lo 1

Lo 0,3 à **Lo 1** correspondent à des sensibilités inférieures de 0,3–1 IL à la valeur numérique la plus basse. **Lo 0,3** est équivalent à 50 ISO (Z 7) ou 80 ISO (Z 6), **Lo 1** à 32 ISO (Z 7) ou 50 ISO (Z 6). Utilisez-les avec de grandes ouvertures ou avec des vitesses d'obturation lentes en cas de forte luminosité. Il est possible que les hautes lumières perdent en détails ; dans la plupart des cas, il est recommandé d'utiliser des sensibilités égales ou supérieures à la valeur numérique la plus basse.

Contrôle automatique de la sensibilité

En modes **P**, **S**, **A** et **M**, vous pouvez activer ou désactiver le contrôle automatique de la sensibilité en maintenant appuyée la commande **ISO** et en tournant la molette de commande secondaire. Lorsque le contrôle automatique de la sensibilité est activé, l'appareil photo modifie automatiquement la sensibilité s'il ne parvient pas à obtenir l'exposition optimale avec la valeur sélectionnée via la commande **ISO** et la molette de commande principale. Pour éviter que la sensibilité n'atteigne une valeur trop élevée, vous pouvez choisir une limite maximale comprise entre 100 ISO (Z 7) ou 200 ISO (Z 6) et Hi 2 à l'aide de la rubrique **Réglage de la sensibilité > Sensibilité maximale** du menu Prise de vue photo.

Molette de commande
secondaire

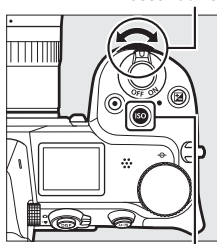

Commande ISO

Lorsque le contrôle automatique de la sensibilité est activé, l'écran de prise de vue indique **ISO AUTO** et l'écran de contrôle **ISO-A**. Lorsque l'appareil photo modifie la sensibilité par rapport à la valeur que vous avez sélectionnée, la valeur modifiée s'affiche.



Moniteur

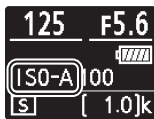

Écran de contrôle

Contrôle automatique de la sensibilité

Si la sensibilité que vous avez sélectionnée est supérieure à celle indiquée dans **Sensibilité maximale** lorsque le contrôle automatique de la sensibilité est activé, c'est votre choix qui sera appliqué. Si vous utilisez un flash, la vitesse d'obturation est limitée à une valeur comprise entre la vitesse sélectionnée pour le réglage personnalisé e1 (**Vitesse de synchro. flash**) et la vitesse sélectionnée pour le réglage personnalisé e2 (**Vitesse d'obturation flash**).

Commande (correction d'exposition)

Dans les modes autres que ^{AUTO} , la correction d'exposition permet de modifier la valeur d'exposition proposée par l'appareil photo pour prendre des photos plus claires ou plus sombres. Choisissez une valeur comprise entre -5 IL (sous-exposition) et +5 IL (surexposition) par incréments de 1/3 IL. D'une manière générale, si vous choisissez une valeur positive, le sujet devient plus clair, tandis qu'une valeur négative l'assombrit.



-1 IL



Pas de correction
d'exposition



+1 IL

Pour choisir une valeur de correction d'exposition, appuyez sur la commande  et tournez la molette de commande principale jusqu'à l'apparition de la valeur souhaitée.

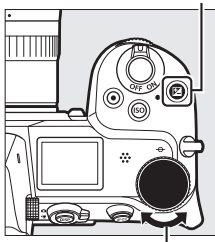

Commande 



Molette de commande
principale



Écran de contrôle

Avec des valeurs autres que ± 0.0 , l'icône  s'affiche une fois que vous avez relâché la commande . Vous pouvez vérifier la valeur actuellement sélectionnée pour la correction d'exposition avec l'indicateur d'exposition, en appuyant sur la commande .

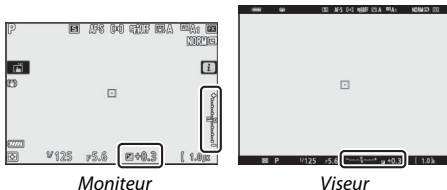

Vous pouvez rétablir l'exposition normale en réglant la correction d'exposition sur ± 0 . La correction d'exposition ne se réinitialise pas avec l'extinction de l'appareil photo.



Mode M

En mode M, la correction d'exposition n'a d'incidence que sur l'indicateur d'exposition ; la vitesse d'obturation et l'ouverture ne changent pas.

Photographie au flash



Lorsque vous utilisez un flash optionnel, la correction d'exposition joue à la fois sur l'intensité du flash et sur l'exposition, modifiant aussi bien la luminosité du sujet principal que celle de l'arrière-plan. Vous pouvez utiliser le réglage personnalisé e3 (**Correction expo. pour flash**) pour limiter les effets de la correction d'exposition uniquement à l'arrière-plan.

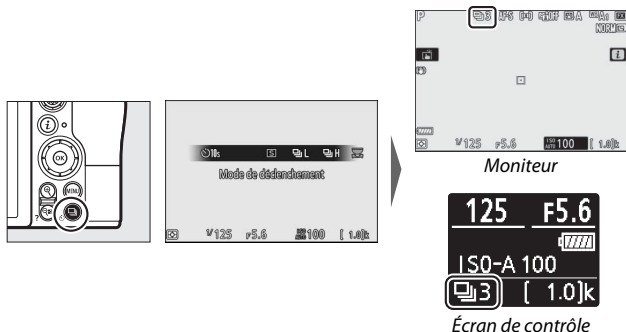

Commande / (mode de déclenchement/retardateur)

Le « mode de déclenchement » définit l'action réalisée lorsque vous appuyez sur le déclencheur. Pour choisir un mode de déclenchement, maintenez appuyée la commande  () et tournez la molette de commande principale. Appuyez sur  lorsque l'option souhaitée est en surbrillance ; l'option sélectionnée est indiquée par des icônes sur l'écran de prise de vue et sur l'écran de contrôle.



Les options suivantes sont disponibles en mode photo.

Option	Description
 Vue par vue	L'appareil prend une photo chaque fois que vous appuyez sur le déclencheur.
 Continu L	L'appareil photo enregistre 1 à 5 vues par seconde tant que vous appuyez sur le déclencheur. Vous pouvez choisir la cadence de prise de vue en tournant la molette de commande secondaire lorsque Continu L est en surbrillance dans le menu du mode de déclenchement.
 Continu H	L'appareil photo enregistre jusqu'à 5,5 vues par seconde tant que vous appuyez sur le déclencheur.

Option	Description
 Continu H (étendu)	L'appareil photo enregistre jusqu'à 9 vues par seconde (Z 7) ou 12 vues par seconde (Z 6), tant que vous appuyez sur le déclencheur. L'exposition est définie sur la valeur de la première vue de chaque série ; il n'est pas possible d'utiliser des flashes optionnels. La réduction du scintillement est sans effet.
 Retardateur	Prenez des photos avec le retardateur (📖 86).

Écran de prise de vue

En modes continu basse vitesse et continu haute vitesse, l'affichage est actualisé en temps réel même lorsque la prise de vue est en cours.

Cadence de prise de vue

La cadence de prise de vue dépend des réglages de l'appareil photo. Les cadences maximales approximatives selon les différents réglages sont indiquées dans le tableau ci-dessous.

Mode de déclenchement	Qualité d'image	Profondeur d'échantillonnage	Mode silencieux	
			Désactivé	Activé
Continu L	JPEG/TIFF	—	5 vps	Z 7: 4 vps
	NEF (RAW)/ NEF (RAW) + JPEG	12		Z 6: 4,5 vps
		14		Z 7: 3,5 vps Z 6: 4 vps
Continu H	JPEG/TIFF	—	5,5 vps	Z 7: 4 vps
	NEF (RAW)/ NEF (RAW) + JPEG	12		Z 6: 4,5 vps
		14	Z 7: 5 vps Z 6: 5,5 vps	Z 7: 3,5 vps Z 6: 4 vps
Continu H (étendu)	JPEG/TIFF	—	Z 7: 9 vps	Z 7: 8 vps
	NEF (RAW)/ NEF (RAW) + JPEG	12	Z 6: 12 vps	Z 6: 12 vps
		14	Z 7: 8 vps Z 6: 9 vps	Z 7: 6,5 vps Z 6: 8 vps

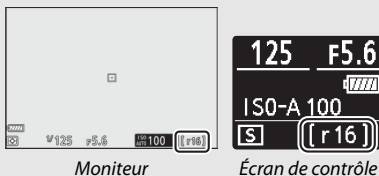

☑ Mémoire tampon

L'appareil photo est doté d'une mémoire tampon servant à stocker temporairement les images, ce qui permet de poursuivre la prise de vue pendant l'enregistrement des photos sur la carte mémoire. La cadence de prise de vue ralentit lorsque la mémoire tampon est pleine (r00). Une estimation du nombre de photos pouvant être stockées dans la mémoire tampon en fonction des réglages sélectionnés est indiquée à l'emplacement du compteur de vues, lorsque l'on appuie sur le déclencheur à mi-course.



Pendant l'enregistrement des photos sur la carte mémoire, le voyant d'accès de la carte mémoire s'allume. En fonction des conditions de prise de vue et des performances de la carte mémoire, l'enregistrement peut prendre de quelques secondes à quelques minutes. *Ne retirez pas la carte mémoire et ne retirez pas ou ne débranchez pas la source d'alimentation tant que le voyant d'accès n'est pas éteint.* Si l'appareil photo est mis sous tension alors qu'il reste des données dans la mémoire tampon, il ne s'éteindra pas tant que toutes les images présentes dans la mémoire tampon ne seront pas enregistrées. Si l'accumulateur est déchargé alors que des images se trouvent encore dans la mémoire tampon, le déclenchement est désactivé et les images sont transférées vers la carte mémoire.



En mode vidéo, vous pouvez choisir l'opération effectuée lorsque vous appuyez sur le déclencheur (☰ 45). Quelle que soit l'option sélectionnée, vous pouvez prendre un maximum de 50 photos par vidéo.

Option	Description
 Vue par vue	L'appareil prend une photo chaque fois que vous appuyez sur le déclencheur.
 Continu	L'appareil prend des photos par tranche de 3 s (Z 7) ou 2 s (Z 6) maximum tant que vous maintenez appuyé le déclencheur, jusqu'au maximum affiché lorsque vous appuyez sur le déclencheur à mi-course. La cadence dépend de l'option sélectionnée pour Taille d'image/cadence dans le menu Prise de vue vidéo. Vous ne pouvez prendre qu'une seule photo à la fois pendant l'enregistrement vidéo.

Retardateur

En mode retardateur, lorsque vous appuyez sur le déclencheur, un compte à rebours démarre ; une photo est prise à la fin du compte à rebours.

1 Sélectionnez le mode retardateur.

Tout en maintenant appuyée la commande  (☺), tournez la molette de commande principale pour mettre en surbrillance  (retardateur).



2 Choisissez la temporisation du déclenchement.

Tournez la molette de commande secondaire pour sélectionner la temporisation du déclenchement et appuyez sur .



3 Cadrez la photo et effectuez la mise au point.

Si **AF-S** est sélectionné comme mode de mise au point, le compte à rebours ne démarre pas sauf si l'appareil photo parvient à effectuer la mise au point.



4 Démarrez le retardateur.

Appuyez sur le déclencheur jusqu'en fin de course pour démarrer le retardateur. L'icône  s'affiche et le témoin du retardateur clignote et s'arrête de clignoter deux secondes avant la prise de vue.



Pour prendre plusieurs photos

Utilisez le réglage personnalisé c2 (**Retardateur**) pour choisir le nombre de photos prises à la fin du décompte et l'intervalle entre celles-ci.

Sélecteur secondaire

Servez-vous du sélecteur secondaire comme d'un joystick afin de sélectionner le point AF, ou appuyez en son centre pour mémoriser la mise au point et/ou l'exposition.

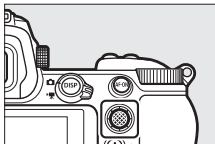

Sélection du point AF

Servez-vous du sélecteur secondaire pour sélectionner le point AF sur l'écran de prise de vue. Il n'est pas possible de sélectionner le point AF lorsque AF zone automatique est sélectionné comme mode de zone AF (☞ 55).

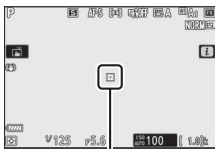

Point AF

Mémorisation de l'exposition auto. (AE)

Si vous appuyez au centre du sélecteur secondaire, l'exposition est mémorisée sur la valeur actuelle. Grâce à la mémorisation de l'exposition automatique, vous pouvez recomposer l'image après avoir mesuré un sujet qui ne se trouvera pas dans la zone de mise au point sélectionnée au moment du déclenchement. Cette fonction est particulièrement efficace avec la mesure spot ou pondérée centrale.

Mémorisation de la mise au point

Le centre du sélecteur secondaire permet de mémoriser la mise au point sur le sujet actuel lorsque **AF-C** est sélectionné comme mode de mise au point. Lorsque vous utilisez la mémorisation de la mise au point, choisissez un mode de zone AF autre que AF zone automatique.

■ ■ Mémorisation de la mise au point et de l'exposition

Suivez les étapes ci-dessous pour utiliser la mémorisation de la mise au point et de l'exposition.

1 Réglez la mise au point et l'exposition.

Positionnez le sujet dans le point AF sélectionné et appuyez sur le déclencheur à mi-course pour régler la mise au point et l'exposition. Vérifiez que le point AF s'affiche en vert.

2 Mémorisez la mise au point et l'exposition.

Tout en maintenant le déclencheur enfoncé à mi-course, appuyez au centre du sélecteur secondaire pour mémoriser à la fois la mise au point et l'exposition (l'icône **AE-L** s'affiche).

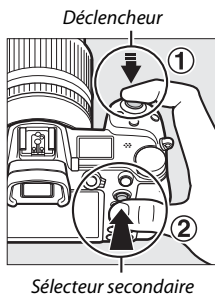

3 **Recomposez et prenez la photo.**

La mise au point reste mémorisée entre les prises de vues si vous maintenez le déclencheur appuyé à mi-course (**AF-S**) ou le centre du sélecteur secondaire enfoncé, ce qui permet de prendre plusieurs photos successives avec le même réglage de mise au point.



Ne modifiez pas la distance entre l'appareil photo et le sujet pendant la mémorisation de la mise au point. Si le sujet se déplace, effectuez à nouveau la mise au point en fonction de la nouvelle distance.

AF-S

Lorsque **AF-S** est sélectionné comme mode de mise au point, la mise au point est mémorisée tant que vous appuyez sur le déclencheur à mi-course (la mise au point est également mémorisée tant que vous appuyez au centre du sélecteur secondaire).

Utilisation du déclencheur pour mémoriser l'exposition

Si **Activée (appui à mi-course)** est sélectionné pour le réglage personnalisé c1 (**Mémo. expo. par déclencheur**), l'exposition est mémorisée tant que vous appuyez sur le déclencheur à mi-course.

Commande *i*

Lorsque vous appuyez sur la commande *i*, le menu *i* s'affiche : il s'agit d'un menu répertoriant les réglages fréquemment utilisés pour le mode en cours de sélection.

Utilisation du menu *i*

Appuyez sur la commande *i* pour afficher le menu *i*.

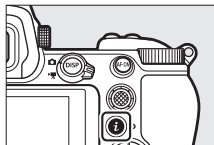

Mettez en surbrillance les éléments à l'aide du sélecteur multidirectionnel et appuyez sur **OK** pour afficher les options, puis mettez en surbrillance une option et appuyez sur **OK** pour la sélectionner et revenir au menu *i* (pour revenir à l'affichage précédent sans modifier les réglages, appuyez sur la commande *i*).

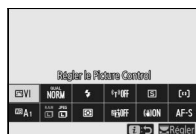
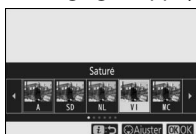
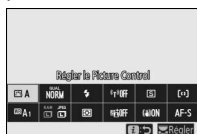

Molettes de commande

Vous pouvez également modifier les réglages des éléments surbrillance en tournant la molette de commande principale pour choisir une option, puis en appuyant sur **OK** (vous pouvez sélectionner les sous-options, si disponibles, en tournant la molette de commande secondaire ; dans certains cas, vous pouvez sélectionner ces mêmes options à l'aide de l'une ou l'autre des molettes). L'option actuelle sera également sélectionnée si vous mettez en surbrillance un autre élément avec le sélecteur multidirectionnel ou si vous appuyez sur le déclencheur à mi-course.



Menu *i* du mode photo

Avec les réglages par défaut, les éléments suivants s'affichent dans le menu *i* du mode photo.

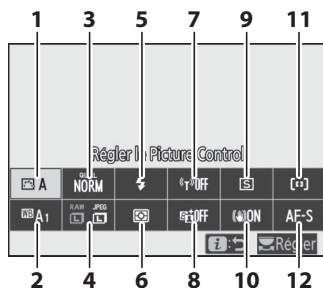



1	Régler le Picture Control.....	93	7	Connexion Wi-Fi	109
2	Balance des blancs	98	8	D-Lighting actif	110
3	Qualité d'image.....	104	9	Mode de déclenchement	111
4	Taille d'image	106	10	Réduction de vibration	112
5	Mode de flash	107	11	Mode de zone AF.....	113
6	Mesure.....	108	12	Mode de mise au point	113

Régler le Picture Control

Choisissez le Picture Control en fonction du sujet ou du type de scène.

Option	Description
A Automatique	L'appareil photo modifie les teintes et les tons automatiquement en se basant sur le Picture Control Standard . Le rendu du teint des visages est plus doux, certains objets tels que les feuillages et le ciel des prises de vues extérieures sont plus vifs que sur les photos prises avec le Picture Control Standard .
SD Standard	Traitement standard pour un résultat équilibré. Recommandé dans la plupart des situations.
NL Neutre	Traitement minimal pour un résultat naturel. Choisissez cette option si les photos doivent être ensuite traitées ou retouchées.
VI Saturé	Les couleurs des images sont rehaussées pour produire un effet saturé à l'impression. Choisissez cette option pour les photos mettant en valeur les couleurs primaires.
MC Monochrome	Pour prendre des photos monochromes.
PT Portrait	Les portraits sont traités pour offrir un rendu naturel et doux de la peau.
LS Paysage	Pour réaliser des paysages naturels et urbains éclatants.
FL Uniforme	Les détails sont conservés sur une large gamme de tons, des hautes lumières aux ombres. Choisissez cette option si les photos doivent être ensuite extrêmement traitées ou retouchées.
01– 20 Creative Picture Control (Picture Control créatif)	Choisissez l'un des Picture Control suivants. Chacun est une combinaison unique de teintes, de saturation et d'autres paramètres réglés pour obtenir un effet particulier : Rêve, Matin, Pop, Dimanche, Sombre, Spectaculaire, Silence, Austère, Mélancolique, Pur, Denim, Jouet, Sépia, Bleu, Rouge, Rose, Fusain, Graphite, Binaire et Carbone.

Pour afficher les réglages Picture Control, mettez en surbrillance un Picture Control et appuyez sur . Vous pouvez avoir un aperçu des modifications apportées aux réglages ( 95).

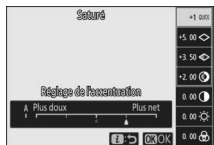

Le Picture Control actuel est indiqué par une icône qui s'affiche pendant la prise de vue.



■ ■ Modification des Picture Control

Vous pouvez modifier les réglages Picture Control en fonction de la scène ou de votre créativité. Mettez en surbrillance **Régler le Picture Control** dans le menu **i** et appuyez sur **OK** pour afficher la liste des Picture Control, puis mettez en surbrillance un Picture Control et appuyez sur **OK** pour afficher les réglages Picture Control. Appuyez sur **▲** ou **▼** pour mettre en surbrillance le réglage souhaité et appuyez sur **◀** ou **▶** pour choisir une valeur par incréments de 1, ou tournez la molette de commande secondaire pour choisir une valeur par incréments de 0,25 (les options disponibles dépendent du Picture Control sélectionné). Vous pouvez rétablir les réglages par défaut en appuyant sur la commande **↵**.

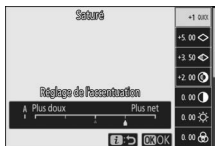

Après avoir modifié les réglages à votre convenance, appuyez sur **OK** pour appliquer les modifications et revenir au menu **i**. Les Picture Control qui ont été modifiés par rapport aux réglages par défaut sont indiqués par un astérisque (« * »).



✓ Réglages précédents

Le repère **Δ** se trouvant sous une valeur dans le menu de réglage des Picture Control indique la valeur précédemment utilisée pour ce paramètre.



☑ Picture Control « A Automatique »

Si **A Automatique** est sélectionné pour Régler le Picture Control, les réglages peuvent être modifiés dans la plage **A-2** à **A+2**.



Vous disposez des réglages suivants :

Option	Description
Niveau de l'effet	Désactivez ou renforcez l'effet du Creative Picture Control (Picture Control créatif).
Réglage de l'accentuation	Modifiez rapidement les niveaux pour obtenir un équilibre entre l' Accentuation , l' Accentuation moyenne et la Clarté , ou sélectionnez A pour que l'appareil photo modifie l'accentuation automatiquement. Vous pouvez aussi régler individuellement les paramètres suivants :
Accentuation	• Accentuation : déterminez l'accentuation des détails et des contours.
Accentuation moyenne	• Accentuation moyenne : modifiez l'accentuation selon la finesse des motifs et des lignes présents dans les tons moyens affectés par l' Accentuation et la Clarté .
Clarté	• Clarté : modifiez l'accentuation globale et l'accentuation des contours plus épais sans incidence sur la luminosité ou sur la plage dynamique.
Contraste	Réglez le contraste manuellement ou sélectionnez A pour que l'appareil photo le règle automatiquement.
Luminosité	Augmentez ou réduisez la luminosité sans perdre les détails dans les zones d'ombre et de hautes lumières.
Saturation	Contrôlez l'éclat des couleurs. Sélectionnez A pour régler automatiquement la saturation selon le type de scène.
Teinte	Réglez la teinte.
Effets de filtres	Simulez l'effet de filtres colorés sur des images monochromes.
Virage	Choisissez la teinte utilisée pour les images monochromes. Lorsque vous appuyez sur  et qu'une option autre que B&W (noir et blanc) est sélectionnée, les options de saturation s'affichent.

« A » (Automatique)

Les résultats obtenus avec l'option automatique (**A**) dépendent de l'exposition et de la position du sujet dans la vue.

Effets de filtres

Vous avez le choix entre les effets suivants :

Mode	Réglage
Y (jaune)	Ces options améliorent le contraste et permettent d'atténuer la luminosité du ciel sur les photos de paysages. L'orange produit plus de contraste que le jaune, et le rouge plus de contraste que l'orange.
O (orange)	
R (rouge)	
G (vert)	Le vert adoucit les tons chair et peut donc être utilisé pour les portraits.

Balance des blancs

Modifiez la balance des blancs (pour en savoir plus, reportez-vous à « Balance des blancs », 62).

Option	Option
WB A Automatique	Fluorescent
Conserv. les blancs	Lampes à vapeur de sodium
Conserv. l'ambiance générale	Fluoresc. blanches chaudes
Conserv. couleurs chaudes	Fluorescentes blanches
A Lumière naturelle auto	Fluorescentes blanches froides
☀ Ensoleillé	Fluorescentes blanches diurnes
☁ Nuageux	Fluorescentes lumière diurne
🏠 Ombre	Vapeur mercure haute temp.
💡 Incandescent	WB ⚡ Flash
	👉 Choisir température de couleur
	PRE Pré-réglage manuel

Lorsque vous appuyez sur **WB** et que **Automatique** ou **Fluorescent** est en surbrillance, les sous-options de l'élément en surbrillance s'affichent.



L'option de balance des blancs actuelle est indiquée par une icône qui s'affiche pendant la prise de vue.



■ Réglage précis de la balance des blancs

Lorsque vous sélectionnez **Balance des blancs** dans le menu **i**, une liste d'options de balance des blancs s'affiche. Si une option autre que **Choisir température de couleur** est en surbrillance, vous pouvez afficher les options de réglage précis en appuyant sur . Il est possible d'avoir un aperçu des modifications apportées aux options de réglage précis.

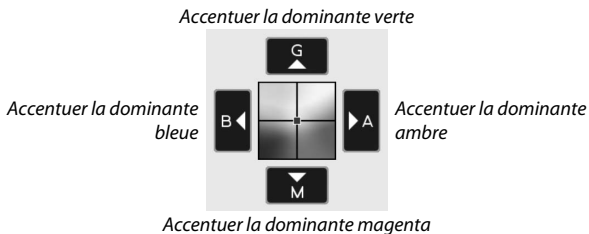

Touchez les flèches à l'écran ou servez-vous du sélecteur multidirectionnel pour régler précisément la balance des blancs, ou tournez la molette de commande principale ou secondaire pour régler précisément la balance des blancs sur l'axe Ambre–Bleu (A–B) ou l'axe Vert–Magenta (G–M), respectivement. Appuyez sur **OK** pour enregistrer les réglages et revenir au menu **i**.

L'astérisque (« * ») figurant à côté de l'icône de la balance des blancs sur l'écran de prise de vue signifie que le réglage précis est activé.



■ Sélection d'une température de couleur



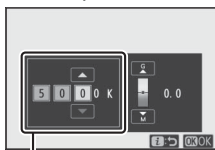

Lorsque vous sélectionnez **Balance des blancs** dans le menu **i**, une liste d'options de balance des blancs s'affiche. Lorsque **Choisir température de couleur** est en surbrillance, vous pouvez afficher les options de température de couleur en appuyant sur .

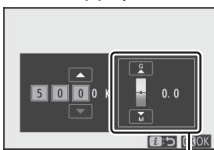



Valeur pour l'axe
Ambre-Bleu



Valeur pour l'axe
Vert-Magenta

Appuyez sur  ou  pour mettre en surbrillance les chiffres de l'axe Ambre-Bleu ou Vert-Magenta et appuyez sur  ou  pour les modifier. Appuyez sur  pour enregistrer les réglages et revenir au menu **i**. Si une valeur autre que zéro est sélectionnée pour l'axe Vert-Magenta, un astérisque (« * ») s'affiche à côté de l'icône de balance des blancs.

Choisir la température de couleur

Veillez remarquer que vous n'obtiendrez pas les résultats souhaités avec un flash ou un éclairage fluorescent. Choisissez  (**Flash**) ou  (**Fluorescent**) pour ces sources. Avec les autres sources lumineuses, prenez une photo test pour déterminer si la valeur sélectionnée est appropriée.

■ Pré-réglage manuel

Le pré-réglage manuel permet d'enregistrer et de réutiliser jusqu'à six réglages de balance des blancs personnalisés pour les prises de vues avec des éclairages mixtes ou pour compenser des sources lumineuses à forte dominante couleur. Suivez les étapes ci-dessous pour mesurer une valeur de pré-réglage.

1 Affichez les pré-réglages de la balance des blancs.

Mettez en surbrillance **Pré-réglage manuel** sur l'écran dédié à la balance des blancs dans le menu **i** et appuyez sur **↵** pour afficher une liste de pré-réglages de la balance des blancs.

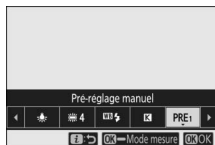

2 Sélectionnez un pré-réglage.

Mettez en surbrillance le pré-réglage souhaité (d-1 à d-6) et appuyez sur **OK** pour le sélectionner et revenir au menu **i**.

Pré-réglages protégés

Les pré-réglages signalés par l'icône **ON** sont protégés et ne peuvent pas être modifiés.

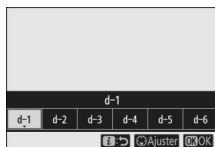

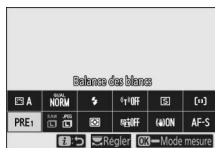

3 Sélectionnez le mode de mesure directe.

Mettez en surbrillance **Balance des blancs** dans le menu **i** et maintenez appuyé **OK** jusqu'à ce que les icônes **PRE** affichées sur l'écran de prise de vue et sur l'écran de contrôle clignotent et que la cible de balance des blancs (**□**) s'affiche au niveau du point AF sélectionné.



4 Mesurez la balance des blancs.

Pour mesurer la balance des blancs, touchez un objet blanc ou gris, ou servez-vous du sélecteur multidirectionnel pour positionner la cible  sur une zone blanche ou grise de l'écran, et appuyez soit sur , soit sur le déclencheur jusqu'en fin de course (notez qu'il n'est pas possible de repositionner la cible  lorsqu'un flash optionnel est fixé, auquel cas vous devez mesurer la balance des blancs avec un objet blanc ou gris placé au centre de la vue).



Si l'appareil photo ne parvient pas à mesurer la balance des blancs, un message s'affichera. Réessayez de mesurer la balance des blancs à l'aide d'une autre cible.



5 Quittez le mode de mesure directe.

Appuyez sur la commande  pour quitter le mode de mesure directe.

☑ Pré-réglage manuel

Il n'est pas possible de pré-régler la balance des blancs lorsque la prise de vue HDR ou par surimpression est en cours de réalisation.

☑ Mode de mesure directe

Le mode de mesure directe s'arrête si aucune opération n'est effectuée pendant la durée sélectionnée pour le réglage personnalisé c3 (**Délai d'extinction**) > **Temporisation du mode veille**.

☑ Gestion des pré-réglages

L'option **Balance des blancs** > **Pré-réglage manuel** du menu Prise de vue photo permet de copier la balance des blancs à partir d'une photo existante vers un pré-réglage sélectionné, d'ajouter des légendes ou de protéger les pré-réglages.

☑ Pré-réglage manuel : sélection d'un pré-réglage

Pour choisir un pré-réglage, sélectionnez **Balance des blancs** > **Pré-réglage manuel** dans le menu Prise de vue photo, puis mettez en surbrillance un pré-réglage et appuyez sur **OK**. Si aucune valeur n'existe actuellement pour le pré-réglage sélectionné, la balance des blancs sera réglée sur 5200 K, comme pour **Ensoleillé**.



Qualité d'image

Choisissez un format de fichier pour les photos.

Option	Description
NEF (RAW) + JPEG fine ★	Enregistrez deux copies de chaque photo : une image NEF (RAW) et une copie JPEG. Seule la copie JPEG s'affiche pendant la visualisation, mais si vous supprimez la copie JPEG, vous supprimez également l'image NEF (RAW). Vous pouvez afficher l'image NEF (RAW) uniquement à l'aide d'un ordinateur.
NEF (RAW) + JPEG fine	
NEF (RAW) + JPEG normal ★	
NEF (RAW) + JPEG normal	
NEF (RAW) + JPEG basic ★	
NEF (RAW) + JPEG basic	
NEF (RAW)	Enregistrez les photos au format NEF (RAW).
JPEG fine ★	Enregistrez les photos au format JPEG. La compression augmente et la taille du fichier diminue, au fur et à mesure que la qualité baisse, passant de « fine » à « normal » et enfin à « basic ». Choisissez des options avec ★ pour optimiser la qualité, des options sans ★ pour que toutes les images aient plus ou moins la même taille de fichier.
JPEG fine	
JPEG normal ★	
JPEG normal	
JPEG basic ★	
JPEG basic	
TIFF (RVB)	Enregistrez des photos non compressées TIFF-RVB avec une profondeur d'échantillonnage de 8 bits par canal (couleur 24 bits).

L'option sélectionnée actuellement est indiquée à l'écran pendant la prise de vue.



NEF (RAW)

Les fichiers d'images NEF (RAW) (extension « *.nef ») comportent les données brutes issues du capteur d'image. Avec le logiciel ViewNX-i ou Capture NX-D de Nikon, vous pouvez modifier certains réglages comme la correction d'exposition et la balance des blancs autant de fois que vous le souhaitez sans nuire à la qualité d'image. Ce format est donc idéal pour les photos qui seront traitées de nombreuses fois et de différentes façons. ViewNX-i et Capture NX-D sont disponibles gratuitement dans le Centre de téléchargement Nikon.

Le processus permettant de convertir les images NEF (RAW) dans d'autres formats est dénommé « Traitement NEF (RAW) ». Vous pouvez enregistrer les images NEF (RAW) dans d'autres formats à l'aide des logiciels ViewNX-i et Capture NX-D ou de l'option **Traitement NEF (RAW)** située dans le menu Retouche de l'appareil photo.

Taille d'image

Choisissez la taille à laquelle les photos sont enregistrées.

Option		Description
NEF (RAW)	Large	Choisissez la taille des photos enregistrées au format NEF (RAW). NEF (RAW) est disponible uniquement lorsqu'une option NEF (RAW) est sélectionnée comme qualité d'image.
	Moyenne	
	Petite	
JPEG/TIFF	Large	Choisissez la taille des photos enregistrées au format JPEG ou TIFF.
	Moyenne	
	Petite	

L'option sélectionnée actuellement est indiquée à l'écran pendant la prise de vue.



Les dimensions physiques en pixels des photos dépendent de l'option sélectionnée pour **Choisir la zone d'image**.

Z7:







		Taille d'image		
		Large	Moyenne	Petite
Zone d'image	FX (36 × 24)	8256 × 5504	6192 × 4128	4128 × 2752
	DX (24 × 16)	5408 × 3600	4048 × 2696	2704 × 1800
	5 : 4 (30 × 24)	6880 × 5504	5152 × 4120	3440 × 2752
	1 : 1 (24 × 24)	5504 × 5504	4128 × 4128	2752 × 2752
	16 : 9 (36 × 20)	8256 × 4640	6192 × 3480	4128 × 2320

Z6:

		Taille d'image		
		Large	Moyenne	Petite
Zone d'image	FX (36 × 24)	6048 × 4024	4528 × 3016	3024 × 2016
	DX (24 × 16)	3936 × 2624	2944 × 1968	1968 × 1312
	1 : 1 (24 × 24)	4016 × 4016	3008 × 3008	2000 × 2000
	16 : 9 (36 × 20)	6048 × 3400	4528 × 2544	3024 × 1696

Mode de flash

Choisissez un mode de flash pour les flashes optionnels. Les options disponibles dépendent du mode sélectionné avec le sélecteur de mode.

Option	Disponible en mode	Option	Disponible en mode
 Dosage flash/ ambiance	AUTO P, S, A, M	 REAR Synchro sur le second rideau	P, S, A, M
 Atténuation des yeux rouges		 Flash désactivé	AUTO P, S, A, M
 SLOW Synchro lente + yeux rouges	P, A		
 SLOW Synchro lente			

L'option sélectionnée actuellement est indiquée par une icône qui s'affiche pendant la prise de vue.



Connexion Wi-Fi

Activez ou désactivez le Wi-Fi. Activez le Wi-Fi pour établir des connexions sans fil avec des ordinateurs ou entre l'appareil photo et des smartphones ou tablettes (périphériques mobiles) exécutant l'application SnapBridge.

L'appareil photo affiche une icône Wi-Fi lorsque le Wi-Fi est activé.



Pour désactiver le Wi-Fi, mettez en surbrillance **Connexion Wi-Fi** dans le menu **i** et appuyez sur **OK**. Si le Wi-Fi est activé actuellement, une invite **Mettre fin à la connexion Wi-Fi** s'affiche ; appuyez sur **OK** pour mettre fin à la connexion.

Connexions sans fil

Pour obtenir des informations sur l'établissement de connexions sans fil avec des ordinateurs ou des périphériques mobiles, reportez-vous au *Guide réseau*, disponible dans le Centre de téléchargement Nikon :

Z7 : https://downloadcenter.nikonimglib.com/fr/products/492/Z_7.html

Z6 : https://downloadcenter.nikonimglib.com/fr/products/493/Z_6.html

De plus amples informations sur l'utilisation de SnapBridge sont disponibles via l'aide en ligne de l'application.



D-Lighting actif

La fonction D-Lighting actif préserve les détails dans les hautes lumières et les ombres et crée des photos avec des contrastes naturels. Utilisez cette option pour les scènes très contrastées, par exemple lors de la prise de vue d'un extérieur très lumineux à travers une porte ou une fenêtre ou lors de la prise de vue de sujets placés à l'ombre par une forte luminosité. Cette option est plus efficace en mode de mesure matricielle.



Désactivé



☞ A Automatique

Option	Description
☞ A Automatique	L'appareil photo ajuste automatiquement le D-Lighting actif en fonction des conditions de prise de vue (toutefois, en mode M, ☞ A Automatique est équivalent à ☞ N Normal).
☞ H ⁺ Très élevé	Choisissez le niveau de D-Lighting actif parmi ☞ H ⁺ Très élevé, ☞ H Élevé, ☞ N Normal et ☞ L Faible.
☞ H Élevé	
☞ N Normal	
☞ L Faible	
☞ OFF Désactivé	D-Lighting actif désactivé.

L'option sélectionnée actuellement est indiquée par une icône qui s'affiche pendant la prise de vue.









D-Lighting actif

Du bruit (pixels lumineux répartis de manière aléatoire, voile ou lignes) risque d'apparaître sur les photos prises avec l'option D-Lighting actif. Des ombres irrégulières risquent également d'être visibles avec certains sujets. Le D-Lighting actif ne peut pas être appliqué si la sensibilité est élevée (Hi 0,3–Hi 2).

Mode de déclenchement

Choisissez l'opération effectuée lorsque vous appuyez sur le déclencheur jusqu'en fin de course. Pour en savoir plus, reportez-vous à « Commande /☺ (mode de déclenchement/retardateur) » (83).

Option	Option
 Vue par vue	 Continu H (étendu)
 Continu L	 Retardateur
 Continu H	

Lorsque **Continu L** ou **Retardateur** est en surbrillance, vous pouvez afficher d'autres options en appuyant sur .

Si vous appuyez sur  lorsque **Continu L** est en surbrillance, les options de cadence de prise de vue s'affichent.



Si vous appuyez sur  lorsque **Retardateur** est en surbrillance, les options de temporisation du déclenchement et le nombre de vues prises à la fin du compte à rebours s'affichent.





Le mode de déclenchement actuel est indiqué par des icônes sur l'écran de prise de vue et sur l'écran de contrôle.



Réduction de vibration

Choisissez d'activer, ou non, la réduction de vibration. Les options disponibles varient selon l'objectif.

Option	Description
 Activée	Choisissez ce réglage pour optimiser la réduction de vibration lorsque vous photographiez des sujets immobiles.
Normal	
 Sport	Choisissez ce réglage lorsque vous photographiez des athlètes et d'autres sujets qui se déplacent rapidement et de façon imprévisible.
 Désactivé	Réduction de vibration désactivée.

À l'exception de **Désactivé**, les options sont indiquées par une icône qui s'affiche pendant la prise de vue.



Réduction de vibration







Il se peut que la **Réduction de vibration** soit indisponible avec certains objectifs. Lors de l'utilisation de la réduction de vibration, attendez que l'image se stabilise avant de photographier. Avec certains objectifs, l'image peut également être instable après le déclenchement ; ceci est normal et n'indique pas un dysfonctionnement.

Sport ou **Activée** est recommandé pour les filés panoramiques. En modes **Sport**, **Normal** et **Activée**, la réduction de vibration s'applique uniquement au mouvement ne faisant pas partie du filé (par exemple, si l'appareil photo est utilisé pour faire un filé horizontal, la réduction de vibration ne s'applique qu'au tremblement vertical).

Pour éviter d'obtenir des résultats inattendus, sélectionnez **Désactivé** lorsque l'appareil photo est monté sur un trépied sauf si la tête du trépied n'est pas fixée ou si l'appareil est monté sur un monopode ; dans ce cas, **Normal**, **Sport** ou **Activée** est recommandé.

Mode de zone AF

Le mode de zone AF contrôle la façon dont l'appareil photo sélectionne le point AF. Pour en savoir plus, reportez-vous à « Mode de zone AF » (📖 55).

Option	Option
 AF zone réduite	 AF zone large (S)
 AF point sélectif	 AF zone large (L)
 AF zone dynamique	 AF zone automatique

L'option sélectionnée actuellement est indiquée par une icône qui s'affiche pendant la prise de vue.



Mode de mise au point

Le mode de mise au point indique à l'appareil photo comment il doit effectuer la mise au point. Pour en savoir plus, reportez-vous à « Choix d'un mode de mise au point » (📖 53).

Option	Option
AF-S AF ponctuel	MF Mise au point manuelle
AF-C AF continu	

L'option sélectionnée actuellement est indiquée par une icône qui s'affiche pendant la prise de vue.



Menu *i* du mode vidéo

Avec les réglages par défaut, les éléments suivants s'affichent dans le menu *i* du mode vidéo.

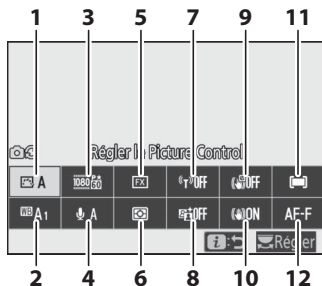

1	Régler le Picture Control	115	7	Connexion Wi-Fi	120
2	Balance des blancs	115	8	D-Lighting actif	120
3	Taille d'image et cadence/qualité	116	9	VR électronique.....	120
4	Sensibilité du microphone	118	10	Réduction de vibration	121
5	Choisir la zone d'image	119	11	Mode de zone AF.....	121
6	Mesure.....	120	12	Mode de mise au point	121

« Comme les réglages photo »

Si **Comme les réglages photo** est sélectionné pour **Régler le Picture Control**, **Balance des blancs**, **D-Lighting actif** ou **Réduction de vibration** dans le menu Prise de vue vidéo, l'icône  s'affiche en haut à gauche du menu *i*, indiquant que les options sélectionnées pour ces réglages en mode photo s'appliquent également en mode vidéo et vice versa.



Régler le Picture Control

Choisissez un Picture Control pour l'enregistrement vidéo. Pour en savoir plus, reportez-vous à « Régler le Picture Control » (☞ 93).

Balance des blancs

Réglez la balance des blancs pour l'enregistrement vidéo. Pour en savoir plus, reportez-vous à « Balance des blancs » (☞ 62, 98).



Taille d'image, cadence et qualité des vidéos

Sélectionnez la taille d'image (en pixels) et la cadence des vidéos.

Vous avez également le choix entre deux options **Qualité des vidéos** : **Élevée** (indiquée par les icônes de taille d'image/cadence avec « ★ ») et **Normale**. Ensemble, toutes ces options définissent le débit binaire maximal, comme indiqué dans le tableau suivant.

Taille d'image/cadence ¹	Débit binaire max. (Mbit/s)		Durée d'enregistrement max.
	Élevée	Normale	
3840 × 2160 (4K UHD) ; 30p	144	— ²	29 min. 59 s ⁴
3840 × 2160 (4K UHD) ; 25p			
3840 × 2160 (4K UHD) ; 24p			
1920 × 1080 ; 120p ³			
1920 × 1080 ; 100p ³			
1920 × 1080 ; 60p	56	28	
1920 × 1080 ; 50p	28	14	
1920 × 1080 ; 30p			
1920 × 1080 ; 25p			
1920 × 1080 ; 24p			
1920 × 1080 ; 30p × 4 (ralenti) ³	36	— ²	3 min.
1920 × 1080 ; 25p × 4 (ralenti) ³			
1920 × 1080 ; 24p × 5 (ralenti) ³			

1 Cadences de prise de vue réelles pour 120p, 60p, 30p et 24p respectivement de 119,88, 59,94, 29,97 et 23,976 vps.

2 **Qualité des vidéos** définie sur **Élevée**.

3 Zone d'image réglée sur **DX** (Z 7) ou **FX** (Z 6) ; détection des visages désactivée en mode AF zone automatique.

4 L'enregistrement de chaque vidéo peut s'étendre jusqu'à 8 fichiers de 4 Go maximum chacun. Le nombre de fichiers et la durée de chaque fichier dépendent des options sélectionnées pour la **Taille d'image/cadence** et la **Qualité des vidéos**.

L'option sélectionnée actuellement est indiquée par une icône à l'écran.

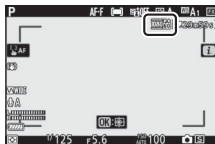

■ Ralents

Pour enregistrer des vidéos au ralenti, sélectionnez une option « ralenti » pour **Taille d'image/cadence**. Les ralents sont enregistrés à une vitesse 4 ou 5 fois plus rapide que la vitesse nominale et sont lus à la vitesse nominale. Les vidéos réalisées à **1920 × 1080 ; 30p ×4 (ralenti)**, par exemple, sont enregistrées à une cadence d'environ 120 vps et lues à environ 30 vps, ce qui signifie que 10 secondes d'enregistrement produisent une séquence d'environ 40 secondes.

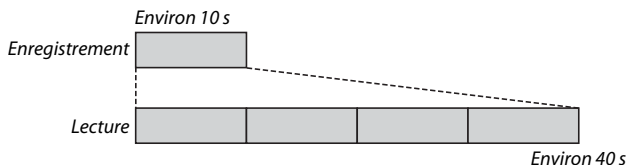

Les vitesses d'enregistrement et de lecture sont indiquées ci-dessous.

	Taille d'image/cadence	Vitesse d'enregistrement	Normale
	1920 × 1080 ; 30p ×4 (ralenti)	120p (119,88 vps)	30p (29,97 vps)
	1920 × 1080 ; 25p ×4 (ralenti)	100p (100 vps)	25p (25 vps)
	1920 × 1080 ; 24p ×5 (ralenti)	120p (119,88 vps)	24p (23,976 vps)

☑ Ralents

Il n'est pas possible d'utiliser certaines fonctionnalités comme la réduction du scintillement, la réduction de vibration électronique et le code temporel lorsqu'une option « ralenti » est sélectionnée.

Sensibilité du microphone

Activez ou désactivez le microphone intégré ou le microphone externe ou modifiez leur sensibilité. Choisissez **🗣️** pour régler la sensibilité automatiquement ou **Microphone désactivé** pour désactiver l'enregistrement du son ou réglez la sensibilité du microphone manuellement en choisissant une valeur comprise entre **1** et **20** (plus la valeur est élevée, plus la sensibilité est élevée).

Avec les réglages autres que **🗣️**, l'option sélectionnée actuellement est indiquée par une icône à l'écran.

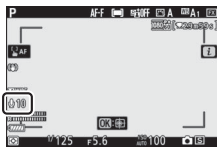

Si le niveau de son s'affiche en rouge, le volume est trop élevé. Réduisez la sensibilité du microphone.



Icône 🗣️

Les vidéos enregistrées avec le microphone désactivé sont signalées par l'icône 🗣️ en visualisation plein écran et lecture vidéo.



Choisir la zone d'image

Choisissez la taille de la zone du capteur d'image qui va être utilisée pour enregistrer les vidéos. Sélectionnez **FX** pour réaliser des vidéos au « format vidéo de base FX », **DX** pour réaliser des vidéos au « format vidéo de base DX ». Les différences entre les deux formats sont indiquées sur l'illustration.

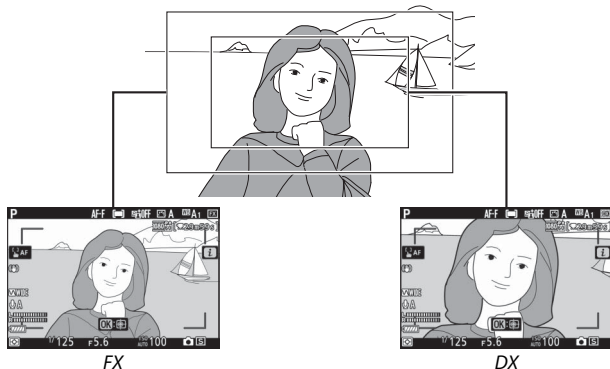

Les dimensions de la zone enregistrée dépendent de la taille d'image :

Format	Taille d'image	Zone enregistrée (approximative)	
		Z7	Z6
Format vidéo de base FX	3840 × 2160	35,9 × 20,2 mm	
	1920 × 1080	35,8 × 20,1 mm	35,9 × 20,1 mm
Format vidéo de base DX	3840 × 2160	23,5 × 13,2 mm	23,4 × 13,2 mm
	1920 × 1080		23,4 × 13,1 mm

L'option sélectionnée actuellement est indiquée par une icône à l'écran.

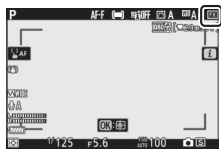

Mesure

Choisissez la façon dont l'appareil photo règle l'exposition en mode vidéo. Pour en savoir plus, reportez-vous à « Mesure » (📖 108), mais notez que la mesure spot n'est pas disponible.

Connexion Wi-Fi

Activez ou désactivez le Wi-Fi. Pour en savoir plus, reportez-vous à « Connexion Wi-Fi » (📖 109).

D-Lighting actif

Choisissez une option de D-Lighting actif pour le mode vidéo. Pour en savoir plus, reportez-vous à « D-Lighting actif » (📖 110). Notez que si **Comme les réglages photo** est sélectionné pour **D-Lighting actif** dans le menu Prise de vue vidéo et que **Automatique** est sélectionné dans le menu Prise de vue photo, les vidéos sont réalisées avec un réglage équivalant à **Normal**.

VR électronique

Sélectionnez **Activé** pour activer la réduction de vibration électronique en mode vidéo. La réduction de vibration électronique n'est pas disponible à des tailles d'image de **1920 x 1080 ; 120p**, **1920 x 1080 ; 100p** ou 1920 x 1080 (ralenti). Notez que si la réduction de vibration électronique est activée, l'angle de champ est réduit, ce qui augmente légèrement la focale apparente. De plus, la sensibilité maximale pour l'enregistrement vidéo est définie sur 25 600 ISO (Z 7) ou 51 200 ISO (Z 6).

Une icône s'affiche lorsque **Activé** est sélectionnée.

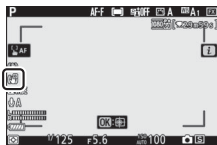

Réduction de vibration

Choisissez une option de réduction de vibration pour le mode vidéo. Pour en savoir plus, reportez-vous à « Réduction de vibration » (☞ 112).

Mode de zone AF

Choisissez la façon dont l'appareil photo sélectionne le point AF lorsque l'autofocus est activé en mode vidéo. Pour en savoir plus, reportez-vous à « Mode de zone AF » (☞ 55, 113).

Option	Option
 AF point sélectif	 AF zone large (L)
 AF zone large (S)	 AF zone automatique

Mode de mise au point

Choisissez la méthode de mise au point en mode vidéo. Pour en savoir plus, reportez-vous à « Choix d'un mode de mise au point » (☞ 53).

Option	Option
AF-S AF ponctuel	AF-F AF permanent
AF-C AF continu	MF Mise au point manuelle



A series of horizontal lines for handwriting practice, consisting of 15 evenly spaced lines. A solid grey rectangular block is positioned on the left side of the page, partially overlapping the first few lines.

Liste des menus

Cette section répertorie les options disponibles dans les menus de l'appareil photo.

☑ Menus de l'appareil photo

De plus amples informations sur les menus de l'appareil photo sont disponibles dans le *Manuel de référence* qui peut être téléchargé depuis :

Z7 : https://downloadcenter.nikonimglib.com/fr/products/492/Z_7.html



Z6 : https://downloadcenter.nikonimglib.com/fr/products/493/Z_6.html



Vous pouvez également consulter le manuel en ligne, accessible via :

https://onlinemanual.nikonimglib.com/z7_z6/fr/



▶ Menu Visualisation : *gestion des images*

Effacer

Sélection _____ Effacez plusieurs images.

Sélectionner les dates _____

Tout _____

Dossier de visualisation

(défini par défaut sur **Tout**)

(Nom du dossier) _____ Choisissez un dossier de visualisation.

Tout _____

Actuel _____

Options de visualisation	
Ajouter des infos	Choisissez les informations que vous souhaitez afficher sur les photos pendant la visualisation.
Point AF	
Infos photo supplémentaires	
Infos d'exposition	
Hautes lumières	
Histogramme RVB	
Données de prise de vue	
Vue d'ensemble	
Aucune (image seule)	
Affichage des images (défini par défaut sur Désactivé)	
Activé	Indiquez si les images doivent automatiquement être affichées immédiatement après la prise de vue.
Activé (moniteur uniquement)	
Désactivé	
Après effacement (défini par défaut sur Afficher l'image suivante)	
Afficher l'image suivante	Choisissez l'image affichée après la suppression d'une image.
Afficher l'image précédente	
Ne pas modifier	
Après la rafale, afficher (défini par défaut sur Dernière image de la rafale)	
Première image de la rafale	Choisissez si l'appareil affiche la première ou la dernière photo de la rafale après avoir photographié en mode de déclenchement continu.
Dernière image de la rafale	
Rotation des images (définie par défaut sur Activée)	
Activée	Indiquez si les photos verticales doivent pivoter pendant la visualisation.
Désactivée	
Diaporama	
Démarrer	Affichez un diaporama avec les images figurant dans le dossier de visualisation sélectionné.
Type d'image	
Intervalle	
Classement	
	Notez les images sélectionnées.

Menu Prise de vue photo : *options de prise de vue*

Réinitialiser menu PDV photo

Oui	Sélectionnez Oui pour réinitialiser les options du menu Prise de vue photo sur leurs valeurs par défaut.
Non	

Dossier de stockage

Renommer	Sélectionnez le dossier dans lequel vous souhaitez enregistrer les images par la suite.
Sélectionner par numéro	
Sélectionner dans une liste	

Nom de fichier

Nom de fichier	Choisissez le préfixe à trois lettres utilisé pour nommer les fichiers dans lesquels les photos sont stockées. Le préfixe par défaut est « DSC ».
----------------	---

Choisir la zone d'image

(défini par défaut sur **FX (36×24)**)

FX (36×24)	Choisissez la zone d'image (le recadrage) pour les photos. 5 : 4 (30 × 24) est uniquement disponible avec le Z 7.
DX (24×16)	
5 : 4 (30×24)	
1 : 1 (24×24)	
16 : 9 (36×20)	

Qualité d'image (définie par défaut sur JPEG normal)	
NEF (RAW) + JPEG fine ★	Choisissez un format de fichier et un taux de compression (qualité d'image). Les options suivies d'une étoile (« ★ ») donnent lieu à une compression qui accorde la priorité à la qualité, tandis que les options sans étoile accordent la priorité à une taille de fichier réduite.
NEF (RAW) + JPEG fine	
NEF (RAW) + JPEG normal ★	
NEF (RAW) + JPEG normal	
NEF (RAW) + JPEG basic ★	
NEF (RAW) + JPEG basic	
NEF (RAW)	
JPEG fine ★	
JPEG fine	
JPEG normal ★	
JPEG normal	
JPEG basic ★	
JPEG basic	
TIFF (RVB)	
Taille d'image	
JPEG/TIFF	Choisissez la taille d'image, en pixels. Des options séparées sont disponibles pour les images JPEG/TIFF et pour les images NEF (RAW).
NEF (RAW)	
Enregistrement NEF (RAW)	
Compression NEF (RAW)	Choisissez le type de compression et la profondeur d'échantillonnage des images NEF (RAW).
Échantillonnage NEF (RAW)	
Réglage de la sensibilité	
Sensibilité	Modifiez les réglages de sensibilité (ISO) des photos.
Contrôle de la sensibilité auto.	

Balance des blancs

(définie par défaut sur **Automatique**)

Automatique

Réglez la balance des blancs en fonction de la source lumineuse.

Lumière naturelle auto

Ensoleillé

Nuageux

Ombre

Incandescent

Fluorescent

Flash

Choisir température de couleur

Pré-réglage manuel

☑ Saisie de texte

Un clavier s'affiche lorsqu'il est nécessaire de saisir du texte. Touchez les lettres à l'écran (pour commuter entre les claviers des majuscules, des minuscules et des symboles, appuyez sur la touche de sélection du clavier) ou servez-vous du sélecteur multidirectionnel pour mettre en surbrillance les caractères et appuyez sur **OK** pour les insérer à l'emplacement actuel du curseur (notez que si vous saisissez un caractère lorsque le champ est plein, le dernier caractère du champ est effacé). Pour effacer le caractère situé sous le curseur, appuyez sur la commande **Effacer**. Pour déplacer le curseur vers un autre emplacement, touchez l'écran ou tournez la molette de commande principale. Pour terminer la saisie et revenir au menu précédent, appuyez sur **Retour**. Pour quitter sans terminer la saisie, appuyez sur **MENU**.

Zone d'affichage du texte



Zone du clavier

Sélection du clavier

Régler le Picture Control(défini par défaut sur **Automatique**)

Automatique

Standard

Neutre

Saturé

Monochrome

Portrait

Paysage

Uniforme

Rêve

Matin

Pop

Dimanche

Sombre

Spectaculaire

Silence

Austère

Mélancolique

Pur

Denim

Jouet

Sépia

Bleu

Rouge

Rose

Fusain

Graphite

Binaire

Carbone

Choisissez le traitement appliqué aux prochaines photos. Sélectionnez une option en fonction du type de scène ou de votre créativité.

Gérer le Picture Control

Enregistrer/éditer Créez des Picture Control personnalisés.

Renommer

Effacer

Charger/enregistrer

Espace colorimétrique

(défini par défaut sur **sRVB**)

sRVB Choisissez l'espace colorimétrique des photos.

Adobe RVB

D-Lighting actif

(défini par défaut sur **Désactivé**)

Automatique Préservez les détails dans les hautes lumières et les ombres pour créer des photos au contraste naturel.

Très élevé

Élevé

Normal

Faible

Désactivé

Réduction du bruit

(définie par défaut sur **Désactivée**)

Activée Réduisez le « bruit » (points lumineux ou voile) des photos prises à des vitesses d'obturation lentes.

Désactivée

Réduction du bruit ISO

(définie par défaut sur **Normale**)

Élevée Réduisez le « bruit » (pixels lumineux répartis de manière aléatoire) des photos prises à des sensibilités (ISO) élevées.

Normale

Faible

Désactivée

Contrôle du vignetage

(défini par défaut sur **Normal**)

Élevé Réduisez la baisse de luminosité visible sur les bords des photos. L'effet est plus visible à ouverture maximale.

Normal

Faible

Désactivé

Correction de la diffraction

(définie par défaut sur **Activée**)

Activée Réduisez les effets de la diffraction sur les photos prises à petite ouverture (grands chiffres).

Désactivée

Contrôle auto. de la distorsion (défini par défaut sur Activé)	
Activé	Réduisez la distorsion en barillet lorsque vous photographiez avec des objectifs grand-angle et réduisez la distorsion en coussinet lorsque vous photographiez avec des objectifs dotés de longues focales (notez que Activé peut être sélectionné automatiquement avec certains objectifs, auquel cas l'option Contrôle auto. de la distorsion est grisée et indisponible).
Désactivé	
Photo avec réduction scintillement (défini par défaut sur Désactivée)	
Activée	Réduisez les effets du scintillement sous un éclairage fluorescent ou à vapeur de mercure.
Désactivée	
Mesure (définie par défaut sur Mesure matricielle)	
Mesure matricielle	Choisissez la méthode utilisée par l'appareil photo pour mesurer les niveaux de lumière et régler l'exposition.
Mesure pondérée centrale	
Mesure spot	
Mesure pondérée htes lumières	
Contrôle du flash	
Mode de contrôle du flash	Choisissez un mode de contrôle pour les flashes optionnels et modifiez les réglages des flashes asservis sans fil. Les options disponibles varient selon le flash ou l'accessoire utilisé.
Options de flash sans fil	
Contrôle des flashes asservis	
Infos sur les flashes asservis radio	
Mode de flash (défini par défaut sur Dosage flash/ambiance)	
Dosage flash/ambiance	Choisissez le mode de flash.
Atténuation des yeux rouges	
Synchro lente + yeux rouges	
Synchro lente	
Synchro sur le second rideau	
Flash désactivé	
Correction du flash (définie par défaut sur 0.0)	
-3.0 - +1.0	Réglez la correction du flash.

Mode de mise au point (défini par défaut sur AF ponctuel)	
AF ponctuel	Choisissez la méthode de mise au point.
AF continu	
Mise au point manuelle	
Mode de zone AF (défini par défaut sur AF point sélectif)	
AF zone réduite	Choisissez le mode de sélection du point AF.
AF point sélectif	
AF zone dynamique	
AF zone large (S)	
AF zone large (L)	
AF zone automatique	
Réduction de vibration	
Activée	Réduisez l'effet de flou provoqué par le bougé d'appareil. Les options disponibles varient selon l'objectif.
Normal	
Sport	
Désactivé	
Bracketing automatique	
Réglage du bracketing auto.	Modifiez les réglages du bracketing automatique.
Nombre de prises de vues	
Incrément	
Niveau	
Surimpression	
Mode de surimpression	Enregistrez de deux à dix vues NEF (RAW) sur une seule photo.
Nombre de prises de vues	
Mode de superposition	
Conserver toutes les vues	
Prise de vue avec superposition	
Sélec. 1ère exposition (NEF)	
HDR (grande plage dynamique)	
Mode HDR	Préservez les détails dans les hautes lumières et les ombres lors de la prise de vue de scènes très contrastées.
Écart d'exposition	
Lissage	
Enreg. images individuelles (NEF)	

Intervallomètre

Démarrer	Prenez des photos selon l'intervalle
Choisir jour/heure démar.	sélectionné jusqu'à ce que le nombre de
Intervalle	prises de vues indiqué ait été enregistré.
Nb intervalles×vues/intervalle	
Lissage de l'exposition	
Mode silencieux	
Priorité d'intervalle	
Dossier de stockage au démarrage	

Vidéo accélérée

Démarrer	L'appareil prend automatiquement des
Intervalle	photos selon l'intervalle sélectionné afin
Durée de la prise de vue	de créer une vidéo en accéléré, sans son.
Lissage de l'exposition	
Mode silencieux	
Choisir la zone d'image	
Taille d'image/cadence	
Priorité d'intervalle	

Prise vue avec décal mise au point

Démarrer	L'appareil fait varier automatiquement la
Nb d'images	mise au point sur une série de photos.
Largeur de décalage de mise au point	
Intervalle entre les vues	
Mémo. de l'expo. de la première vue	
Image avec mise en relief des MAP	
Mode silencieux	
Dossier de stockage au démarrage	

Mode silencieux

(défini par défaut sur **Désactivé**)

Activé	Désactivez le son de l'obturateur.
Désactivé	

Menu Prise de vue vidéo : options de prise de vue vidéo

Réinitialiser menu Prise de vue vidéo

Oui	Sélectionnez Oui pour réinitialiser les options du menu Prise de vue vidéo sur leurs valeurs par défaut.
Non	

Nom de fichier

Choisissez le préfixe à trois lettres utilisé pour nommer les fichiers dans lesquels les vidéos sont stockées. Le préfixe par défaut est « DSC ».

Choisir la zone d'image

(défini par défaut sur **FX**)

FX	Choisissez la zone d'image (le recadrage) pour les vidéos.
DX	

Taille d'image/cadence

(définie par défaut sur **1920×1080 ; 60p**)

3840×2160 ; 30p	Choisissez la taille d'image (mesurée en pixels) et la cadence de prise de vue des vidéos.
3840×2160 ; 25p	
3840×2160 ; 24p	
1920×1080 ; 120p	
1920×1080 ; 100p	
1920×1080 ; 60p	
1920×1080 ; 50p	
1920×1080 ; 30p	
1920×1080 ; 25p	
1920×1080 ; 24p	
1920×1080 ; 30p ×4 (ralenti)	
1920×1080 ; 25p ×4 (ralenti)	
1920×1080 ; 24p ×5 (ralenti)	

Qualité des vidéos	(définie par défaut sur Élevée)
Élevée	Choisissez la qualité des vidéos.
Normale	
Type de fichier vidéo	(défini par défaut sur MOV)
MOV	Choisissez le type de fichier vidéo.
MP4	
Réglage de la sensibilité	
Sensibilité maximale	Modifiez les réglages de sensibilité (ISO) des vidéos.
Ctrl sensibilité auto (mode M)	
Sensibilité (mode M)	
Balance des blancs	(définie par défaut sur Comme les réglages photo)
Comme les réglages photo	Choisissez la balance des blancs des vidéos. Sélectionnez Comme les réglages photo afin d'utiliser l'option actuellement sélectionnée pour les photos.
Automatique	
Lumière naturelle auto	
Ensoleillé	
Nuageux	
Ombre	
Incandescent	
Fluorescent	
Choisir température de couleur	
Pré-réglage manuel	

Régler le Picture Control(défini par défaut sur **Comme les réglages photo**)

Comme les réglages photo

Automatique

Standard

Neutre

Saturé

Monochrome

Portrait

Paysage

Uniforme

Rêve

Matin

Pop

Dimanche

Sombre

Spectaculaire

Silence

Austère

Mélancolique

Pur

Denim

Jouet

Sépia

Bleu

Rouge

Rose

Fusain

Graphite

Binaire

Carbone

Choisissez un Picture Control pour les vidéos. Sélectionnez **Comme les réglages photo** afin d'utiliser l'option actuellement sélectionnée pour les photos.

Gérer le Picture Control	
Enregistrer/éditer	Créez des Picture Control personnalisés.
Renommer	
Effacer	
Charger/enregistrer	
D-Lighting actif (défini par défaut sur Désactivé)	
Comme les réglages photo	Préservez les détails dans les hautes lumières et les ombres pour créer des vidéos au contraste naturel. Sélectionnez Comme les réglages photo afin d'utiliser l'option actuellement sélectionnée pour les photos.
Très élevé	
Élevé	
Normal	
Faible	
Désactivé	
Réduction du bruit ISO (défini par défaut sur Normale)	
Élevée	Réduisez le « bruit » (pixels lumineux répartis de manière aléatoire) des vidéos enregistrées à des sensibilités (ISO) élevées.
Normale	
Faible	
Désactivée	
Contrôle du vignetage (défini par défaut sur Normal)	
Comme les réglages photo	Réduisez la baisse de luminosité visible sur les bords de la vue. Sélectionnez Comme les réglages photo afin d'utiliser l'option actuellement sélectionnée pour les photos.
Élevé	
Normal	
Faible	
Désactivé	
Correction de la diffraction (défini par défaut sur Activée)	
Activée	Réduisez les effets de la diffraction sur les photos prises à petite ouverture (grands chiffres).
Désactivée	

Contrôle auto. de la distorsion (défini par défaut sur Activé)	
Activé	Réduisez la distorsion en barillet lorsque vous photographiez avec des objectifs grand-angle et réduisez la distorsion en coussinet lorsque vous photographiez avec des objectifs dotés de longues focales (notez que Activé peut être sélectionné automatiquement avec certains objectifs, auquel cas l'option Contrôle auto. de la distorsion est grisée et indisponible).
Désactivé	
Réduction du scintillement (définie par défaut sur Automatique)	
Automatique	Atténuez le scintillement et l'effet de bande provoqués par les éclairages fluorescents ou à vapeur de mercure pendant l'enregistrement vidéo.
50 Hz	
60 Hz	
Mesure (définie par défaut sur Mesure matricielle)	
Mesure matricielle	Choisissez la méthode utilisée par l'appareil photo pour mesurer les niveaux de lumière et régler l'exposition lors de la réalisation de vidéos.
Mesure pondérée centrale	
Mesure pondérée htes lumières	
Mode de mise au point (défini par défaut sur AF permanent)	
AF ponctuel	Choisissez la méthode de mise au point.
AF continu	
AF permanent	
Mise au point manuelle	
Mode de zone AF (défini par défaut sur AF zone automatique)	
AF point sélectif	Choisissez le mode de sélection du point AF.
AF zone large (S)	
AF zone large (L)	
AF zone automatique	
Réduction de vibration (définie par défaut sur Comme les réglages photo)	
Comme les réglages photo	Réduisez l'effet de flou provoqué par le bougé d'appareil. Les options disponibles varient selon l'objectif. Sélectionnez Comme les réglages photo afin d'utiliser l'option actuellement sélectionnée pour les photos.
Activée	
Normal	
Sport	
Désactivé	

VR électronique (défini par défaut sur Désactivé)	
Activé	Choisissez d'activer, ou non, la réduction de vibration électronique en mode vidéo.
Désactivé	
Sensibilité du microphone (définie par défaut sur Automatique)	
Automatique	Activez ou désactivez le microphone intégré ou le microphone externe ou modifiez leur sensibilité.
Manuelle	
Microphone désactivé	
Atténuateur (défini par défaut sur Désactivé)	
Activer	Réduisez le gain du microphone et empêchez la distorsion audio lors de l'enregistrement de vidéos dans des environnements bruyants.
Désactiver	
Réponse en fréquence (définie par défaut sur Registre étendu)	
Registre étendu	Choisissez la réponse en fréquence du microphone intégré et du microphone externe.
Registre vocal	
Réduction du bruit du vent (définie par défaut sur Désactivée)	
Activée	Choisissez d'activer, ou non, le filtre passe-haut du microphone intégré afin de réduire le bruit du vent.
Désactivée	
Volume du casque (défini par défaut sur 15)	
0–30	Réglez le volume du casque (disponible auprès d'autres fabricants).
Code temporel	
Enregistrer les codes temporels	Modifiez les réglages des codes temporels et choisissez d'enregistrer, ou non, les codes temporels avec les vidéos.
Méthode de comptage	
Réglage du code temporel	
Temps réel	

Réglages personnalisés : réglage précis des paramètres de l'appareil photo

Réinitialiser réglages perso.

Oui	Choisissez Oui pour réinitialiser les réglages personnalisés sur leurs valeurs par défaut.
Non	

a Autofocus

a1 Priorité en mode AF-C (définie par défaut sur **Déclenchement**)

Déclenchement	Choisissez si vous pouvez prendre des photos avant que l'appareil photo n'ait effectué la mise au point en mode de mise au point AF-C .
Mise au point	

a2 Priorité en mode AF-S (définie par défaut sur **Mise au point**)

Déclenchement	Choisissez si vous pouvez prendre des photos avant que l'appareil photo n'ait effectué la mise au point en mode de mise au point AF-S .
Mise au point	

a3 Suivi MAP avec Lock-On (défini par défaut sur **3**)

Réponse AF si obstruction champ	Choisissez la façon dont l'autofocus réagit aux changements de distance au sujet en mode de mise au point AF-C .
---------------------------------	---

a4 Détection visages AF zone auto. (définie par défaut sur **Activée**)

Activée	Choisissez si l'appareil photo détecte les visages et effectue la mise au point sur ces derniers en mode Zone AF automatique.
Désactivée	

a5 Points AF utilisés (définis par défaut sur **Tous les points**)

Tous les points	Cette option permet de choisir le nombre de points AF disponibles, lorsque vous sélectionnez manuellement le point AF.
Un point sur deux	

a6 Points AF selon l'orientation (définis par défaut sur **Non**)

Oui	Choisissez si l'appareil photo stocke les points AF séparément pour les orientations verticale et horizontale.
Non	

a7 Activation AF (définie par défaut sur Déclencheur/AF-ON)	
Déclencheur/AF-ON	Choisissez si l'appareil photo effectue la mise au point lorsque vous appuyez à mi-course sur le déclencheur. Si AF-ON
AF-ON seulement	seulement est sélectionné, l'appareil photo n'effectue pas la mise au point lorsque vous appuyez à mi-course sur le déclencheur.
a8 Choix limité modes de zone AF	
AF zone réduite	Choisissez les options dont la sélection s'effectue en tournant la molette de commande secondaire lorsque le mode de zone AF est attribué au menu z ou à une commande de l'appareil photo.
AF point sélectif	
AF zone dynamique	
AF zone large (S)	
AF zone large (L)	
AF zone automatique	
a9 Rotation du point AF (définie par défaut sur Désactivée)	
Activée	Cette option permet de « renvoyer » le point AF sélectionné d'un bord de l'affichage à l'autre.
Désactivée	
a10 Options des points AF	
Mode de mise au point manuelle	Modifiez les réglages de l'affichage des points AF.
Assistance AF zone dynamique	
a11 AF faible lumière (défini par défaut sur Désactivé)	
Activé	Choisissez Activé pour obtenir une mise au point plus précise (néanmoins parfois plus lente) en faible lumière lorsque AF-S est sélectionné comme mode de mise au point.
Désactivé	
a12 Illuminateur d'assistance AF (défini par défaut sur Activé)	
Activé	Vous pouvez choisir d'activer, ou non, l'illuminateur d'assistance AF pour faciliter la mise au point en cas de faible luminosité.
Désactivé	

a13 Bague MAP manuelle mode AF (définie par défaut sur Activer)	
Activer	Cette option est disponible avec les objectifs compatibles. Sélectionnez
Désactiver	Désactiver pour éviter d'utiliser la bague de mise au point en mode autofocus.
b Mesure/exposition	
b1 Incrément de l'exposition (défini par défaut sur 1/3 IL)	
1/3 IL	Sélectionnez la taille de l'incrément pour la vitesse d'obturation, l'ouverture, la
1/2 IL	sensibilité (ISO), la correction de l'exposition et du flash et le bracketing de l'exposition et du flash.
b2 Correction d'exposition (définie par défaut sur Désactivée)	
Activée (réinitialisation auto.)	Choisissez si la correction d'exposition peut être réglée uniquement en tournant
Activée	une molette de commande, sans appuyer sur la commande  .
Désactivée	
b3 Zone pondérée centrale (définie par défaut sur ϕ 12 mm)	
ϕ 12 mm	Choisissez la taille de la zone à laquelle l'appareil photo accorde le plus
Moyenne	d'importance en mesure pondérée centrale.
b4 Réglage précis expo. opti.	
Mesure matricielle	Affinez l'exposition pour chaque méthode de mesure. Des valeurs élevées produisent
Mesure pondérée centrale	des vues plus claires, des valeurs basses
Mesure spot	des vues plus sombres.
Mesure pondérée htes lumières	
c Tempo./ mémo. exposition	
c1 Mémo. expo. par déclencheur (définie par défaut sur Désactivée)	
Activée (appui à mi-course)	Choisissez si l'exposition est mémorisée, ou non, lorsque vous appuyez sur le
Activée (mode rafale)	déclencheur.
Désactivée	
c2 Retardateur	
Délai du retardateur	Choisissez la temporisation du déclenchement, le nombre de vues prises
Nombre de prises de vues	à chaque pression du déclencheur ainsi que l'intervalle entre les prises de vues en
Intervalle entre les vues	mode retardateur.

c3 Délai d'extinction	
Visualisation	Choisissez le délai au bout duquel l'écran de contrôle et les affichages de l'appareil photo s'éteignent lorsqu'aucune opération n'est effectuée.
Menus	
Affichage des images	
Temporisation du mode veille	
d Prise de vue/affichage	
d1 Cadence prise de vue en CL (définie par défaut sur 3 vps)	
5 vps–1 vps	Choisissez la cadence de prise de vue en mode de déclenchement continu basse vitesse.
d2 Nombre de vues maximal (défini par défaut sur 200)	
1–200	Choisissez le nombre maximal de photos pouvant être prises en une seule rafale en modes de déclenchement continu.
d3 Options déclenchement synchro. (définies par défaut sur Synchro.)	
Synchro.	Choisissez si le déclenchement des appareils photo distants est synchronisé avec celui de l'appareil photo principal.
Aucune synchro.	
d4 Temporisation de l'exposition (définie par défaut sur Désactivée)	
3 s–0,2 s, Désactivée	Dans les situations où le moindre mouvement de l'appareil peut rendre les photos floues, vous pouvez retarder le déclenchement de 0,2 à 3 secondes environ après la pression du déclencheur.
d5 Obturation électro. au 1er rideau (définie par défaut sur Désactiver)	
Activer	Activez l'obturation électronique au premier rideau afin d'éliminer l'effet de flou provoqué par le mouvement de l'obturateur mécanique.
Désactiver	
d6 Limiter le choix des zones d'image	
FX (36 × 24)	Choisissez les options disponibles lorsque la sélection de la zone d'image est attribuée au menu i ou aux molettes et à une commande de l'appareil photo. 5 : 4 (30 × 24) est uniquement disponible avec le Z 7.
DX (24 × 16)	
5 : 4 (30 × 24)	
1 : 1 (24 × 24)	
16 : 9 (36 × 20)	

d7 Séquence numérique images (définie par défaut sur Activée)	
Activée	Choisissez la façon dont l'appareil photo attribue les numéros de fichiers.
Désactivée	
Réinitialiser	
d8 Appliquer réglages à visée écran (défini par défaut sur Activé)	
Activé	Lorsque Activé est sélectionné, les effets des réglages de l'appareil photo sur la couleur et la luminosité peuvent être affichés en aperçu dans le viseur ou sur le moniteur.
Désactivé	
d9 Affichage du quadrillage (défini par défaut sur Désactivé)	
Activé	Choisissez Activé pour afficher un quadrillage de référence lors du cadrage des images.
Désactivé	
d10 Mise en relief	
Niveau de mise en relief	Modifiez les réglages de la mise en relief de la mise au point manuelle ; cette fonction consiste à indiquer les objets nets par la mise en relief de leurs contours.
Couleur de mise en relief	
d11 Afficher tout en mode continu (défini par défaut sur Activé)	
Activé	Si Désactivé est sélectionné, l'affichage s'éteint lors des prises de vues en rafale.
Désactivé	
e Bracketing/flash	
e1 Vitesse de synchro. flash (définie par défaut sur 1/200 s)	
1/200 s (Auto FP)–1/60 s	Choisissez une vitesse de synchronisation du flash.
e2 Vitesse d'obturation flash (définie par défaut sur 1/60 s)	
1/60 s–30 s	Choisissez la vitesse d'obturation la plus lente disponible lorsque vous utilisez le flash en modes P et A .
e3 Correction expo. pour flash (définie par défaut sur Vue dans son ensemble)	
Vue dans son ensemble	Choisissez la manière dont l'appareil photo ajuste l'intensité du flash lors de l'utilisation de la correction d'exposition.
Arrière-plan uniquement	

e4 Contrôle de la sensibilité auto. ⚡ (défini par défaut sur **Sujet et arrière-plan**)

Sujet et arrière-plan	Choisissez si la sensibilité (ISO) en prise de vue au flash est modifiée
Sujet uniquement	automatiquement pour exposer correctement à la fois le sujet et l'arrière-plan ou uniquement le sujet principal.

e5 Mode lampe pilote (défini par défaut sur **Activé**)

Activé	Choisissez Activé pour avoir un aperçu des effets de l'éclairage lors de l'utilisation de flashes optionnels compatibles avec le Système d'éclairage créatif de Nikon.
Désactivé	

e6 Bracketing auto. (mode M) (défini par défaut sur **Flash/vitesse**)

Flash/vitesse	Choisissez les réglages affectés lorsque le bracketing de l'exposition et/ou du flash est activé en mode M .
Flash/vitesse/ouverture	
Flash/ouverture	
Flash seulement	

e7 Sens du bracketing (défini par défaut sur **Mesure>Sous-expo.>Surexpo.**)

Mesure>Sous-expo.>Surexpo.	Choisissez le sens du bracketing pour le bracketing de l'exposition, du flash et de la balance des blancs.
Sous-expo.>Mesure>Surexpo.	

✔ Vitesse d'obturation = vitesse maximale de synchronisation du flash

Pour que la vitesse d'obturation soit égale à la vitesse maximale de synchronisation en mode **S** ou **M**, choisissez la valeur figurant en-dessous de la vitesse la plus lente possible (30 s ou **Time** [Pose T]). L'indicateur de synchronisation du flash (« X ») s'affiche alors sur le moniteur ou dans le viseur et sur l'écran de contrôle aux côtés de la vitesse de synchronisation du flash.

✔ Synchronisation ultra-rapide Auto FP

La synchronisation ultra-rapide Auto FP permet d'utiliser le flash à la vitesse d'obturation la plus rapide prise en charge par l'appareil photo et de choisir ainsi l'ouverture maximale afin d'obtenir une profondeur de champ réduite, même sous un soleil intense. L'affichage des informations du flash indique « FP » lorsque **1/200 s (Auto FP)** est sélectionné.

f Commandes

f1 Personnaliser le menu

Choisir la zone d'image

Qualité d'image

Taille d'image

Correction d'exposition

Réglage de la sensibilité

Balance des blancs

Régler le Picture Control

Espace colorimétrique

D-Lighting actif

Réduction du bruit

Réduction du bruit ISO

Mesure

Mode de flash

Correction du flash

Mode de mise au point

Mode de zone AF

Réduction de vibration

Bracketing automatique

Surimpression

HDR (grande plage dynamique)

Mode silencieux

Mode de déclenchement

Définition réglages perso.

Temporisation de l'exposition

Obturation électro. au 1er rideau

Appliquer réglages à visée écran

Agrandissement écran partagé

Mise en relief

Luminosité du moniteur/viseur

Connexion Bluetooth

Connexion Wi-Fi

Choisissez les options affichées dans le menu  en mode photo.

f2 Définition réglages perso.

Commande Fn1	Choisissez les fonctions effectuées par les commandes de l'appareil photo en mode photo.
Commande Fn2	
Commande AF-ON	
Sélecteur secondaire	
Centre du sélecteur secondaire	
Commande d'enregistrement vidéo	
Commande Fn de l'objectif	
Bague de réglage de l'objectif	

f3 Bouton OK

Mode de prise de vue	Choisissez le rôle attribué à la commande  pendant la prise de vue (mode photo) et la visualisation.
Mode de visualisation	

f4 Mémo. vitesse & ouverture

Mémo. de la vitesse d'obturation	Mémorisez la vitesse d'obturation sur la valeur actuellement sélectionnée en mode S ou M , ou l'ouverture sur la valeur actuellement sélectionnée en mode A ou M .
Mémorisation de l'ouverture	

f5 Perso. molettes commande

Inverser la rotation	Personnalisez le fonctionnement des molettes de commande principale et secondaire.
Fonctions par défaut	
Menus et visualisation	
Défilement avec molette second.	



f6 Commande lâchée + molette

(défini par défaut sur **Non**)

Oui	Sélectionner Oui permet aux réglages qui se font normalement en maintenant enfoncée une commande et en tournant une molette d'être effectués en tournant la molette une fois la commande relâchée.
Non	

f7 Inverser les indicateurs

(défini par défaut sur )

	Choisissez si l'indicateur d'exposition présente les valeurs positives à droite et les valeurs négatives à gauche ou vice-versa.
	

g Vidéo

g1 Personnaliser le menu

Choisir la zone d'image	Choisissez les options affichées dans le menu  en mode vidéo.
Taille d'image et cadence/qualité	
Correction d'exposition	
Réglage de la sensibilité	
Balance des blancs	
Régler le Picture Control	
D-Lighting actif	
Mesure	
Mode de mise au point	
Mode de zone AF	
Réduction de vibration	
VR électronique	
Sensibilité du microphone	
Atténuateur	
Réponse en fréquence	
Réduction du bruit du vent	
Volume du casque	
Mise en relief	
Affichage des hautes lumières	
Luminosité du moniteur/viseur	
Connexion Bluetooth	
Connexion Wi-Fi	

g2 Définition réglages perso.

Commande Fn1	Choisissez les fonctions effectuées par les commandes de l'appareil photo en mode vidéo. Notez que si Enregistrement de vidéos est sélectionné pour Déclencheur , le déclencheur ne permet pas d'effectuer d'autres opérations que l'enregistrement vidéo.
Commande Fn2	
Commande AF-ON	
Centre du sélecteur secondaire	
Déclencheur	
Bague de réglage de l'objectif	

g3 Bouton OK	(défini par défaut sur Sélectionner point AF central)
Sélectionner point AF central	Choisissez le rôle attribué à la commande
Zoom activé/désactivé	ⓧ en mode vidéo.
Enregistrement de vidéos	
Aucune fonction	
g4 Vitesse de l'AF	
-5 - +5	Choisissez la vitesse de la mise au point en
Quand l'appliquer	mode vidéo.
g5 Sensibilité du suivi AF	(définie par défaut sur 4)
1 - 7	Choisissez la vitesse de réaction de la mise
	au point en mode vidéo.
g6 Affichage des hautes lumières	
Modèle d'affichage	Choisissez la façon dont les hautes
Seuil affichage hautes lumières	lumières (zones claires de la vue) sont
	affichées en mode vidéo.

¶ Menu Configuration : configuration de l'appareil photo

Formater la carte mémoire

Sélectionnez **Oui** pour formater la carte mémoire. *Notez que le formatage supprime définitivement toutes les images et les autres données de la carte.* N'oubliez pas de faire des copies de sauvegarde avant le formatage.

Enregistrer réglages utilisateur

Enregistrer sous U1	Enregistrez les réglages actuels à la position en cours du sélecteur de mode.
Enregistrer sous U2	
Enregistrer sous U3	

Réinitialiser régl. utilisateur

Réinitialiser U1	Réinitialisez les réglages de la position en cours du sélecteur de mode sur leurs valeurs par défaut.
Réinitialiser U2	
Réinitialiser U3	

Langue (Language)

Choisissez une langue pour les menus et les messages de l'appareil photo. Les langues disponibles dépendent du pays ou de la région où l'appareil photo a été acheté à l'origine.

Fuseau horaire et date

Fuseau horaire _____ Réglez l'horloge de l'appareil photo.

Date et heure _____

Format de la date _____

Heure d'été _____

Luminosité du moniteur (définie par défaut sur 0)

-5 - +5 _____ Réglez la luminosité du moniteur.

Équilibre couleur du moniteur

Modifiez l'équilibre colorimétrique du moniteur.

Luminosité du viseur (définie par défaut sur Automatique)

Automatique _____ Réglez la luminosité du viseur.

Manuelle _____

Équilibre couleur du viseur

Réglez l'équilibre colorimétrique du viseur.

Luminosité de l'écran de contrôle (définie par défaut sur Automatique)

Automatique _____ Réglez la luminosité de l'écran de contrôle.

Manuelle _____

Désactivée _____

Limiter choix modes du moniteur

Sélection automatique _____ Choisissez les modes du moniteur qui peuvent être sélectionnés à l'aide de la commande du mode moniteur.

Viseur uniquement _____

Moniteur uniquement _____

Priorité au viseur _____

Affichage des informations (défini par défaut sur Sombre sur clair)

Sombre sur clair _____ Réglez l'affichage des informations en fonction des différentes conditions de visionnage.

Clair sur sombre _____

Réglage précis de l'AF	
Réglage précis de l'AF	Vous pouvez affiner le réglage de la mise au point pour différents types d'objectifs. N'utilisez cette option que si nécessaire.
Valeur enregistrée	
Par défaut	
Liste valeurs enregistrées	
Objectif sans microprocesseur	
Numéro d'objectif	Enregistrez les informations des objectifs sans microprocesseur fixés via un adaptateur pour monture.
Focale (mm)	
Ouverture maximale	
Nettoyer le capteur d'image	
Nettoyer maintenant	Cette option fait vibrer le capteur d'image afin de retirer la poussière.
Nettoyage automatique	
Photo de correction poussière	
Démarrer	Cette option permet d'acquérir des données de référence pour l'option Correction poussière de Capture NX-D.
Nettoyer capteur et démarrer	
Légende des images	
Joindre une légende	Ajoutez une légende aux nouvelles images, au fur et à mesure de leur enregistrement. Vous pouvez consulter les légendes sous forme de métadonnées dans le logiciel ViewNX-i ou Capture NX-D.
Entrer une légende	
Informations de copyright	
Joindre les infos de copyright	Ajoutez des informations de copyright aux images au fur et à mesure de leur enregistrement. Vous pouvez consulter les informations de copyright sous forme de métadonnées dans le logiciel ViewNX-i ou Capture NX-D.
Photographe	
Copyright	
Options de signal sonore	
Signal sonore activé/désactivé	Choisissez la hauteur et le volume des signaux sonores émis par l'appareil photo.
Volume	
Hauteur	
Commandes tactiles	
Activer/désactiver cdes tactiles	Réglez les paramètres des commandes tactiles.
Mvts pour visualisation plein écran	

HDMI

Résolution de sortie	Réglez les paramètres de connexion aux périphériques HDMI.
Avancé	
Plage de sortie	
Contrôle enregistrement externe	
Détail des données de sortie	
Paramètre N-Log	
Aide à l'affichage	

Données de position

Temporisation du mode veille	Réglez les paramètres des données de position.
Position	
Régler horloge avec satellite	

Options télécede sans fil (WR)

Témoin DEL	Réglez les paramètres du témoin DEL et du mode de liaison pour les télécommandes radio sans fil (en option).
Mode de liaison	

Régler Fn télécommande (WR)

(défini par défaut sur **Aucune fonction**)

AF-ON	Choisissez la fonction attribuée à la commande Fn située sur les télécommandes radio sans fil (en option).
Mémorisation AF seulement	
Mémo. expo. (réinit. au décl.)	
Mémorisation expo. seulement	
Mémorisation exposition/AF	
Mémorisation FV	
⚡ Désactiver/activer	
Aperçu	
+ NEF (RAW)	
Aucune fonction	

Mode avion (défini par défaut sur Désactiver)	
Activer	Sélectionnez Activer pour désactiver les fonctions intégrées Bluetooth et Wi-Fi de l'appareil photo. Les fonctions Bluetooth et Wi-Fi des périphériques optionnels connectés à l'appareil photo peuvent uniquement être désactivées en déconnectant ces périphériques.
Désactiver	

Connecter au périphérique mobile

Association (Bluetooth)	Connectez-vous à un smartphone ou à une tablette et modifiez les réglages une fois la connexion établie. Reportez-vous à l'aide en ligne de SnapBridge ou au <i>Guide réseau</i> .
Sélect. pour l'envoi (Bluetooth)	
Connexion Wi-Fi	
Envoyer si éteint	

Se connecter à l'ordinateur

Connexion Wi-Fi	Réglez les paramètres de connexion aux ordinateurs à l'aide du Wi-Fi intégré de l'appareil photo. Pour en savoir plus, reportez-vous au <i>Guide réseau</i> .
Type de connexion	
Paramètres du réseau	
Options	
Adresse MAC	

Connexions sans fil

Pour obtenir des informations sur l'établissement de connexions sans fil avec des ordinateurs ou des périphériques mobiles, reportez-vous au *Guide réseau*, disponible dans le Centre de téléchargement Nikon :

Z7 : https://downloadcenter.nikonimglib.com/fr/products/492/Z_7.html



Z6 : https://downloadcenter.nikonimglib.com/fr/products/493/Z_6.html



Système de comm. sans fil (WT-7)

Système de comm. sans fil	Réglez les paramètres de connexion aux ordinateurs et aux serveurs FTP via des réseaux sans fil ou Ethernet à l'aide d'un système de communication sans fil WT-7 (en option). Cette option est uniquement disponible lorsqu'un WT-7 est connecté.
Choisir le matériel	
Paramètres du réseau	
Options	

Marquage de conformité

Affichez certaines des normes auxquelles l'appareil photo est conforme.

Informations de l'accumulateur

Affichez les informations relatives à l'accumulateur actuellement inséré dans l'appareil photo.

Photo si carte absente ?

(défini par défaut sur **Activer le déclenchement**)

Désactiver déclenchement	Autorisez ou non le déclenchement si aucune carte mémoire n'est insérée.
Activer le déclenchement	

Enregistrer/charger réglages

Enregistrer les réglages	Enregistrez les réglages de l'appareil photo sur une carte mémoire ou chargez des réglages depuis une carte mémoire. Il est possible de partager les fichiers de réglages avec d'autres appareils photo du même modèle.
Charger les réglages	

Réinitialiser tous les réglages

Réinitialiser	Redonnez à tous les réglages, à l'exception de Langue (Language) et Fuseau horaire et date , leurs valeurs par défaut.
Ne pas réinitialiser	

Version du firmware

Affichez la version actuelle du firmware (microprogramme) de l'appareil photo.

« Réinitialiser tous les réglages »

Les informations de copyright et les autres entrées créées par l'utilisateur sont également réinitialisées. Nous vous recommandons d'enregistrer les réglages à l'aide de l'option **Enregistrer/charger réglages** du menu Configuration avant d'effectuer une réinitialisation.

Menu Retouche : création de copies retouchées

Traitement NEF (RAW)

Sélectionner les image(s)	Créez des copies au format JPEG à partir de photos NEF (RAW).
Sélectionner les dates	
Sélectionner toutes les images	

Recadrer

Créez une copie recadrée de la photo sélectionnée.

Redimensionner

Sélectionner les image(s)	Créez de petites copies des photos sélectionnées.
Choisir la taille	

D-Lighting

Éclaircissez les ombres.

Correction des yeux rouges

Corrigez l'effet « yeux rouges » parfois visible sur les photos prises au flash.

Redresser

Créez des copies redressées. Vous pouvez redresser les images jusqu'à 5° par incréments de 0,25° environ.

Contrôle de la distorsion

Automatique	Réduisez la distorsion en barillet des photos prises avec des objectifs grand-angle ou la distorsion en coussinet des photos prises au téléobjectif. Sélectionnez Automatique pour que l'appareil photo corrige automatiquement la distorsion.
Manuel	

Perspective

Réduisez les effets de perspective des objets hauts photographiés d'en bas.

Superposition des images

Combinez deux photos au format NEF (RAW) existantes pour créer une seule image enregistrée en plus des originaux. Cette option n'est disponible que dans l'onglet .

Recadrer la vidéo

Coupez certaines séquences afin de créer des copies modifiées des vidéos.

Comparaison côte à côte

Comparez les copies retouchées aux originales. Cette option est uniquement disponible si vous affichez le menu Retouche en appuyant sur **i** et en sélectionnant **Retouche** en mode de visualisation plein écran alors qu'une image retouchée ou originale est affichée.

☰ Menu personnalisé/⌚ Réglages récents

Ajouter des éléments

MENU VISUALISATION	Créez un menu personnalisé pouvant comporter jusqu'à 20 rubriques, sélectionnées dans les menus Visualisation, Prise de vue photo, Prise de vue vidéo, Réglages personnalisés, Configuration et Retouche.
MENU PRISE DE VUE PHOTO	
MENU PRISE DE VUE VIDÉO	
MENU RÉGLAGES PERSO.	
MENU CONFIGURATION	
MENU RETOUCHE	

Supprimer des éléments

Supprimez des rubriques du Menu personnalisé.

Ordonner les éléments

Modifiez l'ordre des rubriques du Menu personnalisé.

Choisir l'onglet

(par défaut sur **MENU PERSONNALISÉ**)

MENU PERSONNALISÉ	Choisissez le menu affiché dans l'onglet « Menu personnalisé/Réglages récents ». Sélectionnez RÉGLAGES RÉCENTS pour afficher un menu répertoriant les 20 derniers réglages utilisés.
RÉGLAGES RÉCENTS	

Dépannage

Il est possible que vous parveniez à résoudre les problèmes de l'appareil photo en suivant les étapes ci-dessous. Consultez cette liste avant de prendre contact avec votre revendeur ou votre représentant Nikon agréé.

- ÉTAPE 1** *Vérifiez les problèmes courants indiqués dans les sections suivantes :*
- « Problèmes et solutions » (□ 158)
 - « Indicateurs et messages d'erreur » (□ 164)

- ÉTAPE 2** *Mettez l'appareil photo hors tension et retirez l'accumulateur. Après avoir attendu une minute environ, insérez à nouveau l'accumulateur et mettez l'appareil photo sous tension.*
- Si vous venez de terminer la prise de vue, attendez au moins une minute avant de retirer l'accumulateur, car l'appareil photo est peut-être encore en train d'enregistrer des données sur la carte mémoire.

- ÉTAPE 3** *Faites des recherches sur les sites Web de Nikon.*
- Pour obtenir des informations sur l'assistance technique et consulter la foire aux questions, rendez-vous sur le site de votre pays ou région (□ xxii). Pour télécharger le dernier firmware de votre appareil photo, rendez-vous sur : <https://downloadcenter.nikonimglib.com>

- ÉTAPE 4** *Veillez prendre contact avec un représentant Nikon agréé.*

Rétablissement des réglages par défaut

Selon les réglages en cours, certaines rubriques de menus et autres fonctionnalités peuvent être indisponibles. Pour accéder aux rubriques de menus grisées ou aux fonctionnalités indisponibles, essayez de restaurer les réglages par défaut à l'aide de la rubrique **Réinitialiser tous les réglages** du menu Configuration (□ 153). Notez cependant que les profils de réseaux sans fil, les informations de copyright et les autres entrées créées par des utilisateurs seront également réinitialisés. Nous vous recommandons d'enregistrer les réglages à l'aide de l'option **Enregistrer/charger réglages** du menu Configuration avant d'effectuer une réinitialisation.

Problèmes et solutions

Vous trouverez ci-dessous une liste de solutions adaptées à certains problèmes courants.

Accumulateur/affichage

L'appareil photo est sous tension mais ne répond pas : attendez que l'enregistrement soit terminé. Si le problème persiste, mettez l'appareil photo hors tension. Si l'appareil photo ne s'éteint pas, retirez l'accumulateur puis insérez-le à nouveau ou, si vous utilisez un adaptateur secteur, débranchez puis rebranchez ce dernier. Notez que les données en cours d'enregistrement seront perdues, mais que celles qui sont déjà enregistrées seront conservées lorsque vous retirerez ou débrancherez la source d'alimentation.

Le viseur ou le moniteur ne s'allume pas : choisissez un autre mode à l'aide de la commande du mode moniteur.

Le viseur est flou : tournez la commande de réglage dioptrique pour régler la netteté du viseur. Si cela ne résout pas le problème, sélectionnez le mode **AF-S**, le mode AF point sélectif et le point AF central, puis cadrez un sujet très contrasté dans le point AF central et appuyez sur le déclencheur à mi-course pour effectuer la mise au point. Une fois la mise au point effectuée, actionnez la commande de réglage dioptrique jusqu'à ce que le sujet soit net dans le viseur.

Le moniteur ou le viseur s'éteint brusquement : choisissez un délai plus long pour le réglage personnalisé c3 (**Délai d'extinction**).

L'écran de contrôle ne répond pas et sa luminosité est faible : les temps de réponse et la luminosité de l'écran de contrôle varient en fonction de la température.

Durée de la prise de vue

L'appareil photo met du temps à s'allumer : supprimez des fichiers ou des dossiers.

Le déclencheur est désactivé :

- La carte mémoire est pleine.
- **Désactiver déclenchement** est sélectionné pour l'option **Photo si carte absente ?** du menu Configuration et aucune carte mémoire ne se trouve dans l'appareil photo.
- Le mode **S** est sélectionné alors que **Bulb** (pose B) ou **Time** (pose T) est la vitesse d'obturation en cours d'utilisation.

L'appareil photo met du temps à répondre au déclencheur : sélectionnez **Désactivée** pour le réglage personnalisé d4 (**Temporisation de l'exposition**).

Une seule vue est enregistrée à chaque pression du déclencheur en modes de déclenchement continu : désactivez le mode HDR.

Les photos sont floues : pour effectuer la mise au point à l'aide de l'autofocus, sélectionnez **AF-S**, **AF-C** ou **AF-F** comme mode de mise au point. Si l'appareil photo ne parvient pas à faire la mise au point avec l'autofocus (□ 54), utilisez la mise au point manuelle ou la mémorisation de la mise au point.

Aucun signal sonore n'est émis :

- **Désactivé** est sélectionné pour **Options de signal sonore > Signal sonore activé/désactivé** dans le menu Configuration.
- **AF-C** est sélectionné comme mode de mise au point.
- **Activé** est sélectionné pour **Mode silencieux** dans le menu Prise de vue photo.

Toutes les vitesses d'obturation ne sont pas disponibles : un flash est en cours d'utilisation. Vous pouvez sélectionner la vitesse de synchronisation du flash à l'aide du réglage personnalisé e1 (**Vitesse de synchro. flash**) ; avec les flashes compatibles, choisissez **1/200 s (Auto FP)** pour pouvoir bénéficier de toutes les vitesses d'obturation.

La mise au point n'est pas mémorisée lorsque vous appuyez à mi-course sur le déclencheur : lorsque **AF-C** est sélectionné comme mode de mise au point, vous pouvez mémoriser la mise au point en appuyant au centre du sélecteur secondaire.

Il est impossible de changer le point AF : il n'est pas possible de sélectionner le point AF en mode AF zone automatique ; choisissez un autre mode de zone AF.

L'appareil photo met du temps pour enregistrer les photos : désactivez la réduction du bruit.

Les photos et les vidéos ne semblent pas avoir la même exposition que l'aperçu affiché à l'écran : pour avoir un aperçu des effets des modifications qui ont un impact sur l'exposition et la couleur, sélectionnez **Activé** pour le réglage personnalisé d8 (**Appliquer réglages à visée écran**). Notez que les modifications apportées à la **Luminosité du moniteur** et à la **Luminosité du viseur** n'ont pas d'impact sur les images enregistrées avec l'appareil photo.

Un effet de scintillement ou de bande est visible en mode vidéo : sélectionnez **Réduction du scintillement** dans le menu Prise de vue vidéo et choisissez une option correspondant à la fréquence de l'alimentation secteur locale.

Des bandes ou des zones lumineuses sont visibles sur la vue passant par l'objectif : l'image est cadrée sous une enseigne lumineuse clignotante, ou un flash ou une autre source lumineuse s'est brièvement allumé.

Il y a des taches sur les photos : nettoyez les lentilles avant et l'arrière de l'objectif. Si le problème persiste, nettoyez le capteur d'image.

La prise de vue s'arrête de façon inattendue ou ne démarre pas : il est possible que la prise de vue s'arrête automatiquement afin d'éviter d'endommager les circuits internes de l'appareil photo si la température ambiante est trop élevée ou si l'appareil photo a été utilisé longtemps en mode rafale ou en mode d'enregistrement vidéo ou autre action similaire. Si vous ne parvenez pas à photographier ou filmer parce que l'appareil photo a surchauffé, attendez que les circuits internes refroidissent, puis réessayez. Notez que l'appareil photo peut sembler chaud au toucher, mais cela n'est pas le signe d'un dysfonctionnement.

Des parasites apparaissent sur le moniteur ou dans le viseur pendant la prise de vue : du bruit (pixels lumineux répartis de manière aléatoire, voile ou lignes) et des couleurs inattendues risquent d'apparaître si vous effectuez un zoom avant sur la vue passant par l'objectif. Les pixels lumineux répartis de manière aléatoire, le voile ou les taches lumineuses peuvent aussi être dus à l'augmentation de la température des circuits internes de l'appareil photo pendant la prise de vue ; mettez l'appareil photo hors tension lorsque vous ne l'utilisez pas. À des sensibilités (ISO) élevées, le bruit risque d'être plus perceptible sur les poses longues ou sur les images enregistrées alors que la température de l'appareil photo est élevée. Notez que la répartition du bruit à l'écran peut différer de celle de l'image finale. Pour réduire le bruit, modifiez certains réglages comme la sensibilité (ISO), la vitesse d'obturation ou le D-Lighting actif.

L'appareil photo ne parvient pas à mesurer la balance des blancs : le sujet est trop sombre ou trop clair.

Impossible de sélectionner les images comme référence pour la balance des blancs prédéfinie : les images en question ont été créées avec un autre modèle d'appareil photo.

Le bracketing de la balance des blancs n'est pas disponible :

- NEF (RAW) ou NEF+JPEG est sélectionné comme qualité d'image.
- La surimpression est activée.

Le Picture Control produit des effets différents d'une image à l'autre : **Automatique** est sélectionné pour **Régler le Picture Control**, un Picture Control basé sur l'option **Automatique** est sélectionné ou **A** (automatique) est sélectionné pour **Réglage de l'accentuation**, le contraste ou la saturation. Pour obtenir des résultats cohérents sur une série de photos, choisissez une autre option.

Impossible de modifier la mesure : la mémorisation de l'exposition automatique est activée.

Impossible d'utiliser la correction d'exposition : choisissez le mode **P**, **S** ou **A**.

Du bruit (taches colorées ou autres parasites) est visible en cas d'exposition prolongée : activez la réduction du bruit.

L'illuminateur d'assistance AF ne s'allume pas :

- Sélectionnez **Activé** pour le réglage personnalisé a12 (**illuminateur d'assistance AF**).
- L'illuminateur ne s'allume pas en mode vidéo ou lorsque **AF-C** ou **MF** est sélectionné comme mode de mise au point.

Aucun son n'est enregistré avec les vidéos : **Microphone désactivé** est sélectionné comme option pour **Sensibilité du microphone** dans le menu Prise de vue vidéo.

Visualisation

Les images NEF (RAW) ne s'affichent pas : les photos ont été prises au format NEF + JPEG.

L'appareil photo n'affiche pas les images enregistrées avec d'autres appareils photo : les photos enregistrées avec des appareils photo d'une autre marque peuvent ne pas s'afficher correctement.

Certaines photos ne s'affichent pas pendant la visualisation : sélectionnez **Tout** pour l'option **Dossier de visualisation**.

Les photos prises en cadrage vertical ne s'affichent pas dans le bon sens :

- Sélectionnez **Activée** pour **Rotation des images** dans le menu Visualisation.
 - Les photos sont affichées en aperçu juste après la prise de vue.
 - L'appareil photo a été dirigé vers le haut ou vers le bas au moment de la prise de vue.
-

Impossible de supprimer les images : ces images sont protégées. Supprimez la protection.

Impossible de retoucher les images : il est impossible de modifier cette image avec cet appareil photo.

L'appareil photo affiche un message indiquant que le dossier ne contient aucune image : sélectionnez **Tout** pour l'option **Dossier de visualisation**.

Impossible d'imprimer les images : les photos NEF (RAW) et TIFF ne peuvent pas être imprimées par connexion USB directe. Transférez les photos sur un ordinateur et imprimez-les avec Capture NX-D. Les photos NEF (RAW) peuvent être enregistrées au format JPEG à l'aide de l'option **Traitement NEF (RAW)** du menu Retouche.

Les images ne s'affichent pas sur les périphériques HDMI : vérifiez qu'un câble HDMI (disponible séparément) est branché.

La communication avec les périphériques HDMI ne fonctionne pas comme prévu :

- Vérifiez que le câble HDMI est branché correctement.
- Sélectionnez **Désactivé** pour **HDMI > Avancé > Contrôle enregistrement externe** dans le menu Configuration.
- Faites une nouvelle vérification après avoir sélectionné **Réinitialiser tous les réglages** dans le menu Configuration.

L'option Correction poussière de Capture NX-D ne permet pas d'obtenir l'effet voulu : le nettoyage du capteur d'image change la position de la poussière sur le capteur. Les données de référence de correction de la poussière enregistrées avant le nettoyage du capteur d'image ne peuvent pas être utilisées avec les photos prises après le nettoyage. De même, les données de référence de correction de la poussière enregistrées après le nettoyage du capteur d'image ne peuvent pas être utilisées avec les photos prises avant le nettoyage.

Les ordinateurs n'affichent pas les images NEF (RAW) de la même façon que l'appareil photo : les logiciels d'autres fabricants ne montrent pas les effets des Picture Control, du D-Lighting actif, du contrôle de vignetage ou autre fonction similaire. Utilisez Capture NX-D ou ViewNX-i.

Impossible de transférer les images sur un ordinateur : le système d'exploitation de l'ordinateur n'est pas compatible avec l'appareil photo ou le logiciel de transfert d'images. Utilisez un lecteur de cartes ou un logement pour carte afin de copier les images sur un ordinateur.

Bluetooth et Wi-Fi (réseaux sans fil)

Le smartphone ou la tablette n'affiche pas le SSID de l'appareil photo (nom de réseau) :

- Vérifiez que **Désactiver** est sélectionné pour l'option **Mode avion** du menu Configuration de l'appareil photo.
 - Vérifiez que **Activer** est sélectionné pour **Connecter au périphérique mobile > Association (Bluetooth) > Connexion Bluetooth** dans le menu Configuration de l'appareil photo.
 - Essayez de désactiver puis de réactiver le Wi-Fi du périphérique mobile.
-

L'appareil photo ne parvient pas à se connecter aux imprimantes sans fil et à d'autres périphériques sans fil : cet appareil photo peut se connecter uniquement aux ordinateurs et aux périphériques mobiles.

Divers

La date d'enregistrement n'est pas correcte : l'horloge de l'appareil photo est moins précise que la plupart des montres et horloges domestiques. Vérifiez-la régulièrement avec des horloges plus précises et réglez-la si nécessaire.



Impossible de sélectionner certaines rubriques des menus : certaines options ne sont pas disponibles avec certaines combinaisons de réglages ou lorsqu'aucune carte mémoire n'est insérée dans l'appareil photo.

Indicateurs et messages d'erreur

Cette section répertorie les indicateurs et les messages d'erreur qui s'affichent sur l'écran de contrôle, sur le moniteur et dans le viseur de l'appareil photo.

Indicateurs

Les indicateurs suivants s'affichent sur l'écran de contrôle et/ou sur le moniteur et dans le viseur de l'appareil photo :

Indicateur		Problème	Solution
Moniteur/viseur de l'appareil photo	Écran de contrôle		
		Niveau de charge de l'accumulateur faible.	Préparez un accumulateur de rechange entièrement chargé.
 (clignote)		L'accumulateur est déchargé.	Rechargez ou remplacez l'accumulateur.
		Informations de l'accumulateur indisponibles.	L'accumulateur est inutilisable. Prenez contact avec votre représentant Nikon agréé.
		Accumulateur incompatible.	Remplacez-le par un accumulateur Nikon.
		Température élevée de l'accumulateur.	Retirez l'accumulateur et attendez qu'il refroidisse.
 (clignote)	—	L'appareil photo n'arrive pas à effectuer la mise au point avec l'autofocus.	Modifiez la composition ou faites la mise au point manuellement.
F —		L'objectif n'est pas fixé correctement.	Veillez à ce que l'objectif soit fixé correctement.
Bulb (clignote)		Bulb (pose B) est sélectionné en mode S .	Modifiez la vitesse d'obturation ou passez en mode M .
Time (clignote)		Time (pose T) est sélectionné en mode S .	
Busy (clignote)		Traitement en cours.	Attendez la fin du traitement.

Indicateur		Problème	Solution
Moniteur/visueur de l'appareil photo	Écran de contrôle		
 (clignote)	—	Le flash s'est déclenché à pleine puissance ; la photo risque d'être sous-exposée.	Vérifiez la photo sur le moniteur ou dans le viseur ; si elle est sous-exposée, modifiez les réglages et réessayez.
(Les indicateurs d'exposition et l'affichage de la vitesse d'obturation ou de l'ouverture clignotent)		Le sujet est trop clair ; la photo sera surexposée.	<ul style="list-style-type: none"> Utilisez une sensibilité (ISO) plus basse. Utilisez un filtre ND (en option). En mode : <ul style="list-style-type: none"> S Augmentez la vitesse d'obturation A Choisissez une ouverture plus petite (valeur plus grande)
		Le sujet est trop sombre ; la photo sera sous-exposée.	<ul style="list-style-type: none"> Utilisez une sensibilité (ISO) plus élevée. Utilisez un flash optionnel. En mode : <ul style="list-style-type: none"> S Diminuez la vitesse d'obturation A Choisissez une ouverture plus grande (valeur plus petite)
Full (clignote)		Mémoire insuffisante pour enregistrer de nouvelles images avec les réglages actuels, ou l'appareil photo a utilisé tous les numéros de fichier ou de dossier.	<ul style="list-style-type: none"> Réduisez la qualité ou la taille des images. Effacez des images après avoir copié celles que vous souhaitez garder sur un ordinateur ou un autre support. Insérez une autre carte mémoire.
Err (clignote)		Dysfonctionnement de l'appareil photo.	Appuyez sur le déclencheur. Si l'erreur persiste ou se produit fréquemment, contactez un représentant Nikon agréé.

Messages d'erreur

Les messages d'erreur affichés sur le moniteur ou dans le viseur sont parfois accompagnés d'indicateurs affichés sur l'écran de contrôle.

Message	Écran de contrôle	Problème	Solution
Carte mémoire absente.	[-E-]	L'appareil photo ne peut pas détecter de carte mémoire.	Mettez l'appareil photo hors tension et vérifiez que la carte mémoire est correctement insérée.
Impossible d'accéder à cette carte mémoire. Insérez une autre carte.	Card, Err (clignote)	Une erreur s'est produite lors de l'accès à la carte mémoire.	<ul style="list-style-type: none">Utilisez une carte mémoire agréée par Nikon.Si l'erreur persiste après avoir éjecté et réinséré la carte à plusieurs reprises, celle-ci est peut-être endommagée. Veuillez contacter un revendeur ou un représentant Nikon agréé.
		Impossible de créer un nouveau dossier.	Supprimez des fichiers après avoir sauvegardé les images que vous souhaitez garder sur un ordinateur ou un autre support, ou insérez une autre carte mémoire.
Cette carte n'est pas formatée. Formatez-la.	For (clignote)	La carte mémoire n'a pas été formatée pour pouvoir être utilisée dans cet appareil photo.	Formatez la carte mémoire ou insérez-en une autre.
Impossible de démarrer le mode de visée écran. Veuillez patienter.	—	La température interne de l'appareil photo est trop élevée.	Laissez refroidir les circuits internes avant de reprendre la prise de vue.
Le dossier ne contient aucune image.	—	Aucune image visible sur la carte mémoire.	Insérez une carte mémoire contenant des images visibles.
		Aucune image visible dans le ou les dossiers sélectionnés pour la visualisation.	Utilisez l'option Dossier de visualisation du menu Visualisation pour sélectionner un dossier contenant des images visibles.

Message	Écran de contrôle	Problème	Solution
Impossible d'afficher ce fichier.	—	Ce fichier a été modifié sur un ordinateur ou n'est pas conforme aux normes DCF, ou ce fichier est corrompu.	Impossible d'afficher ce fichier sur l'appareil photo.
Impossible de sélectionner ce fichier.	—	L'image sélectionnée ne peut pas être retouchée.	Les images créées avec d'autres appareils ne peuvent pas être retouchées.
Cette vidéo ne peut pas être éditée.	—	La vidéo sélectionnée ne peut pas être modifiée.	<ul style="list-style-type: none"> • Les vidéos créées avec d'autres appareils ne peuvent pas être modifiées. • La durée des vidéos doit être d'au moins deux secondes.
Vérifiez l'imprimante.	—	Erreur d'imprimante.	Vérifiez l'imprimante. Pour reprendre l'impression, sélectionnez l'option Continuer (si disponible) *.
Vérifiez le papier.	—	Le papier présent dans l'imprimante n'est pas au format sélectionné.	Insérez du papier au format approprié, puis sélectionnez l'option Continuer *.
Bourrage papier.	—	Le papier est coincé dans l'imprimante.	Décoincez le papier et sélectionnez Continuer *.
Plus de papier.	—	Il n'y a plus de papier dans l'imprimante.	Insérez du papier au format sélectionné et sélectionnez Continuer *.
Vérifiez l'encre.	—	Erreur d'encre.	Vérifiez l'encre. Pour reprendre, sélectionnez Continuer *.
Plus d'encre.	—	Il n'y a plus d'encre dans l'imprimante.	Remplacez l'encre et sélectionnez Continuer *.

* Pour en savoir plus, consultez le manuel de l'imprimante.



Remarques techniques

Veillez lire ce chapitre pour obtenir des informations sur les affichages de l'appareil photo, les accessoires compatibles, le nettoyage et le rangement de l'appareil photo et les caractéristiques techniques.

Écran de contrôle, moniteur et viseur de l'appareil photo

Reportez-vous à cette section pour obtenir des informations sur les indicateurs du moniteur, du viseur et de l'écran de contrôle de l'appareil photo. Afin de faciliter la compréhension, les affichages sont représentés avec tous les indicateurs.

Moniteur : mode photo

Les indicateurs suivants sont affichés sur le moniteur en mode photo.

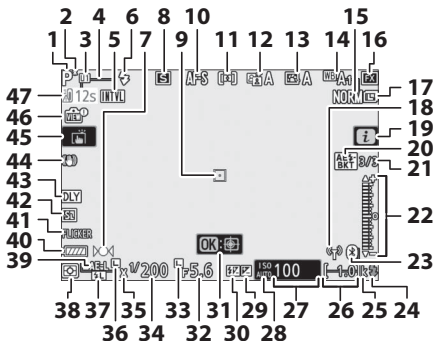

1	Mode de prise de vue	69	6	Mode de flash	107
2	Indicateur de décalage du programme	70	7	Indicateur de mise au point	60
3	Mode réglage utilisateur	73	8	Mode de déclenchement.....	83, 111
4	Délimiteurs de zone AF	55	9	Point AF	42, 55
5	Indicateur du mode intervalomètre.....	132	10	Mode de mise au point.....	53, 131, 137
	Indicateur « horloge non réglée »	40			

11	Mode de zone AF	55, 131, 137	25	« k » (indique qu'il reste assez de mémoire pour plus de 1000 vues)	34
12	D-Lighting actif	110, 129, 136	26	Nombre de vues restantes	34, 234
13	Picture Control	93, 128, 135	27	Sensibilité (ISO)	78
14	Balance des blancs ...	62, 98, 127, 134	28	Indicateur de sensibilité (ISO).....	78
15	Qualité d'image.....	104, 126		Indicateur de sensibilité (ISO) automatique	80
16	Zone d'image.....	119, 125, 133	29	Indicateur de correction d'exposition	81
17	Taille d'image	106, 126	30	Indicateur de correction du flash.....	130
18	Indicateur de connexion Wi-Fi	109	31	Suivi du sujet	57
19	Icône 	13, 21	32	Ouverture	71
20	Indicateur de bracketing de l'exposition et du flash	131	33	Icône de mémorisation de l'ouverture	146
	Indicateur de bracketing de la balance des blancs	131	34	Vitesse d'obturation.....	70, 71
	Indicateur de bracketing du D-Lighting actif	131	35	Indicateur de synchro. flash.....	144
	Indicateur HDR	131	36	Icône de mémorisation de la vitesse d'obturation	146
	Indicateur de surimpression	131	37	Indicateur de mémorisation FV ...	182
21	Position de la vue actuelle dans la séquence de bracketing.....	131	38	Mesure.....	108, 130, 137
	Niveau de bracketing du D-Lighting actif	131	39	Mémorisation de l'exposition auto (AE).....	88
	Écart d'exposition HDR.....	131	40	Indicateur de l'accumulateur.....	34
	Nombre de vues (surimpression)...	131	41	Détection du scintillement.....	130
22	Indicateur d'exposition	72	42	Mode silencieux.....	66
	Affichage de la correction d'exposition.....	81		Obturation électro. au 1er rideau.....	142
	Indicateur d'avancement du bracketing :		43	Temporisation miroir levé.....	142
	Bracketing de l'exposition et du flash.....	131	44	Indicateur de réduction de vibration.....	112, 131
	Bracketing de balance des blancs	131	45	Déclenchement tactile.....	10, 58
	Bracketing du D-Lighting actif	131	46	Indicateur d'aperçu en visée écran	143
23	Indicateur de connexion Bluetooth	152	47	Avertissement sur la température.....	171
	Mode avion	152			
24	Témoin de disponibilité du flash	183			

☑ Avertissements sur la température

Si la température de l'appareil photo augmente, un avertissement relatif à la température s'affiche aux côtés d'un compte à rebours (celui-ci devient rouge lorsque les trente secondes sont atteintes). Dans certains cas, ce compte à rebours peut s'afficher immédiatement après la mise sous tension de l'appareil photo. Lorsque le compte à rebours atteint zéro, l'écran de prise de vue s'éteint automatiquement afin de protéger les circuits internes de l'appareil photo.

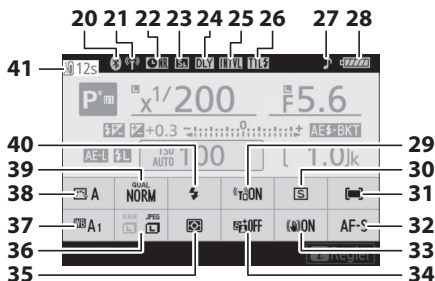

<p>20 Indicateur de connexion Bluetooth 152 Mode avion..... 152</p> <p>21 Indicateur de connexion Wi-Fi 109</p> <p>22 Indicateur de réduction du bruit en cas d'exposition prolongée 129</p> <p>23 Mode silencieux 66 Obturation électro. au 1er rideau 142</p> <p>24 Temporisation miroir levé 142</p> <p>25 Indicateur du mode intervalloètre..... 132 Indicateur « horloge non réglée » 40</p> <p>26 Mode de contrôle du flash..... 130</p> <p>27 Indicateur de signal sonore..... 150</p> <p>28 Indicateur de l'accumulateur 34</p>	<p>29 Wi-Fi intégré 109, 152</p> <p>30 Mode de déclenchement.....83, 111</p> <p>31 Mode de zone AF55, 131, 137</p> <p>32 Mode de mise au point.....53, 131, 137</p> <p>33 Réduction de vibration..... 112, 131</p> <p>34 D-Lighting actif 110, 129, 136</p> <p>35 Mesure..... 108, 130, 137</p> <p>36 Taille d'image 106, 126</p> <p>37 Balance des blancs 62, 98, 127, 134</p> <p>38 Picture Control93, 128, 135</p> <p>39 Qualité d'image..... 104, 126</p> <p>40 Mode de flash 107</p> <p>41 Avertissement sur la température..... 171</p>
---	--

Moniteur : mode vidéo

Les indicateurs suivants sont affichés sur le moniteur en mode vidéo.

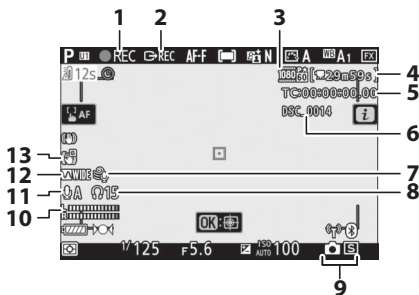

1	Indicateur d'enregistrement.....	45	7	Réduction du bruit du vent.....	138
	Indicateur « aucune vidéo »	46	8	Volume du casque.....	138
2	Contrôle enregistrement externe	151	9	Mode de déclenchement (photographie).....	83
3	Taille d'image et cadence/qualité d'image.....	116, 133, 134	10	Niveau sonore	118
4	Durée restante.....	45	11	Sensibilité du microphone.....	118, 138
5	Code temporel.....	138	12	Réponse en fréquence	138
6	Nom de fichier	133	13	Indicateur de VR électronique	120, 138

Viseur : mode photo

Les indicateurs suivants sont affichés dans le viseur en mode photo.

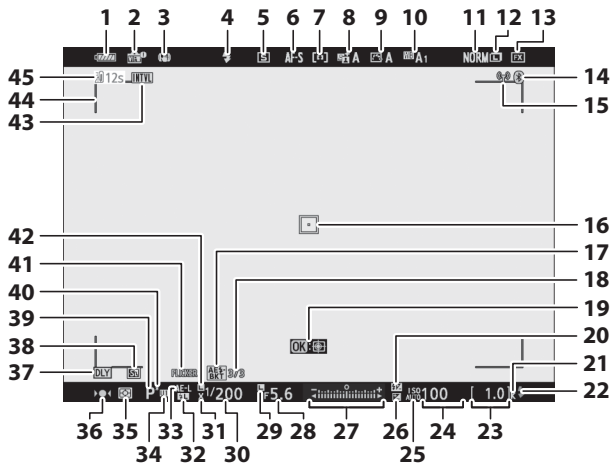

1 Indicateur de l'accumulateur..... 34	12 Taille d'image 106, 126
2 Indicateur d'aperçu en visée écran..... 143	13 Zone d'image..... 119, 125, 133
3 Indicateur de réduction de vibration..... 112, 131	14 Indicateur de connexion Bluetooth..... 152 Mode avion 152
4 Mode de flash 107	15 Indicateur de connexion Wi-Fi 109
5 Mode de déclenchement..... 83, 111	16 Point AF..... 42, 55
6 Mode de mise au point.... 53, 131, 137	17 Indicateur de bracketing de l'exposition et du flash 131
7 Mode de zone AF 55, 131, 137	Indicateur de bracketing de la balance des blancs 131
8 Indicateur du D-Lighting actif..... 110, 129, 136	Indicateur de bracketing du D-Lighting actif 131
9 Indicateur du Picture Control..... 93, 128, 135	Indicateur HDR 131
10 Balance des blancs ...62, 98, 127, 134	Indicateur de surimpression 131
11 Qualité d'image..... 104, 126	

18	Position de la vue actuelle dans la séquence de bracketing.....	131	28	Ouverture	71
	Niveau de bracketing du D-Lighting actif	131	29	Icône de mémorisation de l'ouverture	146
	Écart d'exposition HDR.....	131	30	Vitesse d'obturation.....	70, 71
	Nombre de vues (surimpression).....	131	31	Indicateur de synchro. flash.....	144
19	Suivi du sujet.....	57	32	Indicateur de mémorisation FV	182
20	Indicateur de correction du flash	130	33	Mémorisation de l'exposition auto (AE)	88
21	« k » (indique qu'il reste assez de mémoire pour plus de 1000 vues)	34	34	Mode réglage utilisateur	73
22	Témoin de disponibilité du flash	183	35	Mesure.....	108, 130, 137
23	Nombre de vues restantes	34, 234	36	Indicateur de mise au point	60
24	Sensibilité (ISO)	78	37	Temporisation miroir levé.....	142
25	Indicateur de sensibilité (ISO).....	78	38	Mode silencieux.....	66
	Indicateur de sensibilité (ISO) automatique	80		Obturation électro. au 1er rideau.....	142
26	Indicateur de correction d'exposition.....	81	39	Mode de prise de vue	69
27	Indicateur d'exposition	72	40	Indicateur de décalage du programme	70
	Affichage de la correction d'exposition.....	81	41	Détection du scintillement.....	130
	Indicateur d'avancement du bracketing :		42	Icône de mémorisation de la vitesse d'obturation	146
	Bracketing de l'exposition et du flash.....	131	43	Indicateur du mode intervalloètre	132
	Bracketing de balance des blancs	131		Indicateur « horloge non réglée ».....	40
	Bracketing du D-Lighting actif	131	44	Délimiteurs de zone AF	55
			45	Avertissement sur la température.....	171

Viseur : mode vidéo

Les indicateurs suivants sont affichés dans le viseur en mode vidéo.

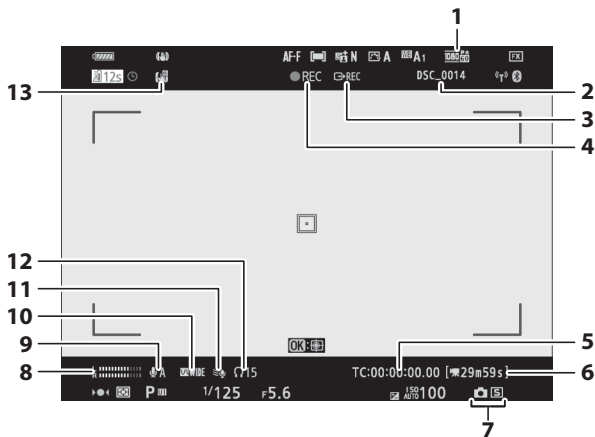

1	Taille d'image et cadence/qualité d'image..... 116, 133, 134	7	Mode de déclenchement (photographie).....83
2	Nom de fichier 133	8	Niveau sonore..... 118
3	Contrôle enregistrement externe..... 151	9	Sensibilité du microphone..... 118, 138
4	Indicateur d'enregistrement..... 45	10	Réponse en fréquence..... 138
	Indicateur « aucune vidéo » 46	11	Réduction du bruit du vent..... 138
5	Code temporel..... 138	12	Volume du casque..... 138
6	Durée restante 45	13	Indicateur de VR électronique 120, 138

Écran de contrôle

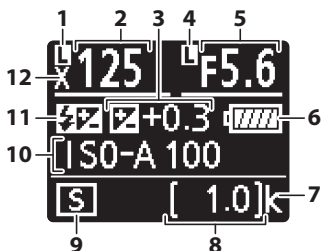

<p>1 Icône de mémorisation de la vitesse d'obturation 146</p> <p>2 Vitesse d'obturation70, 71</p> <p>3 Indicateur de correction d'exposition.....81 Valeur de correction d'exposition.....81</p> <p>4 Icône de mémorisation de l'ouverture 146</p> <p>5 Ouverture.....71</p> <p>6 Indicateur de l'accumulateur.....34</p> <p>7 « k » (indique qu'il reste assez de mémoire pour plus de 1000 vues)34</p>	<p>8 Nombre de vues restantes34, 234</p> <p>9 Mode de déclenchement83</p> <p>10 Sensibilité (ISO)78</p> <p>11 Indicateur de correction du flash..... 130 Icône « flash désactivé » 107</p> <p>12 Indicateur de synchro. flash 144</p>
---	--

Système d'éclairage créatif Nikon

Le Système évolué d'éclairage créatif (CLS, Creative Lighting System) de Nikon permet de produire de meilleures photos au flash grâce à une meilleure communication entre l'appareil photo et les flashes compatibles.

Flashes compatibles CLS

Les fonctions suivantes sont disponibles avec les flashes compatibles CLS :

			SB-5000	SB-800	SB-900	SB-910	SB-700	SB-600	SB-500	SU-800	SB-R200	SB-400	SB-300
Un seul flash	i-TTL	Dosage flash/ambiance i-TTL ¹	✓	✓	✓	✓	✓	✓	✓	—	—	✓	✓
		Flash/ambiance i-TTL standard	✓ ²	✓ ²	✓	✓	✓ ²	✓	—	—	—	✓	✓
	 A	Ouverture auto	✓	✓ ³	—	—	—	—	—	—	—	—	—
	A	Auto non TTL	—	✓ ³	—	—	—	—	—	—	—	—	—
	GN	Manuel à priorité distance	✓	✓	✓	—	—	—	—	—	—	—	—
	M	Manuel	✓	✓	✓	✓	✓	✓ ⁴	—	—	—	✓ ⁴	✓ ⁴
	RPT	Flash stroboscopique	✓	✓	—	—	—	—	—	—	—	—	—

		SB-5000	SB-800	SB-900	SB-910	SB-700	SB-600	SB-500	SU-800	SB-R200	SB-400	SB-300	
Système évolué de flash asservi sans fil (optique)	Flash principal	Contrôle des flashes asservis	✓	✓	✓	—	✓ ⁴	✓	—	—	—	—	
		i-TTL	✓	✓	✓	—	✓ ⁴	—	—	—	—	—	
		[A:B]	✓	—	✓	—	—	—	✓ ⁵	—	—	—	—
		 A	✓	✓	—	—	—	—	—	—	—	—	—
		A	—	—	—	—	—	—	—	—	—	—	—
		M	✓	✓	✓	—	—	✓ ⁴	—	—	—	—	—
		RPT	✓	✓	—	—	—	—	—	—	—	—	—
		i-TTL	✓	✓	✓	✓	✓	—	✓	—	—	—	—
	Flash asservi	[A:B]	✓	✓	✓	✓	✓	—	✓	—	—	—	—
		 A/A	✓ ⁶	✓ ⁶	—	—	—	—	—	—	—	—	—
		M	✓	✓	✓	✓	✓	—	✓	—	—	—	—
		RPT	✓	✓	✓	✓	✓	—	—	—	—	—	—
		Système évolué de flash asservi sans fil (radio)	✓ ⁷	—	—	—	—	—	—	—	—	—	—
	Communication des informations colorimétriques (flash)	✓	✓	✓	✓	✓	—	—	—	—	✓	✓	
	Communication des informations colorimétriques (éclairage DEL)	—	—	—	—	—	—	✓	—	—	—	—	
	Synchro ultra-rapide Auto FP ⁸	✓	✓	✓	✓	✓	✓	✓	✓	✓	—	—	
Mémorisation FV ⁹	✓	✓	✓	✓	✓	✓	✓	✓	✓	✓	✓		
Atténuation des yeux rouges	✓	✓	✓	✓	✓	✓	✓	—	—	✓	—		
Lampe pilote de l'appareil photo	✓	✓	✓	✓	✓	✓	✓	✓	✓	—	—		
Contrôle unifié du flash	✓	—	—	—	—	—	✓	—	—	✓	✓		
Mise à jour du firmware du flash par l'appareil photo	✓	✓ ¹⁰	—	—	—	—	—	—	—	—	—		

- 1 Non disponible avec la mesure spot.
- 2 Peut également être sélectionné avec le flash.
- 3 Sélection du mode **⊗A/A** effectuée sur le flash à l'aide de réglages personnalisés.
- 4 Peut uniquement être sélectionné à l'aide de l'option **Contrôle du flash** de l'appareil photo.
- 5 Disponible uniquement avec les prises de vues en gros plan.
- 6 Le choix de **⊗A** ou **A** dépend de l'option sélectionnée avec le flash principal.
- 7 Prend en charge les mêmes fonctionnalités que les flashes asservis avec le système AWL optique.
- 8 Disponible uniquement en modes de contrôle **i-TTL**, **⊗A**, **A**, **GN** et **M**
- 9 Disponible uniquement en mode de contrôle du flash i-TTL ou lorsque le flash est paramétré pour émettre des pré-éclairages pilotes en mode de contrôle du flash **⊗A** ou **A**.
- 10 Il est possible de mettre à jour les firmwares (microprogrammes) des SB-910 et SB-900 depuis l'appareil photo.

Contrôleur de flash sans fil SU-800

Lorsqu'il est monté sur un appareil photo compatible CLS, le SU-800 permet de commander jusqu'à trois groupes de flashes SB-5000, SB-910, SB-900, SB-800, SB-700, SB-600, SB-500 ou SB-R200. Le SU-800 n'est pas lui-même doté d'un flash.

Lampe pilote

Lorsque vous appuyez sur la commande à laquelle l'option **Aperçu** a été attribuée à l'aide du réglage personnalisé f2 (**Définition réglages perso.**), les flashes compatibles CLS émettent un éclair pilote. Cette fonctionnalité peut être utilisée avec le système évolué de flash asservi sans fil pour obtenir un aperçu de l'éclairage d'ensemble avec plusieurs flashes ; vous aurez une meilleure idée du rendu en regardant directement le sujet et non le moniteur ou le viseur de l'appareil photo. Vous pouvez désactiver la lampe pilote à l'aide du réglage personnalisé e5 (**Mode lampe pilote**).

Correction du flash

En modes de contrôle du flash i-TTL et ouverture auto (**⊗A**), la valeur de correction du flash sélectionnée avec le flash optionnel ou l'option **Contrôle du flash** de l'appareil photo s'ajoute à celle sélectionnée avec l'option **Correction du flash** du menu Prise de vue photo.

☑ Autres flashes



Les flashes suivants peuvent être utilisés en modes Auto non TTL et Manuel.



Flash		Mode de flash		
		SB-80DX, SB-28DX, SB-28, SB-26, SB-25, SB-24	SB-50DX, SB-23, SB-29, SB-21B, SB-29S	SB-30, SB-27 ¹ , SB-22S, SB-22, SB-20, SB-16B, SB-15
A	Auto non TTL	✓	—	✓
M	Manuel	✓	✓	✓
	Flash stroboscopique	✓	—	—
REAR	Synchro sur le second rideau ²	✓	✓	✓

1 Le mode de flash est automatiquement réglé sur TTL et le déclenchement est impossible. Réglez le flash sur **A** (Auto non TTL).

2 Disponible si vous utilisez l'appareil photo pour sélectionner le mode de flash.

☑ Utilisation de la mémorisation FV avec des flashes optionnels

La mémorisation FV est disponible avec les flashes optionnels en modes de contrôle de flash TTL et (lorsqu'ils sont disponibles)  **A** avec pré-éclair pilote et **A** avec pré-éclair pilote (reportez-vous au manuel fourni avec le flash pour en savoir plus). Notez que si le système évolué de flash asservi sans fil est utilisé pour commander des flashes asservis, vous devrez régler le mode de contrôle du flash principal ou d'au moins un groupe asservi sur **TTL**,  **A** ou **A**. La zone de mesure pour la mémorisation FV est la suivante :

Flash	Mode de flash	Zone mesurée
Flash autonome	i-TTL	Cercle de 6 mm au centre de la vue
	 A	Zone mesurée par le système de mesure de l'exposition du flash
Utilisé avec d'autres flashes (Système évolué de flash asservi sans fil)	i-TTL	Vue dans son ensemble
	 A	Zone mesurée par le système de mesure de l'exposition du flash
	A	

☑ Remarques sur les flashes optionnels

Reportez-vous au manuel du flash pour des instructions détaillées. Si le flash prend en charge le Système d'éclairage créatif Nikon, reportez-vous à la section relative aux reflex numériques compatibles CLS. Notez que cet appareil photo n'est pas inclus dans la catégorie « Reflex numérique » des manuels du SB-80DX, du SB-28DX et du SB-50DX.

Le mode de contrôle du flash i-TTL peut être utilisé à des sensibilités comprises entre 64 ISO et 12800 ISO (Z 7) ou entre 100 ISO et 12800 ISO (Z 6). Si la sensibilité est supérieure à 12800 ISO, vous risquez de ne pas obtenir les résultats souhaités à certaines distances ou avec certaines ouvertures. Si le témoin de disponibilité du flash (⚡) clignote pendant environ trois secondes après la prise de vue en mode i-TTL ou Auto non TTL, cela signifie que le flash s'est déclenché à pleine puissance et que votre photo risque d'être sous-exposée (flashes compatibles CLS uniquement).

Si vous utilisez un câble de synchronisation de la gamme SC-17, 28 ou 29 pour une prise de vue avec flash dissocié de l'appareil, une exposition correcte peut s'avérer impossible en mode i-TTL. Nous vous recommandons de sélectionner le mode flash/ambiance i-TTL standard. Faites une photo test et vérifiez les résultats sur le moniteur ou dans le viseur de l'appareil photo.

En mode i-TTL, utilisez le diffuseur intégré ou le dôme de diffusion fourni avec le flash. N'employez pas d'autres diffuseurs car cela peut vous empêcher d'obtenir une exposition correcte.

En mode P, l'ouverture maximale (valeur minimale) est limitée en fonction de la sensibilité, comme indiqué ci-dessous :

Ouverture maximale pour une sensibilité (ISO) de :								
64	100	200	400	800	1600	3200	6400	12800
3.5	4	4.8	5.6	6.7	8	9.5	11	13

Si l'ouverture maximale de l'objectif est inférieure à celles indiquées ci-dessus, la valeur maximale de l'ouverture correspond à l'ouverture maximale de l'objectif.

L'éclairage d'assistance AF est fourni par l'appareil photo et non par le flash ; les SB-5000, SB-910, SB-900, SB-800, SB-700, SB-600, SB-500 et SB-400 disposent néanmoins d'une fonction d'atténuation des yeux rouges.

Du bruit sous forme de lignes risque d'être présent sur les photos prises au flash avec une alimentation SD-9 ou SD-8A installée directement sur l'appareil photo. Réduisez la sensibilité (ISO) ou augmentez la distance séparant l'appareil photo de l'alimentation.

Autres accessoires

Une variété d'accessoires sont disponibles pour votre appareil photo Nikon.

Sources d'alimentation	<ul style="list-style-type: none">• Accumulateur Li-ion EN-EL15b : vous pouvez vous procurer d'autres accumulateurs EN-EL15b auprès de revendeurs locaux ou de représentants Nikon. Les accumulateurs EN-EL15a/EN-EL15 peuvent également être utilisés, mais notez que vous ne serez peut-être pas en mesure de prendre autant de photos par charge (☐ 236).• Chargeur d'accumulateur MH-25a : le MH-25a permet de recharger les accumulateurs EN-EL15b. Il est également possible d'utiliser les chargeurs d'accumulateur MH-25.• Adaptateur de charge EH-7P : l'adaptateur EH-7P permet de recharger les accumulateurs EN-EL15b insérés dans l'appareil photo (l'accumulateur se recharge uniquement lorsque l'appareil photo est hors tension). Il ne permet pas de recharger des accumulateurs EN-EL15a/EN-EL15.• Connecteur d'alimentation EP-5B, adaptateurs secteur EH-5b et EH-5c : vous pouvez utiliser ces accessoires pour alimenter l'appareil photo en cas d'utilisation prolongée. Le connecteur EP-5B est nécessaire pour raccorder l'appareil photo à l'adaptateur EH-5c/EH-5b ; reportez-vous à « Utilisation d'un connecteur d'alimentation et d'un adaptateur secteur » (☐ 189) pour en savoir plus.
Filtres	<ul style="list-style-type: none">• Les filtres neutres (NC) permettent de protéger l'objectif.• Pour ne pas obtenir d'image fantôme, évitez d'utiliser des filtres lorsque le sujet est cadré devant une lumière vive ou lorsqu'une source lumineuse puissante figure dans le cadre.• Nous vous recommandons d'utiliser la mesure pondérée centrale si la mesure matricielle ne permet pas d'obtenir les résultats attendus avec les filtres dont la correction d'exposition (facteur de filtre) est supérieure à 1× (Y44, Y48, Y52, O56, R60, X0, X1, C-PL, ND2S, ND4, ND4S, ND8, ND8S, ND400, A2, A12, B2, B8, B12). Reportez-vous au manuel du filtre pour en savoir plus.• Les filtres destinés à créer des effets spéciaux peuvent interférer avec l'autofocus ou l'indicateur de mise au point (●).
Adaptateurs pour monture	Adaptateur pour monture FTZ (☐ 226)

Télécommandes filaires	Télécommande filaire MC-DC2 (longueur 1 m) : lorsqu'elle est insérée dans la prise pour accessoires de l'appareil photo, la MC-DC2 permet de déclencher à distance.
Modules GPS	Module GPS GP-1/GP-1A : lorsqu'ils sont insérés dans la prise pour accessoires de l'appareil photo, les modules GP-1/GP-1A permettent d'enregistrer les valeurs actuelles de latitude, longitude, altitude et temps universel coordonné (UTC) au moment de la prise de vue. Notez que les modules GP-1/GP-1A ne sont désormais plus fabriqués.
Câbles USB	<ul style="list-style-type: none"> • Câble USB UC-E24 : câble USB doté d'un connecteur de type C permettant le raccordement à l'appareil photo. • Câble USB UC-E25 : câble USB doté de deux connecteurs de type C.
Câbles HDMI	Câble HDMI HC-E1 : câble HDMI doté d'un connecteur de type C destiné à l'appareil photo et d'un connecteur de type A destiné aux périphériques HDMI.
Volets de la griffe flash	Volet de la griffe flash BS-1 : volet protégeant la griffe flash lorsqu'aucun flash n'est fixé.
Bouchons de boîtier	Bouchon de boîtier BF-N1 : le bouchon de boîtier empêche la poussière d'entrer dans l'appareil photo lorsqu'aucun objectif n'est fixé.
Systèmes de communication sans fil	<p>Système de communication sans fil WT-7 : utilisez le WT-7 pour transférer les photos via un réseau sans fil, pour commander l'appareil photo depuis un ordinateur exécutant Camera Control Pro 2 (disponible séparément) ou pour prendre des photos et les visualiser à distance depuis un ordinateur ou un périphérique mobile.</p> <p>Remarque : un réseau sans fil et des connaissances élémentaires sur les réseaux sont nécessaires lorsque vous utilisez un système de communication sans fil. Veuillez à mettre à jour le logiciel du système de communication sans fil vers la dernière version.</p>

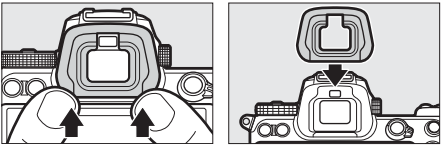
<p>Télécommandes radio sans fil</p>	<ul style="list-style-type: none"> • Télécommande radio sans fil WR-R10/télécommande radio sans fil WR-T10 : lorsqu'une télécommande radio sans fil WR-R10 est insérée dans la prise pour accessoires, il est possible de commander sans fil l'appareil photo à l'aide d'une télécommande radio sans fil WR-T10 (lorsque vous insérez la WR-R10, vérifiez que le cache du port pour accessoires et des ports USB et HDMI est entièrement ouvert). La WR-R10 permet également de contrôler les flashes radiocommandés. Si vous souhaitez déclencher simultanément plusieurs appareils photo, insérez dans chacun d'eux une WR-R10 (que vous devrez associer à l'appareil photo). • Télécommande radio sans fil WR-1 : les modules WR-1 sont utilisés conjointement aux télécommandes radio sans fil WR-R10 et WR-T10 ou à d'autres WR-1 ; les WR-1 jouent le rôle d'émetteurs ou de récepteurs. En tant qu'émetteur, le module WR-1 permet de commander l'appareil photo et de prendre des photos via des signaux transmis à un récepteur (une télécommande WR-R10 ou un second WR-1) inséré dans la prise pour accessoires de l'appareil photo ; en tant que récepteur, il reçoit des commandes d'une télécommande WR-T10 ou d'un émetteur WR-1. <p>Remarque : vérifiez que le firmware des WR-R10 et WR-1 a été mis à jour vers la dernière version (version 3.0 ou ultérieure pour le firmware de la WR-R10 et version 1.0.1 ou ultérieure pour le firmware du module WR-1). Pour obtenir des informations sur les mises à jour de firmware, consultez le site Web Nikon de votre pays.</p>
<p>Accessoires pour l'oculaire du viseur</p>	<p>Éilleton en caoutchouc DK-29 : le DK-29 permet de voir plus facilement l'image dans le viseur et d'éviter une fatigue oculaire.</p> 

Microphones	<ul style="list-style-type: none"> • Microphone stéréo ME-1 : branchez le ME-1 dans la prise micro de l'appareil photo pour enregistrer le son en stéréo et réduire le risque de capter le bruit émis par le matériel (par exemple, les bruits émis par l'objectif pendant l'opération d'autofocus). • Microphone sans fil ME-W1 : utilisez ce microphone Bluetooth sans fil pour réaliser des enregistrements à distance de l'appareil photo.
Logiciels	<p>Camera Control Pro 2 : permet de commander à distance l'appareil photo depuis un ordinateur et d'enregistrer les photos directement sur le disque dur de l'ordinateur. Lorsque vous utilisez Camera Control Pro 2 pour enregistrer les photos directement sur l'ordinateur, le témoin de connexion au PC (PC) apparaît sur l'écran de contrôle.</p> <p>Remarque : utilisez les dernières versions des logiciels Nikon ; rendez-vous sur le site Web Nikon de votre région pour avoir les dernières informations concernant les systèmes d'exploitation compatibles. Avec les réglages par défaut, Nikon Message Center 2 recherche de manière périodique les dernières mises à jour des logiciels et des firmwares (microprogrammes) Nikon lorsque vous ouvrez une session sur l'ordinateur, connecté à Internet. Un message s'affiche automatiquement lorsqu'une mise à jour est détectée.</p>

La disponibilité peut varier selon le pays ou la région. Consultez notre site Web ou nos brochures pour obtenir les dernières informations.

Fixation et retrait du volet de la griffe flash

Le volet de la griffe flash BS-1 se glisse dans la griffe flash comme illustré. Pour le retirer, tenez fermement l'appareil photo, appuyez sur le volet avec le pouce et faites-le glisser dans le sens indiqué.

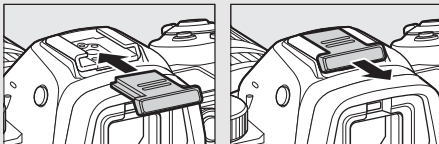

✓ Attache de câble HDMI/USB

Pour éviter toute déconnexion accidentelle, fixez l'attache fournie sur les câbles HDMI ou sur le câble USB (fourni) comme illustré (l'illustration représente le câble USB ; notez que l'attache risque de ne pas être adaptée à tous les câbles HDMI d'autres fabricants). Rabattez le moniteur en position fermée lors de l'utilisation de l'attache de câble.

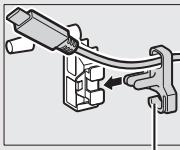
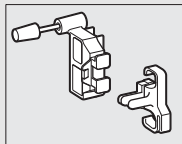

Le câble HDMI se fixe ici

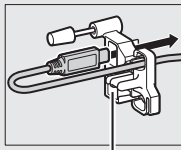

Le câble HDMI se fixe ici

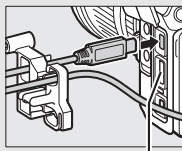

Le câble HDMI se fixe ici

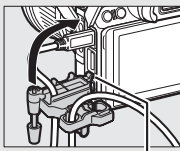

Insérez la languette dans l'emplacement prévu à cet effet sur l'appareil photo et fixez l'attache de câble

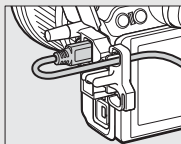
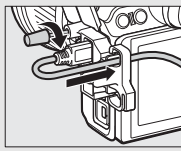

Câble USB

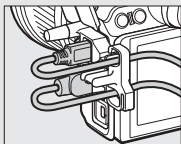

Câble HDMI et câble USB utilisés simultanément

Fixation du connecteur d'alimentation et de l'adaptateur secteur

Mettez l'appareil photo hors tension avant de fixer un connecteur d'alimentation et un adaptateur secteur (en option).

- 1** Préparez l'appareil photo.
Ouvrez le volet du logement pour accumulateur (①) et le volet du connecteur d'alimentation (②).

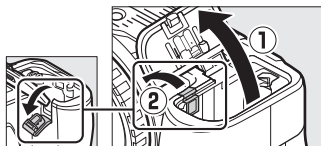

- 2** Insérez le connecteur d'alimentation EP-5B.
Veillez à insérer le connecteur dans le sens indiqué, en l'utilisant pour coincer le loquet orange sur le côté. Le loquet maintient en place le connecteur, une fois que celui-ci est inséré entièrement.

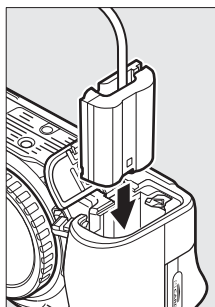

- 3** Fermez le volet du logement pour accumulateur.
Positionnez le câble du connecteur d'alimentation de manière à ce qu'il passe par le logement du connecteur, puis fermez le volet du logement pour accumulateur.

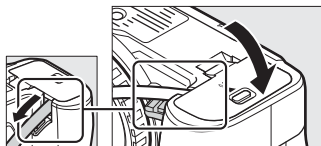

4 Raccordez l'adaptateur secteur EH-5c/EH-5b.

Raccordez le câble d'alimentation de l'adaptateur secteur à la prise d'entrée secteur de l'adaptateur (③) et le câble d'alimentation à la prise de sortie CC (④). L'icône  s'affiche lorsque l'appareil photo est alimenté par l'adaptateur secteur et le connecteur d'alimentation.

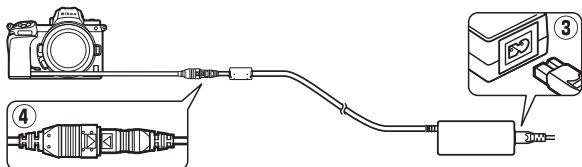

Entretien de votre appareil photo

Veuillez lire ces conseils pour ranger, nettoyer et entretenir votre appareil photo.

Rangement

Lorsque vous n'avez pas l'intention d'utiliser votre appareil photo avant longtemps, retirez l'accumulateur que vous rangerez dans un endroit frais et sec, le cache-contacts bien en place. Pour éviter la formation de moisissure ou de rouille, rangez l'appareil photo dans un endroit sec et aéré. Ne le rangez jamais avec des boules antimites ou de la naphthaline, ou dans un endroit qui est :

- mal aéré ou avec un taux d'humidité supérieur à 60%,
- à proximité d'appareils générateurs de forts champs électromagnétiques, comme des téléviseurs ou des radios, ou
- exposé à des températures supérieures à 50 °C ou inférieures à -10 °C

Nettoyage

N'utilisez pas d'alcool, de diluant ou d'autres produits chimiques volatils.

- **Boîtier** : utilisez une soufflette pour retirer la poussière et les peluches, puis essuyez délicatement à l'aide d'un chiffon sec et doux. En cas d'utilisation de votre appareil photo sur la plage ou en bord de mer, retirez le sable ou le sel à l'aide d'un chiffon légèrement imbibé d'eau distillée, puis séchez-le méticuleusement. **Important** : *la poussière ou tout autre corps étranger à l'intérieur de l'appareil photo risque de provoquer des dégâts non couverts par la garantie.*
- **Objectifs, viseur** : les surfaces en verre s'abîment facilement. Utilisez une soufflette pour retirer la poussière et les peluches. En cas d'utilisation d'un aérosol, tenez la bombe verticalement pour éviter toute fuite du liquide. Pour retirer les traces de doigt ou autres taches, appliquez un peu de nettoyant optique sur un chiffon doux et nettoyez délicatement.
- **Moniteur** : utilisez une soufflette pour retirer la poussière et les peluches. Pour retirer les traces de doigts ou autres taches, essuyez délicatement la surface à l'aide d'un chiffon doux ou d'une peau de chamois. N'exercez aucune pression sur le moniteur, vous risquez sinon de l'endommager ou de provoquer son dysfonctionnement.

Nettoyage du capteur d'image

Si vous pensez que des saletés ou des poussières présentes sur le capteur d'image apparaissent sur les photos, vous pouvez nettoyer le capteur à l'aide de l'option **Nettoyer le capteur d'image** du menu Configuration. Vous pouvez nettoyer le capteur à tout moment à l'aide de l'option **Nettoyer maintenant** ou opter pour un nettoyage automatique à la mise hors tension de l'appareil photo. Si le nettoyage du capteur ne permet pas de résoudre le problème, contactez un représentant Nikon agréé.

■ « *Nettoyer maintenant* »

Tenez l'appareil photo sur sa base, sélectionnez **Nettoyer le capteur d'image** dans le menu Configuration, puis mettez en surbrillance **Nettoyer maintenant** et appuyez sur **OK**. L'appareil photo vérifie et nettoie le capteur d'image. Aucune autre opération ne peut être effectuée tant que le nettoyage n'est pas terminé ; ne retirez pas ou ne débranchez pas la source d'alimentation tant que le nettoyage n'est pas terminé et que le menu Configuration n'est pas affiché.

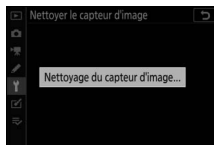
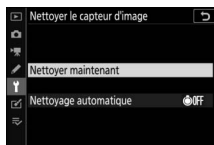
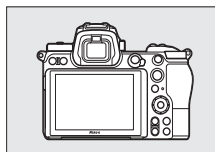

☑ Nettoyage du capteur d'image

L'utilisation des commandes de l'appareil photo lors de la mise hors tension interrompt le nettoyage du capteur d'image.

Si vous utilisez l'option de nettoyage du capteur d'image plusieurs fois de suite, celle-ci peut être momentanément désactivée pour protéger les circuits internes de l'appareil photo. Vous pourrez l'utiliser à nouveau après une courte pause.

■ « *Nettoyage automatique* »

Choisissez l'une des options suivantes :

 Nettoyer à l'arrêt	Le capteur d'image est automatiquement nettoyé à chaque mise hors tension de l'appareil photo.
Nettoyage désactivé	Le nettoyage automatique du capteur d'image est désactivé.

1 Sélectionnez **Nettoyage automatique.**

Affichez le menu **Nettoyer le capteur d'image** comme décrit dans « Nettoyer maintenant » (📖 192). Mettez en surbrillance **Nettoyage automatique** et appuyez sur .

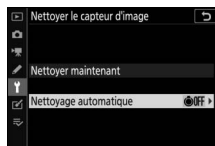

2 Sélectionnez une option.

Mettez une option en surbrillance et appuyez sur .

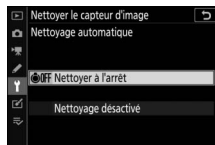

Nettoyage manuel

Si vous ne parvenez pas à supprimer les corps étrangers du capteur d'image à l'aide de l'option de nettoyage, procédez à un nettoyage manuel de ce dernier, comme indiqué ci-dessous. Notez cependant que le capteur étant très fragile et pouvant s'endommager facilement, nous recommandons de confier le nettoyage manuel à un technicien Nikon agréé exclusivement.

1 Retirez l'objectif.

Mettez l'appareil photo hors tension et retirez l'objectif ou le bouchon de boîtier.

2 Examinez le capteur d'image.

Maintenez l'appareil photo sous la lumière pour bien éclairer le capteur d'image et examinez ce dernier. Si vous ne voyez aucune saleté, passez à l'étape 4.

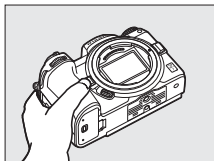

3 Nettoyez le capteur.

Retirez la poussière et les peluches du capteur à l'aide d'une soufflette. N'utilisez pas de pinceau ; ses poils risqueraient d'endommager le capteur. La saleté qui ne peut pas être retirée à l'aide d'une soufflette doit absolument être extraite par un technicien Nikon agréé. Vous ne devez, en aucun cas, toucher ou essayer le capteur.

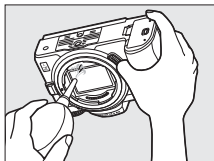

4 Remettez en place l'objectif ou le bouchon de boîtier.

✓ **Corps étrangers sur le capteur d'image**

Les corps étrangers qui peuvent entrer dans l'appareil photo au moment du retrait ou de l'échange des objectifs ou des bouchons de boîtier risquent d'adhérer au capteur d'image et d'apparaître sur des photos prises dans certaines conditions (dans de rares cas, il peut s'agir de lubrifiant ou de particules fines issus de l'appareil photo même). Pour protéger votre appareil photo lorsqu'aucun objectif n'y est fixé, veillez à remettre en place le bouchon de boîtier fourni avec votre appareil. Veillez auparavant à enlever la poussière et les corps étrangers éventuellement présents sur la monture de l'appareil photo, la monture de l'objectif et le bouchon de boîtier. Évitez de fixer le bouchon de boîtier ou de changer d'objectif dans des environnements poussiéreux.

Si des corps étrangers adhèrent malgré tout au capteur d'image, utilisez l'option de nettoyage du capteur d'image comme décrit dans « Nettoyage du capteur d'image » (□ 192). Si le problème persiste, nettoyez le capteur manuellement (□ 195) ou faites-le nettoyer par un technicien Nikon agréé. Les photos qui auront été affectées par la présence de corps étrangers sur le capteur pourront être retouchées à l'aide des options de nettoyage d'image proposées par certaines applications de retouche d'images.

✓ **Révision de votre appareil photo et des accessoires**

Cet appareil photo est un appareil de précision qui nécessite d'être révisé régulièrement. Nikon recommande de le faire vérifier par le revendeur d'origine ou un représentant Nikon agréé une fois par an ou tous les deux ans et de le faire réviser entièrement une fois tous les trois à cinq ans (veuillez remarquer que ces services sont payants). Ces révisions sont d'autant plus importantes si vous utilisez votre appareil photo à titre professionnel. Lorsque vous laissez votre appareil photo en révision, nous vous conseillons de joindre tous les accessoires que vous utilisez régulièrement avec, comme les objectifs et les flashes optionnels.

Entretien de l'appareil photo et de l'accumulateur : précautions

Faites attention de ne pas laisser tomber votre matériel : il risque de ne plus fonctionner correctement s'il est soumis à des chocs ou à des vibrations.

Gardez-le au sec : ce produit n'étant pas étanche, il peut présenter des dysfonctionnements s'il est immergé dans l'eau ou exposé à de forts taux d'humidité. La formation de rouille sur les mécanismes internes peut provoquer des dommages irréparables.

Évitez les brusques changements de température : les brusques changements de température, qui peuvent se produire par exemple en hiver lorsque vous entrez dans un endroit chauffé ou en sortez, peuvent entraîner la présence de condensation à l'intérieur de l'appareil photo. Pour empêcher cette formation de condensation, enveloppez votre appareil dans un étui ou un sac plastique avant de l'exposer à de brusques changements de température.

Tenez-le à l'écart des champs magnétiques puissants : n'utilisez pas et ne rangez pas votre matériel à proximité d'équipements susceptibles de générer des radiations électromagnétiques ou des champs magnétiques puissants. Les charges statiques ou les champs magnétiques générés par du matériel comme des émetteurs radio peuvent causer des interférences avec le moniteur et le viseur, endommager les données stockées sur la carte mémoire ou affecter les circuits internes de votre matériel.

Ne dirigez pas l'objectif vers le soleil : ne pointez pas l'objectif en direction du soleil ou toute autre source très lumineuse pendant une période prolongée. La lumière intense peut détériorer le capteur d'image ou provoquer l'apparition d'un effet de flou blanc sur les photos.

Mettez votre appareil photo hors tension avant de retirer l'accumulateur ou de débrancher la source d'alimentation : ne débranchez pas la prise secteur ou ne retirez pas l'accumulateur lorsque l'appareil photo est sous tension ou lorsque des images sont en cours d'enregistrement ou de suppression. Toute coupure d'alimentation forcée dans ces cas-là peut entraîner la perte de données ou endommager la carte mémoire ou les circuits internes de l'appareil photo. Pour éviter toute coupure accidentelle d'alimentation, évitez de changer votre appareil photo de place quand il est raccordé à un adaptateur secteur.

Nettoyage : pour nettoyer le boîtier de votre appareil photo, retirez délicatement la poussière et les peluches à l'aide d'une soufflette, puis essuyez délicatement à l'aide d'un chiffon sec et doux. En cas d'utilisation de l'appareil photo à la plage ou en bord de mer, retirez le sable ou le sel de l'appareil photo à l'aide d'un chiffon légèrement imbibé d'eau douce, puis séchez-le méticuleusement. Dans de rares cas, l'électricité statique peut provoquer un éclaircissement ou un assombrissement des écrans ACL (LCD). Ceci n'est pas le signe d'un dysfonctionnement. L'affichage redevient rapidement normal.

Les objectifs, viseurs et autres éléments en verre sont facilement endommageables. Retirez délicatement la poussière et les peluches à l'aide d'une soufflette. En cas d'utilisation d'un aérosol, tenez la bombe verticalement pour éviter toute fuite du liquide. Pour retirer les traces de doigts et autres taches sur les surfaces en verre, appliquez un peu de nettoyant optique sur un chiffon doux et nettoyez délicatement le verre.

Ne touchez pas le capteur d'image : vous ne devez, en aucun cas, exercer de pression sur le capteur d'image, le taper avec des outils d'entretien ni le soumettre aux jets d'air puissants d'une soufflette. Vous risquez sinon de le rayer ou de l'endommager. Pour obtenir des informations sur le nettoyage du capteur d'image, reportez-vous à la section « Nettoyage du capteur d'image » (□ 192).

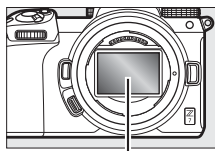

Capteur d'image

Contacts de l'objectif : veillez à garder propres les contacts de l'objectif et faites attention de ne pas les toucher avec les doigts, des outils ou d'autres objets.

Rangement : pour éviter la formation de moisissure ou de rouille, rangez l'appareil photo dans un endroit sec et aéré. Si vous utilisez un adaptateur secteur, débranchez-le pour éviter tout risque d'incendie. Si vous prévoyez de ne pas utiliser le matériel avant longtemps, retirez l'accumulateur afin d'éviter toute fuite et rangez votre appareil photo dans un sac plastique contenant un absorbeur d'humidité. Cependant, ne mettez pas l'étui de l'appareil photo dans un sac plastique. Ceci pourrait l'abîmer. Notez que les absorbeurs d'humidité perdent en efficacité avec le temps et qu'ils doivent donc être régulièrement changés.

Pour éviter toute formation de moisissure ou de rouille, sortez votre appareil photo de son rangement au moins une fois par mois. Mettez-le sous tension et déclenchez-le plusieurs fois avant de le ranger à nouveau.

Rangez l'accumulateur dans un endroit sec et frais. Remettez en place le cache-contacts avant de ranger l'accumulateur.

Remarques à propos du moniteur et du viseur : ces écrans sont fabriqués avec une très haute précision ; 99,99% des pixels au moins sont effectifs et seuls 0,01% sont absents ou défectueux. Par conséquent, si ces écrans peuvent contenir des pixels qui sont toujours allumés (blanc, rouge, bleu ou vert) ou toujours éteints (noir), cela n'est pas le signe d'un dysfonctionnement et n'a aucune incidence sur les images enregistrées avec l'appareil.

Le moniteur peut être difficilement lisible en cas de forte luminosité ambiante. N'exercez pas de pression sur le moniteur afin d'éviter tout dommage ou dysfonctionnement. Retirez la poussière ou les peluches à l'aide d'une soufflette. Pour retirer les taches, essuyez-les délicatement à l'aide d'un chiffon doux ou d'une peau de chamois. Si le moniteur venait à se briser, veillez à ne pas vous blesser avec les bris de verre et évitez tout contact des cristaux liquides avec la peau, les yeux et la bouche.

Si vous ne vous sentez pas bien ou si vous présentez l'un des symptômes suivants lorsque vous cadrez les images dans le viseur, cessez d'utiliser l'appareil photo tant que votre état ne s'est pas amélioré : nausées, douleurs oculaires, fatigue oculaire, vertiges, maux de tête, raideur du cou ou des épaules, mal des transports ou perte de la coordination œil-main. Faites de même si le scintillement rapide de l'écran de prise de vue lors des prises de vues en rafale vous gêne.

Du bruit sous forme de lignes peut exceptionnellement apparaître sur les images contenant des lumières intenses ou des sujets en contre-jour.

Accumulateur et chargeur : en cas de manipulation inappropriée, les accumulateurs risquent de fuir ou d'exploser. Respectez les consignes d'utilisation suivantes lorsque vous manipulez les accumulateurs et les chargeurs :

- Utilisez uniquement des accumulateurs agréés pour ce matériel.
- N'exposez pas l'accumulateur aux flammes ni à une chaleur excessive.
- Veillez à ce que les contacts de l'accumulateur restent propres.
- Mettez votre appareil photo hors tension avant de remplacer son accumulateur.
- L'accumulateur peut chauffer lorsqu'il est en cours d'utilisation. Faites attention lorsque vous manipulez l'accumulateur immédiatement après son utilisation.

- Retirez l'accumulateur de l'appareil photo ou du chargeur si vous ne les utilisez pas et remettez en place le cache-contacts. Ces produits consomment de petites quantités de charge même s'ils sont hors tension et peuvent décharger entièrement l'accumulateur au point de ne plus fonctionner. Si vous n'avez pas l'intention d'utiliser l'accumulateur avant longtemps, insérez-le dans l'appareil photo et déchargez-le entièrement avant de le retirer de l'appareil photo et de le ranger. L'accumulateur doit être rangé dans un endroit frais à une température ambiante comprise entre 15°C et 25°C (évités les endroits excessivement chauds ou froids). Répétez cette procédure au moins une fois tous les six mois.
- La mise sous tension et hors tension répétée de l'appareil photo lorsque l'accumulateur est entièrement déchargé entraîne une baisse de son autonomie. Vous devez recharger des accumulateurs entièrement déchargés avant de les utiliser.
- La température interne de l'accumulateur risque d'augmenter lorsque celui-ci est en cours d'utilisation. Si vous rechargez l'accumulateur alors que sa température interne est élevée, vous affecterez ses performances. En outre, il risque de ne pas se recharger ou de ne se recharger que partiellement. Attendez que l'accumulateur soit refroidi avant de le recharger.
- Rechargez l'accumulateur à l'intérieur à des températures ambiantes comprises entre 5 °C et 35 °C. N'utilisez pas l'accumulateur à des températures ambiantes inférieures à 0°C ou supérieures à 40°C ; vous risquez sinon d'endommager l'accumulateur ou de diminuer ses performances. Il est possible que sa capacité soit réduite et que le temps nécessaire au chargement augmente si la température de l'accumulateur est comprise entre 0 °C et 15 °C ou entre 45 °C et 60 °C. L'accumulateur ne se rechargera pas si sa température est inférieure à 0 °C ou supérieure à 60 °C.
- Si le témoin **CHARGE** clignote rapidement (environ huit fois par seconde) pendant le chargement, vérifiez que la température se trouve dans la plage appropriée, puis débranchez le chargeur, retirez l'accumulateur et insérez-le à nouveau. Si le problème persiste, arrêtez immédiatement toute utilisation et confiez l'accumulateur et le chargeur à votre revendeur ou à un représentant Nikon agréé.
- Ne déplacez pas le chargeur et ne touchez pas l'accumulateur pendant le chargement. Si cette consigne de sécurité n'est pas respectée, le chargeur peut, en de très rares occasions, indiquer que le chargement est terminé alors que l'accumulateur n'est que partiellement chargé. Retirez et réinsérez l'accumulateur avant de reprendre le chargement.

- L'autonomie de l'accumulateur peut diminuer si vous le chargez à basse température ou si vous l'utilisez à une température inférieure à la température du chargement. Si vous chargez l'accumulateur à une température inférieure à 5 °C, l'indicateur de sa durée de vie dans l'affichage **Informations de l'accumulateur** peut indiquer temporairement une baisse.
- Continuer de recharger l'accumulateur alors qu'il est totalement chargé peut nuire à ses performances.
- Une nette diminution de la durée de conservation de la charge d'un accumulateur entièrement chargé et utilisé à température ambiante indique qu'il doit être remplacé. Achetez un nouvel accumulateur EN-EL15b.
- Le câble d'alimentation et l'adaptateur de prise secteur fournis sont uniquement conçus pour le MH-25a. Utilisez le chargeur uniquement avec des accumulateurs compatibles. Débranchez-le lorsque vous ne l'utilisez pas.
- Ne court-circuitez pas les contacts du chargeur. Le non-respect de cette consigne de sécurité peut provoquer une surchauffe et endommager le chargeur.
- Chargez l'accumulateur avant de l'utiliser. Pour les événements importants, préparez un accumulateur de rechange entièrement chargé. En effet, il peut être difficile dans certains endroits de trouver rapidement des accumulateurs de rechange. Notez que par temps froid, la capacité des accumulateurs a tendance à diminuer. Veillez à ce que l'accumulateur soit entièrement chargé avant de photographier en extérieur par temps froid. Gardez un accumulateur de rechange au chaud et intervertissez les deux accumulateurs dès que nécessaire. Une fois réchauffé, un accumulateur peut retrouver de sa capacité.
- Veuillez recycler les accumulateurs conformément aux réglementations en vigueur dans votre pays, en veillant à d'abord protéger leurs contacts avec du ruban adhésif.

Adaptateur de charge : respectez les consignes ci-dessous lors de l'utilisation de l'adaptateur de charge.

- Ne déplacez pas l'appareil photo pendant le chargement. Si cette consigne de sécurité n'est pas respectée, l'appareil photo peut, en de très rares occasions, indiquer que le chargement est terminé alors que l'accumulateur n'est que partiellement chargé. Débranchez et rebranchez l'adaptateur pour redémarrer le chargement.
- Ne court-circuitez pas les contacts de l'adaptateur. Le non-respect de cette consigne de sécurité peut provoquer une surchauffe et endommager l'adaptateur.
- Débranchez l'adaptateur lorsque vous ne l'utilisez pas.

Caractéristiques techniques

Appareil photo numérique Nikon Z 7/Z 6

Type	
Type	Appareil photo numérique compatible avec les objectifs interchangeables
Monture d'objectif	Monture Nikon Z
Objectif	
Objectifs compatibles	<ul style="list-style-type: none">• Objectifs NIKKOR à monture Z• Objectifs NIKKOR à monture F avec adaptateur pour monture ; des restrictions peuvent toutefois s'appliquer
Pixels effectifs	
Pixels effectifs	<ul style="list-style-type: none">• Z7: 45,7 millions• Z6: 24,5 millions
Capteur d'image	
Capteur d'image	Capteur CMOS 35,9 × 23,9 mm (format Nikon FX)
Nombre total de pixels	<ul style="list-style-type: none">• Z7: 46,89 millions• Z6: 25,28 millions
Système de correction de la poussière	Données de référence de correction de la poussière (logiciel Capture NX-D requis) ; nettoyage du capteur d'image
Stockage	
Taille d'image (pixels)	<ul style="list-style-type: none">• Z7:<ul style="list-style-type: none">- Zone d'image FX (36×24) 8256 × 5504 (Large : 45,4 M) 6192 × 4128 (Moyenne : 25,6 M) 4128 × 2752 (Petite : 11,4 M)- Zone d'image DX (24×16) 5408 × 3600 (Large : 19,5 M) 4048 × 2696 (Moyenne : 10,9 M) 2704 × 1800 (Petite : 4,9 M)- Zone d'image 5 : 4 (30×24) 6880 × 5504 (Large : 37,9 M) 5152 × 4120 (Moyenne : 21,2 M) 3440 × 2752 (Petite : 9,5 M)

Stockage

Taille d'image (pixels)

- **Zone d'image 1 : 1 (24×24)**
5504 × 5504 (Large : 30,3 M)
4128 × 4128 (Moyenne : 17,0 M)
2752 × 2752 (Petite : 7,6 M)
- **Zone d'image 16 : 9 (36×20)**
8256 × 4640 (Large : 38,3 M)
6192 × 3480 (Moyenne : 21,5 M)
4128 × 2320 (Petite : 9,6 M)
- **Photos prises lors de l'enregistrement vidéo à une taille de 3840 × 2160** : 3840 × 2160
- **Photos prises lors de l'enregistrement vidéo aux autres tailles** : 1920 × 1080
- **Z 6:**
 - **Zone d'image FX (36×24)**
6048 × 4024 (Large : 24,3 M)
4528 × 3016 (Moyenne : 13,7 M)
3024 × 2016 (Petite : 6,1 M)
 - **Zone d'image DX (24×16)**
3936 × 2624 (Large : 10,3 M)
2944 × 1968 (Moyenne : 5,8 M)
1968 × 1312 (Petite : 2,6 M)
 - **Zone d'image 1 : 1 (24×24)**
4016 × 4016 (Large : 16,1 M)
3008 × 3008 (Moyenne : 9,0 M)
2000 × 2000 (Petite : 4,0 M)
 - **Zone d'image 16 : 9 (36×20)**
6048 × 3400 (Large : 20,6 M)
4528 × 2544 (Moyenne : 11,5 M)
3024 × 1696 (Petite : 5,1 M)
 - **Photos prises lors de l'enregistrement vidéo à une taille de 3840 × 2160** : 3840 × 2160
 - **Photos prises lors de l'enregistrement vidéo aux autres tailles** : 1920 × 1080



Stockage	
Format de fichier	<ul style="list-style-type: none"> • NEF (RAW) : 12 ou 14 bits (compression sans perte, compression ou pas de compression) ; grande, moyenne et petite tailles disponibles (les images petites et moyennes sont enregistrées à une profondeur d'échantillonnage de 12 bits, avec une compression sans perte) • TIFF (RVB) • JPEG : conforme au format JPEG baseline avec un taux de compression fine (environ 1 : 4), normale (environ 1 : 8) ou basique (environ 1 : 16) ; possibilité de compression en qualité optimale • NEF (RAW)+JPEG : une même photo enregistrée à la fois aux formats NEF (RAW) et JPEG
Système Picture Control	Automatique, Standard, Neutre, Saturé, Monochrome, Portrait, Paysage, Uniforme, Creative Picture Control (Picture Control créatif) (Rêve, Matin, Pop, Dimanche, Sombre, Spectaculaire, Silence, Austère, Mélancolique, Pur, Denim, Jouet, Sépia, Bleu, Rouge, Rose, Fusain, Graphite, Binaire, Carbone) ; possibilité de modifier le Picture Control sélectionné ; enregistrement de Picture Control personnalisés
Supports d'enregistrement	Cartes mémoire XQD
Système de fichiers	DCF 2.0, Exif 2.31, PictBridge
Viseur	
Viseur	OLED (Quad VGA) de 1,27 cm (0,5 pouce) et environ 3 690 000 pixels avec réglage de l'équilibre colorimétrique et réglage automatique ou manuel sur 11 niveaux de la luminosité
Couverture de l'image	Environ 100 % horizontalement et verticalement
Grossissement	Environ 0,8× (objectif 50 mm réglé sur l'infini, -1,0 d)

Viseur	
Dégagement oculaire	21 mm (-1,0 d ; à partir de la surface centrale de l'oculaire de visée)
Réglage dioptrique	-4 - +2 d
Détecteur oculaire	Sélection automatique du moniteur ou du viseur
Obturbateur	
Type	Obturbateur mécanique de type plan focal à translation verticale contrôlé électroniquement ; obturation électronique au premier rideau ; obturbateur électronique
Vitesse	$\frac{1}{8000}$ - 30 s par incréments de $\frac{1}{3}$ ou $\frac{1}{2}$ IL, pose B, pose T, X200
Vitesse de synchro. flash	X = $\frac{1}{200}$ s ; synchronisation avec l'obturbateur à une vitesse de $\frac{1}{200}$ s ou plus lente ; synchronisation ultra-rapide Auto FP prise en charge
Déclenchement	
Mode de déclenchement	Vue par vue, continu basse vitesse, continu haute vitesse, continu haute vitesse (étendu), retardateur
Cadence maximale approximative (mesurée dans les conditions de test définies par Nikon)	<ul style="list-style-type: none"> • Z7: <ul style="list-style-type: none"> - Continu basse vitesse : 1-5 vps - Continu haute vitesse : 5,5 vps (NEF/RAW 14 bits : 5 vps) - Continu haute vitesse (étendu) : 9 vps (NEF/RAW 14 bits : 8 vps) • Z6: <ul style="list-style-type: none"> - Continu basse vitesse : 1-5 vps - Continu haute vitesse : 5,5 vps - Continu haute vitesse (étendu) : 12 vps (NEF/RAW 14 bits : 9 vps)
Retardateur	2 s, 5 s, 10 s, 20 s ; 1-9 vues par intervalles de 0,5, 1, 2 ou 3 s

Exposition	
Système de mesure	Mesure TTL à l'aide du capteur d'image de l'appareil photo
Mode de mesure	<ul style="list-style-type: none"> • Mesure matricielle • Mesure pondérée centrale : la mesure est effectuée à 75% sur un cercle de 12 mm situé au centre de la vue ; la pondération peut se faire aussi sur une moyenne de l'ensemble de la vue • Mesure spot : la mesure est effectuée sur un cercle de 4 mm (environ 1,5% de la vue) centré sur le point AF sélectionné • Mesure pondérée sur les hautes lumières
Plage (100 ISO, objectif f/2.0, 20°C)	<ul style="list-style-type: none"> • Z7: -3 – +17 IL • Z6: -4 – +17 IL
Mode	Auto (); auto programmé avec décalage du programme (P) ; auto à priorité vitesse (S) ; auto à priorité ouverture (A) ; manuel (M) ; réglages utilisateur (U1, U2, U3)
Correction d'exposition	-5 – +5 IL par incréments de 1/3 ou 1/2 IL en modes P, S, A et M
Mémorisation de l'exposition	Luminosité mémorisée sur la valeur détectée
Sensibilité (indice d'exposition recommandé)	<ul style="list-style-type: none"> • Z7 : 64 – 25 600 ISO par incréments de 1/3 ou 1/2 IL. Réglable à environ 0,3, 0,5, 0,7 ou 1 IL (équivalent 32 ISO) en-dessous de 64 ISO ou à environ 0,3, 0,5, 0,7, 1 ou 2 IL (équivalent 102 400 ISO) au-dessus de 25 600 ISO ; contrôle automatique de la sensibilité disponible • Z6 : 100 – 51 200 ISO par incréments de 1/3 ou 1/2 IL. Réglable à environ 0,3, 0,5, 0,7 ou 1 IL (équivalent 50 ISO) en-dessous de 100 ISO ou à environ 0,3, 0,5, 0,7, 1 ou 2 IL (équivalent 204 800 ISO) au-dessus de 51 200 ISO ; contrôle automatique de la sensibilité disponible
D-Lighting actif	Choix entre Automatique, Très élevé, Élevé, Normal, Faible ou Désactivé
Surimpression	Ajouter, moyenne, éclaircir, assombrir
Autres options	HDR (grande plage dynamique), réduction du scintillement en mode photo

Mise au point	
Autofocus	AF hybride à détection de phase/détection de contraste avec assistance AF
Plage de détection (AF/AF-S ponctuel, mode séance photo, ISO 100, objectif f/2.0, 20 °C)	<ul style="list-style-type: none"> • Z 7 : -1 – +19 IL • Z 6 : -2 – +19 IL • Avec AF faible lumière : -4 – +19 IL
Pilotage de l'objectif	<ul style="list-style-type: none"> • Autofocus (AF) : AF ponctuel (AF-S) ; AF continu (AF-C) ; AF permanent (AF-F ; disponible uniquement en mode vidéo) ; suivi de mise au point • Mise au point manuelle (M) : le télémètre électronique peut être utilisé
Points AF (AF point sélectif, mode de prise de vue photo, zone d'image FX)	<ul style="list-style-type: none"> • Z 7 : 493 • Z 6 : 273
Mode de zone AF	AF zone réduite, point sélectif et zone dynamique (AF zone réduite et zone dynamique uniquement disponibles en mode photo) ; AF zone large (S) ; AF zone large (L) ; AF zone automatique
Mémorisation de la mise au point	La mise au point peut être mémorisée en appuyant sur le déclencheur à mi-course (AF ponctuel) ou en appuyant au centre du sélecteur secondaire
Réduction de vibration (VR)	
VR de l'appareil photo	Déplacement du capteur d'image sur 5 axes
VR de l'objectif	Déplacement des lentilles (disponible avec les objectifs VR)
Flash	
Contrôle du flash	TTL : contrôle de flash i-TTL ; le dosage automatique flash/ambiance i-TTL est utilisé avec la mesure matricielle, la mesure pondérée centrale et la mesure pondérée sur les hautes lumières ; le mode flash/ambiance i-TTL standard est utilisé avec la mesure spot
Mode de flash	Synchro sur le premier rideau, synchro lente, synchro sur le second rideau, atténuation des yeux rouges, atténuation des yeux rouges avec synchro lente, synchro lente sur le second rideau, désactivé
Correction du flash	-3 – +1 IL par incréments de $\frac{1}{3}$ ou $\frac{1}{2}$ IL en modes P , S , A et M

Flash	
Témoin de disponibilité du flash	S'allume lorsque le flash optionnel est prêt à se déclencher ; clignote pour avertir d'une sous-exposition après le déclenchement du flash à pleine puissance
Griffe flash	ISO 518 à contact direct avec contacts de synchronisation et de données ; verrouillage de sécurité
Système d'éclairage créatif Nikon (CLS)	Contrôle du flash i-TTL, système évolué de flash asservi sans fil radiocommandé, système évolué de flash asservi sans fil optique, mode lampe pilote, mémorisation FV, communication des informations colorimétriques, synchronisation ultra-rapide Auto FP, contrôle unifié du flash
Balance des blancs	
Balance des blancs	Automatique (3 types), lumière naturelle auto, ensoleillé, nuageux, ombre, incandescent, fluorescent (7 types), flash, choisir température de couleur (2500 K–10 000 K), pré-réglage manuel (vous pouvez sauvegarder jusqu'à 6 valeurs), tous disponibles avec réglage précis, à l'exception de Choisir température de couleur
Bracketing	
Types de bracketing	Exposition, intensité du flash, balance des blancs et D-Lighting actif
Vidéo	
Système de mesure	Mesure de l'exposition TTL à l'aide du capteur d'image principal
Mode de mesure	Matricielle, pondérée centrale ou pondérée sur les hautes lumières
Taille du cadre (pixels) et cadence de prise de vue	<ul style="list-style-type: none"> • 3840 × 2160 (4K UHD) ; 30p (progressif), 25p, 24p • 1920 × 1080 ; 120p, 100p, 60p, 50p, 30p, 25p, 24p • 1920×1080 (ralenti) ; 30p ×4, 25p ×4, 24p ×5 <p>Les cadences de prise de vue réelles pour 120p, 100p, 60p, 50p, 30p, 25p et 24p sont respectivement de 119,88, 100, 59,94, 50, 29,97, 25 et 23,976 vps ; possibilité de sélectionner la qualité à toutes les tailles à l'exception de 3840 × 2160, 1920 × 1080 120p/100p et 1920 × 1080 ralenti, lorsque la qualité est paramétrée sur ★ (élevée)</p>

Vidéo	
Format de fichier	MOV, MP4
Compression vidéo	H.264/MPEG-4 Advanced Video Coding
Format d'enregistrement audio	PCM linéaire, AAC
Dispositif d'enregistrement audio	Microphone intégré stéréo ou externe avec option d'atténuateur ; possibilité de régler la sensibilité
Sensibilité (indice d'exposition recommandé)	<ul style="list-style-type: none"> • Z 7 : <ul style="list-style-type: none"> -  : contrôle automatique de la sensibilité (64 ISO à 25 600 ISO) - P, S, A : contrôle automatique de la sensibilité (64 ISO à Hi 2) avec sélection d'une valeur maximale - M : contrôle automatique de la sensibilité (64 ISO à Hi 2) avec sélection d'une valeur maximale ; sélection manuelle (64 ISO à 25 600 ISO par incréments de 1/3 ou 1/2 IL) avec des options supplémentaires disponibles, équivalentes à environ 0,3, 0,5, 0,7, 1 ou 2 IL (équivalent 102 400 ISO) au-dessus de 25 600 ISO • Z 6 : <ul style="list-style-type: none"> -  : contrôle automatique de la sensibilité (100 ISO à 51 200 ISO) - P, S, A : contrôle automatique de la sensibilité (100 ISO à Hi 2) avec sélection d'une valeur maximale - M : contrôle automatique de la sensibilité (100 ISO à Hi 2) avec sélection d'une valeur maximale ; sélection manuelle (100 ISO à 51 200 ISO par incréments de 1/3 ou 1/2 IL) avec des options supplémentaires disponibles, équivalentes à environ 0,3, 0,5, 0,7, 1 ou 2 IL (équivalent 204 800 ISO) au-dessus de 51 200 ISO
D-Lighting actif	Choix entre Comme les réglages photo, Très élevé, Élevé, Normal, Faible et Désactivé
Autres options	Vidéos accélérées, réduction de vibration électronique, codes temporels, format vidéo Log (N-Log)

Moniteur	
Moniteur	TFT ACL tactile et inclinable d'environ 2 100 000 pixels, 8 cm (3,2 pouces) avec angle de visualisation de 170°, couverture de l'image de visée de 100% environ, réglage de l'équilibre colorimétrique et réglage manuel sur 11 niveaux de la luminosité
Visualisation	
Visualisation	Visualisation plein écran et par imagerie (4, 9 ou 72 images) avec fonction Loupe, recadrage à l'aide de la fonction Loupe, lecture des vidéos, diaporama photo et/ou vidéo, histogramme, hautes lumières, informations sur les photos, affichage des données de position, classement des photos et rotation automatique des images
Interface	
USB	Connecteur de type C (SuperSpeed USB) ; la connexion au port USB intégré est recommandée
Sortie HDMI	Connecteur HDMI (type C)
Prise pour accessoires	Peut être utilisée avec la MC-DC2 et d'autres accessoires optionnels
Entrée audio	Fiche jack mini stéréo (3,5 mm de diamètre ; entrée alimentée)
Sortie audio	Fiche jack mini stéréo (3,5 mm de diamètre)
Wi-Fi/Bluetooth	
Wi-Fi	<ul style="list-style-type: none"> • Normes : IEEE 802.11b/g/n/a/ac • Fréquence de fonctionnement : 2412 à 2462 MHz (canal 11) et 5180 à 5320 MHz • Puissance de sortie maximale (EIRP) : <ul style="list-style-type: none"> - Z7: Bande de 2,4 GHz : 7,0 dBm Bande de 5 GHz : 12,1 dBm - Z6: Bande de 2,4 GHz : 7,4 dBm Bande de 5 GHz : 12,2 dBm • Authentification : Système ouvert, WPA2-PSK

Wi-Fi/Bluetooth	
Bluetooth	<ul style="list-style-type: none"> • Protocoles de communication : Bluetooth Specification Version 4.2 • Fréquence de fonctionnement : Bluetooth : 2402–2480 MHz Bluetooth Low Energy : 2402–2480 MHz • Puissance de sortie maximale (EIRP) : <ul style="list-style-type: none"> - Z7: Bluetooth : 1,5 dBm Bluetooth Low Energy : 0 dBm - Z6: Bluetooth : 1,9 dBm Bluetooth Low Energy : 0,4 dBm
Portée (sans obstacle)	Environ 10 m sans interférence ; la portée peut varier selon l'intensité du signal et la présence ou non d'obstacles
Alimentation	
Accumulateur	Un accumulateur Li-ion EN-EL15b (☐ 236) ; les accumulateurs EN-EL15a/EN-EL15 peuvent également être utilisés, mais notez que vous ne serez peut-être pas en mesure de prendre autant de photos par charge et que l'adaptateur de charge permet uniquement de recharger les accumulateurs EN-EL15b
Adaptateur de charge	Adaptateur de charge EH-7P (fourni uniquement avec le Z 7)
Adaptateur secteur	Adaptateur secteur EH-5c/EH-5b (nécessite le connecteur d'alimentation EP-5B, qui est disponible séparément)
Filetage pour fixation sur trépied	
Filetage pour fixation sur trépied	1/4 pouce (ISO 1222)
Dimensions/poids	
Dimensions (L × H × P)	Environ 134 × 100,5 × 67,5 mm
Poids	Environ 675 g avec accumulateur et carte mémoire mais sans bouchon de boîtier ; environ 585 g (boîtier de l'appareil photo uniquement)

Conditions de fonctionnement

Température	0 °C–40 °C
Humidité	Inférieure ou égale à 85% (sans condensation)

- Sauf indication contraire, toutes les mesures sont effectuées conformément aux normes ou aux lignes directrices de la CIPA (Camera and Imaging Products Association).
- Tous les chiffres se rapportent à un appareil photo doté d'un accumulateur entièrement chargé.
- Les exemples d'images affichés sur l'appareil photo, ainsi que les images et les illustrations des manuels, ont uniquement pour but d'illustrer les explications.
- Nikon se réserve le droit de modifier à tout moment l'apparence et les caractéristiques du matériel et des logiciels décrits dans ce manuel, sans avis préalable. Nikon ne peut être tenu pour responsable des dommages résultant d'erreurs éventuelles contenues dans ce manuel.

■ Chargeur d'accumulateur MH-25a

Entrée nominale	CA 100–240 V, 50/60 Hz, 0,23–0,12 A
Puissance nominale	CC 8,4 V/1,2 A
Accumulateurs compatibles	Accumulateurs Li-ion Nikon EN-EL15b
Temps de charge	Environ 2 heures et 35 minutes à une température ambiante de 25 °C lorsque l'accumulateur est entièrement déchargé
Température de fonctionnement	0 °C–40 °C
Dimensions (L × H × P)	Environ 95 × 33,5 × 71 mm, hors parties saillantes
Longueur du câble d'alimentation	Environ 1,5 m, si fourni
Poids	Environ 115 g, sans le connecteur d'alimentation fourni (câble d'alimentation ou adaptateur de prise secteur)

Les symboles indiqués sur ce produit ont la signification suivante :

~ CA, == CC, □ équipement de classe II (ce produit est équipé d'un système de double isolation.)

■ ■ Adaptateur de charge EH-7P (fourni uniquement avec le Z7)

Entrée nominale	CA 100–240 V, 50/60 Hz, 0,5 A MAX
Puissance nominale	CC 5,0 V/3,0 A
Accumulateurs compatibles	Accumulateurs Li-ion Nikon EN-EL15b
Température de fonctionnement	0 °C–40 °C
Dimensions (L × H × P)	Environ 65,5 × 26,5 × 58,5 mm, sans l'adaptateur de prise secteur
Poids	Environ 125 g, sans l'adaptateur de prise secteur

L'EH-7P est fourni avec un adaptateur de prise secteur (déjà fixé) dans les pays ou régions où il est requis ; la forme de l'adaptateur de prise secteur dépend du pays d'achat. N'essayez pas de retirer l'adaptateur de prise secteur car vous risquez d'endommager le produit.

Les symboles indiqués sur ce produit ont la signification suivante :

~ CA, --- CC,  équipement de classe II (ce produit est équipé d'un système de double isolation.)

■ ■ Accumulateur Li-ion EN-EL15b

Type	Accumulateur lithium-ion
Capacité nominale	7,0 V/1900 mAh
Température de fonctionnement	0 °C–40 °C
Dimensions (L × H × P)	Environ 40 × 56 × 20,5 mm
Poids	Environ 80 g, sans le cache-contacts

Nikon se réserve le droit de modifier à tout moment l'apparence et les caractéristiques du matériel et des logiciels décrits dans ce manuel, sans avis préalable. Nikon ne peut être tenu pour responsable des dommages résultant d'erreurs éventuelles contenues dans ce manuel.

Informations concernant les marques commerciales

IOS est une marque commerciale ou une marque déposée de Cisco Systems, Inc., aux États-Unis et/ou dans d'autres pays et est utilisée sous licence. Windows est soit une marque déposée, soit une marque commerciale de Microsoft Corporation aux États-Unis et/ou dans d'autres pays. Mac, macOS, OS X, Apple®, App Store®, les logos Apple, iPhone®, iPad® et iPod touch® sont des marques commerciales d'Apple Inc., enregistrées aux États-Unis et/ou dans d'autres pays. Android, Google Play et le logo Google Play sont des marques commerciales de Google LLC. Le robot Android est reproduit ou modifié à partir de travaux créés et partagés par Google, et utilisé conformément aux conditions décrites dans la licence d'attribution Creative Commons 3.0. Le logo PictBridge est une marque commerciale. XQD est une marque commerciale de Sony Corporation. HDMI, le logo HDMI et High-Definition Multimedia Interface sont des marques commerciales ou des marques déposées de HDMI Licensing LLC.

HDMI

Wi-Fi et le logo Wi-Fi sont des marques commerciales ou des marques déposées de la Wi-Fi Alliance. La marque et les logos Bluetooth® sont des marques déposées appartenant à Bluetooth SIG, Inc. et leur utilisation par Nikon Corporation s'effectue sous licence.

Tous les autres noms de marques mentionnés dans ce manuel ou dans les autres documentations fournies avec votre matériel Nikon sont des marques commerciales ou des marques déposées de leurs détenteurs respectifs.

Use of the Made for Apple badge means that an accessory has been designed to connect specifically to the Apple products identified in the badge, and has been certified by the developer to meet Apple performance standards. Apple is not responsible for the operation of this device or its compliance with safety and regulatory standards. Please note that the use of this accessory with an Apple product may affect wireless performance.

Licence FreeType (FreeType2)

Certaines parties de ce logiciel sont protégées par copyright © 2012 The FreeType Project (<https://www.freetype.org>). Tous droits réservés.

Licence MIT (HarfBuzz)

Certaines parties de ce logiciel sont protégées par copyright © 2018 The HarfBuzz Project (<https://www.freedesktop.org/wiki/Software/HarfBuzz>). Tous droits réservés.

AVC Patent Portfolio License

CE PRODUIT EST ACCORDÉ SOUS LICENCE CONFORMÉMENT À L'AVC PATENT PORTFOLIO LICENSE POUR UNE UTILISATION PERSONNELLE ET NON LUCRATIVE PAR UN CONSOMMATEUR EN VUE DE (i) ENCODER DES VIDÉOS SELON LA NORME AVC (« VIDÉO AVC ») ET/OU (ii) DÉCODER DES VIDÉOS AVC QUI ONT ÉTÉ ENCODÉES PAR UN CONSOMMATEUR DANS LE CADRE D'UNE ACTIVITÉ PERSONNELLE ET NON LUCRATIVE ET/OU QUI ONT ÉTÉ OBTENUES AUPRÈS D'UN FOURNISSEUR DE VIDÉOS POSSÉDANT UNE LICENCE L'AUTORISANT À FOURNIR DES VIDÉOS AVC. AUCUNE LICENCE N'EST ACCORDÉE EFFECTIVEMENT OU IMPLICITEMENT POUR TOUT AUTRE USAGE. DES INFORMATIONS SUPPLÉMENTAIRES PEUVENT ÊTRE OBTENUES AUPRÈS DE MPEG LA, L.L.C. VISITEZ <http://www.mpegla.com>.

Élimination des périphériques de stockage de données

Veillez remarquer que la suppression des images ou le formatage des cartes mémoire ou d'autres périphériques de stockage de données n'élimine pas totalement les données d'images originales. Les fichiers supprimés de certains périphériques de stockage peuvent parfois être récupérés à l'aide de logiciels disponibles dans le commerce. Ceci peut déboucher sur une utilisation malveillante de données d'images personnelles. Il est de la responsabilité de l'utilisateur d'assurer la protection de ces données.

Avant l'élimination d'un périphérique de stockage ou son transfert à un tiers, effacez toutes les données qui s'y trouvent à l'aide d'un logiciel de suppression disponible dans le commerce ou formatez ce même périphérique, puis remplissez-le complètement d'images ne contenant aucune information privée (par exemple des photos d'un ciel vide). Faites attention de ne pas vous blesser lors de la destruction physique des périphériques de stockage de données.

Avant d'éliminer l'appareil photo ou de le transférer à un tiers, vous devez également utiliser l'option **Réinitialiser tous les réglages** du menu Configuration pour supprimer toute information réseau personnelle.

Normes prises en charge

- **DCF Version 2.0** : la norme DCF (**D**esign **R**ule for **C**amera **F**ile **S**ystem) est largement répandue dans le domaine des appareils photo numériques et garantit une compatibilité entre les différentes marques d'appareils photo.
- **Exif version 2.31** : l'appareil photo prend en charge le format Exif (**E**xchangeable **I**mage **F**ile **F**ormat for **D**igital **S**till **C**ameras) version 2.31, une norme qui permet d'utiliser les informations enregistrées avec les photos pour garantir une reproduction optimale des couleurs lors d'une impression sur une imprimante compatible Exif.
- **PictBridge** : cette norme, conçue conjointement par les fabricants d'appareils photo numériques et d'imprimantes, permet l'impression directe des photos sur une imprimante sans passer par un ordinateur.
- **HDMI** : l'interface **HDMI** (**H**igh-**D**efinition **M**ultimedia **I**nterface) est une norme pour les interfaces multimédia utilisées dans les composants électroniques et les périphériques AV grand public permettant de transmettre des données audiovisuelles et des signaux de contrôle vers des périphériques compatibles HDMI via un seul câble de connexion.

Manuel d'utilisation de l'objectif NIKKOR Z 24–70mm f/4 S

Cette section fait office de manuel de l'objectif NIKKOR Z 24–70mm f/4 S. Elle est destinée aux acheteurs du kit avec objectif. Notez que les kits avec objectif ne sont pas disponibles dans certains pays ou certaines régions.

Utilisation de l'objectif

■ Descriptif de l'objectif : noms et fonctions

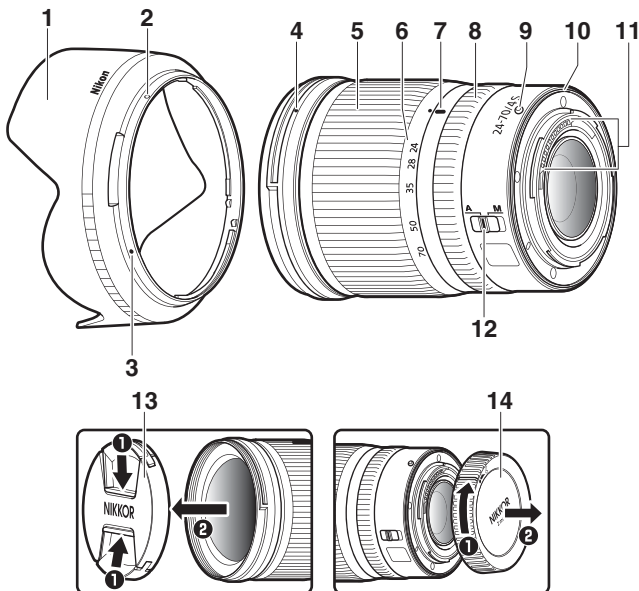

1	Parasoleil d'objectif	Le parasoleil bloque la lumière diffuse pouvant provoquer de la lumière parasite ou une image fantôme. Il permet aussi de protéger l'objectif.
2	Repère de verrouillage du parasoleil	Référez-vous à ce repère lorsque vous fixez le parasoleil.
3	Repère d'alignement du parasoleil	
4	Repère de montage du parasoleil	Référez-vous à ce repère lorsque vous fixez le parasoleil.
5	Bague de zoom	Tournez cette bague pour effectuer un zoom avant ou arrière. Veillez à sortir l'objectif avant toute utilisation.
6	Échelle des focales	Définissez la focale approximative lorsque vous effectuez un zoom avant ou arrière.
7	Repère de l'échelle des focales	
8	Bague de contrôle	<ul style="list-style-type: none"> • Mode autofocus sélectionné : en mode autofocus, vous pouvez tourner cette bague personnalisable pour effectuer une fonction sélectionnée avec l'appareil photo. • Mode de mise au point manuelle sélectionné : tournez cette bague pour faire le point.
9	Repère de montage de l'objectif	Référez-vous à ce repère lorsque vous fixez l'objectif sur l'appareil photo.
10	Joint en caoutchouc de la monture d'objectif	—
11	Contacts du microprocesseur	Utilisés pour transférer les données depuis ou vers l'appareil photo.
12	Commutateur du mode de mise au point	Choisissez A pour l'autofocus, M pour la mise au point manuelle. Notez qu'indépendamment du réglage choisi, vous devez modifier la mise au point manuellement lorsque le mode de mise au point manuelle est sélectionné à l'aide des commandes de l'appareil photo.
13	Bouchon avant d'objectif	—
14	Bouchon arrière d'objectif	—

■ ■ Fixation et retrait

Fixation de l'objectif

- 1** Mettez l'appareil photo hors tension, retirez le bouchon du boîtier et détachez le bouchon arrière de l'objectif.

- 2** Placez l'objectif sur le boîtier de l'appareil photo, en maintenant le repère de montage de l'objectif aligné sur le repère de montage du boîtier de l'appareil photo, puis faites pivoter l'objectif dans le sens inverse des aiguilles d'une montre jusqu'au déclic.

Retrait de l'objectif

- 1** Mettez l'appareil photo hors tension.

- 2** Maintenez appuyée la commande de déverrouillage de l'objectif tout en faisant pivoter ce dernier dans le sens des aiguilles d'une montre.

■ Avant toute utilisation

Cet objectif est rétractable et doit être sorti avant toute utilisation. Tournez la bague de zoom comme illustré, jusqu'à ce que l'objectif sorte en émettant un déclic. Il est possible de prendre des photos uniquement lorsque le repère des focales pointe sur des positions comprises entre 24 et 70 sur l'échelle des focales.

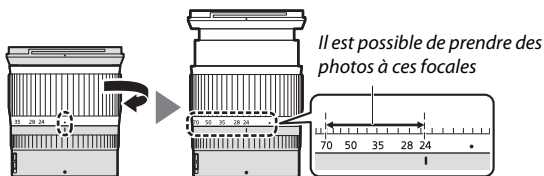

Pour rétracter l'objectif, tournez la bague de zoom dans le sens inverse, en vous arrêtant lorsque vous atteignez la position (●) sur l'échelle des focales.

Si vous mettez l'appareil photo sous tension alors que l'objectif est rétracté, un avertissement s'affiche. Sortez l'objectif avant toute utilisation.

■ ■ Fixation et retrait du parasoleil

Alignez le repère de montage du parasoleil (●) sur le repère d'alignement du parasoleil (●), puis tournez ce dernier (②) jusqu'à ce que le repère ● s'aligne sur le repère de verrouillage du parasoleil (○).

Pour retirer le parasoleil, effectuez les étapes ci-dessus dans le sens inverse.

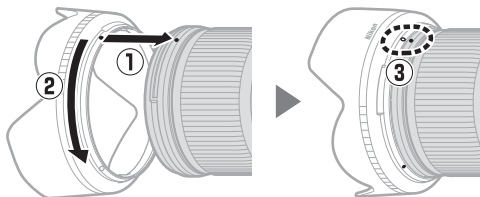

Lors de la fixation ou du retrait du parasoleil, tenez-le près du symbole ● situé sur sa base et évitez de le serrer trop fermement. Le parasoleil peut être retourné et monté sur l'objectif lorsqu'il n'est pas utilisé.

■ ■ Lorsque l'objectif est fixé

Le réglage de mise au point risque de changer si vous mettez l'appareil photo hors tension puis à nouveau sous tension après avoir fait le point. Effectuez de nouveau la mise au point avant la prise de vue. Si vous avez fait le point sur un emplacement sélectionné au préalable en attendant que votre sujet n'apparaisse, nous vous recommandons de ne pas mettre l'appareil photo hors tension tant que vous n'avez pas pris la photo.

Précautions d'utilisation

- Ne prenez pas, ni ne tenez l'objectif ou l'appareil photo uniquement par le parasoleil.
- Veillez à ce que les contacts du microprocesseur restent propres.
- Si le joint en caoutchouc de la monture d'objectif est endommagé, cessez immédiatement toute utilisation et confiez l'objectif à un représentant Nikon agréé pour le faire réparer.
- Remettez les bouchons avant et arrière en place lorsque vous n'utilisez pas cet objectif.
- Pour protéger l'intérieur de l'objectif, rangez-le à l'abri du soleil.
- Tenez l'objectif au sec. La formation de rouille sur les mécanismes internes peut provoquer des dommages irréparables.
- Laisser l'objectif dans des endroits extrêmement chauds peut endommager ou déformer les éléments composés de plastique renforcé.
- Les changements brusques de température peuvent être à l'origine d'une condensation préjudiciable à l'intérieur et à l'extérieur de l'objectif. Avant de faire passer l'objectif d'un environnement chaud à froid ou vice versa, rangez-le dans son étui ou dans un sac plastique pour ralentir le changement de température.
- Nous vous conseillons de placer l'objectif dans son étui pour le protéger des rayures durant le transport.

Entretien de l'objectif

- Normalement, enlever la poussière suffit pour nettoyer les surfaces en verre de l'objectif.
- Les taches et les traces de doigt peuvent être retirées des lentilles traitées au fluor avec un tissu propre et doux en coton ou un chiffon optique ; nettoyez avec un mouvement circulaire à partir du centre vers l'extérieur. Pour retirer les taches tenaces, essuyez délicatement avec un chiffon doux et légèrement imbibé d'une petite quantité d'eau distillée, d'éthanol ou de nettoyant pour objectif. Les marques en forme de goutte éventuellement présentes suite à ce nettoyage sur la surface hydrofuge et oléofuge peuvent ensuite être retirées avec un chiffon sec.
- Lorsque vous nettoyez des lentilles non traitées au fluor, retirez les taches et les traces de doigts avec un tissu propre et doux en coton ou un chiffon optique légèrement imbibé d'une petite quantité d'éthanol ou de nettoyant pour objectif. Essuyez délicatement avec un mouvement circulaire à partir du centre vers l'extérieur, en prenant soin de ne pas laisser de traces, ni de toucher le verre avec les doigts.
- N'utilisez jamais de solvants organiques comme un diluant à peinture ou du benzène pour nettoyer l'objectif.
- Les filtres neutres (NC, disponibles séparément) et autres accessoires similaires permettent de protéger la lentille avant.
- Si vous n'avez pas l'intention d'utiliser l'objectif avant longtemps, rangez-le dans un endroit frais et sec pour éviter la moisissure et la rouille. Ne le rangez pas à la lumière directe du soleil ou avec des boules antimites de naphthaline ou de camphre.

Accessoires

■ Accessoires fournis

- Bouchon avant d'objectif encliquetable 72 mm LC-72B
- Bouchon arrière d'objectif LF-N1
- Parasoleil à baïonnette HB-85
- Pochette d'objectif CL-C1

☑ Utilisation de la pochette pour objectif

- La pochette est destinée à protéger l'objectif des rayures et non des chutes ou autres chocs physiques.
- La pochette n'est pas résistante à l'eau.
- La matière utilisée dans cette pochette peut se décolorer, déteindre, rétrécir ou changer de couleur en cas de frottement ou d'humidité.
- Retirez la poussière avec une brosse douce.
- Vous pouvez retirer les traces d'eau et les taches de la surface avec un chiffon sec et doux. N'utilisez pas d'alcool, de benzène, de diluant ou d'autres produits chimiques volatils.
- Ne rangez pas le produit dans des lieux exposés à la lumière directe du soleil, à des températures élevées ou à l'humidité.
- N'utilisez pas la pochette pour nettoyer le moniteur ou les lentilles.
- Veillez à ce que l'objectif ne tombe pas de la pochette lorsque vous le transportez.

Matière : polyester

■ Accessoires compatibles

Filtres à vis 72 mm

☑ Filtres

N'utilisez qu'un seul filtre à la fois. Retirez le parasoleil avant de fixer un filtre ou de faire pivoter un filtre polarisant circulaire.

Caractéristiques techniques

Monture	Monture Nikon Z
Focale	24 – 70 mm
Ouverture maximale	f/4
Construction optique	14 lentilles en 11 groupes (dont 1 lentille en verre ED, 1 lentille asphérique en verre ED, 3 lentilles asphériques, des lentilles bénéficiant du Traitement nanocrystal et une lentille avant traitée au fluor)
Angle de champ	<ul style="list-style-type: none">• Format FX : 84° – 34° 20'• Format DX : 61° – 22° 50'
Échelle des focales	Graduée en millimètres (24, 28, 35, 50, 70)
Système de mise au point	Système de mise au point interne
Distance minimale de mise au point	0,3 m depuis le plan focal à toutes les focales
Lamelles de diaphragme	7 (diaphragme circulaire)
Plage des ouvertures	f/4 – 22
Diamètre de fixation pour filtre	72 mm (P = 0,75 mm)
Dimensions	Environ 77,5 mm maximum de diamètre × 88,5 mm (distance à partir du plan d'appui de la monture d'objectif de l'appareil photo lorsque l'objectif est rétracté)
Poids	Environ 500 g

Nikon se réserve le droit de modifier à tout moment l'apparence, les caractéristiques et les performances de ce produit sans avis préalable.

Manuel d'utilisation de l'adaptateur pour monture FTZ

Cet adaptateur pour monture permet de fixer les objectifs NIKKOR à monture Nikon F sur les appareils photo hybrides dotés d'une monture Nikon Z. Il ne peut pas être fixé sur les appareils photo dotés d'une monture F (reflex numériques Nikon) ou d'une monture 1 (appareils photo évolués Nikon 1 à objectif interchangeable) ou être utilisé avec les objectifs 1 NIKKOR. Cette section fait office de manuel de l'adaptateur pour monture. Elle est destinée aux acheteurs du kit avec adaptateur pour monture. Notez que les kits avec adaptateur pour monture ne sont pas disponibles dans certains pays ou certaines régions.

Notez que selon l'objectif, l'adaptateur peut limiter l'autofocus ou d'autres fonctionnalités de l'appareil photo.

Objectifs à monture F compatibles

Pour obtenir des informations sur les objectifs pouvant être fixés sur l'adaptateur pour monture FTZ destiné aux appareils photo dotés d'une monture Z, reportez-vous à *Objectifs à monture F compatibles*, accessible via le Centre de téléchargement Nikon :

<https://downloadcenter.nikonimglib.com/fr/products/491/FTZ.html>



Adaptateur pour monture

■ ■ Descriptif de l'adaptateur

Monture d'objectif

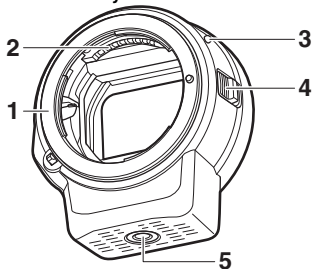

- 1 Monture Nikon F (se fixe à l'objectif)
- 2 Contacts du signal de l'objectif
- 3 Repère de montage de l'objectif
- 4 Déverrouillage de l'objectif
- 5 Filetage pour fixation sur trépied

Monture d'appareil photo

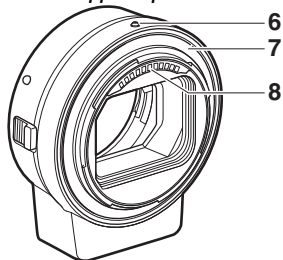

- 6 Repère de montage de l'adaptateur
- 7 Monture Nikon Z (se fixe à l'appareil photo)
- 8 Contacts du microprocesseur

■ Fixation et retrait

Mettez l'appareil photo hors tension avant d'y fixer l'adaptateur ou de le retirer ou avant de fixer un objectif sur l'adaptateur ou de le retirer de ce dernier. Mettez-vous à l'abri du soleil et veillez à ne pas laisser de poussière entrer dans les différents éléments. Au moment de fixer les objectifs, évitez d'appuyer sur le bouton de déverrouillage de l'objectif, situé sur l'appareil photo ou sur l'adaptateur.

Fixation de l'adaptateur et de l'objectif

1 Retirez le bouchon de boîtier et le bouchon arrière de l'adaptateur et le bouchon de boîtier de l'appareil photo.

2 Fixez l'adaptateur à l'appareil photo. Tout en alignant le repère de montage de l'adaptateur au repère de montage sur le boîtier (①), placez l'adaptateur sur l'appareil photo, puis tournez-le dans le sens inverse des aiguilles d'une montre jusqu'au déclic (②).

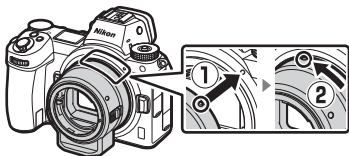

3 Retirez le bouchon arrière de l'objectif.

4 Fixez l'objectif à l'adaptateur.

Tout en alignant le repère de montage de l'objectif au repère de montage d'objectif se trouvant sur l'adaptateur (③), placez l'objectif sur l'adaptateur, puis tournez-le dans le sens inverse des aiguilles d'une montre jusqu'au déclic (④).

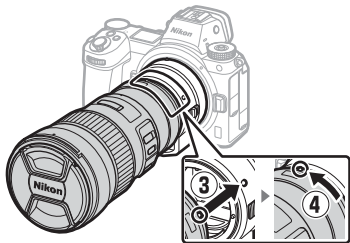

Retrait de l'objectif et de l'adaptateur

1 Retirez l'objectif.

Tout en maintenant enfoncée la commande de déverrouillage de l'objectif sur l'adaptateur (①), tournez l'objectif dans le sens des aiguilles d'une montre (②). Une fois retirés, fixez les bouchons avant et arrière sur l'objectif.

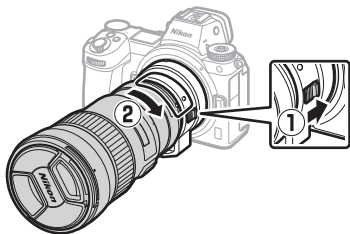

2 Retirez l'adaptateur.

Tout en maintenant enfoncée la commande de déverrouillage de l'objectif sur le boîtier (③), tournez l'adaptateur dans le sens des aiguilles d'une montre (④).

Après avoir retiré l'adaptateur, fixez le bouchon de boîtier et le bouchon arrière sur l'adaptateur et le bouchon de boîtier sur l'appareil photo.

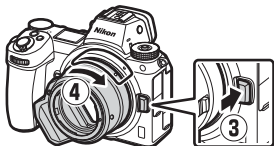

✔ Objectifs à microprocesseur et bague des ouvertures

Sélectionnez l'ouverture minimale (le plus grand chiffre f/) avant de fixer un objectif à microprocesseur équipé d'une bague des ouvertures.

✔ Objectifs et accessoires incompatibles

Il n'est pas possible d'utiliser les objectifs et accessoires suivants. Si vous essayez de forcer pour les fixer, vous risquez d'endommager l'adaptateur ou l'objectif. Les variations individuelles peuvent rendre incompatibles certains objectifs ne figurant pas dans la liste ci-dessous ; ne forcez pas si vous rencontrez une résistance lorsque vous essayez de fixer un objectif.

- Objectifs non AI
- IX-NIKKOR
- Téléconvertisseur AF TC-16A
- Objectifs nécessitant l'unité de mise au point AU-1 (400mm f/4.5, 600mm f/5.6, 800mm f/8, 1200mm f/11)
- Fisheye (6mm f/5.6, 7.5mm f/5.6, 8mm f/8, OP 10mm f/5.6)
- 2.1cm f/4
- Bague allonge K2
- 180–600mm f/8 ED (numéros de série 174041–174180)
- 360–1200mm f/11 ED (numéros de série 174031–174127)
- 200–600mm f/9.5 (numéros de série 280001–300490)
- Objectifs AF pour le F3AF (AF 80mm f/2.8, AF 200mm f/3.5 ED, téléconvertisseur AF TC-16 AF)
- PC 28mm f/4 (numéro de série 180900 ou antérieur)
- PC 35mm f/2.8 (numéros de série 851001–906200)
- PC 35mm f/3.5 (ancien modèle)
- Reflex 1000mm f/6.3 (ancien modèle)
- Objectifs NIKKOR-H Auto 2.8cm f/3.5 (28mm f/3.5) avec des numéros de série inférieurs à 362000
- Objectifs NIKKOR-S Auto 3.5cm f/2.8 (35mm f/2.8) avec des numéros de série inférieurs à 928000
- NIKKOR-S Auto 5cm f/2 (50mm f/2)
- Objectifs NIKKOR-Q Auto 13.5cm f/3.5 (135mm f/3.5) avec des numéros de série inférieurs à 753000
- Micro-NIKKOR 5.5cm f/3.5
- Medical-NIKKOR Auto 200mm f/5.6
- Zoom téléobjectif Auto NIKKOR 85–250mm f/4–4.5
- Zoom téléobjectif Auto NIKKOR 200–600mm f/9.5–10.5

Utilisation de l'adaptateur pour monture

- L'autofocus risque de ne pas fonctionner comme prévu lorsque l'adaptateur est utilisé avec un objectif NIKKOR à monture F. Si l'appareil photo rencontre des difficultés pour faire le point, réglez le mode de zone AF sur AF sélectif et sélectionnez la zone de mise au point centrale, ou faites le point manuellement.
- Avec certains objectifs, la fonctionnalité de réduction de vibration de l'appareil photo risque de ne pas fonctionner comme prévu ou de provoquer du vignetage ou un assombrissement des coins.

Précautions d'utilisation

- En cas d'utilisation de l'adaptateur avec des objectifs pesant plus de 1300 g, soutenez l'objectif lorsque vous tenez l'appareil photo et n'utilisez pas la courroie de l'appareil photo. Vous risquez sinon d'endommager la monture d'objectif de l'appareil photo.
- Lorsque vous utilisez des téléobjectifs dotés d'un collier pour trépied, fixez le trépied sur le collier pour trépied de l'objectif plutôt que sur le filetage pour trépied de l'adaptateur.
- Gardez propres les contacts du microprocesseur et du signal de l'objectif.
- Gardez l'adaptateur au sec. La formation de rouille sur les mécanismes internes peut provoquer des dommages irréparables.
- Laisser l'objectif dans des endroits extrêmement chauds peut endommager ou déformer les éléments fabriqués en plastique renforcé.

Entretien de l'adaptateur

- Ne touchez pas l'intérieur de l'adaptateur pour montage. Servez-vous d'une soufflette pour enlever la poussière, en veillant à ne pas frotter ou érafler l'intérieur de l'adaptateur.
- Pour nettoyer l'adaptateur, retirez la poussière et les peluches à l'aide d'une soufflette, puis essuyez délicatement l'adaptateur à l'aide d'un chiffon sec et doux.
- N'utilisez jamais de solvants organiques comme un diluant à peinture ou du benzène pour nettoyer l'adaptateur.
- Si vous n'avez pas l'intention d'utiliser l'adaptateur avant longtemps, rangez-le dans un endroit frais et sec pour éviter la formation de moisissure et de rouille. Ne le rangez pas à la lumière directe du soleil ou avec des boules antimites de naphthaline ou de camphre.

Accessoires

■ *Accessoires fournis*

- Bouchon de boîtier BF-1B
- Bouchon arrière d'objectif LF-N1

Caractéristiques techniques

Type	Adaptateur pour montage
Appareils photo compatibles	Appareils photo hybrides à monture Nikon Z
Dimensions	Environ 70 mm de diamètre (hors parties saillantes) × 80 mm
Poids	Environ 135 g

Nikon se réserve le droit de modifier à tout moment l'apparence, les caractéristiques et les performances de ce produit sans avis préalable.

Cartes mémoire agréées

L'appareil photo est compatible avec les cartes mémoire XQD. Il est recommandé d'utiliser des cartes dont la vitesse d'écriture est de 45 Mbit/s (300x) ou plus pour enregistrer des vidéos ; des vitesses plus lentes peuvent interrompre l'enregistrement ou provoquer une lecture saccadée ou inégale. Pour obtenir des informations sur la compatibilité et le fonctionnement, contactez le fabricant.

Capacité des cartes mémoire

Le tableau suivant indique le nombre approximatif de photos qui peuvent être enregistrées sur une carte XQD Sony QD-G64E série G de 64 Go avec différents réglages de qualité d'image et de taille d'image lorsque **FX (36 × 24)** est sélectionné pour **Choisir la zone d'image** (à compter de juillet 2018).

Z7:

Qualité d'image		Taille d'image	Taille du fichier ¹	Nombre d'images ¹	Capacité de la mémoire tampon ²	
NEF (RAW)	Compression sans perte	12 bits	Large	44,7 Mo	748	23
		12 bits	Moyenne	31,5 Mo	1000	19
			Petite	24,5 Mo	1400	19
	Compression	14 bits	Large	55,8 Mo	654	19
				40,7 Mo	1000	23
		12 bits		49,4 Mo	845	19
		14 bits		74,1 Mo	748	23
				85,1 Mo	654	18
		Pas de compression		12 bits		
14 bits						
TIFF (RVB)		Large	134,6 Mo	412	21	
		Moyenne	76,5 Mo	723	22	
		Petite	34,8 Mo	1500	25	
JPEG ₃	Fine	Large	17,2 Mo	1900	25	
		Moyenne	11,7 Mo	3200	25	
		Petite	6,8 Mo	6500	25	
	Normale	Large	11,8 Mo	3700	25	
		Moyenne	7,0 Mo	6400	25	
		Petite	3,5 Mo	12 700	25	
	Basic	Large	3,8 Mo	7500	25	
		Moyenne	2,6 Mo	12 300	25	
		Petite	1,6 Mo	24 100	25	

Z 6:

Qualité d'image			Taille d'image	Taille du fichier ¹	Nombre d'images ¹	Capacité de la mémoire tampon ²	
NEF (RAW)	Compression sans perte	12 bits	Large	22,5 Mo	1300	35	
			Moyenne	16,1 Mo	1900	26	
		Petite	12,7 Mo	2500	26		
	Compression	14 bits	Large		28,2 Mo	1100	43
		12 bits			20,4 Mo	1800	37
		14 bits			24,8 Mo	1500	43
					38,5 Mo	1300	33
	Pas de compression	12 bits			44,1 Mo	1100	34
		14 bits					
TIFF (RVB)			Large	69,3 Mo	759	27	
			Moyenne	39,5 Mo	1300	31	
			Petite	18,4 Mo	2800	35	
JPEG ³	Fine		Large	9,4 Mo	3400	44	
			Moyenne	6,6 Mo	5600	50	
			Petite	4,0 Mo	10 400	51	
	Normale		Large	6,4 Mo	6700	44	
			Moyenne	3,9 Mo	10 900	50	
			Petite	2,1 Mo	19 900	51	
	Basic		Large	2,3 Mo	13 000	46	
			Moyenne	1,7 Mo	20 800	50	
			Petite	1,2 Mo	35 200	50	

- 1 Tous les chiffres sont approximatifs. La taille du fichier dépend de la scène enregistrée.
- 2 Nombre maximal de photos pouvant être stockées dans la mémoire tampon à une sensibilité de 100 ISO. Risque de chuter dans certaines situations, par exemple avec les qualités d'image accompagnées d'une étoile (« ★ ») ou si le contrôle automatique de la distorsion est activé.
- 3 Les chiffres se basent sur une compression JPEG avec priorité à la taille. La sélection d'une option de qualité d'image accompagnée d'une étoile (« ★ » ; compression optimale) augmente la taille de fichier des images JPEG ; le nombre d'images et la capacité de la mémoire tampon diminuent en conséquence.

Autonomie de l'accumulateur

La durée approximative des séquences vidéo ou le nombre de vues pouvant être enregistrées avec un accumulateur EN-EL15b¹ entièrement chargé varie en fonction du mode moniteur. Vous trouverez ci-dessous les chiffres relatifs aux photos² :

- **Viseur uniquement** : 330 prises de vues (Z 7), 310 prises de vues (Z 6)
- **Moniteur uniquement** : 400 prises de vues (Z 7), 380 prises de vues (Z 6)

Vous trouverez ci-dessous les chiffres relatifs aux vidéos³ :

- **Viseur uniquement** : 85 minutes
- **Moniteur uniquement** : 85 minutes

Certaines actions comme celles indiquées ci-dessous peuvent réduire l'autonomie de l'accumulateur :

- de longues sollicitations du déclencheur à mi-course
- des opérations de mise au point automatique répétées
- des prises de vues au format NEF (RAW)
- des vitesses d'obturation lentes
- l'utilisation des fonctionnalités Wi-Fi (réseau local sans fil) et Bluetooth de l'appareil photo
- l'utilisation d'accessoires en option connectés à l'appareil photo
- l'utilisation répétée du zoom

Pour une utilisation optimale des accumulateurs Nikon EN-EL15b, respectez les recommandations suivantes :

- Veillez à ce que les contacts de l'accumulateur restent propres. Des contacts sales peuvent réduire les performances de l'accumulateur.
- Utilisez les accumulateurs immédiatement après leur charge. Les accumulateurs peuvent perdre leur charge s'ils restent inutilisés.

- 1 Les accumulateurs EN-EL15a/EN-EL15 peuvent également être utilisés, mais notez que vous ne serez peut-être pas en mesure de prendre autant de photos par charge. L'autonomie varie selon l'état de l'accumulateur, la température, l'intervalle entre les prises de vues et la durée d'affichage des menus.
- 2 Norme CIPA. Mesure effectuée à 23 °C (±2 °C) avec un objectif NIKKOR Z 24–70mm f/4 S dans les conditions de test suivantes : une photo prise avec les réglages par défaut toutes les 30 s.
- 3 Mesure effectuée à 23 °C (±2 °C) avec l'appareil photo paramétré sur ses réglages par défaut et un objectif NIKKOR Z 24–70mm f/4 S dans les conditions préconisées par la CIPA (Camera and Imaging Products Association). Chaque vidéo peut durer jusqu'à 29 minutes et 59 secondes. L'enregistrement peut s'arrêter avant que cette limite ne soit atteinte si la température de l'appareil photo est élevée.

Mentions légales

Avis pour les clients en Europe

ATTENTION : IL Y A UN RISQUE D'EXPLOSION SI L'ACCUMULATEUR/LA PILE EST REMPLACÉ(E) PAR UN AUTRE DE TYPE INCORRECT. DÉBARRASSEZ-VOUS DES ACCUMULATEURS/PILES USAGÉS EN SUIVANT LES CONSIGNES.

Ce symbole indique que le matériel électrique et électronique doit être jeté dans les conteneurs appropriés.



Les mentions suivantes s'appliquent uniquement aux utilisateurs situés dans les pays européens :

- Ce produit doit être jeté dans un point de collecte approprié. Il ne doit pas être jeté avec les déchets ménagers.
- Le tri sélectif et le recyclage permettent de préserver les ressources naturelles et d'éviter les conséquences négatives pour la santé humaine et l'environnement, qui peuvent être provoquées par une élimination incorrecte.
- Pour plus d'informations, contactez votre revendeur ou les autorités locales chargées de la gestion des déchets.

Ce symbole sur l'accumulateur/la pile indique que celui-ci/celle-ci doit être collecté(e) séparément.



Les mentions suivantes s'appliquent uniquement aux utilisateurs situés dans les pays européens :

- Tous les accumulateurs/piles, qu'ils portent ce symbole ou non, doivent être jetés séparément dans un point de collecte approprié. Ils ne doivent pas être jetés avec les déchets ménagers.
- Pour plus d'informations, contactez votre revendeur ou les autorités locales chargées de la gestion des déchets.

Avis pour les clients en France

LE PRODUIT ET SON EMBALLAGE RELÈVENT D'UNE CONSIGNE DE TRI



CONSIGNE POUVANT VARIER LOCALEMENT > WWW.CONSIGNESDETRI.FR

Bluetooth et Wi-Fi (réseau sans fil)

Ce produit est contrôlé par les réglementations des exportations américaines (United States Export Administration Regulations, EAR). Il n'est pas nécessaire d'obtenir l'autorisation du gouvernement américain si ce produit doit être exporté vers des pays autres que les pays suivants qui, au moment de la rédaction de ce document, sont soumis à un embargo ou à des contrôles particuliers : Cuba, l'Iran, la Corée du nord, le Soudan et la Syrie (liste susceptible de changer).

L'utilisation d'appareils sans fil peut être interdite dans certains pays ou certaines régions. Consultez un représentant agréé Nikon avant d'utiliser les fonctions sans fil de ce produit en dehors de son pays d'achat.

L'émetteur Bluetooth de cet appareil fonctionne dans la plage 2,4 GHz.

Avis pour les clients résidant en Europe

Par la présente, Nikon Corporation déclare que les types de matériel radio Z 7 et Z 6 sont conformes à la directive 2014/53/UE.



Les textes intégraux des déclarations de conformité de l'UE sont disponibles aux adresses suivantes :

- **Z7**: https://imaging.nikon.com/support/pdf/DoC_N1710.pdf
- **Z6**: https://imaging.nikon.com/support/pdf/DoC_N1711.pdf

Sécurité

L'un des avantages de ce produit est qu'il permet aux personnes de se connecter librement afin d'échanger des données sans fil en tout lieu, dans la limite de sa portée. Néanmoins, vous pouvez être confronté aux situations suivantes si les fonctions de sécurité ne sont pas activées :

- **Vol de données** : il se peut que des tiers malveillants interceptent les transmissions sans fil afin de voler des identifiants, des mots de passe et autres informations personnelles.
- **Accès non autorisé** : des utilisateurs non autorisés peuvent avoir accès au réseau et modifier des données ou réaliser d'autres actions malveillantes. Notez qu'en raison de la conception des réseaux sans fil, des attaques spécialisées peuvent permettre un accès non autorisé même si les fonctions de sécurité sont activées.
- **Réseaux non sécurisés** : la connexion à des réseaux ouverts peut donner lieu à un accès non autorisé. Utilisez uniquement des réseaux sécurisés.

Marquage de conformité

Les normes avec lesquelles l'appareil photo est en conformité peuvent être affichées à l'aide de l'option **Marquage de conformité** du menu Configuration.

Index

Symboles

(mode Auto)	41, 45, 69
P (Auto programmé)	69, 70
S (Auto à priorité vitesse).....	69, 70
A (Auto à priorité ouverture)	69, 71
M (Manuel)	69, 71
U1/U2/U3	69, 73
(Vue par vue)	83, 86, 111
L (Continu L).....	83, 111
H (Continu H).....	83, 111
H' (Continu H (étendu))	84, 111
(Retardateur).....	84, 86, 111
(AF zone réduite).....	55, 113
(AF point sélectif)	55, 113, 121
(AF zone dynamique)	55, 113
(AF zone large (S))	56, 113, 121
(AF zone large (L)).....	56, 113, 121
(AF zone automatique) ...	56, 113, 121
(Mesure matricielle)	108
(Mesure pondérée centrale) ...	108
(Mesure spot)	108
(Mesure pondérée sur les hautes lumières).....	108
(Atténuation des yeux rouges)...	107
(Synchro lente).....	107
(Synchro sur le second rideau)..	107
(Correction d'exposition)	81
Commande 	49
Commande 	51
Commande MENU	18
Commande (S).....	83
Commande ISO	78, 80
Commande (?).....	20
Commande i	21, 91

Commande 	18
(Indicateur de mise au point)....	60
(Témoin de disponibilité du flash) .	183
Icône 	40

Chiffres

1 : 1 (24 × 24)	106
16 : 9 (36 × 20).....	106
5 : 4 (30 × 24)	106

A

Accessoires.....	184
Accumulateur	28, 32, 184, 213
Accumulateur de l'horloge	40
Accumulateur Li-ion	28, 184, 213
Adaptateur de charge... ..	29, 184, 201, 213
Adaptateur pour monture.....	226
Adaptateur secteur	184, 189
AF	53
AF point sélectif	55, 113, 121
AF zone automatique	56, 113, 121
AF zone dynamique.....	55, 113
AF zone large	56, 113, 121
AF zone réduite	55, 113
AF-C	54, 113, 121
AF-F	54, 121
Affichage des informations....	15, 172
AF-S	53, 113, 121
Aide.....	20
Appuyer sur le déclencheur à mi-course.....	43
Appuyer sur le déclencheur jusqu'en fin de course	44
Assistance AF	43
Attache de câble	188
Atténuation des yeux rouges.....	107

Auto à priorité ouverture	71
Auto à priorité vitesse.....	70
Auto programmé	70
Autofocus.....	53
Automatique (Balance des blancs)....	63, 98
Automatique (Régler le Picture Control)	93
Autonomie de l'accumulateur.....	236

B

Bague de contrôle.....	60, 218
Balance des blancs.....	62, 98
Bouchon de boîtier.....	36, 185
Bulb (pose B).....	76

C

Câble HDMI.....	185
Cadence de prise de vue	84, 116
Camera Control Pro 2	187
Capacité des cartes mémoire	234
Capteur d'image.....	2, 192, 198
Capture NX-D.....	67
Caractéristiques techniques.....	202
Carte mémoire	32, 233, 234
Carte mémoire XQD	233
Centre de téléchargement.....	ii
Chargement de l'accumulateur	28
Chargeur d'accumulateur	28, 212
Choisir la zone d'image.....	106, 119
Choisir température de couleur (Balance des blancs)	64, 98, 100
Commande AF-ON	17
Commande d'enregistrement vidéo	46
Commande de déverrouillage du sélecteur de mode	69
Commande de réglage dioptrique. 8	
Commande DISP	15
Commande du mode moniteur.....	8
Commande Fn1	24

Commande Fn2	24
Commandes de fonction	24
Commandes tactiles	10, 58
Comme les réglages photo.....	114
Commutateur marche-arrêt	38
Connecteur d'alimentation. 184, 189	
Contacts du microprocesseur	218
Continu.....	83, 86, 111
Continu H.....	83, 111
Continu H (étendu)	84, 111
Continu L	83, 111
Contrôle de la sensibilité auto.	80
Correction d'exposition.....	81
Creative Picture Control (Picture Control créatif)	93

D

Date et heure.....	39
DCF.....	216
Décalage du programme.....	70
Déclencheur	43, 44
Déclencheur tactile.....	10, 58
Définition réglages perso.	24
Dépannage	157
Détecteur oculaire.....	8
D-Lighting actif.....	110, 120
DX.....	106

E

Échelle des focales	220
Écran de contrôle.....	5, 178
Écran tactile	10, 58
Éditer la vidéo	50
Effacer	51
Effacer l'image en cours	51
Effets de filtres	97
Enregistrer réglages utilisateur.....	73
Ensoleillé (Balance des blancs) 63, 98	
Exif.....	216
Exposition.....	72, 81

F

Faire défiler.....	11
Fixation de l'objectif	36
Flash.....	107, 179
Flash (Balance des blancs)	63, 98
Flash/ambiance i-TTL standard... ..	179
Fluorescent (Balance des blancs) .63, 98	
Focale.....	220
Fonction Loupe.....	12
Format de la date.....	40
Format DX.....	119
Fuseau horaire	39
Fuseau horaire et date	39
FX.....	106, 119

H

Hautes lumières.....	61, 108
HDMI.....	216
Heure d'été.....	39
Hi.....	78
Histogramme.....	15, 16
Horizon virtuel	15, 16
Horloge.....	38, 40

I

Imagette.....	12
Incandescent (Balance des blancs).... 63, 98	
Indicateur d'exposition.....	72
Indicateur de mise au point	60
Informations concernant les marques commerciales.....	214
i-TTL.....	179

J

JPEG	104
------------	-----

L

L (large)	106
-----------------	-----

Langue (Language).....	38
Liste des menus.....	123
Lo.....	78
Lumière naturelle auto (Balance des blancs).....	63, 98

M

M (moyenne).....	106
Manuel.....	71
Manuel en ligne	123
Mémoire tampon.....	85
Mémorisation de l'AF	88, 89
Mémorisation de l'exposition . 88, 89	
Mémorisation de l'exposition automatique.....	88, 89
Mémorisation de la mise au point88, 89	
Mémorisation FV.....	182
Menu Configuration	148
Menu personnalisé.....	156
Menu Prise de vue photo.....	125
Menu Prise de vue vidéo.....	133
Menu Retouche.....	154
Menu Visualisation.....	123
Messages d'erreur	164, 166
Mesure.....	108
Mesure matricielle	108
MF.....	54, 113, 121
Microphone	118, 187
Microphone externe.....	118, 187
Mise au point manuelle... 54, 60, 113, 121	
Mode de déclenchement	83, 111
Mode de déclenchement continu83, 86, 111	
Mode de flash	107
Mode de mise au point.. 53, 113, 121	
Mode de zone AF.....	55, 113, 121
Mode silencieux	66
Molette de commande.....	17
Molette de commande principale	17

Molette de commande secondaire ...	17
Moniteur.....	6, 10, 169
Moniteur inclinable	3
Monochrome (Régler le Picture Control)	93
Monture d'objectif.....	36

N

NEF (RAW)	104
Netteté du viseur.....	8
Nettoyer le capteur d'image	192
Neutre (Régler le Picture Control) .	93
Niveau de charge de l'accumulateur	34
Nombre de prises de vues	236
Nombre de vues restantes.....	34
Nuageux (Balance des blancs).63, 98	
Numéro de série du produit.....	4

O

Objectif	36, 217
Objectifs compatibles.....	202
Oculaire du viseur	8, 186
Ombre (Balance des blancs).....	98
Ouverture.....	71
Ouverture maximale	183
Ouverture minimale	230

P

Paysage (Régler le Picture Control) ...	93
Périphérique mobile (smartphone ou tablette)	40, 109
Personnaliser le menu 	22
PictBridge.....	216
Picture Control	93
Point AF	88
Pondérée centrale.....	108
Pondérée sur les hautes lumières	108

Portrait (Régler le Picture Control) 93	
Pré-éclair pilote	182
Pré-réglage manuel (Balance des blancs).....	64, 98, 101
Priorité au viseur	9
Prise pour accessoires	210
Problèmes et solutions	158
Protecteur de l'oculaire du viseur.....	186
Protection des photos.....	68

Q

Qualité d'image	104
Qualité des vidéos	116

R

Ralenti	117
Réduction de vibration	112
Réglage de l'accentuation.....	96
Réglage précis de la balance des blancs	99
Réglages par défaut.....	157
Réglages personnalisés	139
Réglages récents	156
Réglages utilisateur.....	73
Régler le Picture Control	93
Réinitialisation des réglages par défaut.....	157
Réinitialiser régl. utilisateur.....	74
Repère de montage de l'objectif... 36	
Repère du plan focal.....	61
Retardateur	84, 86, 111
Retrait de l'objectif de l'appareil photo	37
Rognage des vidéos.....	50
RVB	104

S

S (petite)	106
Saisie de texte	13
Saturé (Régler le Picture Control)..	93

Sélecteur de mode	69
Sélecteur du mode photo/vidéo..	41, 45
Sélecteur multidirectionnel.....	18
Sélecteur secondaire	17, 88
Sélection automatique de l'affichage.....	9
Sensibilité (ISO).....	78
Sensibilité du microphone	118
Sensibilité maximale.....	80
SnapBridge	40
Spot.....	108
Standard (Régler le Picture Control) .	93
Suivi du sujet	57
Synchro lente.....	107
Synchro sur le second rideau.....	107
Système d'éclairage créatif (CLS)	179
Système de communication sans fil (WT-7)	185

T

Taille.....	106
Taille d'image	106
Taille d'image/cadence.....	116
Télécommande filaire.....	76, 185
Télécommande radio sans fil.....	186
Témoin de CHARGE	29, 30
Témoin de disponibilité du flash	183
Température de couleur.....	64, 100
Temporisation du mode veille	44
TIFF (RVB)	104
Time (pose T)	76
Trépied.....	76

U

Uniforme (Régler le Picture Control).	93
---------------------------------------	----

V

Vidéos.....	45, 49, 114
-------------	-------------

ViewNX-i	67
Viseur	8, 175
Visualisation	11, 49
Visualisation plein écran	11, 49
Vitesse d'obturation	70, 71
Volume	50
VR électronique.....	120
Vue par vue.....	83, 86, 111

W

WB (Balance des blancs).....	62, 98
Wi-Fi.....	109

Z

Zone d'image.....	106, 119
-------------------	----------

Conditions de la garantie - Garantie réparation Nikon (Europe)

Cher client,

Nous vous remercions d'avoir choisi ce produit Nikon. S'il nécessite une réparation sous garantie, contactez le revendeur auquel vous l'avez acheté ou un membre de notre réseau de centres de service agréés Nikon dans la zone d'achat de Nikon Europe B.V.

(ex. : Europe/Russie/autres). Pour obtenir des informations détaillées, consultez :

<https://www.europe-nikon.com/support>

Pour éviter tout problème, nous vous conseillons de lire attentivement le Manuel de l'utilisateur avant de prendre contact avec le revendeur ou un centre de service agréé de notre réseau.

Votre appareil Nikon est garanti contre tout défaut de fabrication pendant une année complète à partir de la date d'achat d'origine. Si pendant cette période de garantie, le produit s'avère défectueux en raison d'un matériel incorrect ou d'un problème de fabrication, notre réseau de centres de service agréés dans la zone d'achat de Nikon Europe B.V. se chargera, sans aucun frais de main d'oeuvre ou de pièces de rechange, de réparer le produit selon les termes et conditions définies ci-dessous. Nikon se réserve le droit (à sa seule discrétion) de remplacer ou de réparer le produit.

1. Cette garantie est fournie uniquement sur présentation de la fiche de garantie dûment remplie et de la facture originale, ou du reçu indiquant la date de l'achat, le type de produit ainsi que le nom du distributeur, accompagnés du produit. Nikon se réserve le droit de refuser un service de garantie gratuit si les documents mentionnés ci-dessus ne peuvent être présentés ou si les informations qu'ils contiennent sont incomplètes ou illisibles.

2. Cette garantie ne couvrira pas:

- l'entretien et les réparations nécessaires, ou le remplacement de pièces, dûs à l'usure normale;
- les modifications destinées à améliorer le produit au-delà de son usage normal tel qu'il est décrit dans les manuels d'utilisation, et ceci sans le consentement écrit préalable de Nikon;
- les coûts de transport et tous les risques encourus lors du transport, ayant un rapport direct ou indirect avec la garantie du produit;
- tout dommage résultant de modifications ou d'ajustements qui pourraient être opérés sur le produit (et ceci sans le consentement écrit préalable de Nikon) afin qu'il soit conforme aux normes techniques au niveau local ou national, en vigueur dans n'importe quel autre pays que ceux pour lesquels le produit a été conçu et/ou fabriqué à l'origine.

3. La garantie ne s'appliquera pas en cas de:

- dommage causé par un mauvais usage, y compris mais ne se limitant pas à la non-utilisation du produit pour son usage normal ou selon les instructions d'utilisation portant sur un usage et un entretien appropriés, et à une installation ou une utilisation du produit qui ne seraient pas conformes aux normes de sécurité en vigueur dans le pays où il est utilisé;
- dommage causé par un accident, y compris mais sans se limiter à la foudre, à des dégâts des eaux, à un incendie, à un mauvais usage ou à une négligence;
- modification, gribouillage, illisibilité ou suppression du numéro de modèle ou du numéro de série figurant sur le produit;
- dommage résultant de réparations ou ajustements ayant été effectués par des entreprises ou par des personnes non autorisées;
- défauts dans n'importe quel système auquel le produit est incorporé ou avec lequel il est utilisé;

4. Cette garantie d'entretien n'affecte pas les droits statutaires du consommateur en vertu des lois nationales en vigueur, ni le droit du consommateur face au distributeur, émanant de leur contrat d'achat/vente.

Avis : Une présentation générale de toutes les stations de service Nikon autorisées peut être consultée en ligne à l'aide du lien suivant (URL = <https://www.europe-nikon.com/service/>).

Nikon Europe Service Warranty Card

Carte de garantie européenne de réparation Nikon

Nom du modèle

Nikon Z 7
Nikon Z 6

Numéro de série

Date d'achat

■ Nom et adresse du client

■ Revendeur

■ Distributeur

Nikon Europe B.V.
Tripolis 100, Burgerweeshuispad 101,
1076 ER Amsterdam, The Netherlands

■ Fabricant

NIKON CORPORATION
Shinagawa Intercity Tower C, 2-15-3, Konan,
Minato-ku, Tokyo 108-6290 Japan

Il est interdit de reproduire une partie ou l'intégralité de ce manuel sous quelque forme que ce soit (à l'exception d'une brève citation dans un article ou un essai), sans autorisation écrite de NIKON CORPORATION.

NIKON CORPORATION

© 2018 Nikon Corporation

AMA16943

Imprimé en Europe



SB8K02(13)
6MOA1613-02