

FR

EN

NL

DE

IT

ES

PT

EL

TR

DA

NO

SV

FI

AR

FA

KO

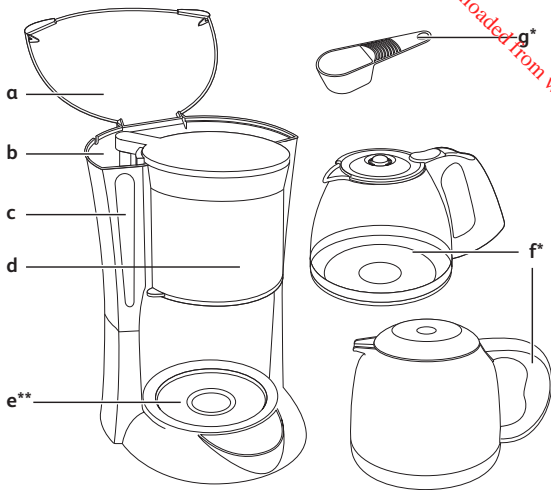

- a** Couvercle - Lid - Deksel - Deckel - Coperchio - Tapa - Tapa - Καπάκι - Karak - Låg - Løkk - Lock - Kansi - غطاء - درب - 뚜껑
- b** Réservoir - Tank - Reservoir - Wassertank - Serbatoio dell'acqua - Depósito - Depósito - Δοχείο - Hazne - Beholder - Tank - Behållare - Vesisäiliö - خزان - مخزن - 물 탱크
- c** Niveau d'eau - Water level - Waterpeil - Wasserstandanzeige - Livello dell'acqua - Nivel de agua - Nivel de água - Στάθμη νερού - Su seviyesi - Vandniveau - Vannivå - Vattennivå - Ventason näyttö - مستوى الماء - سطح آب - 물수위창
- d** Porte-filtre - Filter holder - Filterhouder - Filterträger - Alloggio del filtro - Portafiltros - Portafiltro - Θήκη φίλτρου - Filtre desteği - Filterholder - Filterholder - Filterhållare - Suodatinkotelo - حامله الفلتر - نكهدار فيلتر - 필터 홀더
- e** Plaque-chauffante\*\* - Warming plate\*\* - Opwarmplaat\*\* - Heizplatte\*\* - Piastra riscaldante\*\* - Placa calefactora\*\* - Placa de aquecimento\*\* - Θερμαινόμενη πλάκα\*\* - Isinan levha\*\* - Varmeplade\*\* - Varmeplate\*\* - Värmeplatta\*\* - Lämpölevy\*\* - لوحة التسخين\*\* - ظرف گرم کردن\*\* - 열판\*\*
- f** Verseuse\* - Jug\* - Koffiekan\* - Kanne\* - Caraffa\* - Jara\* - Jara\* - Kanáta\* - Sürahi\* - Kande\* - Kanne\* - Kanna\* - Kannu\* - \*ابريق\* - \*كوزه\* - 유리용기\*
- g** Cuillère doseuse - Dosing spoon - Maatlepel - Dosierlöffel - Cucchiaino dosatore - Cuchara dosificadora - Colher doseadora - Μεζούρα - Ölçme kaşığı - Måleske - Doseringskje - Kaffe-mått - Mittalusikka - قاشق به میزان دوز - ملعقة قياس - 계량 스푼

\* Selon modèle - Depending on model - Afhankelijk van de model - Je nach Modell - A seconda del modello - Según modelo - Consoante o modelo - Ανάλογα με το μοντέλο - Modeline göre - Afhängigt af modellen - Avhengig av modell - Berende på modell - Riippuu mallista - بحسب النموذج - بسته به مدل - 모델에 따라 다릅니다

\*\* Pour le modèle verseuse verre - For the glass jug model - Voor de glazen koffiekan - Beim Modell mit Glaskanne - Per il modello con caraffa in vetro - Para el modelo con jarra de cristal - Para o modelo com jarra de vidro - Για το μοντέλο με γυάλινη κανάτα - Cam sürahi modeli için - Til modellen med glaskande - For modellen med glaskanne - För modellen med glaskanna - Lasikannulliselle mallille - \*نموذج الإبريق الزجاجي\* - \*برای مدل تنگ شیشه ای\* - \*모델에 따라 다릅니다\*

1

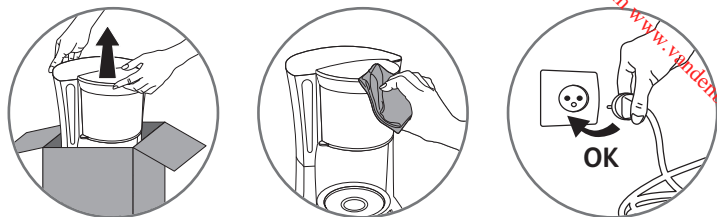

fig.1

2

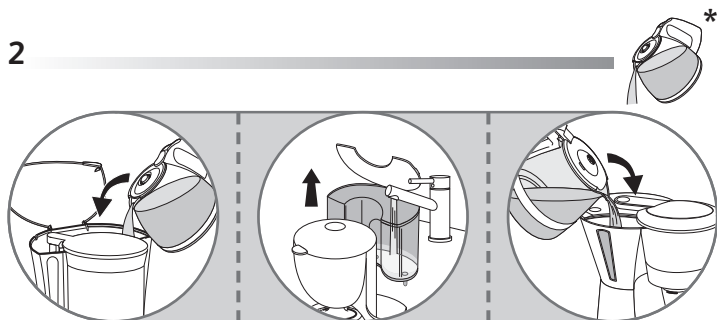

fig.2

3

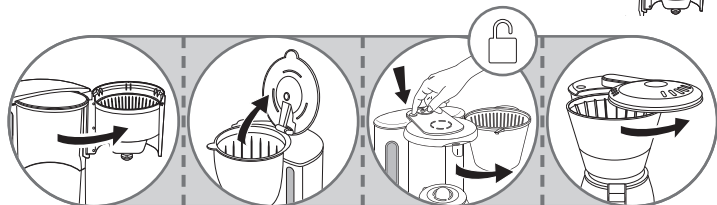

fig.3

4

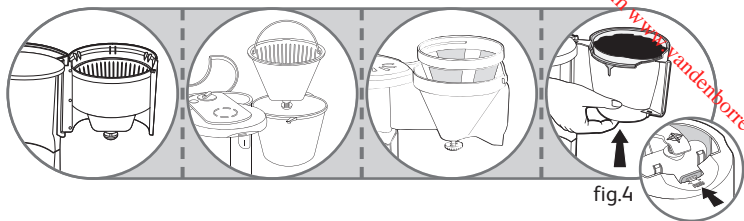

fig.4

5

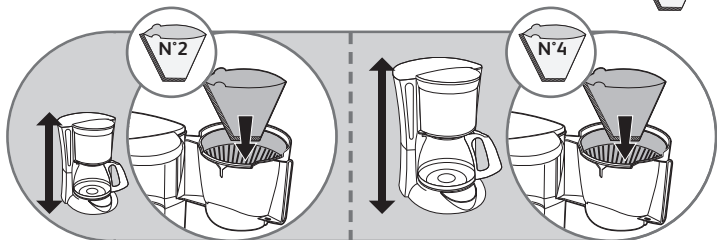

fig.5

6



fig.6

\* Selon modèle - Depending on model - Afhankelijk van de model - Je nach Modell - A seconda del modello - Según modelo - Consoante o modelo - Ανάλογα με το μοντέλο - Modeline göre - Afhængigt af modellen - Avhengig av modell - Beroende på modell - Riippuu mallista - بحسب الموديل - \*بسته به مدل - 모델에 따라 다릅니다

7



fig.7

8



fig.8

9

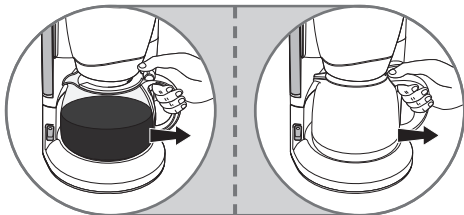

fig.9

\* Selon modèle - Depending on model - Afhankelijk van de model - Je nach Modell - A seconda del modello - Según modelo - Consoante o modelo - Ανάλογα με το μοντέλο - Modeline göre - Afhaengigt af modellen - Avhengig av modell - Beroende på modell - Riippuu mallista - \* حسب الموديل - \* بسته به مدل - \* 모델에 따라 다릅니다

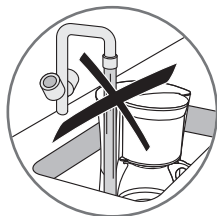

fig.10

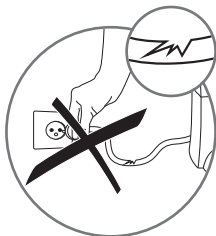

fig.11



fig.12

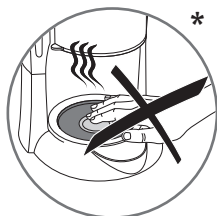

fig.13



fig.14

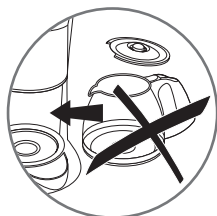

fig.15

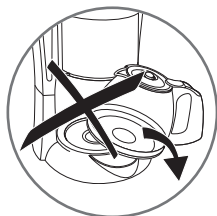

fig.16



fig.17

\* Selon modèle - Depending on model - Afhankelijk van de model - Je nach Modell - A seconda del modello - Según modelo - Consoante o modelo - Ανάλογα με το μοντέλο - Modeline göre - Afhängigt af modellen - Avhängig av modell - Beroende på modell - Riippuu mallista - \*بحسب الموديل - \*بسته به مدل - 모델에 따라 다릅니다

## Consignes de sécurité

- Lire attentivement le mode d'emploi avant la première utilisation de votre appareil : une utilisation non conforme dégagerait le fabricant de toute responsabilité.
- Cet appareil n'est pas prévu pour être utilisé par des personnes (y compris les enfants) dont les capacités physiques, sensorielles ou mentales sont réduites ou des personnes dénuées d'expérience ou de connaissance, sauf si elles ont pu bénéficier, par l'intermédiaire d'une personne responsable de leur sécurité, d'une surveillance ou d'instructions préalables concernant l'utilisation de l'appareil.
- Il convient de surveiller les enfants pour s'assurer qu'ils ne jouent pas avec l'appareil.
- Cet appareil peut être utilisé par des enfants âgés d'au moins 8 ans et par des personnes ayant des capacités physiques, sensorielles ou mentales réduites ou dénuées d'expérience ou de connaissance, s'ils (si elles) sont correctement surveillé(e)s ou si

des instructions relatives à l'utilisation de l'appareil en toute sécurité leur ont été données et si les risques encourus ont été appréhendés. Les enfants ne doivent pas jouer avec l'appareil. Le nettoyage et l'entretien par l'utilisateur ne doivent pas être effectués par des enfants sans surveillance.

- Conserver l'appareil et son câble hors de portée des enfants âgés de moins de 8 ans.
- Votre appareil est destiné uniquement à un usage domestique et à l'intérieur de la maison.
- Cet appareil peut être utilisé par des enfants âgés d'au moins 8 ans, à condition qu'ils bénéficient d'une surveillance ou qu'ils aient reçu des instructions quant à l'utilisation de l'appareil en toute sécurité et qu'ils comprennent bien les dangers encourus. Le nettoyage et l'entretien par l'utilisateur ne doivent pas être effectués par des enfants, à moins qu'ils ne soient âgés de plus de 8 ans et qu'ils soient sous la surveillance d'un adulte.

- Si le câble d'alimentation ou la fiche sont endommagés, n'utilisez pas l'appareil. Afin d'éviter tout danger, faites obligatoirement remplacer la pièce par le fabricant, son service après-vente, un centre agréé ou des personnes de qualification similaire.
- Ne pas mettre l'appareil, le câble d'alimentation ou la fiche dans l'eau ou tout autre liquide.
- Votre machine n'a pas été conçue pour être utilisée dans les cas suivants qui ne sont pas couverts par la garantie :
  - dans des coins de cuisines réservés au personnel dans des magasins, bureaux et autres environnements professionnels,
  - dans des fermes,
  - par les clients des hôtels, motels et autres environnements à caractère résidentiel,
  - dans des environnements de type chambres d'hôtes.

• Pour votre sécurité, cet appareil est conforme aux normes et réglementations applicables (Directives Basse Tension, Compatibilité Electromagnétique, Matériaux en contact des aliments, Environnement,...).

• Avant de brancher l'appareil, vérifiez que la tension d'alimentation de votre installation correspond à celle de l'appareil et que la prise de courant comporte bien la terre.

**Toute erreur de branchement annule la garantie.**

• Toute intervention autre que le nettoyage et l'entretien usuel par le client doit être

- effectuée par un centre service agréé.
- Ne pas laisser pendre le câble d'alimentation à portée de main des enfants.
- Pour votre sécurité, n'utilisez que des accessoires et des pièces détachées du fabricant adaptés à votre appareil.
- Ne pas débrancher la fiche de la prise en tirant sur le câble.
- Ne pas utiliser la verseuse ou le pot isotherme sur une flamme et sur des plaques de cuisinières électriques.
- Ne pas remettre d'eau dans l'appareil s'il est encore chaud.
- Toujours fermer le couvercle (a) lors du fonctionnement de la cafetière.
- Tous les appareils sont soumis à un contrôle qualité sévère. Des essais d'utilisation pratiques sont faits avec des appareils pris au hasard ce qui explique d'éventuelles traces d'utilisation.
- La verseuse verre sans partie métallique peut passer au four micro-ondes et au lave-vaisselle (ATTENTION : le pot isotherme en revanche ne doit être placé ni dans un four à micro-ondes, ni au lave-vaisselle).
- Après la mise en route de votre cafetière avec pot verre, ne jamais poser la main sur la plaque chauffante lorsque vous retirez la verseuse verre de la cafetière. En fonctionnement, la température de cette plaque est élevée et peut provoquer des brûlures.
- N'utilisez pas la verseuse ou le pot isotherme sans leur couvercle.

### Avant la première utilisation

- Faire fonctionner une première fois votre cafetière filtre sans café avec l'équivalent d'une verseuse d'eau pour la rincer.

### Préparation du café

(Suivre les illustrations de 1 à 9)

- Utiliser uniquement de l'eau froide et un filtre papier n°2 ou 4 (fig.5) ou le filtre permanent\* (fig.4).
- Ne pas dépasser la quantité d'eau maximum indiquée sur le niveau d'eau du réservoir.
- Cette cafetière est équipée d'un stop-goutte permettant de se servir un café avant la fin du cycle. Une fois votre café servi, replacer la verseuse ou le pot isotherme\* pour éviter tout débordement.
- Dosage : Mettre une cuillère doseuse rase de café moulu par grande tasse.
- Attendre quelques minutes avant de



réaliser une seconde préparation de café.

- Ne pas réaliser une préparation de café si la verseuse contient déjà du café.

#### Pot isotherme\*

- Ne pas utiliser le pot isotherme sans son couvercle.
- Le couvercle du pot isotherme doit être verrouillé fermement vers la droite jusqu'à la butée pour la préparation et le maintien au chaud du café.
- Pour servir le café, appuyer sur le levier du couvercle du pot isotherme vers le bas ou dévisser le couvercle d'1/2 tour environ vers la gauche\*.
- Ne pas mettre votre pot isotherme au micro-ondes ou au lave-vaisselle.
- Pour une meilleure conservation de la chaleur, rincer le pot isotherme à l'eau chaude avant utilisation.
- Le pot isotherme conserve votre café au chaud pendant 4 heures maximum.

#### Sélecteur d'arôme\* (voir l'illustration n°7)

- Le sélecteur d'arôme (fig.7) vous permet de régler l'intensité du café préparé.
- Pour un café plus corsé, tourner le sélecteur d'arôme vers la tasse noire.

### Réchauffage du café

- Ne pas mettre votre verseuse verre au micro-ondes si celle-ci comporte une partie métallique (ex : cerclage acier).

### Nettoyage

- Pour évacuer la mouture usagée, retirer le filtre papier (fig.5) ou permanent\* (fig.4).
- Débrancher et laisser refroidir la cafetière.
- Nettoyer avec un chiffon ou une éponge humide.
- Ne pas nettoyer l'appareil lorsqu'il est encore chaud.
- Ne jamais immerger l'appareil.

#### Lave-vaisselle :

- Le porte-filtre amovible est lavable au lave-vaisselle.
- Seules les verseuses verres et sans cerclage métallique peuvent passer au lave-vaisselle (sans leur couvercle).

#### Pot-isotherme\*

- Ne pas nettoyer avec des nettoyeurs abrasifs.
- Ne pas mettre la main à l'intérieur pour nettoyer (risque de coupure).
- Pour nettoyer votre pot isotherme, le

remplir avec de l'eau additionnée d'un peu de liquide vaisselle, puis rincer abondamment.

- Dans le cas où le pot serait très taché par le café, le remplir d'eau tiède, ajouter une pastille pour lave-vaisselle et laisser tremper. Rincer ensuite abondamment.

### Détartrage

- Détartrer votre cafetière tous les 40 cycles.

Vous pouvez utiliser :

- soit un sachet de détartrant dilué dans 2 grandes tasses d'eau.
- soit 2 grandes tasses de vinaigre d'alcool blanc.
- Verser dans le réservoir (b) et mettre la cafetière en marche (sans café).
- Laisser couler dans la verseuse ou le pot isotherme (f) l'équivalent d'une tasse, puis arrêter.
- Laisser agir pendant une heure.
- Remettre la cafetière en marche pour terminer l'écoulement.
- Faire fonctionner la cafetière 2 ou 3 fois avec l'équivalent d'une verseuse d'eau pour la rincer.

**La garantie exclut les cafetières ne fonctionnant pas ou mal par absence de détartrage.**

### Accessoires\*

- Verseuse verre
- Pot isotherme
- Filtre permanent

### Participons à la protection de l'environnement !



① Votre appareil contient de nombreux matériaux valorisables ou recyclables.



⇒ Confiez celui-ci dans un point de collecte ou à défaut dans un centre service agréé pour que son traitement soit effectué.

## Safety Instructions

- **Read the instructions for use carefully before using your appliance for the first time: the manufacturer does not accept responsibility for use that does not comply with the instructions.**
- Children should not be allowed to play with the appliance.
- This appliance can be used by children aged from 8 years and above and persons with reduced physical, sensory or mental capabilities or lack of experience and knowledge if they have been given supervision or instruction concerning use of the appliance in a safe way and understand the hazards involved. Cleaning and user maintenance shall not be carried out by children unless they are older than 8 years and supervised.
- Keep the device and its cord away from children under 8 years old.
- This appliance is designed for indoor domestic household use only. In case of professional use, inappropriate use or failure to comply with the instructions, the manufacturer accepts no responsibility and the guarantee does not apply.
- This appliance may be used by children of at least 8 years of age, as long as they are supervised and have been given instructions about using the appliance safely and are fully aware of the dangers involved. Cleaning and maintenance by the user should not be carried out by children unless they are at least 8 years of age and are supervised by an adult.
- Do not use your appliance if it does not operate correctly, if it has been damaged or if the power cord or plug is damaged. To maintain safety, these parts must be replaced by an Approved Service Centre.
- To avoid the risk of electric shock, never use the appliance with wet hands or on a damp or wet surface. Never immerse the appliance, the power cord or plug in water or any other liquid.
- It is not intended to be used in the following cases, which are not covered by the guarantee.
  - In kitchens reserved for staff use in shops, offices and other professional environments;
  - On farms;

- By hotel or motel clients, or on other residential premises;
- In bed and breakfast accommodation and other similar environments.

- For your safety, this appliance meets applicable standards and regulations (Directives on Low Voltage, Electromagnetic Compatibility, Materials in contact with food articles, Environment, etc.).
- This appliance is designed to function on AC current only. Before using it for the first time, check that your mains supply voltage matches that indicated on the appliance data plate.
- Any connection error will invalidate your guarantee.
- Given the diverse standards in effect, if the appliance is used in a country other than that in which it is purchased, have it checked by an Approved Service Centre.
- Do not use an extension lead. If you accept liability for doing so, only use an extension lead which is in good condition, has a plug with an earth connection and is suited to the power rating of the appliance.
- This appliance is not intended to function using an external time-switch or a separate remote control system.
- Never leave the appliance unattended whilst connected to the power supply, even if for a few moments, especially where children are present.
- Do not let the power cord hang where children may reach it.
- Switch off and disconnect the appliance from the power supply before carrying out cleaning & maintenance or when not in use.
- Never disconnect the plug by pulling on the power cord.
- Any intervention other than normal cleaning and maintenance by the customer must be performed by an Approved Service Centre.
-  The warming plate is very hot when the appliance is in use.
- Never place your hand on the warming plate while the coffee maker is in operation.

- Allow the appliance to cool down completely before you clean and store it.
- Never insert your hand inside the thermal pot.
- Do not use the jug or thermal pot without their lids.
- Do not use the the jug or thermal pot on a flame or electric hob.
- Do not put water into the appliance when it is still warm.
- Always close the lid (a) when the coffee maker is in operation.
- All appliances are subject to rigorous quality inspection. Practical tests using appliances taken at random are conducted and this may explain any possible traces of use.
- The glass jug without a metal part is microwave and dishwasher safe (ATTENTION: the thermal pot must not be placed in the microwave or dishwasher).
- The power cord must never be close to or in contact with hot parts of the appliance, close to a source of heat or resting on sharp edges.
- Never place the appliance close to a wall or below a wall cupboard. The steam could cause damage.
- Never place the appliance below or close to easily inflammable objects (e.g. curtains, etc.).
- After switching on your coffee maker, never put your hand on the warming plate when you are removing the jug from the coffee maker. While in operation, this plate has a very high temperature, which could cause burns.

## Before using for the first time

- Use your filter coffee maker without coffee the first time using the equivalent of a jug of water to rinse your coffee maker.

## Preparing the coffee

(Follow figures 1 to 9)

- Use only cold water and filter paper n°2 or 4 (fig.5) or the permanent filter\* (fig.4).
- Do not exceed the maximum quantity of water indicated by the water level on the tank.
- This coffee maker has a drip stop so that you can serve coffee before the end of the cycle. Once your coffee is served, replace the jug or thermal pot\* to prevent overflowing.

- Ground Coffee: Use one measuring spoon of ground coffee per large cup.
- Wait a few minutes before making a second pot of coffee.
- Do not make another pot of coffee if the jug already contains coffee.

#### Thermal pot\*

- Do not use the thermal pot without its lid.
- The thermal pot lid must be closed tightly all the way to the right to prepare the coffee and keep it warm.
- To serve the coffee, press the lever on the lid of the thermal pot downwards or unscrew the lid half a turn to the left\*.
- Do not put your thermal pot in the microwave or dishwasher.
- Rinse the thermal pot in hot water before using so that it retains heat better.
- The thermal pot keeps your coffee warm for four hours maximum.

#### Aroma selector\* (see figure n°7)

- The aroma selector (fig.7) allows you to adjust the intensity of the coffee.
- For a stronger coffee, turn the aroma selector to the black cup.

### Reheating the coffee

- Do not put the glass jug into the microwave if it has a metallic part (e.g.: metal band).

### Cleaning

- To dispose of the used coffee grounds, remove the filter paper (fig.5) or permanent filter\* (fig.4).
- Unplug and let the coffee maker cool down.
- Clean with a cloth or wet sponge.
- Do not clean the appliance when it is still hot.
- Never immerse the appliance, the power cord or plug in water or any other liquid.

#### Dishwasher:

- The removable filter holder is dishwasher safe.
- Only glass jugs without a metal band can be placed in the dishwasher (without lid).

#### Thermal jug\*

- Do not clean with abrasive cleaning products.
- Do not put your hand inside to clean (risk of breaks).
- To clean your Thermal jug, fill it with soapy water and then rinse out thoroughly.

- In cases where the jug becomes very stained by the coffee, fill it with lukewarm water, add a dishwasher detergent tablet and let it soak. Afterwards, rinse out thoroughly.

### Descaling

- Descale your coffee maker every 40 uses. You can use:
  - a sachet of descaling agent diluted in two large cups of water;
  - or two large cups of commercially available white vinegar.
- Pour into the tank (b) and turn on the coffee maker (without coffee).
- Allow the equivalent of one cup flow into the jug or thermal pot (f) then stop.
- Allow to act for one hour.
- Restart the coffee maker to stop the flow.
- Run the coffee maker two or three times with the equivalent of one jug of water to rinse.

**The guarantee excludes coffee makers that are not working or are not working properly due to lack of descaling.**

### Accessories\*

- Glass jug
- Thermal pot
- Permanent filter

### Think of the environment!



- ① Your appliance contains valuable materials which can be recovered or recycled.
- ➔ Leave it at a local civic waste collection point or at an approved service centre, where it will be disposed of properly.

## Veiligheidsvoorschriften

- Lees voor het eerste gebruik van het apparaat de gebruiksaanwijzing aandachtig door: gebruik dat niet in overeenstemming is met de gebruiksaanwijzing ontslaat de fabrikant van elke aansprakelijkheid.
- Dit apparaat is niet bedoeld om zonder hulp of toezicht gebruikt te worden door kinderen of andere personen indien hun fysieke, zintuiglijke of mentale vermogen hen niet in staat stellen dit apparaat op een veilige wijze te gebruiken, tenzij ze van tevoren instructies hebben ontvangen betreffende het gebruik van dit apparaat door een persoon die verantwoordelijk is voor hun veiligheid, of deze persoon toezicht op hen houdt en hen op voorhand het gebruik van het apparaat uitlegt.
- Zorg ervoor dat kinderen niet met het apparaat spelen.
- Dit apparaat kan worden gebruikt door kinderen van minder dan 8 jaar en door personen met een beperkt fysiek, zintuiglijk of mentaal vermogen of personen zonder ervaring of kennis, als er op een gepaste manier toezicht wordt gehouden of als deze personen de instructies voor het gebruik van het apparaat correct hebben gekregen en als deze personen op de hoogte zijn van de mogelijke risico's. Kinderen mogen niet met het apparaat spelen. Kinderen mogen het apparaat niet schoonmaken of het onderhoud door de gebruiker niet uitvoeren als er geen toezicht op hen wordt gehouden.
- Bewaar het apparaat en zijn snoer buiten het bereik van kinderen onder de 8 jaar.
- Uw apparaat is alleen bedoeld voor gebruik thuis en binnenshuis.
- Dit apparaat mag worden gebruikt door kinderen vanaf 8 jaar als ze onder toezicht staan of als ze richtlijnen hebben gekregen om het apparaat veilig te kunnen hanteren en de risico's kennen. De reinigings- en onderhoudswerkzaamheden mogen niet door kinderen worden uitgevoerd tenzij ze ouder zijn dan

8 jaar en onder toezicht staan van een volwassene.

- Als het snoer of de stekker beschadigd zijn dient u het apparaat niet te gebruiken. Om elk gevaar te vermijden, dient de fabrikant, de servicedienst of personen met een gelijkwaardige vakbekwaamheid het onderdeel te vervangen.
  - Dompel het apparaat, het snoer of de stekker nooit in water of in een andere vloeistof onder.
  - Uw apparaat is niet ontworpen om gebruikt te worden in de volgende gevallen die niet door de garantie worden gedekt :
    - in keukenhoeken die zijn voorbehouden voor het personeel in een winkel, een kantoor of in andere professionele omgevingen,
    - door klanten in hotels, motels of andere overnachtingsgelegenheden,
    - zoals bed & breakfasts.
  - Voor uw veiligheid voldoet dit apparaat aan de toepasselijke normen en regelgevingen (Richtlijnen laagspanning, Elektromagnetische Compatibiliteit, Materialen in contact met voedingswaren, Milieu,...).
  - Voordat u het apparaat aansluit dient u na te gaan of de spanning van uw installatie overeenkomt met die van het apparaat en of de aarding van de stekker goed werkt.
- Elke fout bij het aansluiten maakt de garantie ongeldig.

13. Behalve het schoonmaken en het onderhoud door de klant, dient elke interventie te worden uitgevoerd door een erkende servicedienst.
- Zorg ervoor dat het snoer zich nooit binnen het handbereik van kinderen bevindt.
- Voor uw eigen veiligheid dient u uitsluitend gebruik te maken van accessoires en onderdelen die zijn vervaardigd door de fabrikant en afgestemd zijn op uw apparaat.
- Koppel de stekker niet los door aan het snoer te trekken.
- Plaats de koffiekan of de isothermische pot niet boven een vlam of op elektrische kookplaten.
- Giet geen water in het apparaat als het nog warm is.
- Sluit het deksel (a) altijd wanneer het koffiezetapparaat in werking is.
- Alle apparaten worden onderworpen aan een strenge kwaliteitscontrole. Er worden praktische gebruikstests uitgevoerd op apparaten die willekeurig worden uitgekozen, wat eventuele sporen van gebruik kan verklaren.
- De glazen koffiekan zonder metalen onderdeel kunt u gebruiken in de microgolfoven of in de vaatwasmachine (OPGELET: de isothermische pot daarentegen kan niet in de microgolfoven of in de vaatwasmachine worden gebruikt).
- Leg uw hand nooit op de verwarmingsplaat wanneer u de koffiekan van het koffiezetapparaat haalt nadat u het apparaat met glazen pot heeft ingeschakeld. Wanneer het apparaat in werking is kan de plaat zeer warm worden: gevaar voor brandwonden.
- Gebruik de koffiekan of de isothermische pot niet zonder hun deksel.

### Voordat u het apparaat voor de eerste keer gebruikt

- Laat uw koffiefilterapparaat een eerste keer werken met de hoeveelheid water die overeenkomt met de koffiekan om het toestel te spoelen.

### Koffie maken

(Volg de illustraties van 1 tot 9)

- Gebruik alleen koud water en een papieren filter nr. 2 of 4 (fig.5) of de permanente filter\* (fig.4).
- Overschrijd nooit de maximum hoeveelheid water die wordt aangeduid aan de hand van het waterpeil van het reservoir.
- Dit koffiezetapparaat is uitgerust met een druppelstop om een koffie te serveren voordat de cyclus volledig beëindigd is. Zodra uw koffie geserveerd is, plaatst u de koffiekan of de

isothermische pot\* opnieuw op zijn plaats om te vermijden dat ze overlopen.

- Dosering: voeg een afgevlakte maatlepel gemalen koffie toe per grote kop.
- Wacht enkele minuten voordat u nieuwe koffie bereidt.
- Maak geen nieuwe koffie als de kan nog koffie bevat.

### Isothermische pot\*

- Gebruik de isothermische pot niet zonder deksel.
- Het deksel van de isothermische pot moet volledig naar rechts dichtgedraaid zijn om de koffie te bereiden en warm te houden.
- Om de koffie te serveren, drukt u de hendel van het deksel van de isothermische pot naar beneden of schroeft u het deksel ongeveer een halve draai naar links los\*.
- Plaats uw isothermische pot niet in de microgolfoven of in de vaatwasmachine.
- Om de warmte beter te bewaren, dient u de isothermische pot met warm water spoelen voordat u hem gaat gebruiken.
- De isothermische pot houdt uw koffie gedurende maximum 4 uur warm.

### Aromaknop\* (zie illustratie nr. 7)

- De aromaknop (fig.7) laat u toe de intensiteit van uw koffie in te stellen.
- Voor een sterke koffie, draait u de aromaknop naar de zwarte kop.

### De koffie opnieuw opwarmen

- Plaats uw glazen koffiekkan niet in de microgolfoven of in de vaatwasmachine als ze een metalen onderdeel heeft (bv: een band in staal).

### Schoonmaken

- Om het maalsel te verwijderen, dient u de papieren filter (fig.5) of de permanente filter weg te nemen\* (fig.4).
- Koppel het koffiezetapparaat los en laat het afkoelen.
- Maak schoon met een doek of een vochtige spons.
- Maak het apparaat niet schoon als het nog warm is.
- Dompel het apparaat nooit onder.

### Vaatwasmachine:

- De wegneembare filterhouder kan worden afgewassen in de vaatwasmachine.

- Alleen de glazen koffiekkan zonder metalen band kan in de vaatwasmachine worden geplaatst (zonder het deksel).

### Isothermische pot\*

- Maak het apparaat niet schoon met schurende schoonmaakmiddelen.
- Steek uw hand niet in het apparaat om het schoon te maken (het risico bestaat dat het gaat breken).
- Om uw isothermische pot schoon te maken, vult u hem met water en een beetje afwasmiddel. Vervolgens spoelt u alles af met overvloedig water.
- Als de pot te vuil is, vult u hem met lauw water en voegt u een tabletje voor de afwasmachine toe en laat u het zo een tijdje staan. Vervolgens spoelt u alles met overvloedig water af.

### Ontkalking

- Ontkalk uw koffiezetapparaat na 40 cycli.
- Gebruik:
- ofwel een zakje ontkalkingsproduct opgelost in 2 grote koppen water,
  - ofwel 2 grote koppen witte azijn.
  - Giet alles in het reservoir (b) en schakel het koffiezetapparaat aan (zonder koffie).
  - Laat het equivalent van een kop in de kan of in de isothermische pot (f) vloeien en schakel het apparaat vervolgens uit.
  - Laat het gedurende een uur inwerken.
  - Schakel het koffiezetapparaat opnieuw aan zodat alles weggespoeld kan worden.
  - Laat uw koffiefilterapparaat 2 of 3 keer werken met de hoeveelheid van een kan water om het toestel te spoelen.

**De garantie dekt geen koffiezetapparaten die niet of niet goed werken omdat ze te weinig werden ontkalkt.**

### Accessoires\*

- Glazen koffiekkan
- Isothermische pot
- Permanente filter

### Help mee het milieu te beschermen !



- ① Uw apparaat bevat verscheidene waardevolle of recycleerbare materialen.
- ➔ Breng het apparaat naar een ophaalpunt of, als dat er niet is, naar een erkende servicedienst voor verdere verwerking.

\* Afhankelijk van de model

## Sicherheitshinweise

- **Lesen Sie die Gebrauchsanweisung vor der ersten Verwendung Ihres Geräts aufmerksam: Bei unsachgemäßem Gebrauch übernimmt der Hersteller keine Haftung.**
- Dieses Gerät ist nicht dafür vorgesehen, von Personen (oder Kindern) verwendet zu werden, deren physische, sensorische oder mentale Fähigkeiten verringert sind, oder von Personen, die unzureichende Erfahrung oder Kenntnisse besitzen, außer sie werden von einer Person überwacht, die für ihre Sicherheit verantwortlich ist, oder zuvor hinsichtlich des Gebrauchs des Geräts unterwiesen.
- Kinder müssen überwacht werden, um sicherzustellen, dass sie nicht mit dem Gerät spielen.
- Dieses Gerät kann von Kinder ab 8 Jahren und Personen, denen es an Erfahrung und Kenntnissen mangelt oder deren physische, sensorielle oder mentale Fähigkeiten verringert sind, verwendet werden, wenn sie bezüglich der sicheren Verwendung des Geräts unterrichtet und betreut werden und die Risiken kennen. Kinder dürfen nicht mit dem Gerät spielen. Die Reinigung und Instandhaltung durch den Nutzer darf nicht durch Kinder erfolgen, außer sie werden überwacht.
- Halten Sie das Gerät und sein Kabel von Kindern unter 8 Jahren fern.
- Ihr Gerät ist ausschließlich für den Hausgebrauch und den Betrieb in geschlossenen Räumen bestimmt.
- Dieses Gerät kann von Kindern ab 8 Jahren verwendet werden, wenn sie überwacht werden oder bezüglich der sicheren Verwendung des Geräts unterrichtet wurden und die Risiken genau kennen. Die Reinigung und Pflege durch den Nutzer darf nicht durch Kinder erfolgen, außer sie sind mindestens 8 Jahre alt und werden von einem Erwachsenen überwacht.
- Wenn das Stromkabel oder der Stecker beschädigt sind, darf das Gerät nicht benutzt werden. Aus Sicherheitsgründen müssen Sie



das Kabel unbedingt durch den Hersteller, autorisierten Kundendienstwerkstatt oder Personen mit ähnlicher Qualifikation ersetzen lassen.

- Tauchen Sie das Gerät, das Stromkabel oder den Stecker nicht in Wasser oder eine andere Flüssigkeit.
- Ihre Maschine wurde nicht entwickelt, um in folgenden, nicht von der Garantie gedeckten Fällen verwendet zu werden:
  - in Küchen für Mitarbeiter in Läden, Büros und anderen gewerblichen Bereichen,
  - auf Bauernhöfen,
  - von Hotel- und Moteltkunden oder Kunden anderer Unterkünfte,
  - in Unterkünften wie Gästezimmern.

- Um Ihre Sicherheit zu gewährleisten, entspricht dieses Gerät den gültigen Normen und Vorschriften (Richtlinien zur Niederspannung, elektromagnetischen Verträglichkeit, Lebensmittelechtheit von Materialien, Umweltverträglichkeit,...).
- Überprüfen Sie, bevor Sie das Gerät anschließen ob die Stromspannung Ihres Stromnetzes derjenigen des Geräts entspricht und die Steckdose geerdet ist.

#### Bei falschem Anschluss erlischt die Garantie.

- Alle Eingriffe, die über die Reinigung und normale Pflege durch den Kunden hinausgehen, müssen von einer autorisierten Kundendienstwerkstatt ausgeführt werden.
- Lassen Sie das Stromkabel nicht in Reichweite von Kindern herunterhängen.
- Verwenden Sie zu Ihrer eigenen Sicherheit nur für Ihr Gerät geeignete Zubehör- und Ersatzteile

des Herstellers.

- Stecken Sie den Stecker nicht durch Ziehen am Stromkabel aus.
- Verwenden Sie die Kanne oder Isotherm-Kanne nicht auf einer Flamme oder auf elektrischen Kochplatten.
- Geben Sie kein Wasser in das Gerät, wenn es noch heiß ist.
- Schließen Sie bei Betrieb der Kaffeemaschine stets den Deckel (a).
- Alle Geräte unterliegen einer strengen Qualitätskontrolle. An einzelnen Geräten werden nach dem Zufallsprinzip praktische Nutzungstests durchgeführt, was etwaige Gebrauchsspuren erklärt.
- Die Glaskanne ohne Metallteile ist mikrowellen- und spülmaschinenfest (ACHTUNG: Die Isotherm-Kanne darf jedoch weder in die Mikrowelle noch in die Spülmaschine).
- Legen Sie nach dem Einschalten Ihrer Kaffeemaschine mit Glaskanne die Hand niemals auf die Heizplatte, wenn Sie die Kanne der Kaffeemaschine herausnehmen. Im Betrieb ist die Temperatur dieser Platte hoch und kann Verbrennungen verursachen.
- Verwenden Sie die Kanne oder die Isotherm-Kanne nicht ohne ihren Deckel.

#### Vor der ersten Inbetriebnahme

- Lassen Sie Ihre Filterkaffeemaschine ein erstes Mal ohne Kaffee mit einer Wassermenge laufen, die einer Kanne entspricht, um sie durchzuspülen.

#### Zubereitung des Kaffees

(Beachten Sie die Abbildungen 1 bis 9)

- Verwenden Sie nur kaltes Wasser und einen Papierfilter Nr. 2 oder 4 (fig.5) oder den permanenten Filter\* (fig.4).
- Überschreiten Sie die auf der Wasserstandanzeige des Wassertanks angegebene maximale Wassermenge nicht.
- Diese Kaffeemaschine besitzt einen Tropfstopp, so dass Sie vor Ende des Brühvorgangs Kaffee servieren können. Setzen Sie die Kanne oder Isotherm-Kanne\* wieder ein, sobald Ihr Kaffee serviert ist, um ein Überlaufen zu vermeiden.
- Dosierung: Nehmen Sie einen gestrichenen Dosierlöffel gemahlene Kaffee pro großer Tasse.
- Warten Sie einige Minuten, bevor Sie erneut Kaffee zubereiten.
- Bereiten Sie keinen Kaffee zu, wenn die Kanne bereits Kaffee enthält.

### Isotherm-Kanne\*

- Verwenden Sie die Isotherm-Kanne nicht ohne ihren Deckel.
- Der Deckel der Isotherm-Kanne muss zur Zubereitung und zum Warmhalten des Kaffees fest nach rechts gedreht werden, bis er vollständig verriegelt ist.
- Um Kaffee zu servieren, drücken Sie den Hebel am Deckel der Isotherm-Kanne nach unten oder schrauben Sie den Deckel etwa eine ½ Drehung nach links.\*
- Stellen Sie Ihre Isotherm-Kanne weder in die Mikrowelle noch in die Spülmaschine.
- Spülen Sie die Isotherm-Kanne vor der Verwendung mit heißem Wasser aus, damit Sie die Hitze besser hält.
- Die Isotherm-Kanne hält Ihren Kaffee maximal 4 Stunden warm.

### Aromaschalter\* (siehe Abbildung Nr. 7)

- Der Aromaschalter (fig.7) ermöglicht es Ihnen, die Stärke des zubereiteten Kaffees einzustellen.
- Drehen Sie den Aromaschalter für stärkeren Kaffee in Richtung der schwarzen Tasse.

### Wiedererwärmen des Kaffees

- Stellen Sie Ihre Glaskanne nicht in die Mikrowelle, wenn diese Metallteile besitzt (Bsp.: Stahling).

### Reinigung

- Um das gebrauchte Kaffeepulver zu entfernen, entfernen Sie den Papierfilter (fig.5) oder den permanenten Filter\* (fig.4).
- Stecken Sie die Kaffeemaschine aus und lassen Sie sie abkühlen.
- Reinigen Sie sie mit einem feuchten Lappen oder Schwamm.
- Reinigen Sie das Gerät nicht, wenn es noch heiß ist.
- Tauchen Sie das Gerät niemals unter.

### Spülmaschine:

- Der abnehmbare Filterträger ist spülmaschinenfest.
- Nur die Glaskanne ohne Metallring darf (ohne ihren Deckel) in der Spülmaschine gereinigt werden.

### Isotherm-Kanne\*

- Verwenden Sie keine scheuernden Reinigungsmittel.
- Fassen Sie zum Reinigen nicht mit der Hand hinein (Gefahr von Schnittverletzungen).
- Um Ihre Isotherm-Kanne zu reinigen, füllen Sie

sie mit Wasser und geben Sie etwas Spülmittel dazu, spülen Sie sie dann sorgfältig ab.

- Wenn die Kanne viele Kaffeeflecken aufweist, füllen Sie sie mit heißem Wasser, geben Sie ein Geschirrspüler-Tab hinzu und lassen Sie sie einweichen. Spülen Sie sie dann sorgfältig ab.

### Entkalken

- Entkalken Sie Ihr Gerät nach jeweils 40 Brühvorgängen.

Sie können:

- entweder einen Beutel Entkalkungsmittel verwenden, das in 2 großen Tassen Wasser aufgelöst wird.
- oder 2 große Tassen Weißweinessig verwenden.
- Geben Sie sie in den Wassertank (b) und schalten Sie die Kaffeemaschine (ohne Kaffee) ein.
- Lassen Sie etwa eine Tasse in die Kanne oder Isotherm-Kanne (f) laufen, schalten Sie die Maschine dann ab.
- Lassen Sie das Mittel eine Stunde einwirken.
- Schalten Sie die Maschine dann wieder ein, bis alles durchgelaufen ist.
- Lassen Sie Ihre Kaffeemaschine 2 oder 3 Mal mit einer Wassermenge laufen, die in etwa einer Kanne entspricht, um sie durchzuspülen.

**Nicht oder schlecht funktionierende Kaffeemaschinen, die nicht entkalkt wurden, fallen nicht unter die Garantie.**

### Zubehörteile\*

- Glaskanne
- Isotherm-Kanne
- Permanenter Filter

### Denken sie an den Schutz der Umwelt!



- ① Ihr Gerät enthält zahlreiche wieder verwertbare oder recycelbare Materialien.
- ➔ Bringen Sie es zu einer Sammelstelle Ihrer Stadt oder Gemeinde.

## Norme di sicurezza

- Leggere attentamente il manuale d'istruzioni prima del primo utilizzo dell'apparecchio: un uso scorretto libera il produttore da qualsiasi responsabilità.
- Questo apparecchio non deve essere utilizzato da persone (compresi i bambini) le cui capacità fisiche, sensoriali o mentali sono ridotte o da persone senza esperienza o conoscenza, a meno che non siano sorvegliate o siano state istruite sull'uso del prodotto da una persona responsabile della loro sicurezza..
- Si consiglia di sorvegliare i bambini per accertarsi che non giochino con l'apparecchio.
- Questo apparecchio può essere usato da bambini di almeno 8 anni e da persone affette da disabilità fisiche, sensoriali o mentali o prive di esperienza o conoscenza dell'apparecchio se correttamente sorvegliati o se sono stati istruiti sull'uso sicuro dell'apparecchio e conoscono i rischi correlati. Le operazioni di pulizia e manutenzione ordinaria non devono essere effettuate da bambini non sorvegliati.
- Conservare l'apparecchio e il cavo di alimentazione fuori dalla portata di bambini minori di 8 anni.
- Questo apparecchio è destinato unicamente all'uso domestico e in interni.
- Questo apparecchio può essere utilizzato da bambini di età inferiore a 8 anni, purché possano beneficiare di sorveglianza e istruzioni sull'uso sicuro dell'apparecchio e siano coscienti dei rischi connessi. La pulizia e la manutenzione non devono essere eseguite da bambini, a meno che non abbiano più di 8 anni di età e che siano sorvegliati da un adulto.
- Non usare l'apparecchio se il cavo di alimentazione o la spina sono danneggiati. Per evitare pericoli, fare sostituire il componente unicamente dal produttore, dal suo centro di assistenza, da un centro di assistenza autorizzato o da tecnici qualificati.
- Non immergere l'apparecchio, il

cavo di alimentazione o la spina in acqua o altri liquidi.

• Questo apparecchio non è progettato per essere usato nei seguenti luoghi, pena l'invalidità della garanzia:

- cucine riservate al personale di negozi, uffici o altri ambienti professionali,
- case coloniche,
- stanze di alberghi, motel e altri edifici residenziali;
- camere in affitto e altri ambienti analoghi.

• Per motivi di sicurezza, questo apparecchio è conforme alle norme e alle leggi in vigore (Direttive Bassa tensione, Compatibilità elettromagnetica, Materiali a contatto con prodotti alimentari, Ambiente...).

• Prima di collegare l'apparecchio alla rete elettrica, verificare che la tensione della rete in uso corrisponda a quella dell'apparecchio e che la presa di corrente sia dotata di messa a terra.

**Collegamenti elettrici scorretti comportano l'annullamento della garanzia.**

- Interventi diversi dalle operazioni di pulizia e manutenzione ordinaria devono essere effettuati da un centro di servizio autorizzato.
- Non far pendere il cavo di alimentazione in prossimità di bambini.
- Per motivi di sicurezza, utilizzare esclusivamente accessori e parti di ricambio originali adatti all'apparecchio.
- Non tirare il cavo per scollegare la spina dalla presa di corrente.
- Non usare la caraffa o il recipiente isothermico su una fiamma viva e su piastre di cottura elettriche.
- Non aggiungere acqua nell'apparecchio se questo è ancora caldo.
- Tenere il coperchio (a) chiuso quando la caffettiera è in funzione.
- Tutti gli apparecchi sono sottoposti a rigidi

controlli di qualità. Poiché alcuni, presi a campione, sono oggetto di test di funzionamento, sull'apparecchio potrebbero essere presenti eventuali tracce di utilizzo.

- Poiché la caraffa non contiene parti metalliche, può essere usata con forni a microonde e lavastoviglie (ATTENZIONE: al contrario, il recipiente isothermico non deve essere inserito né in forno a microonde né in lavastoviglie).
- Dopo l'accensione della caffettiera con recipiente in vetro, non posare la mano sulla piastra riscaldante durante la rimozione del recipiente dalla caffettiera. La temperatura di funzionamento della piastra è elevata e può provocare ustioni.
- Non utilizzare la caraffa o il recipiente isothermico senza il coperchio.

## Prima del primo utilizzo

- Prima di utilizzare la caffettiera per la prima volta è necessario metterla in funzione senza caffè e con l'equivalente di una caraffa d'acqua, allo scopo di sciacquarla.

## Preparazione del caffè

(Seguire le illustrazioni da 1 a 9)

- Utilizzare unicamente acqua fredda e un filtro in carta n. 2 o 4 (fig.5) o il filtro permanente\* (fig.4).
- Non oltrepassare la quantità d'acqua massima indicata sul livello d'acqua del serbatoio.
- Questa caffettiera è dotata di salvagoccia, che permette di servire il caffè prima della fine del ciclo. Dopo aver servito il caffè, riposizionare la caraffa o il recipiente isothermico\* per evitare perdite.
- Dosaggio: inserire un cucchiaino misuratore raso di caffè macinato per tazza.
- Attendere qualche minuto prima di avviare una seconda preparazione di caffè.
- Non preparare altro caffè se la caraffa contiene già caffè.

## Recipiente isothermico\*

- Non utilizzare il recipiente isothermico senza coperchio.
- Il coperchio del recipiente isothermico deve essere avvitato saldamente verso destra fino all'arresto per la preparazione e il mantenimento al caldo del caffè.
- Per servire il caffè premere la levetta del coperchio del recipiente o svitare il coperchio

di mezzo giro circa verso sinistra\*.

- Non inserire il recipiente isotermico in forni a microonde o in lavastoviglie.
- Per una migliore conservazione del calore, sciacquare il recipiente isotermico con acqua calda prima dell'uso.
- Il recipiente isotermico mantiene caldo il caffè per al massimo 4 ore.

#### Selettore di aroma\* (fig. 7)

- Il selettore di aroma (fig.7) permette di regolare l'intensità del caffè preparato.
- Per un caffè più corposo ruotare il selettore verso la tazza nera.

#### Riscaldamento del caffè

- Non scaldare la caraffa in forni a microonde se contiene parti metalliche (ad esempio legature in acciaio).

#### Pulizia

- Per smaltire il fondo del caffè, rimuovere il filtro in carta (fig.5) o il filtro permanente\* (fig.4).
- Scollegare la caffettiera dalla presa di corrente e lasciare che si raffreddi.
- Pulire con un panno o con una spugna umida.
- Non pulire l'apparecchio se è ancora caldo.
- Non immergere l'apparecchio in acqua o altro liquido.

#### Lavastoviglie:

- L'alloggio del filtro è removibile e lavabile in lavastoviglie.
- Solo le caraffe in vetro e senza legature metalliche possono essere lavate in lavastoviglie (senza coperchio).

#### Recipiente isotermico\*

- Non pulire con detergenti abrasivi.
- Non inserire le mani all'interno (rischio di tagliarsi).
- Per pulire il recipiente isotermico riempirlo con acqua leggermente insaponata e risciacquare abbondantemente.
- Se il recipiente è particolarmente sporco di caffè, riempirlo di acqua tiepida, aggiungere una pastiglia di detersivo per lavastoviglie e lasciarlo a mollo. Risciacquare abbondantemente.

#### Decalcificazione

- Decalcificare la caffettiera ogni 40 cicli d'uso.

E' possibile utilizzare alternativamente:

- un sacchetto di anticalcare diluito in 2 tazze d'acqua;
- 2 tazze di aceto bianco.
- Versare nel recipiente (b) e avviare la caffettiera (senza caffè).
- Far filtrare nell'equivalente o nel recipiente isotermico (f) l'equivalente di una tazza quindi spegnere.
- Lasciare agire per un'ora.
- Riavviare la caffettiera per terminare la preparazione.
- Avviare la caffettiera 2 o 3 volte con l'equivalente di una caraffa d'acqua per risciacquarla.

**La garanzia non copre le caffettiere che non funzionano o che presentano malfunzionamenti dovuti alla mancata decalcificazione.**

#### Accessori\*

- Caraffa in vetro
- Recipiente isotermico
- Filtro permanente

#### Protezione ambientale



❗ Questo apparecchio contiene numerosi materiali riciclabili o riutilizzabili.

➡ Portarlo in un punto di raccolta o in un centro di assistenza autorizzato affinché venga riciclato.

## Medidas de seguridad

- **Lea atentamente el modo de empleo antes de la primera utilización de su aparato: una utilización no conforme liberaría al fabricante de cualquier responsabilidad.**
- Este aparato no está previsto para ser utilizado por personas (entre las que se incluye a los niños) cuyas capacidades físicas, sensoriales o mentales están disminuidas, o por personas carentes de experiencia o de conocimiento, excepto si han podido beneficiarse, por mediación de una persona responsable de su seguridad, de una vigilancia o de instrucciones previas concernientes a la utilización del aparato.
- Conviene vigilar a los niños para asegurarse de que no juegan con el aparato.
- Este aparato puede ser utilizado por niños que tengan al menos 8 años y por personas que tengan las capacidades físicas, sensoriales o mentales disminuidas o desprovistas de experiencia o de conocimiento, si están correctamente vigilados o si las instrucciones relativas a la utilización del aparato se les ha dado con total seguridad y si los riesgos en los que se ha incurrido son aprehendidos. Los niños no deben jugar con el aparato. La limpieza y el mantenimiento por el usuario no deben ser efectuados por niños sin vigilancia.
- Guarde el aparato y su cable fuera del alcance de niños menores de 8 años de edad.
- Su aparato está destinado únicamente a un uso doméstico y en el interior de la casa.
- Este aparato puede ser utilizado por niños menores de 8 años siempre que estén bajo vigilancia o hayan recibido instrucciones acerca del uso del aparato y comprendan adecuadamente los peligros que implica su utilización. A menos que tengan más de 8 años y estén bajo la vigilancia de una persona adulta, los niños no deben efectuar la limpieza y el mantenimiento realizados por el usuario.
- Si el cable de alimentación o el enchufe están dañados, no utilice

el aparato. Con el fin evitar todo peligro, haga reemplazar obligatoriamente la pieza por el fabricante, su servicio postventa, un Servicio Técnico Oficial o por personas con cualificación análoga.

- No sumerja el aparato, el cable de alimentación o el enchufe dentro del agua o de cualquier otro líquido.
  - Su máquina no ha sido concebida para ser utilizada en los casos siguientes, que no están cubiertos por la garantía:
    - en los rincones reservados a cocina para el personal en las tiendas, oficinas y otros ambientes profesionales,
    - en las granjas,
    - por los clientes de los hoteles, moteles y otros ambientes con carácter residencial,
    - en los ambientes de tipo similar a las habitaciones de huéspedes.
  - Para su seguridad este aparato está conforme a las normas y reglamentaciones aplicables (Directivas de Baja Tensión, Compatibilidad Electromagnética, Materiales en contacto con los alimentos, Medio Ambiente...).
  - Antes de enchufar el aparato, verifique que la tensión de alimentación de su instalación eléctrica corresponde a la del aparato y que la toma de corriente es eficiente con la de toma de tierra.
- Cualquier error de conexión anula la garantía.**

- Cualquier intervención que no sea la limpieza y el mantenimiento habitual por el cliente debe efectuarse por un Servicio Técnico Oficial.
- No deje colgando el cable de alimentación al alcance de la mano de los niños.
- Para su seguridad, use únicamente accesorios y piezas sueltas adaptadas a su aparato.
- No desconecte el enchufe de la toma de corriente tirando del cable.
- No utilice la jarra o el recipiente isotérmico sobre una llama ni sobre las placas de cocinas eléctricas.
- No introduzca agua en el aparato si permanece todavía caliente.
- Cierre siempre la tapa (a) mientras esté en funcionamiento la cafetera.
- Todos los aparatos están sometidos a un estricto control de calidad. Ensayos prácticos de utilización han sido hechos con aparatos cogidos al azar lo que explica posibles rastros de utilización.
- La jarra de cristal sin parte metálica puede meterse en el microondas y en el lavavajillas (ATENCIÓN: el recipiente isotérmico por el contrario no debe ser colocado ni dentro del horno microondas ni en el lavavajillas).
- Tras la puesta en marcha de la cafetera con recipiente de cristal, nunca coloque la mano sobre la placa calentadora cuando retire la jarra de cristal de la cafetera. Una vez en funcionamiento, la temperatura de esta placa resulta elevada y puede provocar quemaduras.
- No use la jarra o el recipiente isotérmico sin su tapa.

### Antes de la primera utilización

- Haga funcionar la primera vez su cafetera de filtro, sin café, con el equivalente de una jarra de agua para aclararla.

### Preparación del café

- (Siga las ilustraciones de la 1 a la 9)
- Use únicamente agua fría y un filtro de papel nº2 o 4 (fig.5) o el filtro permanente\* (fig.4).
  - No sobrepase la cantidad de agua máxima indicada en el nivel de agua del depósito.
  - Esta cafetera está equipada con una válvula antigoteo que permite servirse un café antes del fin del ciclo. Una vez que su café haya sido servido, vuelva a colocar la jarra o el recipiente isotérmico\* para evitar todo desbordamiento.
  - Dosificación: Ponga una cuchará dosificadora rasa de café molido por taza grande.

- Espere unos minutos antes de realizar una segunda preparación de café.
- No realice una preparación de café si la jarra contiene ya café.

#### Recipiente isotérmico\*

- No utilice el recipiente isotérmico sin su tapa.
- La tapa del recipiente isotérmico debe ser enroscada firmemente hacia la derecha hasta el tope para la preparación y el mantenimiento del calor del café.
- Para servir el café, presione sobre la palanca de la tapa del recipiente isotérmico hacia abajo o desenrosque la tapa alrededor de 1/2 vuelta hacia la izquierda\*.
- No coloque su recipiente isotérmico en el microondas o en el lavavajillas.
- Para una mejor conservación del calor aclare el recipiente isotérmico con agua caliente antes de su utilización.
- El recipiente isotérmico conserva el calor de su café durante 4 horas como máximo.

#### Selector de aroma\* (ver ilustración nº7)

- El selector de aroma (fig.7) le permite regular la intensidad del café preparado.
- Para un café más intenso, gire el selector de aroma hacia la taza negra.

#### Recalentamiento del café

- No ponga su jarra de cristal en el microondas si lleva una parte metálica (ej.: aro de acero).

#### Limpieza

- Para eliminar la molienda usada, retire el filtro de papel (fig.5) o permanente \*(fig.4).
- Desenchufe y deje volver a enfriar la cafetera.
- Limpie con un trapo o una esponja húmeda.
- No limpie el aparato cuando todavía esté caliente.
- No sumerja nunca el aparato.

#### Lavavajillas:

- El portafiltros movable es lavable en el lavavajillas.
- Únicamente las jarras de cristal y sin aro metálico pueden pasar al lavavajillas (sin su tapa).

#### Recipiente isotérmico\*

- No limpie con limpiadores abrasivos.
- No meta la mano dentro para limpiarlo (riesgo de corte)
- Para limpiar su recipiente isotérmico, llénelo con agua a la que añadirá un poco de líquido lavavajillas, luego aclare abundantemente.

- En el caso de que el recipiente esté muy manchado de café, llénelo con agua tibia, añada una pastilla para el lavavajillas y déjelo en remojo. Luego aclare abundantemente.

#### Descalcificación

- Después de 40 usos, elimine la cal de la cafetera.

Usted puede utilizar:

- ó un saco descalcificante diluido en 2 grandes tazas de agua.
- ó 2 grandes tazas de vinagre blanco.
- Vierta dentro del depósito (b) y ponga la cafetera en funcionamiento (sin café).
- Deje verter en la jarra o en el recipiente isotérmico (f) el equivalente a una taza, luego pare.
- Deje actuar durante una hora.
- Vuelva a poner la cafetera en marcha para terminar el vertido.
- Haga funcionar la cafetera 2 o 3 veces con el equivalente de una jarra de agua para aclararla.

**La garantía excluye a las cafeteras que no funcionan o están mal por no haber descalcificación.**

#### Accesorios\*

- Jarra de cristal
- Recipiente isotérmico
- Filtro permanente

#### ¡Participamos en la protección del medio ambiente!



- ① Su aparato contiene numerosos materiales de valor o reciclables.
- ➔ Confíe este a un punto de recogida o en su defecto a un Servicio Técnico Oficial para que se lleve a cabo su tratamiento.



## Instruções de segurança

- **Leia atentamente as instruções de utilização antes da primeira utilização do aparelho: uma utilização não conforme ao manual de instruções liberta o fabricante de qualquer responsabilidade.**
- Este aparelho não foi concebido para ser utilizado por pessoas (incluindo crianças) cujas capacidades físicas, sensoriais ou mentais se encontram reduzidas, ou por pessoas com falta de experiência ou conhecimento, excepto se tiverem sido devidamente acompanhadas e instruídas sobre a correcta utilização do aparelho, pela pessoa responsável pela sua segurança.
- Convém vigiar as crianças por forma a garantir que as mesmas não brincam com o aparelho.
- Este aparelho pode ser utilizado por crianças com mais de 8 anos e por pessoas com capacidades físicas, sensoriais ou mentais reduzidas, ou sem experiência ou conhecimentos, se estas pessoas forem correctamente supervisionadas ou se tiverem recebido instruções relativamente à utilização segura do aparelho e se os possíveis riscos tiverem sido assimilados. As crianças não podem brincar com o aparelho. A limpeza e a manutenção pelo utilizador não devem ser realizadas por crianças sem supervisão.
- Manter o aparelho e o respectivo cabo fora do alcance de crianças com menos de 8 anos.
- O aparelho destina-se apenas a um uso doméstico, dentro de casa.
- Este aparelho pode ser utilizado por crianças com mais de 8 anos de idade, desde que sejam supervisionadas ou que tenham recebido instruções relativamente à utilização segura do aparelho e compreendam os riscos envolvidos. A limpeza e a manutenção do mesmo por parte do utilizador não devem ser realizadas por crianças, a menos que tenham mais de 8 anos e sejam supervisionadas por um adulto.
- Se o cabo de alimentação ou a ficha se encontrarem de alguma

forma danificados, não utilize o aparelho. Para evitar qualquer tipo de perigo, solicite a substituição da peça junto do fabricante, de um Serviço de Assistência Técnica autorizado ou de pessoas de qualificação semelhante.

- Não coloque o aparelho, o cabo de alimentação ou a ficha dentro de água ou qualquer outro líquido.
- O aparelho não foi concebido para utilização nos casos indicados a seguir, os quais não são cobertos pela garantia:
  - em cozinhas pequenas reservadas a funcionários de lojas, escritórios e outros ambientes profissionais.
  - em quintas,
  - por clientes de hotéis, motéis ou outros ambientes de carácter residencial,
  - em ambientes tipo quarto de hóspedes.

- Para sua segurança, este aparelho está em conformidade com as normas e regulamentos aplicáveis (Directivas de Baixa Tensão, Compatibilidade Electromagnética, Materiais em contacto com os alimentos, Ambiente...).
- Antes de ligar o aparelho à corrente, verifique se a tensão de alimentação do aparelho é compatível com a da sua instalação eléctrica e que a tomada está devidamente ligada à terra.

Os erros de ligação anulam a garantia.

- Qualquer intervenção para além da limpeza e manutenção habituais realizadas pelo cliente deve ser efectuada por um Serviço de Assistência Técnica autorizado.
- Não deixe o cabo de alimentação pendurado ao alcance das crianças.
- Para sua segurança, utilize apenas acessórios e peças sobresselentes de origem, adaptados ao seu aparelho.
- Não desligue a ficha da tomada puxando pelo cabo.
- Não utilize a jarra ou o recipiente isotérmico por cima de uma chama ou de placas de cozinha eléctricas.
- Não volte a colocar água dentro do aparelho se este ainda estiver quente.
- Mantenha sempre a tampa fechada (a) durante o funcionamento da cafeteira.
- Todos os aparelhos são submetidos a um controlo de qualidade minucioso. São realizados testes de utilização prática com aparelhos escolhidos aleatoriamente, o que explica eventuais vestígios de utilização.
- A jarra de vidro sem a parte metálica pode ser colocada no micro-ondas e na máquina de lavar loiça (ATENÇÃO: pelo contrário, o recipiente isotérmico não deve ser colocado nem no micro-ondas, nem na máquina de lavar loiça).
- Depois de colocar a sua cafeteira com bule de vidro em funcionamento, nunca coloque a mão sobre a placa de aquecimento quando está a tirar o bule de vidro da cafeteira. Quando em funcionamento, a temperatura desta placa é elevada e pode provocar queimaduras.
- Não utilize a jarra ou o recipiente isotérmico sem a respectiva tampa.

## Antes da primeira utilização

- Aquando da primeira utilização, coloque a cafeteira de filtro em funcionamento sem café, com o equivalente a uma jarra com água para lavar o aparelho.

## Preparação do café

(Seguir as ilustrações de 1 a 9)

- Utilize apenas água fria e o filtro de papel n.º 2 ou 4 (fig.5) ou o filtro permanente\* (fig.4).
- Não exceda a quantidade de água máxima indicada no nível de água do depósito.
- Esta cafeteira está equipada com um sistema anti-gota que permite servir um café antes do fim do ciclo. Depois de servir o café, volte a colocar a jarra ou o recipiente isotérmico\* no

sítio para evitar transbordamentos.

- Doseamento: Coloque uma colher doseadora rasa de café moído por chávena grande.
- Aguarde alguns minutos antes de preparar outro café.
- Não prepare outro café se a jarra já tiver café.

### Recipiente isotérmico\*

- Não utilize o recipiente isotérmico sem a tampa.
- A tampa do recipiente isotérmico deve ser enroscada firmemente rodando para a direita até fixar, para a preparação e para manter o café quente.
- Para servir o café, pressione a patilha da tampa do recipiente isotérmico ou desenrosque a tampa cerca de 1/2 volta para a esquerda\*.
- Não coloque o recipiente isotérmico no micro-ondas nem na máquina de lavar loiça.
- Para uma melhor conservação do calor, lave o recipiente isotérmico com água quente antes da utilização.
- O recipiente isotérmico conserva o café quente durante um máximo de 4 horas.

### Selector de aroma \* (ver ilustração n.º 7)

- O selector de aroma (fig.7) permite-lhe regular a intensidade do café preparado.
- Para um café mais forte, rode o selector de aroma na direcção da chávena preta.

### Reaquecimento do café

- Não coloque a jarra de vidro no micro-ondas se esta tiver uma parte em metal (rebordo em aço inoxidável).

### Limpeza

- Para deitar fora as borras, retire o filtro de papel (fig.5) ou permanente\* (fig.4).
- Desligue a cafeteira da corrente e deixe arrefecer.
- Limpe com um pano ou uma esponja húmida.
- Não limpe o aparelho enquanto estiver quente.
- Não imerja o aparelho.

### Máquina de lavar loiça:

- O porta-filtro amovível é lavável na máquina de lavar loiça.
- Apenas podem ser colocados na máquina de lavar loiça as jarras de vidro e sem rebordo

metálico (sem a respectiva tampa).

### Recipiente isotérmico\*

- Não lave com detergentes abrasivos.
- Não coloque a mão no interior para limpar (risco de corte).
- Para limpar o recipiente isotérmico, encha-o com água e um pouco de detergente para loiça, depois enxágue abundantemente.
- Se o recipiente estiver muito manchado de café, encha-o com água morna, adicione uma pastilha da máquina de lavar loiça e deixe embeber. Depois enxágue abundantemente.

### Descalcificação

- Eliminar o calcário da cafeteira a cada 40 ciclos.

Pode utilizar:

- uma saqueta de produto descalcificante, diluído em 2 chávenas grandes de água.
- 2 chávenas grandes de vinagre de vinho branco.

- Deite no depósito (b) e coloque a cafeteira em funcionamento (sem café).
- Deixe escorrer para o interior da jarra ou do recipiente isotérmico (f) o equivalente a uma chávena, depois pare.
- Deixe actuar durante uma hora.
- Volte a ligar a cafeteira para terminar o escoamento.
- Coloque a cafeteira em funcionamento 2 ou 3 vezes com o equivalente a uma jarra de água para lavar o aparelho.

**A garantia não cobre as cafeteiras que não funcionam ou funcionam mal devido à falta de descalcificação**

### Acessórios\*

- Jarra de vidro
- Recipiente isotérmico
- Filtro permanente

### Protecção do ambiente em primeiro lugar!



ⓘ O seu aparelho contém materiais que podem ser recuperados ou reciclados.

➔ Entregue-o num ponto de recolha para possibilitar o seu tratamento.

## Οδηγίες ασφαλείας

- Διαβάστε προσεκτικά τις οδηγίες χρήσης προτού χρησιμοποιήσετε τη συσκευή για πρώτη φορά: η μη ενδεδειγμένη χρήση απαλλάσσει τον κατασκευαστή από κάθε ευθύνη.
- Δεν προβλέπεται η χρήση της συσκευής αυτής από άτομα (συμπεριλαμβανομένων των παιδιών) με μειωμένες σωματικές, αντιληπτικές ή πνευματικές ικανότητες, ή από άτομα χωρίς εμπειρία ή γνώσεις, εκτός αν τα άτομα αυτά είναι σε θέση να λάβουν, μέσω ενός ατόμου υπεύθυνου για την ασφάλειά τους, από επίβλεψη ή προειδοποιήσεις όσον αφορά τη χρήση της συσκευής.
- Πρέπει να επιβλέπετε τα παιδιά, για να βεβαιωθείτε ότι δεν παίζουν με τη συσκευή.
- Αυτή η συσκευή μπορεί να χρησιμοποιηθεί από παιδιά ηλικίας 8 ετών και άνω και από άτομα που δεν έχουν εμπειρία και γνώσεις ή με περιορισμένες σωματικές, αντιληπτικές ή διανοητικές ικανότητες, αν επιβλέπονται σωστά ή αν λάβουν οδηγίες σχετικά με τη χρήση της συσκευής με ασφαλή τρόπο και αν κατανοούν τους κινδύνους που διατρέχουν. Τα παιδιά δεν πρέπει να παίζουν με τη συσκευή. Ο καθαρισμός και η συντήρηση από το χρήστη δεν πρέπει να πραγματοποιείται από παιδιά χωρίς επίβλεψη.
- Διατηρείτε τη συσκευή και το καλώδιό της σε μέρος που να μην τη φτάνουν παιδιά μικρότερα από 8 ετών.
- Η συσκευή σας σχεδιάστηκε αποκλειστικά για οικιακή χρήση εντός του σπιτιού.
- Αυτή η συσκευή μπορεί να χρησιμοποιηθεί από παιδιά ηλικίας τουλάχιστον 8 ετών, υπό την προϋπόθεση ότι τελούν υπό επίβλεψη ή ότι έχουν λάβει οδηγίες όσον αφορά την απόλυτα ασφαλή χρήση της συσκευής και ότι κατανοούν τους κινδύνους που διατρέχουν. Ο καθαρισμός και η συντήρηση από το χρήστη δεν πρέπει να πραγματοποιούνται από παιδιά, παρά μόνο αν έχουν ηλικία από 8 ετών και άνω και επιβλέπονται από κάποιον ενήλικα.
- Αν το καλώδιο τροφοδότησης ή το φιλς φέρουν ζημία, μην χρησιμοποιείτε τη συσκευή σας. Για να αποφύγετε κάθε κίνδυνο, ζητήστε υποχρεωτικά

να σας γίνει αντικατάσταση των ανταλλακτικών από τον κατασκευαστή, την υπηρεσία σέρβις μετά την πώλησή του, ένα εξουσιοδοτημένο κέντρο σέρβις ή πρόσωπα με παρεμφερή προσόντα.

- Μην βάζετε τη συσκευή, το καλώδιο τροφοδοσίας ή το φικς μέσα σε νερό ή σε οποιοδήποτε άλλο υγρό.
- Η συσκευή σας δεν σχεδιάστηκε για να χρησιμοποιηθεί στις παρακάτω περιπτώσεις, οι οποίες δεν καλύπτονται από την εγγύηση:
  - Σε κουζίνες που προορίζονται για το προσωπικό καταστημάτων, γραφείων και άλλων επαγγελματικών χώρων,
  - σε αγροκτήματα,
  - από τους πελάτες ξενοδοχείων, ξενώνων και λοιπών περιβαλλόντων με χαρακτηριστική φιλοξενία,
  - σε περιβάλλοντα τύπου δωματίων ξενοδοχείων.

- Για την ασφάλειά σας, η συσκευή αυτή είναι σύμφωνη με τα ισχύοντα πρότυπα και τους κανονισμούς (οδηγία για τη χαμηλή τάση, την ηλεκτρομαγνητική συμβατότητα, τα υλικά που έρχονται σε επαφή με τρόφιμα, το περιβάλλον κ.λπ.).
- Πριν να βάλετε τη συσκευή στην πρίζα, βεβαιωθείτε ότι η τάση τροφοδοσίας της ηλεκτρικής σας εγκατάστασης αντιστοιχεί σε εκείνη της συσκευής και ότι ο επιποχίος ρευματοδότης είναι γειωμένος.

**Κάθε σφάλμα σύνδεσης ακυρώνει την εγγύηση.**

- Οποιαδήποτε παρέμβαση πέραν του καθαρισμού και της συνήθους συντήρησης εκ μέρους του πελάτη πρέπει να πραγματοποιείται σε ένα

- εξουσιοδοτημένο κέντρο σέρβις.
- Μην αφήνετε να κρέμεται το καλώδιο τροφοδοσίας σε σημείο που να το φτάνουν τα παιδιά.
- Για την ασφάλειά σας, χρησιμοποιείτε μόνο ανταλλακτικά και εξαρτήματα του κατασκευαστή που είναι κατάλληλα για τη συσκευή σας.
- Μην βγάξετε το φικς από την πρίζα, τραβώντας το καλώδιο.
- Μην χρησιμοποιείτε τη γυάλινη ή την κανάτα θερμός επάνω σε φωτιά και σε ηλεκτρικά μάτια.
- Μην συμπληρώνετε νερό μέσα στη συσκευή αν είναι ακόμα ζεστή.
- Κλείνετε πάντοτε το καπάκι (α) κατά τη λειτουργία της καφετιέρας.
- Όλες οι συσκευές υποβάλλονται σε αυστηρό έλεγχο ποιότητας. Πρακτικές δοκιμές χρήσης γίνονται με τυχαίες συσκευές, πράγμα που εξηγεί τα πιθανά σημάδια χρήσης.
- Η γυάλινη κανάτα χωρίς μεταλλικά στοιχεία μπορεί να μπει στο φούρνο μικροκυμάτων και στο πλυντήριο πιάτων (ΠΡΟΣΟΧΗ: αντίθετα, η κανάτα θερμός δεν πρέπει να τοποθετηθεί ούτε στο φούρνο μικροκυμάτων ούτε στο πλυντήριο πιάτων).
- Μετά την ενεργοποίηση της καφετιέρας σας με τη γυάλινη κανάτα, μην βάζετε ποτέ το χέρι σας επάνω στη θερμαινόμενη πλάκα όταν βγάξετε την κανάτα από την καφετιέρα. Κατά τη λειτουργία, η θερμοκρασία αυτής της πλάκας είναι υψηλή και μπορεί να προκαλέσει εγκαύματα.
- Μην χρησιμοποιείτε τη γυάλινη κανάτα ή την κανάτα θερμός χωρίς το καπάκι της.

**Πριν από την πρώτη χρήση**

- Θέστε σε λειτουργία την καφετιέρα σας για πρώτη φορά χωρίς καφέ με νερό που αντιστοιχεί σε μία κανάτα, για να την ξεπλύνετε.

**Παρασκευή καφέ**

- (ακολουθήστε τα σχήματα 1 ως 9)
- Χρησιμοποιείτε αποκλειστικά κρύο νερό και χάρτινα φίλτρα αρ. 2 ή 4 (σχ.5) ή το μόνιμο φίλτρο \* (σχ.4).
- Μην ξεπερνάτε τη μέγιστη στάθμη νερού που υποδεικνύεται επάνω στο δοχείο νερού.
- Αυτή η καφετιέρα διαθέτει σύστημα κατά του σταγμάτος drip-stop, το οποίο σας επιτρέπει να σερβίρετε καφέ πριν να ολοκληρωθεί ο κύκλος λειτουργίας. Μόλις σερβίρετε τον καφέ σας, βάλτε ξανά την γυάλινη κανάτα ή την κανάτα θερμός\* στη θέση της, για να αποφύγετε οποιοδήποτε ξεχειλίσμα.
- Δοσολογία: Βάλτε μία κοφτή μεζούρα αλεσμένου καφέ για κάθε μεγάλο φλιτζάνι.
- Περιμένετε μερικά λεπτά πριν να φτιάξετε καφέ για

EL

\*Ανάλογα με το μοντέλο

δεύτερη φορά.

- Μην φτιάχνετε καφέ αν η κανάτα σας περιέχει ήδη καφέ.

### Κανάτα θέρμος\*

- Μην χρησιμοποιείτε την κανάτα θέρμος χωρίς το καπάκι της.
- Το καπάκι της κανάτας θέρμος πρέπει να βιδωθεί σφιχτά προς τα δεξιά, μέχρι τέρμα, για να παρασκευάσετε και να διατηρήσετε ζεστό τον καφέ.
- Για να σερβίρετε τον καφέ, πατήστε το κουμπί του καπακιού της κανάτας θέρμος προς τα κάτω η ξεβιδώστε το καπάκι κατά περίπου μισή στροφή προς τα αριστερά\*.
- Μην βάζετε την κανάτα θέρμος ούτε στο φούρνο μικροκυμάτων ούτε στο πλυντήριο πιάτων.
- Για να διατηρηθεί καλύτερα η θερμότητα, ξεπλύνετε την κανάτα θέρμος με ζεστό νερό πριν να τη χρησιμοποιήσετε.
- Η κανάτα θέρμος διατηρεί ζεστό τον καφέ σας για 4 ώρες το πολύ.

### Διακόπτης επιλογής αρώματος\* (δείτε σχ.7)

- Ο διακόπτης επιλογής αρώματος (σχ.7) σας επιτρέπει να ρυθμίσετε την ένταση του αρώματος του καφέ που φτιάχνετε.
- Για πιο έντονο καφέ, στρέψτε το διακόπτη επιλογής αρώματος προς το μαύρο φλιτζάνι.

### Ζέσταμα του καφέ

- Μην τοποθετείτε την γυάλινη κανάτα σας στο φούρνο μικροκυμάτων αν φέρει μεταλλικά στοιχεία (π.χ.: ανοξείδωτο τσέρκι).

### Καθαρισμός

- Για να αδειάσετε τον χρησιμοποιημένο καφέ, βγάλτε το χάρτινο (σχ.5) ή το μόνιμο\* (σχ.4) φίλτρο.
- Βγάλτε την καφετιέρα από την πρίζα και αφήστε την να κρυώσει.
- Καθαρίστε την με ένα νωπό πανί ή σφουγγάρι.
- Μην καθαρίζετε τη συσκευή αν είναι ακόμη ζεστή.
- Μην βυθίζετε ποτέ τη συσκευή σας στο νερό.

### Πλυντήριο πιάτων:

- Η αφαιρούμενη θήκη φίλτρου πλένεται στο πλυντήριο πιάτων.
- Μόνο οι γυάλινες κανάτες χωρίς μεταλλικό τσέρκι μπορούν να πλυθούν στο πλυντήριο πιάτων (χωρίς το καπάκι τους).

### Κανάτα θέρμος\*

- Μην την καθαρίζετε με διαβρωτικά καθαριστικά.
- Μην βάζετε το χέρι σας μέσα για να την καθαρίσετε (κίνδυνος τραυματισμού).
- Για να καθαρίσετε την ισοθερμική κανάτα σας, γεμίστε την με νερό, στο οποίο προσθέσατε λίγο υγρό πιάτων, κατόπιν ξεβγάλτε με άφθονο νερό.
- Αν η κανάτα έχει λερωθεί υπερβολικά από τον καφέ, γεμίστε την με ζεστό νερό, προσθέστε μία ταμπλέτα για το πλυντήριο πιάτων και αφήστε τη να μουλιάσει. Κατόπιν, ξεβγάλτε την με άφθονο νερό.

### Αφαίρεση αλάτων

- Αφαιρείτε τα αλάτα από την καφετιέρα σας ανά 40 κύκλους λειτουργίας.
- Μπορείτε να χρησιμοποιήσετε:
  - είτε ένα φακελάκι προϊόντος για την αφαίρεση των αλάτων σε 2 μεγάλα φλιτζάνια νερό
  - είτε 2 μεγάλα φλιτζάνια λευκό ξύδι από κρασί
- Αδειάστε το στο δοχείο (b) και θέστε σε λειτουργία την καφετιέρα (χωρίς καφέ).
- Αφήστε να κρυσώσει μέσα στη γυάλινη κανάτα ή την κανάτα θέρμος (f) ποσότητα ισοδύναμη με ένα φλιτζάνι, κατόπιν απενεργοποιήστε την.
- Αφήστε να δράσει για μία ώρα.
- Θέστε ξανά σε λειτουργία την καφετιέρα για να ολοκληρωθεί η ροή.
- Θέστε σε λειτουργία την καφετιέρα σας 2-3 φορές με νερό που αντιστοιχεί σε μία κανάτα, για να την ξεπλύνετε.

**Η εγγύηση δεν καλύπτει καφετιέρες που δεν λειτουργούν σωστά λόγω λανθασμένης ή καθόλου αφαίρεσης των αλάτων.**

### Εξαρτήματα\*

- Γυάλινη κανάτα
- Κανάτα θέρμος
- Μόνιμο φίλτρο

### As συμμετέχουμε στην προστασία του περιβάλλοντος!



- ① Η συσκευή σας περιέχει πολλά αξιοποιήσιμα ή ανακυκλώσιμα υλικά.
- ⇒ Αποθέστε την σε ένα κέντρο διαλογής το οποίο θα αναλάβει την επεξεργασία της.

## Güvenlik talimatları

- **Cihazınızı ilk defa kullanmaya başlamadan önce kullanım kılavuzunu dikkatli bir şekilde okuyun: Uygunsuz kullanımlardan doğacak durumlardan imalatçı sorumlu tutulamaz.**
- Bu cihaz, gözetim altında olmadıkları veya güvenliklerinden sorumlu bir kişi tarafından cihazın kullanımı ile ilgili talimat almadıkları sürece, fiziksel, duyuşal veya zihinsel kapasiteleri zayıf veya tecrübe veya bilgi yetersizliğı olan kişiler tarafından (çocuklar dahil) kullanılmak üzere tasarlanmamıştır.
- Çocukların cihazla oynamadıklarından emin olmak için gözetim altında tutulmaları gerekir.
- Bu cihaz 8 yaşın üzerindeki çocuklar ve fiziksel, duyuşal veya zihinsel kapasitesi sınırlı olan kişilerce kullanılabilir; bunun için cihazın güvenli kullanımına ilişkin talimatların veya kuralların bildirilmesi ve potansiyel tehlikelerin açık bir dille anlatılması gerekmektedir.
- Çocukların cihazla oynamasına izin verilmemelidir. Temizlik ve bakım işlemlerinin yetişkin gözetimi altında olmayan çocuklar tarafından gerçekleştirilmemesi gerekir.
- 8 yaşın altındaki çocuklardan cihazı ve kablosu uzak tutun.
- Cihazınız sadece ev içerisinde kullanım için tasarlanmıştır.
- Bu cihaz 8 yaş ve üzeri çocuklar ve cihaz hakkında hiçbir tecrübe veya bilgisi olmayan şahıslar tarafından, güvenliklerinden sorumlu bir kişinin gözetimi altında bulunmaları veya bu kişi tarafından cihazın kullanımı konusunda eğitilmeleri koşuluyla kullanılabilir. Cihazın temizlik ve bakımının yetişkin gözetiminde bulunan, 8 yaş ve üzeri çocuklar dışında, çocuklar tarafından gerçekleştirilmemesi gerekir.
- Besleme kablosu veya fişi hasar görmüş olan cihazı kullanmayın. Herhangi bir tehlikeden kaçınılması amacıyla, bu parçaların satış sonrası servisi, yetkili bir servis veya benzer yetkinliğe sahip bir kimse tarafından değiştirilmeleri

gerekmektedir.

- Cihazı, besleme kablosunu ve fişini suya veya bir başka sıvı içine sokmayın.
- Cihazınızın garanti kapsamı dışında kalmasına neden olacak, aşağıdaki hallerde kullanım için tasarlanmamıştır:
  - Mağazaların personele ayrılmış mutfakları, bürolar veya mesleki amaçla kullanılan diğer alanlar,
  - Çiftlikler,
  - Ötel, motel veya konaklama amaçlı diğer alanlarda müşteriler tarafından kullanım,
  - Pansiyonlarda kullanım.

- **Bu cihaz, güvenliğinizi dikkate alınarak, ilgili norm ve düzenlemelere (Düşük Gerilim Direktifleri, Elektromanyetik Uyumluluk, Besinlerle temas halinde bulunan donanımlar ve Çevre Korunması ...) uygun olarak üretilmiştir.**
- Cihazın fişini prize takmadan önce, şebeke geriliminin cihazın gerilim değeri ile uyumlu olduğunu ve prizden toprak bağlantısının bulunduğunu kontrol edin.

**Bağlantı hataları cihazın garanti dışı kalmasına neden olur.**

- Cihazın temizliği ve bakımı dışındaki tüm işlemlerin yetkili servis tarafından gerçekleştirilmesi gerekmektedir.
- Besleme kablosunu çocukların ulaşamayacakları yerlerde muhafaza edin.
- Emniyetiniz için, sadece cihazınızla uyumlu olan, imalatçı tarafından üretilmiş aksesuarları ve yedek parçalarını kullanın.
- Fişi kablosundan çekerek prizden çıkarmayın.
- Sürahiye veya izoterm kabı doğrudan ateş veya elektrik ocak üzerinde kullanmayın.
- Sıcaklığını muhafaza etmekte olan cihaza su doldurmayın.
- Kahve makinesi çalışırken kapağı (a) daima kapatın.

- Tüm cihazlar sıkı bir kalite kontrolünden geçer. Rasgele olarak seçilen cihazlar üzerinde pratik kullanım denemeleri gerçekleştirilir; buna bağlı kullanım izleri bulunabilir.
- Cam sürahi, metal kısmı olmadan mikrodalga fırında kullanılabilir, bulaşık makinesinde yıkanabilir (DIKKAT: Arçak izoterm kabin ne mikrodalga fırına, ne de bulaşık makinesine sokulmaması gerekmektedir).
- Kahve makinenizi cam sürahi le çalıştırdıktan sonra, cam sürahiye kahve makinesinden çıkarmadan önce, ısınan levha üzerine asla eliniz ile dokunmayın. Çalışma sırasında, bu levhanın sıcaklığı artar ve yanmalara neden olabilir.
- Sürahiye veya izoterm kabı kapakları olmadan kullanmayın.

## İlk kullanım öncesi

- Filtreli kahve makinenizi ilk defa kullanmadan önce, kahve kullanmadan, bir ölçek su ile çalıştırarak, durulayın.

## Kahvenin hazırlanışı

(1 ila 9 numaralı şekilleri takip edin)

- Yalnızca soğuk su ve no. 2 veya no. 4 kağıt filtre (Şek.5) veya kalıcı filtre\* (Şek.4) kullanın.
- Haznenin su seviyesi üzerinde belirtilen maksimum su miktarını aşmayın.
- Bu kahve makinesi, çevrim tamamlanmadan önce kahvenin servisi edilmesine imkan veren bir damla önleyici sistemi ile donatılmıştır. Kahve servisini takiben, herhangi bir taşma riskine karşı sürahiye veya izoterm hazneyi\* yerine koyun.
- Ölçü: Fincan başına bir dolu kaşık çekilmiş kahve koyun.
- İkinci bir kahve hazırlama işleminden önce, birkaç dakika bekleyin.
- Sürahi içinde zaten kahve bulunuyor ise, yeniden kahve hazırlamayın.

## İzoterm kap\*

- İzoterm kabı kapağı olmadan kullanmayın.
- Kahvenin hazırlanabilmesi ve sıcak tutulabilmesi için, izoterm kabin kapağının tamamen kapanana dek sağa doğru çevrilerek sıkıştırılması gerekmektedir.
- Kahve servisi için, izoterm kabin kapağının kolunu aşağı doğru bastırın ve kapağı yaklaşık yarım tur sola\* doğru çevirerek



gevşetin.

- İzoterm kabı mikrodalga fırına veya bulaşık makinesine sokulmamalıdır.
- Sıcakın daha iyi muhafaza edilebilmesi için, izoterm kabı kullanmadan önce sıcak su ile durulayın.
- İzoterm kap kahvenizi maksimum 4 saat boyunca sıcak tutar.

### Aroma seçici\* (7. şekle bkz.)

- Aroma seçici (Şek.7), hazırlanan kahvenin şiddetini ayarlamana sağlar.
- Daha sert bir kahve elde etmek için, aroma seçiciyi siyah fincan sembolüne doğru çevirin.

### Kahvenin ısıtılması

- Metal bir parçası olması durumunda cam sürahiyi mikrodalga fırına koymayın (örn.: Çelik halka).

### Temizlik

- Kullanılmış kahve posasını boşaltmak için, kağıt filtreyi (Şek.5) veya kalıcı\* (Şek.4) filtreyi çıkarın.
- Cihazın fişini prizden çıkarın ve kahve makinesinin soğumasını bekleyin.
- Nemli bir bez veya sünger ile temizleyin.
- Cihazı sıcakken taşımayın.
- Cihazı asla su içine sokmayın.

### Bulaşık makinesi:

- Takılıp çıkarılabilir filtre kaidesi bulaşık makinesinde yıkanabilir.
- Yalnızca metal halkası bulunmayan cam sürahiler bulaşık makinesinde (kapaksız olarak) yıkanabilirler.

### İzoterm kap\*

- Aşındırıcı temizlik maddeleri ile temizlemeyin.
- Temizlemek için elinizi içine sokmayın (kesilme riski).
- İzoterm kabınızı temizlemek için, bir miktar deterjan katılmış su ile doldurun ve bol su ile çalkalayın.
- İzoterm kabın kahve lekesi olması halinde, kabı ılık su ile doldurun, bulaşık makinesi tableti koyun ve bekletin. Ardından bol su ile durulayın.

### Kireçten arındırma

- Her 40 kullanımda bir kahve makinesinizin kireçlerini temizleyin.

Cihazınızla:

- 2 fincan su içinde eritilmiş bir tора kireç çözücü,
- 2 fincan beyaz sirke kullanabilirsiniz.
- Karışımı hazne (b) içine dökün ve kahve makinesini çalıştırın (kahve olmadan).
- Bir fincan kadarını sürahi veya izoterm kap (f) içine dökülmesini bekleyin, ardından cihazı durdurun.
- Bir saat etki etmesini bekleyin.
- Akmasını tamamlaması için, kahve makinesini yeniden çalıştırın.
- Filtreli kahve makinesinizi kahve kullanmadan, 2 veya 3 defa su ile çalıştırarak, durulayın.

**Kireçlenme nedeniyle çalışmayan veya düzgün çalışmayan cihazlar, garanti kapsamı dışındadırlar.**

### Aksesuarlar\*

- Cam sürahi
- İzoterm kap
- Kalıcı filtre

### Çevre korumasına katkıda bulunalım!



① Cihazınız yeniden kullanılabilir veya geri dönüştürülebilir malzemeler içermektedir.

② Gerekli işlemlere tabi tutulabilmesi için, bu amaca yönelik oluşturulmuş toplama noktalarına veya bu tip kuruluşların olmaması halinde tescilli bir hizmet servisine teslim edin.

## Sikkerhedsanvisninger

- **Læs omhyggeligt brugsanvisningen før første brug af apparatet: Hvis maskinen ikke bruges i overensstemmelse hermed, fralægger producenten sig ethvert ansvar.**
- Dette apparat er ikke beregnet til at blive brugt af personer, hvis fysiske, sensoriske eller mentale egenskaber er nedsatte (gælder også børn), eller af personer, som ikke har erfaring med eller kendskab til det, undtagen hvis de forudgående har fået instruktioner i brugen af apparatet eller overvåges af en person, som er ansvarlig for deres sikkerhed.
- Hold øje med børn for at sikre, at de ikke leger med apparatet.
- Dette apparat kan benyttes af børn fra 8 år og opefter, og af personer med manglende erfaring eller kendskab, eller hvis fysiske, sensoriske eller mentale egenskaber er nedsatte, hvis de overvåges og har fået instruktion i brugen af apparatet på forsvarlig måde, og er klar over den forbundne risiko. Lad ikke børn lege med apparatet. Rengøring og – vedligeholdelse må ikke udføres af børn uden overvågning.
- Hold apparatet og dets ledning uden for rækkevidde af børn under 8 år.
- Apparatet er beregnet til indendørs brug i hjemmet.
- Dette apparat kan benyttes af børn fra 8 år og opefter, hvis de er under overvågning eller har fået instruktion i brugen af apparatet på forsvarlig måde, og er klar over den forbundne risiko. Rengøring og brugervedligeholdelse bør ikke udføres af børn, medmindre de er 8 år eller mere og under opsyn af en voksen.
- Hvis el-ledningen eller stikket er beskadiget, må apparatet ikke benyttes. For at undgå enhver fare, skal delen

ubetinget udskiftes af producenten, af dennes eftersalgsservice, af et autoriseret service-center eller personer med lignende kvalifikationer.

- Apparatet, el-ledningen og stikket må ikke nedsænkes i vand eller nogen form for væske.
- Maskinen er ikke beregnet til brug i følgende tilfælde, som ikke dækkes af garantien:
  - i tekøkkener reserveret personalet i butikker, kontorer og andre erhvervslokaler;
  - på gårde
  - af kunder på hoteller, moteller og andre beboelsesområder
  - i lokaler af typen bed and breakfast.
- Af hensyn til din sikkerhed er dette apparat i overensstemmelse med gældende normer og bestemmelser (Lavspændingsdirektivet, Elektromagnetisk kompatibilitet, Materialer, der kommer i berøring med fødevarer, Miljø, osv.).
- Før apparatet tilsluttes stikkontakten, skal du kontrollere, at apparatets strømforsynings-spænding svarer til spændingen på din elektriske installation, og at stikket har jordforbindelse.
- Forkert tilslutning vil gøre garantien ugyldig.
- Ethvert indgreb, bortset fra rengøring og løbende vedligeholdelse af kunden, bør udføres af et autoriseret servicecenter.

- Lad ikke el-ledningen hænge ned inden for rækkevidde af børn.
- Af hensyn til din sikkerhed må du kun anvende tilbehør og reservedele fra producenten, som passer til apparatet.
- Afbryd ikke apparatet fra stikkontakten ved at trække i ledningen.
- Brug ikke kanden eller termokanden på en flamme eller på elektriske kogeplader.
- Hæld ikke vand i apparatet, hvis det stadig er varmt.
- Luk altid låget (a), når kaffemaskinen er i brug.
- Alle apparater er underlagt streng kvalitetskontrol. Der udføres stikprøvekontrol af apparaterne, hvilket kan forklare eventuelle spor af brug.
- Glaskanden uden den metalliske del kan bruges i mikrobølgeovnen og vaskes i opvaskemaskinen (BEMÆRK: termokanden må ikke bruges i mikrobølgeovnen eller vaskes i opvaskemaskinen).
- Efter at have tændt for kaffemaskinen med glaskanden må du aldrig lægge hånden på varmepladen, når du fjerner glaskanden fra kaffemaskinen. Denne plade har en høj temperatur, når den er tændt, og kan forårsage forbrændinger.
- Brug ikke glaskanden eller termokanden uden låget påsat.

### Før første brug

- Fyld kaffemaskinen med en kande vand, tænd og lad vandet løbe igennem uden filter for at skylle maskinen.

### Tilberedning af kaffe

- Følg illustrationerne fra 1 til 9.
- Brug udelukkende koldt vand og et papirfilter nr. n°2 eller 4 (fig. 5), eller det permanente filter\* (fig. 4).
  - Overskrid ikke den maksimale mængde vand angivet på beholderens niveau-angivelse.
  - Denne kaffemaskine er udstyret med et dråbestop, som gør det muligt at hælde en kop kaffe op, før cyklussen er færdig. Når kaffen er hældt op, sættes glaskanden eller termokanden\* på plads igen, for at undgå at det løber over.
  - Dosering: Brug en strøget måleskefuld malet kaffe pr. stor kop
  - Vent i nogle minutter, før du laver en ny portion kaffe.



- Lav ikke kaffe, hvis kanden allerede indeholder kaffe.

### Termokande\*

- Brug ikke termokanden uden låg.
- Låget på termokanden skal være drejet helt til højre indtil endestoppet, for at lave kaffe og for at holde den varm.
- Tryk håndtaget på termokandens låg ned eller skru låget en halv omgang mod venstre, for at hælde kaffe op\*.
- Sæt ikke termokanden i mikrobølgeovnen eller i opvaskemaskinen.
- Termokanden skylles med varmt vand før brug, for bedre at holde på varmen.
- Termokanden holder kaffen varm i højst 4 timer.

### Aromavælger\* (Se illustration nr. 7)

- Aromavælgeren (fig. 7) bruges til at indstille kaffens styrke.
- Hvis kaffen ønskes stærkere, drejes aromavælgeren hen mod den sorte kop.

### Opvarmning af kaffe

- Sæt ikke glaskanden i mikrobølgeovnen, hvis den er forsynet med en metaldele (eks.: stårling).

### Rengøring

- Tag papirfilteret (fig. 5) eller det permanente filter\* (fig. 4) ud, for at fjerne kaffegrumset.
- Tag stikket ud og lad kaffemaskinen køle af.
- Rengør med en fugtig klud eller svamp.
- Rengør ikke apparatet, mens det endnu er varmt.
- Nedsænk aldrig apparatet i vand.

### Opvaskemaskine:

- Den aftagelige filterholder kan vaskes i opvaskemaskinen.
- Kun kanderne af glas og uden stårling kan vaskes i opvaskemaskinen (uden låget).

### Termokande\*

- Brug ikke slibende rengøringsmidler.
- Stik ikke hånden ned i kanden for at rengøre den (du risikerer at skære dig).
- For at rengøre termokanden, fyldes den med vand tilsat en smule opvaskemiddel, hvorefter den skylles grundigt.
- Hvis kanden er meget plettet af kaffen, fyldes den med lunkent vand og der tilsættes en rengørings-tablet til opvaskemaskine, hvorefter den står i blød.

Skyl derpå grundigt.

### Afkalkning

- Afkalk apparatet for hver 40 cyklusser. Du kan bruge:
    - et brev afkalkningsmiddel opløst i 2 store kopper vand.
    - eller 2 store kopper eddike.
  - Hæld det i beholderen (b) og tænd for kaffemaskinen (uden kaffe).
  - Lad ca. en kop løbe igennem til glaskanden eller termokanden (f), og sluk derefter for maskinen.
  - Lad det virke i 1 time.
  - Tænd for kaffemaskinen igen, for at lade resten løbe igennem.
  - Fyld kaffemaskinen med en kande vand, tænd og lad vandet løbe igennem, for at skylle maskinen, gentag dette 2-3 gange.
- Garantien dækker ikke, hvis kaffemaskinen fungerer dårligt eller slet ikke, som følge af manglende afkalkning.**

### Tilbehør\*

- Glaskande
- Termokande
- Permanent filter

### Tænk på miljøet!



- ① Apparatet indeholder mange materialer, der kan genvindes eller genbruges.
- ➔ Bortskaf apparatet på et indsamlingssted, eller i mangel heraf på et godkendt servicecenter, så det kan blive bortskaffet på korrekt vis.

## Råd om sikkerhet

- **Les bruksanvisningen nøye før første gangs bruk av apparatet. En bruk som ikke er i samsvar med denne, fritar produsenten for ethvert ansvar.**
- Dette apparatet er ikke beregnet for personer (inkludert barn) med reduserte fysiske, sensoriske eller mentale evner, eller personer som mangler kjennskap til eller erfaring med apparatet, med mindre de har fått opplæring i bruken av det eller er under oppsyn av en person som er ansvarlig for deres sikkerhet.
- Pass på at barn ikke leker med apparatet.
- Dette apparatet kan brukes av barn som er minst 8 år gamle og av personer med reduserte fysiske, sensoriske eller mentale evner, eller som mangler erfaring eller kjennskap til apparatet,

hvis de er under oppsyn eller har fått opplæring i bruken av det og er kjent med risikoene og farene ved apparatet. Barn må ikke leke med apparatet. Rengjøring og vedlikehold av brukeren må ikke utføres av barn med mindre de er under oppsyn.

- Apparatet og strømledningen må holdes utenfor rekkevidde for barn yngre enn 8 år.
- Apparatet er utelukkende ment for bruk i hjemmet.
- Dette apparatet kan brukes av barn som er 8 år eller eldre. Men bare hvis de er under oppsyn eller har fått opplæring i bruken av det og er innforstått med farene ved apparatet. Rengjøring og alminnelig vedlikehold utført av brukeren skal ikke utføres av barn med mindre de er eldre enn 8 år og under oppsyn av en voksen.

- Apparatet må ikke brukes hvis strømledningen eller støpselet er skadet. For å unngå fare er det nødvendig at produsenten, et godkjent servicesenter eller en person med tilsvarende kvalifikasjoner skifter ut delene.
- Apparatet, strømledningen eller støpselet må ikke senkes ned i vann eller annen væske.
- Maskinen er ikke laget for bruk i følgende tilfeller (ikke dekket av garantien):
  - I kjøkkenkroker for ansatte i butikker, kontorer og andre profesjonelle miljøer
  - På gårder
  - Av gjester på hoteller, moteller og andre lignende steder
  - I hyttemiljøer.
- For din egen sikkerhet, er dette apparatet i samsvar med gjeldende lover og regler (Lavspenningsdirektivet, Direktivet om elektromagnetisk kompatibilitet, Materialer i kontakt med matvarer, Miljø, osv.).
- Kontroller at den elektriske spenningen i strømmettet svarer til apparatet og at stikkkontakten er jordet før du kobler til apparatet.

#### Enhver tilkoblingsfeil opphever garantien.

- Alle inngrep bortsett fra alminnelig vedlikehold og rengjøring utført av kunden, skal gjøres av et godkjent servicesenter.
- Hold strømledningen utenfor barns rekkevidde,
- For din egen sikkerhet må ikke annet tilbehør eller reservedeler brukes med apparatet enn de som er tilpasset til det fra produsenten.
- Ikke trekk i strømledningen for å koble apparatet fra.
- Kannen eller termokannen må ikke brukes på en åpen flamme eller på stekeplater.
- Vann må ikke helles i apparatet mens det fremdeles er varmt.
- Alltid lukk lokket (a) før du starter kaffetrakteren.
- Alle apparatene gjennomgår en streng kvalitetskontroll. Tilfeldige praktiske stikkprøver foretas; dette forklarer eventuelle rester etter bruk.
- Glasskannen uten metalldelen kan settes i mikroovn og vaskes i oppvaskmaskin. (ADVARSEL: termokannen kan derimot ikke settes i mikroovn eller oppvaskmaskin).
- Etter kaffemaskinen med glasskannen er startet, må hendene aldri plasseres på varmeplaten når du fjerner glasskannen fra kaffemaskinen. Under bruk er temperaturen på denne platen høy og kan forårsake brannskader.
- Kannen eller termokannen må ikke brukes uten lokk.

#### Før første gangs bruk

- Rens kaffetrakteren første gang du bruker den ved å trakte en full kanne med vann uten kaffe.

#### Tilberedning av kaffe

(Følg illustrasjonene 1 til 9)

- Det skal bare brukes kaldt vann, filter nr. 2 eller 4 (fig.5) eller det permanente filteret\* (fig.4).
- Maksimumsnivået for vann som vises i vanntanken må ikke overskrides.
- Denne kaffetrakteren er utstyrt med en dryppstopp som gjør det mulig å servere kaffe før traktingen er ferdig. Sett kannen eller termokannen tilbake på plass med det samme du er ferdig med å servere for å unngå at det flommer over.
- Dosering: Tilsett en doseringskje malt kaffe per stor kopp.
- Vent noen minutter før du starter å trakte

kaffe en gang til.

- Ikke trakt kaffe hvis kannen fremdeles inneholder kaffe.

### Termokanne\*

- Termokannen må ikke brukes uten lokk.
- Lokket på termokannen må skrues fast mot høyre til det stopper før traktning og for å holde kaffen varm.
- Trykk på spaken på termokannens lokk eller skru lokket en halv gang mot venstre\* for å servere kaffe.
- Termokannen kan ikke settes i mikroovnen eller i oppvaskmaskinen.
- Skyll termokannen med varmt vann før bruk. Den vil dermed holde bedre på varmen.
- Termokannen kan holde kaffen varm i opptil 4 timer.

### Aromavelger\* (se illustrasjon nr. 7)

- Du kan bestemme kaffens styrke ved hjelp av aromavelgeren (fig.7).
- For en fyldigere kaffe vrir du aromavelgeren mot den svarte koppen.

### Oppvarming av kaffe

- Glasskannen kan ikke settes i mikroovnen hvis den har metalldele (f.eks. bånd i metall).

### Rengjøring

- Ta ut papirfilteret (fig.5) eller det permanente filteret\* (fig.4) for å fjerne kaffegruten.
- Koble fra kaffetrakteren og la den kjøle seg ned.
- Rengjør med en fuktig klut eller svamp.
- Apparatet må ikke rengjøres mens det fremdeles er varmt.
- Apparatet må aldri senkes ned i vann.

### Oppvaskmaskin:

- Den avtakbare filterholderen kan vaskes i oppvaskmaskin.
- Det er kun glasskannene uten bånd i metall som kan vaskes i oppvaskmaskin (uten lokket).

### Termokanne\*

- Må ikke rengjøres med skuremidler.
- Ikke stikk hånden ned i termokannen for å rengjøre den (du kan risikere å skade den).
- For å rengjøre termokannen fyller du den med vann tilsatt litt oppvaskmiddel. Skyll godt etterpå.

- Hvis kannen er misfarget av kaffe, tilsett en oppvaskmaskintablett og la det stå. Skyll godt etterpå.

### Avkalking

- Avkalk apparatet etter hver 40. syklus.
- Du kan bruke:
- En pose avkalkingsmiddel fortynnet i to store kopper vann.
  - To store kopper hvit eddik.
  - Hell det i tanken (b) og start kaffetrakteren (uten kaffe).
  - La en mengde tilsvarende én kopp renne ned i kannen eller termokannen (f), og så stopp apparatet.
  - La det virke i en time.
  - Start kaffetrakteren igjen for å trakte ferdig.
  - Skyll kaffetrakteren ved å trakte en kanne vann 2 til 3 ganger.

**Kaffetraktere som ikke fungerer eller fungerer dårlig på grunn av manglende avkalking er ikke dekket av garantien.**

### Tilbehør\*

- Glasskanne
- Termokanne
- Permanent filter

### Tenk miljø!



- ① Apparatet inneholder en mengde materialer som kan resirkuleres eller gjenvinnes.
- ➡ Lever det til et egnet innsamlingspunkt for en riktig behandling.



## Säkerhetsanvisningar

- Läs bruksanvisningen noggrant innan du använder apparaten första gången: användning som apparaten inte är avsedd för friskriver tillverkaren från allt ansvar.
- Den här apparaten är inte avsedd att användas av personer (inklusive barn) med nedsatt fysisk, sensorisk eller mental förmåga, eller av personer som saknar lämplig erfarenhet eller kunskap, om de inte står under uppsikt av eller har hjälp av en kompetent person som ansvarar för deras säkerhet, eller tidigare fått de instruktioner som krävs för att kunna använda apparaten.
- Barn bör hållas under uppsikt. De får inte leka med produkten.
- Den här apparaten får användas av barn över 8 år och av personer med bristande fysisk, sensorisk eller mental förmåga eller utan erfarenheter eller kunskaper, om de övervakas eller om de fått tydliga instruktioner om apparaten och medföljande risker. Barn får inte leka med apparaten. Rengöring och underhåll av apparaten får inte utföras av barn utan övervakning.
- Förvara apparat och tillhörande sladd utom räckhåll för barn under 8 år.
- Apparaten är endast avsedd för hushållsbruk inomhus.
- Den här apparaten får användas av barn över 8 år, förutsatt att de använder den tillsammans med en vuxen eller har fått instruktioner om hur den ska användas på ett säkert sätt, och förutsatt att de förstår riskerna med den. Rengöring och underhåll som får utföras av användaren får inte utföras av barn, annat än om de är över 8 år och gör det tillsammans med en vuxen.
- Använd inte apparaten om strömsladden eller stickkontakten har skadats. Den måste bytas ut av tillverkaren, tillverkarens serviceverkstad, ett godkänt servicecenter eller en person



med motsvarande kvalifikationer.

- Lagg aldrig apparaten, strömladden eller stickkontakten i vatten eller andra vätskor.
- Apparaten är inte anpassad för användning i följande fall, som inte heller täcks av garantin:
  - i personalpentryn i butiker, på kontor eller andra arbetsplatser,
  - på bondgårdar,
  - av hotell- eller motellgäster, eller andra miljöer av samma typ,
  - i miljöer av typen vandrarhem.

- Av säkerhetsskäl följer apparaten tillämpliga normer och föreskrifter (direktiven för lågspänning, elektromagnetisk kompatibilitet, material som kommer i kontakt med livsmedel, miljö m.m.).
- Kontrollera att bryggarens spänning motsvarar vägguttagets samt att uttaget är jordat innan du sätter i kontakten.

**All felaktig typ av inkoppling innebär att garantin upphör att gälla.**

- Allt underhåll, utöver rengöring och vanlig skötsel, måste utföras av ett godkänt servicecenter.
- Låt inte barn handskas med strömladden.
- För din egen säkerhet bör du endast använda de tillbehör som är anpassade för den här apparaten.
- Dra aldrig ur kontakten genom att dra i sladden.
- Använd inte glaskannan eller termoskannan tillsammans med öppen eld/gasflamma eller på elektriska spisplattor.

- Häll inte i vatten i kaffe-bryggaren om den fortfarande är varm.
- Stäng alltid locket (a) när kaffe-bryggaren är i bruk.
- Alla apparater genomgår en noggrann säkerhetskontroll. Tester utförs på slumpvis utvalda apparater, därför kan man ibland se spår av användning på en apparat.
- Glaskannan utan metalldel tål mikrovågsugn och diskmaskin (OBS! Termoskannan går däremot inte att använda i mikrovågsugn eller i diskmaskin).
- Man får absolut inte lägga handen på värmeplattan när man tar av glaskannan från bryggaren efter brygning. När bryggaren är eller nyss har varit igång håller värmeplattan en så pass hög temperatur att den kan orsaka brännskador.
- Använd inte glaskanna eller termoskanna utan tillhörande lock.

**Innan du använder apparaten första gången**

- Kör kaffe-bryggaren med en kanna vatten enbart första gången, för att skölja igenom den.

**Brygga kaffe**

(Följ bild 1 till 9)

- Använd bara kallt vatten och pappersfilter n°2 eller 4 (fig.5) eller permanentfilter\* (fig.4).
- Överskrid inte behållarens maxgräns för vattenmängd.
- Den här kaffe-bryggaren är utrustad med droppstopp vilket gör att du kan ta kaffe innan brygningen är helt klar. Ställ tillbaka glaskannan eller termoskannan\* när du tagit kaffe, för att undvika att det rinner över.
- Dosering: Lagg i ett mått malet kaffe per stor kopp.
- Vänta några minuter innan du brygger nästa sats.
- Gör inte mer kaffe om kannan redan innehåller kaffe.

**Termoskanna\***

- Använd inte termoskannan utan lock.
- Locket till termoskannan måste dras åt ordentligt åt höger tills det tar stopp när du brygger och när du ska hålla kaffet varmt.
- Tryck på hävstångsknappen nedtill på locket till termoskannan eller skruva av



locket ett halvt varv åt vänster\*.

- Termoskannan tål inte mikrovågsugn eller diskmaskin.
- Termoskannan håller kaffet varmt längre om du sköljer den med hett vatten innan
- Termoskannan håller kaffet varmt i högst 4 timmar.

#### Välja arom\* (se bild nr 7)

- Med aromväljaren (fig.7) kan du reglera styrkan på kaffet du brygger.
- Om du vill ha starkare kaffe vrider du aromväljaren mot den svarta koppen.

#### Värma kallt kaffe

- Glaskanna med metalldelar tål inte mikrovågsugn (t. ex: kanna med bandning av stål).

#### Rengöring

- Ta ur pappersfilter (fig.5) eller permanentfilter\* (fig.4) när du ska tömma ur sumpen.
- Dra ur kontakten och låt kaffebyggaren svalna.
- Rengör med en fuktad trasa eller svamp.
- Rengör inte bryggaren när den är varm.
- Doppa inte kaffebyggaren i vatten.

#### Diskmaskin:

- Den löstagbara filterbehållaren går att tvätta i diskmaskin.
- Det är enbart kannor i glas, utan metallbandning, som går att diska i maskin (utan lock).

#### Termoskanna\*

- Rengör inte med slipande rengöringsmedel.
- Stoppa inte i handen inuti för rengöring (du kan skära dig).
- Fyll kannan med vatten och lite diskmedel när du ska göra ren den, och skölj sedan nog.
- Om kannan skulle ha kraftiga kaffebläckor kan du fylla den med ljummet vatten, lägga i en diskmaskinstablett och låta den stå ett tag. Skölj sedan nog.

#### Avkalkning

- Kalka av kaffebyggaren efter var 40:e bryggnig.
- Det går att använda:
- antingen en påse avkalkningsmedel upplöst i två stora koppar vatten.

- eller två stora koppar med vitvinsvinäger.
- Håll ner avkalkningsmedlet i behållaren (b) och sätt på bryggaren (utan kaffe).
- Låt vätskan rinna ner i termoskannan (f) motsvarande en kopp och stäng av apparaten.
- Låt verka i en timme.
- Sätt på bryggaren igen och låt den sista vätskan rinna ner i kannan.
- Kör kaffebyggaren med en kanna vatten enbart, 2–3 gånger, för att skölja igenom den.

**Om kaffebyggaren inte fungerar, eller fungerar dåligt, pga. bristande avkalkning täcks det inte av garantin.**

#### Tillbehör\*

- Glaskanna
- Termoskanna
- Permanent filter

#### Skydda vår miljö!



- ① Apparaten innehåller material som går att återvinna.
- ➔ Lämna in apparaten på din lokala återvinningscentral eller, om sådan inte finns på din ort, på en auktoriserad serviceverkstad för återvinning.

## Turvaohjeet

- Lue käyttöohjeet huolellisesti ennen laitteen ensimmäistä käyttöä: käyttöohjeiden vastainen käyttö vapauttaa valmistajan kaikesta vastuusta.
- Tätä laitetta ei ole tarkoitettu sellaisten henkilöiden käyttöön (mukaan lukien lapset), joiden fyysiset, aistimilliset tai henkiset kyvyt ovat heikentyneet tai joilla ei ole tarpeeksi kokemusta tai tietoa laitteen käyttämiseksi, ellei heidän turvallisuudestaan vastuussa oleva henkilö ole ohjannut ja neuvonut heitä laitteen käytössä.
- Älä anna lasten leikkiä laitteella.
- Tätä laitetta voivat käyttää vähintään 8-vuotiaat lapset ja aikuiset, joiden fyysiset, aisteihin liittyvät tai henkiset kyvyt ovat rajoittuneet tai joilla ei ole riittävästi tietoa ja kokemusta, mikäli he ovat saaneet tietoa ja opastusta laitteen turvallisesta käytöstä

- ja jos he ymmärtävät laitteen käyttöön liittyvät riskit ja vaarat. Älä anna lasten leikkiä laitteella. Lapset eivät saa tehdä käyttäjälle sallittua puhdistusta ja huoltoa ilman valvontaa.
- Säilytä laite ja sen johto poissa alle 8-vuotiaiden lasten ulottuvilta.
  - Laitteesi on tarkoitettu ainoastaan kotikäyttöön sisätiloissa.
  - Tätä laitetta voivat käyttää vähintään 8-vuotiaat lapset edellyttäen, että he ovat aikuisen valvonnassa tai he ovat saaneet ohjausta laitteen turvallisessa käytössä ja he ymmärtävät siihen liittyvät vaarat. Alle 8-vuotiaat lapset eivät saa tehdä käyttäjälle kuuluvaa laitteen puhdistusta tai huoltoa ilman aikuisen valvontaa.
  - Jos laitteen virtajohto tai pistoke on vioittunut, älä käytä laitetta. Vaaratilanteiden

välttämiseksi vain valmistaja, valmistajan huoltopalvelu tai samanlaisen pätevyyden omaava henkilö voi vaihtaa voittuneen osan.

• Älä laita laitetta, sähköjohtoa tai pistoketta veteen tai muuhun nesteeseen.

• Laitetta ei ole suunniteltu käytettäväksi seuraavissa käyttötarkoituksissa eikä takuu ole voimassa näissä tapauksissa:

- henkilökunnalle varatut keittiötilat liikkeissä, toimistoissa ja muissa ammattimaisissa työympäristöissä,
- maatilat,
- hotellien, motellien ja muiden majoitusympäristöjen asukkaiden käyttöön,
- Bed&Breakfast-tyyliset majoitusympäristöt.

11• Turvallisuussyistä laite on voimassa olevien normien ja säädösten mukainen (alijännitedirektiivi, elektromagneettinen yhteensopivuus, ruokien kanssa kosketuksissa olevat materiaalit, ympäristö...).

12• Ennen laitteen kytkemistä sähköverkkoon varmista, että kotisi sähköjännite vastaa laitteen jännitettä, ja että sähköjohto on maadoitettu.

Kaikki liitännät virheet kumoavat takuun.

13• Kaikki huoltotoimenpiteet, lukuun ottamatta käyttäjän suorittamaa

normaalia puhdistusta tai huoltoa, tulee antaa valtuutetun huoltopalvelun tehtäväksi.

14• Älä anna virtajohdon roikkua lasten ulottuvilla.

15• Turvallisuussyistä älä käytä muita kuin laitteelle sopivia valmistajan lisätarvikkeita ja varaosia.

16• Älä kytke laitetta irti vetämällä johdosta.

17• Älä käytä lasi- tai termoskannua avotulen tai sähköhellan levyjen päällä.

18• Älä laita vettä kuumaan laitteeseen.

19• Muista aina sulkea kansi (a) kun kahvinkeitin on käynnissä.

20• Kaikille laitteille suoritetaan tarkka laatutarkastus. Sattumanvaraisesti valituille laitteille tehdään käytännön testejä, minkä johdosta laitteissa saattaa näkyä käyttöjälkiä.

21• Lasikannu (ilman metallisia osia) voidaan käyttää mikroaaltouunissa tai pestä astianpesukoneessa (HUOMIO: termoskannu ei kestä mikroaaltouunia eikä konepesua).

22• Kun olet käynnistänyt lasikannulla varustetun kahvinkeitimen, et saa koskaan laittaa kättä lämmittävälle levyille, kun otat lasikannun pois. Käytön aikana tämä levy on hyvin kuuma ja voi aiheuttaa palovammoja.

23• Älä käytä lasi- tai termoskannua ilman kantta.

### Ennen ensimmäistä käyttökertaa

- Käytä suodatinkahvinkeitintä ensimmäisen kerran ilman kahvia ja lasikannun verran täytetyllä vesisäiliöllä.

### Kahvin valmistus

(katso kuvat 1-9)

• Käytä ainoastaan kylmää vettä ja suodatinpaperia nro 2 tai 4 (kuva 5) tai kahvinsuodatinta\* (kuva 4).

• Älä ylitä vesisäiliön vedentason näytössä olevaa enimmäisarjaa.

• Kahvinkeitin on varustettu tippalukolla, jonka ansiosta kahvin voi tarjoilla ennen valmistusjakson päättymistä. Tarjoiltuasi kahvin aseta lasi- tai termoskannu takaisin paikoilleen kahvin ylivalmuksen välttämiseksi.

• Annostelu: yksi mittalusikallinen jauhettua kahvia yhtä suurta kahvikuppia kohden.

• Odota muutama minuutti, ennen kuin

käynnistä uuden kahvinvalmistusjakson.

- Älä valmista uutta kahvia, jos kannussa on vielä kahvia jäljellä.

### Termoskannu\*

- Älä käytä termoskannua ilman kantta.
- Termoskannun kansi tulee kiinnittää kunnolla kahvin valmistuksen ja tarjoilun ajaksi kääntämällä sitä oikealle.
- Tarjoile kahvi painamalla termoskannun kannussa olevaa vipua alas tai kääntämällä kantta noin puoli kierrosta vasempaan\*.
- Älä laita termoskannua mikroaaltouuniin tai astianpesukoneeseen.
- Jotta kannu säilyttäisi kahvin kuumana, huuhtelee termoskannu kuumalla vedellä ennen käyttöä
- Termoskannu säilyttää kahvin kuumana enintään 4 tunnin ajan.

### Arominvalitsin\* (katso kuva 7)

- Arominvalitsimella (kuva 7) voit säätää valmistettavan kahvin voimakkuutta.
- Jos haluat vahvaa kahvia, käännä arominvalitsin mustan kupin kohdalle.

## Kahvin uudelleenlämmittäminen

- Älä laita lasikannua mikroaaltouuniin, jos se sisältää metallisia osia (esim. teräksinen koristerengas).

## Puhdistus

- Poista käytetyt kahvinpurut irrottamalla suodatinpaperi (kuva 5) kahvinsuodatin\* (kuva 4).
- Kytke kahvinkeitin irti sähköverkosta ja anna sen jäähtyä.
- Puhdista keitin kostealla liinalla tai pesusienellä.
- Älä puhdista keitintä kuumana.
- Älä koskaan upota laitetta veteen.

### Konepesu:

- Irrotettavan suodatinkotelon voi pestä astianpesukoneessa.
- Vain lasiset kannut ilman metallisia osia voidaan pestä astianpesukoneessa (ilman kantta).

### Termoskannu\*

- Älä puhdista kannua hankaavilla puhdistusvälineillä.
- Älä laita kättä kannun sisään puhdistaaksesi sen (saattaa leikata ihoon

haavan).

- Puhdista termoskannu käyttämällä se vedellä, johon on lisätty hieman astianpesuainetta. Huuhtelee lopuksi runsaalla vedellä.
- Jos kannussa on paljon kahvin jättämiä tahroja, täytä kannu haalealla vedellä lisää veteen yksi astianpesukoneeseen soveltuva pesutabletti ja anna liueta. Huuhtelee lopuksi runsaalla vedellä.

## Kalkinpoisto

- Puhdista kalkkikarsta laitteesta 40 käyttösyklin välein.
- Käytä kalkinpoistoon:
  - joko yksi pussi kalkinpoistoainetta, joka on liuotettu kahteen suureen vesilasiin.
  - tai kaksi suurta lasia valkoista viinietikkaa.
- Kaada neste vesisäiliöön (b) ja käynnistä kahvinkeitin (ilman kahvia).
- Valuta noin puolet nesteestä (yksi lasi) lasikannuun tai termoskannuun (f) ja sammuta sitten keitin.
- Anna vaikuttaa tunnin ajan.
- Käynnistä kahvinkeitin uudelleen ja anna lopun nesteen valua kannuun.
- Huuhtelee kahvinkeitin käynnistämällä se 2-3 kertaa täytettyäsi ensin vesisäiliö täydellä lasikannullisella vettä.

**Takuu ei korvaa kahvinkeitimiä, jotka toimivat huonosti tai eivät ollenkaan, jos niille ei ole tehty kalkinpoistoa.**

## Lisätarvikkeet\*

- Lasikannu
- Termos kannu
- Kahvinsuodatin

## Pidä huolta ympäristöstäsi!



- ① Laitteesi sisältää useita arvokkaita ja kierrätettäviä materiaaleja.
- ➔ Palauta se keräyspisteeseen tai valtuutettuun huoltopalveluun sen asianmukaista käsittelyä varten.

- في حال تطلّخت الحاوية برواسب القهوة، تُمَلَأ بالماء الدافئ، يضاف الى الماء قرص من أقراص التنظيف في جلاية الصحون، وتترك منقوعة. بعد ذلك، تُغسل غسلاً جيداً.

### إزالة التلكس

- يرجى إجراء عملية إزالة التلكس عن صناعة القهوة بعد كل ٤٠ استعمالاً.
- يمكنك استعمال :

- مطروف من المواد المزيل للتللكس مُخففاً في كوبين كبيرين من الماء.
- أو كوبين كبيرين من رُوح الخل.
- يُسكب في الخزان (b) وتشغّل صناعة القهوة (من دون أن تضع فيها البن).
- اترك ما يوازي فنجان واحد من الماء يخرج الى الإبريق أو وعاء العزل الحراري (f) ثم توقف.
- تترك لتتفاعل جيداً لمدة ساعة من الزمن.
- أعد تشغيل صناعة القهوة لإيقاق التدفق.

- شغّل صناعة القهوة مرتين أو ثلاث مرات بمعدل ابريق واحد من الماء لكي تغسل غسلاً جيداً.
- لا تشمل الضمانة صناعات القهوة المغطّلة جزئياً أو كلياً بسبب عدم إزالة التلكس عنها باستمرار.

### المُلحقات

- إبريق زجاجي
- وعاء معزول حرارياً
- فلتر دائم

### حماية البيئة أولاً!

- ① يحتوي هذا المنتج على مواد قيّمة صناعياً ويمكن إعادة تصنيعها.
- ② يرجى ايداعها في مراكز تجميع المهملات المختصة.



### الوعاء المعزول حرارياً\*

- لا تستعمل الوعاء المعزول حرارياً دون غطاءه.
- يجب أن يطبق غطاء وعاء العزل الحراري بإحكام الى الجهة اليمنى لتحضير القهوة وللمحافظة عليها سليمة.

- لتقديم القهوة، اضغط على الرافعة الموجودة على غطاء الوعاء، أو حرر الغطاء نصف دورة الى اليسار\*.
- لا تضع الوعاء المعزول حرارياً في فرن الميكروويف أو في جلاية الصحون.

- اغسل الوعاء المعزول حرارياً بالماء الساخن قبل الإستعمال لكي يحافظ بشكل أفضل على الحرارة.
- يحافظ الوعاء المعزول حرارياً على القهوة ساخنة لمدة ٤ ساعات بالحد الأقصى.

### منتقي النكهة\* (انظر الشكل 7)

- يتّيح لك منتقي النكهة (شكل 7) ضبط قوة القهوة.
- للحصول على القهوة القوية، ضع منتقي القهوة على الفنجان الأسود.

### إعادة تسخين القهوة

- لا تضع إبريق القهوة في فرن الميكروويف إذا كان يحتوي على أجزاء معدنية (مثلاً: حلقات من الإستانلس ستيل).

### التنظيف

- للتخلص من البن المُستعمل، انزع الفلتر الورقي (شكل 5) أو الفلتر الدائم\* (شكل 4).
- افصل صناعة القهوة عن التيار واتركها لتبرد تماماً.
- تُنظف بواسطة قطعة قماش أو اسفنجة رطبة.
- لا تُنظف المنتج عندما لا يزال ساخناً.
- لا تغمر المنتج بالماء.

### جلاية الصحون :

- حاملة الفلتر القابلة للفصل، آمنة للتنظيف في جلاية الصحون.
- الإبريق الزجاجي الذي لا يحتوي على حلقات معدنية يمكن تنظيفه في جلاية الصحون (دون الغطاء).

### الوعاء المعزول حرارياً\*:

- لا يُنظف بمواد التنظيف الكاشطة أو الحارقة.
- لا تضع يدك في الداخل للتنظيف (قد يؤدي ذلك الى كسره).
- لتنظيف الوعاء المعزول حرارياً، يُمَلَأ بالماء والصابون ثم يغسل غسلاً جيداً.

- لا تحاول فصل المنتج عن التيار الكهربائي بواسطة شد السلك الكهربائي التابع له.
- لا تستعمل الإبريق أو الوعاء ذو العزل الحراري فوق لهب النار ولا في الأفران الكهربائية.
- لا تضع الماء في المنتج إذا كان لا يزال ساخناً.
- يُرجى الإبقاء على غطاء صانعة القهوة (2) مغطاً أثناء التشغيل.
- تخضع جميع منتجاتنا لإجراءات آت الرقابة الصارمة لضمان الجودة. وتُجرى التجارب والاختبارات لضمان الأداء العملي للأجهزة تجنباً لتعرضها للمخاطر، وهذا ما يُفسر وجود بعض آثار الإستعمال. الإبريق الزجاجي دون الأجزاء المعدنية هو آمن للإستعمال في أفران الميكروويف والتنظيف في جلاية الصحون. (تنبيه: يجب أن لا يوضع الوعاء ذو العزل الحراري في فرن الميكروويف، ولا في جلاية الصحون).
- بعد أن توقف صانعة القهوة عن التشغيل، لا تلمس لوحة التسخين أثناء رفع الإبريق منها. فإن لوحة التسخين تكون في العادة ساخنة جداً أثناء التشغيل وقد تُسبب الحروق.
- لا تستعمل الإبريق أو وعاء العزل الحراري دون الأغطية التابعة لها.

### قبل الإستعمال للمرة الأولى

- يجب أن تُشغّل صانعة القهوة للمرة الأولى دون وضع البن فيها، بل يوضع بدلاً من ذلك ما يوازيه من الماء لتنظيف مسالكها الداخلية.

### تحضير القهوة

(يرجى اتباع الأشكال من 1 إلى 9)

- استعمل فقط الماء البارد والفلتر رقم 2 أو 4 (شكل 5) أو الفلتر الدائم\* (شكل 4).
- لا تتعدى كمية الماء مستوى الحد الأقصى المُشار إليه والظاهر على الخزان.
- لصانعة القهوة هذه مانع للتنقيط بحيث يمكنك تقديم القهوة قبل نهاية الدورة. بعد تقديم القهوة، أرجع الإبريق أو الوعاء المعزول حرارياً\* إلى مكانه لكي تتجنب فيضان القهوة.
- الجرعة: استعمل ملعقة قياس واحدة من مسحوق البن لكوب كبير.
- انتظر بضع دقائق قبل أن يتم عمل وعاء آخر من القهوة.
- لا تعمل دفعة ثانية من القهوة إذا كان الإبريق مليئاً بالقهوة.

- يرجى استبدال السلك الكهربائي بواسطة الشركة المصنعة، أو بواسطة مركز خدمة ما بعد البيع، أو بواسطة مركز خدمة معتمد، أو بواسطة شخص لديه الكفاءة والخبرة للقيام بذلك.

- لم يصمم هذا المنتج للاستعمال في الأماكن التالية، وبالتالي تسقط الضمانة عنه في حال استعماله في:-  
- أماكن الطبخ المخصصة لطاّقم الموظفين في المحلات و المكاتب، و الأماكن المهنية الأخرى.  
- المزارع.

- الاستعمالات من قبل عملاء الفنادق و النزلاء و أماكن الإقامة الأخرى .
- في غرف النوم واماكن تناول الفطور.

- يخضع هذا المُنتج لجميع قوانين السلامة السارية المفعول، بما في ذلك قوانين التيار الكهربائي المنخفض، قوانين التوافقية الكهرومغناطيسية، القوانين المتعلقة بالمواد التي لها صلة بالطعام و المواد الغذائية، وقوانين البيئة.
- قبل توصيل المنتج الى التيار الكهربائي، يرجى التأكد بأن مصدر التوصيل مؤرض (ذو توصيلة أرضية). إن أي خطأ بالتوصيل الكهربائي يسقط الضمانة عن المنتج.
- يقتصر تدخلك بالمنتج على عملية التنظيف والصيانة الإعتيادية فقط، أما العمليات الأخرى من تصليح وخلافه، فلا يقوم بها سوى مركز خدمة معتمد.
- يرجى إبقاء السلك الكهربائي التابع للمنتج بعيداً عن متناول الأطفال.

## إرشادات من أجل السلامة

• يرجى قراءة إرشادات الإستعمال بعناية قبل البدء باستخدام هذا المنتج للمرة الأولى : إن أي استعمال لا يخضع لهذه الإرشادات سوف يعفي الشركة المصنعة من أية مسؤولية.

كيفية استعمال هذا المنتج، مُدركين الأخطار المحتملة الناتجة عن سوء الإستعمال. يجب أن يمنع الأطفال عن اللعب بالمنتج. يجب أن يبقى الأطفال تحت الرقابة والإشراف عند القيام بأعمال الصيانة والتنظيف على المنتج.

يرجى الحفاظ على المنتج والسلك الكهربائي التابع له بعيداً عن متناول الأطفال ممن هم دون الثامنة. أعد هذا المنتج للإستعمال المنزلي فقط، وفي داخل المنزل.

يمكن إن يستعمل هذا المنتج بواسطة الأطفال الذين لا تقل أعمارهم عن الثامنة، شرط أن تتوفر لهم الرقابة وأن تتوفر لهم الإرشادات اللازمة للإستعمال المنتج بشكل آمن، وأن يدركوا أيضاً المخاطر الكامنة من الإستعمال الخاطيء. يجب أن لا يقوم الأطفال الذين تقل أعمارهم عن الثامنة بالتنظيف والصيانة ما لم تتوفر لهم الرقابة بواسطة شخص بالغ.

• يرجى التوقف عن استعمال المنتج إذا كان السلك الكهربائي التابع له تالفاً. تجنباً لحدوث أية أخطار محتملة

- لم يصمم هذا المنتج للإستعمال بواسطة الأشخاص (بمن فيهم الأطفال) الذين لا يتمتعون بقدرات بدنية وحسية وفكرية كافية، أو بنقص في الخبرة والمعرفة، ما لم تتم مراقبتهم أو تدريبهم وإعطائهم المعلومات الكافية لإستعمال هذا المنتج تحت إشراف شخص مسؤول حفاظاً على سلامتهم.
- يجب مراقبة الأطفال والتأكد بأنهم لا يلعبون بالمنتج.
- يسمح باستخدام هذا المنتج للأطفال ممن هم فوق سن الثامنة من عمرهم، والأشخاص البالغون الذين يعانون من نقص في قواهم الجسدية والحسية والعقلية، أو نقص في الخبرة والمعرفة، مع الإستمرار في مراقبتهم، أو في حال توفرت لهم المعلومات والإرشادات اللازمة عن



### دیگ حرارتی\*

- از تمیز کردن با محصولات تمیز کننده ساینده خودداری کنید.
- از قرار دادن دست در داخل برای تمیز کردن خودداری کنید (خطر شکستن).
- برای تمیز کردن ظرف همدمما، آن را با آب و صابون پر کنید و سپس کاملاً بشوئید.
- در صورتیکه ظرف با قهوه رنگی شده است، آن را با آب ولرم پر کنید، مواد شوینده ماشین ظرفشویی اضافه کنید و بگذارید خیس بخورد. پس از آن، کاملاً بشوئید.

### جرم زدائی

- قهوه ساز خود را در هر 40 بار استفاده جرم زدائی کنید
- شما می توانید استفاده کنید:
  - یک کیسه کوچک جرم زدای رقیق شده در دو فنجان بزرگ آب؛
  - یا دو فنجان بزرگ سرکه سفید.
- در مخزن (b) بریزید و قهوه ساز را (بدون قهوه) روشن کنید.
- اجازه دهید معادل یک فنجان در تنگ یا دیگ حرارتی (f) جاری شود سپس متوقف کنید.
- اجازه دهید تا به مدت یک ساعت عمل کند.
- قهوه ساز را مجدداً راه اندازی کنید تا جریان متوقف شود.
- قهوه ساز را دو یا سه بار با معادل یک کوزه آب برای شستشو به کار اندازید.

قهوه سازی که کار نمی کند یا به دلیل فقدان جرم زدائی کار نمی کند محروم از ضمانت خواهد بود.

### لوازم جانبی

- تنگ شیشه ای
- دیگ حرارتی
- فیلتر دائمی

### به محیط زیست فکر کنید!

- دستگاه شما حاوی مواد ارزشمندی است که می تواند احیاء یا بازیافت شود.
- آنها را در نقطه جمع آوری زباله های محلی مدنی یا مرکز خدمات مجاز قرار دهید، جایی که به درستی دور انداخته می شود.



- چند دقیقه صبر کنید قبل از آنکه دیگ دوم قهوه را درست کنید.
- از درست کردن دسته ای دیگر قهوه خودداری کنید اگر کوزه در حال حاضر حاوی قهوه است.

### دیگ حرارتی\*

- از استفاده دیگ حرارتی بدون درب خود خودداری کنید.
- درب دیگ حرارتی باید کاملاً به سمت راست بسته شود تا قهوه آماده شده و گرم نگه داشته شود.
- برای سرو قهوه، اهرم روی درب دیگ حرارتی را به پایین فشار دهید یا درب را نیمه به سمت چپ چرخانده و باز کنید.
- از قرار دادن دیگ حرارتی در مایکروویو یا ماشین ظرفشویی خودداری کنید.
- دیگ حرارتی را قبل از استفاده در آب گرم بشوئید که گرما بهتر حفظ شود.
- دیگ حرارتی، قهوه شما را برای حداکثر 4 ساعت گرم نگه می دارد.

### گزینشگر آرمو\* (شکل n°7 را رویت کنید)

- گزینشگر آرمو (شکل 7) به شما اجازه می دهد تا شدت قهوه را تنظیم کنید.
- برای قهوه غلیظ تر، گزینشگر آرمو را به سمت فنجان سیاه بچرخانید.

### گرم کردن مجدد قهوه

- کوزه شیشه ای را در مایکروویو قرار ندهید اگر دارای یک قسمت فلزی است (به عنوان مثال: تسمه فولاد).

### تمیز کردن

- برای دور انداختن قهوه آسیاب شده، کاغذ فیلتر (تصویر 5) یا فیلتر دائمی (تصویر 4) را بکشید.
- سیم برق را بکشید و اجازه دهید که قهوه ساز سرد شود.
- با یک پارچه یا اسفنج مرطوب تمیز کنید.
- دستگاه را تمیز نکنید وقتی هنوز گرم است.
- از فرو بردن دستگاه در آب اکیدا خودداری کنید.

### ماشین ظرفشویی:

- نگهدارنده فیلتر جداشدنی در ماشین ظرفشویی امن است.
- کوزه شیشه ای فقط با هیچ تسمه فلزی می تواند در ماشین ظرفشویی (بدون درب) قرار بگیرد.

- از قطع کردن پریز برق با کشیدن سیم برق خودداری کنید.
- از استفاده از کوزه یا دیگ حرارتی بر روی یک شعله یا مرکز حرارتی خودداری کنید.
- از قرار دادن آب در دستگاه هنگامی که هنوز گرم است خودداری کنید.
- همیشه درب (a) را وقتی قهوه ساز کار می کند ببندید.
- همه دستگاه ها در معرض کیفیت دقیق روش های کنترل قرار دارند. آزمون عملی روی دستگاه هایی اجرا می شود که در معرض خطر هستند، این کار هرگونه آثار احتمالی استفاده را توضیح می دهد.
- کوزه شیشه ای بدون یک قسمت فلزی از امنیت در مایکروویو و ماشین ظرفشویی برخوردار است (توجه: دیگ حرارتی نباید در مایکروویو یا ماشین ظرفشویی قرار داده شود).
- پس از تعویض قهوه ساز، از قرار دادن دست خود بر روی صفحه گرم شدن اکیدا خودداری کنید هنگامی که شما در حال برداشتن کوزه از قهوه سازی می باشید. در حالیکه دستگاه کار می کند، سازه این صفحه بسیار بالاست و می تواند باعث سوختگی شود.
- از استفاده از کوزه یا دیگ حرارتی بدون درب خودداری کنید.

### قبل از استفاده برای اولین بار

- قهوه ساز فیلتری خود را بدون قهوه برای اولین بار با استفاده از معادل یک کوزه آب بشوئید.
- ### آماده سازی قهوه
- (ارقام 1 تا 9 را دنبال کنید)
- فقط از آب سرد و کاغذ فیلتر  $n^{\circ}2$  یا 4 (تصویر 5) یا فیلتر دائمی\* (تصویر 4) استفاده کنید.
  - از مقدار حداکثر آب نشان داده شده با سطح آب در مخزن تجاوز نکنید.
  - این قهوه ساز دارای توقف قطره است بطوری که شما می توانید قهوه را قبل از پایان چرخه سرو کنید. وقتی قهوه شما سرو شده است، تنگ یا دیگ\* حرارتی را برای جلوگیری از لبریز شدن عوض کنید.
  - مقدار مصرف: یک دوز قاشق قهوه خرد شده برطبق پیمانه بزرگ استفاده کنید.

- از قرار دادن دستگاه، سیم برق یا پریز در آب یا سایر مایعات اکیدا خودداری کنید.

- دستگاه شما برای استفاده در موارد ذیل که تحت پوشش ضمانت نمی باشد، در نظر گرفته نشده است:—

— در آشپزخانه برای استفاده کارکنان در مغازه ها، ادارات و سایر محیط های حرفه ای؛

- در مزارع؛
- توسط مشتریان هتل یا هتل، یا سایر مکان های مسکونی؛

— در تختخواب و اتاق هتل برای صبحانه و محیط های مشابه دیگر.

- این دستگاه مطابق با قوانین ایمنی مربوط از جمله دستورالعمل های ولتاژ پائین، مقررات مربوط به سازگاری الکترومغناطیسی و مواد در تماس با مواد غذایی، و قوانین محیط زیست می باشد.

- قبل از وصل کردن دستگاه، بررسی کنید که ولتاژ منبع دستگاه با پریز زمینی هم خوانی دارد.

هرگونه خطا در اتصال شرایط تضمین را لغو خواهد کرد.

- هرگونه تعمیر و نگهداری به غیر از تمیز کردن عادی و نگهداری بوسیله مشتری باید توسط مرکز خدمات مجاز انجام شود.
- سیم برق را خارج از دسترس کودکان ذخیره کنید.
- برای ایمنی شما، فقط از لوازم جانبی و قسمت های یدکی عرضه شده توسط تولید کننده که مناسب دستگاه شما می باشد استفاده کنید.

## دستور العمل های ایمنی

- دستور العمل استفاده از دستگاه برای اولین بار را با دقت بخوانید: هرگونه استفاده که با این دستور العمل مطابقت ندارد تولید کننده را از هرگونه تعهد معافی سازد.
- این دستگاه برای استفاده افرادی (از جمله کودکان) با ناتوانی جسمی، حسی یا روانی یا فاقد تجربه و دانش در نظر گرفته نشده است، مگر اینکه آنها تحت نظارت باشند یا دستور العمل استفاده از دستگاه از قبل توسط یک فرد مسئول ایمنی به آنها داده شده باشد.
- کودکان باید تحت نظارت باشند که اطمینان حاصل شود که آنها با دستگاه بازی نمی کنند.
- این دستگاه می تواند توسط کودکان بیش از ۸ سال و افرادی با کاهش قابلیت های فیزیکی، حسی یا روانی یا فاقد تجربه یا دانش استفاده شود، به شرط آنکه آنها به درستی تحت نظارت باشند یا دستور العمل چگونگی استفاده ایمنی از دستگاه به آنها داده شده باشد و
- خطرات احتمالی را درک کنند. کودکان نباید با نرم افزار بازی کنند. کودکان باید در هنگام تمیز کردن و انجام تعمیر و نگهداری دستگاه تحت نظارت باشند.
- دستگاه و سیم آن را دور از دسترس کودکان زیر ۸ سال نگه دارید.
- دستگاه شما فقط برای استفاده داخلی و در جای سرپوشیده طراحی شده است.
- این دستگاه ممکن است توسط کودکان حداقل ۸ سال استفاده شود، تا زمانی که آنها تحت نظارت باشند و دستور العمل استفاده امن از دستگاه به آنها داده شده باشد و کاملاً از خطرات درگیر آگاه شده باشند. تمیز کردن و نگهداری توسط کاربر نباید توسط کودکان انجام شود مگر اینکه آنها حداقل ۸ سال داشته و تحت نظارت بزرگسالان باشند.
- از استفاده از دستگاه در صورت آسیب سیم برق یا پریز خودداری کنید. برای اجتناب از خطر، باید توسط تولید کننده، مرکز خدمات پس از فروش آنها، یک مرکز خدمات مجاز یا افراد واجد شرایط تعویض شود.

## 안전상 주의사항

- 제품을 사용하기 전에 반드시 사용설명서를 주의 깊게 읽어주십시오. : 사용설명서를 따르지 않아 발생한 파손은 품질보증혜택을 받으실 수 없습니다.
- 본 제품은 안전을 위해 현재 시행중인 표준 법규 및 기술 법규(전기안전인증, 식품검역기준)를 따른 것입니다.
- 어린이의 손에 닿지 않는 곳에 두십시오. 어린이나 몸이 불편하신 분이 제품을 사용할 때에는 곁에서 도와주시고 각별히 주의하여 주십시오. 어린이들이 제품을 가지고 장난치지 않도록 주의 깊게 지켜봐 주십시오.
- 이 제품은 8세 이상의 어린이가 사용할 수 있습니다. 단, 어린이가 사용하는 경우 제품을 안전하게 사용하는 방법에 대해 충분한 설명을 듣고 제품 사용에 따른 위험을 완전히 이해하며, 적절한 감독이 이루어지는 상태에서 사용해야 합니다. 제품의 청소와 유지관리 작업을 어린이가 수행하는 경우 그 어린이의 나이는 반드시 8세 이상이어야 하며 적절한 성인의 감독 하에서 작업을 수행해야 합니다.
- 플러그를 연결하시기 전에 사용 전압이 제품에 표기된 전압과 일치하는지 확인하십시오. 표기되지 않은 전압 사용시 제품에 발생하는 문제는 매우 치명적이며 품질 보증 혜택을 받을 수 없습니다.
- 부적절한 전선 연결로 인한 손상은 품질 보증 혜택을 받으실 수 없습니다.
- 본 제품은 가정용으로 제조되었습니다.
- 가정용 이외의 다음과 같은 용도로 사용 되었을 경우는 품질 보증 혜택을 받으실 수 없습니다.
  - 가게, 사무실 및 다른 영업적인 환경
  - 농장 시설
  - 호텔, 모텔 및 기타 숙박시설 내에서 고객 접대용
  - 음식점 및 레스토랑 (아침 및 저녁식사 형태 제공)
- 본 제품은 가정용으로 제작되었습니다. 상업적인 목적으로 사용하거나, 사용자의 과실로 인한 파손 혹은 사용설명서를 따르지 않아 발생한 파손에 대하여는 품질 보증 혜택을 받으

실 수 없습니다.

- 제품을 사용하신 후와 세척하실 경우에는 반드시 제품전원 코드를 빼 주십시오.
- 작동이 잘 안되거나 외관상 손상이 있을 경우 사용하지 마시고 당사 서비스 센터에 의뢰해 주십시오.
- 제품 세척 및 일반관리 외의 사항은 반드시 당사 서비스 센터에 의뢰해 주십시오.
- 전원 코드가 손상되었을 경우에는 위험이 생기지 않도록 반드시 당사 서비스 센터를 통해 전원 코드를 교체해야 합니다.
- 제품 본체와 전원코드, 플러그를 물이나 기타액체에 절대로 담그지 마십시오.
- 전선을 어린아이의 손에 닿는 곳에 두지 마십시오.
- 전원코드나 플러그를 제품의 뜨거운 부위나 열판에 두지 마시고, 날카로운 모서리에 전선이 닿게 하지 마십시오.
- 안전을 위해 제품에 적합한 테팔 정품 부품만을 사용하십시오.
- 전원 코드를 잡아당겨 콘센트를 빼지 마시고 전원 플러그를 잡고 빼 주십시오.

- 커피유리용기를 또는 분리용기를 불이나 가스레인지 열판 위에 올려놓지 마십시오.
- 제품이 뜨거울 때 제품에 물을 채우지 마십시오.
- 제품을 사용 중일 때에는 뚜껑을 열지 마십시오.
- 모든 테팔 제품은 엄격한 품질 관리가 이루어집니다. 제품은 출고 전 제품 테스트가 이루어질 수 있으므로 사용한 흔적이 보일 수 있습니다.
- 커피유리용기를 전자레인지나 식기청소기에 넣어 사용하거나 가스레인지 열판 위에 올려 사용하실 수 없습니다.
- 커피 유리용기를 뚜껑 없이 사용하지 마십시오.
- 일단 커피메이커를 작동시킨 후에는 유리 포트를 꺼낼 때 절대 손이 가열판에 닿지 않도록 하십시오. 작동 중에는 가열판이 몹시 뜨거워져 화상을 일으킬 수 있습니다.

### 처음 사용 전

- 처음 사용하기 전에 커피분말을 넣지 않은 상태에서 물탱크에 차가운 물을 가득 넣어 제품을 한번 작동시키십시오.

### 커피 만들기

(그림 1 - 9)

- 반드시 차가운 물을 사용하고, No. 2 또는 4(

**그림 5)** 종이 필터 또는 영구필터\*(그림 4)를 사용합니다.

- 물탱크 수위표시의 최대선(max)을 넘지 않도록 물을 부어주십시오
- 본 커피메이커는 누수방지장치가 있어서 커피를 추출하는 중에도 유리용기를 빼내어 커피를 따라내실 수 있습니다. 그러나 유리용기를 빼신 후 너무 오랫동안 제자리에 두지 않으면 커피 필터에 물이 역류할 수 있으니 커피를 따라내신 후에는 바로 제 위치에 놓으십시오.
- 커피량: 큰 컵 한 잔 당 계량 스푼으로 가루 커피를 평평하게 한 스푼을 넣으십시오.
- 커피를 한번 더 추출하시려면 커피메이커가 식을 때까지 몇분 기다려 주십시오.
- 커피 용기 안에 커피가 담겨 있는 경우 새로 커피 추출을 시작하지 마십시오.

**써멀 포트\***

- 써멀 포트는 반드시 뚜껑을 닫은 상태로 사용하십시오.
- 커피를 만들고 따뜻하게 유지하려면 써멀 포트 뚜껑을 반드시 오른쪽으로 완전히 돌려 닫아야 합니다.
- 커피를 따르려면 써멀 포트 뚜껑의 레버를 아래로 누르거나 뚜껑을 왼쪽으로 반쯤 돌리면 됩니다\*.
- 써멀 포트는 절대 전자 렌지나 식기 세척기에 넣지 마십시오.
- 써멀 포트를 사용 전에 뜨거운 물로 행구면 열이 더 잘 보존됩니다.
- 써멀 포트에 들어 있는 커피는 최대 4시간 동안 뜨겁게 유지됩니다.

**타입 선택터\*(그림 7 참조)**

- 타입 선택터(그림 7)를 사용하면 커피를 얼마나 진하게 만들지를 결정할 수 있습니다.
- 더 진하게 마시려면 타입 선택터를 검정색 컵 쪽으로 돌리면 됩니다.

**커피 데우기**

- 금속 부품이 포함되어 있는 경우 유리 커피 포트를 전자 렌지에 넣지 마십시오(예: 금속 데ური).

**세척하기**

- 사용하고 난 커피 가루를 치우려면 종이 필터(그림 5) 또는 플라스틱 필터\*(그림 4)를 분리하면 됩니다.
- 커피 메이커 전원 플러그를 뽑은 다음 식게 놓

아 둡니다.

- 적신 행주나 스폰지로 닦아냅니다.
- 커피 메이커가 아직 뜨거운 상태에서 청소하지 마십시오.
- 커피 메이커는 절대 물에 넣지 마십시오.

**식기 세척기:**

- 필터 홀더는 분리해 식기 세척기에 넣어 씻을 수 있습니다.
- 금속 데우리가 없는 유리 커피 포트만 식기 세척기에 넣어 씻을 수 있습니다(뚜껑 없이).

**써멀 포트\***

- 마모성 세제를 사용해 닦지 마십시오.
- 손을 안에 넣어 닦지 마십시오(손을 벨 수 있습니다).
- 써멀 포트를 씻으려면, 포트를 비눗물로 채웠다가 완전히 행구내면 됩니다.
- 포트 안 커피 얼룩이 심해지면 미지근한 물을 가득 채운 다음, 태블릿형 식기 세척기용 세제를 넣고 한동안 그대로 둡니다. 나중에 완전히 행구 냅니다.

**물때 제거**

- 40회 사용 시 마다 커피메이커 물때 제거 작업을 실시하십시오.
- 물때 제거에는: 물 2컵(큰 컵)을 사용해 희석시킨 물때 제거제 한 팩, 또는 무색 식초 2컵(큰 컵)을 사용합니다.
- 물통(b)에 부어 넣고 커피 메이커를 (커피 없이) 켭니다.
- 1컵 분량의 액체가 통과해 유리 포트나 써멀 포트(f)에 받히고 나면 커피 메이커를 중지시킵니다.
- 액체가 들어 있는 상태로 1시간 동안 둡니다.
- 다시 커피 메이커를 작동 시켜 나머지 액체를 포트에 내립니다.
- 행구려면 커피 포트 1개 분량의 물을 넣고 커피 메이커를 2-3번 더 작동시키면 됩니다.

**정기적으로 물때를 제거하지 않아 오작동하거나 작동이 정지된 커피 메이커의 경우 보증이 적용되지 않습니다.**

**악세서리\***

- 유리 용기
- 써멀 포트
- 플라스틱 필터

## 문제가 발생한 경우

- 제품이 작동하지 않을 시 먼저 다음의 사항을 확인하십시오.
- 전원이 적절하게 연결되어 있는지 확인하십시오.
- 전원버튼이 “on” 위치에 놓여있는지 혹은  버튼에 적색 표시등이 들어와 있는지 확인하십시오.
- 필터 홀더의 뚜껑이 제대로 닫혀 있는지 확인하십시오.
- 커피가 추출되는 시간이 너무 오래 걸리거나 제품 작동 시 소음이 심한 경우:
- 본 제품의 물 때 제거를 하십시오.

계속 제품이 작동하지 않을 경우 당사 서비스 센터에 의뢰하십시오.

## 재활용을 위한 분리수거



① 본 제품에는 재활용 할 수 있는 부품들이 있습니다.

➡ 수명이 끝난 제품을 폐기하실 때는 분리수거를 하십시오.

A/S 문의 1588-1588(전국어디서나)

제품문의 080-733-7878

WWW.tefal.co.kr

# INTERNATIONAL GUARANTEE

**Date of purchase:** . . . . . / Date d'achat / Fecha de compra / Data da compra / Data d'acquisto / Kaufdatum / Aankoopdatum / Købsdato / Inköpsdatum / Kjøpsdato / Ostopäivä / Data zakupu / Data vânzării / Įsigijimo data/ Ostukuupäev / Datum nákupa / Sorozatszám / Dátum nákupu / Pirkuma datums / Datum Kupovine/ Datum kupnje / Data cumpărării / Datum nákupu / Tarikh pembelian / Tanggal pembelian / Ngày mua hàng / Satinoma tarihi / Дата продажи / Дата на закупуване / Датум на купување / Сатылган мерзим / Ημερομηνία αγοράς / Ψαδωνηη ορη / **วันที่ซื้อ** / 購買日期 / 購入日/구입일/ تاريخ الشراء / تاريخ خري

**Product reference:** . . . . . / Référence du produit / Referencia del producto / Nome do produto / Tipo de prodotto / Typnummer des Gerätes / Artikelnummer van het apparaat / Referencenummer / Produktreferens / Artikkelnnummer / Tuotenumero / referencaja produktu / Model / Gaminio numeris / Toote viitenumber / Tip aparata / Vásárlás kelte / Typ výrobku / Produkta atsauces numurs / Model proizvoda / Oznaka proizvoda / Cod produs / Produk rujukan / Referensi produk / Mã sản phẩm/ Ürün kodu / Модель / Модель / Модел на уреда / Модели / Κωδικός προϊόντος / Уηηηη / **รุ่นผลิตภัณฑ์** / 品模型 / 製品レファレンス番号/제품명/ مرجع المنتج الكامل / مرجع كامل محصول

**Retailer name & address:** . . . . . / Nom et adresse du vendeur / Nombre y dirección del minorista / Nome e endereço do revendedor / Nome e indirizzo del negozio / Name und Anschrift des Händlers / Naam en adres van de dealer / Forhandler navn & adresse / Återförsäljarens namn och adress / Forhandler navn og adresse / Jälleenmyyjän nimi ja osoite / nazwa i adres sprzedawcy / Numele și adresa vânzătorului / Parduotuviės pavadinimas ir adresas / Müüja kauplus ja aadress / Naziv in naslov trgovine / Tipuszám / Název a adresa predajcu / Veikala nosaukums un adrese / Naziv i adresa maloprodaje / Naziv i adresa prodavca / Naziv i adresa prodajnog mjesta / Nume și adresă vânzător / Název a adresa prodejece / Nama dan alamat peruncit / Nama Toko Penjual dan alamat / Tên và địa chỉ cửa hàng bán/ Satici firmanin adı ve adresi / Название и адрес продавца / Назва і адреса продавця / Търговски обект / Назив и адреса на продавницата / Сатушының аты және мекен-жайы / Επωνυμία και διεύθυνση καταστήματος / Ψαδωνηηη ανηηανηηη η ηωυηηη / **ชื่อและที่อยู่ของห้าง/วันที่ซื้อ** / 零售商的店名和地址/販売店の名前、住所/소매점 이름과 주소/ عنوانه و عنوانه بائع التجزئة و خردہ فروش / اسم بائع التجزئة و عنوانه

**Distributor stamp** . . . . . / Cachet distributeur / Sello del distribuidor / Carimbo do revendedor / Timbro del negozio / Händlerstempel / Stempel van de dealer / Forhandler stempel / Återförsäljarens stämpel / Forhandler stempel / Jälleenmyyjän leima / pieczęć sprzedawcy / Štampila vânzătorului / Antspaudas / Tempel / Žig trgovine / Eladó neve, címe/ Razítko predajcu / Zimogs / Pečat maloprodaje/ Pečat prodavca / Pečat prodajnog mjesta / Štampila vânzătorului/ Razítko prodejece/ Cap peruncit / Cap dari Toko Penjual / Cửa hàng bán đóng dấu/ Satici Firmanin Kaşesi / Печать продавца / Печатка продавця / Печат на търговския обект / Печат на продавницата / Сатушының мөрі / Σφραγίδα καταστήματος / Ψαδωνηηηη ηηηηηηη / **ตราประทับของห้าง/วันที่ซื้อ** / 零售商的蓋印/販売店印/소매점 직인/ ختم بائع التجزئة / مهر خردہ فرو/ ختم بائع التجزئة