

Mode d'emploi et instructions de montage

Combiné réfrigérateur/congélateur



Lisez **impérativement** ce mode d'emploi et ses instructions de montage avant d'installer et de mettre en service votre appareil. Vous assurez ainsi votre protection et évitez d'endommager votre appareil.

Table des matières

Consignes de sécurité et mises en garde	5
Votre contribution à la protection de l'environnement	14
Comment faire des économies d'énergie ?	15
Description de l'appareil	17
Accessoires	19
Accessoires fournis	19
Accessoires en option	19
Mise en marche et arrêt de l'appareil	21
Avant la première utilisation	21
Nettoyer l'appareil	21
En cas d'absence prolongée.....	22
Choix de la bonne température	23
... dans la zone de réfrigération	23
... dans la zone de congélation	23
Affichage de température	24
Régler la température de la zone de réfrigération/congélation	24
Utilisation de la fonction SuperFrost et DynaCool	26
Fonction SuperFrost	26
Fonction DynaCool.....	27
Alarme de température et de porte	28
Zone de congélation avec alarme de température.....	28
Alarme de porte.....	28
Interrompre l'alarme	28
Autres réglages	29
Mode réglages.....	29
Conserver des aliments - zone de réfrigération	31
Les différentes zones de froid	31
Non approprié pour la zone de réfrigération	32
Conseils pour l'achat d'aliments	33
Bien entreposer ses aliments	33
Aménagement intérieur de la zone de réfrigération	34
Décaler un balconnet	34
Décaler les tablettes	34
Déplacer ou retirer le cale-bouteilles.....	34
Déplacer la clayette pour bouteilles	35

Déplacer le filtre à charbon actif	35
Congélation et conservation	37
Pouvoir de congélation maximal	37
Processus de congélation pour les produits frais	37
Conservation de produits surgelés	37
Congélation de produits	38
Mise en congélation	39
Durée de conservation des aliments congelés	40
Utiliser les accessoires	41
Aménagement intérieur	41
Dégivrage	42
Nettoyage et entretien	43
Conseils pour l'entretien	43
Préparation de l'appareil au nettoyage	44
Nettoyer l'intérieur de l'appareil et les accessoires	45
Nettoyer la façade et les parois latérales	46
Surfaces en inox :	46
Nettoyer les ouvertures d'aération	46
Au dos : nettoyer le compresseur et la grille métallique	47
Nettoyage du joint de porte	47
Mettre en service l'appareil après son nettoyage	48
Remplacer le filtre à charbon actif	48
En cas d'anomalie	50
Origines des bruits	56
Service après-vente	57
Contact en cas d'anomalies	57
Garantie	57
Branchement électrique	58
Conseils d'installation	59
Installation côte à côte	59
Lieu d'installation	59
Classe climatique	60
Aération et évacuation d'air	61
Monter les entretoises murales jointes	61
Installation	62
Ajustement	62
Encastrement de l'appareil dans le linéaire de meubles	63

Table des matières

Dimensions de l'appareil	65
Inversion du sens d'ouverture de porte	66

Downloaded from www.vandenborre.be

Consignes de sécurité et mises en garde

Cet appareil répond aux réglementations de sécurité en vigueur. Une utilisation inappropriée est néanmoins susceptible d'occasionner des dommages corporels et matériels.

Lisez attentivement cette notice avant de mettre votre appareil en service. Elle contient des informations importantes sur le montage, la sécurité, l'utilisation et l'entretien de votre appareil. Respectez ces consignes pour vous protéger et éviter d'endommager votre appareil.

Miele ne peut être tenu pour responsable des dommages liés au non-respect des présentes consignes de sécurité.

Veillez conserver ce document à disposition et le remettre au futur propriétaire en cas de cession de votre appareil !

Utilisation conforme

► Cet appareil est conçu pour un usage ménager dans un environnement domestique ou similaire, par exemple :

- dans des magasins, des bureaux ou d'autres environnements de travail similaires
- dans des exploitations agricoles
- par des clients dans des hôtels, motels, chambres d'hôtes ou d'autres types de logements de vacances.

Cet appareil ne convient pas à une utilisation en extérieur.

► Utilisez cet appareil uniquement dans le cadre domestique, pour conserver des aliments au frais, conserver des produits surgelés, congeler des produits frais et préparer des glaçons.

Toute autre utilisation est interdite et peut être dangereuse.

Consignes de sécurité et mises en garde

► L'appareil ne convient ni au stockage ni au refroidissement de médicaments, de plasma sanguin, de préparations de laboratoire ou de substances ou produits similaires soumis à la directive relative aux dispositifs médicaux. Une utilisation non conforme de cet appareil risque d'altérer ou d'endommager les produits qui y sont stockés. Par ailleurs, n'utilisez pas cet appareil dans des zones potentiellement explosives.

Miele décline toute responsabilité en cas d'utilisation non conforme ou inappropriée de l'appareil.

► Les personnes qui ne sont pas en mesure d'utiliser cet appareil en toute sécurité en raison de déficiences physiques, sensorielles ou mentales, de leur manque d'expérience ou de leur ignorance doivent impérativement être surveillées lorsqu'elles l'utilisent.

Ces personnes sont autorisées à utiliser l'appareil sans surveillance uniquement si vous leur avez expliqué comment l'utiliser sans danger et les risques encourus en cas de mauvaise manipulation.

Précautions à prendre avec les enfants

► Tenez les enfants de moins de huit ans éloignés de l'appareil à moins qu'ils ne soient sous étroite surveillance.

► Les enfants de huit ans et plus ne sont autorisés à utiliser l'appareil sans surveillance que s'il leur a été expliqué comment l'utiliser sans danger. Vérifiez qu'ils ont compris les risques encourus en cas de mauvaise manipulation.

► Les enfants ne doivent pas nettoyer ou intervenir sur l'appareil sans être sous la surveillance d'un adulte.

► Ne laissez pas les enfants sans surveillance à proximité de l'appareil. Ne les laissez pas jouer avec l'appareil.

► Risque d'asphyxie ! Les enfants peuvent se mettre en danger en s'enveloppant dans les matériaux d'emballage (film plastique, par exemple) ou en glissant leur tête à l'intérieur. Tenez les matériaux d'emballage hors de portée des enfants.

Sécurité technique

- Le circuit du fluide frigorigène a fait l'objet d'un contrôle d'étanchéité. L'appareil est conforme aux dispositions de sécurité en vigueur ainsi qu'aux directives européennes applicables.
- Cet appareil contient de l'isobutane (R600a), un gaz naturel sans danger pour l'environnement, mais inflammable. Il ne nuit pas à la couche d'ozone et n'augmente pas l'effet de serre. L'utilisation de ce fluide frigorigène peu polluant a pour contrepartie d'augmenter le niveau sonore de l'appareil. Il se peut en effet qu'un bruit d'écoulement interne au circuit de refroidissement accompagne les sons caractéristiques du compresseur. Ces effets incontournables n'affectent en rien les performances de l'appareil. Veuillez à n'endommager aucun élément du circuit de réfrigération lors du transport et de l'encastrement / l'installation de l'appareil. Les projections de fluide frigorigène dans les yeux peuvent provoquer des lésions graves !
- En cas de dommages matériels :
- évitez d'allumer une flamme ou tout ce qui pourrait causer une étincelle,
 - débranchez l'appareil du réseau électrique,
 - aérez la pièce où se trouve l'appareil pendant quelques minutes puis
 - contactez le service après-vente.
- La taille de la pièce où est installé l'appareil doit être proportionnelle à la quantité de fluide frigorigène contenue dans l'appareil. En cas de fuite, un mélange air-gaz inflammable risque de se former si la pièce est trop petite. La pièce doit avoir un volume d'au moins 1 m³ pour 11 g de fluide frigorigène. La quantité de fluide frigorigène est indiquée sur la plaque signalétique à l'intérieur de l'appareil.

Consignes de sécurité et mises en garde

- ▶ Les données de raccordement (tension et fréquence) figurant sur la plaque signalétique de l'appareil doivent impérativement correspondre à celles du réseau électrique pour éviter d'endommager votre appareil.
Comparez ces données avant de brancher votre appareil et interrogez un électricien en cas de doute.
- ▶ Seul un raccordement à une prise de terre conforme garantit un fonctionnement de l'appareil en toute sécurité. Attention : Cette règle de sécurité élémentaire doit absolument être respectée ! En cas de doute, faites vérifier vos installations par un électricien.
- ▶ Seul un raccordement de l'appareil au réseau électrique public permet de garantir un fonctionnement sûr et fiable de ce dernier.
- ▶ Si le cordon d'alimentation électrique de votre appareil est endommagé, faites appel à un technicien agréé par Miele exclusivement pour éviter de faire courir le moindre danger à l'utilisateur.
- ▶ N'utilisez pas les rallonges ou multiprises pour brancher votre appareil : elles représentent un danger potentiel (risque d'incendie).
- ▶ Lorsque l'humidité atteint les éléments sous tension ou le câble d'alimentation, cela peut engendrer un court-circuit. Par conséquent, n'installez jamais l'appareil dans des locaux présentant des risques d'humidité ou d'éclaboussures (garages, buanderies, etc.).
- ▶ Cet appareil ne doit pas être utilisé sur des engins en mouvement.
- ▶ N'utilisez jamais votre appareil si ce dernier est endommagé : il représente un danger potentiel. Vérifiez que votre appareil ne présente aucun dommage apparent avant de l'utiliser.
- ▶ Lors de travaux d'installation ou d'entretien ou en cas de réparations, l'appareil doit être mis hors tension. L'appareil est débranché du réseau électrique uniquement lorsque l'une des conditions suivantes est remplie :
 - les fusibles correspondants sont déclenchés ou

Consignes de sécurité et mises en garde

- les fusibles à filetage sont totalement dévissés de l'installation électrique (non applicable en France) ou
 - la prise de l'appareil est débranchée. Ne tirez jamais sur le cordon d'alimentation mais tenez la prise fermement pour débrancher l'appareil.
- ▶ Des travaux d'installation, d'entretien ou de réparation non conformes peuvent entraîner de graves dangers pour l'utilisateur. Ces interventions doivent être exécutées exclusivement par des professionnels agréés par Miele.
- ▶ Les bénéfices liés à la garantie sont perdus en cas de réparation de l'appareil par un service après-vente non agréé par Miele.
- ▶ Les pièces de rechange d'origine sont les seules dont Miele garantit qu'elles remplissent les conditions de sécurité. Ne remplacez les pièces défectueuses que par des pièces détachées d'origine.

Consignes de sécurité et mises en garde

Utilisation conforme

- ▶ Votre appareil est conçu pour une classe climatique donnée (plage de température ambiante). Veuillez respecter les limites indiquées sur la plaque signalétique placée à l'intérieur de l'appareil. Une température ambiante inférieure provoque un arrêt prolongé du compresseur, avec pour conséquence de faire descendre les zones de froid sous les températures requises.
- ▶ Ne recouvrez pas et n'obstruez jamais les fentes d'aération et d'évacuation de l'air, faute de quoi la ventilation ne serait plus assurée, la consommation en électricité augmenterait et les éléments de l'appareil risqueraient d'être endommagés.
- ▶ Si vous conservez des aliments contenant de la graisse ou de l'huile dans la contrepoorte, veillez à ce que la graisse ou l'huile ne fument pas sur les pièces en plastique de l'appareil. Des fissures risquent d'apparaître dans le plastique qui peut casser.
- ▶ Ne stockez pas de produits explosifs ou d'aérosols dans l'appareil. Certains gaz inflammables peuvent prendre feu en raison de certains composants électriques.
Risque d'incendie et d'explosion !
- ▶ N'utilisez pas d'appareils électriques dans l'appareil (par ex. : fabrication de glaces à l'italienne). Des étincelles risqueraient de se produire.
Risque d'explosion !
- ▶ N'entreposez ni canette, ni bouteille contenant des boissons gazeuses dans la zone de congélation de l'appareil : ces contenants sont susceptibles d'éclater. Risque de dommages corporels et matériels !
- ▶ Si vous placez des bouteilles dans le congélateur pour les refroidir plus rapidement, enlevez-les au bout d'une heure maximum, sinon elles risquent d'éclater. Risque de blessure et de dégâts matériels !

Consignes de sécurité et mises en garde

- ▶ Ne touchez pas les produits congelés ou les éléments métalliques, avec les mains mouillées. Elles pourraient y rester collées sous l'effet du froid. Risque de blessure !
- ▶ Ne consommez jamais de glaçons ou d'esquimaux, surtout les sorbets, quand ils sortent du congélateur. Vos lèvres et votre langue risquent de geler instantanément. Risque de blessures !
- ▶ Ne recongelez jamais d'aliments qui ont été partiellement ou totalement décongelés. Consommez-les au plus vite avant qu'ils ne perdent toute valeur nutritive et s'abîment. Toutefois, vous pouvez remettre au congélateur des aliments que vous avez cuits vous-même.
- ▶ Ne consommez pas d'aliments qui ont dépassé la date limite de congélation : vous risquez une intoxication ! La durée de conservation des aliments dépend de nombreux facteurs dont leur degré de fraîcheur, leur qualité et leur température de conservation. Respectez la date limite de consommation et les indications présentes sur les emballages !
- ▶ N'utilisez que des accessoires d'origine Miele. Le montage d'autres pièces exclut tout bénéfice de la garantie.

Consignes de sécurité et mises en garde

Nettoyage et entretien

- ▶ Ne traitez pas le joint de porte avec des huiles ou des graisses, sinon il devient poreux.
- ▶ La vapeur d'un nettoyeur vapeur pourrait parvenir sur les composants conducteurs et provoquer un court-circuit.
N'utilisez jamais de nettoyeur vapeur pour nettoyer votre appareil.
- ▶ Les objets pointus ou tranchants risquent d'endommager les générateurs de froid, ce qui compromettrait le bon fonctionnement de l'appareil. N'utilisez donc pas d'objets pointus ou tranchants pour
 - retirer le givre ou la glace,
 - décoller les glaçons et aliments pris dans la glace.
- ▶ Ne placez jamais d'appareils électriques ou de bougies dans l'appareil pour accélérer le dégivrage. Vous pouvez endommager le plastique.
- ▶ N'utilisez pas de bombes dégivrantes. Elles peuvent former des gaz explosifs, contenir des solvants ou des agents propulseurs qui endommagent le plastique et sont nocives à la santé.

Transport

- ▶ L'appareil doit impérativement être transporté à la verticale et dans son emballage afin de ne subir aucun dommage.
- ▶ L'appareil étant très lourd, transportez-le à deux personnes. Risque de blessure et de dommages matériels !

Votre ancien appareil

- ▶ Le cas échéant, détruisez la serrure de porte de votre appareil frigorifique. Vous éviterez ainsi que des enfants ne s'enferment dedans et mettent leur vie en danger.
- ▶ Les projections d'agent réfrigérant peuvent provoquer des lésions oculaires ! N'endommagez aucune partie du circuit de refroidissement, par exemple
 - ne percez jamais les conduits de l'évaporateur contenant du frigorigène,
 - ne coudez pas les conduits,
 - ne grattez pas les revêtements de surfaces.

Symbole sur le compresseur (selon modèle)

Cette remarque est uniquement significative pour le recyclage. Il n'y a aucun danger en fonctionnement normal.



- ▶ L'huile dans le compresseur peut être mortel en cas d'ingestion et de pénétration dans les voies respiratoires.

Votre contribution à la protection de l'environnement

Nos emballages

Nos emballages protègent votre appareil des dommages pouvant survenir pendant le transport. Nous les sélectionnons en fonction de critères écologiques permettant d'en faciliter le recyclage.

En participant au recyclage de vos emballages, vous contribuez à économiser les matières premières et à réduire le volume des déchets. Votre revendeur reprend vos emballages.

Votre ancien appareil

Les appareils électrique et électro-
niques contiennent souvent des matériaux précieux. Cependant, ils contiennent aussi des substances toxiques nécessaires au bon fonctionnement et à la sécurité des appareils. Si vous déposez ces appareils usagés avec vos ordures ménagères ou les manipulez de manière inadéquate, vous risquez de nuire à votre santé et à l'environnement. Ne jetez jamais vos anciens appareils avec vos ordures ménagères !

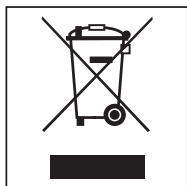

Faites appel au service d'enlèvement mis en place par votre commune, votre revendeur ou Miele, ou rapportez votre appareil dans un point de collecte spécialement dédié à l'élimination de ce type d'appareil. Vous êtes légalement responsable de la suppression des

éventuelles données à caractère personnel figurant sur l'ancien appareil à éliminer.

Veillez à ne pas endommager les conduits du circuit frigorifique de votre appareil jusqu'à son enlèvement vers une décharge assurant le recyclage des matériaux.

On évitera ainsi que le fluide frigorifique contenu dans le circuit et l'huile contenue dans le compresseur ne soient libérés dans l'atmosphère.

Jusqu'à son enlèvement, veillez à ce que votre ancien appareil ne présente aucun danger pour les enfants. Pour de plus amples informations, reportez-vous au chapitre « Consignes de sécurité et mises en garde » du mode d'emploi.

Comment faire des économies d'énergie ?

	Consommation énergétique normale	Consommation énergétique élevée
Installation / Entretien	Dans des locaux aérés.	Dans des locaux fermés, non aérés.
	Pas d'exposition directe à la lumière du soleil.	Exposition directe à la lumière du soleil.
	Eloigné d'une source de chaleur (chauffage, cuisinière).	Près d'une source de chaleur (chauffage, cuisinière).
	Température ambiante idéale d'env. 20 °C.	À une température ambiante élevée de plus de 25 °C.
	Ne recouvrez pas les fentes d'aération et dépoussiérez régulièrement.	Fentes d'aération et d'évacuation d'air plus ou moins empoussiérées.
	Dépoussiérez le compresseur et la grille métallique (échangeur thermique) situés à l'arrière de l'appareil au moins une fois par an.	De la poussière s'est accumulée sur le compresseur et la grille métallique (échangeur thermique).
Réglage de la température	Zone de réfrigération de 4 à 5 °C	Plus vous abaissez la température, plus la consommation énergétique augmente !
	Zone de congélation à -18 °C	

Comment faire des économies d'énergie ?

	Consommation énergétique normale	Consommation énergétique élevée
Utilisation	Agencement des tiroirs, tablettes et balconnets conforme à la sortie d'usine.	
	Ouvrir la porte si nécessaire seulement et la refermer le plus vite possible. Bien ranger vos aliments.	Le fait d'ouvrir souvent et longtemps la porte entraîne une déperdition de froid et un afflux d'air ambiant chaud. L'appareil essaie alors de se refroidir et la durée de fonctionnement du compresseur augmente.
	Lorsque vous faites vos courses, emportez un sac isotherme et rangez-y les aliments le plus vite possible. Ranger les aliments au froid le plus vite possible pour ne pas briser la chaîne du froid. Laisser refroidir les boissons et les aliments chauds avant de les ranger dans l'appareil.	Les plats chauds et les aliments réchauffés à la température extérieure apportent de la chaleur à l'intérieur de l'appareil frigorifique. L'appareil essaie alors de se refroidir et la durée de fonctionnement du compresseur augmente.
	Emballer et couvrir les aliments avant de les ranger.	L'évaporation et la condensation de liquides à l'intérieur du réfrigérateur contribue à une moindre performance de la production de froid.
	Placer les aliments à décongeler au réfrigérateur	
	Pour une meilleure ventilation de l'appareil, ne pas surcharger les compartiments.	Une mauvaise circulation d'air contribue à une moindre performance de la production de froid.

Bandeau de commande

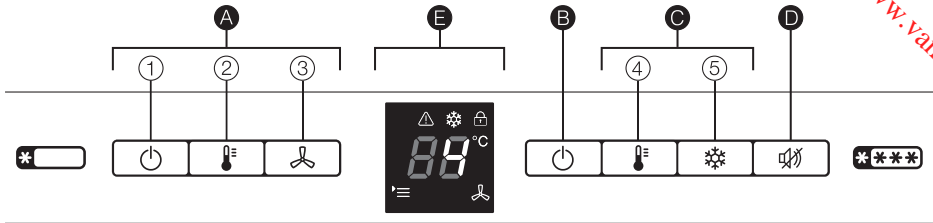

A Éléments de commande de la zone de réfrigération

- ① Touche Marche/Arrêt de la partie réfrigération
- ② Touche de réglage de la température
- ③ Touche froid dynamique DynaCool (répartition automatique de la température)

B Touche principale Marche/Arrêt de l'ensemble de l'appareil

C Éléments de commande de la zone de congélation

- ④ Touche de réglage de la température
- ⑤ Touche SuperFrost

D Touche de suppression de l'alarme sonore

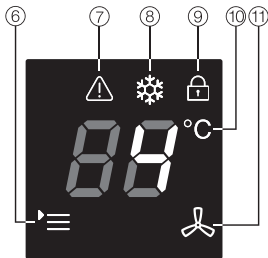

E Écran

- ⑥ Symbole Menu (mode de réglage : activer / désactiver le verrouillage, activer / désactiver le mode Shabbat)
- ⑦ Symbole d'alarme
- ⑧ Symbole SuperFrost
- ⑨ Symbole de verrouillage
- ⑩ Affichage de température
- ⑪ Symbole DynaCool

Description de l'appareil

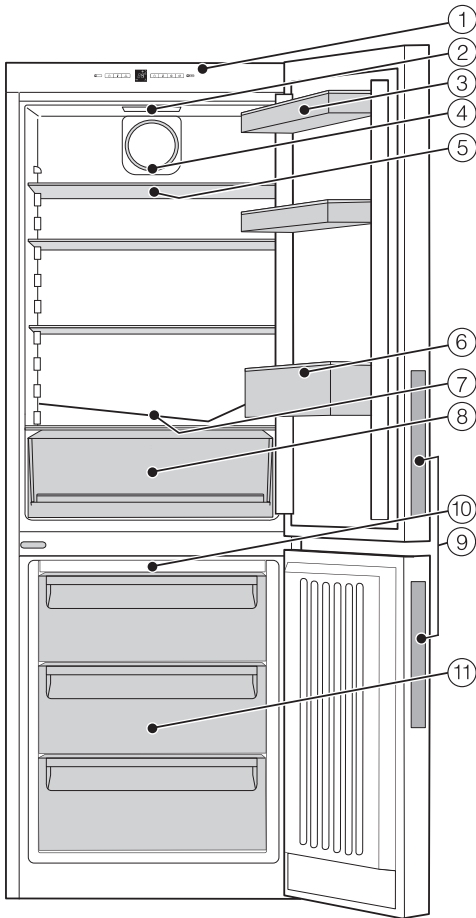

- ① Bandeau de commande avec écran
- ② Éclairage intérieur
- ③ Balconnet
- ④ Ventilateur
- ⑤ Tablette
- ⑥ Balconnet à bouteilles avec cale-bouteilles
- ⑦ Rigole et orifice d'évacuation de l'eau de dégivrage
- ⑧ Bac à fruits et légumes, en une seule partie
- ⑨ Poignées
- ⑩ Module NoFrost
- ⑪ Tiroirs de congélation (nombre selon modèle)

Pour une installation plus facile, des poignées de transport se trouvent en haut sur l'arrière de l'appareil et des pattes de transport en bas de l'appareil.

Cette illustration présente un modèle d'appareil à titre d'exemple.

Accessoires fournis

Cale-bouteilles

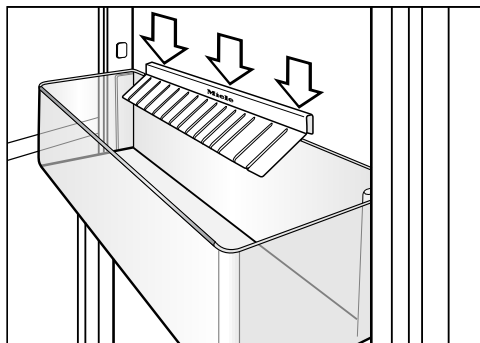

Quand vous ouvrez / fermez la porte de l'appareil, les bouteilles tiennent mieux grâce au cale-bouteilles.

Bac à glaçons

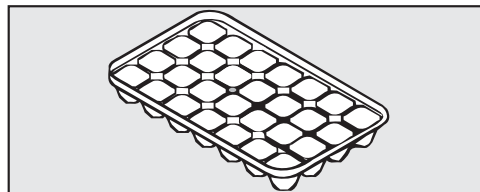

Balconnet à oeufs

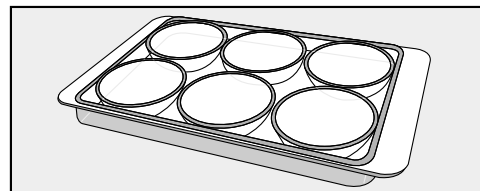

Accessoires en option

Conçus spécialement pour l'appareil, des accessoires et des produits de nettoyage et d'entretien sont disponibles dans la gamme de produits Miele.

Vous pouvez commander des accessoires en option sur la boutique en ligne ou vous adresser à votre revendeur ou au service après-vente Miele (voir fin du mode d'emploi).

Clayette

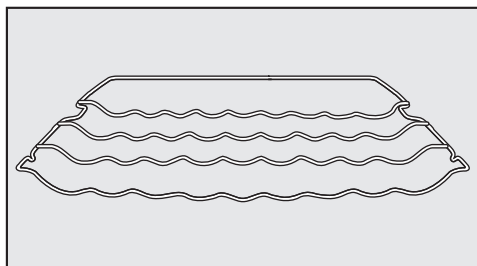

Gain de place, la clayette pour bouteilles permet de conserver vos bouteilles à l'horizontale.

Vous pouvez choisir à quel niveau de l'appareil vous souhaitez l'installer.

Chiffon microfibre multi-usages

Le chiffon microfibre permet d'éliminer facilement traces de doigts et salissures légères sur les façades en inox, bandeaux de commande, fenêtres, meubles, vitres de voiture etc.

Accessoires

Kit MicroCloth

Le kit MicroCloth contient 1 chiffon multi-usages, 1 essuie-verres et 1 chiffon lustrant.

Ces chiffons sont extrêmement résistants. Ils contiennent des microfibres très fines qui assurent une haute performance de nettoyage.

Filtre à charbon actif avec support KKF-FF (Active AirClean)

Le filtre à charbon actif neutralise les odeurs désagréables dans la zone de réfrigération et veille par conséquent à une meilleure qualité de l'air.

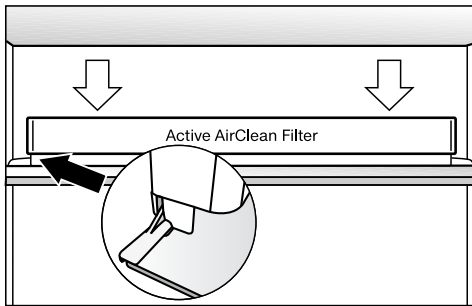

Le support du filtre à charbon actif est placé sur la baguette de protection arrière de la surface d'appui et peut être déplacé selon les besoins.

Remplacement du filtre à charbon actif KKF-RF (Active AirClean)

Les filtres de remplacement correspondants pour le support (Active AirClean) sont disponibles. Il est conseillé de remplacer le filtre à charbon actif tous les 6 mois.

Mise en marche et arrêt de l'appareil

Avant la première utilisation

Emballages de transport

- Retirez tous les matériaux d'emballage qui se trouvent à l'intérieur de l'appareil.

Film de protection

L'appareil est muni d'un film plastique qui sert de protection pendant le transport.

- Retirez ce film plastique après avoir installé l'appareil à l'emplacement souhaité.

Nettoyer l'appareil

Respectez scrupuleusement les instructions du chapitre « Nettoyage et entretien ».

- Nettoyez l'intérieur de l'appareil et les accessoires.

Allumer l'appareil

Laissez la zone de congélation fonctionner environ 2 heures avant d'y déposer des aliments pour que la température soit suffisamment basse. Ne remplissez la zone de congélation que lorsque la température a suffisamment baissé (-18 °C au minimum).

Vous pouvez activer simultanément la zone de congélation et la zone de réfrigération, à l'aide de la touche principale  située à droite.

Le compresseur peut s'enclencher avec un retard maximal de 8 minutes, en raison d'un dispositif de temporisation d'enclenchement intégré. Cette temporisation prolonge la durée de vie du compresseur.

- Appuyez sur la touche principale  à droite pour activer la zone de congélation et de réfrigération.

L'appareil frigorifique commence à refroidir et l'affichage de température indique la température réglée dans la zone de congélation. L'éclairage intérieur de la zone de réfrigération s'active dès que la porte de l'appareil est ouverte.

Mise en marche et arrêt de l'appareil

Éteindre l'appareil

Si la température de la zone de congélation est affichée, vous pouvez désactiver l'ensemble de l'appareil frigorifique.

- Appuyez sur la touche principale  à droite pour désactiver la zone de congélation et la zone de réfrigération jusqu'à ce que l'affichage s'éteigne.

La zone de réfrigération et la zone de congélation sont désactivées. Si ce n'est pas possible, cela signifie que le verrouillage est activé (voir chapitre « Autres réglages », section « Activer/ Désactiver le verrouillage »).

L'éclairage intérieur de la zone de réfrigération s'éteint et la production de froid s'arrête.

Arrêt de la zone de réfrigération uniquement

Vous pouvez n'arrêter que la zone de réfrigération et laisser la zone de congélation activée. Cette option peut servir par ex. pour les périodes de vacances.

Si la température de la zone de réfrigération est visible dans l'affichage de température, vous pouvez désactiver la zone de réfrigération séparément.

- Appuyez sur la touche Marche/Arrêt  à gauche pour arrêter la zone de réfrigération jusqu'à ce que l'affichage s'éteigne.

L'éclairage intérieur et l'affichage de température pour la zone de réfrigération s'éteignent. La zone de réfrigéra-

tion est désactivée. La température de la zone de congélation apparaît dans l'affichage de température.

Remise en service de la zone de réfrigération

Vous pouvez réenclencher la zone de réfrigération séparément.

- Appuyez deux fois sur la touche  à gauche pour activer la zone de réfrigération.

L'affichage de température pour la zone de réfrigération s'allume. La zone de réfrigération commence à refroidir et l'éclairage intérieur s'allume lorsque la porte est ouverte.

En cas d'absence prolongée

En cas d'arrêt prolongé de l'appareil, de la moisissure risque de se former si la porte reste fermée et si l'appareil n'a pas été nettoyé. Nettoyez impérativement l'appareil.

Si l'appareil doit rester longtemps sans fonctionner, respectez les consignes suivantes :

- Arrêtez l'appareil.
- Débranchez l'appareil ou désactivez le fusible de l'installation domestique.
- Nettoyez l'appareil et laissez les portes de l'appareil ouvertes afin d'aérer suffisamment et éviter ainsi la formation de mauvaises odeurs.

Il est primordial de sélectionner une température correcte afin de bien conserver les aliments. Ceux-ci s'abîment vite sous l'action de micro-organismes. Une bonne température de conservation peut retarder, voire empêcher leur dégradation. Plus la température baisse et plus ce processus ralentit.

La température à l'intérieur de l'appareil augmente,

- en fonction de la fréquence et la durée d'ouverture de porte,
- en fonction de la quantité d'aliments conservés,
- en fonction de la chaleur des aliments mis à refroidir,
- en fonction de la température ambiante de la pièce où est installé l'appareil. Cet appareil est prévu pour une classe climatique (température ambiante) précise dont il faut respecter les limites.

... dans la zone de réfrigération

Nous conseillons une température de **4 °C** dans la zone de réfrigération.

... dans la zone de congélation

Il faut obtenir une température de **-18 °C** pour congeler des aliments frais et les conserver longtemps. A cette température le développement des micro-organismes est très faible mais dès que la température dépasse les **-10 °C**, la décomposition des aliments par les micro-organismes reprend et ils se conservent moins longtemps. Aussi ne faut-il jamais recongeler des aliments partiellement ou totalement décongelés à moins qu'ils aient été cuits depuis leur décongélation. Les micro-organismes sont éliminés par des températures élevées.

Choix de la bonne température

Affichage de température

En mode normal, l'affichage de température sur l'écran indique soit la **température de zone de réfrigération souhaitée**, soit la **température de zone de congélation souhaitée**.

Conseil : vous pouvez passer d'un affichage de température à l'autre en appuyant sur la touche  de la zone de froid souhaitée.

La **température affichée clignote** lorsqu'une autre température est réglée.

La **température souhaitée dans l'affichage de température de la zone de congélation et le symbole  clignotent** :

- si la température dépasse les limites de la plage de température autorisée,
- si la température a augmenté de plusieurs degrés, ce qui indique une perte de froid. Un signal sonore retentit en même temps.

Cette perte de froid à court terme est sans risque si elle est provoquée par les causes suivantes :

- les portes de l'appareil sont restées ouvertes un certain temps, par ex. pour retirer ou ranger une grande quantité d'aliments,
- vous avez congelé des produits frais.

Régler la température de la zone de réfrigération/congélation

La température est réglable :

- entre 3 °C et 9 °C dans la zone de réfrigération,
- entre -16 °C et -26 °C dans la zone de congélation.

Vous pouvez régler les températures des zones de congélation et de réfrigération à l'aide de la touche correspondante .

- Appuyez plusieurs fois sur la touche  jusqu'à ce que la température souhaitée apparaisse dans l'affichage de température.

La première fois que vous appuyez sur la touche, la dernière température réglée clignote.

La valeur de température change continuellement. Si le réglage le plus élevé est atteint, le défilement reprend à la valeur la plus basse.

La nouvelle valeur de température sélectionnée est reprise automatiquement au bout d'un certain temps et s'affiche sur l'écran.

La température de zone de réfrigération réglée s'allume. La température de zone de congélation réglée clignote jusqu'au moment où elle est atteinte.

La température dans l'appareil se règle maintenant progressivement pour atteindre la nouvelle valeur sélectionnée.

Conseil : si vous avez modifié la température, contrôlez l'affichage **au bout de 6 heures environ pour un appareil peu rempli et au bout de 24 heures pour un appareil plein**. Ce n'est que passé ce délai que la température réelle s'est effectivement établie.

- Si, à ce moment-là, la température est encore trop élevée ou trop basse, réglez-la à nouveau.

Utilisation de la fonction SuperFrost et DynaCool

Fonction SuperFrost

Enclenchez la fonction SuperFrost afin de congeler les aliments frais dans les meilleures conditions.

Cette fonction permet de congeler les aliments à cœur rapidement afin de préserver leurs valeurs nutritives, leurs vitamines, leur aspect et leur goût.

Exceptions :

- si vous stockez des produits déjà surgelés,
- lorsque vous congelez seulement jusqu'à 2 kg d'aliments par jour.

Si la température de la zone de congélation est visible dans l'affichage de température, vous pouvez activer la fonction SuperFrost.

Activer la fonction SuperFrost

La fonction SuperFrost doit être enclenchée **6 heures avant de déposer les produits** à congeler. Si vous voulez utiliser la **capacité maximale de congélation**, la fonction SuperFrost doit être enclenchée **24 heures à l'avance** !

Le compresseur peut s'enclencher avec un retard maximal de 8 minutes, en raison d'un dispositif de temporisation d'enclenchement intégré. Cette temporisation prolonge la durée de vie du compresseur.

- Appuyez brièvement sur la touche ❄.

Le symbole ❄ s'allume. La température baisse dans la zone de congélation, car celle-ci fonctionne à la puissance frigorifique maximale.

Désactiver la fonction SuperFrost

La fonction SuperFrost se désactive automatiquement au bout de 65 heures environ. Le symbole ❄ s'éteint et l'appareil repasse à puissance frigorifique normale.

Afin d'économiser de l'énergie, vous pouvez désactiver la fonction SuperFrost plus tôt que prévu.

- Appuyez sur la touche ❄ afin que le symbole ❄ s'éteigne.

L'appareil se remet à fonctionner à puissance normale.

Utilisation de la fonction SuperFrost et DynaCool

Fonction DynaCool

Sans la réfrigération dynamique (DynaCool), la circulation naturelle de l'air crée des différences de température dans la zone de réfrigération (l'air froid, plus lourd, s'accumule dans la partie inférieure). Ces zones de froid doivent être utilisées en rangeant les aliments de façon appropriée (voir chapitre « Conserver les aliments dans la zone de réfrigération »).

En revanche, si vous souhaitez entreposer une grande quantité d'aliments du même type (par ex. pour une fête), le système de refroidissement dynamique permet une répartition relativement homogène de la température sur tous les plans de rangement pour que tous les aliments de la zone de réfrigération soient maintenus à peu près à la même température.

La température reste réglable.

Le système de refroidissement dynamique devrait également être enclenché :

- lorsque la température ambiante est élevée à partir de 30 °C
- lorsque l'air est très humide (par ex. en été).

Si la température de la zone de réfrigération est visible dans l'affichage de température, vous pouvez activer la fonction DynaCool.

Activer le système de refroidissement dynamique



- Appuyez brièvement sur la touche .

Le symbole  s'allume.

Le ventilateur est prêt à fonctionner et s'enclenche, si le compresseur tourne.

Désactiver le système de refroidissement dynamique

L'activation du système de refroidissement dynamique entraînant une légère augmentation de la consommation d'énergie, le système de refroidissement dynamique devrait être désactivé en cas d'usage normal de l'appareil.

- Appuyez sur la touche  afin que le symbole  s'éteigne.

À des fins d'économie d'énergie, le ventilateur s'arrête automatiquement pendant un certain laps de temps, dès que la porte s'ouvre.

Alarme de température et de porte

L'appareil est équipé d'une alarme sonore pour éviter que la température dans la zone de congélation n'augmente sans que l'on s'en aperçoive et afin d'éviter une perte d'énergie si la porte de l'appareil devait rester ouverte.

Zone de congélation avec alarme de température

Si la température de congélation atteint un niveau trop élevé, l'affichage de température et le symbole  clignotent à l'écran. En outre, un signal sonore retentit.

Cette limite est déterminée par le réglage du sélecteur de température.

Les signaux acoustique et optique réagissent notamment dans le cas suivants :

- si vous allumez l'appareil mais que la température dans l'appareil s'écarte trop de la température programmée,
- lorsque trop d'air chaud pénètre à l'intérieur de l'appareil lorsque vous rangez ou sortez des produits surgelés,
- lorsque vous congelez de grosses quantités d'aliments,
- lorsque vous congéliez des produits frais chauds,
- lorsqu'il y a une panne de courant,
- lorsque l'appareil est défectueux.

Dès que l'appareil n'est plus en état d'alarme, le signal sonore s'arrête, l'affichage de température se rallume et reste fixe, et le symbole  s'éteint.

 Risque sanitaire en raison de consommation d'aliments impropres à la consommation.

Si la température est remontée au-dessus du seuil des - 18 °C pendant une durée prolongée, vos produits surgelés peuvent commencer à décongeler. Par conséquent, la durée de conservation est réduite.

Vérifiez que vos produits surgelés n'ont pas commencé à décongeler. Si tel est le cas, consommez-les au plus vite ou faites-les cuire ou rôtir avant de les recongeler !

Alarme de porte

Un signal sonore retentit si la porte de l'appareil reste ouverte plus de 60 secondes.

L'alarme cesse de sonner dès que l'on referme la porte.

Interrompre l'alarme

Si l'alarme vous dérange, vous pouvez l'interrompre avant la fin.

- Appuyez sur la touche .

L'alarme s'arrête.

En cas d'alarme de température, le symbole  reste allumé, jusqu'à ce que l'appareil ne soit plus en état d'alarme.

Mode réglages

Certains réglages de l'appareil ne peuvent s'effectuer qu'en mode Réglages.

Activer / Désactiver le verrouillage	c
Activer le mode Shabbat	5

Le mode de réglage est indiqué à l'écran par le symbole ☰ .

Il est décrit par la suite comment vous parvenez dans le mode Réglages et comment vous modifiez les réglages.

Activer / Désactiver le verrouillage

Le verrouillage vous permet de prévenir tout arrêt involontaire de l'appareil.

– Activation du verrouillage

- Appuyez sur la touche ☸ pendant env. 5 secondes.

Le symbole ☰ s'allume et 5 clignote à l'écran.

Le mode de réglage est à présent activé.

- Appuyez sur la touche c de la zone de congélation. ☺ s'affiche à l'écran.
- Appuyez brièvement sur la touche ☸ pour accéder à la fonction de verrouillage.

L'écran affiche $c1$.

- Appuyez brièvement sur la touche ☸ pour enclencher la fonction de verrouillage.

Le symbole ☰ s'allume.

- Pour quitter le mode de réglage, appuyez sur la touche principale ⏻ de la zone de congélation.

La température s'affiche à l'écran.

– Désactivation du verrouillage

- Appuyez sur la touche ☸ pendant env. 5 secondes.

Le symbole ☰ et le symbole ☺ s'allument et 5 clignote à l'écran.

Le mode de réglage est à présent activé.

- Appuyez sur la touche c de la zone de congélation. ☺ s'affiche à l'écran.

- Appuyez brièvement sur la touche ☸ pour accéder à la fonction de verrouillage.

L'écran affiche $c0$.

- Appuyez brièvement sur la touche ☸ pour désactiver la fonction de verrouillage.

Le symbole ☰ s'éteint.

- Pour quitter le mode de réglage, appuyez sur la touche principale ⏻ de la zone de congélation.

La température s'affiche à l'écran.

Autres réglages

Activer / Désactiver le mode Shabbat

 Risque sanitaire en raison de consommation d'aliments impropres à la consommation.

Si une panne de courant survient pendant cette période, elle ne sera pas signalée. Les produits surgelés peuvent décongeler. Par conséquent, la durée de conservation est réduite.

Vérifiez que vos produits surgelés n'ont pas commencé à décongeler. Si tel est le cas, consommez-les au plus vite ou faites-les cuire ou rôtir avant de les recongeler !

Cet appareil propose un mode Shabbat qui permet de faciliter l'observance des pratiques religieuses.

En mode Shabbat, les fonctions suivantes sont désactivées :

- l'éclairage intérieur déclenché par l'ouverture de la porte,
- toute la signalisation sonore et visuelle,
- l'affichage de température,
- les fonctions DynaCool et SuperFrost, sous réserve qu'elles aient été activées au préalable.

Vous pouvez sélectionner la touche  pour désactiver le mode Shabbat.

Le mode Shabbat se désactive automatiquement au bout de 120 heures environ.

La signalisation sonore et visuelle étant désactivée, penser à vérifier que la porte est bien fermée.

- Activer le mode Shabbat

- Appuyez sur la touche  pendant env. 5 secondes.

Le symbole '≡ s'allume et 5 clignote à l'écran.

Le mode de réglage est à présent activé.

- Appuyez brièvement sur la touche  pour accéder au mode Shabbat.

L'écran affiche : 57.

- Appuyez brièvement sur la touche  pour confirmer le réglage.

L'écran s'éteint et le mode Shabbat est activé.

- Désactiver le mode Shabbat

- Appuyez deux fois brièvement sur la touche  pour désactiver le mode Shabbat.

Le symbole '≡ s'allume et 5 clignote à l'écran.

Le mode de réglage est à présent activé.

Le mode Shabbat est désactivé.

- Pour quitter le mode de réglage, appuyez sur la touche principale .

Conserver des aliments - zone de réfrigération

 Risque d'explosion provoquée par des mélanges gazeux inflammables.

Certains gaz inflammables risquent de prendre feu en présence de composants électriques.

N'entreposez aucun produit explosif ni aucun produit contenant un gaz propulseur (par ex. une bombe aérosol). Les bombes aérosols correspondantes sont reconnaissables à une indication imprimée ou à un symbole de flamme. Des gaz qui peuvent s'échapper risquent de s'enflammer en raison des composants électriques.

 Risque de dommages à cause des aliments contenant de la graisse ou de l'huile.

Si vous entreposez des aliments contenant de la graisse ou de l'huile dans la contreporte, des fissures risquent d'apparaître dans le plastique, qui peut casser.

Veillez à ce que la graisse ou l'huile ne fuient pas sur les pièces en plastique de l'appareil.

Les différentes zones de froid

La circulation naturelle de l'air crée des différences de température de la zone de réfrigération.

L'air froid, plus lourd, descend dans la partie basse de la zone de réfrigération. Servez-vous des différentes zones de froid quand vous rangez vos aliments dans l'appareil !

Conseil : Veillez à ne pas stocker les aliments de façon trop compacte afin de garantir une bonne circulation de l'air.

Si la circulation de l'air ne suffit pas, le refroidissement diminue et la consommation d'énergie augmente. N'obstruez pas le ventilateur sur la paroi arrière.

Conseil : Les aliments ne doivent pas toucher la paroi arrière de l'appareil. Ils risqueraient d'y adhérer en gelant.

Cet appareil dispose d'un système de refroidissement dynamique qui permet d'atteindre une température uniforme une fois le ventilateur activé. Le ventilateur permet de combler les différences de températures entre les zones de froid.

Zone la moins froide

La zone la moins froide du réfrigérateur se trouve tout en haut, au niveau de la porte de l'appareil. Utilisez cette zone, par exemple pour conserver votre beurre et l'étaler plus facilement ou votre fromage afin d'en préserver les arômes.

Conservation des aliments - zone de réfrigération

Zone la plus froide

La zone la plus froide du réfrigérateur se trouve juste au-dessus du bac à fruits et à légumes, sur la face arrière de l'appareil.

Utilisez ces zones pour conserver tous les aliments sensibles à la chaleur et facilement périssables, comme :

- le poisson, la viande et la volaille,
- la charcuterie et les plats cuisinés,
- les plats ou pâtisseries à base d'œufs ou de crème,
- les pâtes fraîches et les pâtes à gâteau, pizza ou quiche,
- les fromages au lait cru et autres produits à base de lait cru,
- les légumes sous cellophane et
- tout autres aliments frais dont la date de péremption est conditionnée par une température de stockage inférieure à 4 °C.

Non approprié pour la zone de réfrigération

Certains aliments ne peuvent pas être stockés à des températures inférieures à 5 °C car ils sont sensibles au froid. L'aspect, la consistance, le goût et/ou la teneur en vitamines de ces aliments peuvent être altérés à des températures trop basses.

Parmi ces aliments, on compte notamment les :

- ananas, avocats, bananes, grenades, mangues, papayes, melons, fruits de la passion, agrumes (comme les citrons, les oranges, les mandarines et les pamplemousses),
- fruits pas assez mûrs,
- aubergines, concombres, pommes de terre, poivrons, tomates, courgettes,
- fromages à pâte dure (parmesan, comté).

Conseils pour l'achat d'aliments

La condition préalable à une longue conservation réside dans la fraîcheur des aliments que vous achetez. La fraîcheur de départ est décisive pour la durée de conservation des aliments.

Vérifiez toujours la date limite de consommation ainsi que la température de conservation appropriée.

Autant que faire se peut, ne brisez pas la chaîne du froid. Par exemple ne laissez pas vos courses trop longtemps dans une voiture.

Conseil : Munissez-vous d'un sac isotherme pour faire vos courses, glissez les aliments les plus fragiles à l'intérieur puis rangez-les dans votre réfrigérateur dès que vous rentrez.

Bien entreposer ses aliments

Laissez vos aliments dans leur **emballage ou couvrez-les soigneusement**. Cela permet d'éviter les transferts d'odeurs, la transmission de germes ou le dessèchement des aliments. Ces mesures valent particulièrement pour la conservation de produits d'origine animale.

En réglant correctement la température de votre appareil et en respectant une hygiène convenable, vous pouvez allonger considérablement la durée de conservation des aliments.

Fruits et légumes

Les fruits et légumes peuvent toutefois être stockés sans emballage dans le bac à fruits et à légumes.

Aliments riches en protéines

Notez que les aliments riches en protéines se gardent moins longtemps. Cela signifie que les crustacés et les fruits de mer se dégradent plus rapidement que le poisson qui lui-même se garde moins longtemps que la viande.

Aménagement intérieur de la zone de réfrigération

Décaler un balconnet

Déplacez le balconnet/le balconnet à bouteilles uniquement lorsque l'appareil est vide.

- Poussez le balconnet vers le haut et retirez-le par l'avant.
- Placez le balconnet à l'endroit de votre choix. Veillez à ce qu'il repose correctement sur les supports.

Décaler les tablettes

Les tablettes sont pourvues de butées d'arrêt qui évitent qu'elles ne soient sorties par mégarde.

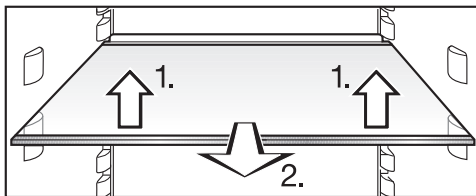

- Les tablettes peuvent être décalées en fonction de la hauteur des aliments.
1. Soulevez-les légèrement par l'avant.
 2. Enlevez-les.

Le rebord de la baguette de protection arrière doit être orienté vers le haut afin que les aliments ne touchent pas la paroi arrière et n'y restent pas collés.

- Insérer ensuite la tablette au niveau choisi.

Déplacer ou retirer le cale-bouteilles

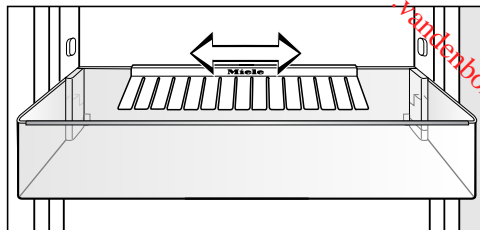

Vous pouvez déplacer la cloison vers la droite ou la gauche. Cela vous permet de dégager davantage de place pour les boissons en brique.

La cloison de maintien peut être entièrement retirée (pour la nettoyer par exemple) :

- Pour ce faire, retirez la cloison du rebord arrière du balconnet pour bouteilles.

Après le nettoyage, vous pouvez replacer le cale-bouteilles.

Aménagement intérieur de la zone de réfrigération

Déplacer la clayette pour bouteilles

La clayette pour bouteilles est disponible en accessoires en option (voir « Accessoires - Accessoires en option »).

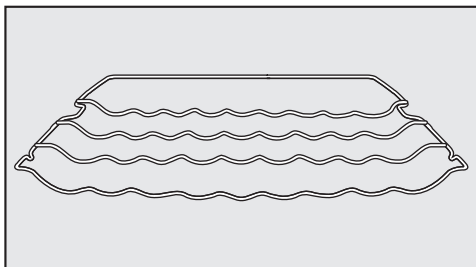

Vous pouvez installer la clayette range-bouteilles de diverses manières dans l'appareil.

- Soulevez la clayette légèrement à l'avant, tirez-la un peu vers l'avant, soulevez-la et dégagez-la des supports par les encoches et décalez-la vers le haut ou vers le bas.

La barre de butée arrière doit être tournée vers le haut afin que les bouteilles ne touchent pas la paroi arrière.

La clayette est pourvue de butées d'arrêt qui évitent qu'elle soit sortie complètement par mégarde.

Déplacer le filtre à charbon actif

Le filtre à charbon actif avec support KKF-FF (Active AirClean) est disponible en option (voir chapitre « Accessoires », section « Accessoires en option »).

Veillez à conserver des aliments qui sentent fort, notamment certains fromages, comme suit :

- Placez le support avec les filtres à charbon actif sur la tablette où sont stockés les aliments.
- Remplacez auparavant les filtres à charbon selon vos besoins.
- Placez d'autres filtres à charbon actif (avec support) dans l'appareil (voir chapitre « Accessoires », section « Accessoires en option »).

Aménagement intérieur de la zone de réfrigération

Le support des filtres à charbon actif est placé sur la baguette de protection arrière de la tablette.

- Pour déplacer le filtre à charbon actif, retirez le support du filtre à charbon actif de la baguette de protection en tirant vers le haut.

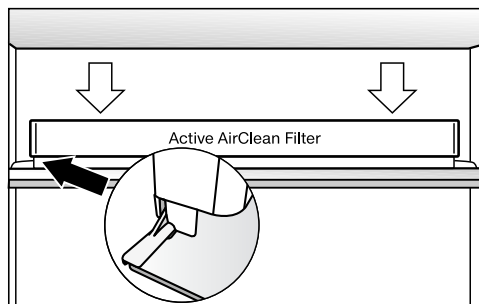

- Placez-les sur la baguette de protection de la tablette souhaitée.

Pouvoir de congélation maximal

Pour que la congélation des aliments s'effectue le plus rapidement possible, il convient de ne pas dépasser la capacité maximale de congélation. Vous trouverez la capacité maximale de congélation en 24 heures sur la plaque signalétique : « Pouvoir de congélation ... kg/24 h ».

La capacité de congélation maximale indiquée a été déterminée en conformité avec la norme DIN EN ISO 15502.

Processus de congélation pour les produits frais.

Les aliments frais doivent être congelés à cœur aussi rapidement que possible afin de conserver leur valeur nutritive, vitamines, aspect et goût.

Plus les aliments sont congelés lentement, plus la quantité de liquide qui s'échappe de chaque cellule est importante. Les cellules se recroquevillent alors. Lors de la congélation, seule une partie du liquide qui s'est échappée peut retourner dans les cellules.

Concrètement, ceci signifie que la perte de saveur des aliments est plus importante. Ceci se manifeste par la flaque d'eau qui se forme autour de l'aliment lorsque vous le décongelez.

Si les produits sont congelés rapidement, le liquide a moins de temps pour s'échapper des cellules et passer dans les cavités. Les cellules se contractent bien moins. Lors de la décongélation, la faible quantité de liquide qui est passée

dans les cavités peut revenir dans les cellules, et la perte de jus est moindre. Seule une petite tache d'eau se forme !

Conservation de produits surgelés

Pour conserver des produits surgelés vendus dans le commerce, contrôlez lors de l'achat dans le magasin

- si l'emballage n'est pas abîmé,
- la date limite de conservation et
- la température des zones de réfrigération dans lequel l'aliment est vendu. Si la température est supérieure à $-18\text{ }^{\circ}\text{C}$, les produits surgelés se conserveront moins longtemps.

- Prenez les produits surgelés en dernier et transportez-les dans un sac isotherme ou du papier journal.
- Rangez vos produits surgelés immédiatement dans le congélateur.

 Ne recongelez jamais des produits entièrement ou partiellement décongelés. Recongelez-les seulement après les avoir cuisinés (en les faisant cuire ou rôtir).

Congélation et conservation

Congélation de produits

Ne congelez que des produits frais et de première qualité !

Conseils pour la congélation

- **Peuvent être congelés :**
la viande fraîche, la volaille, le gibier, le poisson, les légumes, les fines herbes, les fruits crus, les produits laitiers, le pain et les pâtisseries, les restes, le jaune d'œuf, le blanc d'œuf et de nombreux plats cuisinés.
- **Ne peuvent pas être congelés :**
les grappes de raisin, les salades vertes, les radis, le raifort, la mayonnaise, les œufs entiers dans leur coquille, les oignons, les pommes et les poires crues.
- Pour préserver la couleur, le goût, l'arôme et la vitamine C de vos légumes, blanchissez-les avant de les congeler. Pour ce faire, faites cuire vos légumes, portion par portion, à l'eau bouillante pendant 2-3 minutes. Retirez ensuite les légumes et refroidissez-les rapidement sous l'eau froide. Pour finir, égouttez les légumes.
- La viande maigre se congèle mieux que la viande grasse et se conserve beaucoup plus longtemps.
- Séparez les côtelettes, biftecks, escalopes et autres viandes avec un film plastique. Vous éviterez ainsi qu'elles ne congèlent en bloc.
- N'assaisonnez pas les aliments crus et les légumes blanchis avant de les congeler et assaisonnez légèrement

les plats cuisinés. Certaines épices changent l'intensité du goût lors de la congélation.

- Faites refroidir les boissons et aliments chauds avant de les mettre dans l'appareil frigorifique. Vous éviterez ainsi que les produits déjà congelés ne se réchauffent à leur contact et que votre consommation d'énergie n'augmente.

Emballage des produits à congeler

- Portionnez les produits à congeler.

- Emballages recommandés

- film plastique
- film de congélation en polyéthylène
- papier d'aluminium
- boîte de congélation

- Emballages à éviter

- papier d'emballage
- papier sulfurisé
- papier cellophane
- sac poubelle
- sac de course usagé

- Chassez l'air de l'emballage.

- Fermez l'emballage hermétiquement avec :

- des élastiques
- des clips en plastique
- des ficelles ou
- des bandes adhésives spéciales pour la congélation.

Conseil : Vous pouvez bien entendu utiliser un appareil pour souder les sacs et films de congélation.

- Inscrivez le contenu et la date de congélation sur l'emballage.

Avant la congélation

- Si vous devez congeler plus de 2 kg de produits frais, activez la fonction Superfrost (voir « Utilisation de la fonction Superfrost et DynaCool », section « Fonction SuperFrost ») pendant quelques instants avant de ranger les aliments dans le congélateur.

Les aliments déjà congelés disposeront ainsi d'une réserve de froid.

Mise en congélation

 Risque de dommages à cause de charge trop lourde !

Une charge trop lourde peut entraîner des dommages sur le tiroir de congélation.

Respectez la capacité maximale de 20 kg par tiroir de congélation.

Les aliments à congeler ne doivent pas entrer en contact avec des aliments déjà congelés afin d'éviter que ces derniers ne commencent à décongeler.

- Veillez à ce que les emballages soient bien secs pour éviter une congélation en bloc.

Si les fentes du ventilateur sont encombrées, la performance de refroidissement est réduite et la consommation d'énergie augmente. Vérifiez lors de la mise en congélation que les fentes du ventilateur ne sont pas recouvertes.

- Disposez les produits de manière à ce qu'ils occupent la plus grande surface possible sur les compartiments de congélation du haut.

Congélation et conservation

Durée de conservation des aliments congelés

La conservation des aliments est elle-même très différente en cas de respect de la température prescrite de -18°C . Même dans les produits congelés, des processus de décongélation fortement ralentis ont lieu. La graisse peut par exemple devenir rance avec l'oxygène. De la viande maigre peut par conséquent être conservée deux fois plus longtemps que la viande grasse.

Les durées de conservation indiquées sont des valeurs références pour la durée de conservation des différents groupes d'aliments dans la zone de congélation.

Groupe d'aliments	Durée de conservation (mois)
Oeuf sur le plat	2 jusqu'à 6
Pain, pâtisseries	2 jusqu'à 6
Fromage	2 jusqu'à 4
Poisson, gras	1 jusqu'à 2
Poisson, maigre	1 jusqu'à 5
Saucisse, jambon	1 jusqu'à 3
Gibier, porc	1 jusqu'à 12
Volaille, bœuf	2 jusqu'à 10
Fruits et légumes	6 jusqu'à 18
Herbes aromatiques	6 jusqu'à 10

Pour des résultats de congélation classiques, la durée de conservation indiquée sur l'emballage est décisive.

Décongélation de produits congelés

Ne recongelez jamais des produits entièrement ou partiellement décongelés. Recongelez-les seulement après les avoir cuisinés (en les faisant cuire ou rôtir).

Vous pouvez décongeler les aliments :

- au four à micro-ondes,
- au four en mode « Chaleur tournante » ou « Décongélation »,
- à température ambiante,
- dans la zone de réfrigération (le froid sera utilisé pour refroidir les autres aliments),
- au four vapeur.

Vous pouvez faire cuire les **morceaux de viande ou de poissons plats** partiellement décongelés dans une poêle chaude.

Décongelez les **morceaux de viande et de poisson** (viande hachée, poulet, filets de poisson, etc.) de manière à éviter tout contact avec les autres aliments. Récupérez l'eau de décongélation et jetez-la avec précaution.

Vous pouvez décongeler les **fruits** à température ambiante dans leur emballage ou dans un saladier couvert.

En général, les **légumes** peuvent être plongés dans l'eau bouillante ou cuits directement dans de la graisse chaude sans être décongelés. Étant donné que leur structure cellulaire est modifiée, le temps de cuisson des légumes surgelés est un peu plus court que celui des légumes frais.

Rafraîchissement rapide de boissons

Si vous placez des bouteilles dans le congélateur pour les refroidir plus rapidement, enlevez-les au bout **d'une heure maximum**, sinon elles risquent d'éclater.

Utiliser les accessoires

Préparation de glaçons

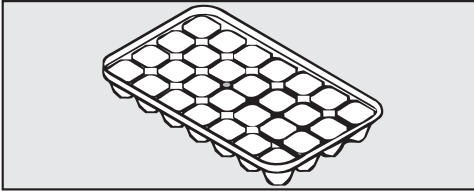

- Remplissez le bac à glaçons aux trois quarts avec de l'eau et posez-le sur le fond du compartiment de congélation.
- Aidez-vous d'un objet à bout rond, une cuillère par exemple pour détacher le bac à glaçons.

Conseil : Les glaçons pourront plus facilement être retirés du bac à glaçons si vous les passez rapidement sous l'eau.

Aménagement intérieur

Retirer le tiroir

Les tiroirs peuvent être sortis complètement pour les charger, les décharger ou tout simplement pour les nettoyer.

Vous pouvez aussi agrandir de manière flexible la zone de congélation en enlevant un tiroir de congélation si vous souhaitez stocker des aliments plus volumineux, par exemple une dinde ou du gibier.

Lorsque vous retirez les tiroirs de congélation, gardez à l'esprit que le tiroir de congélation du bas doit toujours rester dans l'appareil.

- Sortez les tiroirs jusqu'à la butée puis soulevez-les vers vous.

Dégivrage

Zone de réfrigération

La zone de réfrigération dégivre automatiquement.

Pendant que le compresseur fonctionne, du givre et des gouttelettes d'eau peuvent se former sur la paroi arrière de la zone de réfrigération. Inutile de les enlever, car ils s'évaporent automatiquement en raison de la chaleur produite par le compresseur.

L'eau de dégivrage s'écoule par un orifice le long d'un petit conduit jusqu'au système d'évaporation qui se trouve au dos de l'appareil.

Pour ce faire, maintenez l'orifice et le conduit d'écoulement propres. L'eau de dégivrage doit toujours pouvoir s'écouler sans problème.

Zone de congélation

L'appareil est pourvu d'un système « NoFrost » permettant d'assurer son dégivrage automatique.

L'humidité pouvant être présente dans la zone de congélation se liquéfie dans l'évaporateur et est automatiquement dégivrée et évaporée à intervalles réguliers.

Grâce au dégivrage automatique, la glace ne s'accumule jamais dans la zone de congélation. Ce système n'entraîne en aucun cas la décongélation des aliments stockés dans l'appareil.

Veillez vous assurer que l'eau ne pénètre pas dans l'électronique ni dans l'éclairage.

 Risque d'endommagement en cas de pénétration d'humidité.

La vapeur d'un nettoyeur vapeur peut endommager les plastiques et les composants électriques.

N'utilisez en aucun cas de nettoyeur vapeur pour nettoyer votre appareil frigorifique.

L'eau de nettoyage ne doit pas passer par l'orifice d'évacuation de l'eau de dégivrage.

La plaque signalétique apposée à l'intérieur de l'appareil frigorifique ne doit pas être enlevée. Elle vous sera utile en cas de panne !

Conseils pour l'entretien

A l'intérieur de l'appareil, n'utilisez que des produits de nettoyage et d'entretien qui ne présentent aucun risque pour les aliments.

Pour éviter d'endommager toutes les surfaces, **n'utilisez pas** :

- de produits nettoyant à base de soude, d'ammoniaque, d'acide ou de chlorure,
- de produit anti-calcaire,
- de détergent abrasif, comme la poudre, la crème à récurer ou les pierres de nettoyage,
- de détergent contenant des solvants,
- de produit spécial inox,
- de nettoyant pour lave-vaisselle,
- de décapant four en bombe,
- de produit vitres,
- d'éponge et de brosse abrasive,
- de gomme de nettoyage,
- de grattoir métallique acéré !

Pour le nettoyage, nous vous conseillons l'utilisation d'eau tiède additionnée d'un peu de produit vaisselle.

Pour plus d'informations sur le nettoyage, veuillez vous reporter aux pages suivantes.

Nettoyage et entretien

Préparation de l'appareil au nettoyage

- Arrêtez l'appareil.

L'écran s'éteint et le système de refroidissement est désactivé.

- Débranchez l'appareil ou désactivez le fusible de l'installation domestique.
- Sortez tous les aliments qui se trouvent dans l'appareil. Entreposez-les dans un endroit frais.
- Sortez les balconnets de la contre-porte.
- Retirez les tiroirs de congélation.
- Démontez toutes les autres pièces amovibles se trouvant à l'intérieur de l'appareil pour les nettoyer

Démonter la tablette

- Posez la tablette sur une surface plane et douce (par exemple un torchon) afin d'éviter les rayures.

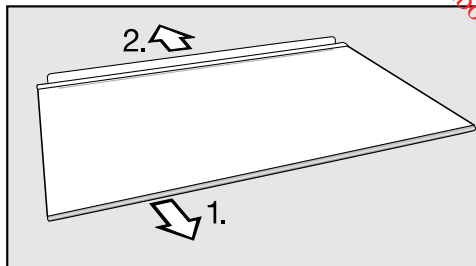

- Avant de nettoyer la tablette, retirez la baguette de protection arrière et la baguette plastique.
1. Retirez la baguette plastique en commençant à tirer doucement d'un côté.
 2. Retirez la baguette de protection.
- Après le nettoyage, remontez la baguette de protection et la baguette plastique.

Nettoyer l'intérieur de l'appareil et les accessoires

L'appareil doit être régulièrement nettoyé, au moins une fois par mois.

Ne laissez pas les salissures sécher, nettoyez-les le plus rapidement possible.

- Nettoyez l'intérieur à l'aide d'une éponge propre, d'eau tiède et d'un peu de liquide vaisselle.
- Rincez ensuite à l'eau claire puis séchez avec un chiffon doux.

Retirez les baguettes ou liserés en plastique avant de nettoyer les tablettes ou porte-bouteilles dans le lave-vaisselle.

Les éléments suivants ne peuvent **pas être mis au lave-vaisselle** :

- les baguettes plastiques
- tous les tiroirs et couvercles des tiroirs (selon modèle)
- Nettoyez ces accessoires à la main.

 Risque de dommages provoqué par les températures élevées du lave-vaisselle.

Des éléments de l'appareil peuvent devenir inutilisables lors de nettoyage au lave-vaisselle à plus de 55 °C, ils peuvent par exemple se déformer.

Sélectionnez exclusivement les programmes de lave-vaisselle de 55 °C max. pour les éléments que vous pouvez mettre au lave-vaisselle.

Les éléments plastifiés qui entrent en contact avec des colorants naturels, tels que les carottes, les tomates ou le ketchup sont susceptibles de se décolorer au lave-vaisselle. Cette coloration n'altère en rien la robustesse des éléments concernés.

Les pièces suivantes peuvent être mises **au lave-vaisselle** :

- le balconnet pour bouteilles, le balconnet à œufs, le bac à glaçons (fournis en fonction du modèle)
- les balconnets dans la contre-porte (sans baguette ou liseré plastique)
- les tablettes (sans les liserés)
- le support pour le filtre à charbon (disponible en accessoire en option)
- Nettoyez régulièrement la rigole et l'orifice d'évacuation à l'aide d'un bâtonnet pour que l'eau de dégivrage puisse s'écouler sans problème.
- Laissez les portes de l'appareil ouvertes un instant afin d'aérer suffisamment et éviter ainsi la formation de mauvaises odeurs.

Nettoyage et entretien

Nettoyer la façade et les parois latérales

Des dépôts déjà incrustés sont plus difficiles, voire impossibles à retirer. Les surfaces sont susceptibles de se décolorer ou de s'altérer.

Nous recommandons d'éliminer les salissures présentes sur la façade et les parois latérales le plus vite possible.

Toutes les surfaces sont sensibles aux rayures et risquent de se tacher au contact de produits de nettoyage inappropriés.

Veuillez consulter la section « Conseils pour l'entretien » au début du présent chapitre.

- Nettoyez la façade de l'appareil à l'aide d'un carré vaisselle propre, de produit vaisselle et d'eau chaude. Vous pouvez également utiliser un chiffon propre et humide en microfibres, sans détergent.
- Rincez ensuite à l'eau claire puis séchez avec un chiffon doux.

Surfaces en inox :

Façade

⚠ Risque de dommages à cause de nettoyage incorrect.

Le revêtement de surface (CleanSteel) est endommagé.

N'utilisez **aucun produit de nettoyage spécial inox** sur cette surface.

La façade est recouverte d'un revêtement haut de gamme en inox anti-traces (CleanSteel) qui protège des salissures et facilite son nettoyage.

Nettoyer les ouvertures d'aération

Les dépôts de poussière augmentent la consommation énergétique.

- Nettoyez régulièrement la grille d'aération à l'aide d'un pinceau ou de l'aspirateur (utilisez pour ce faire par ex. la brosse à meuble des aspirateurs Miele).

Au dos : nettoyer le compresseur et la grille métallique

Les dépôts de poussière augmentent la consommation énergétique.

 Risque de dommages à cause de nettoyage incorrect.

Les câbles ou les autres composants peuvent être arrachés, pliés ou endommagés.

Nettoyez avec précaution le compresseur et la grille métallique.

Le compresseur et la grille métallique situés à l'arrière de l'appareil (échangeur thermique) doivent être dépoussiérés au moins une fois par an.

Nettoyage du joint de porte

Si le joint de porte est endommagé ou s'il glisse de la rainure, la porte de l'appareil ne ferme éventuellement pas correctement, et la puissance frigorifique diminue. De l'eau de condensation s'accumule à l'intérieur et du givre peut se former.

N'endommagez pas le joint de porte et vérifiez que le joint de porte ne glisse pas de la rainure.

 Risque de dommages à cause de nettoyage incorrect.

Si un corps gras est appliqué sur le joint de porte, il risque de devenir poreux.

N'appliquez aucun corps gras sur le joint de porte.

- Nettoyez régulièrement le joint à l'eau claire puis séchez-le soigneusement à l'aide d'un chiffon.

Nettoyage et entretien

Mettre en service l'appareil après son nettoyage

- Remplacez tous les éléments dans l'appareil.
- Rebranchez l'appareil puis mettez-le en marche.
- Pour accélérer la production de froid de la zone de congélation, activez la fonction SuperFrost pendant quelques temps.
- Déposez les aliments dans le réfrigérateur puis fermez la porte.
- Remplacez les tiroirs de congélation avec les aliments dans la zone de congélation puis fermez la porte.
- Pour désactiver la fonction SuperFrost, appuyez sur la touche correspondante une fois atteinte la température minimale de congélation constante de - 18 °C.

Remplacer le filtre à charbon actif

Le filtre à charbon actif avec support KKF-FF (Active AirClean) est disponible en option (voir chapitre « Description de l'appareil », section « Accessoires »).

Remplacez le filtre à charbon actif situé dans le support tous les 6 mois environ.

Vous pouvez vous procurer des filtres à charbon actif KKF-RF chez votre revendeur, auprès du service après-vente Miele ou sur la boutique en ligne Miele.

Conseil : Le support du filtre à charbon est adapté au lave-vaisselle.

- Retirez le support du filtre à charbon actif de son logement en tirant vers le haut.

Les filtres à charbon actif utilisés ne doivent pas toucher la paroi arrière de l'appareil, car ils pourraient coller à la paroi en raison de l'humidité. Placez correctement les nouveaux filtres à charbon actif dans le support de sorte qu'ils ne dépassent pas du bord du support.

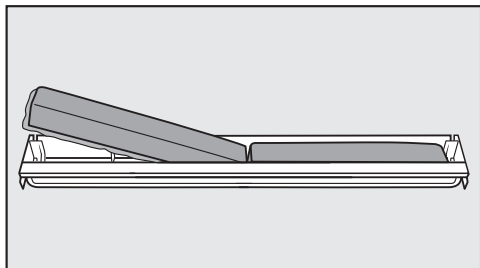

- Sortez les deux filtres à charbon actif puis placez-en deux nouveaux dans leur support, bordure vers le bas.

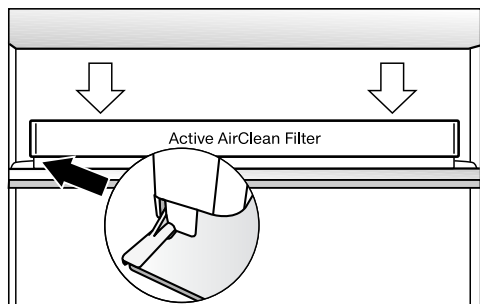

- Remplacez le logement des filtres au centre de la bordure arrière d'une tablette, jusqu'à ce que vous entendiez un déclic.

En cas d'anomalie

Vous pouvez régler la plupart des défauts ou anomalies courants par vous-même. Dans bon nombre de cas, vous économiserez ainsi du temps et de l'argent car vous n'aurez pas besoin de faire appel au service après-vente.

Les tableaux suivants vous aideront à déceler la cause d'un défaut ou d'une anomalie et à y remédier.

En cas de panne ou d'anomalie, évitez d'ouvrir la porte de l'appareil afin de réduire au maximum la perte de froid.



Problème	Cause et solution
L'appareil ne refroidit pas et l'éclairage intérieur ne fonctionne pas quand la porte de l'appareil est ouverte.	L'appareil n'est pas allumé. ■ Allumez l'appareil.
	La fiche de l'appareil n'est pas bien enfoncée dans la prise. ■ Enfoncez bien la fiche de l'appareil dans la prise.
	Le fusible de l'installation domestique s'est déclenché. Vérifiez si l'appareil, la tension domestique ou un autre appareil sont défectueux. ■ Le cas échéant, avertissez un électricien ou le service après-vente.
Le compresseur fonctionne de plus en plus souvent et de plus en plus longtemps et la température à l'intérieur de l'appareil est trop basse.	Les fentes d'aération et de ventilation sont obstruées ou empuissierées. ■ Ne recouvrez pas les fentes d'aération et d'évacuation de l'air. ■ Dépoussiérez-les régulièrement.

Problème	Cause et solution
	<p>Les portes ont été ouvertes trop souvent ou vous avez récemment congelé de grandes quantités d'aliments frais.</p> <ul style="list-style-type: none"> ■ N'ouvrez la porte qu'en cas de besoin et gardez-la ouverte le moins longtemps possible. <p>La température requise revient peu à peu à la normale.</p>
	<p>Les portes de l'appareil n'ont pas bien été fermées. Il se peut qu'une épaisse couche de givre se soit déjà formée.</p> <ul style="list-style-type: none"> ■ Fermez les portes de l'appareil. <p>La température requise revient peu à peu à la normale.</p> <p>Si une couche épaisse de glace s'est déjà formée, la production de froid diminue, ce qui fait augmenter la consommation d'énergie.</p> <ul style="list-style-type: none"> ■ Dégivrez l'appareil et nettoyez-le.
	<p>La température ambiante est trop élevée. Plus la température ambiante est élevée, plus le compresseur fonctionne longtemps.</p> <ul style="list-style-type: none"> ■ Suivez les indications du chapitre « Conseils d'installation », section « Lieu d'installation ».
	<p>La température à l'intérieur de l'appareil est réglée à une valeur trop basse.</p> <ul style="list-style-type: none"> ■ Corrigez les réglages de température.
	<p>Une grande quantité d'aliments a été mise à congeler en même temps.</p> <ul style="list-style-type: none"> ■ Suivez les indications du chapitre « Congélation et conservation ».
	<p>La fonction SuperFrost est encore enclenchée.</p> <ul style="list-style-type: none"> ■ Pour économiser de l'énergie, vous pouvez désactiver manuellement la fonction SuperFrost.

En cas d'anomalie



Problème	Cause et solution
<p>Le compresseur s'enclenche de moins en moins souvent et de moins en moins longtemps, la température à l'intérieur de l'appareil augmente.</p>	<p>Ceci n'est pas une anomalie. La température réglée est trop élevée.</p> <ul style="list-style-type: none"> ■ Corrigez les réglages de température. ■ Contrôlez de nouveau la température 24 h plus tard. <p>Les aliments congelés commencent à décongeler. La température ambiante est inférieure à la température admise pour cet appareil. Le compresseur s'enclenche moins souvent lorsque la température ambiante est trop basse. La température de la zone de congélation risque donc de trop augmenter.</p> <ul style="list-style-type: none"> ■ Suivez les indications du chapitre « Conseils d'installation », section « Lieu d'installation ». ■ Augmentez la température ambiante.
<p>Le compresseur fonctionne en continu.</p>	<p>Ceci n'est pas une anomalie. Quand les besoins en froid sont moins importants, le compresseur se règle automatiquement sur une vitesse inférieure afin d'économiser de l'énergie : sa durée de fonctionnement augmente proportionnellement.</p>
<p>Le joint de porte est endommagé ou doit être remplacé.</p>	<p>Le joint de porte peut être remplacé sans outil.</p> <ul style="list-style-type: none"> ■ Remplacez le joint de porte. Il est disponible auprès de votre revendeur ou du service après-vente.
<p>L'appareil est givré ou de l'eau de condensation se forme à l'intérieur de l'appareil.</p>	<p>Le joint de porte a glissé de la rainure.</p> <ul style="list-style-type: none"> ■ Vérifiez si le joint de porte est bien calé dans la rainure. <p>Le joint de porte est endommagé.</p> <ul style="list-style-type: none"> ■ Vérifiez si le joint de porte est endommagé.

Messages à l'écran

Message	Cause et solution
<p>Le symbole d'alarme  clignote sur l'écran d'affichage ; avec l'affichage de température.</p>	<p>L'alarme de température a été activée (voir aussi « Alarme de température et de porte »). La zone de congélation est plus chaude / froide que la température de réglage.</p> <p>Voici quelques causes possibles :</p> <ul style="list-style-type: none"> – la porte de l'appareil a été ouverte souvent. – vous avez congelé une grande quantité d'aliments sans activer la fonction SuperFrost, – il y a eu une panne de courant prolongée (coupure de courant). <p>■ Remédiez à l'état d'alarme.</p> <p>Dès que l'état critique est passé, le symbole Alarme;  s'éteint.</p> <p>■ Selon la température, vérifiez si les aliments sont déjà partiellement, voire entièrement décongelés. Dans ce cas, faites cuire les produits avant de les recongeler.</p>
<p>L'écran affiche « F0 à F9 ».</p>	<p>Une anomalie a été détectée.</p> <p>■ Contactez le service après-vente Miele.</p>
<p>Le symbole  s'allume à l'écran, l'appareil ne produit pas de froid bien que les commandes de l'appareil et l'éclairage intérieur continuent de fonctionner.</p>	<p>Le mode expo est activé. Il permet aux revendeurs de présenter l'appareil sans que l'appareil ne produise de froid. Ce réglage n'a aucune utilité pour le particulier.</p> <p>■ Demandez au service après-vente comment désactiver le mode exposition.</p>

En cas d'anomalie

L'éclairage intérieur ne fonctionne pas.

Problème	Cause et solution
<p>L'éclairage intérieur ne fonctionne pas.</p>	<p>L'appareil ou la zone de réfrigération n'est pas allumé(e).</p> <ul style="list-style-type: none"> ■ Allumez l'appareil ou la zone de réfrigération. <p>Le mode Shabbat est activé : l'écran est noir et l'appareil refroidit.</p> <ul style="list-style-type: none"> ■ Appuyez brièvement sur la touche SuperFrost pour quitter le mode Shabbat. <p>Enfin, la température s'affiche à l'écran, et l'éclairage intérieur s'allume (voir chapitre « Autres réglages », section « Activer / Désactiver le mode Shabbat »).</p> <p>L'éclairage intérieur s'éteint automatiquement au bout d'env. 15 minutes d'ouverture de la porte en raison d'un risque de surchauffe. Si ce n'est pas le cas, cela signale une anomalie technique.</p> <div style="border: 1px solid gray; padding: 5px; margin-bottom: 5px;"> <p> Risque d'électrocution en raison d'éléments non protégés sous tension.</p> <p>En retirant le cache de l'ampoule, vous pouvez toucher les parties conductrices.</p> <p>Ne retirez pas le cache de l'ampoule. Seul le service après-vente est habilité à remplacer les ampoules de l'éclairage LED.</p> </div> <div style="border: 1px solid gray; padding: 5px; margin-bottom: 5px;"> <p> Risque de blessure par l'éclairage LED !</p> <p>Cet éclairage correspond au groupe de risque RG 2. Si le cache est défectueux, cela peut provoquer des blessures oculaires.</p> <p>Si le cache de la lampe est défectueux, ne fixez pas directement l'éclairage à proximité immédiate à l'aide d'instruments optiques (une loupe ou similaire).</p> </div> <ul style="list-style-type: none"> ■ Contactez le service après-vente Miele.

Problèmes généraux liés à l'appareil

Problème	Cause et solution
Vous n'arrivez pas à ouvrir la porte de la zone de congélation plusieurs fois de suite ?	Ceci n'est pas une anomalie. En raison de l'effet d'aspiration, vous ne pouvez ouvrir la porte de l'appareil sans effort particulier qu'après env. 1 minute.
Un produit congelé reste fixé par le gel.	L'emballage de l'aliment n'était pas sec lorsqu'il a été placé au congélateur. ■ Décollez-le avec un objet plat à bout rond, le manche d'une cuillère par exemple.
Les parois externes de l'appareil sont chaudes.	Ceci n'est pas une anomalie. La chaleur dégagée par le processus de réfrigération est réutilisée pour empêcher la formation de condensation.

Origines des bruits

Bruits normaux	Quelle est leur origine ?
Brrrr....	Le vrombissement vient du moteur (compresseur). Il peut être plus fort pendant un moment donné, lorsque le moteur se met en route.
Blubb, blubb....	Les gargouillements ou les ronronnements viennent du fluide réfrigérant qui passe dans les conduits.
Clic...	Les cliquetis sont audibles lorsque le thermostat active ou désactive le moteur.
Sssrrrr....	Un léger bruit de fond provenant de la circulation d'air peut se faire entendre à l'intérieur de l'appareil.
Crac ...	Des bruits de craquement peuvent se faire entendre en cas d'expansion de certains matériaux de l'appareil.
N'oubliez pas qu'on ne peut pas éviter les bruits de moteur et d'arrivée du fluide dans le circuit frigorifique.	

Bruits	Cause et solution
Claquement, cliquetement	L'appareil n'est pas posé sur une surface plane. Remettez-le d'aplomb à l'aide d'un niveau à bulles. Utilisez pour ce faire les pieds de réglage situés sous l'appareil ou utilisez des cales.
	L'appareil est en contact avec d'autres meubles ou d'autres appareils. Eloignez-le.
	Des tiroirs ou tablettes vacillent ou sont coincés. Contrôlez les pièces amovibles et replacez-les correctement le cas échéant.
	Les bouteilles ou récipients se touchent. Séparez-les.
	Le câble de transport se trouve encore à l'arrière de l'appareil. Retirez-le.

Contact en cas d'anomalies

Vous n'arrivez pas à résoudre la panne par vous-même ? Contactez le service après-vente Miele ou votre revendeur Miele.

Les numéros de téléphone du service après-vente Miele figurent en fin de notice.

Veuillez indiquer le modèle et la référence de votre appareil. Ces deux indications figurent sur la plaque signalétique.

La plaque signalétique est située à l'intérieur de l'appareil.

Garantie

La garantie est accordée pour cet appareil selon les modalités de vente, par le revendeur ou par Miele pour une période de 24 mois.

Pour plus d'informations reportez-vous aux conditions de garantie fournies auprès du service après-vente Miele.

Branchement électrique

L'appareil qui vous est livré, est prêt à être raccordé avec un câble et une prise en monophasé 50 Hz, 220-240 V.

Prévoyez un fusible d'au moins 10 A.

Branchez exclusivement l'appareil à une prise de courant réglementaire reliée à la terre. L'installation électrique doit être conforme aux normes EDF.

Afin que l'appareil puisse être rapidement coupé du réseau électrique, la prise de courant ne doit pas se trouver derrière l'appareil. Elle doit rester accessible en cas d'urgence.

Si la prise de courant n'est plus accessible pour l'utilisateur, l'installation doit être équipée d'un dispositif de sectionnement pour chaque pôle. Ce dispositif peut être constitué d'un interrupteur à ouverture de contact de min. 3 mm. Il peut s'agir d'un disjoncteur automatique, de fusibles ou de contacteurs (conformes à la norme EN 60335).

La fiche ainsi que le câble d'alimentation de l'appareil ne doivent pas toucher l'arrière de cet appareil, étant donné que la fiche et le câble d'alimentation risqueraient d'être endommagés par les vibrations de l'appareil. Cela pourrait provoquer un court-circuit.

Évitez aussi de brancher d'autres appareils à des prises situées derrière l'appareil.

Il est interdit d'effectuer le branchement avec une rallonge car celle-ci n'assure pas la sécurité nécessaire (risque de surchauffe).

Ne branchez jamais l'appareil sur des îlots d'onduleurs, utilisés pour une alimentation électrique autonome comme une **alimentation en énergie solaire** par exemple.

Sinon, le dispositif de coupure de sécurité risque de s'enclencher au moment de la mise sous tension de l'appareil, en raison de crêtes de tension. Cela risque d'endommager l'électronique. De même, n'utilisez jamais l'appareil avec des **fiches à économie d'énergie** car l'alimentation réduite en énergie provoquerait un échauffement de l'appareil.

S'il faut remplacer le câble d'alimentation, seul un électricien qualifié est habilité à le faire.

 Risque d'incendie et de dommages provoqué par des appareils qui dégagent de la chaleur. Les appareils qui dégagent de la chaleur peuvent s'enflammer et l'appareil frigorifique peut prendre feu. Ne placez pas les appareils qui dégagent de la chaleur sur l'appareil, comme un mini-four, une plaque électrique ou un grille-pain sur l'appareil frigorifique.

 Risque d'incendie et de dommages provoqué par des flammes non recouvertes. Les flammes non recouvertes peuvent mettre le feu à l'appareil frigorifique. Maintenez éloigné l'appareil frigorifique des flammes non recouvertes, par ex. une bougie.

Installation côte à côte

 Risque de dommages provoqué par l'eau condensée sur les parois extérieures de l'appareil. Lorsque le taux d'humidité est élevé, de la condensation peut s'accumuler sur les parois extérieures de l'appareil et peut engendrer une corrosion. Ne placez pas directement d'appareil frigorifique côte-à-côte avec d'autres modèles.

Cet appareil ne doit pas être installé en combinaison « side-by-side » (côte à côte), car il n'est pas équipé de résistances intégrées dans les parois latérales.

Informez-vous auprès de votre revendeur pour savoir quelle combinaison est possible avec votre appareil.

Lieu d'installation

Choisissez une pièce très peu humide que vous pouvez aérer facilement.

Au moment de choisir le lieu d'installation, gardez à l'esprit que la consommation énergétique de l'appareil augmente lorsqu'il est à proximité immédiate d'un chauffage, d'une cuisinière ou de toute autre source de chaleur. Évitez également une exposition directe au soleil.

Plus la température ambiante est élevée, plus le compresseur fonctionne longtemps et plus la consommation d'électricité augmente.

Lors de l'installation de l'appareil, contrôlez aussi les points suivants :

Conseils d'installation

- La prise de courant ne doit pas se trouver derrière l'appareil. Elle doit rester accessible en cas d'urgence.
- La fiche et le câble d'alimentation ne doivent pas entrer en contact avec le dos de l'appareil. Ils pourraient être endommagés par les vibrations de l'appareil.
- Evitez aussi de brancher d'autres appareils à des prises situées derrière l'appareil.

 Risque de dommages provoqué par l'eau condensée sur les parois extérieures de l'appareil.

Lorsque le taux d'humidité est élevé, de la condensation peut s'accumuler sur les parois extérieures de l'appareil et peut engendrer une corrosion.

En prévention, nous recommandons d'installer l'appareil dans une pièce sèche et/ou climatisée et suffisamment aérée.

Une fois l'installation effectuée, assurez-vous que la porte de l'appareil ferme correctement, que les fentes d'aération et d'évacuation d'air ne sont pas recouvertes et que l'appareil a été correctement installé.

Classe climatique

Votre appareil est conçu pour fonctionner pour une classe climatique donnée (plage de température ambiante).

Veillez respecter les limites indiquées sur la plaque signalétique placée à l'intérieur de l'appareil.

Classe climatique	Température ambiante
SN	+ 10 °C à + 32 °C
N	+ 16 °C à + 32 °C
ST	+ 16 °C à + 38 °C
T	+ 16 °C à + 43 °C

Une température ambiante plus basse entraîne un arrêt relativement long du compresseur. Il est possible que la température à l'intérieur de l'appareil augmente excessivement, ce qui peut provoquer des dommages.

Aération et évacuation d'air

⚠ Risque d'incendie et de dommages en raison d'une aération insuffisante.

Si l'appareil n'est pas suffisamment aéré, le compresseur réagit plus souvent et fonctionne pendant une durée prolongée. Cela entraîne une consommation énergétique plus élevée et une augmentation de la température de fonctionnement du compresseur, ce qui risque d'endommager ce dernier.

Vérifiez que l'appareil frigorifique reçoit suffisamment d'air et peut évacuer l'air chaud.

Respectez impérativement les consignes concernant les fentes d'aération et d'évacuation de l'air. Les fentes d'aération et d'évacuation ne doivent jamais être recouvertes ni obstruées.

L'air présent sur la face arrière de l'appareil a tendance à se réchauffer.

Monter les entretoises murales jointes

Afin de respecter les indications relatives à la consommation d'électricité et d'éviter la formation de condensation lorsque la température ambiante est élevée, utilisez les entretoises murales. Prévoyez une augmentation de la profondeur de l'appareil de 35 mm environ une fois les entretoises murales montées. Le fait de ne pas les monter n'a aucune incidence sur le fonctionnement de l'appareil. Toutefois, un écart réduit entre l'appareil et le mur augmente légèrement la consommation d'énergie.

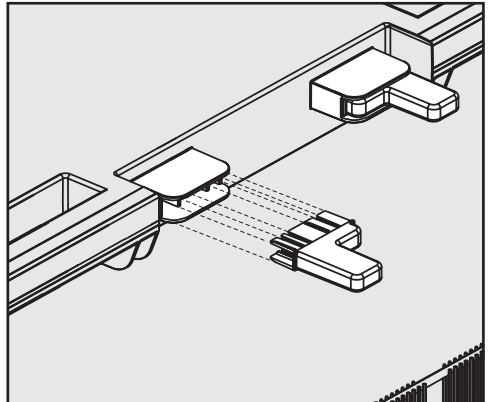

- Montez les entretoises murales au dos de l'appareil, en haut entre les poignées de transport.

Conseils d'installation

Installation

⚠ Risque de dommages corporels et matériels provoqué par le basculement de l'appareil.

Si l'appareil est placé par une seule personne, il existe un risque élevé de dommages corporels et matériels.

Faites appel impérativement à une deuxième personne pour installer l'appareil.

⚠ Risque d'endommagement du sol.

Le mouvement de l'appareil frigorifique peut entraîner des dommages au sol.

Déplacez l'appareil avec précaution sur des sols fragiles.

Pour une installation plus facile, des poignées de transport se trouvent en haut sur l'arrière de l'appareil et des patins de transport en bas de l'appareil.

Conseil : Installez l'appareil uniquement lorsqu'il n'est pas chargé.

- Placez l'appareil le plus près possible de son emplacement prévu.
- Retirez le câble d'alimentation au dos de l'appareil.
- Commencez par retirer le passe-câble au dos de l'appareil.
- Déplacez l'appareil avec précaution jusqu'à son emplacement prévu.
- Les entretoises (si elles sont montées) ou le dos de l'appareil doivent toucher le mur.

Ajustement

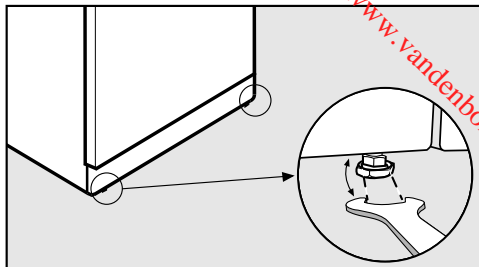

- A l'aide de la clé à fourche jointe, ajustez l'appareil en vous servant des pieds d'ajustage.

Support de porte

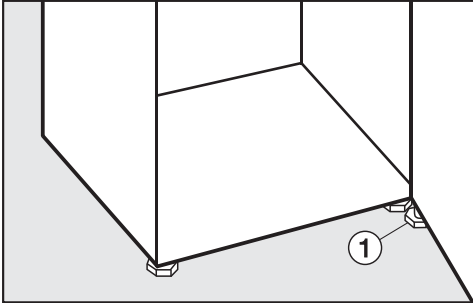

- Dévissez **systématiquement** à l'aide de la clé à fourche fournie, le pied réglable ① sur le support palier inférieur, jusqu'à ce que le pied repose sur le sol. Puis continuez à dévisser sur $\frac{1}{4}$ de tour supplémentaire.

Encastrement de l'appareil dans le linéaire de meubles

⚠ Risque d'incendie et de dommages en raison d'une aération insuffisante.

Si l'appareil n'est pas suffisamment aéré, le compresseur réagit plus souvent et fonctionne pendant une durée prolongée. Cela entraîne une consommation énergétique plus élevée et une augmentation de la température de fonctionnement du compresseur, ce qui risque d'endommager ce dernier.

Vérifiez que l'appareil frigorifique reçoit suffisamment d'air et peut évacuer l'air chaud.

Respectez impérativement les consignes concernant les fentes d'aération et d'évacuation de l'air. Les fentes d'aération et d'évacuation ne doivent jamais être recouvertes ni obstruées.

Conseils d'installation

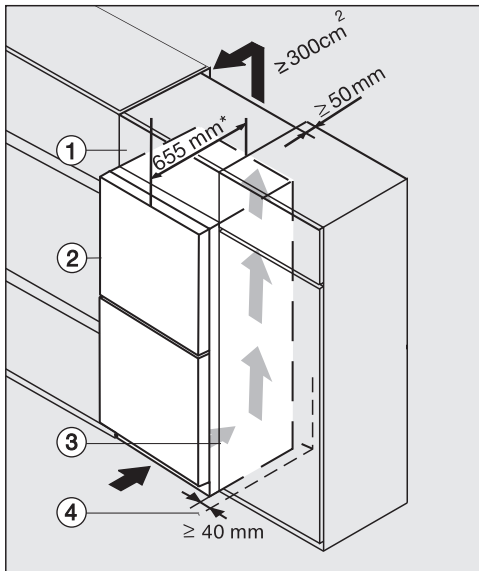

- ① Surmeuble
- ② Réfrigérateur
- ③ Meuble de cuisine
- ④ Paroi

* Pour les appareils avec des entretoises murales installées, prévoyez une augmentation de la profondeur de l'appareil de 35 mm env.

Plus la fente d'évacuation de l'air est grande, plus le compresseur économise de l'énergie.

- Pour l'aération et l'évacuation d'air, il faut prévoir un canal d'évacuation d'air d'au moins 50 mm de profondeur à l'arrière de l'appareil sur toute la largeur du surmeuble.
- La fente d'aération en dessous du plafond doit être d'au moins 300 cm² pour que l'air chaud puisse s'évacuer librement.

L'appareil peut être intégré dans n'importe quel linéaire et être installé directement à côté d'un meuble. La façade doit dépasser d'au moins 65 mm par rapport à la façade de meuble. La porte de l'appareil peut ainsi s'ouvrir et se fermer sans problème. Pour ajuster l'appareil à la hauteur du linéaire, il est possible de placer un surmeuble ① au-dessus de l'appareil.

Lors de l'installation d'un appareil à côté d'une paroi ④, une distance d'au moins 40 mm est requise côté charnières entre la paroi ④ et l'appareil ②.

Dimensions de l'appareil

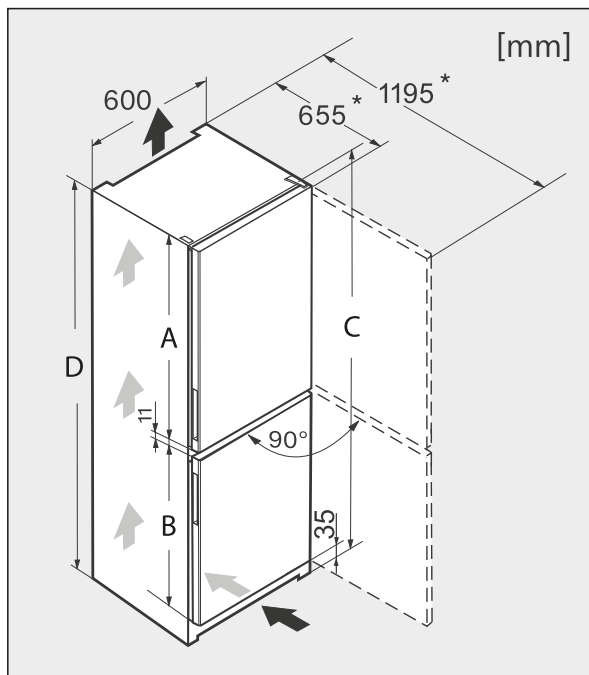

* Dimensions sans entretoises murales montées. Avec les entretoises, la profondeur augmente de 35 mm.

	A [mm]	B [mm]	C [mm]	D [mm]
KFN 28132 D ws	1 051	750	1 861	1 850
KFN 28132 D edt/cs	1 051	750	1 861	1 850
KFN 28133 D ws	1 051	750	1 861	1 850
KFN 28133 D edt/cs	1 051	750	1 861	1 850
KFN 29132 D ws	1 201	750	2 011	2 000
KFN 29132 D edt/cs	1 201	750	2 011	2 000
KFN 29133 D ws	1 201	750	2 011	2 000
KFN 29133 D edt/cs	1 201	750	2 011	2 000
KFN 29142 D ws	1 201	750	2 011	2 000
KFN 29142 D edt/cs	1 201	750	2 011	2 000

Inversion du sens d'ouverture de porte

Votre appareil est livré avec une ouverture à droite. Pour une ouverture à gauche, inverser la butée de porte.

 Risque de dommages corporels et matériels lors du remplacement de la butée de porte.

Si le remplacement de la butée de porte est effectué par une seule personne, il existe un risque élevé de dommages corporels et matériels. Ne procédez à ce changement de butée qu'avec l'aide d'une autre personne.

Si le joint de porte est endommagé ou s'il glisse de la rainure, la porte de l'appareil ne ferme éventuellement pas correctement, et la puissance frigorifique diminue. De l'eau de condensation s'accumule à l'intérieur et du givre peut se former. N'endommagez pas le joint de porte et vérifiez que le joint de porte ne glisse pas de la rainure.

Préparer l'inversion de butée de porte

Pour inverser la butée de porte, vous avez besoin des outils suivants :

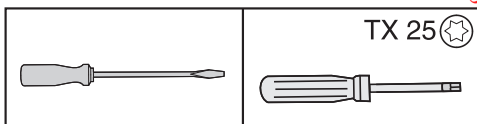

Outillage fourni requis :

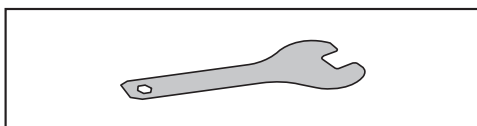

- Afin de protéger les portes de l'appareil et votre sol de tout dommage lors de l'inversion de la butée de porte, placez une cale appropriée sur le sol devant l'appareil.
- Retirez le balconnet / le balconnet à bouteilles de la porte de l'appareil.

Inversion du sens d'ouverture de porte

Downloaded from www.vandenborre.be

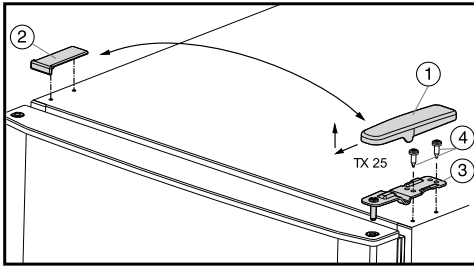

- Tirez le cache ① vers l'avant, puis soulevez vers vous.
- Retirez avec précaution le cache ②.

⚠ Risque de blessures lors du retrait de la porte de l'appareil !
Dès que les vis du support-palier auront été retirées, la porte supérieure de l'appareil ne sera plus sécurisée. Maintenez bien la porte de l'appareil.

- Desserrez les vis ④ et enlevez le support-palier ③.
- Retirez avec précaution la porte supérieure de l'appareil, et mettez la de côté.

- Ouvrez la porte inférieure de l'appareil.

⚠ Risque de blessures lors du retrait de la porte de l'appareil !
Dès que les vis du support-palier auront été retirées, la porte supérieure de l'appareil ne sera plus sécurisée. Maintenez bien la porte de l'appareil.

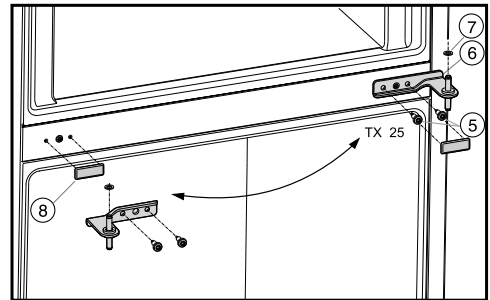

- Desserrez les vis ⑤, et enlevez le support-palier ⑥, et retirez de la douille de palier de la porte inférieure de l'appareil.
- Démontez les rondelles en plastique ⑦.
- Retirez la porte inférieure de l'appareil en tirant vers le haut, et mettez la de côté.
- Retirez avec précaution le cache de protection ⑧.
- Remplacez le cache de protection ⑧ sur le côté opposé.

Inversion du sens d'ouverture de porte

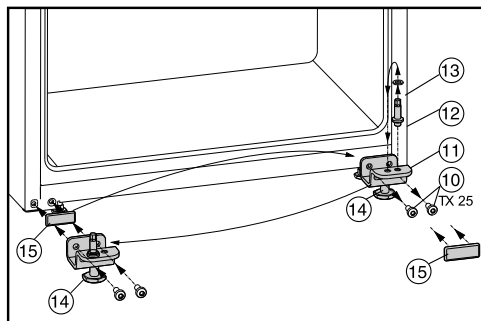

- Desserrez les vis ⑩ et démontez complètement le support-palier inférieur ⑪ avec le boulon de palier ⑫, la rondelle plastique ⑬ et le pied d'ajustage ⑭.
- Dévissez complètement le boulon de palier ⑫ avec la rondelle plastique ⑬, puis revissez-le dans le trou opposé du support-palier.
- Retirez le cache de protection ⑮ avec précaution et remplacez-le sur le côté opposé.
- Revissez le support de palier inférieur ⑪ entièrement avec le boulon de palier ⑫, la rondelle plastique ⑬ et le pied d'ajustage ⑭ sur le côté opposé.
- Placez la porte inférieure de l'appareil depuis le haut sur le boulon longitudinal ⑫.
- Refermez la porte de l'appareil.
- Insérez le support-palier ③ en décaillant de 180° par rapport à la douille de palier de la porte inférieure de l'appareil. Important ! Vérifiez que la rondelle plastique ⑦ a été remise sur le boulon de palier.
- Resserrez le support-palier ⑥ à l'aide de vis ⑤.
- Placez la porte supérieure de l'appareil depuis le haut sur le boulon de palier.
- Insérez le support-palier ③ en décaillant de 180° par rapport à la douille de palier de la porte supérieure de l'appareil.
- Resserrez le support-palier à l'aide de vis ④.
- Placez le cache ① de l'extérieur sur la partie opposée, de sorte qu'il s'enclenche correctement.
- Placez le cache ② du haut sur la partie opposée, de sorte qu'il s'enclenche correctement.
- Retirez le pied d'ajustage ⑭ sur le support-palier inférieur, jusqu'à ce que ce dernier repose sur le sol.

Miele

Downloaded from www.vandenborre.be

MIELE France

Siège social

9 avenue Albert Einstein - Z. I. du Coudray

93151 - Le Blanc-Mesnil CEDEX

R.C.S. Bobigny B 708 203 088

Miele Experience Center

Paris Rive Droite

55 Boulevard Malesherbes

75008 Paris

Miele Experience Center

Paris Rive Gauche

30 rue du Bac

75007 Paris

Miele Experience Center Nice

Secteur Cap 3000

285 avenue de Verdun

06700 Saint-Laurent du Var



Internet
www.miele.fr



La ligne Consommateurs
Conseils, SAV, accessoires
et pièces détachées
09 74 50 1000
Appel non surtaxé

Siège en Allemagne

Miele & Cie. KG

Carl-Miele-Straße 29, 33332 Gütersloh

Miele

KFN 28132 D ws, KFN 28132 D edt/cs, KFN 29132 D ws, KFN
29132 D edt/cs, KFN 29133 D ws, KFN 29133 D edt/cs, KFN
29142 D ws, KFN 29142 D edt/cs