

Mode d'emploi et instructions de montage

Appareil réfrigérant



Lisez **impérativement** ce mode d'emploi et ses instructions de montage avant d'installer et de mettre en service votre appareil. Vous assurez ainsi votre protection et évitez d'endommager votre appareil.

Contenu

Consignes de sécurité et mises en garde	4
Votre contribution à la protection de l'environnement	13
Comment économiser de l'énergie ?	14
Description de l'appareil	17
Accessoires en option.....	19
Mise en marche et arrêt de l'appareil frigorifique	20
En cas d'absence prolongée.....	21
Choix de la bonne température	22
... dans la zone de réfrigération	22
... dans le compartiment de congélation.....	22
Affichage de la température	23
Régler la température	23
Utilisation de SuperFroid	24
Fonction SuperFroid	24
Autres réglages	25
Mode réglage	25
Activation et désactivation du verrouillage.....	25
Conservation des aliments dans la zone de réfrigération	27
Les différentes zones de froid	27
Aliments non adaptés au réfrigérateur	28
À savoir au moment de faire les courses	28
Pour une bonne conservation des produits alimentaires	29
Aménagement intérieur	30
Déplacer le balconnet/le balconnet à bouteilles	30
Déplacer le porte-bouteilles	30
Déplacer les tablettes.....	30
Congélation et conservation (selon modèle)	31
Utiliser le compartiment de congélation.....	31
Processus de congélation pour les produits frais.	31
Conservation de produits surgelés	31
Congélation de produits.....	31
Avant la congélation	32
Mise en congélation	33
24 heures env. après la congélation.....	33
Décongélation de produits congelés.....	33
Préparation de glaçons	34

Refroidissement rapide de boissons	34
Dégivrage	35
Zone de réfrigération	35
Compartment de congélation.....	35
Nettoyage et entretien	38
Conseils concernant les détergents.....	38
Nettoyer l'intérieur de l'appareil et les accessoires.....	40
Nettoyage du joint de porte.....	41
Nettoyer les ouvertures d'aération	41
En cas d'anomalie	42
Origines des bruits	48
Service après-vente et garantie	49
Informations pour les instituts de contrôle	50
Raccordement électrique	51
Instructions de montage	52
Lieu d'installation	52
Classe climatique	52
Aération et ventilation.....	53
Avant l'encastrement de l'appareil	54
L'ancien appareil avait-il un autre type de charnière ?	55
Façade inox	55
Dimensions d'encastrement	56
Limitation de l'angle d'ouverture de la porte de l'appareil	57
Régler la force de ressort de la porte	58
Inversion du sens d'ouverture de porte	59
Porte du compartiment de congélation.....	61
Encastrement de l'appareil	63
Montage de la porte de l'appareil	71

Downloaded from www.vandeborre.be

Consignes de sécurité et mises en garde

Downloaded from www.vandenborre.be

Cet appareil frigorifique répond aux réglementations de sécurité en vigueur. Une utilisation inappropriée est néanmoins susceptible d'occasionner des dommages corporels et matériels.

Lisez attentivement ce mode d'emploi et des instructions de montage avant de mettre votre appareil frigorifique en service. Ils contiennent des informations importantes sur le montage, la sécurité, l'utilisation et l'entretien de votre appareil. Respectez ces consignes pour votre protection et vous éviterez d'endommager votre appareil frigorifique.

Miele ne peut être tenu pour responsable des dommages liés au non-respect des présentes prescriptions de sécurité.

Veuillez conserver ce document à disposition et le remettre au futur propriétaire en cas de cession de votre appareil !

Utilisation conforme

► Cet appareil frigorifique est destiné exclusivement à un usage domestique, à la maison ou dans un autre environnement de type domestique.

Cet appareil frigorifique ne convient pas à une utilisation en extérieur.

► Utilisez cet appareil frigorifique uniquement dans le cadre domestique, pour conserver des aliments au frais, conserver des produits surgelés, congeler des produits frais et préparer des glaçons.

L'utilisation à toute autre fin est interdite et peut être dangereuse.

Consignes de sécurité et mises en garde

► L'appareil frigorifique ne convient ni au stockage ni au refroidissement de médicaments, de plasma sanguin, de préparations de laboratoire ou de substances ou produits similaires soumis à la directive relative aux dispositifs médicaux. Une utilisation non conforme de cet appareil frigorifique risque d'altérer ou d'endommager les produits qui y sont stockés. Par ailleurs, n'utilisez pas cet appareil frigorifique dans des zones potentiellement explosives.

Miele décline toute responsabilité en cas d'utilisation non conforme ou inappropriée de l'appareil.

► Les personnes qui ne sont pas en mesure d'utiliser cet appareil frigorifique en toute sécurité en raison de déficiences physiques, sensorielles ou mentales, de leur manque d'expérience ou de leur ignorance doivent impérativement être surveillées lorsqu'elles l'utilisent.

Ces personnes sont autorisées à utiliser l'appareil frigorifique sans surveillance uniquement si vous leur avez expliqué comment l'utiliser sans danger et les risques encourus en cas de mauvaise manipulation.

Précautions à prendre avec les enfants

► Les enfants de moins de huit ans doivent être tenus à l'écart de l'appareil frigorifique à moins d'être constamment surveillés.

► Les enfants de huit ans et plus ne sont autorisés à utiliser l'appareil frigorifique sans la présence d'un adulte que s'il leur a été expliqué comment l'utiliser sans danger. Vérifiez qu'ils ont compris les risques encourus en cas de mauvaise manipulation.

► Les enfants ne doivent pas nettoyer ou intervenir sur l'appareil frigorifique sans être sous la surveillance d'un adulte.

► Ne laissez pas les enfants sans surveillance à proximité de l'appareil frigorifique. Ne les laissez pas jouer avec l'appareil.

Consignes de sécurité et mises en garde

► Risque d'asphyxie ! Les enfants se mettent en danger en s'enveloppant dans les matériaux d'emballage (film plastique, par exemple) ou en glissant leur tête à l'intérieur. Tenez les matériaux d'emballage hors de portée des enfants.

Sécurité technique

► Le circuit du fluide frigorigène a fait l'objet d'un contrôle d'étanchéité. L'appareil frigorifique est conforme aux dispositions de sécurité en vigueur ainsi qu'aux directives européennes applicables.

► Cet appareil frigorifique contient de l'isobutane (R600a), un gaz naturel sans danger pour l'environnement, mais inflammable. Il ne nuit pas à la couche d'ozone et n'augmente pas l'effet de serre. L'utilisation de ce fluide frigorigène peu polluant a pour contrepartie d'augmenter le niveau sonore de l'appareil. Il se peut en effet qu'un bruit d'écoulement interne au circuit de refroidissement accompagne les sons caractéristiques du compresseur. Ces effets incontournables n'affectent en rien les performances de l'appareil frigorifique.

Veillez à n'endommager aucun élément du circuit de réfrigération lors du transport et de l'encastrement / l'installation de l'appareil frigorifique. Les projections de fluide frigorigène dans les yeux peuvent provoquer des lésions graves !

En cas de dommages matériels :

- évitez d'allumer une flamme ou tout ce qui pourrait causer une étincelle,
- débranchez l'appareil frigorifique du réseau électrique,
- aérez la pièce où se trouve l'appareil frigorifique pendant quelques minutes puis
- contactez le service après-vente.

Consignes de sécurité et mises en garde

► La taille de la pièce où est installé l'appareil frigorifique doit être proportionnelle à la quantité de fluide frigorigène contenue dans l'appareil. En cas de fuite, un mélange air-gaz inflammable risque de se former si la pièce est trop petite. La pièce doit avoir un volume d'au moins 1 m³ pour 8 g de fluide frigorigène. La quantité de fluide frigorigène est indiquée sur la plaque signalétique à l'intérieur de l'appareil frigorifique.

► Pour éviter d'endommager votre appareil frigorifique, les données de raccordement (tension et fréquence) figurant sur la plaque signalétique de l'appareil doivent impérativement correspondre à celles du réseau électrique.

Comparez ces données avant de brancher votre appareil frigorifique et interrogez un électricien en cas de doute.

► La sécurité électrique de cet appareil frigorifique n'est garantie que s'il est raccordé à un système de mise à la terre homologué. Ce dispositif de sécurité fondamental doit être installé. En cas de doute, faites vérifier l'installation électrique par un électricien.

► Le fonctionnement fiable et en toute sécurité de l'appareil frigorifique est uniquement garanti lorsque ce dernier est raccordé au réseau électrique public.

► Si le cordon d'alimentation électrique de votre appareil est endommagé, faites appel à un technicien agréé par Miele exclusivement, afin d'éviter de faire courir le moindre danger à l'utilisateur.

► Les rallonges ou prises multiples constituent un danger potentiel (risque d'incendie). Ne les utilisez pas pour brancher votre appareil frigorifique.

► Lorsque l'humidité atteint les éléments sous tension ou le câble d'alimentation, cela peut engendrer un court-circuit. N'installez par conséquent jamais cet appareil frigorifique dans des locaux présentant des risques d'humidité ou d'éclaboussures (garages, buanderies, etc.).

Consignes de sécurité et mises en garde

- ▶ Cet appareil frigorifique ne doit pas être utilisé sur des engins en mouvement (sur un bateau, par exemple).
- ▶ N'utilisez jamais votre appareil frigorifique si ce dernier est endommagé : il représente un danger potentiel. Vérifiez que votre appareil frigorifique ne présente aucun dommage apparent avant de l'utiliser.
- ▶ N'utilisez l'appareil que lorsqu'il est encastré afin de garantir son bon fonctionnement.
- ▶ Lors de travaux d'installation ou d'entretien ou en cas de réparations, l'appareil frigorifique doit être mis hors tension. L'appareil frigorifique est débranché du réseau électrique uniquement lorsque
 - les fusibles correspondants sont déclenchés ou
 - les fusibles à filetage sont totalement dévissés de l'installation électrique ou
 - la prise de l'appareil est débranchée. Ne tirez jamais sur le cordon d'alimentation, tenez plutôt la prise fermement pour débrancher l'appareil.
- ▶ Des travaux d'installation, d'entretien ou de réparation non conformes peuvent entraîner de graves dangers pour l'utilisateur. Seuls des professionnels agréés par Miele sont habilités à réaliser des travaux d'installation, d'entretien ou de réparation sur votre appareil.
- ▶ Les bénéfices liés à la garantie sont perdus en cas de réparation de l'appareil frigorifique par un SAV non agréé par Miele.
- ▶ Les pièces de rechange d'origine sont les seules dont Miele garantit qu'elles remplissent les conditions de sécurité. Ne remplacez les pièces défectueuses que par des pièces détachées d'origine.

Utilisation conforme

- ▶ Votre appareil frigorifique est conçu pour fonctionner pour une classe climatique donnée (plage de température ambiante). Veuillez respecter les limites indiquées sur la plaque signalétique placée à l'intérieur de l'appareil frigorifique. Une température ambiante inférieure provoque un arrêt prolongé du compresseur, avec pour conséquence de faire descendre les zones de froid sous les températures requises.
- ▶ Ne recouvrez pas et n'obstruez pas les fentes d'aération, faute de quoi la circulation de l'air ne serait plus assurée, la consommation en électricité augmenterait et les éléments de l'appareil risqueraient d'être endommagés.
- ▶ Si vous conservez des aliments contenant de la graisse ou de l'huile dans l'appareil frigorifique ou sa la contreporte, veillez à ce que la graisse ou l'huile ne fuit pas sur les pièces en plastique de l'appareil frigorifique. Des fissures risquent d'apparaître dans le plastique, qui peut casser.
- ▶ Ne stockez pas de produits explosifs ou d'aérosols dans l'appareil frigorifique. Certains gaz inflammables peuvent prendre feu en raison de certains composants électriques. Risque d'incendie et d'explosion !
- ▶ N'utilisez aucun appareil électrique à l'intérieur de l'appareil frigorifique (par ex. : fabrication de glaces à l'italienne). Il peut y avoir apparition d'étincelles. Risque d'explosion !
- ▶ N'entrez ni canette, ni bouteille contenant des boissons gazeuses dans la zone de congélation de l'appareil : ces contenants sont susceptibles d'éclater. Risque de dommages corporels et matériels !
- ▶ Si vous placez des bouteilles dans le congélateur pour les refroidir plus rapidement, enlevez-les au bout d'une heure maximum, sinon elles risquent d'éclater. Risque de dommages corporels et matériels !

Consignes de sécurité et mises en garde

► Ne touchez pas les produits congelés ou les éléments métalliques avec les mains mouillées. Elles pourraient y rester collées sous l'effet du froid. Risque de blessure !

► Ne consommez jamais de glaçons ou d'esquimaux, surtout des sorbets, qui viennent de sortir du congélateur. En gelant instantanément au contact de températures très froides, vos lèvres et votre langue peuvent de rester collées. Risque de blessures !

► Ne recongelez jamais d'aliments qui ont été partiellement ou totalement décongelés. Consommez-les au plus vite avant qu'ils ne perdent toute valeur nutritive et se détériorent. Vous pouvez toutefois congeler des aliments que vous avez cuits.

► Ne consommez pas d'aliments qui ont dépassé la date limite de congélation : vous risquez une intoxication !
La durée de conservation des aliments dépend de nombreux facteurs, dont leur degré de fraîcheur, leur qualité et leur température de conservation. Respectez la date limite de consommation et les indications présentes sur les emballages !

► N'utilisez que des accessoires d'origine Miele. Le montage d'autres pièces exclut tout bénéfice de la garantie.

Nettoyage et entretien

- ▶ Ne traitez pas le joint de porte avec des huiles ou des graisses, sinon il devient poreux.
- ▶ La vapeur d'un nettoyeur vapeur pourrait parvenir sur les composants conducteurs et provoquer un court-circuit. N'utilisez jamais de nettoyeur vapeur pour nettoyer votre appareil frigorifique.
- ▶ Les objets pointus ou tranchants risquent d'endommager les producteurs de froid, ce qui compromettrait le bon fonctionnement de l'appareil. N'utilisez donc pas d'objets pointus ou tranchants pour
 - retirer le givre ou la glace
 - décoller les bacs à glaçons et les aliments pris dans la glace.
- ▶ Ne placez jamais d'appareils de chauffage électriques ou de bougies dans l'appareil frigorifique pour accélérer le dégivrage. Vous pouvez endommager le plastique.
- ▶ N'utilisez pas de bombes dégivrantes. Elles peuvent former des gaz explosifs, contenir des solvants ou des agents propulseurs qui endommagent le plastique et sont nocives à la santé.

Transport

- ▶ L'appareil frigorifique doit impérativement être transporté à la verticale et dans son emballage afin de ne subir aucun dommage.
- ▶ L'appareil frigorifique étant très lourd, transportez-le à deux personnes. Risque de dommages corporels et matériels !

Élimination de votre ancien appareil

- ▶ Mettez la serrure de votre ancien appareil frigorifique avant de l'éliminer. Vous éviterez ainsi que des enfants ne s'enferment dedans en jouant et mettent leur vie en danger.

Consignes de sécurité et mises en garde

► Les projections de fluide frigorigène peuvent provoquer des lésions oculaires ! N'endommagez aucune partie du circuit frigorifique, par exemple en

- perçant les conduits de fluide frigorigène de l'évaporateur ;
- pliant les conduits ;
- grattant les revêtements de surface.

Élimination de l'emballage de transport

Nos emballages protègent votre appareil frigorifique des dommages pouvant survenir pendant le transport. Nous les sélectionnons en fonction de critères écologiques permettant d'en faciliter le recyclage.

En participant au recyclage de vos emballages, vous contribuez à économiser les matières premières et à réduire le volume des déchets. Votre revendeur reprend vos emballages.

Élimination de l'ancien appareil

La plupart du temps, les anciens appareils électriques et électroniques contiennent encore des matériaux précieux. Cependant, ils contiennent aussi des substances toxiques nécessaires au bon fonctionnement et à la sécurité des appareils. En déposant ces appareils usagés avec vos ordures ménagères ou en les manipulant de manière inadéquate, vous risquez de nuire à votre santé et à l'environnement. N'éliminez donc en aucun cas votre ancien appareil avec les ordures ménagères.



Faites appel au service d'enlèvement mis en place par votre commune ou rapportez votre appareil dans un point de collecte spécialement dédié à l'élimination de ce type d'appareil.

Veillez à ne pas endommager les conduits du circuit frigorifique de votre réfrigérateur jusqu'à son enlèvement vers une décharge assurant le recyclage des matériaux.

On évitera ainsi que le fluide frigorigène contenu dans le circuit et l'huile contenue dans le compresseur ne soient libérés dans l'atmosphère.

Jusqu'à son enlèvement, veillez à ce que votre ancien appareil ne présente aucun danger pour les enfants. Pour de plus amples informations, reportez-vous au chapitre « Consignes de sécurité et mises en garde » du mode d'emploi.

Comment économiser de l'énergie ?

	consommation d'énergie normale	consommation d'énergie élevée
installation/ entretien	Dans des locaux aérés.	Dans des locaux fermés non aérés.
	Pas d'exposition directe à la lumière du soleil.	Exposition directe à la lumière du soleil.
	Éloigné d'une source de chaleur (chauffage, cuisinière).	Près d'une source de chaleur (chauffage, cuisinière).
	Température ambiante idéale d'env. 20 °C.	À une température ambiante élevée.
	Ne recouvrez pas les fentes d'aération et dépoussiérez régulièrement.	Fentes d'aération et de ventilation obstruées ou empoussiérées.
Réglage de la température	Réfrigérateur entre 4 et 5°C	Plus la température est basse, plus la consommation d'énergie est élevée !
	Congélateur à -18 °C	

Comment économiser de l'énergie ?

	consommation d'énergie normale	consommation d'énergie élevée
Utilisation	Agencement des tiroirs, tablettes et balconnets conforme à la sortie d'usine.	
	La porte de l'appareil doit être ouverte en cas de nécessité uniquement et le moins longtemps possible. Ranger convenablement les aliments.	Des ouvertures de porte trop fréquentes et trop longues entraînent des pertes de froid et une pénétration d'air chaud dans l'appareil. L'appareil frigorifique doit ensuite faire redescendre la température. La durée de fonctionnement du compresseur augmente.
	Emmener un sac isotherme pour aller faire les courses et ranger les aliments rapidement dans l'appareil frigorifique. Remettre le plus vite possible les produits sortis, avant qu'ils ne se réchauffent trop. Laisser d'abord refroidir les boissons et les plats chauds à l'extérieur de l'appareil.	Les plats encore chauds et les aliments à température ambiante font pénétrer de la chaleur dans l'appareil frigorifique : ce dernier doit ensuite faire redescendre sa température et la durée de fonctionnement du compresseur augmente.
	Emballez ou couvrez les aliments avant de les ranger.	L'évaporation ou la condensation de liquides dans le réfrigérateur contribuent à une perte de la production de froid.
	Placer les aliments à décongeler au réfrigérateur	
	Pour une meilleure ventilation de l'appareil, ne surchargez pas les compartiments.	

Comment économiser de l'énergie ?

	consommation d'énergie normale	consommation d'énergie élevée
Dégivrage	Dégivrer le congélateur lorsque la couche de givre atteint 0,5 cm max.	La présence d'une couche de glace amoindrit la diffusion du froid aux produits surgelés.

Downloaded from www.vandenborre.be

Panneau de commande

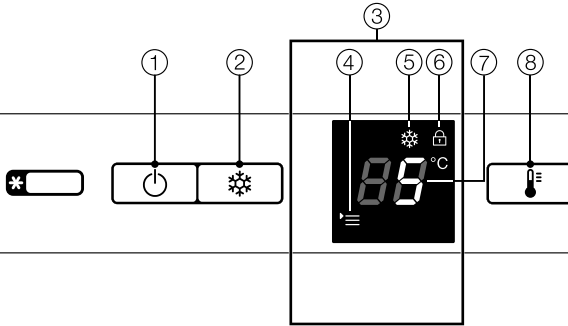

- ① Touche Marche/Arrêt
- ② Touche SuperFroid
- ③ Écran
- ④ Symbole du menu
(Mode réglage :
Activation et désactivation du
verrouillage)
- ⑤ Symbole de la fonction SuperFroid
- ⑥ Symbole du verrouillage
- ⑦ Affichage de la température
- ⑧ Touche de réglage de la température

Description de l'appareil

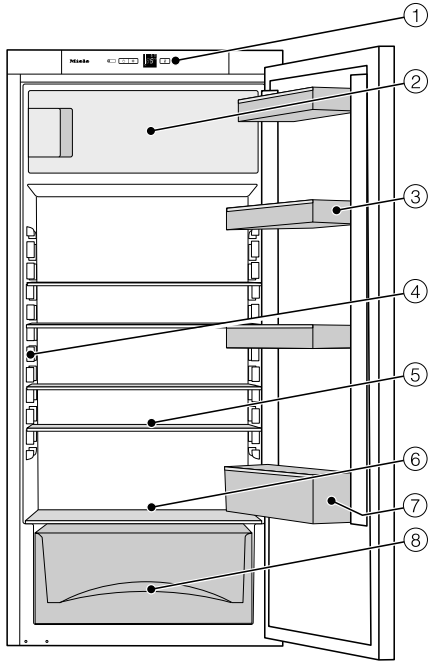

- ① Panneau de commande
- ② Compartiment de congélation (selon modèle)
- ③ Balconnet à œufs / balconnet
- ④ Éclairage intérieur
- ⑤ Tablette
- ⑥ Rigole et orifice d'évacuation de l'eau de décongélation
- ⑦ Balconnet à bouteilles
- ⑧ Bac à fruits et légumes (selon modèle)

Cette illustration présente un modèle d'appareil à titre d'exemple.

Accessoires en option

Porte-bouteilles

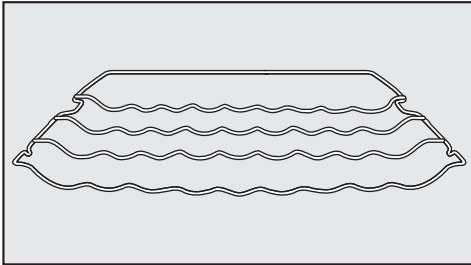

Vous pouvez vous procurer les accessoires en option auprès de votre service après-vente Miele, chez votre distributeur ou dans votre boutique en ligne.



Le porte-bouteilles vous permet de ranger les bouteilles à l'horizontale et d'économiser ainsi de l'espace. Vous pouvez choisir à quel niveau de l'appareil vous souhaitez l'installer.

Clayette subdivisée

Pour que vous puissiez ranger des produits de grande taille (par exemple, des bouteilles ou autres récipients) dans le réfrigérateur, l'appareil est pourvu d'une clayette subdivisée. Vous pouvez pousser avec précaution la partie avant de cette clayette sous la partie arrière.

Chiffon microfibre multi-usage

Le chiffon microfibre permet d'éliminer facilement traces de doigts et salissures légères sur les façades en inox, bandeaux de commande, fenêtres, meubles, vitres de voiture, etc.

Mise en marche et arrêt de l'appareil frigorifique

Avant la première utilisation

Emballages de transport

- Retirez tous les matériaux d'emballage à l'intérieur de l'appareil.

Film de protection

Pendant le transport, les baguettes en inox sur les tablettes et les balconnets sont protégées d'un film de protection.

- Retirez le film de protection des baguettes en acier inoxydable.

Nettoyage

Veuillez suivre les instructions correspondantes figurant au chapitre « Nettoyage et entretien ».

- Nettoyez l'intérieur de l'appareil et les accessoires.

Accessoires

- Cale-bouteilles

Quand vous ouvrez / fermez la porte de l'appareil, les bouteilles tiennent mieux grâce au cale-bouteilles.

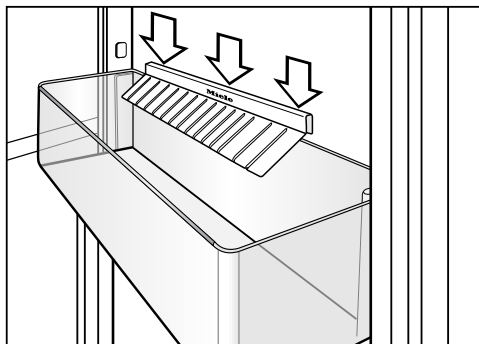

- Installez le cale-bouteilles au centre, sur la bordure arrière du balconnet à bouteilles.

Mise en marche et arrêt de l'appareil frigorifique

Allumer l'appareil



- Appuyez sur la touche Marche/Arrêt.

L'appareil commence à produire du froid et l'affichage de la température indique la valeur souhaitée. L'éclairage intérieur s'allume lorsque vous ouvrez la porte de l'appareil.

Laissez l'appareil frigorifique fonctionner quelques heures avant d'y déposer des aliments pour que la température soit suffisamment basse.

Eteindre l'appareil



- Appuyez sur la touche Marche/Arrêt jusqu'à ce que l'affichage s'éteigne. Dans le cas contraire, le verrouillage s'enclenche (voir "Autres réglages - Activer / Désactiver le verrouillage").

L'éclairage intérieur s'éteint et la production de froid s'arrête.

En cas d'absence prolongée

Si l'appareil doit rester longtemps sans fonctionner :

- éteignez l'appareil,
- débranchez la fiche de raccordement de l'appareil ou désactivez le fusible de l'installation électrique ;
- Dégivrez le congélateur.
- nettoyez l'appareil et
- laissez la porte de l'appareil ouverte afin d'aérer suffisamment et éviter ainsi la formation de mauvaises odeurs.

En cas d'arrêt prolongé de l'appareil frigorifique, de la moisissure risque de se former si la porte de l'appareil reste fermée et si l'appareil n'a pas été nettoyé.

Choix de la bonne température

Il est primordial de sélectionner une température correcte afin de bien conserver les aliments. Ceux-ci s'abîment vite sous l'action de micro-organismes. Une bonne température de conservation peut retarder, voire empêcher leur dégradation. Plus la température baisse et plus ce processus ralentit.

La température à l'intérieur de l'appareil augmente en fonction de

- la fréquence et la durée d'ouverture de porte,
- de grandes quantités d'aliments sont stockées ou
- la chaleur des aliments mis à refroidir,
- la température ambiante de la pièce où est installé l'appareil frigorifique. Cet appareil est prévu pour une classe climatique (température ambiante) précise dont il faut respecter les limites.

... dans la zone de réfrigération

Dans la zone de réfrigération, nous conseillons une température de **4°C**

... dans le compartiment de congélation

Il faut obtenir une température de **-18°C** pour congeler des aliments frais et les conserver longtemps. À cette température, le développement des micro-organismes est très faible, mais dès que la température dépasse les **-10°C**, la décomposition des aliments par les micro-organismes reprend et ils se conservent moins longtemps. Aussi ne faut-il jamais recongeler des aliments partiellement ou totalement décongelés à moins qu'ils aient été cuits depuis leur décongélation. Les micro-organismes sont éliminés par des températures élevées.

Affichage de la température

L'affichage de la température dans le panneau de commande indique toujours la température **souhaitée** du réfrigérateur.

Régler la température

Si la porte de l'appareil est ouverte très fréquemment, que des quantités importantes d'aliments sont stockées ou que la température ambiante est élevée, un réglage de **3 °C à 5 °C** est recommandé.

Vous pouvez régler une température comprise entre 9°C et -1 °C.

Plus la température dans la zone de réfrigération est élevée ou basse, plus elle est élevée ou basse dans le compartiment de congélation.



- Appuyez plusieurs fois sur la touche de réglage de la température, jusqu'à ce que la température souhaitée apparaisse dans l'affichage de la température.

La première fois que vous appuyez sur la touche, la dernière température réglée clignote.

La valeur de température change continuellement. Si le réglage 9°C est atteint, le défilement reprend à 1°C.

La nouvelle valeur de température sélectionnée est reprise automatiquement au bout d'un certain temps et s'affiche sur l'écran.

La température dans l'appareil se règle maintenant progressivement pour atteindre la nouvelle valeur sélectionnée.

Dans le compartiment de congélation, une température moyenne de **-18 °C** est réglée.

Utilisation de SuperFroid

Fonction SuperFroid

Grâce à la fonction SuperFroid, la zone de réfrigération atteint très rapidement la valeur la plus froide (selon la température ambiante).

Il est particulièrement recommandé d'enclencher SuperFroid lorsque vous souhaitez refroidir de grandes quantités d'aliments ou de boissons qui viennent d'être entreposés.

Enclenchement de SuperFroid



- Appuyez sur la touche Superfroid.

Le symbole SuperFroid ❄ s'allume. La température baisse à l'intérieur de l'appareil, car celui-ci fonctionne à puissance frigorifique maximale.

Déclenchement de SuperFroid

La fonction SuperFroid se désactive automatiquement au bout de 12 heures environ. Le symbole SuperFroid ❄ s'éteint et l'appareil repasse à puissance frigorifique normale.

Pour économiser de l'énergie, vous pouvez déclencher vous-même la fonction SuperFroid dès que les aliments ou les boissons sont suffisamment froids.



- Appuyez sur la touche SuperFroid afin que le symbole ❄ s'éteigne.

L'appareil se remet à fonctionner à puissance frigorifique normale.

Downloaded from www.vandenborre.be

Mode réglage

Le verrouillage peut être enclenché ou déclenché dans le mode de réglage.

Activation et désactivation du verrouillage	c
---	---

Le mode de réglage est indiqué à l'écran par le symbole Menu '≡'.

Nous vous indiquons ci-après comment **activer et désactiver le verrouillage**.

Activation et désactivation du verrouillage

Le verrouillage vous permet de prévenir tout arrêt involontaire de l'appareil.

– Activation du verrouillage



- Appuyez sur la touche SuperFroid pendant env. 5 secondes.

Le symbole Menu '≡' s'allume et c clignote à l'écran.

Le mode de réglage est maintenant activé.



- Appuyez brièvement sur le touche SuperFroid pour activer la fonction.

L'afficheur indique "c?".



- Appuyez brièvement sur la touche SuperFroid pour enclencher la fonction de verrouillage.

Le symbole de verrouillage  clignote.



- Pour quitter le mode de réglage, appuyez sur la touche Marche/Arrêt.



La température s'affiche à l'écran.

Autres réglages

- Désactivation du verrouillage



- Appuyez sur la touche SuperFroid pendant env. 5 secondes.

Le symbole Verrouillage  et le symbole Menu  s'allument et  clignote à l'écran.

Le mode de réglage est maintenant activé.



- Appuyez brièvement sur le touche SuperFroid pour activer la fonction.

L'afficheur indique "cU".



- Appuyez brièvement sur la touche SuperFroid pour déclencher la fonction de verrouillage.

Le symbole de verrouillage  s'éteint.



- Pour quitter le mode de réglage, appuyez sur la touche Marche/Arrêt.

La température de la zone de réfrigération s'affiche à l'écran.

Conservation des aliments dans la zone de réfrigération

Les différentes zones de froid

La circulation naturelle de l'air crée des différences de température de la zone de réfrigération. L'air froid est plus lourd et s'accumule dans la partie inférieure du réfrigérateur. Servez-vous des différentes zones de froid quand vous rangez vos aliments dans l'appareil !

Zone la moins froide

La zone la moins froide du réfrigérateur se trouve tout en haut, au niveau de la porte de l'appareil. Utilisez cette zone, par exemple pour conserver votre beurre et l'étaler plus facilement ou votre fromage afin d'en préserver les arômes.

Zone la plus froide

La zone la plus froide du réfrigérateur se trouve juste au-dessus du bac à fruits et à légumes, sur la face arrière de l'appareil.

Utilisez cette zone pour conserver tous les aliments sensibles à la chaleur et facilement périssables, comme :

- le poisson, la viande et la volaille ;
- la charcuterie et les plats préparés ;
- les plats ou les pâtisseries à base d'œufs ou de crème ;
- les pâtes fraîches et les pâtes à gâteau, pizza ou quiche ;
- les fromages au lait cru et autres produits à base de lait cru,
- les légumes sous cellophane et autres aliments frais dont la date de péremption est conditionnée par un stockage inférieur à 4°C.

Ne conservez aucune substance explosive ni produit contenant des gaz propulseurs inflammables (des aérosols en bombe, par exemple). Risque d'explosion !.

Si vous conservez des aliments contenant de la graisse ou de l'huile dans l'appareil frigorifique ou sa la contreporte, veillez à ce que la graisse ou l'huile ne fuient pas sur les pièces en plastique de l'appareil frigorifique. Des fissures risquent d'apparaître dans le plastique, qui peut casser.

Les aliments ne doivent pas toucher la paroi arrière de la zone de réfrigération. Ils risqueraient d'y rester gelés.

Veillez à ne pas stocker les aliments de façon trop compacte afin de garantir une bonne circulation de l'air.

Conservation des aliments dans la zone de réfrigération

Aliments non adaptés au réfrigérateur

Certains aliments ne peuvent pas être stockés à des températures inférieures à 5 °C, car ils sont sensibles au froid. L'aspect, la consistance, le goût et/ou la teneur en vitamines de ces aliments peuvent être altérés à des températures trop basses.

Parmi ces aliments, on compte notamment :

- les ananas, avocats, bananes, grenades, mangues, melons, papayes, fruits de la passion, agrumes (citrons, oranges, mandarines, pamplemousses) ;
- les fruits pas assez murs ;
- les aubergines, concombres, pommes de terre, poivrons, tomates, courgettes ;
- fromages à pâte dure (parmesan, comté).

À savoir au moment de faire les courses

La condition préalable à une longue conservation réside dans la fraîcheur des aliments au moment du stockage. La fraîcheur de départ est décisive pour la durée de conservation des aliments. Vérifiez toujours la date limite de consommation ainsi que la température de conservation appropriée. Autant que faire se peut, ne brisez pas la chaîne du froid. Par exemple, ne laissez pas vos courses trop longtemps dans une voiture.

Remarque : Emportez un sac isotherme pour faire vos courses et rangez immédiatement vos aliments dans l'appareil frigorifique.

Pour une bonne conservation des produits alimentaires

Afin d'éviter un transfert d'odeurs dans le réfrigérateur, la prolifération de germes et un dessèchement des produits, **laissez vos aliments dans leur emballage ou couvrez-les** soigneusement. Ces mesures valent particulièrement pour la conservation de produits d'origine animale.

En réglant correctement la température de votre appareil et en respectant une hygiène convenable, vous pouvez allonger considérablement la durée de conservation des aliments.

Fruits et légumes

Les fruits et légumes peuvent toutefois être stockés sans emballage dans le bac à fruits et à légumes.

Aliments riches en protéines

Notez que les aliments riches en protéines se gardent moins longtemps, à savoir les crustacés et les fruits de mer se dégradent plus rapidement que le poisson, par exemple, qui lui-même se garde moins longtemps que la viande.

Downloaded from www.vandenborre.be

Aménagement intérieur

Déplacer le balconnet/le balconnet à bouteilles

- Poussez le balconnet vers le haut et retirez-le par l'avant.
- Montez le balconnet à l'endroit de votre choix. Vérifiez qu'il est bien mis en place sur les taquets.

Déplacer le porte-bouteilles

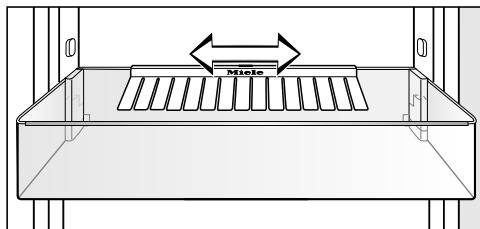

Vous pouvez déplacer la cloison vers la droite ou la gauche. Cela vous permet de dégager davantage de place pour les boissons en brique.

Le porte-bouteilles peut être entièrement retiré (pour le nettoyer par exemple) :

- Poussez le balconnet pour bouteilles vers le haut et retirez-le par l'avant.
- Retirez le porte-bouteilles du rebord arrière du balconnet à bouteilles par le haut.

Déplacer les tablettes

Les tablettes peuvent être décalées en fonction de la hauteur des aliments.

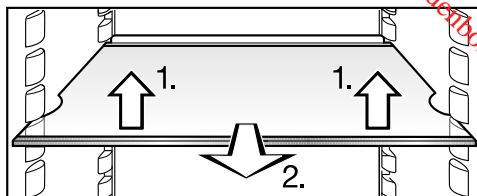

- Soulevez la tablette légèrement à l'avant, tirez-la un peu vers l'avant, la soulevez et la dégagez des supports par les encoches et décalez-la vers le haut ou vers le bas.

Le rebord de la baguette de protection arrière doit être orienté vers le haut afin que les aliments ne touchent pas la paroi arrière et n'y restent pas collés.

Les tablettes sont pourvues de butées d'arrêt qui évitent qu'elles soient sorties par mégarde.

Congélation et conservation (selon modèle)

Utiliser le compartiment de congélation

Utilisez le compartiment de congélation pour

- stocker des produits surgelés,
- produire des glaçons,
- congeler de petites quantités d'aliments.

Il est possible de congeler jusqu'à 2 kg/24 heures.

Processus de congélation pour les produits frais.

Les aliments frais doivent être congelés à cœur aussi rapidement que possible, afin d'en conserver la valeur nutritive, les vitamines, l'aspect et le goût.

Plus les aliments sont congelés lentement, plus la quantité de liquide qui s'échappe de chaque cellule est importante. Les cellules se croquevillent alors. Lors de la congélation, seule une partie du liquide qui s'est échappé peut retourner dans les cellules. Concrètement, ceci signifie que la perte de saveur des aliments est plus importante. Ceci se manifeste par la flaque d'eau qui se forme autour de l'aliment lorsque vous le décongelez.

Si les produits sont congelés rapidement, le liquide a moins de temps pour s'échapper des cellules et passer dans les cavités. Les cellules se contractent bien moins. Lors de la décongélation, la faible quantité de liquide qui est passé dans les cavités

peut revenir dans les cellules, et la perte de jus est moindre. Seule une petite tache d'eau se forme !

Conservation de produits surgelés

Pour conserver des produits surgelés vendus dans le commerce, vérifiez, lors de l'achat dans le magasin

- si l'emballage n'est pas abîmé,
 - la date limite de conservation et
 - la température du réfrigérateur dans lequel l'aliment est vendu. Si la température est supérieure à -18 °C, les produits surgelés se conserveront moins longtemps.
- Prenez les produits surgelés en dernier et transportez-les dans un sac isotherme ou du papier journal.
 - Rangez vos produits surgelés immédiatement dans le congélateur.

Ne recongelez pas les marchandises décongelées ou partiellement décongelées. Recongelez-les seulement après les avoir cuisinés (cuits ou grillés).

Congélation de produits

Ne congelez que des produits frais et de première qualité !

Conseils pour la congélation

- Vous **pouvez congeler** les produits suivants :
viande fraîche, volaille, gibier, poisson, légumes, fines herbes, fruits crus, produits laitiers, pain et

Congélation et conservation (selon modèle)

pâtisseries, restes de repas, jaune d'œuf, blanc d'œuf et de nombreux plats préparés.

- Vous **ne pouvez pas** congeler les produits suivants :
raisins, laitue, radis, raifort, crème aigre, mayonnaise, œufs entiers dans leur coquille, oignons, pommes et poires entières crues.
- Pour préserver la couleur, le goût, l'arôme et la vitamine C de vos légumes, blanchissez-les avant de les congeler. Pour ce faire, faites cuire vos légumes, portion par portion, à l'eau bouillante pendant 2-3 minutes. Retirez ensuite les légumes et refroidissez-les rapidement sous l'eau froide. Égouttez enfin les légumes.
- La viande maigre se congèle mieux que la viande grasse et se conserve beaucoup plus longtemps.
- Séparez les côtelettes, biftecks, escalopes et autres viandes avec un film plastique pour éviter qu'ils congèlent en bloc.
- N'assaisonnez pas les aliments crus et les légumes blanchis avant de les congeler et assaisonnez légèrement les plats cuisinés. Certaines épices changent l'intensité du goût lors de la congélation.
- Faites refroidir les aliments et boissons chaudes avant de les mettre dans l'appareil frigorifique pour éviter un début de décongélation pour les autres produits déjà congelés et une augmentation de la consommation d'énergie.

Emballage

- Divisez les aliments à congeler en portions.

Emballages appropriés

- Film alimentaire en plastique
- Film alimentaire en polyéthylène
- Film alimentaire en aluminium
- Boîtes de congélation

Emballages non appropriés

- Papier d'emballage
- Papier sulfurisé
- Cellophane
- Sac-poubelle
- Sacs de course utilisés
- Chassez l'air de l'emballage.
- Fermez l'emballage hermétiquement avec
 - des élastiques
 - des clips en plastique
 - des ficelles
 - des bandes adhésives spéciales pour la congélation.

Remarque : Vous pouvez bien entendu utiliser un appareil pour souder les sacs et films de congélation en polyéthylène.

- Inscrivez le contenu et la date de congélation sur l'emballage.

Avant la congélation

- 4 heures avant de stocker des aliments, réglez la température sur 4 °C ou moins.

Congélation et conservation (selon modèle)

Les aliments déjà congelés disposeront ainsi d'une réserve de froid.

Mise en congélation

Les aliments à congeler ne doivent pas entrer en contact avec des aliments déjà congelés afin d'éviter que ces derniers ne commencent à décongeler.

- Veillez à ce que les emballages soient bien secs pour éviter une congélation en bloc.
- Posez les aliments à congeler en les disposant sur le fond du compartiment de congélation ou en contact avec les parois latérales intérieures afin que les aliments puissent congeler rapidement.

24 heures env. après la congélation

le processus de congélation est terminé.

- Rétablissez la température souhaitée. Nous recommandons une température de réfrigération de 4 °C

Décongélation de produits congelés

Vous pouvez décongeler les aliments

- au micro-ondes,
- au four en mode « Chaleur tournante » ou « Décongélation »,
- à température ambiante,
- au réfrigérateur (le froid sera utilisé pour refroidir les autres aliments),
- dans le four à vapeur.

Vous pouvez faire cuire les **morceaux de viande ou de poissons plats** partiellement décongelés dans une poêle chaude.

Décongelez les **morceaux de viande et de poisson** (viande hachée, poulet, filets de poisson, etc.) de manière à éviter tout contact avec les autres aliments. Récupérez l'eau de décongélation et jetez-la avec précaution.

Vous pouvez décongeler les **fruits** à température ambiante dans leur emballage ou dans un saladier couvert.

En général, les **légumes** peuvent être plongés dans l'eau bouillante ou cuits directement dans de la graisse chaude sans être décongelés. Leur temps de cuisson est un peu plus court que celui des légumes frais en raison de la structure cellulaire modifiée.

Ne recongelez pas les marchandises décongelées ou partiellement décongelées. Recongelez-les seulement après les avoir cuisinés (cuits ou grillés).

Congélation et conservation (selon modèle)

Préparation de glaçons

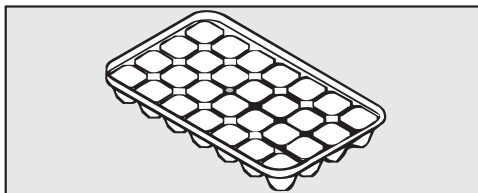

- Remplissez le bac à glaçons d'eau aux trois quarts et posez-le à plat dans le compartiment de congélation.
- Aidez-vous d'un objet à bout rond, un manche de cuillère par exemple, pour détacher le bac à glaçons.

Remarque : Les glaçons pourront plus facilement être retirés du bac à glaçons si vous les passez rapidement sous l'eau.

Refroidissement rapide de boissons

- Pour rafraîchir rapidement des boissons, enclenchez la fonction SuperFroid.

Si vous placez des bouteilles dans le compartiment de congélation pour les refroidir plus rapidement, enlevez-les au bout **d'une heure maximum**, sinon elles risquent d'éclater.

Zone de réfrigération

La zone de réfrigération dégivre automatiquement.

Quand le compresseur est en marche, il peut y avoir apparition de givre et de gouttelettes sur la paroi arrière de la zone de réfrigération. Vous n'avez pas besoin de les essuyer, elles s'évaporeront toutes seules sous la chaleur du compresseur.

L'eau de dégivrage s'écoule par un orifice le long d'un petit conduit jusqu'au système d'évaporation qui se trouve au dos de l'appareil frigorifique.

Assurez-vous qu'aucun obstacle n'empêche l'eau de dégivrage de s'écouler et que l'orifice et la rigole d'écoulement restent propres.

Compartiment de congélation

Le dégivrage du compartiment de congélation n'est pas automatique.

Lors du fonctionnement normal, du givre et de la glace se créent au fil du temps dans le congélateur, par exemple sur les parois intérieures. L'intensité de la formation de glace ou de givre dépend des facteurs suivants :

- porte de l'appareil ouverte trop souvent et / ou pendant une durée trop longue
- grosses quantités d'aliments frais congelés en une seule fois
- l'humidité de l'air ambiant est élevée.

L'épaisseur de la couche de glace a pour conséquence qu'on ne peut plus fermer la porte du compartiment de

congélation hermétiquement. De ce fait, la capacité de refroidissement diminue et la consommation énergétique augmente.

- Faites dégivrer le compartiment de congélation de temps à autre, au plus tard toutefois dès qu'une couche de glace d'environ 0,5 cm s'est formée par endroits.

Procédez au dégivrage lorsque :

- le compartiment de congélation est vide ou ne contient que peu d'aliments
- le taux d'humidité de la pièce et la température ambiante sont faibles.

Ne grattez pas les couches de givre et de glace.

N'utilisez pas d'objets pointus ou tranchants.

Ils abîment les producteurs de froid, ce qui nuit au bon fonctionnement du compartiment de congélation.

Avant le dégivrage

- Sortez les aliments du congélateur puis enroulez-les dans du papier journal ou dans une couverture.

Remarque : Vous pouvez également stocker les produits surgelés dans un sac isotherme.

- Stockez-les dans un endroit frais jusqu'à ce que le congélateur soit de nouveau prêt à congeler.

Dégivrage

Dégivrage

Le dégivrage doit se faire rapidement. Plus les produits surgelés sont stockés longtemps à température ambiante, plus leur durée de conservation est réduite.

N'utilisez en aucun cas un nettoyeur à vapeur pour dégivrer le compartiment de congélation. La vapeur pourrait entrer en contact avec des éléments sous tension et provoquer un court-circuit.

Ne placez jamais d'appareils électriques ou de bougies dans le compartiment de congélation pour accélérer le dégivrage. Vous pouvez endommager le plastique.

N'utilisez pas de sprays dégivrants ni de dégivreurs. Ceux-ci peuvent produire des gaz explosifs ou contenir des agents de dissolution ou de diffusion susceptibles d'endommager les pièces en plastique. Ils peuvent aussi s'avérer nocifs pour la santé.

- Éteignez l'appareil.

L'afficheur s'éteint, le refroidissement s'arrête.

Si ce n'est pas le cas, le verrouillage est activé (voir chapitre "Autres réglages - Désactivation du verrouillage").

- Débranchez la fiche de raccordement de l'appareil ou désactivez le fusible de l'installation électrique.
- Laissez la porte du compartiment de congélation ouverte.

Vous pouvez accélérer le dégivrage en installant dans la zone de congélation deux casseroles d'eau chaude non bouillante que vous poserez sur un dessous de plat. Le cas échéant, refermez la porte afin que la chaleur ne s'échappe pas.

- Enlevez les morceaux de glace qui se sont détachés.

Veillez à éviter toute infiltration d'eau dans l'armoire de cuisine.

- Enlevez éventuellement à plusieurs reprises l'eau de dégivrage au moyen d'une éponge ou d'un chiffon.

Après le dégivrage

- Nettoyez le compartiment de congélation puis séchez-le.
Il ne faut pas que l'eau de nettoyage passe dans l'orifice d'évacuation de l'eau de dégivrage !
- Rebranchez l'appareil frigorifique puis mettez-le en marche.
- Remettez les produits surgelés dans le compartiment de congélation lorsque la température est assez basse.

Nettoyage et entretien

Downloaded from www.yardenborre.be

Veillez vous assurer que l'eau ne pénètre pas dans l'électronique ni dans l'éclairage.

L'eau de nettoyage ne peut pas s'écouler par l'orifice d'évacuation de l'eau de décongélation.

N'utilisez pas de nettoyeur vapeur. La vapeur peut humidifier les pièces sous tension de l'appareil et provoquer un court-circuit.

Ne retirez pas la plaque signalétique qui se trouve à l'intérieur de l'appareil frigorifique. Vous en aurez besoin en cas d'anomalie !

Conseils concernant les détergents

Pour éviter d'endommager les surfaces en les nettoyant, n'utilisez **pas** :

- de détergents à base de soude, d'ammoniac, d'acide ou de chlorure,
- de produit anti-calcaire,
- de détergent abrasif, comme la poudre, la crème à récurer ou les pierres de nettoyage,
- de détergents contenant des solvants,
- de produit nettoyant pour inox,
- de liquide vaisselle,
- de sprays nettoyants pour four ,
- de produit à vitres,
- d'éponge et de brosse abrasive (par ex. éponge à récurer)
- de gomme de nettoyage,
- de grattoir métallique acéré.

À l'intérieur de l'appareil, n'utilisez que des produits de nettoyage et d'entretien qui ne présentent aucun risque pour les aliments.

Pour le nettoyage, nous vous conseillons l'utilisation d'eau tiède additionnée d'un peu de produit vaisselle.

Pour plus d'informations sur le nettoyage, veuillez vous reporter aux pages suivantes.

Avant le nettoyage de l'appareil

- Éteignez l'appareil.

L'afficheur s'éteint, le refroidissement s'arrête.

Si ce n'est pas le cas, le verrouillage est activé (voir chapitre "Autres réglages - Désactivation du verrouillage").

- Débranchez la fiche de raccordement de l'appareil ou désactivez le fusible de l'installation électrique.
- Sortez tous les aliments qui se trouvent dans l'appareil. Entrez-les dans un endroit frais.
- Dégivrez le compartiment de congélation (selon modèle) (voir "Dégivrage").
- Démontez toutes les pièces amovibles se trouvant à l'intérieur de l'appareil pour les nettoyer

Tablette

Avant de nettoyer la clayette, retirez la baguette en acier inoxydable et la baguette de protection arrière.

Procédez comme suit :

- déposez la clayette sur une surface douce (par exemple, un torchon de vaisselle).
- Retirez la baguette en acier inoxydable en commençant d'un côté.
- Retirez la bague de protection arrière.
- Après le nettoyage, remettez la baguette en acier inoxydable et la baguette de protection en place.

Nettoyage et entretien

Nettoyer l'intérieur de l'appareil et les accessoires

- Nettoyez l'intérieur de l'appareil avec de l'eau tiède et un peu de liquide vaisselle, puis rincez à l'eau claire avant de sécher le tout avec un chiffon.

Les pièces en acier inoxydable sur les tablettes ne passent **pas** au lave-vaisselle.

Éliminez les bandeaux ou liserés avant de mettre les tablettes dans le lave-vaisselle.

Les pièces suivantes ne vont **pas au lave-vaisselle** :

- les baguettes en inox
- tous les tiroirs et couvercles des tiroirs (selon modèle)
- Nettoyez ces accessoires à la main.

Les pièces suivantes vont **au lave-vaisselle** :

La température du programme de lave-vaisselle choisi ne peut excéder 55 °C !

Les éléments plastifiés qui entrent en contact avec des colorants naturels, tels que les carottes, les tomates ou le ketchup sont susceptibles de se décolorer au lave-vaisselle. Ce phénomène n'altère en rien la robustesse des éléments concernés.

- le cale-bouteilles, le casier à œufs, le bac à glaçons (fournis en fonction du modèle)
- les casiers porte-bouteilles et les balconnets situés dans la porte ;
- les clayettes (sans les baguettes)
- Nettoyez régulièrement la rigole et l'orifice d'évacuation à l'aide d'un bâtonnet pour que l'eau de dégivrage puisse s'écouler sans problème.
- Laissez les portes de l'appareil ouvertes un instant afin d'aérer suffisamment et éviter ainsi la formation de mauvaises odeurs.

Nettoyage du joint de porte

N'appliquez aucun corps gras sur le joint de porte : il risque de devenir poreux.

- Nettoyez régulièrement le joint à l'eau claire puis séchez-le soigneusement à l'aide d'un chiffon.

Nettoyer les ouvertures d'aération

- Nettoyez régulièrement toutes les fentes d'aération avec un pinceau ou un aspirateur (utilisez à cette fin, par exemple, la brosse à meubles de l'aspirateur Miele).
Des fentes d'aération obstruées augmentent la consommation énergétique de l'appareil.

Après le nettoyage

- Remplacez tous les éléments dans l'appareil.
- Rebranchez l'appareil frigorifique puis mettez-le en marche.
- Activez la fonction SuperFroid pendant un certain temps afin de refroidir rapidement la zone de réfrigération.
- Déposez les aliments dans la zone de réfrigération, puis refermez la porte.
- Remettez les produits surgelés dans le compartiment de congélation lorsque la température est assez basse.

En cas d'anomalie

Vous pouvez remédier vous-même à la plupart des anomalies ou erreurs qui peuvent se produire en utilisation quotidienne. Le tableau ci-dessous vous indique les problèmes les plus fréquents ainsi que la solution pour les résoudre. Si vous ne trouvez pas la cause d'une anomalie ou que vous ne parvenez pas à l'éliminer, avertissez le service après-vente.

En attendant que le problème soit résolu, évitez autant que possible d'ouvrir les portes de l'appareil, afin de limiter au maximum la perte de froid.

 Les travaux d'installation et d'entretien non conformes ou les réparations incorrectes peuvent entraîner de graves dangers pour l'utilisateur. Les travaux d'installation d'entretien et de réparation sont à confier exclusivement à des spécialistes agréés par Miele.

Problème	Cause et solution
L'appareil ne produit pas de froid, l'éclairage intérieur ne fonctionne pas lorsque la porte de l'appareil est ouverte et l'affichage est éteint.	L'appareil n'est pas branché et l'écran affiche le symbole du raccordement au réseau électrique –⏏. ■ Allumez l'appareil.
	La fiche d'alimentation n'est pas correctement branchée dans la prise. ■ Branchez la fiche de l'appareil dans la prise. Lorsque l'appareil est hors tension, le symbole de raccordement au réseau électrique –⏏ s'affiche.
	Le fusible de l'installation domestique s'est déclenché. Vérifiez si l'appareil frigorifique, la tension domestique ou un autre appareil sont défectueux. ■ Contactez un électricien ou le service après-vente.
L'appareil ne produit pas de froid bien que les commandes de l'appareil et l'éclairage intérieur continuent de fonctionner.	Le mode expo est indiqué dans l'affichage par le symbole ■ qui est allumé. Il permet aux revendeurs de présenter l'appareil sans que l'appareil ne produise de froid. Ce réglage n'a aucune utilité pour le particulier. ■ Demandez au service après-vente comment désactiver le mode exposition.

Problème	Cause et solution
Le compresseur fonctionne en continu.	Pas d'anomalie ! Pour économiser l'énergie, le compresseur se règle sur une vitesse plus basse lorsque le besoin en froid est moins important. Par conséquent, sa durée de fonctionnement augmente.

En cas d'anomalie

Problème	Cause et solution
<p>Le compresseur fonctionne de plus en plus souvent et de plus en plus longtemps et la température à l'intérieur de l'appareil est trop basse.</p>	<p>Les fentes d'aération et de ventilation dans l'armoire sont obstruées ou empoissées.</p> <ul style="list-style-type: none"> ■ Ne recouvrez pas les fentes d'aération et d'évacuation de l'air. ■ Éliminez régulièrement la poussière des fentes d'aération et de ventilation.
	<p>Les portes ont été ouvertes trop souvent ou vous avez congelé de grosses quantités d'aliments frais.</p> <ul style="list-style-type: none"> ■ N'ouvrez la porte de l'appareil/la porte du compartiment de congélation que si nécessaire et aussi brièvement que possible. <p>La température se règle automatiquement de nouveau sur la valeur sélectionnée.</p>
	<p>La porte de l'appareil et/ou la porte du compartiment de congélation ne sont pas bien fermées. Il se peut qu'une épaisse couche de glace se soit formée dans le compartiment de congélation.</p> <ul style="list-style-type: none"> ■ Fermez les portes de l'appareil. <p>La température se règle automatiquement de nouveau sur la valeur sélectionnée.</p> <p>Si une couche épaisse de glace s'est déjà formée, la production de froid diminue, ce qui fait augmenter la consommation d'énergie.</p> <ul style="list-style-type: none"> ■ Dégivrez le compartiment de congélation puis nettoyez-le.
	<p>La température ambiante est trop élevée. Plus la température ambiante est élevée, plus le temps de fonctionnement du compresseur augmente.</p> <ul style="list-style-type: none"> ■ Veuillez consulter les instructions figurant dans le chapitre "Instructions de montage - Lieu d'installation".
	<p>L'appareil n'a pas été correctement encastré dans la niche.</p> <ul style="list-style-type: none"> ■ Tenez compte des remarques aux chapitres "Installation, Encastrement de l'appareil".

Problème	Cause et solution
<p>Le compresseur fonctionne de plus en plus souvent et de plus en plus longtemps et la température à l'intérieur de l'appareil est trop basse.</p>	<p>La température de l'appareil est réglée sur une valeur trop basse.</p> <ul style="list-style-type: none"> ■ Corrigez les réglages de température. <p>La porte du compartiment de congélation (selon modèle) n'est pas correctement fermée.</p> <ul style="list-style-type: none"> ■ Contrôlez si la porte du compartiment de congélation (selon modèle) ferme correctement. <p>Une importante quantité d'aliments a été mise à congeler en même temps.</p> <ul style="list-style-type: none"> ■ Suivez les indications du le chapitre « Congélation et conservation ». <p>La fonction SuperFroid est encore enclenchée.</p> <ul style="list-style-type: none"> ■ Pour économiser de l'énergie, vous pouvez désactiver la fonction SuperFroid plus tôt que prévu : Appuyez sur la touche SuperFroid.
<p>Le compresseur s'enclenche de moins en moins souvent, la température dans l'appareil augmente.</p>	<p>Pas d'anomalie ! La température dans l'appareil est trop élevée.</p> <ul style="list-style-type: none"> ■ Corrigez les réglages de température. ■ Vérifiez à nouveau la température dans 24 heures. <p>Les produits surgelés commencent à décongeler. La température ambiante est inférieure à celle pour laquelle l'appareil a été conçu. Le compresseur s'enclenche moins souvent quand la température ambiante est trop basse, et la zone de congélation peut devenir trop chaude pour conserver les aliments.</p> <ul style="list-style-type: none"> ■ Veuillez consulter les instructions figurant dans le chapitre "Instructions de montage - Lieu d'installation". ■ Augmentez la température ambiante.
<p>Les témoins lumineux à l'arrière de l'appareil, au niveau du compresseur, clignotent.</p>	<p>Pas d'anomalie ! Le clignotement est normal. L'électronique du compresseur est équipée d'un témoin de fonctionnement et de contrôle du diagnostic des anomalies (selon le modèle). Le témoin clignote régulièrement toutes les 15 secondes.</p>

En cas d'anomalie

Messages affichés

Message	Cause et solution
L'écran affiche "F0 à F9".	Une anomalie s'est produite. <ul style="list-style-type: none"> ■ Contactez le service après-vente.

L'éclairage intérieur ne fonctionne pas.

Problème	Cause et solution
L'éclairage intérieur ne fonctionne pas.	<p>L'appareil n'est pas allumé.</p> <ul style="list-style-type: none"> ■ Appuyez sur la touche Marche/Arrêt. <p>Lorsque la porte de l'appareil reste ouverte, l'éclairage intérieur s'éteint automatiquement après environ 15 minutes en raison de la surchauffe. Si ce n'est pas le cas, cela signale une anomalie technique.</p> <div style="border: 1px solid gray; padding: 5px; margin: 5px 0;"> <p>Risque de dommages corporels et matériels ! L'éclairage LED ne doit être réparé et remplacé que par le SAV. Sous le cache-ampoule se trouvent des éléments sous tension.</p> </div> <div style="border: 1px solid gray; padding: 5px; margin: 5px 0;"> <p>Ne retirez pas le cache-ampoule. Ce dernier est abîmé ou doit être retiré, suite à un dommage sur l'appareil par exemple ? Attention ! Ne regardez jamais l'éclairage (rayonnement laser de classe 1M) à travers des instruments grossissants, tels qu'une loupe par exemple ! Cela pourrait provoquer des lésions oculaires.</p> </div> <ul style="list-style-type: none"> ■ Contactez le service après-vente.

Problèmes d'ordre général

Problème	Cause et solution
<p>Il est impossible d'éteindre l'appareil.</p>	<p>Le verrouillage est activé, le symbole  s'allume dans l'afficheur.</p> <ul style="list-style-type: none"> ■ Désactivez le verrouillage (voir chapitre "Autres réglages - Activation/désactivation du verrouillage").
<p>Le fond de la zone de réfrigération est mouillé.</p>	<p>L'orifice d'évacuation de l'eau de décongélation est obstrué.</p> <ul style="list-style-type: none"> ■ Nettoyez la rigole et l'orifice d'évacuation de l'eau de décongélation
<p>Un produit congelé reste figé par le gel.</p>	<p>L'emballage des aliments n'était pas sec lors du rangement dans le congélateur.</p> <ul style="list-style-type: none"> ■ Décollez-le avec un objet plat et non pointu, un manche de cuillère par exemple.
<p>Les parois externes de l'appareil sont chaudes.</p>	<p>Il ne s'agit pas d'une anomalie ! La chaleur générée par la production de froid est utilisée pour éviter la condensation.</p>

Origines des bruits

Bruits normaux	Quelle est leur origine ?
Brrrr....	Le vrombissement vient du moteur (compresseur). Il peut être plus fort pendant un moment donné, lorsque le moteur se met en route.
Blubb, blubb....	Les gargouillements ou les ronronnements viennent du fluide réfrigérant qui passe dans les conduits.
Clic...	Les cliquetis sont audibles lorsque le thermostat active ou désactive le moteur.
Sssrrrrr....	Dans les appareils NoFrost, un léger bruit de fond provenant de la circulation d'air peut se faire entendre à l'intérieur de l'appareil.
Crac...	Des bruits de craquement peuvent se faire entendre en cas d'expansion de certains matériaux de l'appareil.

N'oubliez pas qu'on ne peut pas éviter les bruits de moteur et d'arrivée du fluide dans le circuit frigorifique.

Bruits que l'on peut facilement éviter	Cause	Solution
Claquement, cliquètement	L'appareil frigorifique n'est pas nivelé.	Ajustez l'appareil frigorifique à l'aide d'un niveau. Pour cela, utilisez les pieds d'ajustage sous l'appareil.
	L'appareil frigorifique est en contact avec d'autres meubles ou d'autres appareils.	Éloignez l'appareil frigorifique des meubles et des autres appareils.
	Des tiroirs ou des tablettes bougent ou coïncent.	Contrôlez les pièces amovibles et remplacez-les correctement le cas échéant.
	Des bouteilles ou des récipients se touchent.	Séparez-les.
	Le câble de transport se trouve encore à l'arrière de l'appareil.	Retirez-le.

Service après-vente

En cas de pannes auxquelles vous ne pouvez remédier vous-même, contactez :

- votre revendeur Miele ou
- le service après-vente Miele.

Vous trouverez le numéro de téléphone du service après-vente au dos de ce mode d'emploi et ses instructions de montage.

Veuillez indiquer le modèle et la référence de votre appareil.

Vous trouverez ces informations sur la plaque signalétique située à l'intérieur de l'appareil.

Conditions et durée de garantie

La durée de garantie est de 2 ans.

Vous pourrez obtenir plus d'informations sur les conditions de garantie au numéro de téléphone indiqué.

Vous trouverez le numéro de téléphone au dos de ce mode d'emploi et ses instructions de montage.

Informations pour les instituts de contrôle

Les contrôles doivent être effectués en conformité avec les **normes et les directives en vigueur**.

Par ailleurs, lors de la préparation et de la mise en œuvre des contrôles, il faudra tenir compte des indications suivantes du fabricant :

- **schémas de chargement,**
- indications dans le **mode d'emploi et ses instructions de montage.**

À la livraison, l'appareil frigorifique est prêt à être branché sur une prise secteur monophasée 50 Hz 220 – 240 V.

Prévoyez un fusible d'au moins 10 A.

Branchez exclusivement l'appareil à une prise de courant réglementaire reliée à la terre. L'installation électrique doit être conforme à la norme VDE 0100.

Afin qu'en cas d'urgence, l'appareil frigorifique puisse être rapidement coupé du réseau électrique, la prise de courant ne doit pas se trouver derrière l'appareil pour être facilement accessible.

Si la prise de courant n'est plus accessible pour l'utilisateur, l'installation doit être équipée d'un dispositif de disjonction pour chaque pôle. Ce dispositif peut être constitué d'un interrupteur à ouverture de contact de min. 3 mm. Il peut s'agir d'un disjoncteur automatique, de fusibles ou de contacteurs (conformes à la norme EN 60335).

La fiche ainsi que le câble d'alimentation de l'appareil frigorifique ne doivent pas toucher l'arrière de cet appareil étant donné que la fiche et le câble d'alimentation risqueraient d'être endommagés par les vibrations de l'appareil. Cela pourrait provoquer un court-circuit.

Évitez aussi de brancher d'autres appareils à des prises installées au dos de cet appareil frigorifique.

Il est interdit d'effectuer le branchement avec une rallonge, car celle-ci n'assure pas la sécurité nécessaire (risque de surchauffe).

Ne jamais brancher l'appareil frigorifique sur des îlots d'onduleurs utilisés pour une alimentation électrique autonome comme une **alimentation en énergie solaire**. Sinon, le dispositif de coupure de sécurité risque de s'enclencher lors de la mise sous tension de l'appareil frigorifique en raison de crêtes de tension. L'électronique pourrait être endommagée.

De même, l'appareil frigorifique ne peut pas être utilisé avec des **fiches à économie d'énergie**, car l'alimentation réduite en énergie résulterait dans un échauffement de l'appareil.

Seul un électricien qualifié est habilité à remplacer le câble de raccordement au réseau.

Instructions de montage

Un appareil qui n'est pas encastré risque de basculer.

Lieu d'installation

Évitez de placer l'appareil directement à côté d'une cuisinière, d'un radiateur ou d'une fenêtre sous la lumière directe du soleil. Plus la température ambiante est élevée, plus le compresseur doit fonctionner longtemps et plus l'appareil consomme d'électricité. Choisissez une pièce sèche que vous pouvez aérer.

Lors de l'installation de l'appareil, contrôlez aussi les points suivants :

- La prise ne doit pas se trouver dans la zone arrière de l'appareil et doit être facilement accessible en cas d'urgence.
- La fiche et le câble d'alimentation ne doivent pas entrer en contact avec le dos de l'appareil frigorifique. Ils pourraient être endommagés par les vibrations de l'appareil.
- Évitez aussi de brancher d'autres appareils à des prises installées au dos de cet appareil frigorifique.

ATTENTION !

Lorsque le taux d'humidité est élevé, de la condensation peut s'accumuler sur les surfaces extérieures de l'appareil.

Et cette eau de condensation peut engendrer une corrosion au niveau des parois extérieures.

En prévention, nous recommandons d'installer l'appareil dans une pièce sèche et/ou climatisée et suffisamment aérée.

Une fois l'installation effectuée, assurez-vous que la porte de l'appareil ferme correctement, que les fentes d'aération et d'évacuation d'air ne sont pas recouvertes et que l'appareil a été correctement installé.

Classe climatique

L'appareil frigorifique est conçu pour fonctionner pour une classe climatique donnée (plage de température ambiante). Veuillez respecter les limites indiquées sur la plaque signalétique placée à l'intérieur de l'appareil frigorifique.

Classe climatique	Température ambiante
SN	de +10 °C à +32 °C
N	de +16 °C à +32 °C
ST	de +16 °C à +38 °C
T	de +16 °C à +43 °C

Une température ambiante plus basse augmente la durée d'arrêt du compresseur. Il est possible que la

température à l'intérieur de l'appareil frigorifique augmente excessivement, ce qui peut provoquer des dommages.

Aération et ventilation

Il est impératif de respecter les consignes concernant les fentes d'aération et de ventilation. Sinon, le compresseur se met en marche plus souvent et plus longtemps. La consommation d'électricité augmente, de même que la température de fonctionnement du compresseur, ce qui risque d'endommager le compresseur.

L'air présent sur la paroi arrière de l'appareil se réchauffe. La niche d'encastrement doit donc être conçue de manière à ce que l'aération et l'évacuation d'air puissent se faire de façon optimale à tout moment (voir "Dimensions d'encastrement") :

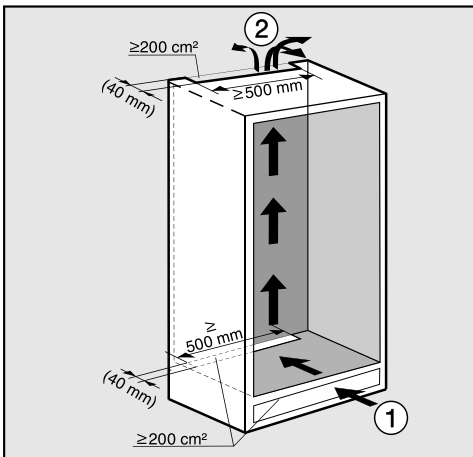

- L'entrée d'air ① s'effectue via le socle de l'armoire et l'évacuation de l'air ② s'effectue par le haut, dans la zone arrière de l'armoire de cuisine.

- Pour l'aération et l'évacuation d'air, il faut prévoir un canal d'évacuation d'air d'au moins 40 mm de profondeur à l'arrière de l'appareil.
- Les fentes d'aération et d'évacuation d'air dans le socle du meuble, dans l'armoire d'encastrement et au niveau du plafond doivent disposer d'un passage libre d'au moins 200 cm² afin que l'air chaud puisse s'évacuer sans problème.

Si vous souhaitez installer une grille d'aération sur les prises d'air, ces dernières doivent faire plus de 200 cm². Le passage libre de 200 cm² résulte de la somme des sections d'ouverture dans la grille.

- Important ! Plus les fentes d'aération et d'évacuation de l'air sont grandes, moins l'appareil doit dépenser d'énergie.

Les fentes de ventilation et d'aération ne doivent jamais être recouvertes ni obstruées. De plus, elles doivent être régulièrement dépoussiérées.

Instructions de montage

Fente de ventilation supérieure

La fente de ventilation supérieure peut être installée à différents endroits :

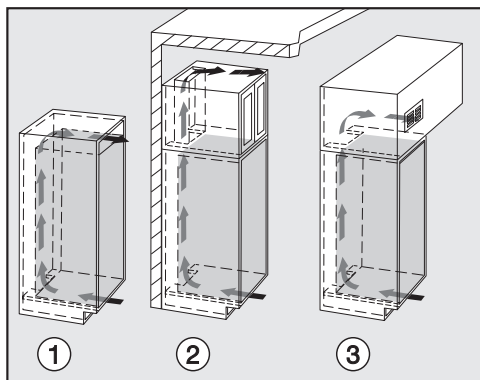

- ① directement au-dessus de l'appareil avec une grille d'aération (passage libre d'au moins 200 cm²)
- ② entre l'armoire de cuisine et le plafond ;
- ③ dans un faux plafond.

Avant l'encastrement de l'appareil

■ Avant d'installer l'appareil, retirez le sachet contenant les éléments de montage et les autres accessoires de l'appareil et retirez le ruban adhésif à l'extérieur de la porte.

■ **Ne démontez en aucun cas** les pièces suivantes de la face arrière de l'appareil :

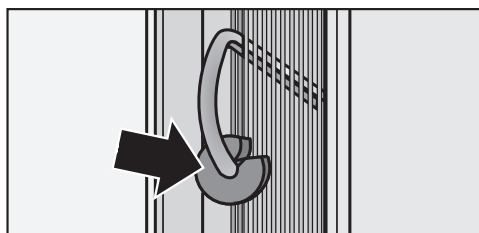

- les écarteurs (selon modèle). Ils garantissent un espace suffisamment grand entre l'arrière de l'appareil et le mur.
 - les sachets se trouvant dans la grille métallique (échangeur thermique) (en fonction du modèle). Ils sont importants pour le fonctionnement de l'appareil. Ils ne contiennent pas de poison et ne représentent aucun danger.
- Enlevez le support du câble situé sur la face arrière de l'appareil.
- Vérifiez ensuite si tous les éléments au dos de l'appareil peuvent se mouvoir librement. Si certains éléments sont entravés, courbez-les avec précaution.

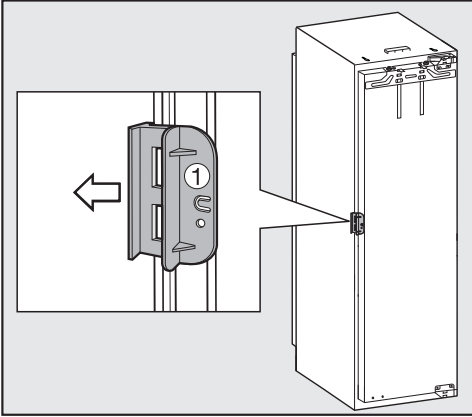

- Ouvrez la porte de l'appareil et retirez la protection de transport rouge ① (en fonction du modèle).

L'ancien appareil avait-il un autre type de charnière ?

Si votre ancien appareil était doté d'un autre type de charnières, vous pouvez quand même utiliser la porte du meuble. Pour ce faire, démontez toutes les ferrures de l'armoire. Vous n'en avez plus besoin, car la porte du meuble va être montée sur la porte de l'appareil. Vous pouvez vous procurer toutes les pièces nécessaires auprès du service après-vente.

Façade inox

(selon modèle)

Si l'ancien appareil présentait un autre type de charnières et si vous ne pouvez/souhaitez plus utiliser l'ancienne porte ou si la porte de l'armoire n'est plus utilisable pour une raison quelconque, vous pouvez la remplacer par une façade inox.

Renseignez-vous auprès du service après-vente pour obtenir une telle façade en inox.

Dimensions d'encastement

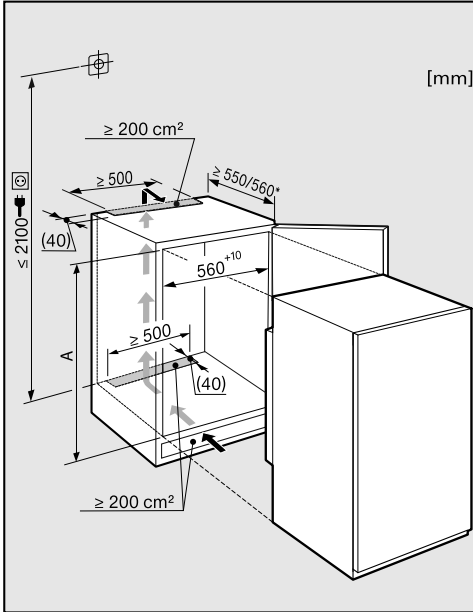

* La consommation énergétique déclarée a été déterminée à partir d'une profondeur de niche de 560 mm. Avec une hauteur de niche de 550 mm l'appareil fonctionne parfaitement mais consomme légèrement plus d'énergie.

Avant l'encastement, veillez à ce que l'armoire encastrable corresponde précisément aux dimensions d'encastement exigées. Il est impératif de respecter les consignes concernant les fentes d'aération et de ventilation afin de garantir le bon fonctionnement de l'appareil.

	Hauteur de niche [mm] A
K 32222 i	874 – 890
K 32242 iF	874 – 890
K 33222 i	1024 – 1040
K 34222 i	1220 – 1236
K 34242 iF	1220 – 1236

Limitation de l'angle d'ouverture de la porte de l'appareil

Downloaded from www.vandenborre.be

Les charnières sont placées de telle manière que la porte peut s'ouvrir en grand.

Si il vous faut limiter l'angle d'ouverture de la porte de l'appareil, vous pouvez le régler sur les charnières.

Si en ouvrant la porte de l'appareil vous risquez parexemple de la heurter contre une paroi avoisinante, limitez son angle d'ouverture à 90° :

Les chevilles réduisant l'angle d'ouverture de la porte doivent être montés avant l'encastrement de l'appareil.

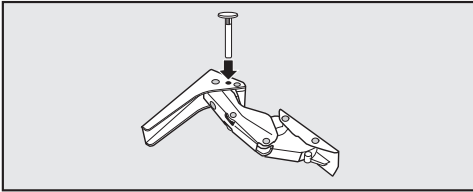

- Introduisez par le dessus les chevilles fournies à cet effet dans les charnières.

L'angle d'ouverture de la porte de l'appareil est à présent limité à 90°.

Régler la force de ressort de la porte

Si vous souhaitez qu'à l'ouverture, la porte soit amortie et qu'elle s'ouvre de façon plus douce, vous avez la possibilité d'augmenter la force de ressort de la porte :

pour ce faire, réglez les charnières de porte à l'aide d'une clé à 6 pans.

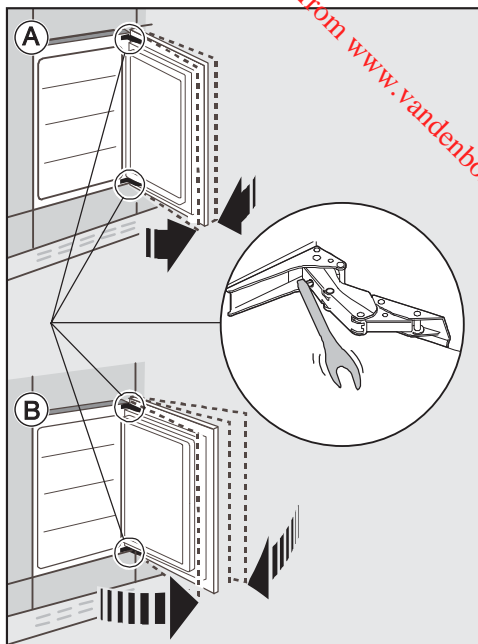

Ⓐ La porte ne doit pas pouvoir s'ouvrir en grand :

- tournez la clé à 6 pans dans le sens des aiguilles d'une montre.

La charnière est désormais plus serrée et la porte ne s'ouvre plus en grand.

Ⓑ La porte doit pouvoir s'ouvrir en grand :

- Tournez la clé à 6 pans dans le sens inverse des aiguilles d'une montre.

La charnière est désormais moins serrée et la porte s'ouvre plus facilement.

Inversion du sens d'ouverture de porte

Ne procédez à cette opération qu'avec l'aide d'une autre personne.

Votre appareil frigorifique est livré avec une ouverture à droite. Si vous souhaitez une ouverture à gauche, vous devez inverser la butée de porte.

Pour inverser la butée de porte, vous avez besoin des outils suivants :

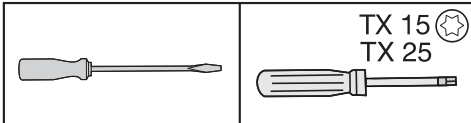

- Ouvrez la porte de l'appareil.
- Retirez le balconnet de rangement / le balconnet à bouteilles de la zone de l'appareil.

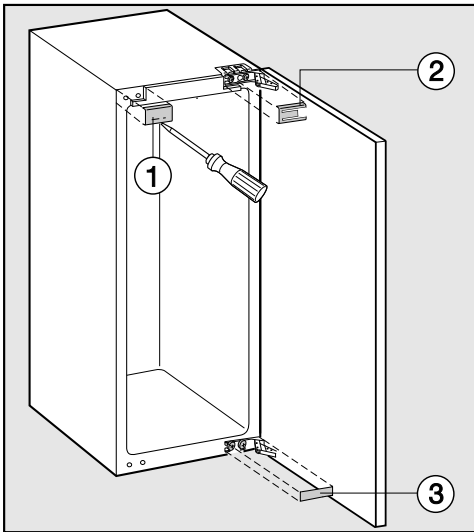

- Décrochez les caches ①, ② et ③.

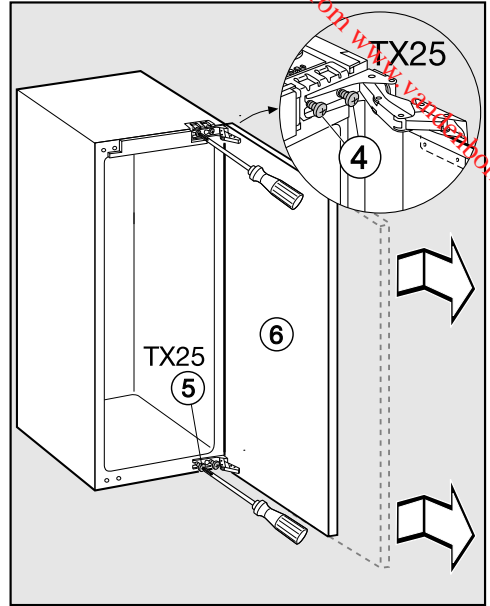

- Desserrez un peu les vis ④ et ⑤ sur les charnières.
- Décalez la porte ⑥ vers l'extérieur et décrochez-la.

Inversion du sens d'ouverture de porte

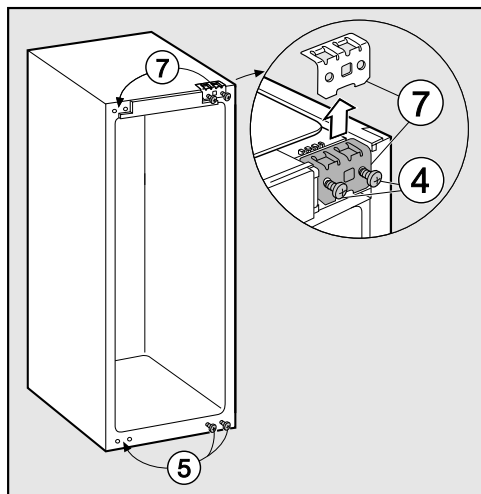

- Desserrez totalement la vis (4).
- Placez l'élément de fixation (7) sur le côté opposé, et vissez légèrement les vis (4).
- Dévissez entièrement les vis (5), et vissez-les légèrement sur le côté opposé.

Si vous aviez installé des chevilles dans les charnières pour réduire l'angle d'ouverture de la porte :

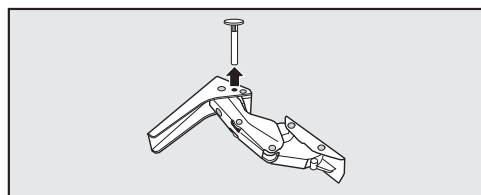

- enlevez les chevilles des charnières par le haut.

Montage de la porte

- Posez la porte démontée de l'appareil sur une surface stable, la face extérieure tournée vers le haut.

⚠ Risque de blessure !
Ne repliez **pas** les charnières.

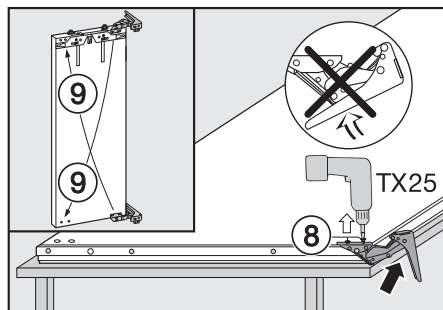

- Dévissez et retirez les vis (8).
- Placez les charnières en diagonale (9).

Inversion du sens d'ouverture de porte

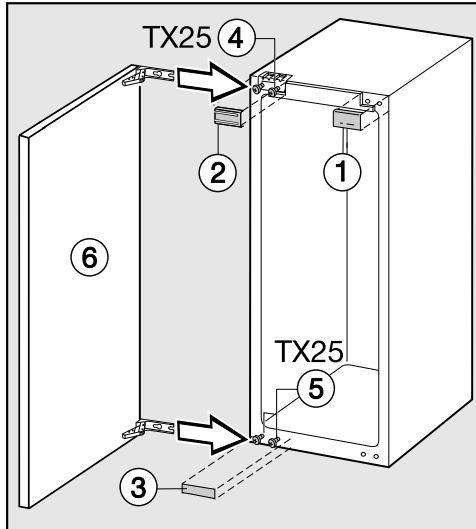

Porte du compartiment de congélation

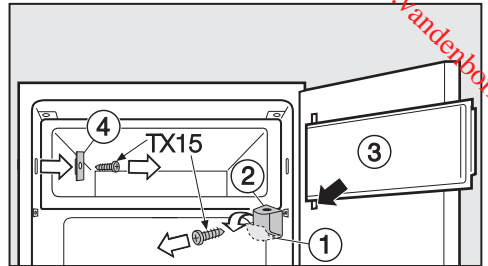

- Glissez la porte de l'appareil ⑥ sur les vis pré-installées ④ et ⑤, et serrez les vis ④ et ⑤.
- Encliquez les caches ①, ② et ③.

- Ouvrez la porte du compartiment de congélation ③.
- Rabattez vers le bas le cache du support-palier ①.
- Dévissez le support-palier ②, et retirez la porte du compartiment de congélation ③ en même temps que le support-palier.
- Dévissez l'élément de fermeture ④.

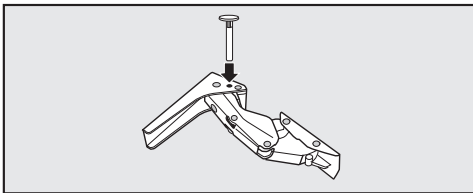

- Installez les chevilles réduisant l'angle d'ouverture de la porte dans les charnières par le dessus.

Inversion du sens d'ouverture de porte

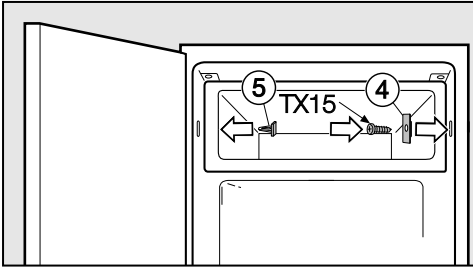

- Placez l'élément de fermeture ④ tourné à 180° sur le côté opposé et vissez-le.
- Obturez les trous libérés à l'aide des caches fournis ⑤.

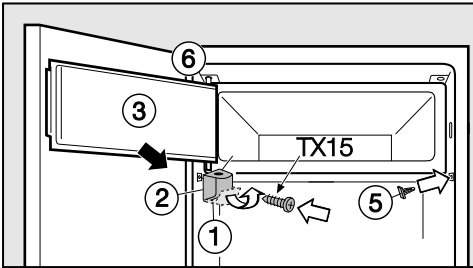

- Remettez en place par le haut ⑥ le support-palier ② en même temps que la porte du compartiment de congélation ③ et vissez le support-palier à demeure.
- Rabattez le cache du support-palier ①.

Encastrement de l'appareil

Faites appel à une deuxième personne pour installer l'appareil.

- Ne montez l'appareil que dans des meubles de cuisine robustes et stables installés sur un sol plat et horizontal.
- Veillez à protéger les armoires contre tout basculement.

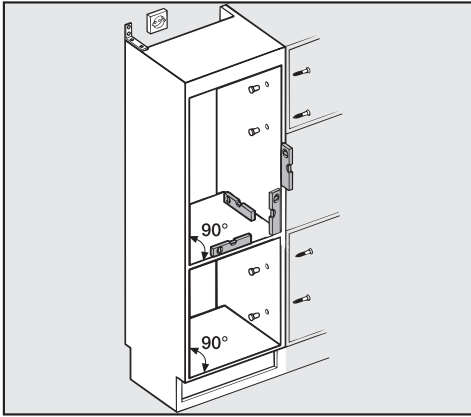

- Ajustez le meuble de cuisine à l'aide d'un niveau à bulle. Les côtés de la niche doivent former un angle de 90°, sans quoi la porte du meuble ne couvrira pas ses quatre coins correctement.
- Vous devez impérativement respecter les instructions relatives aux fentes de ventilation et d'aération (voir chapitres « Instructions de montage »- « Aération et ventilation » et « Dimensions d'encastrement »).

Vous aurez besoin des outils suivants pour le montage :

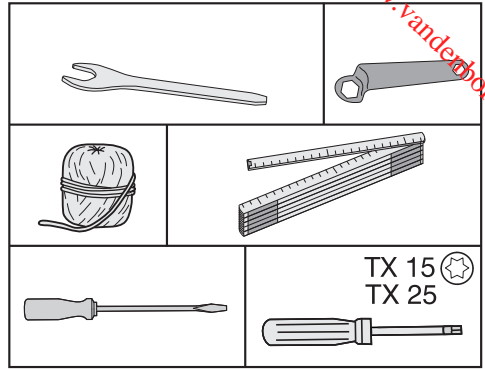

Encastrement de l'appareil

Vous avez besoin des pièces de montage suivantes :

Toutes les pièces à monter possèdent un chiffre. Vous retrouverez ces mêmes chiffres d'identification des pièces de montage dans les différentes étapes de montage.

– Pour l'encastrement de l'appareil dans la niche :

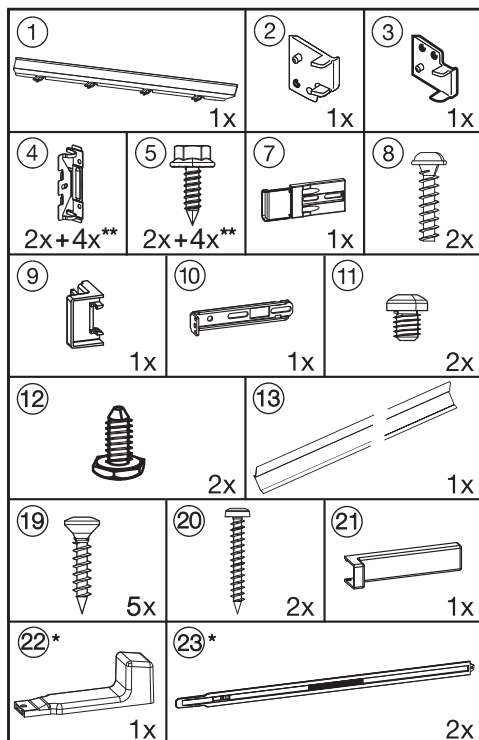

* Les éléments ne sont joints qu'aux appareils d'une hauteur de 140 cm et plus.

** Le nombre dépend de la hauteur de la niche. Contient également des pièces de montage supplémentaires pour le montage de portes de meuble volumineuses ou à plusieurs volets.

– Pour le montage de la porte de l'appareil :

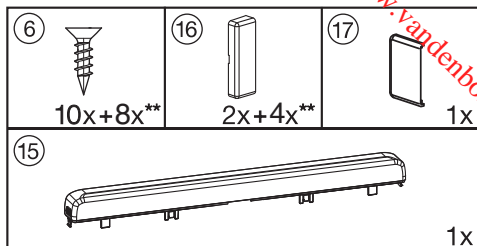

** Le nombre dépend de la hauteur de la niche. Contient également des pièces de montage supplémentaires pour le montage de portes de meuble volumineuses ou à plusieurs volets.

Toutes les étapes de montage indiquent un appareil avec **une butée droite**. Si vous avez changé la butée de côté, tenez compte de cette modification en suivant les indications de montage.

Préparation de l'appareil

- Posez l'appareil immédiatement devant la niche du meuble de cuisine.

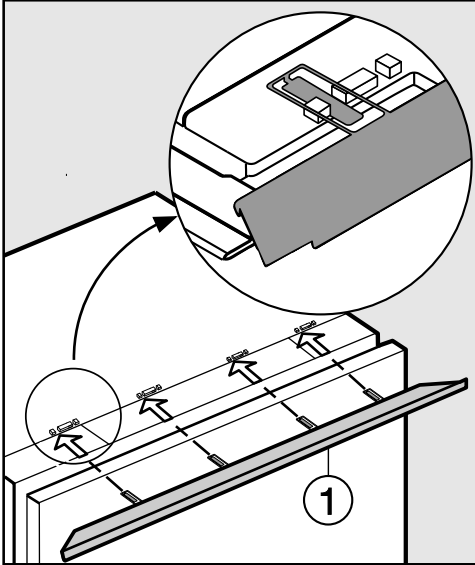

- Placez les languettes du panneau d'équilibrage ① depuis l'avant dans les supports de l'ergot.

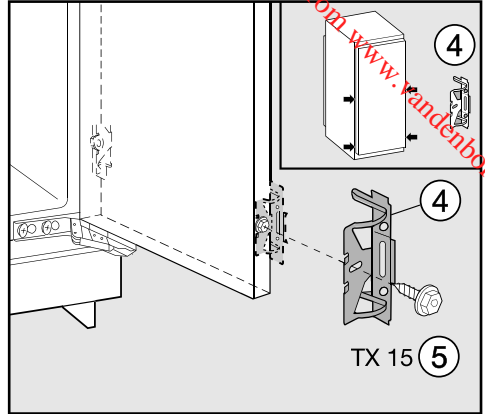

- Vissez l'équerre de fixation ④ avec la vis à tête hexagonale ⑤ sur les trous préalablement forés dans la porte de l'appareil.
- Vissez un deuxième couple d'équerres de fixation ④ dans la zone de saisie (poignée) de la porte. Utilisez pour ce faire les trous préalablement forés de la porte de l'appareil.
- Glissez l'appareil à deux tiers dans la niche d'encastrement. Veillez à ce que le câble d'alimentation ne soit pas coincé !

Remarque : Pour avoir moins de difficultés à pousser l'appareil, attachez un bout de ficelle à la fiche afin de "rallonger" le câble d'alimentation. Tirez ensuite le câble d'alimentation à travers le meuble de cuisine en tirant sur l'autre extrémité de la ficelle de sorte que l'appareil puisse être facilement branché au réseau électrique une fois l'installation terminée.

Encastrement de l'appareil

Uniquement pour les parois
d'armoire d'une épaisseur de
16 mm :

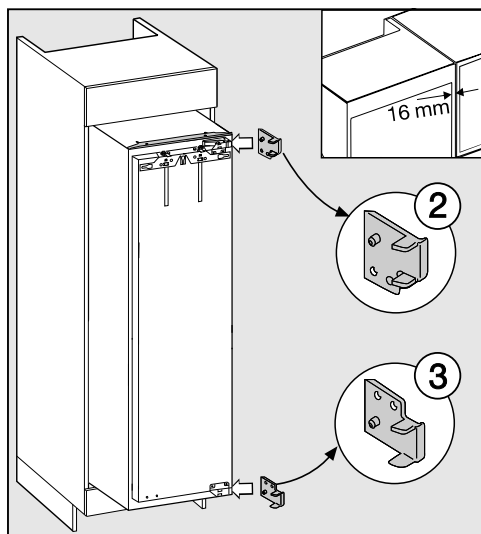

- Fixez les écarteurs ② et ③ à droite sur les charnières.
- Ouvrez la porte de l'appareil.

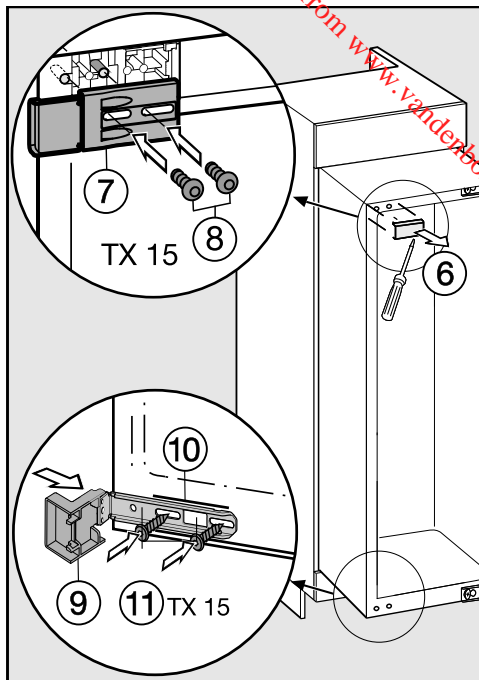

- Enlevez le cache ⑥.
- Vissez sans serrer la pièce de fixation ⑦, à l'aide de vis ⑧ sur la partie supérieure gauche de l'appareil. Ne serrez pas les vis, de sorte que la pièce puisse encore être déplacée.
- Placez la butée ⑨ sur l'équerre de fixation ⑩.
- Vissez l'équerre de fixation ⑩ à l'aide de vis ⑪ dans la partie inférieure de l'appareil. Ne serrez pas les vis, de sorte que la pièce puisse encore être déplacée.

Encastrement de l'appareil

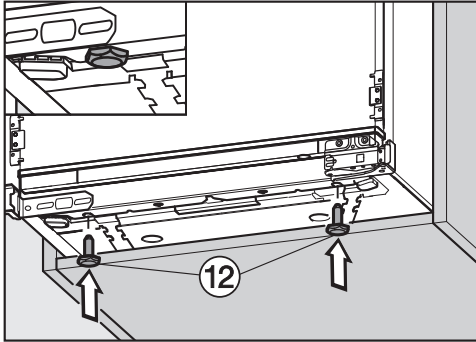

- Vissez maintenant complètement jusqu'au bout, les pieds réglables fournis ⑫.

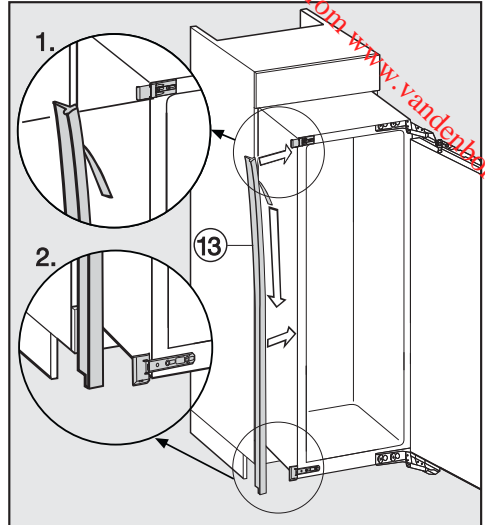

- Retirez le film de protection du liseré ⑬.
 - Collez le ruban adhésif ⑬ à l'avant sur le côté de l'appareil sur lequel la porte s'ouvre.
1. Placez le ruban adhésif au niveau de la partie inférieure de l'élément de fixation du haut.
 2. Collez-le sur toute sa longueur.

Encastrement de l'appareil

Encastrement de l'appareil

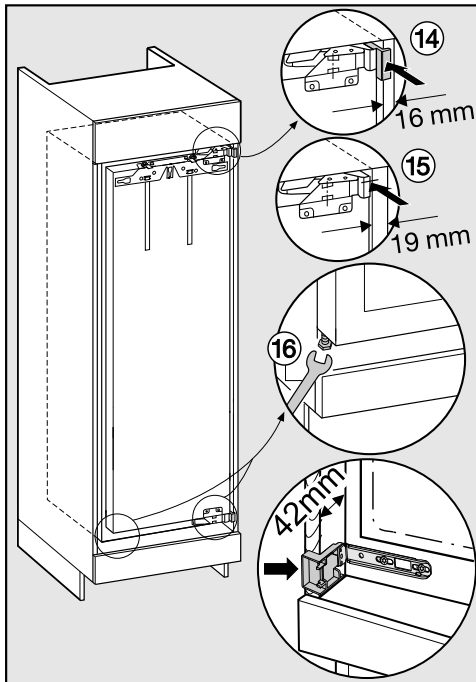

■ Glissez l'appareil dans la niche jusqu'à ce que tous les angles de fixation touchent le rebord avant de la paroi latérale du meuble.

– ⑭ **Pour les parois d'armoire d'une épaisseur de 16 mm :**

es écarteurs en haut et en bas touchent le bord avant de la paroi latérale de l'armoire.

– ⑮ **Pour les parois d'armoire d'une épaisseur de 19 mm :**

les bords avant des charnières en haut et en bas sont à fleur avec le bord avant de la paroi latérale de l'armoire.

■ Vérifiez à nouveau si les esquers de fixation en haut et en bas touchent le bord avant de la paroi latérale de l'armoire.

Cette mesure vous permet de conserver une distance de **42 mm** par rapport aux faces avant des parois latérales de l'armoire.

Pour les meubles avec éléments de butée de porte (comme les cames, les joints d'étanchéité, etc.) il faut tenir compte des dimensions des éléments de charnière de porte de manière à ce que là aussi, un écart circulaire de **42 mm** soit maintenu.

■ Tirez l'appareil vers l'avant en fonction de ces dimensions.

Les charnières et les caches ressortent désormais d'une distance égale à cette mesure.

Remarque : Enlevez tous les éléments de butée de porte ! Cette mesure permet de garantir l'alignement par rapport aux portes de meubles avoisinantes.

- ⑩ Ajustez l'appareil des deux côtés pour qu'il soit droit, en vous servant des pieds réglables, à l'aide de la clé à fourche jointe.

Si un écart circulaire de 42 mm (entre le corps de l'appareil et la partie avant des parois latérales de l'armoire) n'est pas respectée, la porte de l'appareil risque de ne pas bien se fermer.

Cela peut entraîner des risques de givrage, de formation de condensation et de mauvais fonctionnement, qui à leur tour augmentent la consommation d'énergie !

- Afin de relier l'appareil au meuble, vissez les vis pour aggloméré ⑪ en haut et en bas à travers les éclisses des charnières.

Fixer l'appareil dans la niche

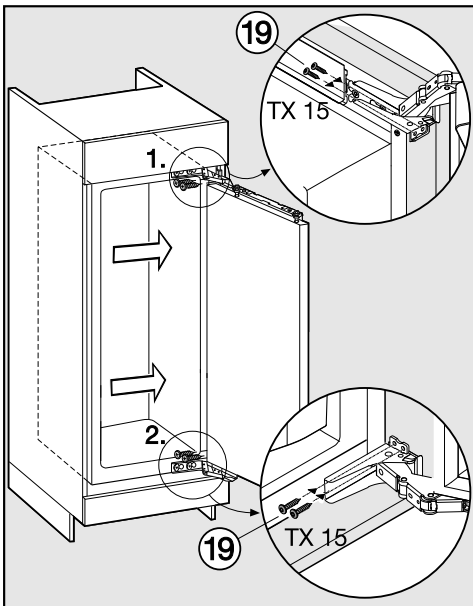

- Poussez l'appareil contre la paroi du meuble, côté charnières.

Encastrement de l'appareil

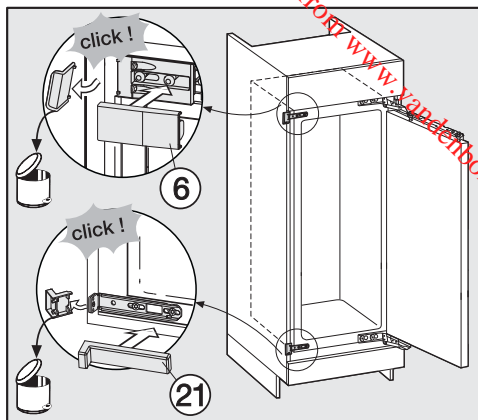
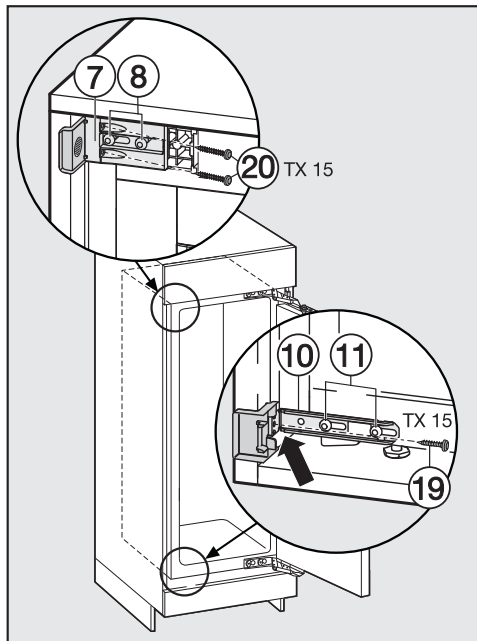

- Poussez les équerres de fixation desserrées contre la paroi de l'armoire.
- À l'aide de la vis (10), fixez l'équerre de fixation (19) sur la paroi de l'armoire. Préforez la paroi du meuble si nécessaire.
- À l'aide des vis (20), fixez l'équerre de fixation (7) sur la paroi du meuble. Forez préalablement la paroi du meuble si nécessaire.
Attention ! Maintenez avec vos pouces le coude espacé contre la paroi du meuble pendant que vous vissez. L'appareil ne doit pas glisser vers l'arrière.
- Resserrez les vis (8) et (11).

- Détachez les bords qui dépassent des équerres de fixation. Vous n'en aurez plus besoin et pouvez les mettre au rebut.
- Placez les caches respectifs (6) et (21) sur les équerres de fixation.

Seulement pour un appareil avec une hauteur de niche à partir de 140 cm

Pour une sécurité supplémentaire, glissez les entretoises fournies entre l'appareil et le fond du meuble au niveau de la partie inférieure de l'appareil :

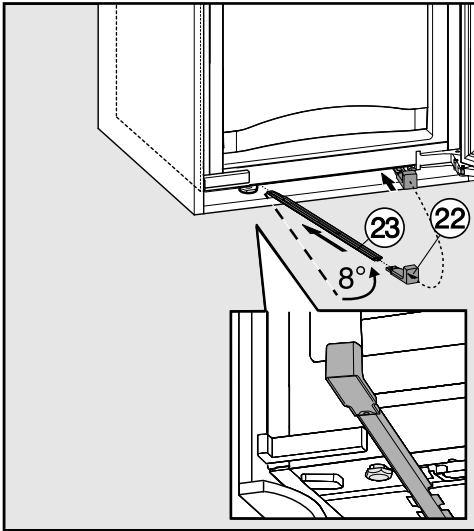

- Fixez d'abord la poignée ②② à l'une des baguettes ②③.
- Introduisez cette dernière dans le canal de passage jusqu'au bout. Retirez maintenant la poignée et montez-la sur l'autre entretoise livrée et introduisez-la également dans le canal.
Important ! Gardez la poignée au cas où vous voudriez encastrer de nouveau l'appareil par la suite.
- Fermez la porte de l'appareil.

Montage de la porte de l'appareil

La porte du meuble doit avoir une épaisseur minimale de 16 mm et maximale de 19 mm.

Veillez à respecter les interstices suivants :

- L'interstice entre la porte du meuble et la porte de l'armoire située au-dessus doit être d'au moins de 3 mm.
- En règle générale, l'interstice vertical entre les portes du meuble doit être de 3 mm. La valeur exacte dépend du rayon du bord de la porte du meuble.

Le bord supérieur de la porte du meuble doit se trouver à la même hauteur que les portes de meuble des armoires attenantes si l'appareil est encastré dans un ensemble de meubles.

La porte du meuble doit être montée de façon à être plane et ne doit pas être soumise à des tensions.

Encastrement de l'appareil

Downloaded from www.standenborre.be

Le montage de portes de meuble dont le poids dépasse la limite admissible risque d'endommager les charnières et de provoquer un dysfonctionnement !

Vérifiez préalablement au montage que le poids de la porte ne dépasse pas la limite admissible :

Appareil	Poids max. de la porte du meuble en kg
K 32222 i	17
K 32242 iF	17
K 33222 i	17
K 34222 i	17
K 34242 iF	17

Pour le montage de portes de meuble volumineuses ou à plusieurs volets, vous pouvez vous procurer un kit de montage ou un jeu d'équerres de fixation supplémentaire auprès du service après-vente Miele ou de votre revendeur.

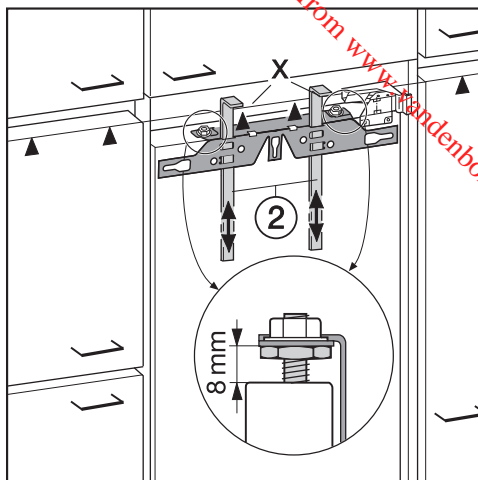

- En usine, un écart de 8 mm est prévu entre la porte de l'appareil et la traverse de fixation. Contrôlez la distance et rajustez-la si nécessaire.
- Glissez les supports de montage ② à la hauteur de la porte du meuble : le bord inférieur X des supports de montage doit se situer à la même hauteur que le bord supérieur de la porte de meuble à monter (symbole ▲).

Encastrement de l'appareil

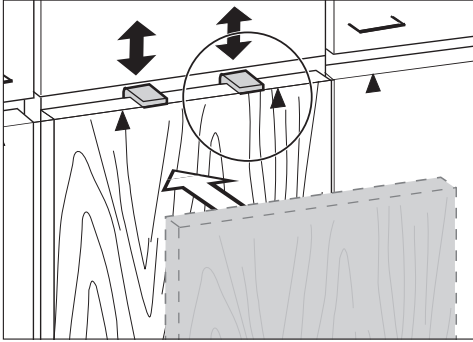

Remarque : Astuce : À l'aide de la façade du meuble, poussez les supports de montage ② à la hauteur des portes des armoires avoisinantes.

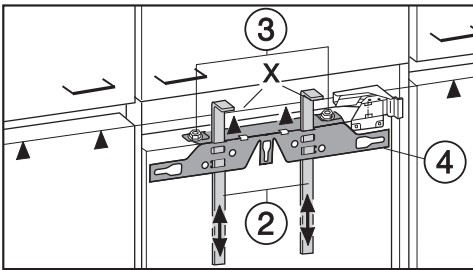

■ Dévissez les écrous ③ et enlevez la traverse de fixation ④ avec les supports de montage ②.

■ Posez la porte du meuble sur une surface stable, la face extérieure tournée vers le bas.

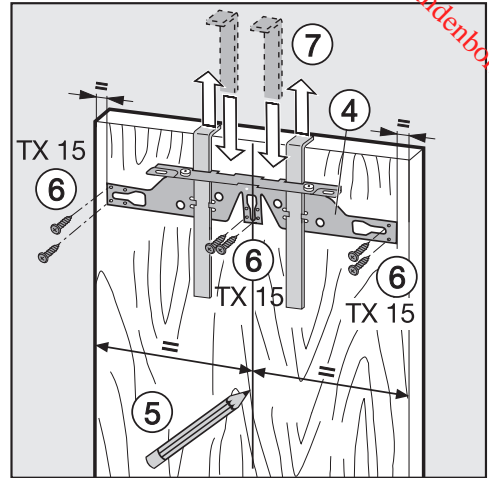

- Au crayon, tracez une fine ligne médiane sur la face intérieure de la porte du meuble ⑤.
- Suspendez la traverse de fixation ④ avec les supports de montage sur la **face intérieure** de la porte du meuble. Ajustez la traverse de fixation au milieu.
- Vissez la traverse de fixation à l'aide d'au moins 6 vis panneaux de particules courtes ⑥. (N'utilisez que 4 vis au bord avec les portes moulurées). Préforez si nécessaire les trous dans la porte du meuble.
- Retirez les supports de montage ⑦ en tirant vers le haut. Retournez les supports de montage, puis introduisez-les complètement dans les fentes centrales de la traverse de fixation (pour les y ranger).

Encastrement de l'appareil

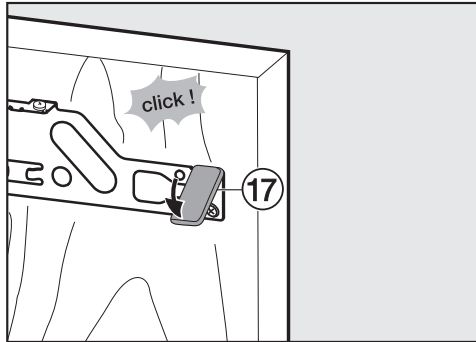

- Poussez le cache latéral ⑰ sur la traverse de fixation de l'autre côté de la charnière.
- Retournez la porte du meuble et fixez la poignée (le cas échéant).

- Ouvrez la porte de l'appareil.

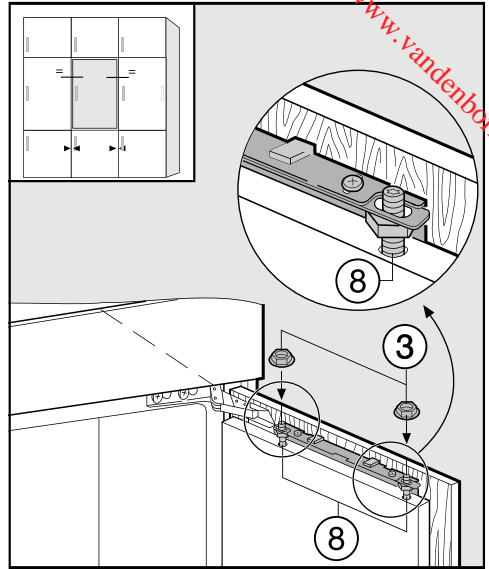

- Suspendez la porte du meuble sur les boulons d'ajustement ⑧.
- Vissez légèrement les écrous ③ sur les boulons d'ajustement.
- Fermez la porte et vérifiez la distance entre celle-ci et les portes des armoires avoisinantes. La distance doit être égale partout.

Ajustement de la position de la porte

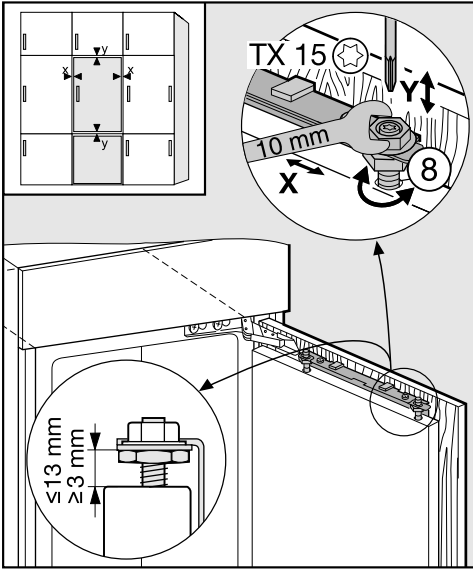

Réglage par rapport aux côtés (X)

- Déplacez la porte du meuble.

Réglage de la hauteur (Y)

- Tournez les chevilles d'ajustage ⑧ à l'aide d'un tournevis.

Une distance de 8 mm est prévue entre la porte de l'appareil et la traverse de fixation. Contrôlez la distance et réglez-la au besoin. Ne modifiez cette distance que dans la zone indiquée.

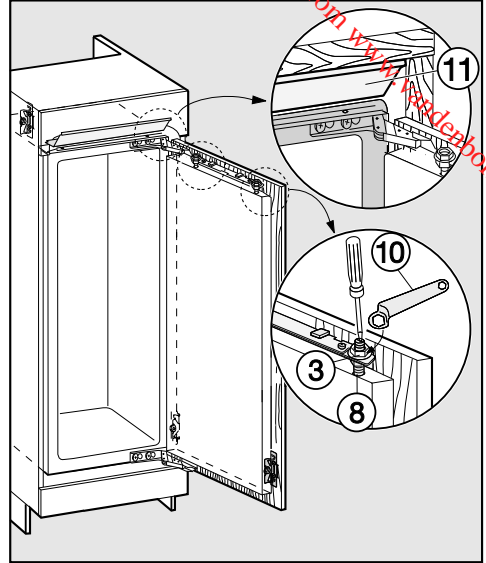

- Serrez les écrous ③ sur la porte de l'appareil à l'aide de la clé polygonale ⑩ tout en maintenant les chevilles d'ajustage ⑧ à l'aide d'un tournevis.
- Le panneau d'équilibrage ⑪ ne doit pas ressortir, il doit disparaître complètement dans la niche.

Encastrement de l'appareil

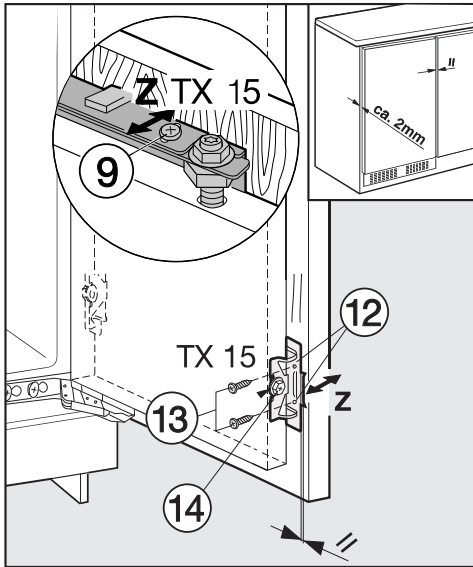

■ Forez les trous de fixation ⑫ dans la porte du meuble, puis serrez les vis ⑬. Veillez à ce que les deux bords en métal affleurent (symbole II).

■ Fermez la porte de l'appareil et du meuble.

Réglage en profondeur (Z)

■ Desserrez les vis ⑨ situées en haut de la porte de l'appareil et la vis ⑭ située en bas sur l'équerre de fixation. Déplacez la porte du meuble afin de créer un espace de 2 mm entre la porte du meuble et le corps de l'armoire.

■ Serrez à nouveau fermement toutes les vis.

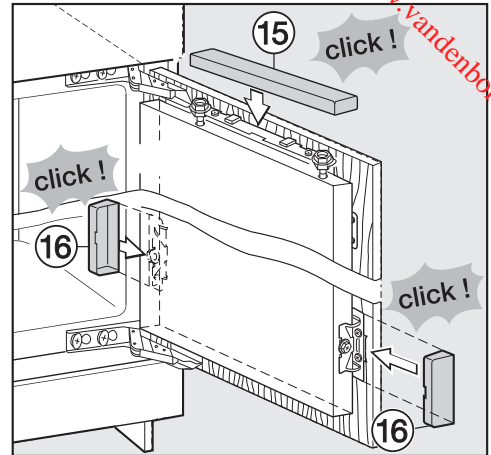

■ Remettez le cache supérieur ⑮ en place et assurez-vous qu'il s'emboîte correctement.

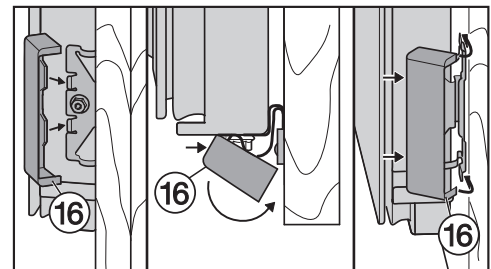

■ Remettez les caches latéraux ⑯ en place et assurez-vous qu'ils s'emboîtent correctement.

Comment savoir si l'appareil a été correctement monté :

- Vérifier si la porte se ferme correctement.
- La porte ne doit pas toucher le corps du meuble.
- Le joint sur le coin supérieur côté poignée doit être bien en contact.
- Pour vérifier, posez une lampe de poche allumée dans l'appareil et fermez la porte de l'appareil. Plongez la pièce dans le noir et vérifiez si de la lumière passe par les côtés de l'appareil. Si tel est le cas, contrôlez toutes les étapes de montage.

Miele

Downloaded from www.vandenborre.be

S.A. Miele Belgique

Z.5 Mollem 480
1730 Mollem (Asse)

Réparations à domicile et autres renseignements : 02/451.16.16

E-mail: info@miele.be

Internet: www.miele.be

Miele Luxembourg S. à R.L.

Z.I. Luxembourg-Gasperich, 20, rue Christophe Plantin

Boîte postale 1011 – 1010 Luxembourg

Réparations: 49711-20, -22

Pièces de rechange: 49711-36

Informations générales: 49711-28, -29

Allemagne

Miele & Cie. KG

Carl-Miele-Straße 29

33332 Gütersloh



www.miele-shop.com

Miele

K 32222 i, K 32242 iF, K 33222 i, K 34222 i, K 34242 iF



fr – BE

M.-Nr. 09 748 950 / 01