

# Mode d'emploi et instructions de montage

## Hotte



Lisez **impérativement** cette notice de montage et d'utilisation avant d'installer et de mettre en service cet appareil. Vous veillerez ainsi à votre sécurité et éviterez tout dommage.

# Contenu

---

<b>Consignes de sécurité et mises en garde</b> .....	4
<b>Votre contribution à la protection de l'environnement</b> .....	13
<b>Schéma descriptif de la hotte</b> .....	14
<b>Fonctionnement de l'appareil</b> .....	16
<b>Commande</b> .....	17
Enclenchement du moteur d'aspiration .....	17
Arrêt différé.....	17
Désactivation du ventilateur .....	17
Activation/Désactivation de l'éclairage des zones de cuisson .....	17
<b>Conseils d'économie d'énergie</b> .....	18
<b>Nettoyage et entretien</b> .....	19
La carrosserie.....	19
Filtre à graisses .....	20
Filtre à charbon actif.....	22
Éliminer le filtre anti-odeurs.....	22
Remplacement des ampoules.....	23
<b>Service après-vente et garantie</b> .....	24
Position de la plaque signalétique.....	24
<b>Montage</b> .....	25
Avant le montage.....	25
Matériel de montage .....	26
Dimensions de l'appareil .....	28
Distance entre la zone de cuisson et la hotte (S) .....	29
Conseils de montage .....	30
Monter le panneau de façade .....	35
Ajuster la position du déflecteur.....	35
Monter le filtre à graisses .....	36
Raccord d'évacuation .....	36
Raccordement pour fonctionnement en mode recyclage.....	37
Raccordement électrique .....	38
<b>Branchement électrique</b> .....	39
<b>Conduite d'évacuation</b> .....	40
Dispositif de retenue .....	41
Amortisseur de bruit.....	41

<b>Caractéristiques techniques</b> .....	43
Position de la plaque signalétique.....	43

## Consignes de sécurité et mises en garde

---

Cette hotte répond aux prescriptions de sécurité en vigueur. Une utilisation non conforme peut cependant provoquer des dommages corporels et matériels.

Avant d'utiliser la hotte pour la première fois, lisez attentivement le mode d'emploi. Vous y trouverez des instructions importantes concernant le montage, la sécurité, l'utilisation et l'entretien. Vous veillerez ainsi à votre sécurité et éviterez d'endommager la hotte. Miele décline toute responsabilité en cas de dommages dus au non-respect des présentes consignes.

Conservez précieusement ce mode d'emploi afin de pouvoir le transmettre à un éventuel propriétaire ultérieur de l'appareil.

### Utilisation conforme

- ▶ Cette hotte est réservée à un usage ménager dans un environnement de type domestique ou équivalent.
- ▶ Cette hotte ne doit pas être utilisée à l'air libre.
- ▶ Utilisez uniquement la hotte pour réaliser des tâches ménagères, telles que l'aspiration et l'évacuation des vapeurs produites lors de la préparation de repas.  
Tout autre type d'utilisation est interdit.
- ▶ Si vous souhaitez aérer la pièce, n'utilisez pas la hotte en mode recyclage pendant que vous cuisinez au gaz. Demandez conseil à un spécialiste des installations au gaz.

## Consignes de sécurité et mises en garde

---

▶ Cette hotte n'est pas destinée à être utilisée par des personnes sans assistance ni supervision si leurs capacités physiques, sensorielles ou mentales les empêchent de l'utiliser en toute sécurité. Ces personnes peuvent uniquement utiliser la hotte sans surveillance si vous leur en avez expliqué le fonctionnement de sorte qu'elles sachent l'utiliser en toute sécurité. Ils doivent être en mesure d'appréhender et de comprendre les risques encourus en cas de mauvaise manipulation.

### Précautions à prendre avec les enfants

▶ Veillez à ce que les enfants âgés de moins de 8 ans se tiennent à distance de la hotte, sauf à exercer une surveillance constante.

▶ Les enfants âgés de 8 ans et plus sont uniquement autorisés à utiliser la hotte si vous leur en avez expliqué le fonctionnement de sorte qu'ils sachent l'employer correctement. Ils doivent être en mesure d'appréhender et de comprendre les risques encourus en cas de mauvaise manipulation.

▶ Les enfants ne peuvent pas nettoyer ou entretenir la hotte sans surveillance.

▶ Surveillez les enfants se trouvant à proximité de la hotte. Ne laissez jamais les enfants jouer avec la hotte.

▶ La lumière émise par l'éclairage des zones de cuisson est très vive.

Si des nourrissons se trouvent près de l'appareil, assurez-vous qu'ils ne regardent pas directement les ampoules.

▶ Risque de suffocation ! En jouant, les enfants peuvent s'envelopper dans les emballages (par exemple, les films en plastique) ou les enfiler sur la tête et s'asphyxier. Tenez les matériaux d'emballage hors de portée des enfants.

# Consignes de sécurité et mises en garde

---

## Sécurité technique

▶ Des travaux d'installation, d'entretien ou de réparation non conformes peuvent être lourds de conséquences pour l'utilisateur. Les travaux d'installation, ainsi que les interventions d'entretien et de réparation sont à confier exclusivement à des professionnels agréés par Miele.

▶ Tout dommage de la hotte peut mettre votre sécurité en danger. Vérifiez que la hotte ne présente pas de dommages visibles. Ne mettez jamais une hotte endommagée en service.

▶ La sécurité électrique de l'appareil n'est garantie que lorsqu'il est raccordé à une prise de terre réglementaire. Cette condition de sécurité fondamentale doit être respectée. En cas de doute, faites contrôler votre installation par un électricien.

▶ Seul un raccordement de la hotte au réseau électrique public permet de garantir un fonctionnement sûr et fiable de cette dernière.

▶ Les données de raccordement (tension et fréquence) de la plaque signalétique de la hotte doivent impérativement correspondre à celles du réseau électrique pour éviter que la hotte ne soit endommagée.

Comparez les données de raccordement avant de brancher l'appareil. En cas de doute, interrogez un électricien.

▶ Les prises multiples et les rallonges ne garantissent pas la sécurité requise (risque d'incendie). Ne branchez pas la hotte avec une prise multiple ou un rallonge.

## Consignes de sécurité et mises en garde

---

- ▶ N'utilisez la hotte que lorsqu'elle est entièrement montée afin de garantir son bon fonctionnement.
- ▶ Cette hotte n'est pas destinée à une utilisation dans un emplacement mobile (par exemple, sur un bateau).
- ▶ Toucher aux connexions électriques ou modifier la structure électrique ou mécanique risque de vous mettre en danger et d'entraver le bon fonctionnement de la hotte.  
Ouvrez la carrosserie en respectant les indications de montage et de nettoyage. N'ouvrez en aucun cas d'autres pièces de la carrosserie.
- ▶ La garantie ne s'applique que si les interventions sur la hotte sont exécutées par un réparateur agréé par Miele.
- ▶ Seule l'utilisation de pièces de rechange d'origine permet à Miele de garantir la satisfaction aux exigences de sécurité. Les pièces défectueuses doivent uniquement être remplacées que par de telles pièces.
- ▶ Un câble d'alimentation abîmé doit uniquement être remplacé par un technicien qualifié.
- ▶ En cas de travaux d'installation, d'entretien et de réparation, déconnectez impérativement la hotte du réseau électrique. La hotte est débranchée du réseau électrique uniquement lorsque l'une des conditions suivantes est remplie :
  - les fusibles de l'installation électrique sont hors circuit,
  - le fusible à vis de l'installation électrique est totalement dévissé  
ou
  - la fiche est débranchée de la prise. Ne tirez jamais sur le fil mais sur la fiche

# Consignes de sécurité et mises en garde

## Fonctionnement simultané avec un foyer dépendant de l'air ambiant

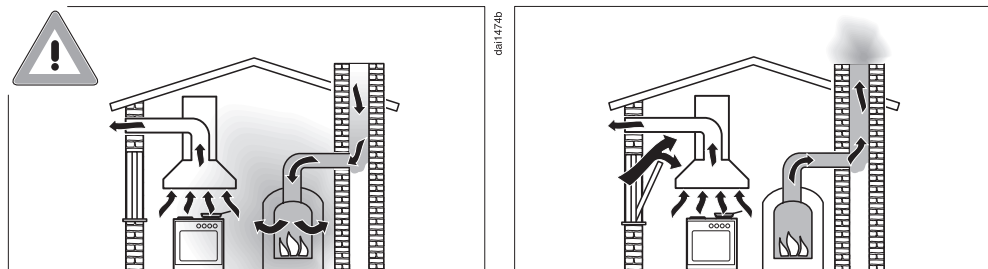

### ⚠ Risque d'intoxication liée aux gaz de combustion !

En cas d'utilisation simultanée de la hotte et d'un foyer dépendant de l'air ambiant dans la même pièce ou le même groupe d'aération, la prudence est de rigueur.

Les foyers dépendant de l'air ambiant extraient leur air de combustion du lieu d'installation et évacuent leurs gaz d'échappement vers l'air libre via un système d'échappement (par ex. une cheminée). Il peut s'agir, par exemple, d'appareils de chauffage fonctionnant au gaz, au fioul, au bois ou au charbon, d'un circulateur chauffant, d'un chauffe-eau, de tables de cuisson ou de fours.

La hotte aspire l'air ambiant de la cuisine et des pièces voisines. Ceci vaut pour les modes de fonctionnement suivants :

- le mode évacuation,
- le mode évacuation avec ventilateur externe,
- le mode recyclage avec boîtier d'air recyclé situé en-dehors de la pièce.

Si l'alimentation en air est insuffisante, une dépression se forme. L'air de combustion qui alimente le foyer est insuffisant. La combustion fonctionne mal.

Des gaz de combustion toxiques peuvent être refoulés de la cheminée ou de la gaine d'extraction dans les pièces d'habitation.  
Danger de mort !



## Consignes de sécurité et mises en garde

---

L'utilisation simultanée de la hotte et d'un foyer dépendant de l'air ambiant ne présente aucun danger si la dépression ne dépasse pas 4 Pa (0,04 mbar) max. dans la pièce ou le groupe d'aération, ce qui permet d'éviter un refoulement des gaz évacués par le foyer.

Ceci est possible si l'air nécessaire à la combustion peut pénétrer dans la pièce par des ouvertures non hermétiques, telles que des portes ou des fenêtres. Toutefois, l'ouverture qui permet à l'air de pénétrer dans la pièce doit être suffisamment grande. En principe, un caisson mural d'aspiration / d'évacuation seulement ne peut pas assurer un approvisionnement en air suffisant.

La totalité du groupe de ventilation du logement doit toujours être prise en compte lors de l'évaluation. Pour cela, veuillez consulter une société de ramonage.

Si la hotte est utilisée en mode recyclage, ce qui consiste à ramener l'air dans la pièce d'installation, le fonctionnement simultané d'un foyer dépendant de l'air ambiant est sans danger.

# Consignes de sécurité et mises en garde

---

## Utilisation conforme

- ▶ Les flammes non recouvertes présentent un risque d'incendie ! Il est interdit de cuire avec une flamme non recouverte d'un récipient sous la hotte (flamber, griller, etc.). Lorsqu'elle est enclenchée, la hotte aspire les flammes dans le filtre ; il y a risque d'incendie en raison de la graisse qui est accumulée.
- ▶ Une chaleur excessive lors de la cuisson sur un brûleur de cuisinière à gaz peut endommager la hotte.
  - Ne laissez jamais un brûleur de cuisinière à gaz allumé sans récipient posé sur celui-ci. Si vous devez retirer le récipient, éteignez le brûleur, même pour un court instant.
  - Utilisez des récipients de taille adaptés à la zone de cuisson.
  - Réglez la flamme de sorte qu'elle ne dépasse jamais du récipient à chauffer.
  - Évitez de trop chauffer les récipients de cuisine (par exemple, pour la cuisine au wok).
- ▶ L'eau condensée peut provoquer points de corrosion sur la hotte. Enclenchez toujours la hotte lorsqu'une des zones de cuisson est utilisée. Vous évitez ainsi toute condensation d'eau.
- ▶ Les huiles et graisses surchauffées peuvent prendre feu et donc incendier la hotte. Lorsque vous travaillez avec des huiles et des graisses, surveillez les casseroles, les poêles et les friteuses. Les grillades sur un gril électrique doivent également être effectuées sous surveillance permanente.

## Consignes de sécurité et mises en garde

---

► Les projections de graisses et autres salissures entravent le bon fonctionnement de la hotte.  
N'utilisez jamais la hotte sans filtre à graisse pour garantir l'épuration des vapeurs.

► Veuillez noter que la hotte risque de chauffer considérablement par la chaleur dégagée lors de la cuisson.

Ne touchez la carrosserie de la hotte et les filtres à graisse que lorsque la hotte a refroidi.

### Montage conforme

► Lisez attentivement les instructions du fabricant de votre appareil de cuisson pour savoir si l'appareil peut être combiné avec une hotte.

► Il est interdit de monter la hotte au-dessus de foyers fonctionnant avec des combustibles solides.

► Si la distance entre la table de cuisson et la hotte est trop faible, la hotte peut subir des dommages.

À moins que le fabricant de la table de cuisson ne recommande une distance de sécurité plus importante, les distances indiquées au chapitre "Montage" entre la table de cuisson et le rebord inférieur de la hotte doivent être respectées.

Si différents appareils de cuisson pour lesquels des distances de sécurité différentes s'appliquent fonctionnent sous la hotte, la distance de sécurité la plus importante doit être respectée.

► Tenez compte des indications au chapitre "Montage" pour fixer la hotte.

► Certaines parties de la plaque peuvent avoir des bords coupants qui risquent de vous blesser.

Lors du montage, portez des gants pour vous protéger des coupures.

## Consignes de sécurité et mises en garde

---

- ▶ N'utilisez que des tubes ou flexibles en matériau non inflammable pour raccorder l'évacuation d'air. Ceux-ci sont disponibles auprès de votre distributeur spécialisé ou au service après-vente Miele.
- ▶ Ne raccordez l'évacuation de l'appareil ni à une cheminée d'évacuation de fumées ou de gaz en fonctionnement, ni à une cheminée servant à l'aération de pièces où sont installés des foyers.
- ▶ Si l'évacuation est prévue dans une cheminée non utilisée, respectez impérativement les prescriptions des autorités locales.

### Nettoyage et entretien

- ▶ Il existe un risque d'incendie, lorsque le nettoyage n'est pas effectué selon les indications de ce mode d'emploi.
- ▶ La vapeur d'un système de nettoyage à la vapeur peut humidifier les pièces sous tension de la hotte et provoquer un court-circuit. N'utilisez en aucun cas un système de nettoyage à la vapeur pour nettoyer la hotte.

### Accessoires

- ▶ N'utilisez que des accessoires d'origine Miele. Lorsque d'autres accessoires sont utilisés, les droits conférés par la garantie et/ou la responsabilité du fait du produit ne peuvent plus être invoqués.

## Élimination de l'emballage de transport

L'emballage protège l'appareil contre les éventuels dommages en cours de transport. Les matériaux utilisés sont sélectionnés d'après des critères écologiques, de façon à faciliter leur recyclage.

Le recyclage de l'emballage permet d'économiser des matières premières et de réduire le volume de déchets à éliminer. Votre revendeur reprend l'emballage.

## Recyclage de votre ancien appareil

Les appareils électrique et électro-  
niques contiennent souvent des matériaux précieux. Cependant, ils contiennent aussi des substances toxiques nécessaires au bon fonctionnement et à la sécurité des appareils. Si vous déposez ces appareils usagés avec vos ordures ménagères ou les manipulez de manière inadéquate, vous risquez de nuire à votre santé et à l'environnement. Ne jetez jamais vos anciens appareils avec vos ordures ménagères !



Faites appel au service d'enlèvement mis en place par votre commune, votre revendeur ou Miele, ou rapportez votre appareil dans un point de collecte spécialement dédié à l'élimination de ce type d'appareil. Vous êtes légalement responsable de la suppression des éventuelles données à caractère personnel figurant sur l'ancien appareil à éliminer. Jusqu'à son enlèvement, veillez à ce que votre ancien appareil ne présente aucun danger pour les enfants.

Si vous avez des questions à propos de l'élimination de votre ancien appareil, veuillez prendre contact avec

- le commerçant qui vous l'a vendu ou
- a société Recupel, au 02 / 706 86 10, site web: [www.recupel.be](http://www.recupel.be) ou encore
- votre administration communale si vous apportez votre ancien appareil à un parc à conteneurs.

Veillez aussi à ce que l'appareil reste hors de portée des enfants jusqu'à ce qu'il soit évacué.

# Schéma descriptif de la hotte

610588P

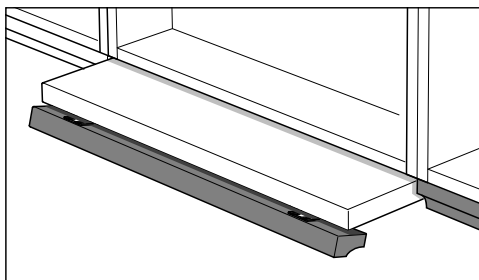
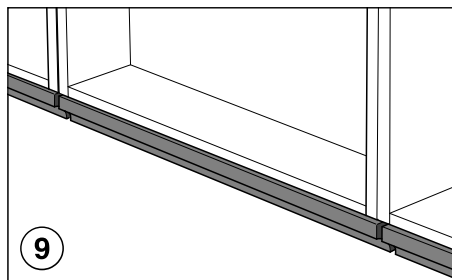
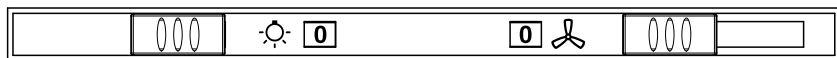
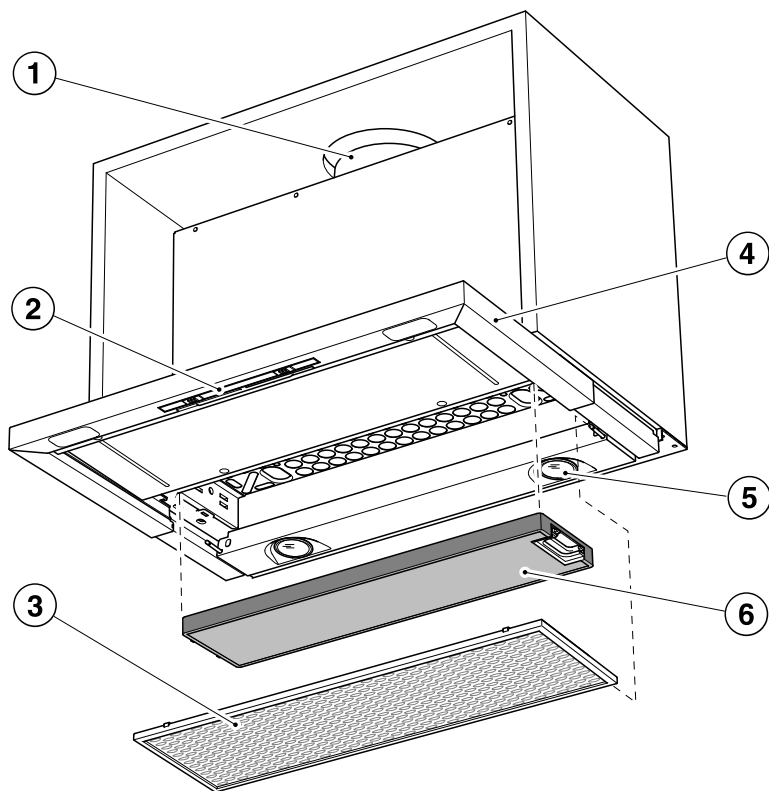

# Schéma descriptif de la hotte

---

- ① Raccord d'évacuation air évacué/air recyclé
- ② Panneau de commande
- ③ Filtre à graisses
- ④ Déфлекteur extractible
- ⑤ Éclairage des zones de cuisson
- ⑥ Filtre à charbon actif  
Accessoires en option pour le fonctionnement en mode recyclage
- ⑦ Curseur de l'éclairage des zones de cuisson
- ⑧ Curseur du ventilateur
- ⑨ Panneau de façade rabattable  
L'avant du déflecteur peut être recouvert du panneau de façade de votre ensemble de meubles (kit de montage des accessoires en option DML 400 nécessaire).

# Fonctionnement de l'appareil

En fonction du modèle de votre hotte, les modes de fonctionnement suivants sont possibles :

## Évacuation

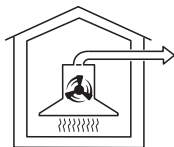

da100484a

L'air aspiré passe par le filtre à graisse et est évacué vers l'extérieur du bâtiment.

## Clapet anti-retour

Le rôle du clapet anti-retour est d'empêcher les échanges d'air non désirés entre la pièce et l'extérieur lorsque la hotte ne fonctionne pas.

Ce clapet est fermé lorsque la hotte est arrêtée.

Lorsque l'appareil est en marche, le clapet s'ouvre pour que les vapeurs de cuisson puissent être évacuées vers l'extérieur.

Si votre système d'évacuation ne dispose pas d'un clapet anti-retour, la hotte est livrée avec un clapet anti-retour à encastrer dans le manchon d'évacuation du bloc-moteur.

## Mode recyclage

(uniquement en cas d'utilisation d'un set d'adaptation et d'un filtre à charbon actif comme accessoires en option, voir chapitre "Caractéristiques techniques")



da100484b

L'air aspiré est filtré par le filtre à graisse et en plus par un filtre à charbon actif. L'air est ensuite redirigé dans la cuisine.



## Enclenchement du moteur d'aspiration

En cas de dégagement léger voire prononcé de fumées de cuisson et d'odeurs, vous pouvez sélectionner les niveaux de puissance **1** à **3**. Pour des opérations de courte durée dégageant de fortes odeurs et buées, quand vous faites revenir de la viande par exemple, choisissez le niveau de puissance Booster **B**.

- Sortez le déflecteur. Pour une aspiration optimale et un faible niveau d'odeurs, le déflecteur doit toujours être complètement sorti.
- Activez le ventilateur avec l'interrupteur du ventilateur  et sélectionnez le niveau de puissance souhaité.

## Arrêt différé

- Laissez fonctionner le ventilateur encore quelques minutes après la fin de la cuisson.

L'air de la cuisine est ainsi débarrassé des fumées et odeurs résiduelles.

Cela permet également de prévenir la formation de résidus et des odeurs en résultant.

## Désactivation du ventilateur

- Désactivez le ventilateur en poussant le déflecteur pour le faire rentrer. La prochaine fois que le déflecteur sortira, le ventilateur s'activera au niveau de puissance sélectionné, ou
- Mettez l'interrupteur du ventilateur sur la position **0**.

## Activation/Désactivation de l'éclairage des zones de cuisson

Vous pouvez activer ou désactiver l'éclairage des zones de cuisson indépendamment du ventilateur lorsque le déflecteur est rentré ou sorti.

- Allumez (**1**) et éteignez (**0**) l'éclairage des zones de cuisson avec l'interrupteur d'éclairage .

## Conseils d'économie d'énergie

---

Cette hotte, économe en énergie fonctionne de manière très efficace. Les mesures suivantes participent à une utilisation économique :

- Lors de la cuisson, veillez à bien aérer votre cuisine. S'il n'y a pas assez d'air amené en mode à évacuation, la hotte ne fonctionne pas de manière efficace et des bruits de fonctionnement se font entendre.
- Cuisinez avec le plus petit niveau de puissance possible. Peu de vapeurs de cuisson signifie un niveau de puissance faible sur la hotte, et par conséquent une consommation d'énergie plus faible.
- Vérifiez sur la hotte le niveau de puissance sélectionné. La plupart du temps, un faible niveau de puissance est suffisant. Utilisez le niveau Booster uniquement lorsque cela s'avère nécessaire.
- En cas de fortes vapeurs de cuisson, enclenchez assez tôt le niveau de puissance supérieur. Cela est bien plus efficace que d'essayer de disperser les vapeurs de cuisson en prolongeant le fonctionnement de la hotte.
- Veillez à éteindre de nouveau la hotte une fois la cuisson terminée.
- Nettoyez ou remplacez les filtres régulièrement. Des filtres fortement encrassés réduisent la puissance d'aspiration, augmentent le risque d'incendie et vont à l'encontre de bonnes pratiques d'hygiène.

 Débranchez la hotte avant toute maintenance ou tout entretien (voir chapitre “Consignes de sécurité et mises en garde”).

## La carrosserie

### Informations générales

 Les surfaces et le panneau de commande sont sensibles aux rayures et entailles. Nous vous recommandons par conséquent de respecter scrupuleusement les conseils de nettoyage ci-dessous.

- Utilisez uniquement une éponge, du produit vaisselle et de l'eau chaude pour nettoyer les surfaces et le panneau de commande.

 Veillez à ce que l'eau ne pénètre pas dans la hotte. En particulier près de panneau de commande, essorez bien l'éponge auparavant.

- Séchez ensuite les surfaces nettoyées à l'aide d'un chiffon doux.

Évitez à tout prix :

- de détergents sodés, acides ou chlorés, ou contenant des solvants ;
- les détergents abrasifs (poudre ou crème à récurer) et les éponges abrasives (éponges pour casseroles ou éponges usagées contenant encore des résidus de produit abrasif).

### Consignes particulières pour les surfaces en inox

(ne s'appliquent pas au panneau de commande !)

- Outre les consignes ordinaires, veillez à utiliser un nettoyant pour acier inoxydable non abrasif pour nettoyer les surfaces en inox.
- Pour éviter que les surfaces ne se resalissent rapidement, il est conseillé de les entretenir avec un produit spécial pour acier inoxydable (disponible chez Miele). Étalez une petite quantité de produit uniformément à l'aide d'un chiffon doux.

### Conseils d'entretien des touches

Ne laissez pas les salissures rester trop longtemps en place.

Le panneau de commande est susceptible de se décolorer ou de s'altérer.

Par conséquent, ne tardez pas à enlever ces salissures.

- Pour le nettoyage, respectez les consignes générales indiquées dans ce chapitre.

N'utilisez pas de nettoyant pour acier inoxydable pour nettoyer le panneau de commande.

# Nettoyage et entretien

## Filtre à graisses

**⚠** Risque d'incendie !  
Un filtre à graisses saturé est inflammable.  
Nettoyez régulièrement le filtre à graisses.

Le filtre à graisses en métal réutilisable retient les éléments solides des vapeurs de cuisine (graisses, poussière...) et empêche l'encrassement de la hotte.

Le filtre à graisses doit être nettoyé régulièrement.

Si votre filtre à graisses est trop encrassé, la puissance d'aspiration risque de diminuer significativement. Par conséquent, votre hotte et votre cuisine seront sales plus rapidement.

### Fréquence de nettoyage

La graisse accumulée se solidifie au bout d'un certain temps et rend le nettoyage du filtre difficile. Il est donc recommandé de nettoyer le filtre à graisses toutes les 3 à 4 semaines.

### Retrait du filtre à graisse

**⚠** Le filtre peut tomber lorsque vous le manipulez.  
Ceci pourrait endommager le filtre et le plan de cuisson.  
Tenez fermement le filtre lorsque vous le manipulez.

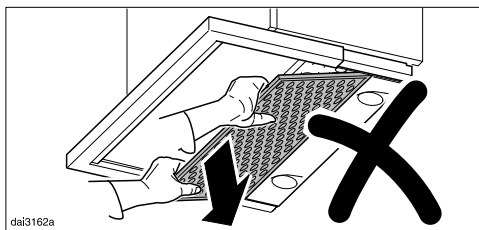

Ne pas rabattre le filtre à graisses vers le bas lorsque vous le retirez ! Ceci pourrait engendrer des dommages au niveau des baguettes de support.

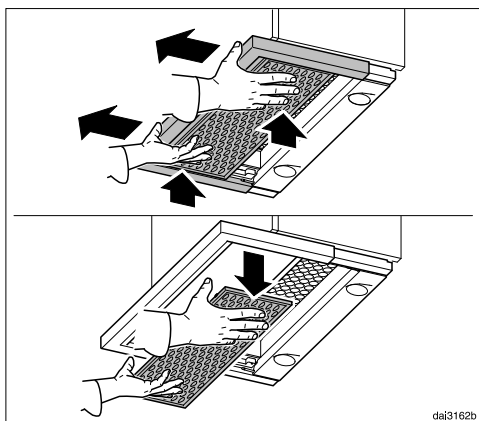

- Pour retirer le filtre, saisir le déflecteur rentré. Ce faisant, maintenir le filtre à graisse et le retirer avec le déflecteur.
- Retirer le filtre à graisse vers le bas.
- Désactiver le ventilateur.

### Nettoyage du filtre à graisse à la main

- Nettoyez le filtre à graisse avec une petite brosse à vaisselle et de l'eau chaude additionnée de produit vaisselle. N'utilisez pas de détergent vaisselle pur.

## Produits de nettoyage inadéquats

Produits de nettoyage inadéquats peuvent endommager la surface des filtres s'ils sont utilisés régulièrement. N'utilisez en aucun cas :

- de détergents détartrants
- la poudre ou la crème à récurer
- les produits multi-usages agressifs et les sprays dégraissants
- les sprays nettoyants pour four.

## Nettoyage du filtre à graisses au lave-vaisselle

- Placez le filtre à graisses verticalement, dans la mesure du possible, ou bien incliné dans le panier inférieur du lave-vaisselle. Veillez à ce que les mouvements du bras de lavage ne soient pas bloqués.
- Utilisez un produit vaisselle courant.
- Sélectionnez un programme avec une température de lavage située entre 50 °C minimum et 65 °C maximum.

Si vous lavez le filtre à graisses au lave-vaisselle, il est possible que certains détergents décolorent la surface du filtre. Cela n'a aucune incidence sur le bon fonctionnement du filtre.

## Après le nettoyage :

- Après le nettoyage, faites sécher le filtre à graisse sur une surface absorbante.
- Lorsque le filtre est démonté, nettoyez également les parties accessibles de la carrosserie de la hotte. Vous préviendrez ainsi tout risque d'incendie.

## Insertion du filtre à graisses

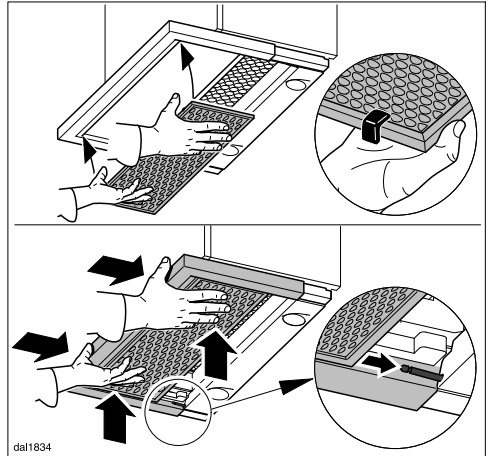

- Pour installer le filtre à graisses, tournez-le de manière à ce que les coulisses en plastique rouge soient orientées vers l'avant et le haut.
- Poser le filtre à graisses dans le déflecteur vers l'avant, le pousser vers le haut et le rentrer avec le déflecteur. Ce faisant, il glisse sur les baguettes de support. Poussez ensuite le filtre à graisses encore un peu vers l'arrière.

# Nettoyage et entretien

## Filtere à charbon actif

Si la hotte est raccordée pour un fonctionnement en mode recyclage, il faut utiliser un filtre à charbon actif en plus du filtre à graisse. Le filtre à charbon actif absorbe les odeurs de cuisson. Il est installé dans le déflecteur au-dessus du filtre à graisse.

Pour trouver les filtres à charbon actif, rendez-vous sur notre boutique en ligne, chez votre revendeur, ou contactez le service après-vente Miele (voir à la fin du présent mode d'emploi).

Vous trouverez la désignation du type dans le chapitre "Caractéristiques techniques".

## Mise en place/remplacement du filtre à charbon actif

- Pour mettre en place ou remplacer les filtres à charbon actif, il faut retirer le filtre à graisse comme expliqué auparavant.
- Sortir le filtre à charbon actif de son emballage.

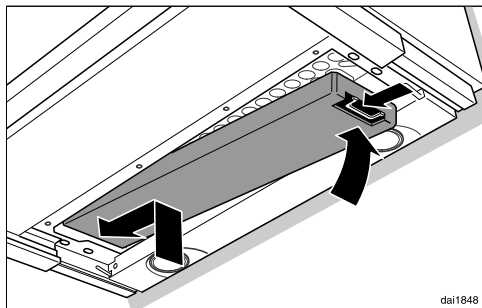

- Installer le filtre à charbon actif dans le cadre d'aspiration.
- Ensuite, remonter le filtre à graisse.

## Intervalle de remplacement

- Nous vous conseillons de remplacer systématiquement le filtre anti-odeurs lorsqu'il n'élimine plus suffisamment les odeurs. Il doit être remplacé tous les 6 mois au maximum.

## Éliminer le filtre anti-odeurs

- Vous pouvez jeter le filtre anti-odeurs avec les déchets ménagers.

## Remplacement des ampoules

Les ampoules doivent être remplacées par des ampoules du même type :

Fabricant..... EGLO  
type d'ampoule ..... GU10  
désignation de type..... 11427  
puissance ..... 3 W

Les ampoules sont disponibles chez votre distributeur ou auprès du service après-vente Miele.

- Sortir le déflecteur et ce faisant, retirer le filtre à graisses comme décrit auparavant.
- Éteindre le ventilateur et l'éclairage.

 Les ampoules chauffent beaucoup pendant leur fonctionnement. Elles restent encore très chaudes un certain temps après l'arrêt de la lampe. Attention à ne pas vous brûler !  
Attendez quelques minutes avant de remplacer les ampoules.

- En cas de fonctionnement en mode recyclage, enlevez le filtre à charbon actif.
- Débranchez la hotte du réseau électrique (voir chapitre "Consignes de sécurité et mises en garde").

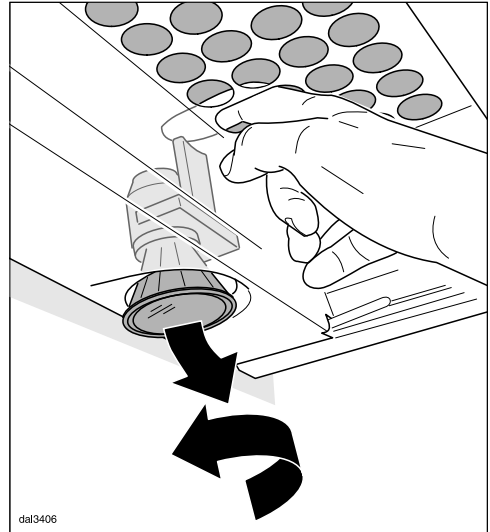

dal3406

- Pousser l'unité d'éclairage légèrement vers le bas par l'orifice de la grille de protection.
- Tournez l'ampoule vers la gauche et sortez-la vers le bas.
- Visser la nouvelle ampoule dans la douille et pousser vers le haut. Veuillez suivre les instructions du fabricant.
- Remettez le filtre à graisse en place, ainsi que le filtre à charbon actif, en cas de fonctionnement en mode recyclage.

## Service après-vente et garantie

---

En cas de défauts auxquelles vous ne pouvez pas remédier par vous-même, faites appel à votre revendeur Miele ou au service après-vente Miele.

Les numéros de téléphone du service après-vente figurent à la fin du présent mode d'emploi.

Veuillez indiquer le modèle et la référence de votre appareil. Ces données figurent sur la plaque signalétique de l'appareil.

### **Position de la plaque signalétique**

Ces données figurent sur la plaquette signalétique. Celle-ci est visible après enlèvement du filtre à graisse.

### **Conditions et durée de la garantie**

La durée de garantie est de deux ans.

Vous trouverez de plus amples informations dans le livret de garantie joint.



## Avant le montage

 Avant le montage, lisez attentivement les informations de ce chapitre et le chapitre “Consignes de sécurité et mises en garde”.

# Montage

## Matériel de montage

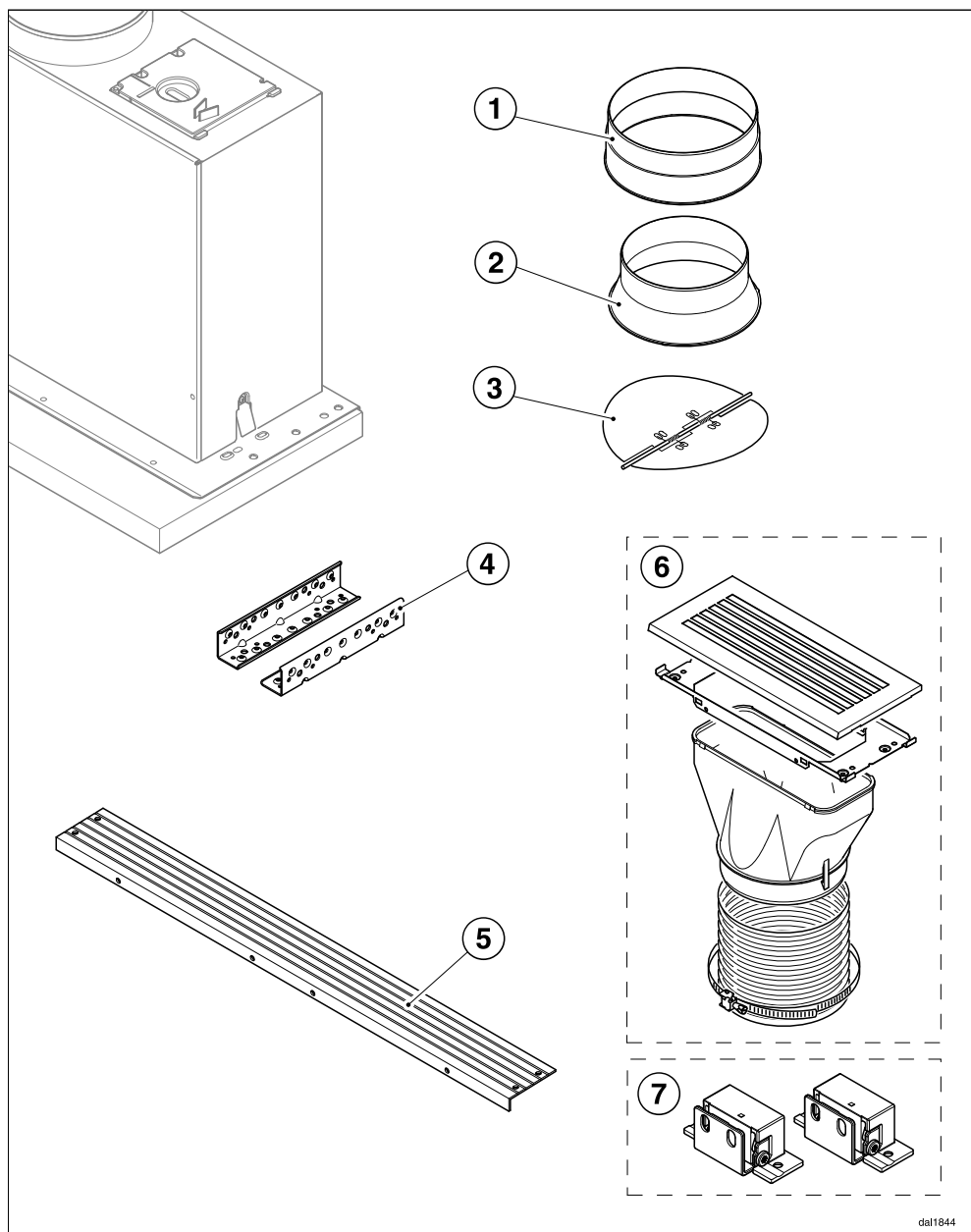

dal1844

- ① **1 raccord d'évacuation**  
pour une conduite d'évacuation Ø  
de 150 mm.
- ② **1 réducteur**  
pour une conduite d'évacuation Ø  
de 125 mm.
- ③ **1 clapet anti-retour**  
à encastrer dans le manchon d'éva-  
cuation du bloc-moteur (pas pour le  
fonctionnement en mode recyclage).
- ④ **2 équerres de montage**  
pour fixer la hotte dans l'armoire  
haute.
- ⑤ **1 pièce d'écartement**  
destiné à remplir l'espace libre entre  
l'arrière de l'appareil et le mur.
- ⑥ **Set d'adaptation pour le fonction-  
nement en mode recyclage**  
(accessoire en option, voir chapitre  
"Caractéristiques techniques") le set  
d'adaptation comprend une grille  
d'aération, un tuyau en aluminium et  
des colliers de serrage.
- ⑦ **Kit d'extension DML 400 pour le  
montage d'un panneau de façade  
rabattable**  
(accessoire en option) comprend un  
angle escamotable et des vis de  
fixation pour le montage d'une fa-  
çade de meuble.



## 14 vis 4 x 15 mm

pour fixer la hotte dans l'armoire haute.



## 8 vis M4 x 12 mm

pour fixer la hotte aux équerres de  
montage.

4 vis peuvent également être utilisées  
au lieu des rivets en plastique pour  
fixer la pièce d'écartement.



## 4 rivets en plastique

pour fixer la pièce d'écartement.

04952511

07270730

08269410

# Montage

## Dimensions de l'appareil

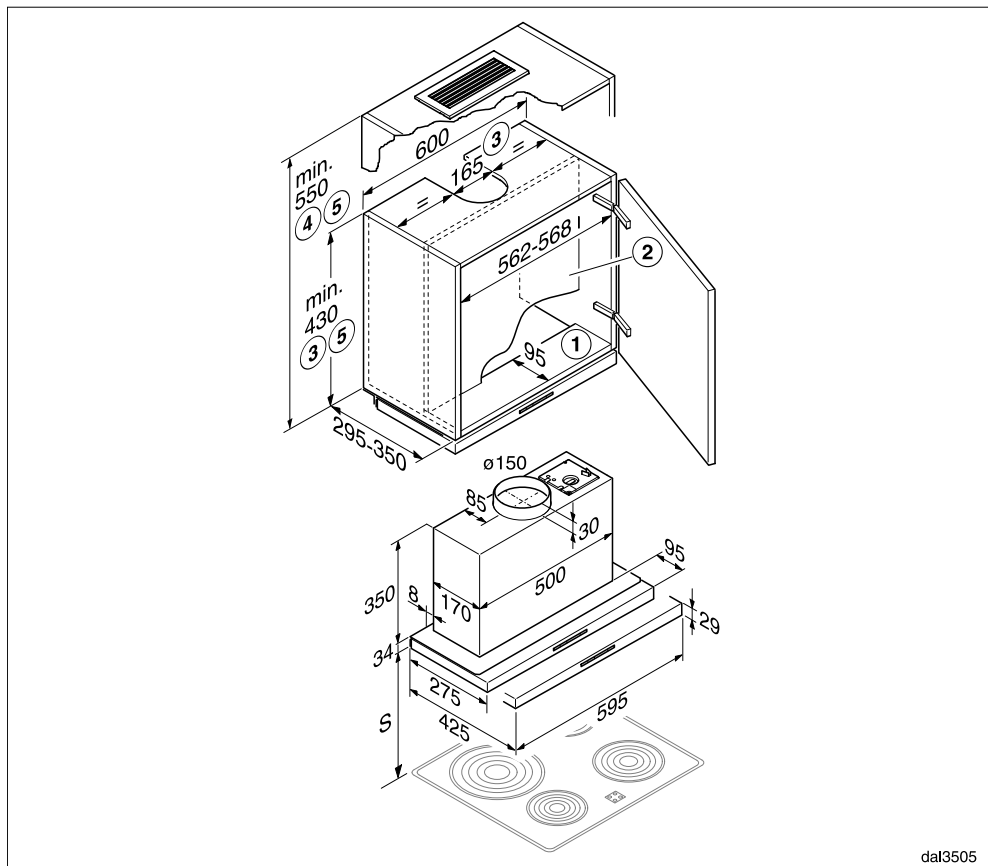

- ① L'armoire haute doit disposer d'un soubassement dans la partie avant jusqu'à la paroi intermédiaire. Si l'appareil est monté à l'arrière, par exemple lors du montage d'une façade avant, le soubassement doit également être installé plus bas.
- ② La paroi intermédiaire de l'armoire haute doit pouvoir être amovible.
- ③ Mode évacuation ; pour mesurer la hauteur des armoires et les découpes, il convient de tenir compte de l'accessoire monté (amortisseur de bruit).
- ④ Recyclage avec kit d'adaptation DUU 151.
- ⑤ Si montage avec cadre d'abaissement DAR 3000 : tenir compte de la différence de hauteur du meuble (voir schéma des dimensions DAR 3000).

## Distance entre la zone de cuisson et la hotte (S)

Lorsque vous choisissez la distance entre le plan de cuisson et le bord inférieur de la hotte, tenez compte des indications du fabricant des appareils de cuisson. S'il ne prescrit pas de distance plus importante, les distances de sécurité suivantes doivent être respectées.

Reportez-vous également au chapitre "Consignes de sécurité et mises en garde".

Appareil de cuisson	Distance S minimum
Cuisinière électrique	450 mm
Gril électrique et friteuse électrique	650 mm
Plan de cuisson au gaz à plusieurs foyers : puissance totale maximale $\leq 12,6$ kW, sans brûleur $> 4,5$ kW	650 mm
Table de cuisson au gaz à plusieurs foyers : puissance totale maximale $> \text{à } 12,6$ kW et $\leq 21,6$ kW, sans brûleur $> \text{à } 4,8$ kW.	760 mm
Table de cuisson au gaz à plusieurs foyers : puissance totale maximale $> \text{à } 21,6$ kW, ou un des brûleurs $> \text{à } 4,8$ kW.	impossible
Foyer de gaz unique avec une puissance $\leq \text{à } 6$ kW	650 mm
Foyer de gaz unique avec une puissance $> \text{à } 6$ kW et $\leq \text{à } 8,1$ kW.	760 mm
Foyer de gaz unique avec une puissance $> \text{à } 8,1$ kW	impossible

Si vous montez une façade en bois ou en plastique sur la hotte, veuillez prendre en compte les indications du fabricant de la cuisinière concernant l'utilisation de matériaux facilement inflammables au-dessus de la cuisinière.

# Montage

---

## Conseils de montage

- Pour une évacuation optimale des fumées de cuisson, veillez à ce que la hotte aspirante soit centrée au-dessus du plan de cuisson, et non décalée sur le côté.
- La zone de cuisson devrait au mieux être plus étroite que la hotte, et doit au maximum être de taille identique.
- L'emplacement de montage doit être facilement accessible. La hotte doit être facilement accessible et démontable au cas où une réparation serait nécessaire. Veuillez en tenir compte lors de l'agencement des meubles de cuisine, étagères, éléments de plafond et de décoration autour de la hotte.

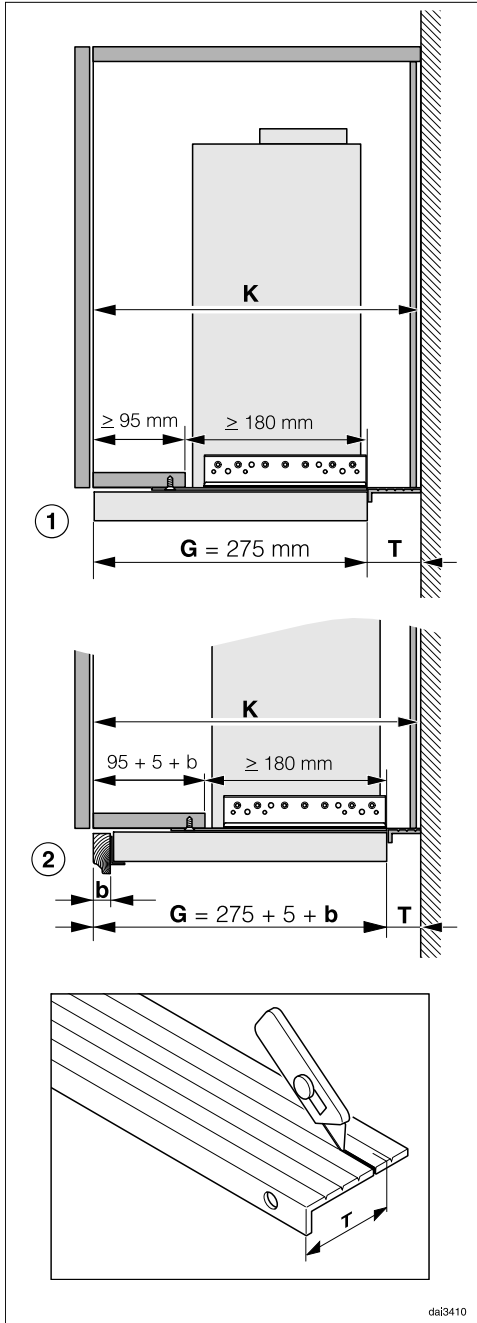

① Exemple : installation sans panneau de façade, le bord avant du déflecteur rentre borde le bord avant du corps de l'armoire. Un soubassement de 95 mm minimum est nécessaire.

② Exemple : installation avec un panneau de façade de votre ensemble de meubles. La position d'installation se déplace d'une valeur égale à la cote **b** du panneau de façade plus 5 mm pour l'équerre de fixation DML 400.

Le soubassement doit être plus grand, afin d'avoir une taille correspondante.

L'ouverture d'installation restante ne peut pas être plus petite que 180 mm. Si c'est le cas, l'appareil doit être positionné davantage vers l'arrière et la cote **T** sélectionnée doit être plus petite.

La position du déflecteur peut être déplacée par la suite avec l'ajustement de la profondeur de 35 mm maximum.

Pour un positionnement exact de la hotte, la pièce d'écartement de la paroi arrière doit raccourcie à la cote **T** nécessaire et montée :

**T** = profondeur du corps **K** moins la profondeur de l'appareil **G**.

■ Raccourcir la pièce d'écartement fournie à la mesure **T**. Sectionnez-la à l'aide d'un couteau sur la ligne de cote inférieure **la plus proche**.

# Montage

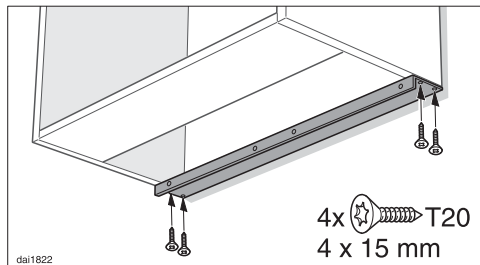

- Fixer ensuite la pièce d'écartement raccourcie au mur sous les parois latérales de l'armoire.

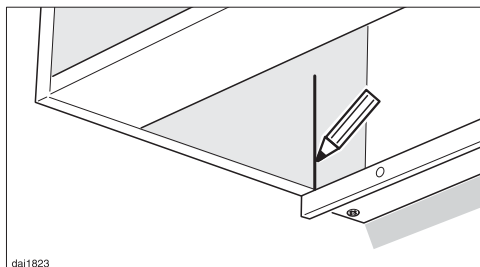

- Tracez au niveau du bord avant de la pièce d'écartement une ligne verticale à droite et à gauche au niveau des côtés intérieurs de l'armoire.

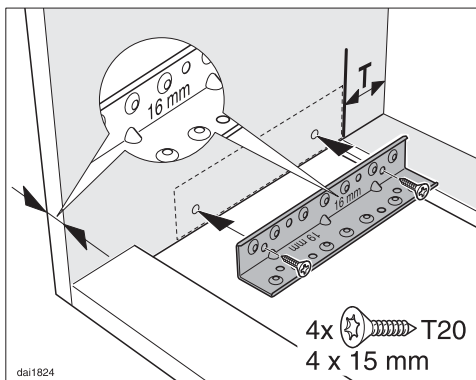

- Les équerres conviennent à des épaisseurs d'armoire de 16 mm et 19 mm. Vissez les équerres aux côtés qui portent les marques correspondantes.  
Vissez les équerres de montage dans l'armoire à gauche et à droite avec le bord arrière positionné au niveau de la ligne et le bord inférieur aligné au bord inférieur de l'armoire.



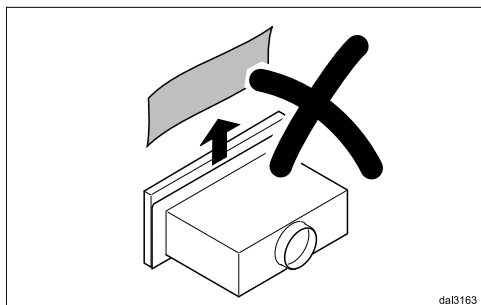

dal3163

Afin d'éviter de griffer le déflecteur, la protection de montage entre le déflecteur et la carrosserie ne peut être retirée que lorsque le montage dans l'armoire haute est terminé.

- Le montage de la hotte se fait sans filtre à graisses. Si de tels filtres doivent être montés, ils doivent être retirés pour le montage (voir "Nettoyage et entretien").

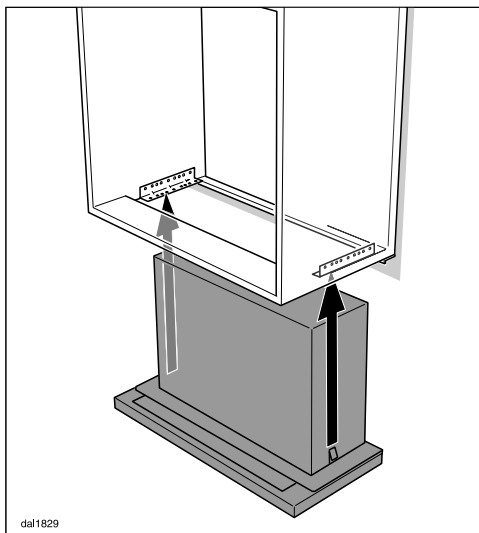

dal1829

- Soulevez la hotte par le bas dans l'armoire, les ressorts de retenue latéraux doivent s'enclencher dans les équerres de fixation.
- Poussez la hotte vers l'arrière devant la pièce d'écartement.

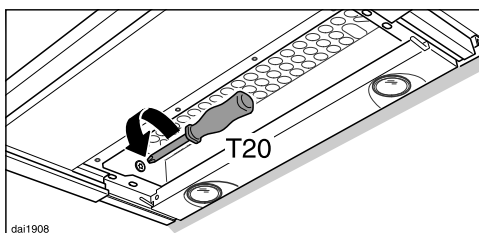

dal1908

- Conseil pour le démontage ultérieur de l'appareil : lorsque les deux vis à droite et à gauche de l'intérieur de la carrosserie sont dévissées, les ressorts de retenue se détachent et la hotte peut être retirée de l'armoire.

# Montage

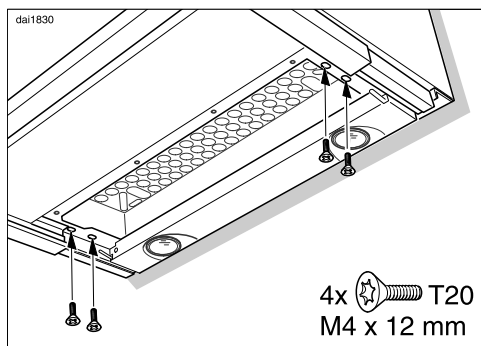

- Fixez depuis le bas la hotte aux équerres de fixation d'abord à droite, puis à gauche, avec pour chaque étape 2 vis.

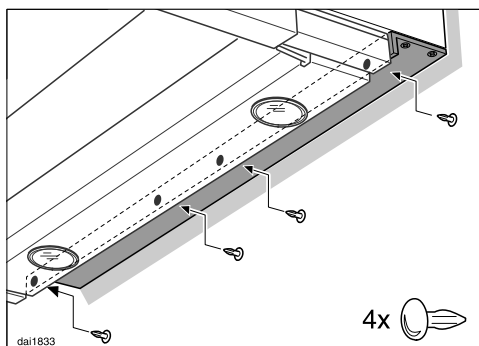

- La pièce d'écartement est fixée à l'arrière à la paroi arrière de la carrosserie avec 4 rivets en plastique.

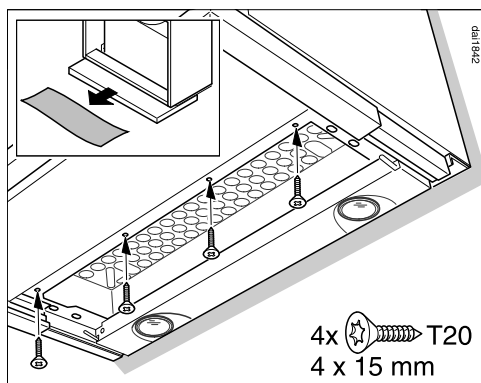

- Sortez le déflecteur et retirez la protection de montage entre le déflecteur et la carrosserie.
- La hotte est fixée par le bas au socle de l'armoire avec 4 vis. (6 vis pour une hotte de 90 cm de large).

Afin d'éviter les dégâts lorsque le déflecteur est retiré, il faut veiller à ce que toutes les vis de fixation n'aient pas été vissées de travers et que toutes les têtes de vis soient correctement rentrées.

## Monter le panneau de façade

Il est possible de monter un panneau de façade de votre ensemble de meubles sur la paroi avant du déflecteur.

Le poids du panneau de façade ne peut excéder 1300 g. Ceci vaut pour les panneaux de façade d'une profondeur de 30 mm maximum. Pour les panneaux à la profondeur ou au poids plus important, le poids doit être réduit, par exemple en fraisant la paroi arrière.

Le kit de montage DML 400 est nécessaire à la fixation du panneau de façade. Il est disponible en tant qu'accessoire en option.

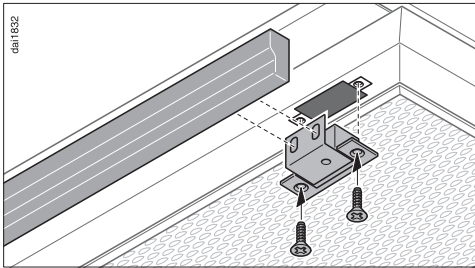

- Pour le montage, suivez les instructions de montage du kit.

## Ajuster la position du déflecteur

La position du déflecteur peut être ajustée de 35 mm max. vers l'avant via les deux vis de réglage à droite et à gauche du déflecteur. Ainsi, le déflecteur peut être ajusté par exemple au niveau des panneaux des armoires annexes.

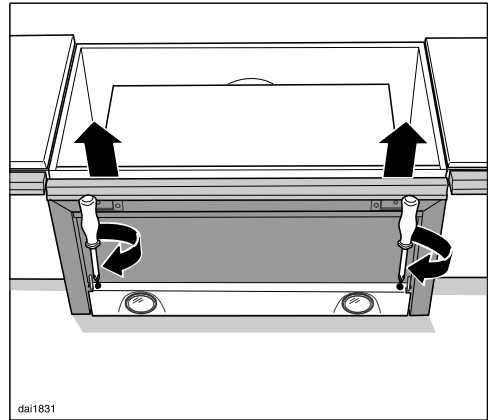

- À l'aide d'un tournevis, mettez le déflecteur dans la position souhaitée.

# Montage

## Monter le filtre à graisses

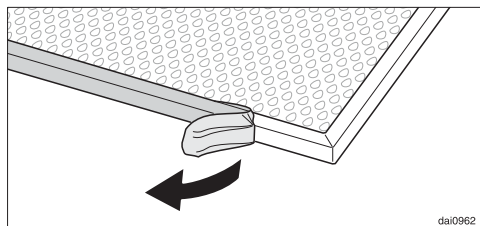

- Retirez le film de protection du cadre du filtre à graisses.

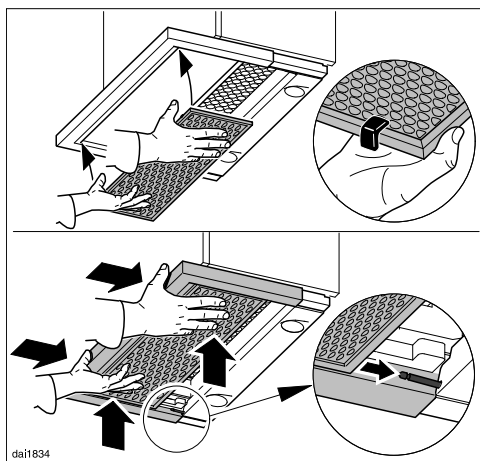

- Pour installer le filtre à graisses, tournez-le de manière à ce que les coulisses en plastique rouge soient orientées vers l'avant et le haut.
- Poser le filtre à graisses dans le déflecteur vers l'avant, le pousser vers le haut et le rentrer avec le déflecteur. Ce faisant, il glisse sur les baguettes de support. Poussez ensuite le filtre à graisses encore un peu vers l'arrière.

## Raccord d'évacuation

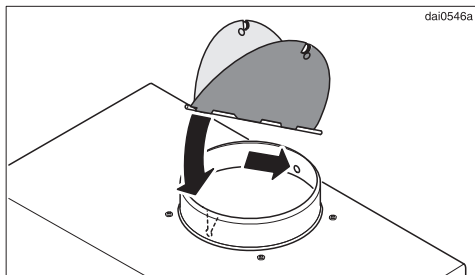

- Installez un clapet anti-retour si nécessaire. Veillez à ce que le clapet s'ouvre facilement et à ce qu'il se referme de lui-même.

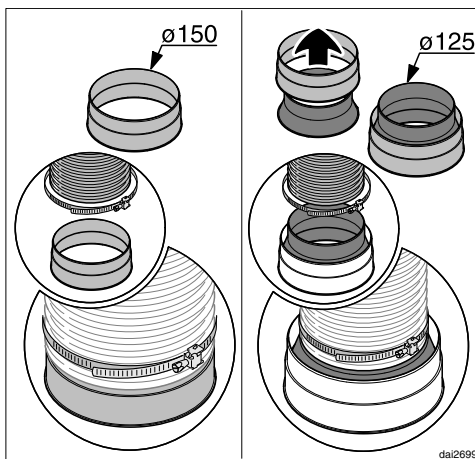

- Fixez la conduite d'évacuation au manchon d'évacuation, par exemple un tuyau d'évacuation flexible avec un collier de serrage (accessoire disponible en option). Si vous utilisez une conduite d'évacuation  $\varnothing$  125 mm, placez le réducteur fourni dans le raccord d'évacuation (voir chapitre "Conduite d'évacuation  $\varnothing$  125").

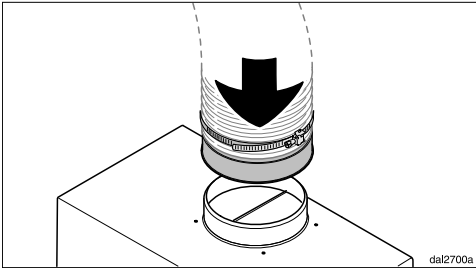

- Placez la conduite d'évacuation sur le raccord d'évacuation de la hotte.
- Pour mettre en place la conduite d'évacuation, reportez-vous aux instructions du chapitre "Conduite d'évacuation".

## Raccordement pour fonctionnement en mode recyclage

Si l'endroit où la hotte doit être installée ne permet pas de réaliser un raccord d'évacuation, préparez la hotte pour un fonctionnement en mode recyclage. Pour le fonctionnement en mode recyclage, vous aurez besoin du set d'adaptation DUU 151 disponible chez votre distributeur ou auprès du service après-vente. Vous aurez aussi besoin d'un filtre à charbon actif (voir chapitre "Caractéristiques techniques").

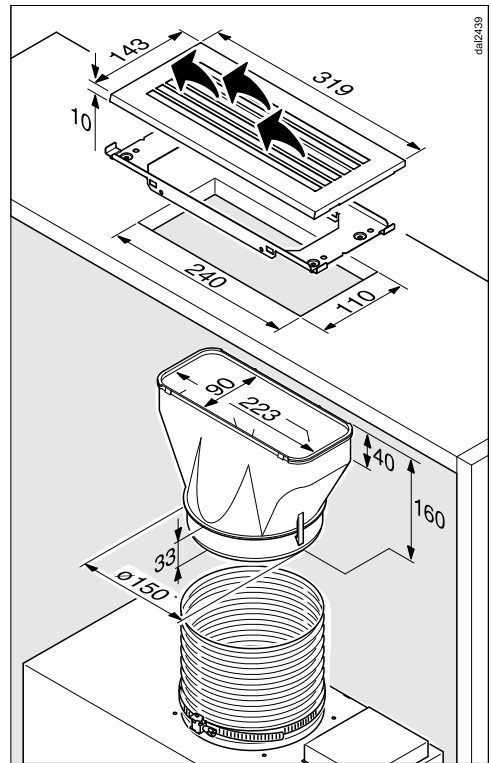

- Montez le set d'adaptation comme les instructions de la notice de montage l'indiquent. Veillez à ce que les lamelles de la grille d'aération soient

## Montage

---

dirigées vers le milieu de la pièce et par directement vers un mur ou le plafond.

Le mode recyclage n'utilise pas de clapet anti-retour.

- Installez le filtre à charbon actif (voir chapitre “Nettoyage et entretien”).

### Raccordement électrique

Avant de procéder au raccordement électrique, lisez les instructions des chapitres “Raccordement électrique” et “Consignes de sécurité et mises en garde”.

- Branchez la fiche dans la prise électrique.

La hotte ne peut être raccordée qu'à une installation électrique réglementaire (prise de courant de sécurité CA 230 V ~ 50 Hz).

L'installation électrique doit être conforme à la norme VDE 0100.

Pour plus de sécurité, le VDE recommande dans sa directive DIN VDE 0100 Partie 739 de protéger le circuit en amont par un disjoncteur différentiel résiduel de 30 mA (DIN VDE 0664).

De même, il est recommandé de raccorder l'appareil à une prise de courant électrique pour faciliter le travail du service après-vente (conformément à la norme VDE 0701). À cette fin, veillez à laisser la prise de courant accessible après encastrement de l'appareil.

Si la prise de courant n'est plus accessible après l'installation de l'appareil, il est impératif de prévoir un dispositif de coupure pour chaque pôle. Ce dispositif peut être constitué d'un interrupteur à ouverture de contact de min. 3 mm. Il peut s'agir d'un disjoncteur automatique, de fusibles ou de contacteurs (conformes à la norme EN 60335).

Les données nécessaires au raccordement se trouvent sur la plaque signalétique (voir chapitre "Service après-vente et garantie"). Vérifiez que ces données correspondent bien à la tension et à la fréquence du réseau électrique.

# Conduite d'évacuation

**⚠** En cas de fonctionnement simultané d'une hotte et d'un appareil de chauffage qui utilisent l'air de la même pièce. Il y a parfois un risque d'empoisonnement !

Respectez impérativement les instructions figurant au chapitre "Consignes de sécurité et mises en garde".

En cas de doute, demandez à votre ramoneur de confirmer le fonctionnement sans risque de votre installation.

Pour l'installation de l'évacuation, n'utilisez que des tuyaux lisses ou flexibles constitués de matériaux non inflammables.

Pour assurer une puissance d'aspiration maximale et éviter les bruits de ventilation, respectez les points suivants :

- Le diamètre de la conduite d'évacuation doit être au moins égal à 150 mm.
- Si vous utilisez des conduites extra-plates, leur section ne doit pas être inférieure à la section du raccord d'évacuation.
- La conduite d'évacuation doit être aussi courte et droite que possible.
- Utilisez uniquement des coudes à rayons larges.
- La conduite d'évacuation ne doit être ni comprimée ni écrasée.
- Veillez à ce que toutes les liaisons soient correctement fixées et étanches.

Tout obstacle au flux d'air limite la puissance d'aspiration et augmente le bruit de fonctionnement.

- Nous vous recommandons d'installer un tuyau mural télescopique ou une conduite de toit si l'air est évacué à l'air libre (accessoire en option).

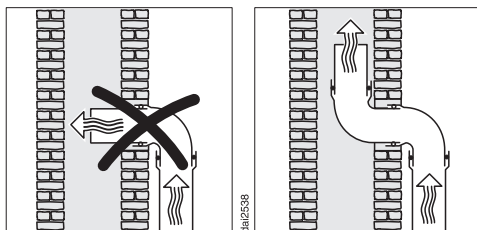

- Si l'air doit être évacué dans une cheminée, le raccord doit être dirigé dans le sens du flux d'air.
- Si la conduite d'évacuation est installée à l'horizontale, prévoyez une déclivité de minimum 1 cm / mètre afin d'éviter que l'eau de condensation ne reflue dans la hotte.
- Si la conduite d'évacuation passe par des pièces froides, un grenier, etc., il peut se produire une forte chute de température dans les différentes zones. La conduite d'évacuation doit alors être isolée en conséquence.



## Dispositif de retenue

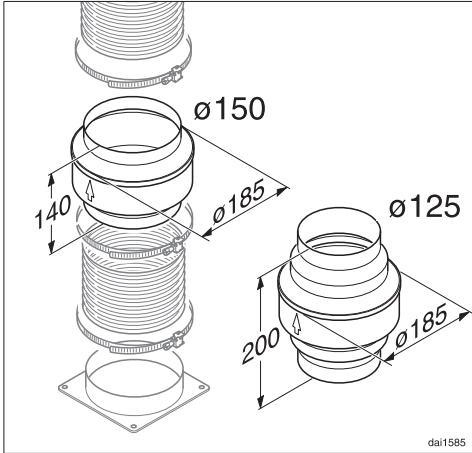

Il est conseillé d'installer un dispositif de retenue dans lequel l'eau de condensation produite malgré l'isolation de la conduite d'évacuation est collectée et évaporée.

Il est disponible en option pour une conduite d'évacuation de 125 mm ou 150 mm de diamètre.

- Le dispositif de retenue doit être installé verticalement, le plus près possible du manchon d'évacuation de la hotte.

La flèche sur la carrosserie indique la direction de l'évacuation.

## Amortisseur de bruit

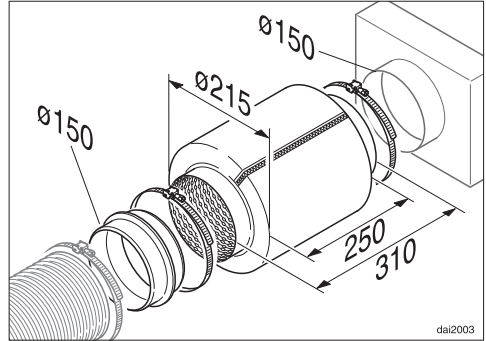

Vous pouvez installer un amortisseur de bruit dans la conduite d'évacuation (accessoires en option). Ce dispositif permet de limiter davantage les nuisances sonores.

## Évacuation

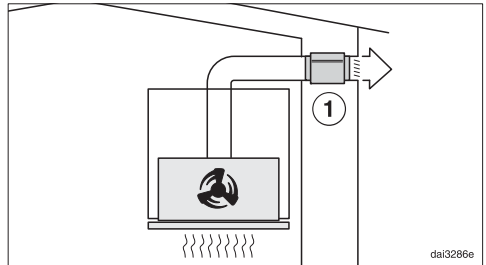

L'amortisseur de bruit limite les bruits de ventilation vers l'extérieur, ainsi que les bruits extérieurs qui arrivent dans la cuisine par le biais de la conduite d'évacuation (le bruit de la rue par exemple). Il convient de placer l'amortisseur de bruits le plus près possible devant la sortie de l'air d'évacuation ①.

# Conduite d'évacuation

---

## Mode recyclage

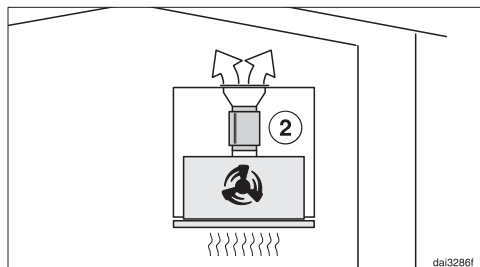

Le réducteur de bruit se trouve entre le raccord d'évacuation et la grille d'aération ②. Assurez-vous que l'espace d'encastrement est suffisant.

## Caractéristiques techniques

Moteur du ventilateur	110 W
Éclairage des zones de cuisson	2 x 3 W
Puissance de raccordement	116 W
Tension réseau, fréquence	AC 230 V, 50 Hz
Fusible	10 A
Longueur du cordon d'alimentation	1,5 m
Poids	12 kg

Mode recyclage avec accessoires en option :  
set d'adaptation DUU 151 et filtre à charbon actif DKF 13-1.

### Position de la plaque signalétique

Ces données figurent sur la plaquette signalétique. Celle-ci est visible après enlèvement du filtre à graisse.

# Caractéristiques techniques

## Fiche relative aux hottes domestiques

selon règlement délégué (UE) N° 65/2014 et règlement (UE) N°66/2014

MIELE	
<b>Identification du modèle</b>	DA 3366
Consommation énergétique annuelle ( $AEC_{hotte}$ )	61,4 kWh par an
Classe d'efficacité énergétique	C
Indice d'efficacité énergétique ( $EEI_{hotte}$ )	80,5
Efficacité de dynamique des fluides ( $FDE_{hotte}$ )	14,2
Classe d'efficacité de dynamique des fluides	
A (la plus grande efficacité) à G (la plus faible efficacité)	D
Efficacité lumineuse ( $LE_{hotte}$ )	53,3 lx/W
Classe d'efficacité lumineuse	
A (la plus grande efficacité) à G (la plus faible efficacité)	A
Degré de séparation des graisses	89,0 %
Classe pour le degré de séparation des graisses	
A (la plus grande efficacité) à G (la plus faible efficacité)	B
Volume d'air optimal mesuré	246,8 m <sup>3</sup> /h
Débit d'air (vitesse minimale)	150 m <sup>3</sup> /h
Débit d'air (vitesse maximale)	320 m <sup>3</sup> /h
Débit d'air (niveau intensif ou rapide)	430 m <sup>3</sup> /h
Débit d'air max. ( $Q_{max}$ )	430 m <sup>3</sup> /h
Pression d'air optimale mesurée	217 Pa
Emissions sonores pondérées A (vitesse minimale)	44 dB
Emissions sonores pondérées A (vitesse maximale)	51 dB
Emissions sonores pondérées A (niveau intensif ou rapide)	58 dB
Puissance d'entrée électrique optimale mesurée	105,0 W
Puissance en mode OFF ( $P_o$ )	0,00 W
Consommation énergétique pondérée en marche ( $P_s$ )	W
Puissance nominale du système d'éclairage	6,0 W
Intensité lumineuse moyenne du système d'éclairage sur la surface de cuisson	320 lx
Facteur de prolongation	1,5







**S.A. Miele Belgique**

Z.5 Mollem 480  
1730 Mollem (Asse)

**Réparations à domicile et autres renseignements : 02/451.16.16**

E-mail: [info@miele.be](mailto:info@miele.be)

Internet: [www.miele.be](http://www.miele.be)

**Miele Luxembourg S.à.r.l.**

20, rue Christophe Plantin  
Boîte postale 1011  
L-1010 Luxembourg-Gasperich

**Réparations à domicile et autres renseignements : 49 711 30**

E-mail : [infolux@miele.lu](mailto:infolux@miele.lu)

Internet : [www.miele.lu](http://www.miele.lu)

**Allemagne**

**Miele & Cie. KG**

Carl-Miele-Straße 29  
33332 Gütersloh

DA 3366

fr-BE

M.-Nr. 10 553 840 / 02