

JVC

Téléviseur LT-24HA82U

MANUEL D'UTILISATION



Besoin d'aide ?

Rendez-vous sur votre communauté <https://sav.darty.com>



JVC



LED TV

LT-24HA82U

Notice d'utilisation
Gebruiksaanwijzing
Manual de instrucciones
Instruções de Funcionamento
Operating Instructions

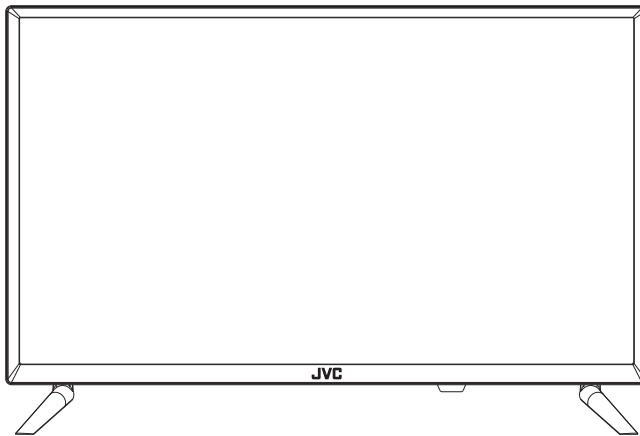

- French
- Dutch
- Español
- Portugués
- English



The terms HDMI and HDMI High-Definition Multimedia Interface, and the HDMI Logo are trademarks or registered trademarks of HDMI Licensing Administrator, Inc. in the United States and other countries.

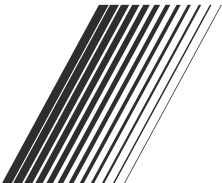

Fonctions

- Écran LCD 16/9
- Technologie de rétroéclairage à LED
- Tuner DVB-C/T-HDTV
- Tuner analogique câble
- Guide électronique des programmes (EPG) pour la DVB
- Lecteur Média USB
- Arrêt automatique
- Enregistreur vidéo (PVR)
- Décalage temporel
- Nouveau design à cadre fin*

Remarque concernant les piles (valable uniquement dans l'Union Européenne)

Prenez soin de notre environnement – Contactez votre mairie pour obtenir des conseils concernant la mise au rebut sécurisée des piles usagées. Le symbole d'une poubelle à roue barrée d'une croix indique que les piles ne doivent pas être mises au rebut avec vos déchets ménagers classiques ! Un système de collecte séparé pour les piles usagées est en place afin de permettre le recyclage et le traitement appropriés conformément à la législation en vigueur. Contactez votre municipalité pour obtenir des informations sur les systèmes de collecte et de recyclage dans votre région.

Remarque concernant la norme DVB-C

- Les programmes cryptés nécessitent une carte à puce et un module CAM pour être décryptés. Vous pouvez obtenir une carte à puce auprès de votre câblo-opérateur (les modules CAM sont usuels). Insérez la carte à puce dans le module CAM, puis insérez le module CAM dans le lecteur CI de votre téléviseur.
- Il y a environ 650 câblo-opérateurs offrant leurs services en Allemagne. Le tuner intégré ne peut pas automatiquement enregistrer toutes les chaînes disponibles sur tous les réseaux câblés. Cela n'est pas possible à cause du nombre important de fournisseurs différents présents sur le marché. Utilisez le tableau des chaînes de votre fournisseur pour effectuer le réglage manuel.
- Le lecteur CI de votre téléviseur est compatible avec tous les modules CI+ des 650 fournisseurs. Si le module de votre fournisseur n'est pas compatible, demandez un autre module CAM à votre fournisseur ou utilisez le décodeur de votre fournisseur pour décrypter les programmes.

Informations concernant les fonctions de la DVB-T

- Toutes les fonctions concernant la télévision numérique (comportant le logo DVB) ne sont disponibles que dans les pays et régions où de tels signaux sont diffusés. Vérifiez auprès du vendeur qu'il est possible de recevoir un signal DVB-T dans la région où vous habitez.
- Si un module CAM a été inséré, retirez-le pour la réception de la DVB-T.
- Une antenne DVB-T doit être branchée pour pouvoir recevoir la DVB-T.
- Même si le téléviseur est conforme aux spécifications de la norme DVB-T, sa compatibilité avec les transmissions DVB-T numériques futures n'est pas garantie.
- Certaines fonctions de la télévision numérique peuvent ne pas être disponibles dans certains pays.
- Le système DVB-T présent dans cet appareil est FTA (diffusion en clair).

L'équipement branché au circuit de terre de protection de l'installation d'un bâtiment via une connexion au secteur ou via un autre équipement connecté à un circuit de terre de protection, et à un système de diffusion par câble utilisant un câble coaxial, peut, dans certains cas, engendrer un risque d'incendie. La connexion à un système de diffusion par câble doit donc être effectuée via un dispositif fournissant une isolation électrique sous une certaine plage de fréquence.

Cher client,

[Union Européenne]

Cet appareil est conforme aux directives et normes européennes applicables concernant la compatibilité électromagnétique et la sécurité électrique.

* Le cadre ultra fin maximise la vision de l'écran du téléviseur. Même la bordure noir profond de l'écran (3 mm environ) est maintenant visible.

Table des matières

Fonctions.....	2
Table des matières.....	3
Consignes de sécurité importantes.....	4-8
Installation.....	9-12
Télécommande.....	13-14
Utilisation.....	15-19
Dépannage.....	20-24
Spécifications.....	25
Informations de licence.....	26

Consignes de sécurité importantes

Cet appareil a été fabriqué conformément à toutes les réglementations de sécurité applicables. Les consignes de sécurité suivante doivent permettre de protéger les utilisateurs contre une utilisation non soigneuse et les dangers liés à une telle utilisation.

- Bien que cet appareil ait été soigneusement fabriqué et rigoureusement inspecté avant de quitter l'usine, il est possible, comme pour tous les appareils électriques, que des problèmes apparaissent. Si vous détectez de la fumée, une accumulation excessive de chaleur ou un autre phénomène inattendu, débranchez immédiatement la fiche de la prise secteur.
- Vérifiez que l'appareil est suffisamment aéré ! Ne le placez jamais près ou sous des rideaux !
- Cet appareil ne doit être branché que dans une prise secteur fournissant un courant CA 100-240 V~ 50/60 Hz. N'essayez jamais de le brancher dans un autre type d'alimentation.
- La prise électrique doit être positionnée près de l'appareil et être facilement accessible.
- Toutes les réparations doivent être effectuées exclusivement par du personnel qualifié.
- N'ouvrez pas le boîtier de cet appareil. Si une personne non experte tente de réparer l'appareil, cela peut être dangereux et générer un risque d'incendie.
- Maintenez l'appareil éloigné des rongeurs. Les rongeurs (et les cacatoès) aiment mordre les fils électriques.
- L'animal peut provoquer un court-circuit (risque d'incendie !) et s'électrocuter.
- Saisissez toujours la fiche pour la sortir de la prise secteur. Ne tirez pas sur le cordon d'alimentation, car cela peut le mettre en surcharge et provoquer un court-circuit.
- Ne nettoyez jamais l'appareil avec de l'eau. Utilisez uniquement un chiffon humide identique à ceux utilisés pour nettoyer les meubles.
- Ne trempez pas et n'immergez pas l'appareil dans de l'eau !
- Installez l'appareil en sorte qu'on ne risque pas de trébucher sur son cordon d'alimentation.
- Il est recommandé d'installer cet appareil sur un meuble antichoc pour éviter tout risque qu'il ne tombe.
- Prenez en compte le fait que les jeunes enfants peuvent faire tomber l'appareil posé sur une table ou une commode en tirant sur son cordon d'alimentation, ce qui peut les blesser.
- N'utilisez pas l'appareil près de sources de chaleur. Le boîtier et le cordon d'alimentation peuvent être endommagés s'ils sont soumis à de la chaleur.
- Prenez garde aux jeunes enfants qui ont tendance à imiter ce que font les adultes ! Ne collez aucun objet sur les orifices de ventilation !
- Les orifices de ventilation doivent rester ouverts ! Ne placez jamais de journaux ni de couverture sur l'appareil !
- La télécommande n'est pas un jouet ! Les jeunes enfants peuvent potentiellement avaler les piles. Si une pile a été avalée, consultez immédiatement un médecin.
- L'écran est constitué de verre et peut se briser s'il est endommagé. Faites attention lorsque vous ramassez les morceaux de verre brisé, car ils sont coupants. Vous risquez de vous blesser et l'appareil risque d'être endommagé.
- Si l'appareil est fixé sur un mur, demandez conseil au magasin vous l'ayant vendu et faites-le installer par des experts. Si le travail d'installation est incomplet, vous risquez d'être blessé.
- Prendre des mesures antichutes
 - Si ces mesures ne sont pas prises, l'appareil peut tomber et vous risquez d'être blessé.
 - Contactez le magasin d'achat de l'appareil pour obtenir le détail complet de ces mesures.
- Quand un support de téléviseur est utilisé :
 - Veillez à ce que l'appareil soit correctement fixé et centré sur le support.
 - Ne laissez aucun cache/couvercle du support ouvert.
 - Vous risquez de vous blesser si l'appareil tombe ou se casse et vos doigts risquent d'être pincés ou coincés. Prenez des précautions supplémentaires si vous avez des enfants.
- Ne placez pas l'appareil sur une surface pouvant être soumise à des vibrations ou à des chocs.
- Pour protéger l'appareil lors d'un orage, débranchez son cordon d'alimentation et son antenne. Attention : Ne touchez pas le connecteur d'antenne.
- Avant de quitter votre domicile pour une période prolongée, débranchez le cordon d'alimentation pour des raisons de sécurité.
- L'appareil chauffe pendant son utilisation. Ne placez aucune couverture ou ni aucun autre objet sur l'appareil pour éviter qu'il ne surchauffe. Les orifices de ventilation ne doivent pas être bouchés. N'installez pas l'appareil près d'un radiateur. Ne le placez pas à la lumière directe du Soleil. Si vous placez l'appareil sur une étagère, laissez un espace vide de 10 cm tout autour de l'appareil pour permettre à l'air de circuler.
- Si du liquide est renversé dans l'appareil, cela peut provoquer des dommages graves. Éteignez l'appareil et débranchez-le de la prise électrique, puis contactez un réparateur qualifié avant d'essayer de réutiliser l'appareil.

Respectez scrupuleusement les instructions suivantes afin d'éviter de subir un choc électrique potentiellement mortel :

- Protégez l'appareil de l'humidité. N'utilisez jamais l'appareil quand vous êtes dans un sauna ou une baignoire.
- N'utilisez jamais l'appareil près d'une baignoire, d'une douche ou d'une piscine.
- N'utilisez jamais l'appareil s'il est mouillé. Cela peut également être dû à de la condensation, qui peut se former en hiver lorsque l'appareil froid est transporté dans un bâtiment chaud. Avant d'utiliser l'appareil quand il est froid, notamment après son transport en hiver, attendez qu'il ait pris la température de la pièce.
- Ne placez aucun objet lourd sur le cordon d'alimentation. Cela peut endommager son isolation électrique.
- N'enroulez jamais de ruban adhésif autour d'un cordon d'alimentation ou d'une fiche secteur endommagé. Ceux-ci doivent être réparés ou remplacés par des réparateurs qualifiés.
- N'utilisez jamais l'appareil si son boîtier est endommagé. N'effectuez pas de réparation provisoire si le boîtier de l'appareil a été endommagé. Si nécessaire, il doit être remplacé par un boîtier neuf.
- Débranchez l'appareil de la prise secteur avant de nettoyer l'appareil.
- N'essayez jamais de réparer un cordon d'alimentation avec du ruban adhésif. Il doit être réparé par un spécialiste ou être remplacé. Ne laissez pas vos animaux de compagnie sans surveillance près du cordon d'alimentation. Si un animal mord le cordon d'alimentation, cela peut le soumettre à un choc électrique mortel et provoquer des dangers pour les personnes.

Consignes de sécurité importantes

Assembler le support

REMARQUE :

Débranchez le cordon d'alimentation.

Avant de procéder à l'installation, étalez une protection sur la zone de pose du téléviseur.

Ne soutenez pas le téléviseur par son écran, car les objets coupants et une pression trop importante peuvent l'endommager.

Respectez impérativement les instructions. L'installation incorrecte du support peut provoquer le basculement du téléviseur.

1 Posez le téléviseur retourné sur sa face avant sur une surface plane. Protégez l'écran avec du tissu.

Insérez les 2 supports inférieurs dans l'espace sous le téléviseur.

2 Vissez les 4 vis par dessous et vérifiez qu'elles sont serrées.

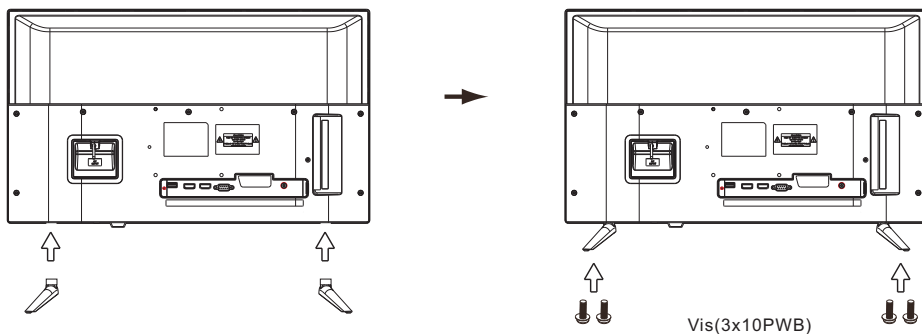

REMARQUE :

Pour démonter le support, effectuez la même procédure en sens inverse.

Démonter le support:

Pour une installation murale, le support doit être démonté. Pour cela, retirez les vis au dos. (100 x 100 mm)

Remarques concernant l'installation du téléviseur sur un mur:

Pour démonter le support en entier, effectuez la procédure d'installation décrite en sens inverse.

Vous pouvez revisser les vis dans le support pour éviter de les égarer, mais sans trop les serrer.

VIS DE FIXATION : 4 x M4 x 5 mm

Protégez l'écran et posez le téléviseur à plat sur sa face avant sur une table stable en positionnant le support à l'écart du bord de la table.

Pour garantir une installation sûre, respectez les instructions suivantes d'installation du téléviseur sur un mur : Avertissement : Cette installation requiert deux personnes.

Vérifiez que le mur peut supporter le poids du téléviseur et utilisez un kit de fixation murale au standard VESA (non fourni).

Utilisez impérativement exclusivement des vis appropriées au matériau du mur.

En cas de doute, contactez un installateur qualifié.

Prenez garde aux fils électriques et aux conduites d'eau et de gaz présents dans le mur.

Respectez les instructions fournies avec le kit de fixation murale.

L'appareil doit être installé sur un mur vertical.

Veillez à positionner les câbles en sorte qu'on ne risque pas de trébucher dessus ni de les endommager.

Consignes de sécurité importantes

AVERTISSEMENT : Pour éviter un incendie, ne placez jamais aucun type de bougie ni de flamme nue sur ou près du téléviseur.



Mise en garde concernant les écouteurs/casques



Afin d'éviter des dommages auditifs éventuels, ne pas écouter à un niveau sonore élevé pendant une longue durée.

Déplacer l'appareil ou le porter à la main

Avant de déplacer l'appareil sur une longue distance, débranchez son cordon d'alimentation, son antenne et les câbles de connexion, et décrochez le dispositif antichute s'il y en a un.

Déplacer l'appareil sans prendre ces mesures peut provoquer la détérioration du cordon d'alimentation, un incendie, un choc électrique ou des blessures dus à la chute de l'appareil.

Veillez à ce que l'appareil soit déballé et transporté par deux personnes au minimum, et à ce qu'il reste à la verticale pendant ces opérations.

Si le support du téléviseur comporte des roulettes, retirez les patins pour roulettes et poussez-le tout en soutenant l'appareil.

Soutenez impérativement l'appareil lorsque vous poussez son support, car cela peut provoquer la chute de l'appareil et vous blesser.

À cause de son poids, l'appareil peut marquer les tables en bois dont la surface est constituée d'un bois extrêmement tendre.

Les cires pour meuble peuvent dégrader et dissoudre les pieds en caoutchouc. Des marques noires peuvent être visibles sur la table. Vous devez donc utiliser exclusivement des meubles pour téléviseur spécifiquement conçus à cet usage.

Verrouiller les roulettes lorsque l'appareil est installé sur un support de téléviseur à roulettes.

Le support est mobile et vous risquez de vous blesser si les roulettes ne sont pas bloquées. Retirez les roulettes quand le support est placé sur une surface molle, par exemple un tapis ou une moquette.

La distance entre les yeux et l'écran doit être environ 3 à 4 fois plus longue que la hauteur de l'écran.

Regarder l'écran depuis une distance insuffisante peut fatiguer vos yeux

En cas d'installation du téléviseur sur une table, veillez à ne pas le placer sur le bord de la table.

Cela peut provoquer la chute du téléviseur, blesser gravement un adulte ou un enfant, et endommager gravement le téléviseur.

Effets potentiellement négatifs pour les écrans LCD : Si une image fixe (non dynamique) reste affichée sur l'écran LCD pendant longtemps, l'image peut finir par rester gravée dans l'écran du téléviseur LCD et provoquer un ghosting léger, mais permanent. Ce type de détérioration N'EST PAS COUVERT PAR VOTRE GARANTIE. Ne laissez jamais votre téléviseur allumé pendant longtemps quand il affiche des images ou des motifs suivants :

Images fixes, par exemple des bandeaux de cours boursiers, des pages de jeux vidéo, des logos de chaîne TV et des sites Internet.

Formats spéciaux n'utilisant pas l'intégralité de l'écran. Par exemple l'affichage dans le format large (16/9) sur un écran classique (4/3) (barres noires supérieure et inférieure sur l'écran), ou l'affichage dans le format classique (4/3) sur un écran large (16/9) (barres noires gauche et droite sur l'écran).

Attention !

Instructions de nettoyage de votre téléviseur LCD.

Remarques de sécurité :

Avant de commencer à nettoyer, éteignez complètement l'appareil et débranchez sa fiche de la prise secteur.

Prenez soin de ne pas rayer le revêtement plastique du panneau avant, il est très vulnérable aux rayures accidentelles (par les ongles ou d'autres objets coupants). Pendant le nettoyage, ne portez pas de bijoux, car ils peuvent rayer la surface (bagues, montre, etc.). Utilisez une lingette ne peluchant pas et de l'eau pure pour nettoyer l'appareil, mais veillez à complètement essorer la lingette pour qu'elle ne soit que faiblement humectée et non trempée. Utilisez également une lingette totalement exempte de saleté pouvant rayer la surface.

Essuyez l'appareil pour le nettoyer en appuyant le moins possible.

N'utilisez pas de liquides de nettoyage classique pour fenêtres, car ils contiennent de l'alcool/ammoniaque qui dissoudra le revêtement du panneau avant de l'appareil.

N'utilisez jamais de diluant ni de solvant. N'utilisez jamais de nettoyant spécial conçu pour nettoyer les moniteurs d'ordinateur ou les téléviseurs à tube cathodique. Pour terminer, essuyez soigneusement avec une lingette propre, sèche et ne peluchant pas.

N'utilisez pas de serviette en papier ni de papier essuie-tout pour nettoyer l'appareil, car le papier se désintègrera s'il est mouillé ou laissera des traînées de poussière. Certains papiers peuvent également être abrasifs et rayer votre écran.

Consignes de sécurité importantes

Consignes d'utilisation et d'entretien sécurisés de votre téléviseur

Nous avons conçu et fabriqué ce téléviseur conformément aux normes de sécurité européennes, néanmoins, comme pour tout équipement électronique, vous devez en prendre soin afin de garantir une utilisation non dangereuse et optimale. Voici quelques conseils pour vous y aider.

Lisez attentivement la notice d'utilisation avant d'utiliser le téléviseur pour la première fois.

Prenez soin du cordon d'alimentation. Veillez à ce qu'il ne puisse être ni piétiné, ni écrasé, ni râpé, ni coupé, ni coincé.

Coupez l'alimentation électrique ou débranchez la fiche secteur de la prise secteur avant de laisser le téléviseur sans surveillance, sauf si le fonctionnement du téléviseur requiert une alimentation électrique continue.

Cessez d'utiliser le téléviseur si vous avez renversé du liquide et qu'il a pénétré dedans, si le téléviseur a été endommagé de quelque manière que ce soit ou s'il ne fonctionne pas normalement. Débranchez-le immédiatement et demandez conseil à un professionnel.

N'exposez pas l'appareil à des environnements agressifs, par exemple des endroits détrempés ou mouillés, une humidité élevée, des vibrations fortes, des températures extrêmement élevées ou basses, une luminosité solaire forte ou des endroits très poussiéreux.

Ne fixez jamais de support ou pied improvisé sur le téléviseur. N'introduisez jamais aucun objet dans les fentes de ventilation et les ouvertures de l'appareil. Pour vous prémunir contre les chocs électriques, ne démontez aucun capot. Ne touchez pas l'écran LED, car il devient chaud pendant l'utilisation, ce qui est normal et n'est pas un dysfonctionnement.

En cas de panne, n'essayez pas de réparer l'appareil vous-même, faites le réviser par un réparateur qualifié.

Débranchez la fiche secteur et le connecteur d'antenne pendant les orages.

Nettoyage

Débranchez l'appareil de la prise secteur, puis nettoyez-le avec un chiffon doux légèrement humidifié. N'utilisez pas de solvants chimiques ni de détergents puissants, car ils peuvent détériorer le boîtier ou l'écran.

Veillez à ce qu'il n'y ait jamais de gouttes d'eau qui restent sur l'écran, car l'humidité peut provoquer une décoloration permanente.

Les traces grasses ne doivent être enlevées qu'avec un nettoyant vendu dans le commerce spécifiquement préconisé pour les écrans LED.

Alimentation électrique

Ce téléviseur est conçu pour être alimenté par une prise secteur fournissant un courant alternatif de 100-240 V 50/60 Hz. Toute autre alimentation électrique peut l'endommager. Avant de le brancher pour la première fois, vérifiez que sa plaque signalétique (au dos du téléviseur) indique « 100-240 V CA ».

Le fabricant ne saurait EN AUCUN CAS être tenu responsable des dommages matériels et des blessures corporelles dus à l'utilisation de l'appareil avec une tension secteur inappropriée.



Une tension électrique dangereuse présentant un risque de choc électrique est présente à l'intérieur de cet équipement.



Cet équipement est pourvu d'une double isolation, il n'est donc pas nécessaire de le connecter à la terre.



Ce symbole indique que l'équipement est conforme aux normes européennes de sécurité et de compatibilité électromagnétique.



CONSIGNE POUVANT VARIER LOCALEMENT > WWW.CONSIGNESDETRI.FR

Consignes de sécurité importantes

Fatigue oculaire

Dans le cas de l'utilisation de cet appareil comme moniteur d'ordinateur, les experts de la santé et de la sécurité préconisent d'effectuer des pauses courtes et fréquentes plutôt que des pauses longues et espacées. Par exemple, une pause de 5-10 minutes après une heure d'utilisation continue de l'écran est considérée préférable à une pause de 15 minutes toutes les 2 heures. N'utilisez pas l'écran avec un fond d'écran très lumineux ou avec une source lumineuse très brillante (Soleil ou autre) éclairant directement l'écran.

Manipulation et utilisation des piles

Les piles ne doivent être manipulées que par les adultes. Ne laissez pas un enfant utiliser la télécommande si le couvercle du logement des piles de la télécommande n'est pas correctement fermé. Cette télécommande fonctionne avec 2 piles AAA 1,5 V (non fournies) qui sont accessibles et peuvent être changées.

Pour enlever les piles, ouvrez le couvercle du logement des piles au bas de la télécommande.

MISE AU REBUT

En tant que revendeur, nous nous préoccupons de l'environnement. Aidez-nous en observant toutes les instructions de mise au rebut de vos produits, emballages et, le cas échéant, accessoires et piles. Nous devons tous œuvrer pour la protection des ressources naturelles et nous efforcer de recycler tous les matériaux d'une manière qui ne puisse nuire ni à notre santé ni à l'environnement. Nous devons tous nous conformer strictement aux lois et règlements de mise au rebut édictés par nos autorités locales. Évitez de jeter vos produits électriques défectueux ou obsolètes, et vos piles usagées, avec vos ordures ménagères.



Contactez votre revendeur ou vos autorités locales pour connaître les instructions de mise au rebut et de recyclage. Déposez les piles au point de collecte pour recyclage le plus proche de chez vous. Le guide d'instruction du produit vous indique exactement comment procéder pour enlever les piles usagées.

Nous nous excusons d'avance pour les désagréments causés par les quelques erreurs mineures que vous pourriez rencontrer, généralement dues aux constantes améliorations que nous apportons à nos produits.

AVERTISSEMENTS :

Cet appareil est destiné exclusivement à un usage domestique et ne doit pas être utilisé à une autre finalité ou à une autre application, par exemple l'usage dans un environnement non domestique ou commercial.

Si le cordon d'alimentation est endommagé, il doit être remplacé par le fabricant, son service après-vente ou des personnes de qualification similaire afin d'éviter un danger.

L'appareil ne doit pas être exposé à des gouttes d'eau ni à des éclaboussures, et aucun objet rempli de liquide, par exemple un vase, ne doit être placé dessus.

Ne mettez pas sur l'appareil une source de flamme nue, par exemple une bougie allumée.

Veillez à ce que les orifices de ventilation ne soient jamais obstrués par des objets, par exemple des journaux, une nappe, des rideaux, etc.

AVERTISSEMENT : Pour éviter des blessures, cet appareil doit être solidement fixé sur un sol/mur conformément aux instructions d'installation.

Cet appareil convient à une utilisation dans un climat tropical.

Ventilation

Laissez un espace vide d'au moins 10 cm tout autour de l'appareil.

Afin de protéger l'environnement, déposez les piles usagées dans un point de recyclage local.

Si la fiche SECTEUR ou un connecteur sert de dispositif de coupure de l'alimentation, il doit toujours rester directement manipulable.

Installation

Panneau avant

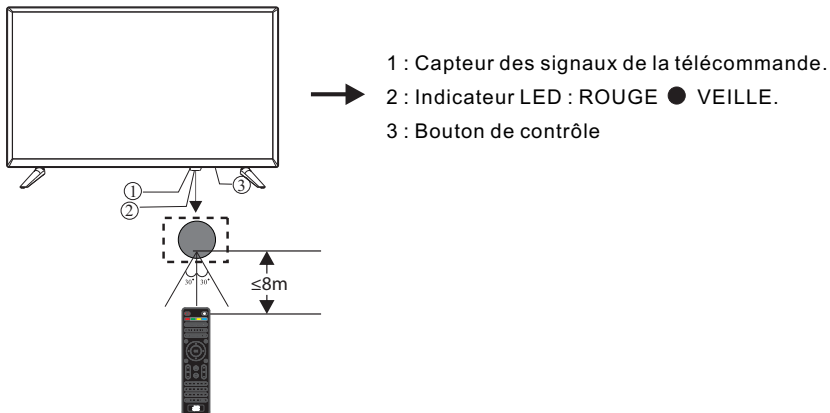

BOUTON DE CONTRÔLE

Le bouton de contrôle se trouve en bas à droite près de l'indicateur de signal.

Bouton de contrôle

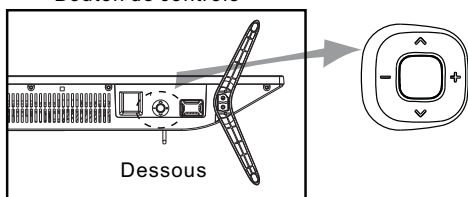

1. Bouton central : maintenir appuyé pour allumer l'appareil ; □ appuyer une fois pour la fonction source.
2. Haut/Bas : CH+/-
3. Gauche/Droite : VOL-/+

Connexions AV ARRIÈRE



Liste des connecteurs (de la gauche vers la droite) :

AUDIO PC, RF, Entrée YPbPr, CI, Entrée AV, Sortie CASQUE.

Remarque : Les connecteurs VIDÉO et YPbPr partagent un même canal audio.

Connecteurs AV ARRIÈRE (Côté)



Liste des connecteurs (de la gauche vers la droite) :

USB, HDMI2 (ARC), HDMI1, VGA, PÉRITEL, Sortie COAXIALE.

Remarque : Quand un port HDMI reçoit un signal DVI, le signal audio est reçu par le canal PC Audio.

Installation

PC

ÉTAPES :

Vérifiez que le téléviseur et l'ordinateur sont tous les deux éteints.

1. Branchez les câbles audio et VGA.

2. Branchez le cordon d'alimentation.

3. Allumez le téléviseur et réglez-le dans le mode PC (ordinateur).

4. Allumez l'ordinateur.

Cet ordre est très important.

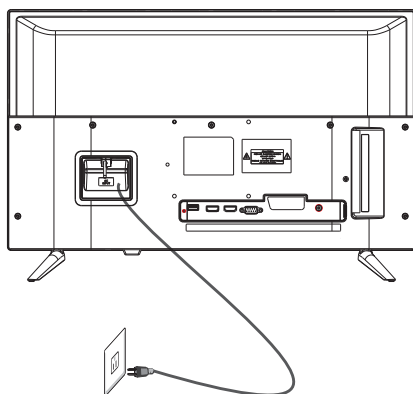
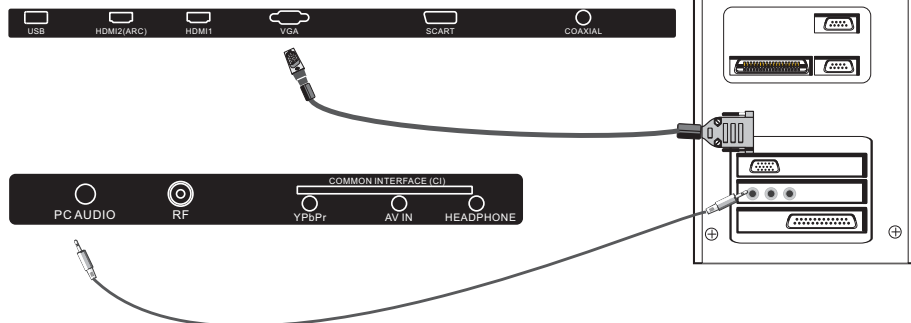

Installation

PC

MODE PRÉRÉGLÉ

	RÉSOLUTION	Fréquence Verticale (Hz)	Fréquence Horizontale (kHz)
1	800*600	60	37.88
2	640*480	60	31.47
3	1024*768	60	48.36
4	1366*768	60	47.7
5	1280*960	60	60
6	1280*720	60	45
7	1360*768	60	47.7

FR

ANTENNE

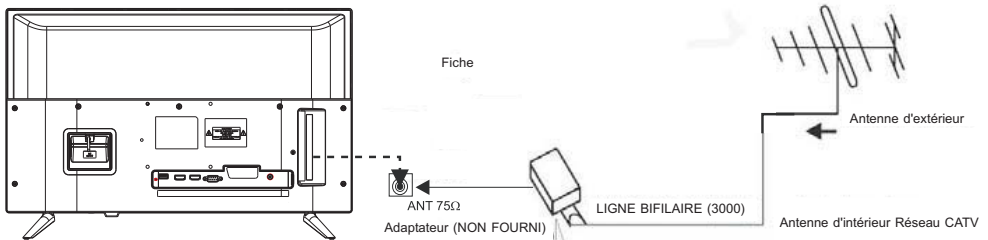

Remarque :
Connecteur d'antenne : IEC (femelle).
Impédance d'entrée : 75 ohms déséquilibré

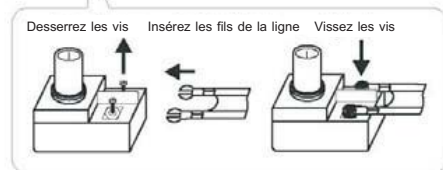

Installation

ÉQUIPEMENT AV

Ce téléviseur comporte un groupe de connecteurs AV, un groupe de connecteurs YPbPr pour faciliter la connexion d'un lecteur DVD, d'un enregistreur vidéo ou d'un autre appareil vidéo. Consultez également la notice d'utilisation de l'appareil à connecter.

Vous pouvez utiliser les connecteurs d'entrée au dos du téléviseur comme suit.

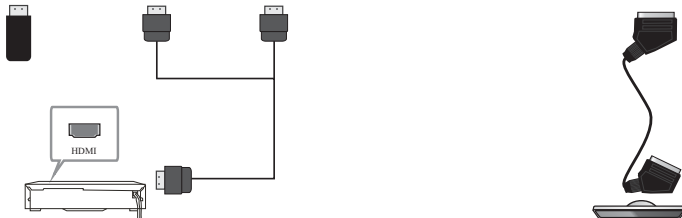

- (Y) Jaune (vidéo)
- (R) Rouge (audio D)
- (W) Blanc (audio G)
- (R) Rouge (Pr ou Cr)
- (B) Bleu (Pb ou Cb)
- (G) Vert (Y)



ÉQUIPEMENT VIDÉO avec YPbPr

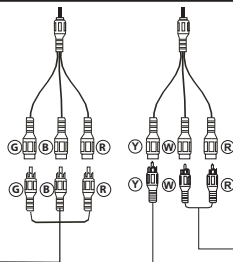

ÉQUIPEMENT VIDÉO

VERS LES SORTIES AUDIO
VERS LES SORTIES VIDÉO

Il peut être connecté aux appareils suivants : Enregistreur vidéo, lecteur multi-disque, lecteur DVD, caméscope, console de jeu, système audio stéréo, etc. Les connecteurs YPbPr supportent les formats vidéo suivants : 480i, 576i, 480p, 576p, 720p, 1080i, 1080p.

Remarque :

1. Les connecteurs VIDÉO et YPbPr partagent un même canal audio.
2. Quand le port HDMI reçoit un signal DVI, la connexion DVI fournit un signal audio à l'entrée HDMI.
3. Certains appareils peuvent ne pas être compatibles parce qu'ils fournissent un signal non standard.

TÉLÉCOMMANDE

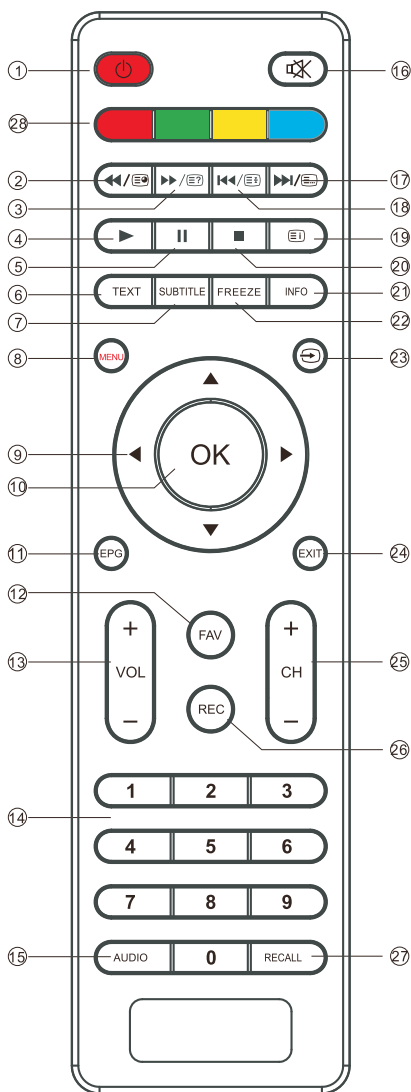

- 1: : Mettre le téléviseur en veille ou l'allumer.
- 2: : Dans le mode USB, sert de bouton Retour. Dans le mode télétexte, sert de bouton Sous-page.
- 3: : Dans le mode USB, sert de bouton Avancer. Dans le mode télétexte, sert de bouton Révéler.
- 4: : Dans le mode USB, démarrer ou reprendre la lecture.
- 5: : Dans le mode USB, mettre la lecture en pause.
- 6: **TEXT** : Afficher le télétexte.
- 7: **SUBTITLE** : Dans le mode DTV, afficher les sous-titres.
- 8: **MENU** : Afficher le menu principal de l'interface utilisateur.
- 9: **CURSOR** : Se déplacer dans le menu.
- 10: **OK** : Confirmer la sélection.
- 11: **EPG** : Dans le mode DTV, afficher des informations sur le programme visionné et les programmes à venir.
- 12: **FAV** : Dans les modes ATV ou DTV, afficher la liste de vos chaînes favorites.
- 13: **VOL +/-** : Régler le volume.
- 14: **BOUTONS NUMÉRIQUES** : Accéder directement aux chaînes.
- 15: **AUDIO** : Sélectionner la langue audio disponible des programmes télévisés.
- 16: : Activer ou désactiver le son.
- 17: : Dans le mode USB, sert de bouton Suivant. Dans le mode télétexte, sert de bouton Liste. Dans le mode TV, lister les chaînes TV et Radio.
- 18: : Dans le mode USB, sert de bouton Précédent. Dans le mode télétexte, sert de bouton Figer.
- 19: Index : Index : Dans le mode télétexte, sert de bouton Index/Raccourci pour le système de fichiers d'enregistrement vidéo.
- 20: : Dans le mode USB, stopper la lecture.
- 21: **INFO** : Afficher les informations du programme en cours de visionnage.
- 22: **FREEZE** : Figer l'image visionnée.
- 23: : Afficher et sélectionner les sources vidéo disponibles.
- 24: **EXIT** : Retourner au menu précédent ou quitter le menu.
- 25: **CH+/CH-** : Sélectionner la chaîne suivante ou précédente.
- 26: **REC** : Dans le mode DTV, enregistrer le programme TV en cours de visionnage.
- 27: **RECALL** : Mode TV : Basculer dans la dernière chaîne visionnée.
28. **BOUTONS DE COULEUR** : Voir la remarque en bas de page.

Remarque : Les boutons rouge, vert, jaune et bleu ont plusieurs fonctions. Suivez les indications qui s'affichent à l'écran et les instructions d'utilisation.

Installation des piles dans la télécommande

- La télécommande fonctionne avec deux piles AAA (non fournies). Procédez comme suit pour changer les piles :
1. Ouvrez le couvercle du logement des piles au dos de la télécommande.
 2. Insérez des piles dans le logement de la télécommande en respectant les indications de polarité +/- présentes dans le logement. Vérifiez que la polarité des piles est respectée.
 3. Refermez le couvercle du logement des piles.

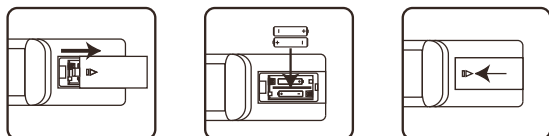

TÉLÉTEXTE

Le télétexte est un système de diffusion d'informations utilisé par certaines chaînes qui peut être lu comme un journal. Il donne également accès à des sous-titres pour les téléspectateurs ayant des problèmes auditifs ou ceux non familiarisés avec la langue de diffusion (réseaux câblés, chaînes satellites, etc.).

Appui :	Action :
<p>TEXTE (BOUTON 6)</p>	<p>Entrer ou quitter le mode télétexte. Le sommaire s'affiche avec une liste d'options disponibles. Chaque option comporte un numéro de page correspondant à 3 chiffres.</p>
<p>SÉLECTIONNER UNE PAGE</p> <p>▲ ○ ○ ○ ▼ ○ ○ ○ ○ ○ ○</p>	<p>Saisissez le numéro de la page requise avec les boutons numériques et les boutons directionnels haut/bas. Par exemple, pour afficher la page 120, saisissez « 120 ». Ce numéro s'affiche dans le coin supérieur gauche, le compteur tourne et la page s'affiche. Procédez de la même manière pour afficher une autre page. Si le compteur continue de chercher, cela signifie que la page n'est pas diffusée. Sélectionnez un autre numéro.</p>
<p>ACCÉDER DIRECTEMENT AUX OPTIONS</p> <p>● ● ● ●</p>	<p>Des zones de couleur sont affichées en bas de l'écran. Les 4 boutons de couleur servent à accéder aux options ou aux pages correspondantes. Les zones de couleur clignotent quand une option ou la page n'est pas encore disponible.</p>
<p>INDEX (BOUTON 19)</p>	<p>Retourner à la page des contenus (généralement la page 100).</p>
<p>SOUS-PAGE (BOUTON 2)</p>	<p>Certaines pages comportent des sous-pages qui sont automatiquement affichées les unes après les autres. Ce bouton permet d'arrêter ou de reprendre l'acquisition des sous-pages. Le numéro s'affiche dans le coin supérieur gauche.</p>
<p>FIGER (BOUTON 18)</p>	<p>Figer la page</p>
<p>RÉVÉLER (BOUTON 3)</p>	<p>Afficher ou cacher les informations cachées (solutions des jeux).</p>
<p>LISTE (BOUTON 17)</p>	<p>L'utilisateur peut définir quatre pages favorites pour qu'elles soient directement associées aux quatre boutons de couleur. Les numéros des pages favorites doivent être mémorisés et restaurés dans/depuis une mémoire non volatile pour chaque chaîne par le logiciel du système.</p>

GUIDE D'INSTALLATION

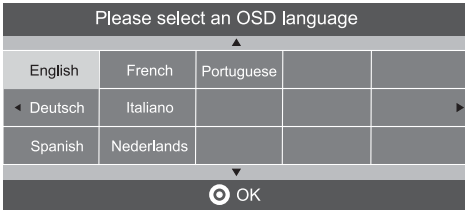

Appuyez sur les boutons ◀▶▲▼ pour naviguer dans le menu et modifier les réglages. Appuyez sur le bouton OK pour confirmer. Sélectionnez la langue désirée d'affichage dans le menu.

Modes DOMICILE et MAGASIN

1. Quand l'appareil est allumé pour la première fois, il affiche le menu de configuration initiale. Après avoir sélectionné la langue de l'interface utilisateur, l'utilisateur peut choisir le « mode magasin » ou le « mode domicile ». Quand le menu de réglage suivant s'affiche et que le curseur se trouve sur l'option « mode domicile », appuyez sur ◀▶ pour effectuer le réglage, puis appuyez sur « OK » pour afficher le menu.

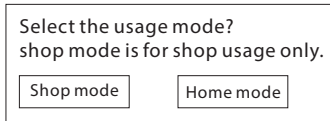

Quand le « mode magasin » est choisi, le menu suivant s'affiche.

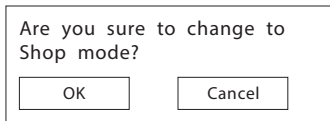

Appuyez sur « OK » pour afficher le menu suivant.

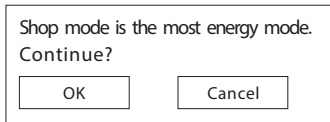

Choisissez « Annuler » pour retourner au menu de configuration initiale, le curseur se trouve sur l'option « mode domicile ». Choisissez-la pour afficher le menu suivant de sélection du pays.

2. Appuyez sur les boutons pour sélectionner DVB-T/DVB-C, puis appuyez sur le bouton OK pour confirmer.

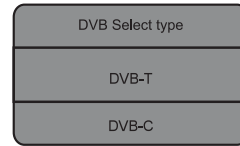

a. Si vous sélectionnez DVB-T, l'étape suivante est la sélection du Type de syntonisation et du Pays, puis appuyez sur le bouton OK pour démarrer la syntonisation.

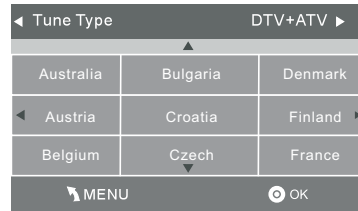

b. Si vous sélectionnez DVB-C, l'étape suivante est la configuration du système DVB-C (Type de balayage/Fréquence/ID réseau/Symbole (kS/s)), puis appuyez sur le bouton OK pour afficher le menu de sélection du Type de syntonisation et du Pays. Procédez comme pour la DVB-T, sélectionnez le Type de syntonisation (DTV/ATV). Sélectionnez le pays, puis appuyez sur le bouton OK pour démarrer la syntonisation.

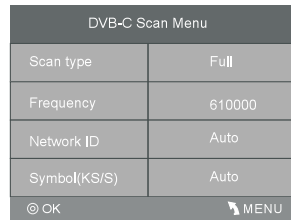

3. La syntonisation des chaînes démarre. Cette opération peut prendre jusqu'à 6 minutes. L'écran affiche la progression de la recherche et le nombre de chaînes trouvées.

4. Une fois la syntonisation terminée, les chaînes sont triées dans un ordre prédéfini. Pour sauter des chaînes, modifier l'ordre prédéfini ou renommer des chaînes, sélectionnez Éditer les chaînes dans le menu Chaîne.

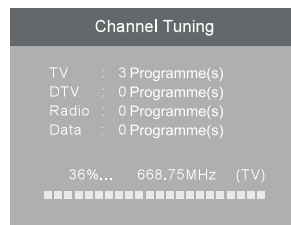

MENU CHAÎNE

Syntonisation Auto (DVB-T)

1. Appuyez sur le bouton MENU, puis appuyez sur les boutons ◀▶ pour sélectionner le menu CHAÎNE.
2. Appuyez sur les boutons ▲▼ pour sélectionner Syntonisation Auto, puis appuyez sur le bouton OK.

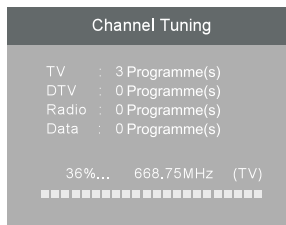
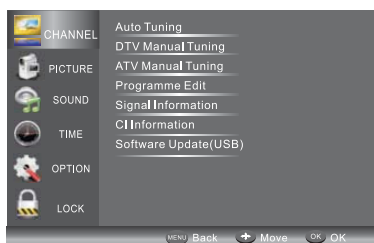

Syntonisation Auto (DVB-C)

1. Appuyez sur le bouton MENU, puis appuyez sur les boutons ◀▶ pour sélectionner le menu CHAÎNE.
2. Appuyez sur les boutons ▲▼ pour sélectionner Syntonisation Auto, puis appuyez sur le bouton OK.

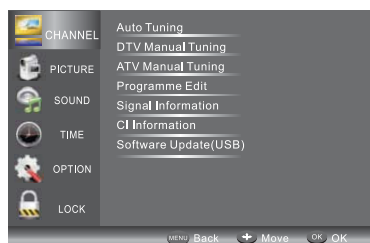

3. Appuyez sur les boutons ▲▼ pour sélectionner DVB-T/DVB-C. Sélectionnez DVB-T, puis appuyez sur le bouton OK pour confirmer.

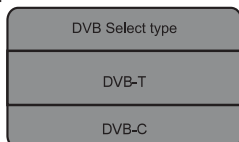

4. Dans le menu Type de Syntonisation, appuyez sur les boutons ◀▶ pour sélectionner ATV / DTV / DTV + ATV. Appuyez sur le bouton ▼, puis appuyez sur les boutons ▲▼◀▶ pour sélectionner le pays d'utilisation du téléviseur. Appuyez sur le bouton OK pour confirmer.



3. Appuyez sur les boutons ▲▼ pour sélectionner DVB-T/DVB-C. Sélectionnez DVB-C, puis appuyez sur le bouton OK pour confirmer.

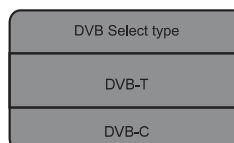

4. Appuyez sur les boutons ▲▼ pour sélectionner Type de balayage/Symbole (kS/s), puis appuyez sur le bouton OK pour confirmer.

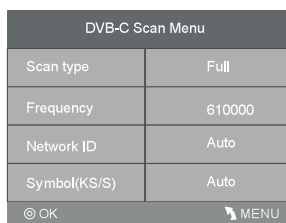

5. La syntonisation des chaînes démarre. Cette opération peut prendre jusqu'à 6 minutes. L'écran affiche la progression de la recherche et le nombre de chaînes trouvées.

6. Une fois la syntonisation terminée, les chaînes sont triées dans un ordre prédéfini. Pour sauter des chaînes, modifier l'ordre prédéfini ou renommer des chaînes, sélectionnez Éditer les chaînes dans le menu Chaîne.

FR

UTILISATION

5. Dans le menu Type de Syntonisation, appuyez sur les boutons ◀▶ pour sélectionner ATV / DTV / DTV + ATV. Appuyez sur le bouton ▼, puis appuyez sur les boutons ▲▼◀▶ pour sélectionner le pays d'utilisation du téléviseur. Appuyez sur le bouton OK pour confirmer.

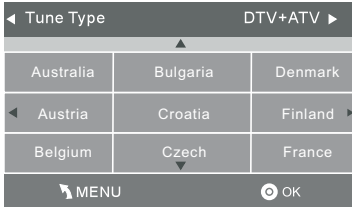

6. La syntonisation des chaînes démarre. Cette opération peut prendre jusqu'à 6 minutes. L'écran affiche la progression de la recherche et le nombre de chaînes trouvées.

7. Une fois la syntonisation terminée, les chaînes sont triées dans un ordre prédéfini. Pour sauter des chaînes, modifier l'ordre prédéfini ou renommer des chaînes, sélectionnez Éditer les chaînes dans le menu Chaîne.

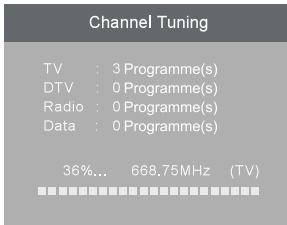

Éditer les chaînes

Vous pouvez Supprimer, Renommer, Déplacer, Sauter, Ajouter aux favoris n'importe quelle chaîne.

● Supprimer

Appuyez sur le bouton rouge, la chaîne en surbrillance est supprimée.

● Déplacer

Avec les boutons directionnels, sélectionnez la chaîne que vous voulez déplacer. Puis appuyez sur le bouton jaune pour sélectionner la fonction Déplacer. Une fois cette fonction activée, déplacez la chaîne avec les boutons directionnels, puis appuyez sur OK pour confirmer.

● Sauter

Sélectionnez une chaîne avec les boutons ▲▼, appuyez sur le bouton bleu pour sauter cette chaîne, Ⓢ s'affiche à droite de la chaîne. Sélectionnez une chaîne sautée, appuyez à nouveau sur le bouton bleu pour que la chaîne ne soit plus sautée, Ⓢ disparaît.

♥ Favoris

Sélectionnez une chaîne avec les boutons ▲▼, appuyez sur le bouton FAV, ♥ s'affiche à droite de la chaîne. Sélectionnez une chaîne favorite, appuyez à nouveau sur le bouton FAV pour que la chaîne ne soit plus favorite, ♥ disparaît. Après avoir créé un groupe de favoris, vous pouvez appuyer sur le bouton FAV pour accéder rapidement à vos chaînes favorites.

MENU IMAGE

Le deuxième élément du MENU est le MENU IMAGE.

Vous pouvez régler les paramètres d'image dans ce menu, par exemple le contraste, la luminosité, etc. Déplacez-vous avec les boutons ▲▼, appuyez sur OK pour régler.

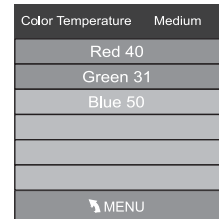
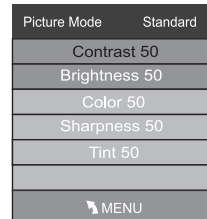
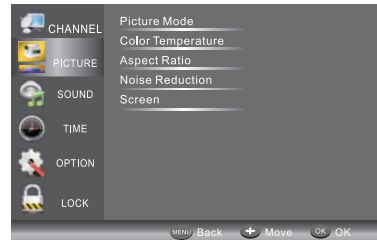

MENU AUDIO

Le deuxième élément du MENU est le MENU IMAGE.

Le troisième élément du MENU est le MENU AUDIO. Vous pouvez régler les paramètres audio dans ce menu, par exemple les aigus, les graves, la balance, etc. Déplacez-vous avec les boutons ▲▼, appuyez sur OK pour régler.

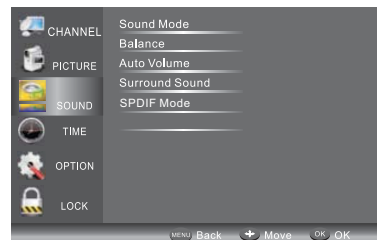

MENU HEURE

Le quatrième élément du MENU est le MENU HEURE. Vous pouvez régler l'horloge, les heures d'allumage/extinction, le délai d'arrêt, etc. Déplacez-vous avec les boutons ◀ ▶, puis appuyez sur OK pour régler.

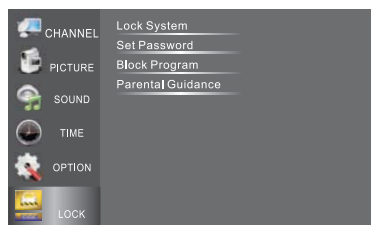
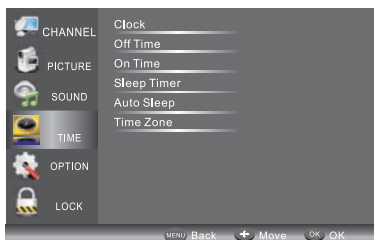

REMARQUE :

Le mot de passe par défaut est « 6666 ». Bloquer un Programme : Appuyez sur ▲▼ pour sélectionner un programme et appuyez sur le bouton vert pour bloquer ce programme. Pour débloquer le programme, allez dans le menu principal, saisissez le mot de passe, puis appuyez à nouveau sur le bouton vert. Contrôle Parental : Appuyez sur ◀ ▶ pour sélectionner la catégorie.

MENU OPTIONS

Le cinquième élément du MENU est le MENU OPTIONS. Vous pouvez régler la langue de Menu, la langue Audio, la langue de Sous-titres, etc.

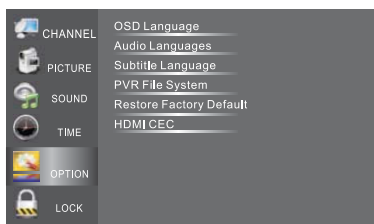

Dans le menu du système de fichiers PVR, vous pouvez sélectionner le disque USB pour la fonction PVR.

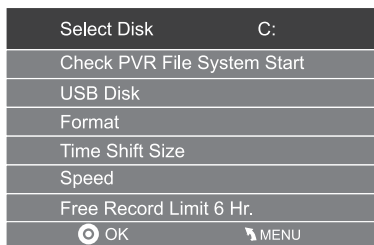

REMARQUE :

La restauration des réglages d'usine par défaut supprime toutes les chaînes et tous les mots de passe.

MENU VERROUILLAGE

Le sixième élément du MENU est le MENU VERROUILLAGE. Vous pouvez verrouiller le système, définir un mot de passe, bloquer des chaînes et paramétrer le contrôle parental. Quand le verrouillage du système est activé, vous ne pouvez pas rechercher des chaînes.

USB

Appuyez sur le bouton INPUT, puis sélectionnez USB pour afficher le menu USB.

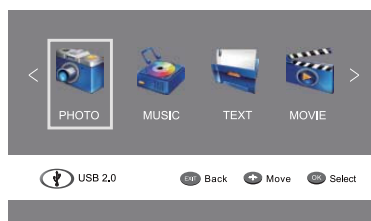

Vérifiez qu'un disque USB est branché dans le port USB. Quatre types de média peuvent être sélectionnés : photo, musique, vidéo et texte. Sélectionnez un type de média avec ◀ ▶, puis appuyez sur le bouton OK pour afficher le menu de sélection du disque.

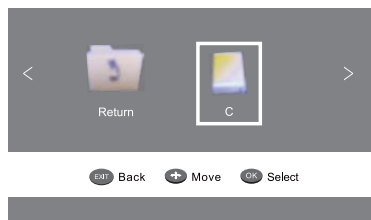

Sélectionnez le disque approprié avec ◀ ▶, puis appuyez sur le bouton OK pour afficher la liste des dossiers et des fichiers multimédia ou sélectionnez Retour pour retourner au menu de sélection du type de fichiers multimédia.

UTILISATION

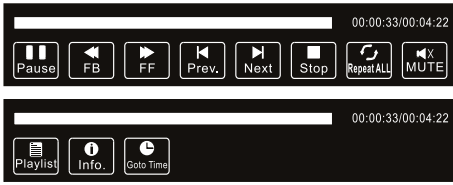

Sélectionnez une icône de fonction avec ◀▶, puis appuyez sur le bouton OK pour confirmer votre sélection. Appuyez sur le bouton ▼ ou EXIT pour quitter la barre de contrôle.

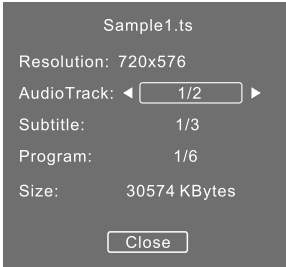

La lecture USB est compatible avec les formats de fichiers suivants :

Image : JPEG, BMP, PNG

Musique : MP3

Texte : TXT

Vidéo : TS (MPEG2 & H.264)

Menu EPG (Guide Électronique des Programmes)

Le menu EPG vous permet de prendre connaissance des programmes Radio ou DTV diffusés dans la journée. Pour afficher le menu EPG, appuyez sur le bouton GUIDE, le menu suivant s'affiche :



Info

Appuyez sur  pour sélectionner les programmes. Appuyez sur le bouton INFO pour afficher les informations du programme en surbrillance.

● Planning

Appuyez sur le bouton jaune. La liste de tous les rappels s'affiche, appuyez sur ▲▼ pour faire une sélection. Appuyez sur le bouton rouge ● DELETE pour supprimer la liste. Appuyez sur GUIDE pour retourner au menu EPG.

Time	Date	Programme Title	Channel Name

● Enregistrement

Appuyez sur le bouton rouge pour activer l'enregistrement du programme.

● Rappel

Appuyez sur le bouton bleu pour choisir un programme et régler un horaire de rappel. Le téléviseur affiche automatiquement le programme choisi à l'heure de rappel.



● DATE



Appuyez sur le bouton jaune pour mettre la date en surbrillance et appuyez sur ◀▶ pour la modifier.

Dépannage

Dépannage du téléviseur

Prendre connaissance des informations du guide suivant peut vous permettre d'éviter d'avoir à retourner votre produit ou d'avoir à attendre l'intervention d'un réparateur. Si vous avez besoin d'assistance lors de l'utilisation de ce produit, contactez notre assistance téléphonique pendant les heures de bureau normales.

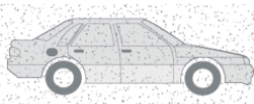
Généralités et TV analogique	Audio	
Problèmes	Causes possibles	Solutions
Il n'y a pas de son.	Le volume est réglé au minimum. Le son est coupé.	Montez le volume. Appuyez sur le bouton sourdine pour rallumer le son.
Il y a des craquements ou des distorsions sonores.	Il y a des interférences générées par des voitures, des éclairages fluorescents, des lecteurs vidéo, des appareils de diffusion radio, des ordinateurs ou d'autres équipements.	Éteignez les équipements les uns après les autres pour voir si cela permet supprimer les interférences. Consultez également les instructions concernant les interférences perturbant l'image.
Le son stéréo devient mono.	Le signal est faible ou la diffusion est en mono.	Contrôlez le signal et votre système d'antenne.
L'équipement connecté ne fournit pas de son stéréo à la prise PériTel (AV).	L'équipement est branché sur le téléviseur avec un câble PériTel mono. Le signal visionné est reçu via une prise d'antenne.	Vérifiez que le câble PériTel est stéréo. Vérifiez que le lecteur vidéo est branché sur le téléviseur avec un câble (PériTel) AV, puis basculez le téléviseur dans le mode AV.

Généralités et TV analogique	Image	
Problèmes	Causes possibles	Solutions
L'image est pixélisée. 	La carte CI est déconnectée. Votre lecteur vidéo est défectueux. Problème d'émetteur. L'antenne extérieure a bougé ou est endommagée.	Si vous êtes équipé d'un lecteur vidéo, essayez de brancher l'antenne directement dans le téléviseur. Si le problème disparaît, le lecteur vidéo est probablement défectueux. Faites contrôler votre système d'antenne.
Il y a du ghosting (dédoublage des objets dans l'image). 	L'antenne reçoit des signaux réfléchis par des collines ou des bâtiments. Le système d'antenne est défectueux.	Essayez de capter un meilleur signal de la même station de télévision. Faites contrôler votre système d'antenne.
Il y a des interférences dans l'image, telles que des points ou des traînées.	Le signal d'antenne est faible. Il y a des interférences générées par des équipements électriques, par exemple des moteurs ou des outils électriques. Le réglage de la sortie de l'équipement vidéo numérique ne correspond pas aux spécifications d'entrée DVI ou VGA du téléviseur.	Essayez de capter un meilleur signal de la même station de télévision. Faites contrôler votre système d'antenne. Éloignez l'équipement générant les interférences ou, si possible, éteignez-le. Modifiez le taux de rafraîchissement ou la résolution de l'équipement numérique, si possible.
L'image est d'une taille incorrecte ou l'appareil source (ordinateur, lecteur DVD, décodeur, etc.) ne vous permet pas de régler une résolution que le téléviseur peut reproduire.	L'appareil source n'a pas lu les données d'installation du téléviseur. Le câble de connexion ne comporte pas toutes les connexions requises.	Évitez d'utiliser des adaptateurs ou des câbles anciens. Utilisez exclusivement des câbles modernes. Redémarrez l'appareil source après avoir connecté et allumé le téléviseur. Changez l'adaptateur graphique de votre ordinateur. Prenez connaissance des résolutions vidéo compatibles dans cette notice d'utilisation.

Dépannage

L'image paraît écrasée ou étirée bien que le format d'image soit correctement réglé (par exemple 4/3 ou 16/9).	L'équipement fournissant un signal au téléviseur est réglé sur un format d'image incorrect.	Sur l'équipement fournissant un signal au téléviseur, sélectionnez le format d'image approprié correspondant au téléviseur, par exemple 4/3 ou 16/9. Sur l'équipement numérique, vous pouvez sélectionner 1280 x 960 pixels pour les écrans 4/3 ou 1280 x 768 pixels pour les écrans 16/9.
Il y a des interférences dans l'image, par exemple des motifs ou des lignes ondulées. Il peut également y avoir des interférences du son ou des couleurs.	D'autres équipements utilisent la même fréquence. Il y a un câble de mauvaise qualité sur le chemin de connexion entre le téléviseur et l'antenne. Votre système d'antenne reçoit un signal non désiré sur la même fréquence.	Mettez les autres équipements en veille pour voir si les interférences disparaissent. Modifiez la fréquence de sortie de l'équipement provoquant les interférences (voir sa notice d'utilisation). Utilisez un câble de meilleure qualité. Faites contrôler votre système d'antenne.
Il n'y a pas d'image.	La luminosité et le contraste sont réglés au minimum.	Augmentez la luminosité et le contraste.
Les caractères du télétexte sont désordonnés.	Le signal est de mauvaise qualité.	Procédez de la même manière qu'en cas de ghosting ou d'image pixélisée.
Quand l'entrée RVB est utilisée, l'image est déformée ou il n'y a pas d'image.	Le signal de synchronisation est manquant.	Appuyez sur le bouton AV pour sélectionner l'entrée AV qui reçoit le signal de synchronisation.

Généralités et TV analogique Audio		
Problèmes	Causes possibles	Solutions
Le téléviseur semble « mort » : rien ne fonctionne et aucun voyant ne s'allume.	Il n'y a pas d'alimentation secteur. L'interrupteur marche/arrêt principal est dans la position arrêt.	Vérifiez qu'il n'y a pas de coupure de courant.
Le voyant de veille est allumé, mais les boutons ne semblent pas fonctionner.	Un fusible a grillé ou le disjoncteur s'est déclenché. Appuyez sur le bouton VEILLE/MARCHE du panneau avant, si le téléviseur s'allume, consultez la section concernant le dépannage de la télécommande.	Contrôlez les interrupteurs marche/arrêt du téléviseur et de la prise secteur. Contrôlez les fusibles et le disjoncteur de votre boîtier à fusibles principal. Recherchez la cause potentielle du problème avant de remplacer un fusible ou de réenclencher le disjoncteur. Débranchez l'appareil du secteur, attendez cinq minutes, puis rebranchez-le et appuyez sur le bouton VEILLE/MARCHE. Si cela ne permet pas de régler le problème, débranchez l'appareil de la prise secteur et considérez qu'il est défectueux.
Les boutons de fonction locaux ne fonctionnent pas. L'appareil est bloqué en veille.	Le microcontrôleur est perturbé par des perturbations électriques.	Débranchez l'appareil de la prise secteur et attendez 10 minutes avant de réessayer. (Laissez le téléviseur débranché et contactez un réparateur si cela ne permet pas de régler le problème.)

Généralités et TV analogique Télécommande		
Les boutons ne fonctionnent pas correctement ou la portée est réduite.	Les piles sont usées. Il y a un obstacle entre la télécommande et l'appareil.	Insérez des piles neuves. Enlevez les obstacles et dirigez la télécommande directement vers le capteur avant de l'appareil en veillant à ce qu'il n'y ait aucun obstacle.

Dépannage de la Télévision Numérique Terrestre

Problèmes	Causes possibles	Solutions
L'image est saccadée ou figée. Le son est haché.	Le signal est faible ou le type d'antenne est inapproprié.	Effectuez à nouveau la syntonisation. L'antenne n'est peut-être pas appropriée à la diffusion télévisée numérique. Vous vous trouvez peut-être dans un lieu où la réception de la télévision numérique est mauvaise.
Certaines chaînes sont manquantes.	Non-réception d'une ou de plusieurs fréquences multiplexées numériques.	Faites réviser votre système d'antenne par un professionnel.
Un ou tous les dysfonctionnements ci-dessus.	Il y a des interférences ou d'autres problèmes provoqués par un signal d'antenne passant par un autre équipement.	Essayez de connecter l'antenne directement au récepteur de la télévision numérique, puis effectuez à nouveau la syntonisation. Si des équipements comportent un modulateur de fréquence radio, éteignez-les ou modifiez leur fréquence, puis effectuez à nouveau la syntonisation de la télévision numérique. (Consultez la notice d'utilisation des autres appareils pour savoir comment faire.)

Multiplexage

La DVB-T (Diffusion Vidéo Numérique - Terrestre) est diffusée par groupes de chaînes sur une fréquence commune. Cette technique est dénommée multiplexage. Il y a plusieurs fréquences multiplexées dans le système DVB-T, chacune transporte un groupe de chaînes. Si le signal d'une fréquence multiplexée est mauvais, vous pouvez perdre le groupe de chaînes entier de cette fréquence.

Dépannage du HDMI et du téléviseur comme moniteur d'ordinateur

Audio		
Problèmes	Causes possibles	Solutions possibles
Il n'y a pas de son.	L'entrée HDMI est fournie via un convertisseur connecté à un équipement pourvu d'une sortie DVI.	Branchez la sortie audio de l'équipement DVI sur un amplificateur externe.

Image		
Problèmes	Causes possibles	Solutions possibles
Il n'y a pas d'image. Un message s'affiche pour indiquer que l'entrée vidéo n'est pas compatible.	Les réglages de l'équipement vidéo numérique fournissant un signal au téléviseur ne correspondent pas aux réglages requis par le téléviseur.	Modifiez le taux de rafraîchissement ou la résolution de l'adaptateur graphique de l'ordinateur ou d'un autre équipement numérique.
L'ordinateur fournissant un signal au téléviseur n'offre pas les réglages requis par le téléviseur.	L'ordinateur n'a pas échangé d'information avec le téléviseur. Si l'ordinateur est ancien, son adaptateur graphique est peut-être obsolète.	Redémarrez l'ordinateur pendant que le téléviseur est toujours branché dans une alimentation électrique, puis réessayez. Dans des cas exceptionnels, il peut être nécessaire d'aller dans les réglages de l'adaptateur graphique de l'ordinateur et de désélectionner la case Afficher uniquement les réglages avec lesquels ce moniteur est compatible. Pour accéder à cette option dans Microsoft Windows, faites un clic droit sur le Bureau, puis cliquez sur Propriétés – Propriétés d'écran – Paramètres – Onglet Avancé – Onglet Écran. La disponibilité de cette option et la méthode de réglage varient en fonction du système d'exploitation de l'ordinateur. Mettez à jour votre adaptateur graphique.
L'image n'est pas claire. L'image est incorrectement positionnée.	Le téléviseur doit être réglé sur l'entrée RVB analogique de l'ordinateur (également dénommée VGA ou D-sub).	Pour l'entrée RVB analogique de l'ordinateur (également dénommée VGA ou D-sub), activez la fonction de réglage automatique. La phase, la fréquence, les positions verticales et horizontales peuvent également nécessiter d'être légèrement modifiées. Contrôlez les informations de la section du dépannage de cette notice d'utilisation concernant le moniteur d'ordinateur et essayez une autre configuration de résolution.
L'image paraît écrasée ou étirée.	L'équipement fournissant un signal au téléviseur est réglé sur un format d'image incorrect.	Pour un téléviseur utilisé comme moniteur d'ordinateur et recevant un signal provenant d'un connecteur RVB analogique d'ordinateur (également dénommé VGA ou D-sub), réglez la résolution de l'adaptateur graphique de l'ordinateur sur le même format d'image que l'écran du téléviseur. (Le format d'image correspond au ratio de la largeur par la hauteur et est mesuré en pixels.)

Nous avons fait de notre mieux pour garantir que cette notice d'utilisation soit aussi exacte que possible, néanmoins en raison des modifications et améliorations apportées à nos produits, de petites incohérences peuvent apparaître, veuillez nous excuser pour la gêne occasionnée.

Dépannage

Avant de contacter l'assistance technique, consultez les indications suivantes.

Problème	Solution possible
Il n'y a pas d'image ni de son.	Actionnez l'interrupteur de l'appareil pour l'allumer. Vérifiez que la prise secteur est correctement branchée. Sélectionnez le mode d'entrée approprié. Débranchez l'appareil pendant 1 minute, puis rebranchez-le.
Il n'y a pas de réception.	Avez-vous effectué la syntonisation des chaînes TV ? Appuyez sur le bouton 1 de la télécommande. Branchez l'antenne. Vérifiez que l'appareil est allumé et n'est pas en veille.
Le téléviseur s'éteint quand il n'y a pas de signal d'antenne.	C'est normal. 15 minutes après qu'il n'y ait plus de signal d'antenne, le téléviseur se met automatiquement en veille.
Impossible de sélectionner l'option Chaîne.	L'appareil est réglé dans le mode AV. Appuyez sur le bouton 23 de la télécommande.
Les couleurs sont incorrectes.	Des erreurs de couleur et de luminosité peuvent se produire lorsque les limites de température de l'air ambiant ou d'angle de vue sont dépassées (voir les spécifications techniques).
Pendant le visionnage d'une chaîne (numérique) DVB, il y a le son, mais il n'y a pas d'image.	Certaines chaînes fournissent uniquement du contenu audio. C'est normal.
L'image est saccadée ou s'arrête par intermittence.	Contrôlez tous les branchements d'antenne. Éloignez l'antenne des endroits où il peut y avoir des interférences. Essayez d'utiliser un amplificateur d'antenne.
Certaines chaînes numériques ne peuvent pas être visionnées.	Contactez le fournisseur du service pour y souscrire.
L'appareil produit parfois des craquements sonores.	S'il n'y a aucun problème avec l'image ou le son, ce bruit correspond au son du boîtier subissant de légères contractions à cause des changements de température de la pièce. Il n'y a aucun effet délétère sur les performances et autres aspects.

L'écran LCD est un produit de très haute technologie, vous fournissant une image très détaillée. Occasionnellement, quelques pixels inactifs peuvent apparaître sur l'écran sous la forme d'un point fixe bleu, vert ou rouge. Cela n'impacte pas les performances de votre produit.

Spécifications

	JVC/LT-24HA82U
Système :	Analogique : PAL (B/G, D/K, I), SECAM (B/G, D/K) Ce produit n'est pas compatible avec la diffusion SECAM L analogique. Numérique : DVB-T, DVB-T HD (H.264), DVB-C, DVB-C HD (H.264)
Standard couleur vidéo :	PAL/SECAM/NTSC 3.58/NTSC 4.43/PAL 60 Hz
Chaînes pré-réglées :	1100 services au total pour l'analogique et le numérique
Bande de fréquences :	Analogique : 45.75~858 MHz Numérique : E2-E69
LCD :	LCD couleur à matrice active TFT low-glass
Entrée HDMI :	Compatible HDMI (connecteur type A), Compatible HDCP Fréquences de balayage conseillées : 50Hz : 576i/576p/720p/1080i/1080p 60 Hz : 480i/480p/720p/1080i/1080p HDMI Audio : PCM 2 canaux, fréquence d'échantillonnage 32/44.1/48 kHz, 16/20/24 bits par échantillon AC-3 6 pistes, fréquences d'échantillonnage de 32/44/48 kHz, débit binaire maximum de 640 kbit/s.
Puissance de sortie audio :	Env. 3 W (MAX) x 2
GÉNÉRALES	
Alimentation :	100-240 V ~ 50/60 Hz
Classe d'efficacité énergétique :	A ⁺ , De A ⁺⁺⁺ (le plus efficace) à D (le moins efficace)
Taille visible de l'écran (diagonale) :	60 cm / 23,6 pouces
Consommation d'électricité (nominale) :	25W
Consommation d'électricité en mode laissé sur marche :	19W
Consommation d'électricité annuelle*1 :	27kWh
Consommation d'électricité en mode veille :	≤ 0.50W
Résolution de l'écran :	1366 pixels (horizontale) x 768 pixels (verticale)
Poids :	3.8Kg
Dimensions :	55 (L) x 36,7 (H) x 18,1 (D) cm
Température ambiante :	Utilisation : 5 °C~40 °C / Rangement : -20 °C~60 °C
Humidité d'utilisation :	HR inférieure à 80 %

*1 Consommation d'énergie par an, basée sur la consommation d'électricité du téléviseur fonctionnant 4 heures par jour pendant 365 jours. La consommation d'énergie réelle dépend des conditions d'utilisation du téléviseur.

Le poids et les dimensions sont approximatifs. Nous travaillons sans relâche pour constamment améliorer nos produits, c'est pourquoi leurs spécifications et designs peuvent être modifiés sans préavis.

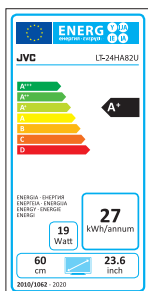

Informations de licence

DVB et le logo DVB sont des marques de commerce du projet DVB.

Fabriqué sous licence de Dolby Laboratories. Dolby, Dolby Audio et le symbole du double D sont des marques de commerce de Dolby Laboratories.

Ce produit est protégé par certains droits de propriété intellectuelle de Microsoft. L'utilisation et la distribution de cette technologie hors de ce produit sont interdites sans une licence de Microsoft.

CE PRODUIT EST ACCORDÉ SOUS LICENCE DANS LE CADRE DES LICENCES DU PORTEFEUILLE DE BREVETS VISUELS MPEG-4 POUR L'USAGE PERSONNEL ET NON COMMERCIAL D'UN CONSOMMATEUR POUR (i) ENCODER DES VIDÉOS CONFORMÉMENT AU STANDARD VISUEL MPEG-4 (« VIDÉO MPEG-4 ») ET/OU (ii) DÉCODER DES VIDÉOS MPEG-4 QUI ONT ÉTÉ ENCODÉES PAR UN CONSOMMATEUR ENGAGÉ DANS UNE ACTIVITÉ PERSONNELLE ET NON COMMERCIALE ET/OU ONT ÉTÉ OBTENUES AUPRÈS D'UN FOURNISSEUR DE VIDÉOS LICENCIÉ PAR MPEG LA POUR FOURNIR DES VIDÉOS MPEG-4. AUCUNE LICENCE, EXPLICITE OU IMPLICITE, N'EST ACCORDÉE POUR AUCUN AUTRE USAGE. DES INFORMATIONS COMPLÉMENTAIRES Y COMPRIS CELLES RELATIVES À L'OCTROI DE LICENCES ET AUX UTILISATIONS PROMOTIONNELLES, INTERNES ET COMMERCIALES PEUVENT ÊTRE OBTENUES AUPRÈS DE MPEG LA, LLC. VOIR [HTTP://WWW.MPEGLA.COM](http://www.mpegla.com).

CE PRODUIT EST ACCORDÉ SOUS LICENCE DANS LE CADRE DES LICENCES DU PORTEFEUILLE DE BREVETS AVC POUR L'USAGE PERSONNEL D'UN CONSOMMATEUR OU D'AUTRES USAGES DANS LESQUELS IL NE PERÇOIT PAS DE RÉMUNÉRATION POUR (i) ENCODER DES VIDÉOS CONFORMÉMENT AU STANDARD AVC (« VIDÉO AVC ») ET/OU (ii) DÉCODER DES VIDÉOS AVC QUI ONT ÉTÉ ENCODÉES PAR UN CONSOMMATEUR ENGAGÉ DANS UNE ACTIVITÉ PERSONNELLE ET/OU ONT ÉTÉ OBTENUES AUPRÈS D'UN FOURNISSEUR DE VIDÉOS LICENCIÉ POUR FOURNIR DES VIDÉOS AVC. AUCUNE LICENCE, EXPLICITE OU IMPLICITE, N'EST ACCORDÉE POUR AUCUN AUTRE USAGE. DES INFORMATIONS ADDITIONNELLES PEUVENT ÊTRE OBTENUES AUPRÈS DE MPEG LA, L.L.C. VOIR [HTTP://WWW.MPEGLA.COM](http://www.mpegla.com).

Les termes HDMI et HDMI High-Definition Multimedia Interface, et le logo HDMI sont des marques de commerce ou des marques déposées d'HDMI Licensing Administrator, Inc. aux États-Unis et dans d'autres pays.

Toutes les autres marques de commerce sont la propriété de leurs propriétaires respectifs.

Hotline Darty France

Quels que soient votre panne et le lieu d'achat de votre produit en France, avant de vous déplacer en magasin Darty, appelez le 0 978 970 970 (prix d'un appel local) 7j/7 et 24h/24.

Hotline Vanden Borre

Le service après-vente est joignable au +32 2 334 00 00, du lundi au vendredi de 8h à 18h et le samedi de 9h à 18h.

En raison des mises au point et améliorations constamment apportées à nos produits, de petites incohérences peuvent apparaître dans ces instructions. Veuillez nous excuser pour la gêne occasionnée.

Etablissements Darty & fils ©,

129 Avenue Gallieni, 93140 Bondy, France 09/01/2020

EU Declaration of Conformity

Déclaration UE de Conformité

EU- Conformiteitsverklaring

Declaración UE de conformidad

Declaração de conformidade da UE

Product Description –

23,6" LED TV

Description du produit :

Productbeschrijving:

Descripción del producto :

Descrição do produto:

Brand - Marque / Merk/ Marca:

JVC

Model number - Référence commerciale /

LT-24HA82U

Modelnummer / Número de modelo /

Número do modelo :

We declare that the above product has been evaluated and deemed to comply with the requirements of the listed European Directives and standards:

Nous déclarons que le produit ci-dessus a été évalué et jugé conforme aux dispositions des directives et des normes européennes énumérées ci-après:

Wij verklaren dat het hierboven vermeld product is beoordeeld overeenkomstig en geacht te voldoen aan de eisen van genoemde Europese Richtlijnen en normen:

Declaramos que el producto mencionado anteriormente ha sido evaluado y se ha estimado que cumple con las normas y los requisitos de las Directivas Europeas enunciadas:

Declaramos que o produto apresentado acima foi avaliado e considerado em conformidade com os requisitos das diretivas e normas europeias listadas:

Radio Equipment directive (2014/53/EU) –

Directive équipement radioélectrique (2014/53/UE)

Radioapparatuur richtlijn (2014/53/EU)

Directiva de equipos de radioeléctricos (2014/53/UE)

Directiva de equipamentos de rádio (2014/53/UE)

The product is in accordance with the RED. Le produit est conforme à la directive

RED. Het product is in overeenstemming met de RED.

El producto cumple con el RED.

O produto encontra-se em conformidade com a RED.

RoHS 2 Directive 2011/65/EU, (EU) 2017/2102, (EU) 2015/863 -

Directive RoHS 2 2011/65/EU, (EU) 2017/2102, (EU) 2015/863

RoHS-2 richtlijn 2011/65/EU, (EU) 2017/2102, (EU) 2015/863

Directiva RoHS 2 2011/65/EU, (EU) 2017/2102, (EU) 2015/863

ErP Directive (2009/125/EC) -Directive ErP (2009/125/CE), ErP richtlijn (2009/125/EG) Directiva ErP (2009/125/CE)

Regulation (EU) No 1062/2010-Reglement N°1062/2010, Verordening (EU) Nr. 1062/2010,

Eglamento (UE) N°1062/2010, Regulamento (UE) N. 0 1062/2010

EN 55035:2017

ETSI EN 303 340 V1.1.2 (2016-09)

EN 62479:2010 EN 60065:2014+A11:2017

EN 55032:2015

EN 61000-3-2:2014

EN 61000-3-3:2013

Notified Body: Intertek

Organisme Notifié

Aangemelde instantie

Organismo notificado

Organismo notificado



The person responsible for this declaration is:

Le responsable de cette déclaration est :

De verantwoordelijke persoon voor deze verklaring is:

La persona responsable de esta declaración es:

A pessoa responsável por esta declaração é:

Name - Nom -: François Lemauf

Position - Poste: General Manager Direct Sourcing

Signature - Signature:

Place, Date / Lieu, Date:

Bondy, 28/02/2018



JVC



4032Q235017