



Register your
new device on
MyBosch now and
get free benefits:
**[bosch-home.com/
welcome](https://bosch-home.com/welcome)**



Réfrigérateur / Congélateur combiné

KAN..

fr Notice d'utilisation et de montage

Table des matières

Consignes de sécurité	3	Décongélation des produits	13
À propos du présent mode d'emploi	3	Utilisateur de la machine à glace	13
Risque d'explosion	3	Confection de glaçons	13
Risque d'électrocution	3	Compartiment réfrigérateur	14
Risque de brûlure par le froid	3	Consignes de rangement	14
Risque de blessure	3	Respect des zones de froid du compartiment réfrigérateur	14
Risques à éviter pour les enfants et les personnes vulnérables	4	Bac à fruits et légumes	14
Dommmages matériels	4	Super-réfrigération	14
Poids	4	Activation de la Super-réfrigération	14
Consignes de mise au rebut	4	Désactivation de la Super-réfrigération	15
Mise au rebut de l'emballage	4	Organisation variable de l'espace intérieur	15
Mise au rebut de votre ancien appareil	4	Mode vacances	15
Contenu de la livraison	5	Activation du mode vacances	15
Installation de l'appareil	5	Désactivation du mode vacances	15
Transport	5	Coupure et mise hors service de l'appareil	16
Démonter les portes de l'appareil	5	Coupure de l'appareil	16
Lieu d'installation	5	Mise hors service de l'appareil	16
Surface porteuse	5	Dégivrage	16
Contrôle de la température ambiante et de l'aération	6	Compartiment congélateur	16
Mesures d'encombrement et angle d'ouverture de porte	6	Compartiment réfrigérateur	16
Fixation de la poignée	6	Nettoyage de l'appareil	16
Ajustement de l'appareil	7	Procédure	16
Raccordement de l'appareil	7	Équipement	16
Raccordement électrique	7	Dégivrage	17
Présentation de l'appareil	8	Éclairage (LED)	17
Bandeau de commande et d'affichage	9	Économies d'énergie	17
Mise en service de l'appareil	10	Bruits de fonctionnement	17
Blocage des touches	10	Bruits parfaitement normaux	17
Déverrouillage du blocage des touches	10	Comment éviter les bruits	17
Activation du blocage des touches	10	Remédier soi-même aux petites pannes	18
Réglage de la température	10	Service après-vente	19
Compartiment congélateur	10	Demande de réparation et conseils en cas de problème	19
Compartiment réfrigérateur	10		
Fonction d'alarme	10		
Alarme de la porte	10		
Contenance utile	10		
Compartiment congélateur	11		
Achat des produits surgelés	11		
Bac de produits à congeler	11		
Utilisation du volume intégral de surgélation	11		
Capacité de congélation maximale	11		
Congélation de produits frais	11		
Emballage de surgelés	12		
Durée de conservation des produits surgelés	12		
Calendrier de congélation	12		
Super-congélation	12		
Activation de la Super-congélation	13		
Désactivation de la Super-congélation	13		

Consignes de sécurité

Cet appareil est conforme aux dispositions de sécurité en vigueur concernant les appareils électriques et est sans interférence.

L'étanchéité du circuit de fluide frigorigène a été contrôlée.

À propos du présent mode d'emploi

- Lisez et respectez les instructions de montage et la notice d'utilisation. Celle-ci contient des informations importantes concernant l'installation, l'utilisation et l'entretien de l'appareil.
- Le fabricant n'assume aucune responsabilité en cas de non-respect des indications et avertissements contenus dans la présente notice d'utilisation.
- Conservez toutes les notices d'utilisation et d'installation pour pouvoir les consulter ultérieurement. Elles peuvent servir également à un autre utilisateur.

Risque d'explosion

- N'utilisez jamais d'appareils électriques à l'intérieur de l'appareil (par ex., des appareils de chauffage, machines à glace électriques).
- Ne stockez dans l'appareil aucun produit contenant des gaz propulseurs inflammables (par ex. bombes aérosols), ni aucun produits explosifs.
- Les boissons fortement alcoolisées doivent être fermées hermétiquement et stockées à la verticale.
- Hormis les indications du fabricant, ne prendre aucune mesure supplémentaire pour accélérer le dégivrage.

Risque d'électrocution

Les installations et les réparations inexpertes peuvent engendrer des risques considérables pour l'utilisateur.

- Lors de l'installation de l'appareil, veillez à ne pas coincer ni endommager le cordon d'alimentation.
- Si le cordon d'alimentation est endommagé : débranchez immédiatement l'appareil du secteur.

- N'utilisez aucune prise multiple, ni aucun prolongateur ou adaptateur.
- Faites réparer l'appareil uniquement par le fabricant, le service après-vente ou une personne qualifiée.
- N'utilisez que les pièces d'origine du fabricant. Le fabricant garantit uniquement les pièces d'origine, car elles seules remplissent les exigences de sécurité.

Risque de brûlure par le froid

- Ne portez jamais directement à la bouche des produits surgelés qui sortent du compartiment congélateur.
- Évitez le contact prolongé de la peau avec des produits surgelés, la glace et les conduits dans le compartiment congélateur.

Risque de blessure

Les récipients avec boissons contenant de l'acide carbonique risquent d'éclater. Ne stockez aucun récipient avec boissons contenant de l'acide carbonique dans le compartiment congélateur.

Risque d'incendie / risques liés au fluide frigorigène

Les conduits du circuit de fluide frigorigène contiennent en faible quantité un fluide frigorigène écologique, mais inflammable (R600a). Il ne nuit pas à la couche d'ozone et n'augmente pas l'effet de serre. Lorsque le fluide frigorigène sort, il peut s'enflammer ou provoquer des lésions oculaires.

- N'endommagez pas les conduits.

En cas d'endommagement des conduits :

- Tenir l'appareil éloigné du feu et de sources d'ignition.
- Ventilez la pièce.
- Éteignez l'appareil et débranchez la fiche mâle.
- Contactez le service après-vente.

Risque d'incendie

Des prises multiples ou blocs d'alimentation portables risquent de surchauffer et de provoquer un incendie.

Ne placez aucune prise multiple ni aucun bloc d'alimentation portable derrière l'appareil.

Risques à éviter pour les enfants et les personnes vulnérables

Ces risques concernent :

- les enfants,
- les personnes dont les capacités physiques et psychiques sont réduites ou dont la capacité de perception est limitée,
- les personnes ne disposant pas de connaissances suffisantes sur la manipulation sûre de l'appareil.

Mesures de précaution :

- Veillez à ce que les enfants et les personnes vulnérables aient compris les risques.
- Une personne responsable de la sécurité doit surveiller ou guider les enfants et les personnes vulnérables quant à la manipulation de l'appareil.
- N'autorisez pas les enfants de moins de 8 ans à manipuler l'appareil.
- Surveillez les enfants lors des travaux de nettoyage et d'entretien.
- Ne laissez jamais les enfants jouer avec l'appareil.

Risque d'asphyxie

- Ne permettez jamais aux enfants de jouer avec l'emballage et ses composants.

Dommmages matériels

Pour éviter tout dommage matériel :

- Ne marchez pas sur le socle, les tiroirs ou les portes et ne vous y appuyez pas.
- Maintenez les pièces en plastique et les joints de portes exempts d'huile et de graisse.
- Tirez sur la fiche mâle et non pas sur le câble de raccordement.

Poids

L'appareil est très lourd. Installez et transportez toujours l'appareil avec l'aide d'une 2ème personne au moins.

Consignes de mise au rebut

Mise au rebut de l'emballage

L'emballage protège votre appareil contre les dommages susceptibles de survenir en cours de transport. Tous les matériaux d'emballage utilisés sont respectueux de l'environnement et recyclables. Aidez-nous : éliminez l'emballage en respectant l'environnement.

Pour connaître les modes de mise au rebut écologiques, veuillez vous adresser à votre revendeur spécialisé ou à votre mairie.

Mise au rebut de votre ancien appareil

Les appareils usagés ne sont pas des déchets dénués de valeur ! Leur élimination dans le respect de l'environnement permet d'en récupérer de précieuses matières premières.



Cet appareil est marqué selon la directive européenne 2012/19/UE relative aux appareils électriques et électroniques usagés (waste electrical and electronic equipment - WEEE). La directive définit le cadre pour une reprise et un récupération des appareils usagés applicables dans les pays de la CE.

Mise en garde

Avant de mettre au rebut l'appareil qui ne sert plus :

1. Débranchez la fiche mâle de la prise de courant.
2. Sectionnez son câble de raccordement puis enlevez-le avec la fiche mâle.
3. Pour dissuader les enfants de monter dans l'appareil, ne retirez pas les clayettes ni les bacs !
4. N'autorisez pas les enfants à jouer avec l'appareil usagé. Risque d'asphyxie !

Les appareils frigorifiques contiennent des fluides frigorigènes et des gaz isolants. Ceux-ci nécessitent une mise au rebut adéquate. Jusqu'à l'enlèvement de l'appareil, veillez bien à ce que son circuit frigorifique ne soit pas endommagé.

Contenu de la livraison

Après avoir déballé votre appareil, vérifiez toutes les pièces pour détecter d'éventuels endommagements dus au transport. En cas de réclamation, adressez-vous au détaillant qui vous a vendu cet appareil ou à notre service après-vente.

La livraison comprend les éléments suivants :

- Appareil indépendant
- Sachet avec visserie de montage
- Équipement (selon le modèle)
- Notice d'utilisation
- Carnet de service après-vente
- Pièce annexe de la garantie
- Informations relatives à la consommation d'énergie et aux bruits

Installation de l'appareil

Transport

L'appareil est très lourd. L'arrimer lors du transport et lors du montage !

En raison du poids et des dimensions de l'appareil, au minimum deux personnes sont requises pour installer l'appareil de manière sûre, afin de réduire au maximum les risques de blessures ou d'endommagement de l'appareil.

Démonter les portes de l'appareil

Si l'appareil ne passe pas par la porte du logement, il est possible de dévisser ses portes et ses poignées.

Attention !

Cette opération est exclusivement réservée au service après-vente.

Lieu d'installation

Il est préférable d'installer l'appareil dans un endroit sec et bien aéré. L'emplacement de l'installation ne doit pas être exposé aux rayons directs du soleil ni se trouver à proximité d'une source de chaleur telle qu'un four, un radiateur, etc. Si l'installation à proximité d'une source de chaleur est inévitable, utilisez une plaque isolante appropriée ou respectez les distances minimales suivantes par rapport à la source de chaleur :

- 3 cm par rapport aux cuisinières électriques ou à gaz.
- 30 cm par rapport à un appareil de chauffage au fuel ou au charbon.

Un écart minimum de 25 mm doit être conservé pour éviter la condensation d'eau en cas d'installation à proximité d'un autre réfrigérateur ou congélateur.

Si un bandeau ou un placard est installé au-dessus de l'appareil, un interstice de 30 mm doit être prévu afin de pouvoir, le cas échéant, sortir l'appareil de la cavité.

L'air chaud au dos de l'appareil doit pouvoir s'échapper sans rencontrer d'obstacle.

Surface porteuse

Attention !

L'appareil est très lourd.

Au niveau de l'emplacement, le sol ne doit pas s'affaisser. Renforcez-le le cas échéant.

Si l'appareil est installé dans un coin de pièce ou une cavité, il convient de respecter des écarts latéraux minimum afin de pouvoir ouvrir les portes jusqu'à la butée

(→ *Chapitre « Mesures d'encombrement »*).

Si la profondeur des équipements de cuisine voisins dépasse 60 cm, des écarts latéraux doivent être respectés pour pouvoir exploiter entièrement l'angle d'ouverture de porte

(→ *Chapitre « Angle d'ouverture de porte »*).

Contrôle de la température ambiante et de l'aération

Température ambiante

La classe climatique figure sur la plaque signalétique. Elle indique dans quelles plages de température il est possible de faire fonctionner l'appareil. La plaque signalétique se trouve à droite dans la chambre froide.

Classe climatique	Température ambiante admissible
SN	+10 °C à 32 °C
N	+16 °C à 32 °C
ST	+16 °C à 38 °C
T	+16 °C à 43 °C

Remarque :

L'appareil est entièrement fonctionnel dans les limites de température de la classe climatique indiquée. Si un appareil de la classe climatique SN est exploité à des températures inférieures, l'appareil ne sera pas endommagé jusqu'à une température de +5 °C.

Aération

Une bonne aération autour de l'appareil est requise. L'air chaud doit pouvoir s'échapper sans obstacle. S'il ne le peut pas, le groupe frigorifique doit fonctionner plus longtemps, ce qui augmente la consommation de courant. Il est donc important de disposer d'espace libre suffisant autour de l'appareil.

Recommandation : 50 à 70 mm entre le dos de l'appareil et le mur, au moins 100 mm par rapport au plafond et au moins 100 mm latéralement par rapport au mur avec suffisamment d'espace libre devant pour pouvoir ouvrir les portes à 135°.

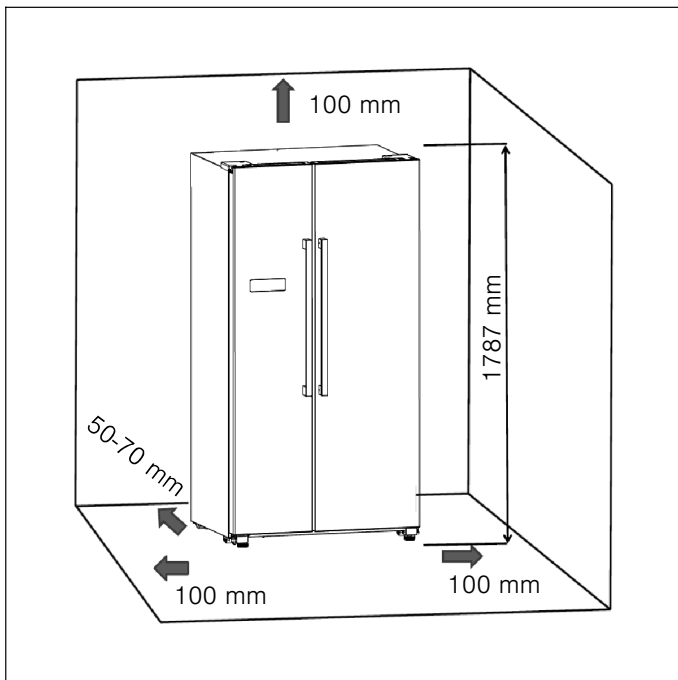

Fixez les écarteurs joints sur le dos de l'appareil. Ceci permet de respecter l'écart minimum requis par rapport au mur.

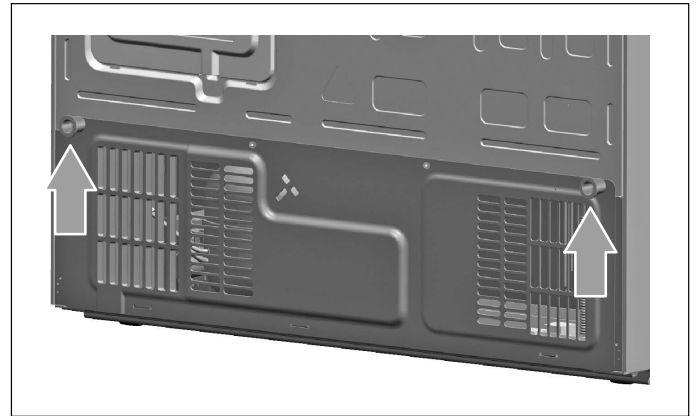

Mesures d'encombrement et angle d'ouverture de porte

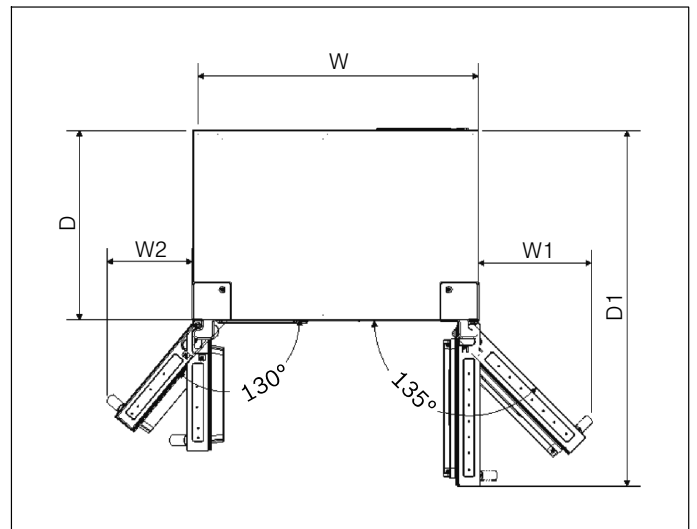

W	W1	W2	D	D1
908 mm	417,5 mm	277 mm	600 mm	1142,5 mm

Fixation de la poignée

Veillez vérifier les poignées de l'appareil avant d'utiliser celui-ci. Si une poignée est lâche, serrez-la dans le sens horaire à l'aide de la clé à six pans creux.

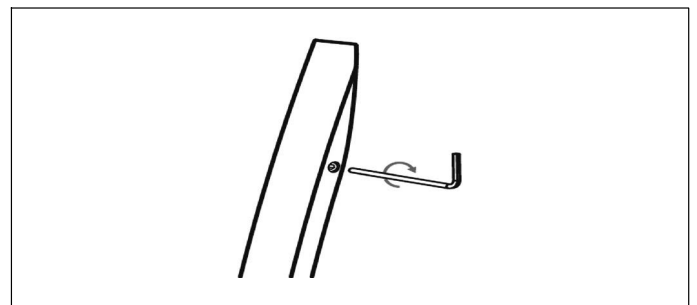

Ajustement de l'appareil

Pour que l'appareil fonctionne impeccablement, il faut l'aligner à l'horizontale à l'aide d'un niveau à bulle.

- Pour une aération et un alignement suffisants dans le bas et derrière l'appareil, les pieds à vis doivent éventuellement être réglés.
- Pour que les portes se ferment d'elles-mêmes, inclinez la face supérieure d'environ 15 mm ou 0,5° vers l'arrière en tournant les pieds à vis.
- N'oubliez pas de revisser les pieds vers le haut lorsque vous désirez déplacer l'appareil. Il pourra alors rouler librement.
- Les roulettes sont rigides et ne doivent être utilisées que pour des mouvements vers l'avant et l'arrière. Des mouvements latéraux risquent d'endommager le sol et les roulettes.
- Après un changement de lieu, réalignez l'appareil.

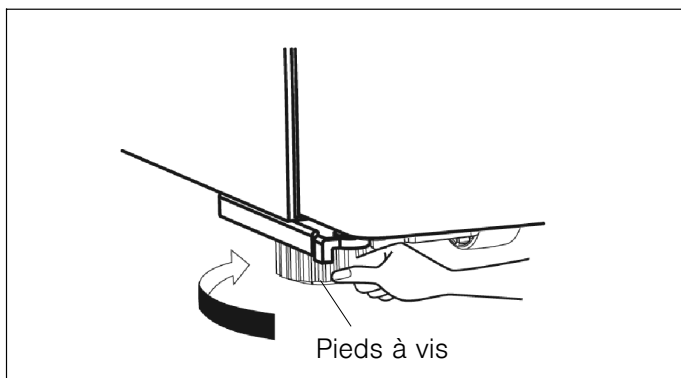
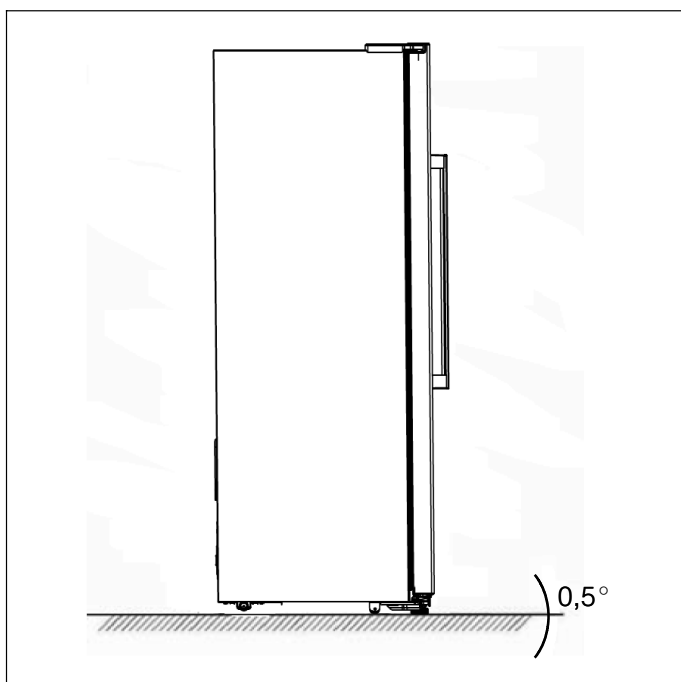

Raccordement de l'appareil

Faites installer et raccorder l'appareil par un spécialiste qui procédera selon la notice de montage ci-jointe.

N'enlevez les cales de transport retenant les clayettes et balconnets qu'après l'installation de l'appareil.

Respectez les prescriptions nationales en vigueur et les prescriptions techniques de raccordement des fournisseurs d'électricité locaux.

Après avoir installé l'appareil, attendez au moins 1 heure avant de le mettre en service. Il peut en effet arriver, pendant le transport, que l'huile présente dans le compresseur se déplace vers le circuit frigorifique.

Avant la première mise en service, nettoyez le compartiment intérieur de l'appareil (→ Chapitre « Nettoyer l'appareil »).

Raccordement électrique

⚠ Mise en garde - Risque d'électrocution !

Si le cordon d'alimentation n'est pas suffisamment long, n'utilisez en aucun cas une multiprise ou un câble de rallonge. Demandez plutôt une solution alternative au service après-vente.

Le raccordement de cet appareil requiert la présence d'une prise femelle fixe.

La prise femelle doit être proche de l'appareil et demeurer librement accessible, même après son installation.

Cet appareil est conforme à la classe de protection I. Raccordez l'appareil au courant alternatif 220-240 V / 50 Hz via une prise femelle installée réglementairement et comportant un fil de terre.

La prise doit être protégée par un fusible supportant un ampérage de 10 A à 16 A.

Sur les appareils destinés aux pays non européens, vérifiez si la tension de branchement et le type de courant concordent bien avec ceux offerts par le secteur du pays concerné. La plaque signalétique se trouve en bas à droite, à l'intérieur de l'appareil. S'il est nécessaire de changer le câble de raccordement au secteur, confiez cette opération uniquement à un spécialiste.

⚠ Mise en garde

Ne branchez en aucun cas l'appareil à une « prise économie d'énergie » électronique.

Nos appareils peuvent être alimentés via des onduleurs pilotés par le secteur ou à pilotage sinusoïdal. Directement raccordées au réseau public, les installations photovoltaïques font appel à des onduleurs pilotés par le secteur. Dans les solutions en îlots (par ex. sur les bateaux ou les refuges de montagne), ne disposant pas d'un raccordement direct au réseau électrique public, il faut utiliser des onduleurs à pilotage sinusoïdal.

Présentation de l'appareil

Remarque :

En raison de modifications constantes sur nos produits, il se peut que votre appareil diffère légèrement de la présente notice d'utilisation. Les fonctions et l'utilisation restent cependant identiques.

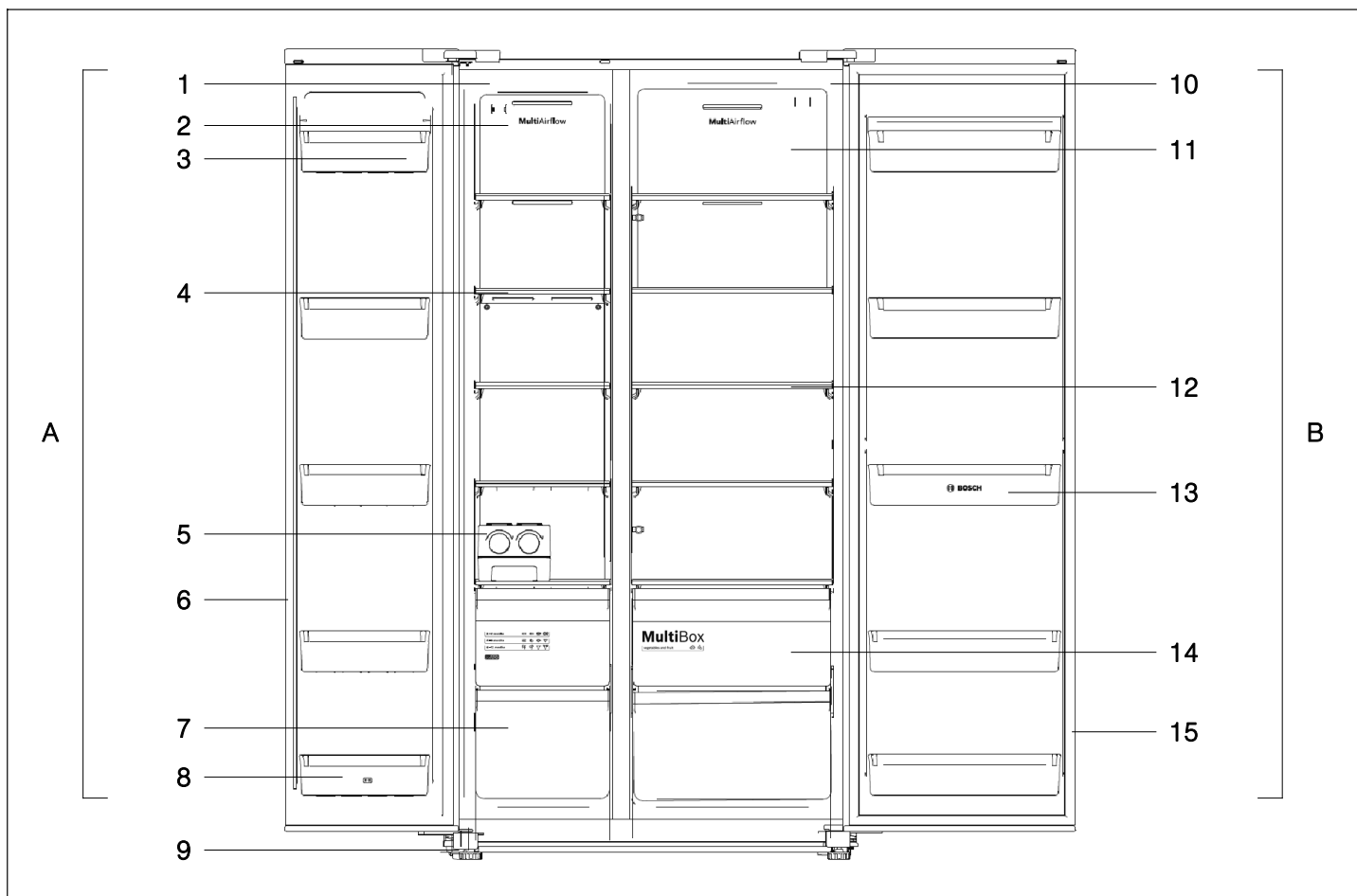

A Compartiment congélateur

- 1 Éclairage LED du compartiment congélateur
- 2 Obturateur de l'aération du compartiment congélateur
- 3 Rangement de porte du compartiment congélateur
- 4 Clayette du compartiment congélateur
- 5 Machine à glace amovible (en option)
- 6 Joint de porte du compartiment congélateur
- 7 Bac de congélation
- 8 Rangement de porte du compartiment congélateur (compartiment 2 étoiles)
- 9 Pied à vis

B Compartiment réfrigérateur

- 10 Éclairage LED du compartiment réfrigérateur
- 11 Obturateur de l'aération du compartiment réfrigérateur
- 12 Clayette du compartiment réfrigérateur
- 13 Rangement de porte du compartiment réfrigérateur
- 14 Bac à fruits et légumes
- 15 Joint de porte du compartiment réfrigérateur

Bandeau de commande et d'affichage

Le bandeau de commande et d'affichage sur la porte comprend 2 zones d'affichage pour la température, 5 affichages pour différents modes de fonctionnement et 4 touches de fonction.

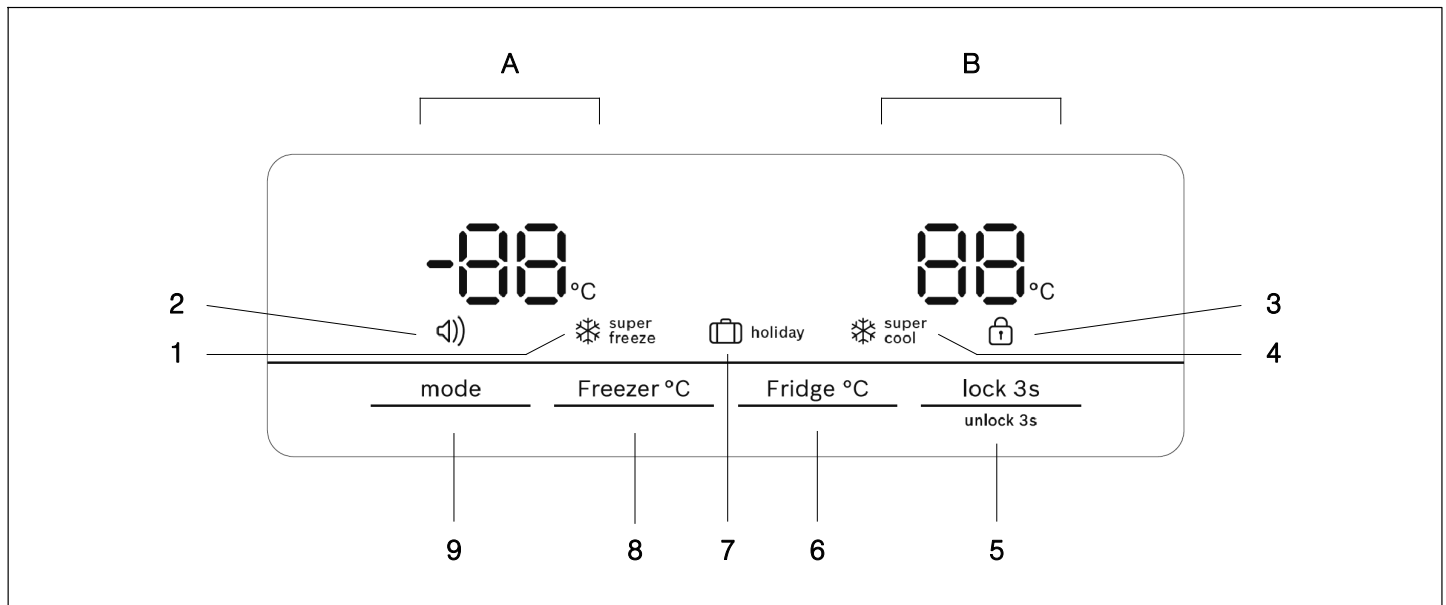

- | | |
|---|--|
| <p>A Zone d'affichage compartiment congélateur</p> <p>B Zone d'affichage compartiment réfrigérateur</p> <p>1 Affichage pour super-congélation
Est allumé lorsque la fonction de super-congélation est activée.</p> <p>2 Témoin d'alarme
Est allumé en cas d'une alarme.</p> <p>3 Témoin du blocage des touches
Est allumé lorsque les touches sont bloquées.</p> <p>4 Témoin pour super-réfrigération
Est allumé lorsque la fonction de super-réfrigération est activée.</p> <p>5 Touche « lock 3s / unlock 3s »
Pour activer/désactiver le blocage des touches. Lorsque les touches sont bloquées, appuyer sur cette touche pendant 3 secondes pour les débloquer.
Pour activer le blocage des touches, appuyer sur cette touche pendant 3 secondes.</p> | <p>6 Touche « Fridge °C »
Pour régler la température du compartiment réfrigérateur.</p> <p>7 Affichage du mode vacances
Est allumé lorsque le mode vacances est activé.</p> <p>8 Touche « Freezer °C »
Pour régler la température du compartiment congélateur.</p> <p>9 Touche « mode »
Pour activer les fonctions super-congélation, super-réfrigération et le mode vacances.
Pour désactiver une fonction active, appuyer sur la touche « Fridge °C » ou « Freezer °C ».</p> |
|---|--|

Mise en service de l'appareil

Lors de la première mise en marche de l'appareil, le rétro-éclairage des témoins s'allume sur le bandeau de commande et d'affichage. Si aucune touche n'a été actionnée et si les portes sont fermées, le rétro-éclairage s'éteint au bout de 60 secondes.

Les températures préréglées ne sont atteintes qu'au bout de plusieurs heures. Avant cela, ne rangez aucun produit alimentaire dans l'appareil.

Les températures suivantes sont recommandées et réglées en usine :

- Compartiment congélateur : -18 °C
- Compartiment réfrigérateur : +4 °C

Blocage des touches

Les touches sont bloquées lorsque le témoin  est allumé.

Déverrouillage du blocage des touches

Appuyez sur la touche « lock 3s / unlock 3s » pendant 3 secondes pour déverrouiller le blocage des touches. Le témoin  s'éteint.

Activation du blocage des touches

Appuyez sur la touche « lock 3s / unlock 3s » pendant 3 secondes pour activer le blocage des touches. Le témoin  s'allume.

Réglage de la température

Compartiment congélateur

La température du compartiment congélateur est réglable entre -15 °C et -25 °C. Nous recommandons un réglage de -18 °C.

Après le déverrouillage du blocage des touches, le réglage de la température est activé. Appuyez sur la touche « Freezer °C » pour régler la température entre -15 °C et -25 °C en fonction de vos besoins. La valeur correspondante est affichée sur l'écran dans l'ordre ci-après.

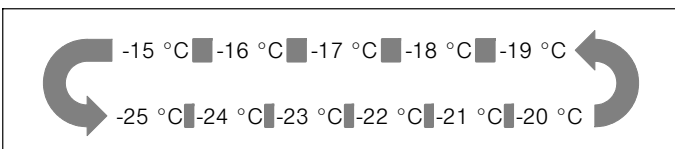

Compartiment réfrigérateur

La température du compartiment réfrigérateur est réglable entre +2 °C et +8 °C. Nous recommandons un réglage de +4 °C.

Ne rangez pas les aliments délicats à une température supérieure à +4 °C.

Après le déverrouillage du blocage des touches, le réglage de la température est activé. Appuyez sur la touche « Fridge °C » pour régler la température entre 8 °C et 2 °C en fonction de vos besoins. La valeur correspondante est affichée sur l'écran dans l'ordre ci-après.

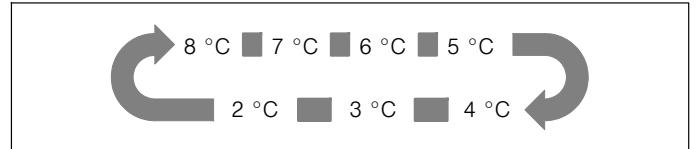

Fonction d'alarme

En cas d'alarme, le témoin  s'allume et émet un signal sonore.

Alarme de la porte

L'alarme de la porte se déclenche lorsqu'une porte du compartiment congélateur ou du compartiment réfrigérateur reste ouverte pendant plus de deux minutes.

En cas d'alarme de porte, l'avertisseur retentit 3x par minute et s'arrête automatiquement au bout de 10 minutes.

Pour économiser l'énergie, évitez de laisser l'appareil ouvert un long moment lorsque vous l'utilisez.

L'alarme cesse lorsque les portes sont refermées.

Contenance utile

Vous trouverez les indications relatives à la contenance utile sur la plaque signalétique de votre appareil (→ *Chapitre « Service après-vente »*).

Compartiment congélateur

Utilisez le compartiment congélateur

- pour entreposer des aliments surgelés.
- pour faire des glaçons.
- pour congeler des aliments.

Attention !

Ne pas laisser de bouteilles plus longtemps que nécessaire dans le congélateur car elles pourraient se briser en congelant.

Remarque :

Veillez à ce que la porte du compartiment congélateur soit toujours bien fermée ! Les aliments congelés peuvent décongeler si la porte reste ouverte et du givre peut apparaître dans le compartiment congélateur. De plus, vous risquez une perte d'énergie en raison d'une consommation d'électricité plus élevée !

Une fois que la porte du compartiment congélateur est refermée, une dépressurisation se produit, entraînant un bruit de suction. Patientez deux à trois minutes jusqu'à ce que la dépressurisation se soit compensée.

Achat des produits surgelés

- L'emballage ne doit pas être endommagé.
- Vérifiez la date limite de consommation recommandée.
- La température du congélateur du supermarché doit être de -18 °C au moins.
- Utilisez de préférence un sac isotherme pour transporter les produits surgelés, puis rangez ces derniers le plus vite possible dans le compartiment congélateur.

Bac de produits à congeler

Les bacs de produits à congeler sont montés sur des glissières et peuvent accueillir de grandes quantités de produits à congeler.

Pour extraire un bac de produits à congeler, tirez celui-ci vers l'avant et soulevez-le des glissières. Retirez auparavant les produits à congeler.

Après avoir extrait le bac de produits à congeler, repoussez à nouveau les glissières entièrement.

Utilisation du volume intégral de surgélation

Pour pouvoir ranger la quantité maximale d'aliments dans le congélateur, vous pouvez retirer le bac de congélation supérieur de l'appareil. Vous pouvez alors empiler les produits à congeler directement sur les clayettes et dans le bac de congélation inférieur.

Capacité de congélation maximale

Vous trouverez les indications concernant la capacité de congélation max. sur 24 heures sur la plaque signalétique

(→ *Chapitre « Service après-vente »*).

Congélation de produits frais

Pour congeler des aliments, utilisez uniquement des produits frais, d'un aspect impeccable.

Afin de conserver le mieux possible les valeurs nutritives, les arômes et la couleur des aliments, il est conseillé de blanchir les légumes avant de les surgeler. Il n'est pas nécessaire de blanchir les aubergines, les poivrons, les courgettes ni les asperges.

Vous trouverez en librairie toute une documentation sur la congélation et le blanchissement.

Remarque :

Veillez à ce que les produits alimentaires à congeler n'entrent pas en contact avec les produits déjà surgelés.

- Se prêtent à la congélation :
les pains et les pâtisseries, les poissons et les fruits de mer, la viande, le gibier, les volailles, les légumes, les fruits, les fines herbes, les œufs sans la coque, les produits laitiers comme le fromage, le beurre et le fromage blanc, les plats préparés et les restes de plats tels que les soupes, les ragoûts, la viande et les poissons cuits, les plats à base de pommes de terre, les gratins et les mets sucrés.
- Ne se prêtent pas à la congélation :
légumes généralement consommés crus, tels que la salade ou les radis, œufs dans leur coque, raisins, pommes, poires et pêches entières, œuf cuits dur, yaourt, lait caillé, crème acidulée, crème fraîche et mayonnaise.

Emballage de surgelés

Conditionnez les aliments dans des récipients hermétiquement fermés, afin qu'ils ne sèchent pas et ne perdent pas leur goût.

1. Placez les aliments dans un emballage.
2. Chassez-en l'air.
3. Fermez l'emballage hermétiquement.
4. Inscrivez sur l'emballage le nom du contenu et la date de congélation.

Emballages adaptés :

Feuilles en plastique, feuilles en polyéthylène, feuilles d'aluminium, boîtes de congélation.

Ces produits sont en vente dans les magasins spécialisés.

Emballages inadaptés :

Papier d'emballage, papier sulfurisé, feuilles de cellophane, sacs poubelle et sacs en plastique ayant déjà servi.

Moyens d'obturation adaptés :

Caoutchoucs, clips en plastique, ficelles, rubans adhésifs résistants au froid ou produits similaires.

Vous pouvez fermer les sachets et les feuilles en polyéthylène au moyen d'une thermosoudeuse.













Durée de conservation des produits surgelés

La durée de conservation dépend de la nature des aliments.

À une température de -18 °C :

- Poisson, charcuterie, plats précuisinés, pâtisseries : jusqu'à 6 mois
- Fromage, volaille, viande : jusqu'à 8 mois
- Fruits et légumes : jusqu'à 12 mois

Calendrier de congélation

2-6 months	   
4-8 months	   
6-12 months	   
	

Afin d'éviter des dégradations de qualité des produits à congeler, ne dépassez pas leur durée de stockage. La durée de stockage dépend de la nature des produits à congeler. Les nombres juxtaposés aux symboles indiquent la durée admissible en mois pour un produit surgelé donné.

Pour des produits surgelés courants dans le commerce, respectez la date de fabrication et de conservation.

Super-congélation

Les aliments doivent congeler à cœur le plus vite possible pour qu'ils conservent leurs vitamines, leurs valeurs nutritives, leur apparence et leur goût.

Pour qu'il ne se produise pas d'augmentation indésirable de la température lorsque vous rangez des produits alimentaires frais, appuyez sur la touche de super-congélation quelques heures avant de les ranger.

En général, 4 à 6 heures suffisent.

Après l'avoir allumé, l'appareil fonctionne constamment, une température très froide est atteinte dans le compartiment congélateur.

Si vous devez congeler de grandes quantités d'aliments, réglez la température du compartiment congélateur un jour à l'avance sur la valeur la plus froide (-25 °C). Activez immédiatement la fonction Super-congélation lorsque vous déposez les produits à congeler.

Dès que les aliments sont gelés, réglez à nouveau la température du compartiment congélateur sur la valeur normal afin d'éviter une consommation d'énergie inutile.

Pour congeler de plus petites quantités (jusqu'à 2 kg), vous n'avez pas besoin d'activer la super-congélation.

Activation de la Super-congélation

En appuyant sur la touche « mode », vous pouvez sélectionner différents modes de fonctionnement. Le mode de fonctionnement correspondant s'affiche dans le bandeau de commande et d'affichage dans l'ordre suivant.

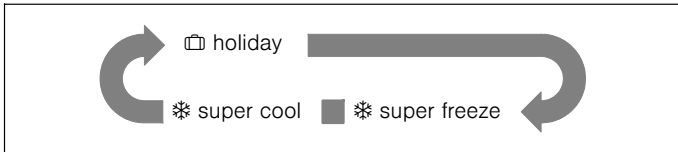

Après avoir sélectionné un certain mode de fonctionnement, attendez que le témoin correspondant clignote pendant 10 secondes. Ensuite, l'avertisseur retentit deux fois et le témoin est allumé en permanence. La fonction est activée.

Désactivation de la Super-congélation

Appuyez sur la touche « Fridge °C » ou « Freezer °C » pour désactiver la fonction « Super-congélation ».

Lorsque la fonction « Super-congélation » a été désactivée, le témoin correspondant s'éteint dans la zone d'affichage du compartiment congélateur. L'appareil commute automatiquement sur la température réglée avant la super-congélation.

Remarque :

Au bout de 26 heures, la super-congélation se désactive automatiquement.

Décongélation des produits

Selon la nature et l'utilisation des produits surgelés, vous pouvez les décongeler :

- à température ambiante
- dans le réfrigérateur
- au four électrique, avec/sans ventilateur à air chaud
- dans le micro-ondes

Attention !

Ne recongelez pas les produits alimentaires qui ont été partiellement ou entièrement décongelés.

Ne recongelez les produits qu'après les avoir transformés (cuisson ou rôtissage).

Dans ce cas, consommez-les nettement avant la date limite de conservation.

Utilisateur de la machine à glace

La machine à glace sert à confectionner ou conserver des glaçons. Il s'agit d'un accessoire amovible pouvant être enlevé pour économiser de la place.

Remarque :

Nettoyez la machine à glace avant de l'utiliser pour la première fois ou si elle n'est pas utilisée pendant un long moment.

Confection de glaçons

1. Retirez la machine à glace du compartiment congélateur.
2. Remplissez-la d'eau potable jusqu'au repère de la quantité maximale de remplissage.

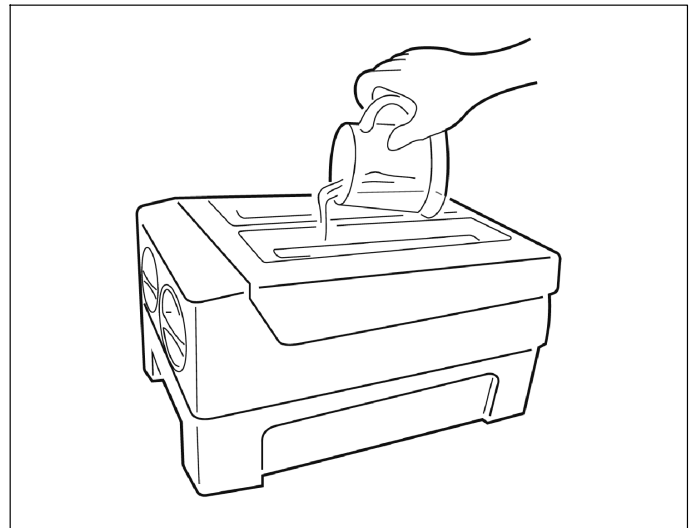

3. Remplacez la machine à glace dans le compartiment congélateur.
4. Attendez 3 heures environ. En tournant les boutons dans le sens horaire, les glaçons tombent dans le bac à glaçons.

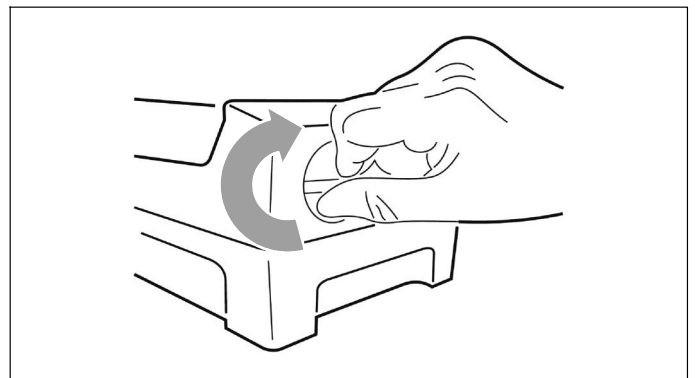

5. Les glaçons peuvent être conservés dans le bac à glaçons. Pour les enlever, vous pouvez extraire le bac à glaçons.

Compartiment réfrigérateur

Le compartiment réfrigérateur est l'endroit idéal où ranger viandes, charcuteries, poissons, produits laitiers, œufs, plats précuisinés et pâtisseries.

Consignes de rangement

- Rangez des produits frais et intacts. Vous pourrez ainsi conserver plus longtemps leur qualité et leur fraîcheur.
- En cas de produits finis et de denrées conditionnées, respectez la date limite d'utilisation optimale ou la date limite de consommation.
- Afin de conserver les arômes, la couleur et la fraîcheur des aliments, emballez-les ou couvrez-les. Ceci empêche que certains aliments transmettent leur goût à d'autres dans le compartiment réfrigérateur et que les pièces en plastique changent anormalement de couleur.
- Laissez d'abord refroidir les boissons et les plats avant de les ranger dans l'appareil.

Remarque :

Évitez que les aliments soient en contact avec la paroi arrière. Cela empêcherait une circulation d'air optimale.

Les produits alimentaires ou les emballages peuvent geler au contact de la paroi arrière.

Respect des zones de froid du compartiment réfrigérateur

La circulation d'air dans le compartiment réfrigérateur crée des zones de température différentes :

- La zone la plus froide se trouve entre le bac à légumes et la clayette en verre jusque au-dessus.

Remarque :

Dans la zone la plus froide au-dessus du bac à légumes, rangez les aliments délicats (p. ex poissons, charcuteries, viandes).

- La zone la plus chaude se trouve sur le devant, au niveau de la porte.

Remarque :

Dans la zone la plus chaude, rangez notamment les fromages à pâte dure et le beurre. Le fromage peut ainsi développer pleinement ses arômes, tandis que le beurre reste facile à tartiner.

Bac à fruits et légumes

Le bac est monté sur des glissières et sert à conserver des fruits et des légumes.

Pour extraire un bac, tirez celui-ci vers l'avant et soulevez-le des glissières. Enlevez auparavant tous les aliments.

Après avoir extrait le bac, repoussez à nouveau les glissières entièrement.

Remarques

- Les fruits sensibles au froid (par ex. ananas, banane, papaye et agrumes) et les légumes sensibles au froid (par ex. aubergines, concombres, courgettes, poivrons, tomates et pommes de terre) doivent de préférence être conservés en dehors du réfrigérateur pour conserver leurs qualités et leurs arômes à des températures avoisinant les +8 °C à +12 °C.
- Selon la quantité stockée et les produits stockés, de l'eau de condensation peut se former dans le bac à légumes. Éliminez l'eau de condensation à l'aide d'un chiffon sec.

Super-réfrigération

Au cours de la super-réfrigération, le compartiment réfrigérateur est refroidi le plus froid possible.

La super-réfrigération est particulièrement recommandée :

- avant de ranger de grandes quantités d'aliments.
- pour refroidir rapidement des boissons.

Activation de la Super-réfrigération

En appuyant sur la touche « mode », vous pouvez sélectionner différents modes de fonctionnement. Le mode de fonctionnement correspondant s'affiche dans le bandeau de commande et d'affichage dans l'ordre suivant.

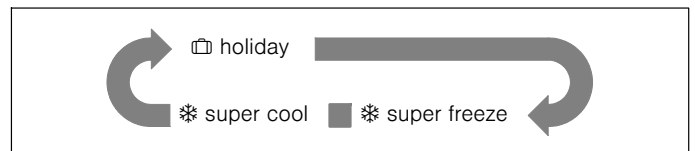

Après avoir sélectionné un certain mode de fonctionnement, attendez que le témoin correspondant clignote pendant 10 secondes. Ensuite, l'avertisseur retentit deux fois et le témoin est allumé en permanence. La fonction est activée.

Désactivation de la Super-réfrigération

Appuyez sur la touche « Fridge °C » ou « Freezer °C » pour désactiver la fonction « Super-réfrigération ».

Lorsque la fonction « Super-réfrigération » a été désactivée, le témoin correspondant s'éteint dans la zone d'affichage du compartiment réfrigérateur. L'appareil commute automatiquement sur la température réglée avant la super-réfrigération.

Organisation variable de l'espace intérieur

Le compartiment réfrigérateur est équipé de 5 clayettes en verre et de plusieurs rangements de porte différents adaptés pour ranger des œufs, des boîtes de conserve, des bouteilles de boissons et des aliments emballés. Ils peuvent être utilisés à différentes hauteurs selon vos besoins. Avant d'extraire les rangements de porte, veuillez enlever tous les aliments pour éviter de les renverser.

- Pour extraire un rangement, tirez celui-ci prudemment vers l'avant jusqu'à ce que le rangement se détache des guidages.

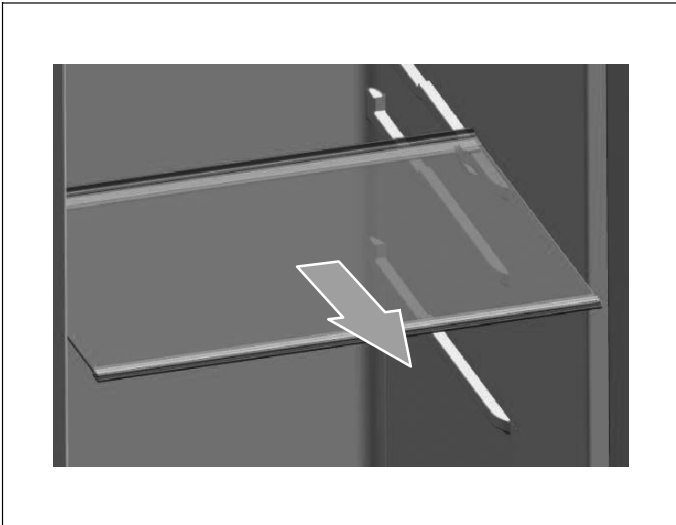

- Lors de sa réinsertion, veillez à ce qu'aucun obstacle ne se trouve derrière et repoussez le rangement prudemment dans sa position.

- Soulevez les rangements de porte, puis enlevez-les.

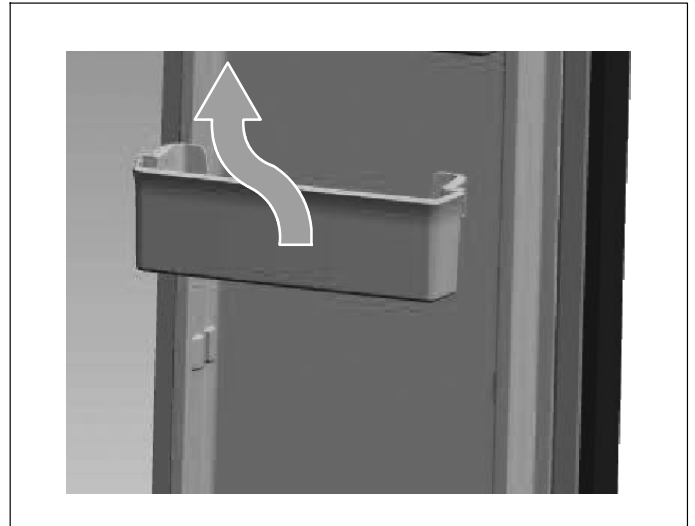

Mode vacances

En cas d'absence prolongée, le mode vacances est le meilleur choix. Dans ce mode de fonctionnement, la température dans le compartiment réfrigérateur est réglée sur 15 °C pour minimiser la consommation d'énergie.

Important : N'entreposez aucun aliment dans le réfrigérateur pendant votre absence.

Activation du mode vacances

En appuyant sur la touche « mode », vous pouvez sélectionner différents modes de fonctionnement. Le mode de fonctionnement correspondant s'affiche dans le bandeau de commande et d'affichage dans l'ordre suivant.

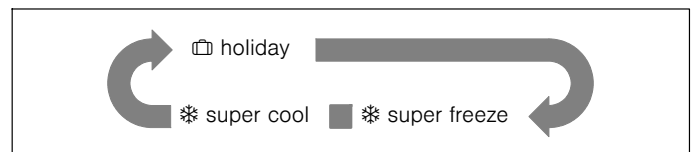

Après avoir sélectionné un certain mode de fonctionnement, attendez que le témoin correspondant clignote pendant 10 secondes. Ensuite, l'avertisseur retentit deux fois et le témoin est allumé en permanence. La fonction est activée.

Désactivation du mode vacances

Appuyez sur la touche « Fridge °C » ou « Freezer °C » pour désactiver le mode vacances.

Lorsque le mode vacances a été désactivé, le témoin « holiday » s'éteint dans le bandeau d'affichage. L'appareil commute automatiquement sur la température réglée auparavant.

Coupure et mise hors service de l'appareil

Coupure de l'appareil

Débranchez la fiche mâle du secteur ou ramenez le disjoncteur en position éteinte.

Le groupe frigorifique s'éteint.

Mise hors service de l'appareil

Si l'appareil reste longtemps inutilisé :

1. Sortez tous les produits alimentaires de l'appareil.
2. Débranchez la fiche mâle du secteur ou ramenez le disjoncteur en position éteinte.
3. Nettoyez l'intérieur de l'appareil (→ *Chapitre « Nettoyage de l'appareil »*).
4. Pour éviter l'apparition de mauvaises odeurs, laissez les portes ouvertes.

Dégivrage

Compartiment congélateur

Grâce au système NoFrost entièrement automatique, aucun givre ne se forme dans le compartiment congélateur. Il n'est plus nécessaire de procéder à un dégivrage.

Compartiment réfrigérateur

Le dégivrage s'opère automatiquement.

L'eau de condensation sort par l'orifice d'écoulement puis gagne le bac d'évaporation au dos de l'appareil.

Nettoyage de l'appareil

Mise en garde

Ne nettoyez jamais l'appareil à l'aide d'un nettoyeur à vapeur !

Attention !

- N'utilisez aucun produit de nettoyage contenant du sable, du chlorure ou de l'acide, ni aucun solvant.
- N'utilisez jamais d'éponges abrasives ou susceptibles de rayer. Des zones corrodées pourraient apparaître sur les surfaces métalliques de l'appareil.
- N'utilisez aucun objet pointu pour éliminer le givre du compartiment réfrigérateur.
- Ne nettoyez jamais les clayettes ni les bacs au lave-vaisselle. Ces pièces pourraient se déformer !

Procédure

1. Débranchez la fiche mâle du secteur ou ramenez le disjoncteur en position éteinte.
2. Retirez les produits congelés et rangez-les dans un endroit frais.
3. Patientez jusqu'à ce que la couche de givre soit fondue.
4. Nettoyez l'appareil avec un chiffon doux, de l'eau tiède et du produit à vaisselle présentant un pH neutre. L'eau de nettoyage ne doit pas pénétrer dans l'éclairage.
5. Essuyez le joint de porte uniquement avec un chiffon et de l'eau propre. Ensuite, séchez-le à fond.
6. Après le nettoyage, rebranchez l'appareil.
7. Remettez en place les produits congelés.

Équipement

Pour le nettoyage, tous les éléments variables peuvent être extraits de l'appareil (→ *Chapitre « Organisation variable de l'espace intérieur »*).

Remarque :

Pour extraire et nettoyer les bacs, ouvrez entièrement les portes à 90°.

Extraction des bacs

Extrayez le bac entièrement, détachez-le de son support en le soulevant et enlevez-le.

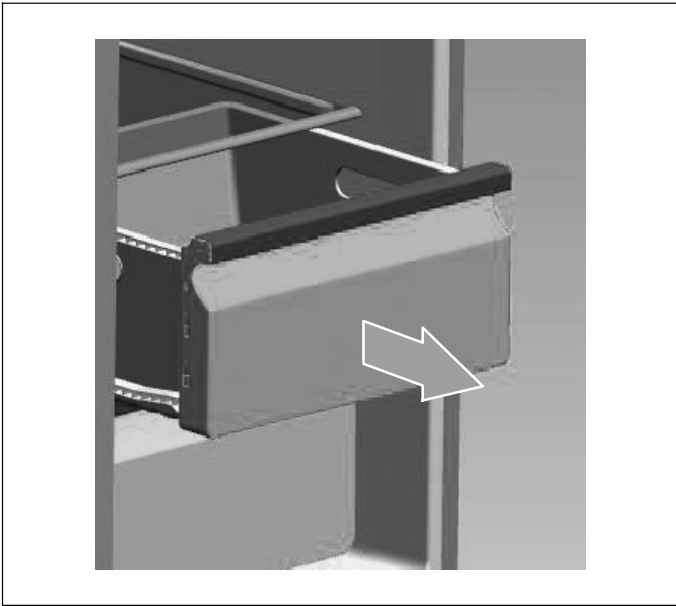

Pour l'insérer, posez le bac sur les glissières et poussez-le à l'intérieur. Le bac se cale en l'appuyant vers le bas.

Dégivrage

Bien que l'appareil soit pourvu d'une fonction de dégivrage automatique, une couche de givre peut se former sur les parois intérieures du compartiment réfrigérateur si la porte est souvent ouverte ou reste ouverte un trop long moment.

Si la couche de givre est trop épaisse, attendez que la réserve d'aliments diminue et procédez comme suit :

1. Enlevez les aliments présents et les clayettes, retirez la fiche mâle et laissez les portes ouvertes. Pour accélérer l'opération de dégivrage, ventilez bien la pièce.
2. Lorsque l'opération de dégivrage est terminée, nettoyez l'appareil comme décrit ci-dessus.

Éclairage (LED)

Votre appareil est équipé d'un éclairage par LED ne demandant pas d'entretien.

Cet éclairage doit exclusivement être réparé par le service après-vente ou par des spécialistes autorisés.

Économies d'énergie

- Placez votre appareil dans un endroit sec et bien aéré. L'appareil ne devrait pas être exposé directement aux rayons du soleil ni se trouver à proximité d'une source de chaleur (par ex., radiateur, cuisinière).
- N'obstruez pas les orifices d'aération de l'appareil.
- Laissez d'abord refroidir les boissons et les aliments chauds avant de les ranger dans l'appareil.
- Placez les aliments à décongeler dans le compartiment réfrigérateur et utilisez les aliments congelés pour refroidir les aliments.
- Ouvrez le moins possible et le plus vite possible la porte de l'appareil.
- Veillez à ce que la porte du compartiment congélateur soit bien toujours fermée.
- La disposition des pièces de l'équipement n'influence pas l'augmentation d'énergie de l'appareil.

Bruits de fonctionnement

Bruits parfaitement normaux

- Bruits de fonctionnement du compresseur.
- Bruits de mouvement d'air du petit moteur de ventilateur dans le compartiment réfrigérateur ou d'autres zones.
- Bruits de gargouillement identiques à ceux de l'eau qui bout.
- Bruit de craquement pendant le dégivrage automatique.
- Cliquetis avant que le compresseur démarre.

Comment éviter les bruits

Instabilité de l'appareil

Alignez l'appareil à l'aide d'un niveau à bulle. Ajustez ensuite l'horizontalité par les pieds à vis ou placez un objet dessous.

Appareil en contact avec autre chose

Éloignez l'appareil des meubles ou des appareils voisins.

Bacs ou surfaces de rangement vibrants ou coincés

Vérifiez les pièces amovibles, puis remettez-les en place correctement.

Bouteilles ou récipients en contact

Éloignez légèrement les bouteilles ou les récipients les uns des autres.

Remédier soi-même aux petites pannes

Avant d'appeler le service après-vente :

Vérifiez si vous ne pouvez pas remédier vous-même à la panne à l'aide des indications qui suivent.

Vous éviterez ainsi des dépenses inutiles car le coût des appels passés au service après-vente est à votre charge, même pendant la période de garantie !

Panne	Cause possible	Solution
L'appareil ne fonctionne pas	La fiche mâle n'est pas correctement enfoncée.	Vérifiez si la fiche mâle est correctement enfoncée.
	Le disjoncteur est désarmé ou défectueux.	Vérifiez le disjoncteur, remplacez-le éventuellement.
	Panne de courant.	Vérifiez l'alimentation électrique.
	Température ambiante trop basse.	Essayez de résoudre le problème en abaissant la température réglée.
	Il est normal que l'appareil ne fonctionne pas pendant le dégivrage automatique ou juste après avoir été mis en route, ceci pour protéger le compresseur.	
Odeurs provenant de l'espace intérieur	L'espace intérieur n'est pas propre.	Nettoyez l'espace intérieur.
	Certains aliments, récipients ou emballages provoquent des odeurs.	
Le moteur tourne sans arrêt	Il est normal d'entendre souvent le bruit du moteur. Dans les circonstances suivantes, le moteur doit tourner plus souvent : <ul style="list-style-type: none"> ■ La température est réglée sur une valeur plus froide que nécessaire. ■ Une quantité importante d'aliments chauds a été rangée récemment dans l'appareil. ■ La température ambiante est trop élevée. ■ Les portes ont été ouvertes trop longtemps ou trop souvent. ■ Après la mise en service ou lorsque l'appareil était éteint pour une longue période de temps. 	
Une couche de givre se forme dans l'espace intérieur	Les sorties d'air sont couvertes ; Aération insuffisante ; Porte pas correctement fermée.	Assurez-vous que les sorties d'air ne sont pas couvertes par des aliments et que les aliments sont placés dans l'appareil de telle sorte à garantir une aération suffisante. Vérifiez si la porte est correctement fermée. Pour éliminer le givre : → Chapitre « Nettoyage de l'appareil ».
La température est trop élevée dans l'appareil.	Les portes ont été probablement ouvertes trop longtemps ou trop souvent ; ou les portes ont été maintenues ouvertes par un obstacle quelconque ; ou l'appareil a été placé avec un espace libre insuffisant sur les côtés, en haut ou en bas.	N'ouvrez pas les portes inutilement ou plus longtemps que nécessaire ; Vérifiez l'espace libre autour de l'appareil.

Service après-vente

Pour trouver le service après-vente le plus proche de chez vous, consultez l'annuaire téléphonique ou le répertoire du service après-vente. Veuillez indiquer au service après-vente la référence produit (N° E) et le numéro de fabrication (N° FD) de votre appareil.

Ces données se trouvent sur la plaque signalétique.

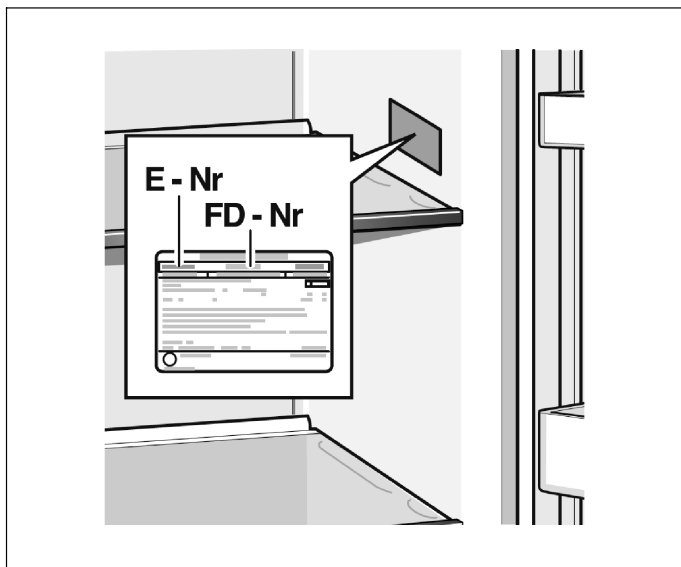

En indiquant ces données au technicien du service après-vente, vous lui épargnez des déplacements inutiles. Vous économisez ainsi des frais supplémentaires.

Demande de réparation et conseils en cas de problème

Vous trouverez les coordonnées de tous les pays dans le répertoire du service après-vente ci-joint.

B	070 222 141
FR	01 40 10 11 00
CH	0848 840 040



Thank you for buying a Bosch Home Appliance!

Register your new device on MyBosch now and profit directly from:

- **Expert tips & tricks for your appliance**
- **Warranty extension options**
- **Discounts for accessories & spare-parts**
- **Digital manual and all appliance data at hand**
- **Easy access to Bosch Home Appliances Service**

Free and easy registration – also on mobile phones:

www.bosch-home.com/welcome

BOSCH
HOME APPLIANCES
SERVICE

Looking for help? You'll find it here.

Expert advice for your Bosch home appliances, need help with problems or a repair from Bosch experts.

Find out everything about the many ways Bosch can support you:

www.bosch-home.com/service

Contact data of all countries are listed in the attached service directory.

Bosch Home Appliance Group

P.O. Box 83 01 01

D-81701 Munich

Germany

www.bosch-home.com



8001141040 (9903)

fr