

Consulter au préalable les consignes de sécurité.

### CARACTERISTIQUES DU PRODUIT

1. Interrupteur marche/arrêt – Arrêt automatique
2. Température réglable avec écran LED – 5 positions (170-230°C)
3. LED verte – Fonction Ionic
4. Réservoir d'eau
5. Interrupteur Fonction vapeur – 3 positions – sans vapeur/débit normal/débit élevé
6. Plaques (38 X 85mm) avec revêtement Ceramic Titanium
7. Peigne démêlant rétractable – 3 positions – sans peigne/peigne intermédiaire pour cheveux fins et mèches plus fines/peigne haut pour cheveux plus épais et mèches plus larges
8. Cordon rotatif
9. Tapis isolant thermo-résistant

A la première utilisation, il est possible que vous perceviez une légère émanation de fumée et une odeur particulière : ceci est fréquent et disparaîtra dès la prochaine utilisation.

### AVANT DE BRANCHER LE LISSEUR !

- Retirer le réservoir à eau du lisseur tout en appuyant sur le bouton situé sur le dessus du lisseur (fig.1).
  - Remplir le réservoir avec de l'eau distillée,
  - Vérifier que le réservoir soit correctement positionné et fermé,
  - Vérifier que vos mains et l'extérieur du réservoir soient parfaitement secs.
- (Si vous devez remplir le réservoir une 2e fois, débranchez l'appareil et remplacez le réservoir aussitôt après l'avoir rempli en évitant de toucher les plaques chaudes).  
Respecter un temps de chauffe de 2-3 minutes avant d'utiliser la fonction vapeur.  
Eviter tout contact entre les surfaces chaudes et le visage ou le cou. Veiller à ne pas diriger la vapeur vers le visage ou le cou.

### UTILISATION

- Branchez le lisseur I pro 230 steam de BaByliss et appuyez sur le bouton ON/OFF (1). Patientez quelques minutes que le lisseur soit à température. Vous constaterez aussi un très léger grésillement de l'appareil, il s'agit du bruit caractéristique du générateur haut débit d'ions.
- Une LED verte s'allume, témoin lumineux de la température la plus basse, tandis que l'autre LED verte (3) atteste de la fonction Ionic de votre lisseur.
- Sélectionnez la température désirée grâce aux sélecteurs de température (2). De manière générale, il est recommandé de choisir une température plus basse pour des cheveux fins, décolorés et/ou sensibilisés, et une température élevée pour des cheveux frisés, épais et/ou difficiles à coiffer. Chaque type de cheveux étant différent, nous vous recommandons d'utiliser la position 1 (LED verte) lors de la première utilisation. Lors des utilisations suivantes, vous pourrez augmenter progressivement le réglage si besoin. Voir le tableau à titre indicatif : la LED correspondant à la température choisie clignote jusqu'à ce que la température soit atteinte, elle reste ensuite allumée pendant tout le temps de l'utilisation.

TEMPERATURES	TYPES DE CHEVEUX	DEBITS DE VAPEUR
170°C LED verte	Cheveux fragiles: fins, secs, décolorés, sensibilisés et/ou crépus	Haut débit
185°C LED jaune	Cheveux ondulés	Haut débit
185°C LED jaune	Cheveux normaux, colorés	Haut débit
200°C LED orange	Cheveux ondulés à bouclés	Débit moyen
200°C LED orange	Cheveux épais	Débit moyen
215°C LED rouge		
230°C LED rouge	Cheveux frisés à très frisés	Débit moyen

- **UTILISATION AVEC VAPEUR :** enclenchez la fonction vapeur grâce à l'interrupteur (5). En fonction de la nature de vos cheveux, choisissez le débit souhaité. Utilisez aussi le peigne démêlant (7) qui permet de répartir uniformément votre mèche entre les dents du peigne et de démêler vos cheveux en toute facilité. Au préalable, optez pour la hauteur désirée. A la première utilisation, ou si le produit n'a pas été utilisé depuis longtemps, actionnez la fonction vapeur en fermant et en ouvrant l'appareil 7 à 8 fois (actions de pompage).
- **UTILISATION SANS VAPEUR:** le lisseur peut aussi parfaitement être utilisé sans vapeur, il suffit pour cela de mettre l'interrupteur sur la position « sans vapeur » ou de l'utiliser avec le réservoir vide.

### ENTRETIEN

- Débrancher l'appareil et le laisser refroidir complètement.
- Veiller à vider le réservoir après chaque utilisation.
- Nettoyer les plaques à l'aide d'un chiffon humide et doux, sans détergent, afin de préserver la qualité optimale des plaques. Ne pas gratter les plaques.
- Utiliser de préférence de l'eau distillée pour remplir le réservoir. A défaut, prendre soin de détartrer l'appareil périodiquement.



Fabriqué en Chine  
Made in China

ST95BPE

### I PRO 230 STEAM

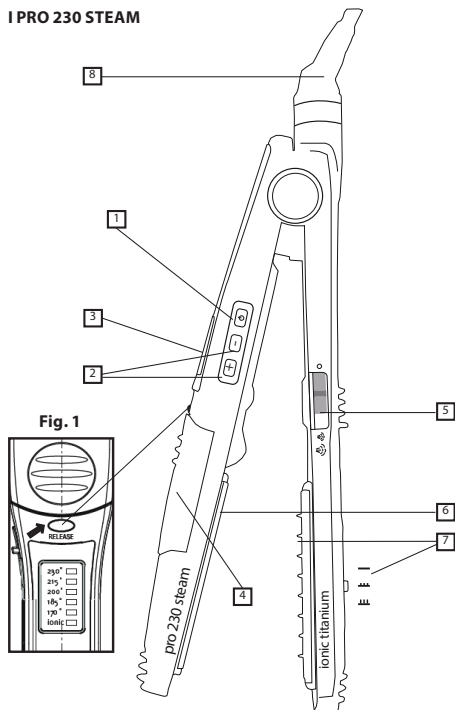

BABYLIS

99, Avenue Aristide Briand  
92120 Montrouge - FRANCE

www.babyliss.com