

Amica

Downloaded from www.vandenborre.be

AO2007X

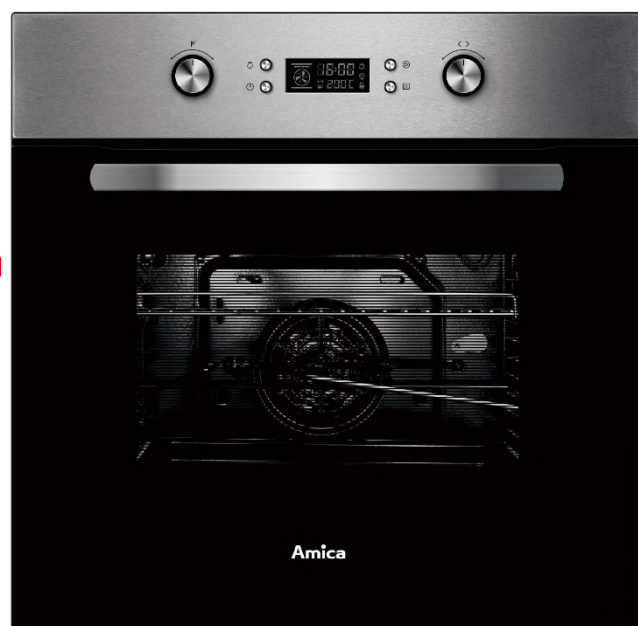

GEBRUIKSAANWIJZING

ELEKTRISCHE INBOUWOVEN

Raadpleeg de gebruiksaanwijzing voor u dit toestel plaatst en gebruikt.

(07/2019/1)

HET LEZEN VAN DE HANDLEIDING

Deze handleiding bevat hoofdstukken met betrekking tot veiligheidsvoorschriften, gebruiksaanwijzingen, instructies voor de installatie en advies voor herstelling. Als u deze handleiding aandachtig leest alvorens deze oven te gebruiken, weet u hoe u dit toestel correct moet gebruiken en onderhouden.

OPMERKING:

De fabrikant kan, overeenkomstig een permanente ontwikkelingspolitiek van het bijwerken van het product, zonder voorafgaande kennisgeving elke nodige wijziging aanbrengen.

INHOUD

VEILIGHEIDSVOORSCHRIFTEN	3
BESCHRIJVING VAN HET TOESTEL	8
INSTALLATIE VAN HET TOESTEL	10
GEBRUIKSINSTRUCTIES	11
ONDERHOUD EN REINIGING	13
TECHNISCHE KENMERKEN.....	14

Ophaling van gebruikte huishoudtoestellen:



De Europese richtlijn 2012/19/EU betreffende afgedankte elektrische en elektronische apparatuur (AEEA), vereist dat gebruikte huishoudtoestellen niet in de normale afvalstroom van gemeentelijk afval worden gegooid. Gebruikte toestellen moeten apart worden ingezameld om de snelheid van de terugwinning en recyclage van de gebruikte materialen te optimaliseren en de impact op de menselijke gezondheid en het milieu te verminderen.

Het symbool van de doorkruiste vuilnisbak wordt op alle producten geplaatst ter herinnering aan de verplichtingen voor afzonderlijke inzameling.

Consumenten moeten voor informatie over de correcte verwijdering van hun gebruikte toestel contact opnemen met de lokale autoriteiten of met hun verdeler.

VEILIGHEIDSRICHTLIJNEN



BELANGRIJK! LEES VOOR GEBRUIK ALLE VOORSCHRIFTEN



WAARSCHUWING!

Het is erg belangrijk dat deze handleiding samen met het toestel wordt bewaard voor elke raadpleging. Indien dit toestel wordt overgedragen aan een andere persoon, zorg er dan voor dat de handleiding met het toestel wordt meegegeven zodat de nieuwe gebruiker de handleiding kan gebruiken om zich te informeren over de werking. Deze waarschuwingen worden gegeven voor uw veiligheid en de veiligheid van anderen. Lees deze handleiding dus aandachtig alvorens de oven te installeren en te gebruiken.

Wat betreft de informatie over het installeren, hanteren, onderhouden en afdanken van het toestel, verwijzen we u naar de volgende paragrafen van deze handleiding.

Dit toestel is bedoeld voor huishoudelijk gebruik (privé) maar niet voor vergelijkbare toepassingen zoals:

- keukens voorbehouden aan het personeel van winkels, kantoren en andere professionele omgevingen
- boerderijen en gebruik door de klanten van hotels, motels en andere omgevingen met een residentieel karakter
- omgevingen van het type hotelkamers
- catering en andere gelijkaardige toepassingen waaronder detailverkoop

Gebruik het toestel niet voor commerciële of industriële doelstellingen of voor een ander doeleinde dan waarvoor het is ontworpen; dat wil zeggen voor het thuis koken van voedingsmiddelen.

Installatie

- Dit toestel is zwaar. Let op bij een verplaatsing.
- Dit toestel is breekbaar. Vervoer het in de bedrijfsstand en wees voorzichtig bij het verplaatsen en het installeren ervan.
- Om risico's te vermijden, moeten de installatie, de aansluiting op het elektriciteitsnet, de inbedrijfstelling en het onderhoud van uw toestel door een gekwalificeerde professional worden uitgevoerd.
- Waarschuwing: voordat u toegang hebt tot de aansluitklemmen moeten alle voedingscircuits van het elektriciteitsnet worden losgekoppeld.
- Als de elektrische installatie van uw woning een aanpassing vereist voor de aansluiting van uw toestel, doe dan een beroep op een gekwalificeerd elektricien.
- Bij een vaste installatie moet de aansluiting op het netwerk worden uitgevoerd via een schakelaar met een meerpolige onderbreker, die een volledige onderbreking garandeert in geval van overspanning van categorie III.
- Sluit het toestel niet aan op een stopcontact dat niet is beschermd tegen overbelasting (zekering).
- Gebruik nooit stekkerblokken of verlengsnoeren om het toestel aan te sluiten.
- Dit toestel is niet bedoeld om te worden bediend door middel van een externe timer of door een afzonderlijk afstandsbedieningssysteem of een andere inrichting die het toestel automatisch onder spanning zet.
- **Instructie voor de aarding:** dit toestel moet worden geaard. In geval van een slechte werking of een stroomstoring, beperkt de aarding het risico op een elektrische schok door een toegang te verstrekken aan de elektrische stroom met de minste weerstand. Dit toestel is of moet worden voorzien van een snoer met een aardingsgeleider en een stopcontact met aarding. De stekker moet worden aangesloten op een

geschikt, geïnstalleerd muurstopcontact en aarding, overeenkomstig de lokale regelgeving.

- Controleer na de installatie dat het toestel niet op de voedingskabel staat.
- Het is niet aangewezen kleefband te gebruiken bij de plaatsing van het toestel, dit wordt niet beschouwd als een betrouwbaar bevestigingsmiddel.

Gebruik

- Het is niet toegelaten om de technische kenmerken van het toestel te wijzigen of het toestel op welke manier dan ook proberen te wijzigen.
- Dit toestel kan worden gebruikt door kinderen vanaf 8 jaar en door personen met verminderde lichamelijke, zintuiglijke of verstandelijke capaciteiten of personen met een gebrek aan kennis of ervaring, indien ze correct onder toezicht staan of als de instructies met betrekking tot het veilige gebruik van het toestel aan hen zijn meegedeeld en als de mogelijke risico's worden begrepen.
- Kinderen mogen niet met het toestel spelen.
- Houd kinderen van minder dan 8 jaar op afstand, tenzij ze onder continu toezicht staan.
- Gebruik het toestel niet voor de verwarming van de ruimte.
- Schakel na gebruik de controleschakelaar uit.
- **WAARSCHUWING:** Houd de ventilatieopeningen in de behuizing van het toestel of de inbouwstructuur vrij.
- **WAARSCHUWING:** Dit toestel en zijn bereikbare onderdelen worden warm tijdens het gebruik ervan.
Raak de verwarmingselementen niet aan. Het toestel wordt heet tijdens het gebruik. Zorg ervoor dat u de verwarmingselementen binnen in de oven niet aanraakt.
- **WAARSCHUWING:** Bereikbare onderdelen kunnen heet worden tijdens het gebruik.

- Houd jonge kinderen uit de buurt. Plaats geen brandbare producten of onderdelen die omhuld zijn met brandbare producten in de buurt van of op het toestel, om het risico op explosie en brand te vermijden.
- Probeer NOOIT een brand met water uit te doven: schakel het toestel uit en bedek de vlammen met bijvoorbeeld een dekseel of een branddeken.
- Zie erop toe dat kleine huishoudtoestellen of hun voedingskabel niet rechtstreeks in contact komen met het warme toestel, want hun isolatie is niet bestand tegen hoge temperaturen.
- Oververhitte vetten zijn snel ontvlambaar. Hou daarom voortdurend bereidingen met veel olie of vet in het oog.

Onderhoud

- Trek voor het reinigen, het vervangen van de lamp, het verplaatsen van het toestel of de bodem onder het apparaat schoon te maken altijd de stekker uit het stopcontact.
- De reiniging en het onderhoud mogen niet worden uitgevoerd door kinderen die niet onder toezicht staan.
- Voordat u de microgolfoven start, moeten gemorste vloeistoffen worden verwijderd.
- Gebruik geen schuurmiddelen of harde metalen schrapers om de glazen oven deur te reinigen. Dit kan krassen maken op het oppervlak en barsten in het glas veroorzaken.
- Gebruik geen stoomreiniging om het toestel schoon te maken.
- Verwijder grote spatten en morsplekken voor u de automatische reiniging via katalyse of pyrolyse gebruikt. Lees het hoofdstuk 'Onderhoud' waarin wordt uitgelegd welke hulpmiddelen in de oven moeten blijven tijdens het schoonmaken.

Onderhoud - reparaties

- Het is gevaarlijk om de kenmerken van dit toestel te wijzigen of proberen te wijzigen.
- Probeer het toestel in het geval van een panne niet zelf te repareren. Reparaties die worden uitgevoerd door niet-gekwalificeerd personeel kunnen schade veroorzaken. Neem contact op met de dienst na verkoop van uw verkoper.
- Wanneer de voedingskabel beschadigd is, moet deze door de fabrikant, de dienst na - verkoop of door personen met gelijkaardige kwalificaties worden vervangen om gevaar te vermijden.
- Gebruik dit product nooit als de voedingskabel, het bedieningspaneel of het glas zodanig beschadigd is dat de binnenkant van het toestel toegankelijk is.
- **WAARSCHUWING:** Wees zeker dat het toestel ontkoppelt is alvorens de lamp van de oven te vervangen om het risico op een elektrische schok te voorkomen.
- Meer informatie over de methode om de lampen te vervangen vindt u in de paragraaf na deze waarschuwingen en advies.

Afvalbehandeling



Dit toestel is gemarkeerd met het symbool voor selectieve sortering met betrekking tot elektrische en elektronische apparatuur. Dit betekent dat dit product moet worden behandeld door een systeem voor collectieve afvalinzameling in overeenstemming met de Europese richtlijn 2012/19/EU zodat het kan worden gerecycled of kan worden ontmanteld om de impact op het milieu te verminderen.

van het milieu:

Voor meer inlichtingen neemt u contact op met uw lokale of regionale administratie. De elektronische producten die niet selectief worden gesorteerd zijn mogelijk gevaarlijk voor de omgeving en de menselijke gezondheid vanwege de aanwezigheid van gevaarlijke stoffen.

BESCHRIJVING VAN HET TOESTEL

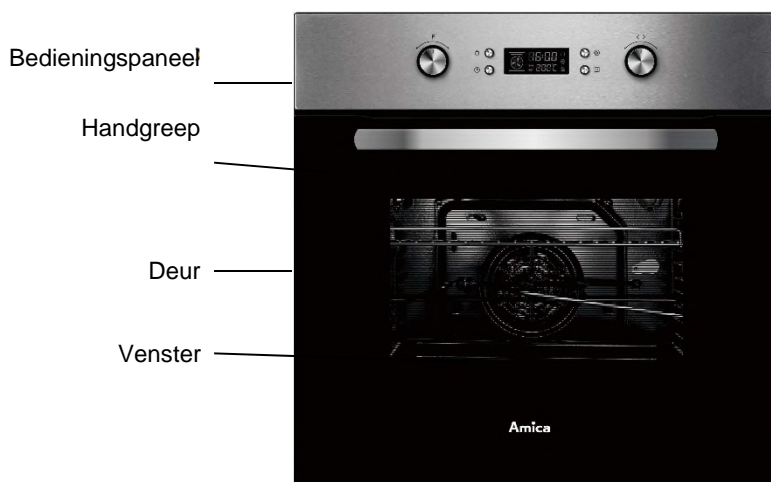





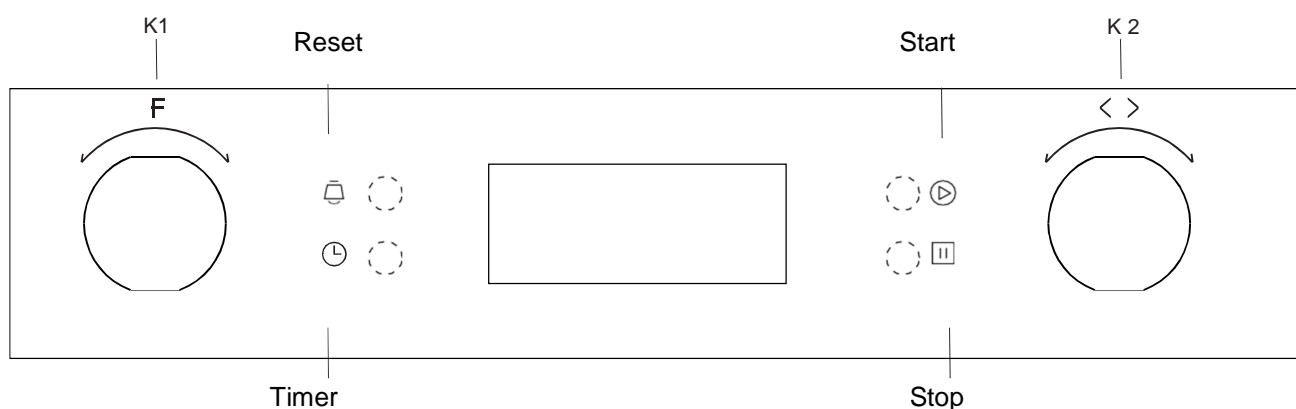

Downloaded from www.vandenborre.be

Bedieningspaneel



Beschrijving van de programma's

Pictogram	Beschrijving van de functie
	Verlichting
	Ontdooien : laat toe om de voedingswaren of diepvriesmaaltijden snel en efficiënt te ontdooien zonder warmte <i>Opmerking: de temperatuur kan niet worden gewijzigd.</i>
	Enkel bodem : bakken gebeurt alleen via de weerstand in de bodem. Ideaal voor taarten en pizza's. <i>Opmerking: de temperatuur kan worden ingesteld van 60 tot 120 °C</i>
	Natuurlijke convectie : bakken waarbij gebruik wordt gemaakt van beide weerstanden in de bodem en bovenaan. <i>Opmerking: in deze modus moet de oven worden voorverwarmd.</i> <i>Opmerking: de temperatuur kan worden ingesteld van 50 tot 250 °C</i>

	<p>Warme lucht + convectorie: traditioneel bakken door gebruik te maken van beide weerstanden bovenaan en onderaan en een ventilator om de warmte beter te doen indringen en zo energie te sparen. <i>Opmerking:</i> deze modus is ideaal om grote stukken vlees te braden <i>Opmerking:</i> de temperatuur kan worden ingesteld van 50 tot 250 °C</p>
	<p>Alleen grill: gekoppeld aan de thermostaat, zorgt de grill ook voor het behoud van de temperatuur in de oven. U bekomt optimale resultaten wanneer de kleine gerechten bovenaan worden geplaatst en de grotere gerechten onderaan in de oven worden geplaatst. <i>Opmerking:</i> de temperatuur kan worden ingesteld van 180 tot 240 °C</p>
	<p>Weerstand en grill: de combinatie van de weerstand in de bodem en de grill zorgt ervoor dat uw gerechten snel en volledig worden gebakken, terwijl tegelijk de bovenkant van het gerecht wordt gegrild. <i>Opmerking:</i> de temperatuur kan worden ingesteld van 180 tot 240 °C</p>
	<p>Grill met warme lucht: de combinatie grill met ventilatie zorgt voor een betere penetratie van warmte in het vlees waardoor tot 40 % energie kan worden bespaard. De gerechten worden licht gegrild en blijven heel mals. <i>Opmerking:</i> de temperatuur kan worden ingesteld van 50 tot 240 °C</p>
	<p>Draaiende warmte: een weerstand achter de ventilator levert extra warmte aan de natuurlijke convectorie en zorgt voor een homogene warmte in de oven om optimaal te bakken. <i>Opmerking:</i> de temperatuur kan worden ingesteld van 50 tot 240 °C</p>
<p>PYROLYTIC</p>	<p>Reiniging door pyrolyse: reiniging van vetten aan zeer hoge temperatuur (450 °C) om alle vetten in de oven te verwijderen. De timer kan worden ingesteld op 1,5 uur of 2 uur. <i>Opmerking:</i> Tijdens de Reiniging door pyrolyse: geeft de display "PyR" aan</p>
	<p>ECO-modus Om tijdens het bakken energie te besparen. Om de ingrediënten zachtjes te bakken in de modus "Warme lucht + convectorie"</p>

Accessoires

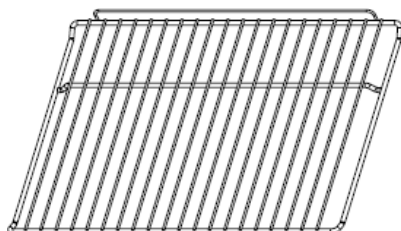

Rooster: om de gerechten of sommige aangepaste voedingswaren (brood...)

OPGELET: de oprand moet altijd aan de achterkant worden ingeschoven

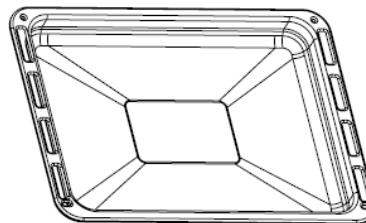

Bakplaat: voor grote hoeveelheden levensmiddelen of om vet op te vangen

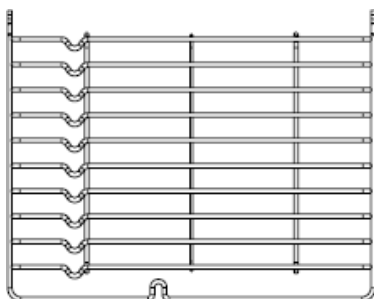

Draadroosters: worden aan de beide zijden van oven geplaatst, bedoeld om het rooster of de bakplaat te positioneren. Deze draadroosters kunnen worden verwijderd om de wanden schoon te maken.

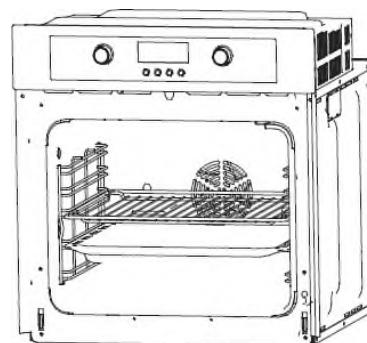

INSTALLATIE VAN HET TOESTEL

Downloaded from www.vandenborre.be

Installatie

Controleer na het uitpakken van de oven of de afmetingen van de nis overeenstemmen met de afmetingen hieronder aangegeven. Controleer of er voldoende ventilatieruimte is.

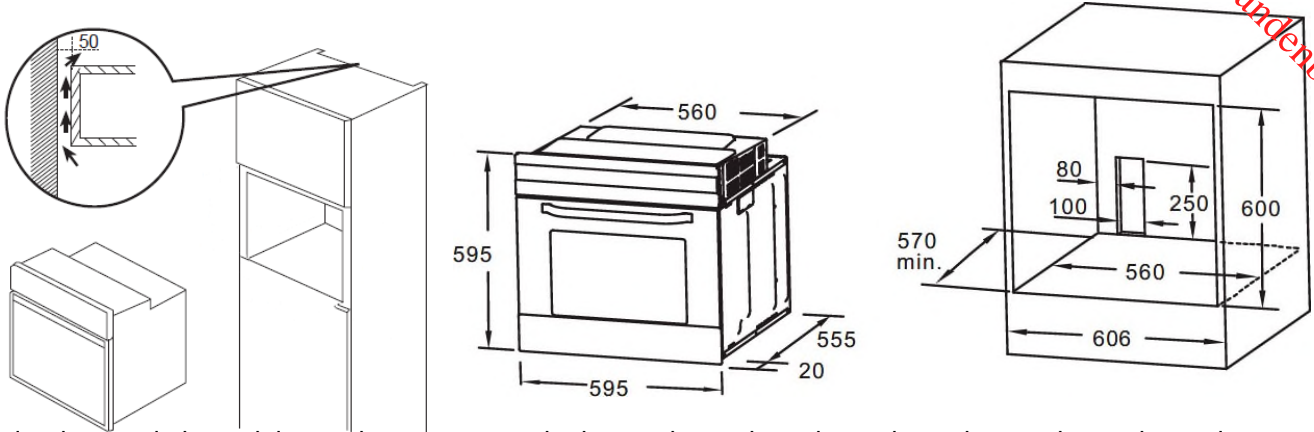

Zodra de oven in het vak is geschoven opent u de deur en bevestigt u de rand van de oven lateraal met vier schroeven in de kastrand (telkens 2 aan elke zijde). De gaten hiervoor zijn voorzien.

Elektrische aansluitingen

Dit toestel is enkel geschikt voor aansluiting op 230 V eenfasig 50 Hz.

Controleer of de teller van de afnemer en de zekeringen bestand zijn tegen het vermogen dat door de oven wordt geabsorbeerd, rekening houdend met de andere aangesloten elektrische toestellen.

Kaliber van de lijnzekeringen (één per fase): 32 Ampère.

Het toestel mag niet worden aangesloten met behulp van een verlengstuk of een stekkerdoos (brandgevaar). Gebruik een stopcontact met aarding, die conform de norm NF C 15-100 verplicht moet worden aangesloten.

De stroomvoorzieningslijn vertrekkend van de teller mag niet kleiner zijn dan 1,5 mm² per teller. Zorg ervoor dat, zodra het toestel is geïnstalleerd, de voedingskabel gemakkelijk toegankelijk is.

VERBINDINGSSCHEMA



Spanning verwarmingselementen 220 V – 240 V



Dit product moet worden geaard

Bruine draad aan Live-klem (L)

Blauwe draad aan Neutrale klem (N)

Aardingsdraad moet worden aangesloten aan de aardingsklem

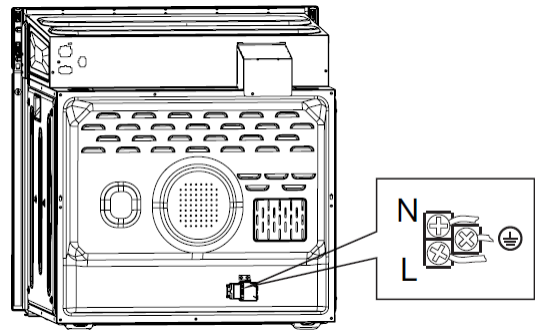

Belangrijk: de voedingskabel moet zo geplaatst zijn dat geen enkel punt meer dan 50 °C bereikt bovenop de kamertemperatuur.

GEBRUIKSADVIES

Downloaded from www.vandenborre.be

OPMERKING: bij het eerste gebruik kan het zijn dat u een geur opmerkt. Dit is helemaal normaal en duurt maar enkele minuten. Voor u de oven voor het eerst effectief gebruikt is het dus raadzaam om hem eerst helemaal leeg, ongeveer 1 uur lang op maximale temperatuur te laten werken.

Algemene informatie en voorzorgen bij gebruik:

- Gebruik altijd het centrale deel van de handgreep wanneer u de oven opent
- Let bij het openen van de deur op de ontsnappende kokende damp/stoom
- Gebruik isolerende handschoenen om recipiënten in en uit de oven te schuiven
- Gebruik recipiënten die bestand zijn tegen de temperaturen aangegeven op de thermostaatknop
- Zorg er na gebruik van de oven altijd voor dat alle bedieningsknoppen weer in de uit-stand staan.

WAARSCHUWING: Bereikbare onderdelen kunnen heet worden tijdens het gebruik. Houd jonge kinderen uit de buurt.

Tabel indicatieve baktijden van de verschillende gerechten:

	Gewicht	Statisch	
		°C	Minuten
Vlees			
Kalfsgebraad	1	200	120
Rundsgebraad	1	210	45
Varkensgebraad	1	20	120
Lamsbout	1	200	120
Biefsteak	1	210	45
Worst	1	200	40
Wild			
Haas	1	200	100
Fazant	1	200	100
Patrijs	1	200	100
Gevogelte			
Kip	1	200	70
Kalkoen	1	200	70
Eend	1	210	70
Konijn	1	200	70
Kalkoenrollade/lapje	1	200	70
Parelhoen	1	210	70
Vis			
Vis	1	190	80
Deegwaren			
Lasagne	1	180	40
Cannelloni	1	180	40
Pizza	1	200	30
Brood	1	210	40
Patisserie			
Koekjes	1	180	30
Volkorenbrood	1	180	40
Kroontjes	1	180	40
Taarten			
Appeltaart	1	180	40
Gewone taart	1	180	40
Meringue	1	120	30
Beignets	1	180	30
Soufflé	1	180	30
Fruit in de oven			
Appelen	1	180	30
Peren	1	180	30

De positie van de rooster is 3-3 maar van onderaan geteld. Het gewicht is aangegeven in kg

Specifieke baktijden in ECO-modus



	Gewicht	°C	Minuten	Voorverwarming
Aardappelgratin	1	180	90 - 100	Nee
Taart	1	160	100 - 150	Nee
Rundsvlees	1	190	110 - 130	Nee

De vermelde waarden (temperatuur en baktijden) zijn indicatief en kunnen veranderen in functie van de dikte en de kwaliteit van het vlees.



Configuratie / programmering

Klok

Zodra de oven is aangekoppeld, verschijnt 00:00 op het display.

1. Druk op . De uren beginnen te knipperen
2. Draai aan het wielje rechts K2 om het uur in te stellen (tussen 0 en 23)
3. Druk opnieuw op . De minuten beginnen te knipperen
4. Draai aan het wielje rechts K2 om de minuten in te stellen (tussen 0 en 59)
5. Druk nog een keer op  om te bevestigen. " : " knippert en het uur wordt weergegeven.



Programmamekeuze

1. Draai aan het wielje links K1 om het bakprogramma te kiezen. De indicatoren op het display gaan aan en uit bij elke beweging aan het wielje.
2. Draai aan het wielje rechts K2 om de baktemperatuur in te stellen.
3. Druk op  om de start van het bakproces te valideren
4. Indien stap 2 wordt overgeslagen (en na de programmamekeuze meteen op  wordt gedrukt), start het programma; de standaardtemperatuur wordt weergegeven. De standaard baktijd is 9 uur. Aan het einde van het bakproces hoort u 5 keer een 'beep' om aan te geven dat het programma is afgelopen. Het bakken stopt automatisch

Opmerking: de temperatuur kan in stappen van 5 °C worden ingesteld, behalve bij de grill waarbij de stappen per 30 °C gaan. Het instelbereik voor de programmaduur is

0:00 – 0:30 = in stappen van 1 minuut



0:30 – 9:00 = in stappen van 5 minuten

Tijdens het bakken kunnen temperatuur en/of baktijd worden gewijzigd door de wieljes te gebruiken (K2 en/of K1) en door op de knop  te drukken. Als de knop  niet binnen de drie seconden na de wijziging wordt ingedrukt, wordt de wijziging geannuleerd en keert de oven terug naar de vorige stand (voor temperatuur en baktijd).

Uurweergave



Tijdens het bakken, kan de huidige tijd worden opgevraagd. Druk hiervoor 1 keer op . Na 3 seconden keert de oven automatisch terug naar de vorige weergave.

Alleen verlichting

Het is mogelijk om in de oven alleen de verlichting te doen branden. Hiervoor draait u het wielje links K2 naar het pictogram  en drukt u op . De indicator  wordt op het led-display weergegeven.





Kinderbeveiliging



Om het bedieningspaneel te vergrendelen en zo te voorkomen dat ongewilde instellingen worden gedaan, drukt u gelijktijdig 3 seconden lang op

op de toetsen  en . U hoort een lange 'beep' en het logo verschijnt op het display. De kinderbeveiliging is nu actief. Om de kinderbeveiliging uit te schakelen, volgt u dezelfde procedure. U hoort een lange 'beep' en  gaat uit.



Herinnering begin baktijd



De oven beschikt over een timer die u herinnert aan het begin van de baktijd. Deze gaat maximaal 9 uur terug. Deze functie is alleen actief wanneer de oven in 'pauze'-modus staat.

1. Druk op de knop 
2. Draai aan het wielje rechts K2 om het herinneringsuur in te stellen (tussen 0 en 9)
3. Druk opnieuw op , de minuten knipperen
4. Draai aan het wielje rechts K2 om de minuten in te stellen (tussen 0 en 59)
5. Druk op  om de functie te valideren. Het pictogram  verschijnt op het display.

Opmerking: Wanneer de herinnering is afgelopen, hoort u 10 keer een 'beep'.  verdwijnt van het scherm. Deze herinnering kan tijdens de programmering worden geannuleerd door op de toets  te drukken. Ook na de start kan de herinnering worden uitgeschakeld door 2 keer te drukken op de toets .

Start / Pauze / Annuleren

Zodra de programmering klaar is, drukt u op  om te starten. Als het bakken is gepauzeerd, drukt u op  om te starten.

Tijdens het gakkten, drukt u één keer op  om het bakken te pauzeren. Druk twee keer op  om het programma te annuleren.

Energie besparen

Wanneer de oven niet wordt gebruikt, drukt u 3 seconden op  om de energiespaarmodus in te stellen. Het display dooft. Zonder initiatief van de gebruiker, gaat de oven na 10 minuten zelf automatisch naar energiespaarmodus.

Wanneer de oven in energiespaarmodus staat, kan deze worden geannuleerd door op een toets te drukken.

Diverse opmerkingen

- Door aan een wielte te draaien, hoort u slechte één keer een 'beep' bij de start.
- Telkens wanneer u op een knop drukt, hoort u een 'beep'. Als er geen 'beep' te horen is, is de actie niet gevalideerd.
- Als een programma werd geselecteerd, maar de knop  werd niet binnen de 5 minuten ingedrukt, dat wordt het programma automatisch geannuleerd.

ONDERHOUD EN REINIGING



WAARSCHUWING: Kijk na voor elk onderhoud en zeker voor u de lamp vervangt of het toestel is losgekoppeld om het risico op een elektrische schok te voorkomen. Doe nooit rechtstreeks water op de zones die nog warm zijn.

Glasoppervlakken



Gebruik een spons met een beetje vloeibaar reinigingsmiddel om het glas te reinigen, spoel daarna met lauw water. Gebruik geen schuurmiddelen of harde metalen schrapers om de glazen ovendeur te reinigen. Dit kan krassen maken op het oppervlak en barsten in het glas veroorzaken.

Reiniging door pyrolyse

De zijwanden van de oven zijn voorzien van een behandeld oppervlak dat een automatische reiniging toelaat. Het is aangewezen om deze procedure regelmatig uit te voeren om de correcte werking van de oven te waarborgen.

- 1- Verwijder alle accessoires uit de oven, draadroosters inbegrepen.
- 2- Draai aan het wielte links κ_1 en kies het programma 'PYROLITIC'. Op het display verschijnt "Pyr"
- 3- Druk op  om de start te bevestigen. De standaardduur is twee uur.
- 4- Draai opnieuw aan het wielte links κ_1 om het programmaduur te wijzigen. Er zijn twee mogelijkheden: 1,5 uur en 2 uur. Druk op  om de duurtijd te bevestigen.

Opmerkingen:

- Als de deur niet is gesloten, kan het reinigingsprogramma niet starten. Op het display verschijnt "door Pyr"
- Zolang de temperatuur in de oven niet hoger is dan 300 °C, zal een druk op  het reinigen meteen stoppen. Als de temperatuur echter hoger is dan 300 °C, zal een druk op  het reinigen eveneens stoppen, maar gaat de oven eerst over tot een afkoelingsfase. Op het display verschijnt in dat geval "Cool"
- Tijdens de reinigingsfase door pyrolyse en indien de deur open is, geeft het display "Door" en hoort u **buzzer** tot de deur wordt gesloten of tot er wordt gedrukt op de knop. 
- Zodra het reinigen klaar is en de temperatuur in het midden van de oven lager is dan 300 °C, dooft het lcd-display.

Zodra de oven is afgekoeld gebruikt u een vochtige spons om de vet- en/of vuilresten van de wanden te verwijderen. **BELANGRIJK:** gebruik geen schuurmiddelen of "speciale ovenreinigers" op de wanden. Hierdoor kunnen ze onherstelbaar beschadigd raken.

Opmerking: Na verloop van tijd en meermaals gebruik, kunnen de wanden iets van kleur veranderen. Dit is normaal en betekent niet dat de wanden niet goed meer werken.

Geglazuurde, verniste oppervlakken en oppervlakken in roestvrij staal

Ieder geglazuurd of vernist onderdeel moet worden gereinigd met water en een vloeibaar reinigingsmiddel en vervolgens worden gespoeld en gedroogd met een vochtige doek.

Reinig het toestel als de onderdelen niet warm zijn. Gebruik geen metalen en/of plastic sponzen, schuurpoeder of corrosieve sprays. Overgiet of was de weerstanden of thermostaatlamp niet met zuurhoudende producten. De fabrikant wijst alle aansprakelijkheid af in geval van schade door verkeerde reiniging. Gebruik geen stoomreiniging om het toestel te reinigen.

Demontage en terugmontage van de ovendeur.

Volg onderstaande instructies om de ovendeur te verwijderen:

- Zet de deur helemaal open, en druk de beschermplaatjes over de scharnieren omhoog.
- Sluit de deur gedeeltelijk en trek deze tegelijk omhoog, zodat deze uit het vaste deel van de scharnier komen.
- Neem de deur van de oven weg.
- Om de deur terug te monteren volgt u dezelfde procedure in omgekeerde zin. Let erop om de bevestigingsplaatjes weer goed in de uitsparingen te drukken.

Lamp vervangen

De lamp die in deze oven wordt gebruikt is een speciale lamp die bestand is tegen hoge temperaturen (220V-240V~ / halogeen max. 25 - 40 W, T 300 °C)

Om elk risico op een elektrische schok te voorkomen moet u nagaan of het apparaat is losgekoppeld voor u de lamp vervangt.

Schroef de glazen beschermkap los, verwijder de lamp en vervang deze door een lamp van hetzelfde model en met dezelfde specificaties. Plaats de glazen beschermkap terug.



TECHNISCHE KENMERKEN

De informatie in de productfiche werd vermeld overeenkomstig de betreffende Verordening (EG) 65/2014 van de Commissie ter aanvulling van richtlijn 2010/30/EG van het Europees Parlement en de Raad betreffende het energielabel van ovens en damkappen voor huishoudelijk gebruik

Merk	Amica
Identificatie van het model	AO2007X TYPE : 65P90E0
Energie-efficiëntie-index per EEI-caviteit	94
Energie-efficiëntieklasse	A
Energieverbruik voor een cyclus (CE elektrische caviteit) modus natuurlijke convectorie [kWh]	0,99
Energieverbruik voor een cyclus (CE elektrische caviteit) modus warme lucht [kWh]	0,77
Aantal caviteiten	1
Warmtebron (elektriciteit of gas)	Elektriciteit
Volume per caviteit [l]	65

Onderstaande meet- en berekeningsmethoden werden toegepast om de conformiteit met de vereiste voor ecologisch concept te bereiken: IEC 60350-1



Tous les papiers
se recyclent,
pensez au tri.



PAPIERS
À RECYCLER

Pour en savoir plus :
www.quefairedemesdechets.fr