

User Manual

# GETTING STARTED? EASY.

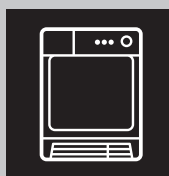

ZTE7103BZ

<b>NL</b>	<b>Gebruiksaanwijzing</b>	2
	Droogautomaat	
<b>FR</b>	<b>Notice d'utilisation</b>	19
	Sèche-linge	
<b>DE</b>	<b>Benutzerinformation</b>	36
	Wäschetrockner	

# ZANUSSI

## **VEILIGHEIDSINFORMATIE**

---

Lees voor gebruik zorgvuldig de meegeleverde instructies voor installatie en gebruik van het apparaat. De fabrikant is niet verantwoordelijk voor letsel of schade veroorzaakt door een verkeerde installatie of verkeerd gebruik. Bewaar de instructies altijd op een veilige en toegankelijke plaats voor toekomstig gebruik.

## **VEILIGHEID VAN KINDEREN EN KWETSBARE MENSEN**



### **WAARSCHUWING!**

Gevaar voor verstikking, letsel of permanente invaliditeit.

- Dit apparaat kan worden gebruikt door kinderen van 8 jaar en ouder en door mensen met beperkte lichamelijke, zintuiglijke of verstandelijke vermogens of een gebrek aan ervaring en kennis, indien zij onder toezicht staan of instructies hebben gekregen over het veilig gebruiken van het apparaat en indien zij de eventuele gevaren begrijpen.
- Kinderen tussen de 3 en 8 jaar oud en personen met zware en complexe beperkingen dienen altijd uit de buurt van het apparaat te worden gehouden, tenzij ze voortdurend onder toezicht staan.
- Kinderen jonger dan 3 jaar dienen, mits zij voortdurend onder toezicht staan, bij het apparaat uit de buurt te worden gehouden.
- Laat kinderen niet met het apparaat spelen.
- Houd alle verpakkingen uit de buurt van kinderen en verwijder ze op gepaste wijze.
- Houd reinigingsmiddelen uit de buurt van kinderen.
- Houd kinderen en huisdieren uit de buurt van het apparaat als de deur open is.
- Als het apparaat is voorzien van een kinderslot, dient dit te worden geactiveerd.
- Kinderen mogen zonder toezicht geen reinigings- en onderhoudswerkzaamheden aan het apparaat uitvoeren.

## ALGEMENE VEILIGHEID

- De specificatie van dit apparaat niet wijzigen.
- Als de droogautomaat bovenop een wasautomaat wordt geplaatst, moet u hiervoor het tussenstuk gebruiken. De stapelkit, beschikbaar bij uw erkende verkoper, mag uitsluitend gebruikt worden met het apparaat dat vermeld is in de instructies, die bij het accessoire geleverd worden. Lees deze aandachtig alvorens het accessoire te monteren (raadpleeg de montagebrochure).
- Installeer het apparaat niet achter een vergrendelbare deur, een schuifdeur of een deur met een scharnier aan de tegenovergestelde zijde, waardoor de deur van het apparaat niet volledig geopend kan worden.
- De ventilatie-openingen in de onderkant mogen niet worden afgedekt door tapijt, een mat of andere soorten vloerbedekking.
- **WAARSCHUWING:** Het apparaat mag niet van stroom worden voorzien door een extern schakelapparaat, zoals een tijd klok, of aangesloten worden op een circuit dat door het elektriciteitsbedrijf regelmatig aan en uit wordt geschakeld.
- Steek de stekker pas in het stopcontact als de installatie is voltooid. Zorg ervoor dat de hoofdstekker na installatie toegankelijk is.
- Zorg voor een goede luchtventilatie in de ruimte waar het apparaat geïnstalleerd is, om het terugstromen van ongewenste gassen van apparaten in de ruimte die op gas of andere brandstoffen werken, zoals open haarden, te voorkomen.
- De lucht mag niet worden afgevoerd via een kanaal dat wordt gebruikt voor uitlaatgassen van apparaten die gas of andere brandstoffen verbranden.
- Als het netsnoer beschadigd is, moet de fabrikant, een erkende serviceverlener of een gekwalificeerd persoon deze vervangen teneinde gevaarlijke situaties te voorkomen.
- Overschrijd het maximale laadvermogen van 7 kg niet (raadpleeg hoofdstuk "Programmaschema").
- Het apparaat mag niet worden gebruikt als de items vervuild zijn met industriële chemische reinigingsmiddelen.

- Veeg eventuele pluisjes of verpakkingsafval die zich rondom het apparaat hebben opgehoopt, weg.
- Gebruik het apparaat niet zonder een filter. Reinig het pluisfilter voor of na elk gebruik.
- Droog geen ongewassen artikelen in de wasdroger.
- Artikelen die zijn bevuild met stoffen als spijsolie, aceton, alcohol, benzine, kerosine, vlekkenverwijderaars, terpentijn, boenwas en boenwasverwijderaars dienen alvorens in de was/droogcombinatie te worden gedroogd, te worden gewassen in heet water met een extra hoeveelheid wasmiddel.
- Artikelen van schuimrubber (latexschuim), douchemutsjes, waterdichte kleding, artikelen met een rubberen binnenkant en kleding of kussens met een vulling van schuimrubber dienen niet in de droogtrommel te worden gedroogd.
- Wasverzachters of soortgelijke producten dienen te worden gebruikt zoals aangegeven in de instructies van de fabrikant van het product.
- Verwijder alle voorwerpen van items die een ontstekingsbron kunnen zijn zoals aanstekers of lucifers.
- **WAARSCHUWING:** Stop een wasdroger nooit voor het einde van een droogcyclus, tenzij alle voorwerpen snel uit de trommel verwijderd en uitgehangen worden, zodat de hitte snel verdwijnt.
- Schakel het apparaat uit en trek de stekker uit het stopcontact voordat u onderhoudshandelingen verricht.

## VEILIGHEIDSVOORSCHRIFTEN

---

### MONTAGE

- Verwijder alle verpakkingsmaterialen.
- Installeer en gebruik geen beschadigd apparaat.
- Volg de installatie-instructies op die zijn meegeleverd met het apparaat.
- Pas altijd op bij verplaatsing van het apparaat, want het is zwaar. Gebruik altijd veiligheidshandschoenen en gesloten schoeisel.
- Installeer of gebruik het apparaat niet op een plek waar de temperatuur onder 5 °C of boven 35 °C kan komen.
- Zorg ervoor dat de vloer van de plaats waar u het apparaat installeert, vlak, stabiel, hittebestendig en schoon is.
- Zorg dat er lucht tussen het apparaat en de vloer kan circuleren.
- Houd het apparaat tijdens het verplaatsen altijd verticaal.
- De achterkant van het apparaat moet tegen een muur worden geplaatst.
- Als het apparaat op zijn permanente plaats wordt geplaatst, moet u nagaan of het waterpas staat. Is dit niet het geval, stel de stelootjes hier dan op af.

## AANSLUITING OP HET ELEKTRICITEITSNET



**WAARSCHUWING!** Gevaar voor brand en elektrische schokken.

- Dit apparaat moet worden aangesloten op een geaard stopcontact.
- Zorg ervoor dat de parameters op het vermogensplaatje overeenkomen met elektrische vermogen van de netstroom.
- Gebruik altijd een juist geïnstalleerd schokbestendig stopcontact.
- Gebruik geen meerwegstekkers en verlengsnoeren.
- Trek niet aan het netsnoer om het apparaat los te koppelen. Trek altijd aan de stekker.
- Raak de stroomkabel of stekker niet aan met natte handen.
- Dit apparaat voldoet aan de EEG -richtlijnen.

## GEBRUIK



**WAARSCHUWING!** Gevaar voor letsel, elektrische schokken, brand, brandwonden en schade aan het apparaat.

- Dit apparaat is uitsluitend bestemd voor huishoudelijk gebruik.
- Droog geen beschadigde (gescheurde, gerafelde) kleding met vulling of voering.
- Droog uitsluitend textiel dat in de droogautomaat mag worden gedroogd. Volg de instructies op het wasvoorschrift in de kleding.
- Als u het wasgoed heeft gewassen met een vlekverwijderaar, voer dan een extra spoelcyclus uit voordat u de droger start.

## MONTAGE

### UITPAKKEN



**LET OP!** Voordat u de droger in gebruik neemt, moeten alle transportbeveiligingen verwijderd worden.

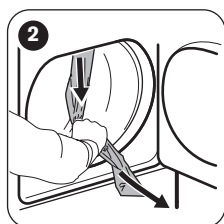
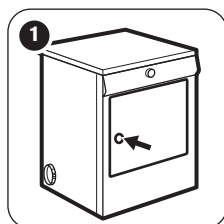

- Het gecondenseerde/gedestilleerde water mag niet worden gebruikt voor het bereiden van eten en drinken. Het kan gezondheidsproblemen veroorzaken bij mensen en dieren.
- Ga niet op de open deur zitten of staan
- Droog geen druipnatte kledingstukken in de droogautomaat.

## ONDERHOUD EN REINIGING



**WAARSCHUWING!** Gevaar voor letsel of schade aan het apparaat.

- Gebruik geen waterstralen of stoom om het apparaat te reinigen.
- Reinig het apparaat met een vochtige zachte doek. Gebruik alleen neutrale reinigingsmiddelen. Gebruik geen schuurmiddelen, schuursponsjes, oplosmiddelen of metalen voorwerpen.

## VERWIJDERING



**WAARSCHUWING!** Gevaar voor letsel of verstikking.

- Haal de stekker uit het stopcontact en koppel het apparaat los van de watertoevoer.
- Snijd het netsnoer vlak bij het apparaat af en gooi het weg.
- Verwijder de deurvergrendeling om te voorkomen dat kinderen of huisdieren binnen in de trommel vast komen te zitten.
- Gooi het apparaat weg conform de lokale voorschriften voor de verwijdering van elektrische en elektronische apparatuur (AEEA).

- 1 Open de vuldeur.
- 2 Trek de stroken plakband los van de binnenkant van de machine, bovenop de trommel.
- 3 Verwijder de plastic folie en de polystyreen vulling van de machine.

### VENTILATIESLANG

**i** Wat betreft de uitlaat zelf, als u heeft gekozen voor een vast rooster aan de wand of het raam, kan een goede plaatselijke doe-het-zelfzaak u de benodigde fittingen en installatieadvies verschaffen.

**i** Zorg ervoor dat de lengte van de ventilatieslag kleiner is dan 2 m en dat deze maximum 2 bochten bevat.

**!** **WAARSCHUWING!** Het is belangrijk om de ventilatieslang niet te bevestigen aan bijvoorbeeld een afzuigkap, een schoorsteen of een rookkanaal dat ontworpen is om uitlaatgassen van een apparaat dat brandstof verbruikt af te voeren.

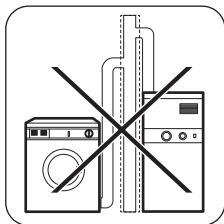

Merk op dat om condensatieproblemen te vermijden het van belang is dat de droger is uitgerust met de flexibele slang om zijn "uitlaatgassen" ten minste tot voorbij keukenonderdelen af te voeren. Om te voorkomen dat het apparaat oververhit raakt, is het van belang dat de stoomafvoer niet wordt belemmerd. Als er een permanente slang aan een externe muur of plafond is bevestigd, moet men ervoor zorgen dat

deze over een minimale capaciteit van 150 m<sup>3</sup>/u beschikt. Als de droogtrommel zich naast de koken bevindt, moet u ervoor zorgen dat de ventilatieslang niet gekneld wordt. Als de slang gedeeltelijk wordt platgedrukt, zal de droogefficiëntie worden verminderd, wat leidt tot langere droogtijden en een hoger energieverbruik. Als de slang volledig wordt platgedrukt kan de veiligheidsuitschakeling waarmee het apparaat is uitgerust in werking treden. Bij het bedienen van de wasdroger mag de kamertemperatuur niet lager liggen dan +5° C en niet hoger dan +35° C, omdat dit de prestaties van het apparaat kan beïnvloeden.

**i** Als de slang te lang is en de kamertemperatuur laag is, kan het vocht in de slang condenseren tot water. Dit is normaal. Om te voorkomen dat dit water in de slang komt, wordt het aangeraden om een klein gat (dia. 3 mm) te boren in het laagste punt van de slang en er een kleine bak onder te plaatsen. (Zie afbeelding, punt **B**).

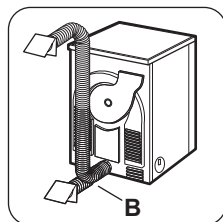

**i** Er zijn 3 ventilatie-uitgangen: links, rechts en aan de achterzijde.

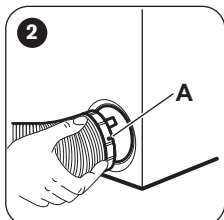
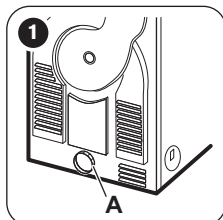

- 1 Verwijder de ringmoer **A** van de ventilatie-uitgang aan de achterzijde.

- 2 Schroef de ringmoer aan de slang en druk deze op zijn plaats.
- 3 De niet gebruikte ventilatie-openingen moeten met de meegeleverde afdichtingen worden afgeschermd.

## DEUR OMKEREN

Om het in- en uitladen van het wasgoed te vergemakkelijken kan de deur worden omgekeerd.



**WAARSCHUWING!** De draairichting van de deur mag alleen worden veranderd door een gekwalificeerd vakman.

Neem contact op met de service-afdeling. De kosten voor het veranderen van de draairichting van de deur zijn voor u.

## SPECIALE ACCESSOIRES

### ▪ stapelkit



Verkrijgbaar bij de klantenservice of uw gespecialiseerde dealer

Om de droogautomaat bovenop een wasautomaat te kunnen zetten met een diepte tussen 48 en 60 cm.  
Lees de bij de kit geleverde gebruiksaanwijzing zorgvuldig door.

# EENVOUDIGE START

## BESCHRIJVING VAN HET PRODUCT

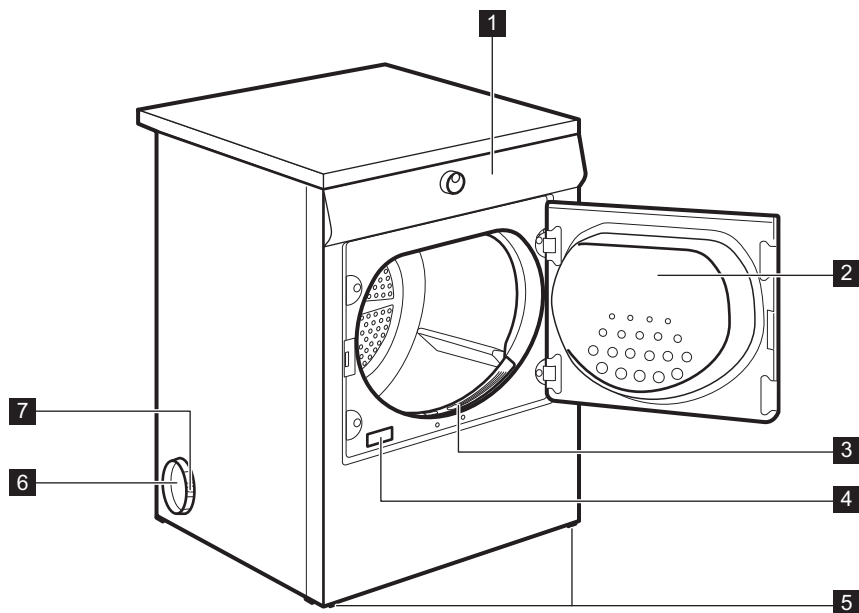

- 1** Bedieningspaneel
- 2** Deur van het apparaat
- 3** Pluisfilter
- 4** Typeplaatje
- 5** Verstelbare pootjes

- 6** Ventilatieopeningen aan de zijkanten/  
ventilatieopeningen aan de achterkant
- 7** Ringmoer





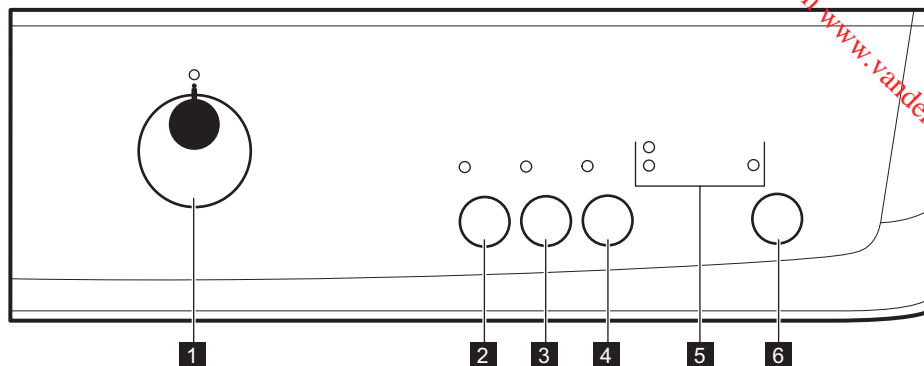



















## BEDIENINGSPANEEL



- 1** Programmaknop en ① UIT-schakelaar
- 2** Lage temp.-toets
- 3** Anti-kreuk-toets
- 4** Zoemer-toets
- 5** Indicatielampjes: Droegen , Eind/Anti-kreuk  →, filter 
- 6** Start/Pauze-toets

## PROGRAMMATABEL

Programma's	Type lading	Lading (max.) <sup>1)</sup> / Textielmarkering
Katoen		
Extra Droog	Droogniveau: extra droog	7 kg/  
Sterkdroog	Droogniveau: zeer droog	7 kg/  
 Kastdroog <sup>2)3)</sup>	Droogniveau: klaar voor de linnenkast	7 kg/  
Strijkdroog+	Droogniveau: textiel dat nog gestreken moet worden.	7 kg/  
Strijkdroog <sup>3)</sup>	Droogniveau: geschikt om te strijken	7 kg/  
Synthetica		
Extra Droog	Droogniveau: extra droog	3 kg/   
Kastdroog <sup>3)</sup>	Droogniveau: klaar voor de linnenkast	3 kg/   
Strijkdroog	Droogniveau: geschikt om te strijken	3 kg/   

Programma's	Type lading	Lading (max.) <sup>1)</sup> / Textielmarkering
Speciaal		
Snel 2kg 30'	Programma voor tijd om aparte wasdingen te drogen.	1kg/ ☺☺☺
 Strijkvrij	Weefsels die gemakkelijk te onderhouden zijn en die minimaal gestreken dienen te worden. De droogresultaten kunnen per weefsel verschillen. Schud de dingen goed door elkaar voordat u ze in de machine stopt. Als het programma voltooid is, verwijdert u de dingen en gebruikt u er een hanger voor.	1 kg (of 5 overhemden)/ ☺ ☺☺
Mix	Katoenen en synthetische weefsels Programma voor lage temperaturen Zacht programma met warme lucht	3kg/ ☺☺☺
 Baby	Babycyclus is een speciaal programma voor jumpers die gedroogd worden "om ze meteen te kunnen dragen".	2kg/ ☺☺☺
Jeans	Vrijetijdskleding zoals een spijkerbroek, sweaters van dikte met verschillende materiaal (bijvoorbeeld bij de nek, aan de mouwen en zomen).	7 kg/ ☺☺☺
Opfrissen	Om textiel fris te maken die lang in de kast gelegen hebben.	1kg

1) Het maximale gewicht verwijst naar droge kledingstukken.

2) Het programma  Katoen Kastdroog ECO is het 'standaard katoenprogramma' volgens de regelgeving van de Europese Commissie nr. 392/2012. Het is geschikt voor het drogen van normale natte katoenen wasgoed en is het efficiëntste programma wat betreft het energieverbruik voor het drogen van natte katoenen wasgoed.

3) **Uitsluitend voor testinstututen:** Standaardprogramma's voor tests worden gespecificeerd in het EN 61121-document.

## OPTIES

### LAGE TEMP.

Met deze optie kunt u een droogprogramma met een lage temperatuur instellen voor fijne was. Gebruik deze optie voor stoffen met het symbool

 op het etiket (bijv. acryl, viscose).

### ANTI-KREUK

Verlengt de anti-kreukfase met 60 minuten na afloop van de droogcyclus. Deze functie vermindert kreukels. Tijdens de anti-kreukfase mag het wasgoed worden uitgenomen.

### ZOEMER

De zoemer klinkt met intervallen.



- aan het einde van de cyclus
- begin en einde van de anti-kreukfase
- bij een cyclusunterbreking

Standaard staat de zoemer altijd aan. U kunt deze functie gebruiken om het geluid in- of uit te schakelen.



U kunt de optie Zoemer activeren bij alle programma's.

## OPTIETABEL

Programma's <sup>1)</sup>	Lage temp.	Anti-kreuk	Zoemer
Katoen			
Extra Droog	■	■	■
Sterkdroog	■	■	■
 Kastdroog	■	■	■
Strijkdroog+	■	■	■
Strijkdroog	■	■	■
Synthetica			
Extra Droog	■	■	■
Kastdroog	■	■	■
Strijkdroog	■	■	■
Speciaal			
Snel 2kg 30'	■	■	■
 Strijkvrij	■	■	■
Mix	■	■	■
 Baby	■	■	■
Jeans	■	■	■
Opfrissen			■

1) U kunt samen met het programma ook één of meer opties instellen. Druk op de bijbehorende tiptoets om ze in of uit te schakelen.

## INSTELLINGEN

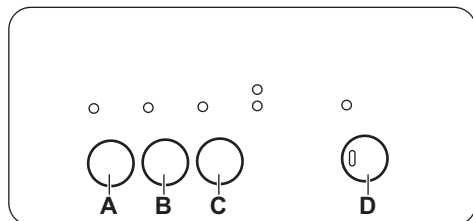

- A.** Lage temp.-toets
- B.** Anti-kreuk-toets
- C.** Zoemer-toets
- D.** Start/Pauze-toets

### ZOEMER AAN/UIT



Voor het deactiveren of activeren van de geluidssignalen drukt u twee seconden lang op de toetsen **(A)** en **(B)** gelijktijdig ingedrukt.

### AFSTELLING VAN DE RESTERENDE VOCHTGRAAD VAN HET WASGOED

Het wijzigen van de standaardgraad van het restvocht van het wasgoed:

1. Gebruik de programmakeuzeknop om een programma te kiezen.
2. Wacht ongeveer 8 seconden.
3. Houd **(B)** en **(D)** tegelijkertijd ingedrukt.

Eén van deze lampjes gaat branden:

- →| **Eind/Anti-kreuk** - maximum droge wasgoed
  -  **Drogen** - droger wasgoed
  - →| **Eind/Anti-kreuk** en  **Drogen** het standaard droge wasgoed
4. Blijf op de toets (**D**) drukken totdat het indicatielampje van het correcte niveau aan gaat.
5. Houd de toetsen (**B**) en (**D**) gedurende ongeveer 2 seconden tegelijk ingedrukt om de aanpassing te bevestigen.

## VOORDAT U HET APPARAAT VOOR DE EERSTE KEER GEBRUIKT

Voordat u het apparaat voor het eerst in gebruik neemt:

- Maak de trommel van de droogautomaat schoon met een vochtige doek.

- Start een programma van 1 uur met nat wasgoed.

## DAGELIJKS GEBRUIK

### EEN PROGRAMMA STARTEN.

1. Bereid het wasgoed voor en plaats de kledingstukken in het apparaat.



**LET OP!** Zorg bij het sluiten van de deur dat het wasgoed niet tussen de deur van het apparaat en de rubber pakking terecht komt.

2. Stel het correcte programma en de gewenste opties voor dit type wasgoed in.
3. Druk op de Start/Pauze-aanraaktoets. Het programma wordt gestart.

resultaten het wasgoed pas te verwijderen als de fase bijna of volledig is voltooid.

Na afloop van de anti-kreukbeveiligingfase:

- Start/Pauze-indicatielampje gaat uit.

1. Draai de programmaknop naar  OFF
2. Open de deur van het apparaat.
3. Haal het wasgoed uit de trommel.
4. Sluit de deur van het apparaat.



**Reinig altijd het filter als het programma is voltooid.**

### EEN PROGRAMMA WIJZIGEN

1. Draai de programmaknop naar  OFF
2. Stel het programma in.

### STAND-BYFUNCTIE

Om het energieverbruik te verlagen, schakelt deze functie het apparaat automatisch uit:

- Als na 5 minuten geen programma start.
- 5 minuten na afloop van het wasprogramma.

### AAN HET EINDE VAN HET PROGRAMMA

Als het programma is voltooid:

- U hoort met tussenpozen een geluidssignaal (als de zoemerfunctie aan is).
- De indicatielampjes →| **Eind/Anti-kreuk** en  filter gaan aan.
- Het Start/Pauze-lampje brandt.



### INDICATIELAMPJES

Deze lampjes geven de volgende functies aan:

Het apparaat blijft nog ongeveer 30 minuten in de anti-kreukbeveiligingfase werken.

In de anti-kreukbeveiligingfase worden de kreukels uit uw kleding gehaald.





U kunt het wasgoed uit de machine halen voordat deze fase is voltooid. Wij adviseren u voor de beste

- **Drogen** : Dit lampje geeft aan dat het apparaat zich in de droogfase bevindt.
- **Eind/Anti-kreuk** →|: Dit lampje brandt aan het einde van de afkoelfase, tijdens de anti-kreukfase en aan het einde van het programma.
- **filter** : Dit lampje licht op aan het einde van het programma om u eraan te herinneren dat de filters moeten worden gereinigd.

## AANWIJZINGEN EN TIPS

### WASGOED VOORBEREIDEN

- Sluit de ritsen.
- Sluit de drukknopjes van dekbedovertrekken.
- Droog geen losse bandjes of linten (bijvoorbeeld de koorden van een schort). Maak ze aan elkaar vast voordat u het programma start.
- Maak alle zakken leeg.
- Draai de kledingstukken met een katoenen voering binnenstebuiten. Het katoen moet aan de buitenkant zitten.
- Stel altijd het programma in dat geschikt is voor het soort wasgoed.
- Doe lichte en donkere kleuren niet samen.
- Gebruik een geschikt programma voor katoen, jersey en gebreide kleding om krimp te verminderen.
- Overschrijd de maximale lading niet die in het programmahoofdstuk wordt aangegeven of wordt getoond op het scherm.
- Droog alleen wasgoed dat geschikt is voor machinedrogen. Zie de wasvoorschriften op de kledingstukken.
- Droog grote en kleine items niet samen. Kleine items kunnen in de grote verstrikt raken en ongedroogd blijven.

Wasvoorschrift	Beschrijving
	Wasgoed is geschikt voor machinedrogen.
	Wasgoed is geschikt voor machinedrogen op hogere temperaturen.
	Wasgoed is allen geschikt voor machinedrogen op lage temperaturen.
	Wasgoed is niet geschikt voor machinedrogen.

## ONDERHOUD EN REINIGING

### HET FILTER SCHOONMAKEN

Aan het einde van elke cyclus zal het filterlampje branden om u te laten weten dat het filter moet worden gereinigd.



Het filter vangt de pluizen op. De pluizen ontstaan tijdens het drogen van de kleding in de droogautomaat.

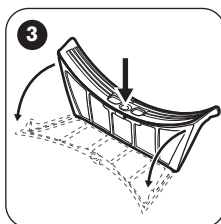
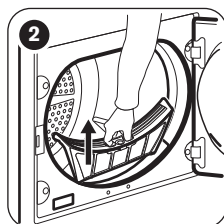
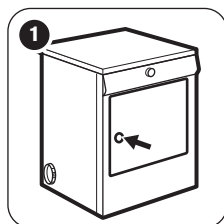

- 1 Open de deur.
- 2 Trek aan het filter.
- 3 Open het filter
- 4 Maak het filter schoon met een vochtige hand.
- 5 Sluit het filter.

**6** Verwijder de pluizen uit de filterhouder. Hiervoor kan een stofzuiger worden gebruikt.

**7** Zet het filter in de filterhouder.

**DE TROMMEL REINIGEN**



**WAARSCHUWING!** Ontkoppel het apparaat voordat u het reinigt.

Gebruik een gewone zeepreineriger om de binnenzijde van de trommel en de trommelhouders te reinigen. Droog het gereinigde oppervlak met een zachte doek.



**LET OP!** Gebruik geen schuurmiddelen of staalwol om de trommel schoon te maken.

**HET BEDIENINGSPANEEL EN DE BEHUIZING REINIGEN**

Gebruik een standaard zeepsop om het bedieningspaneel en de behuizing te reinigen. Gebruik een vochtige doek om te reinigen. Droog het gereinigde oppervlak met een zachte doek.



**LET OP!** Gebruik geen schoonmaakmiddelen voor meubels of schoonmaakmiddelen die roest kunnen veroorzaken.

**PROBLEEMOPLOSSING**

Probleem	Mogelijke oplossing
U kunt het apparaat niet activeren.	Zorg dat de stekker in het stopcontact zit.
Het programma start niet.	Controleer de zekering in de zekeringenkast (huisinstallatie). Druk op Start/Pauze.
De deur van het apparaat gaat niet dicht.	Zorg dat de deur van het apparaat is gesloten. Zorg dat het filters op de juiste wijze is geïnstalleerd.
Op het display verschijnt een lange programma-duur. <sup>1)</sup>	Zorg dat het wasgoed niet tussen de deur van het apparaat en de rubber pakking terecht komt. Verzekert u ervan dat het gewicht van het wasgoed geschikt is voor de duur van het programma.
	Zorg dat het filter schoon is.
	Het wasgoed is te nat. Centrifugeer het wasgoed nogmaals in de wasautomaat.
	Zorg ervoor dat de kamertemperatuur niet te hoog is.
Op het display verschijnt een korte programma-duur.	Stel het programma Tijd of Extra Droog in.
Op het display verschijnt <b>Err</b> <sup>2)</sup> .	Als u een nieuw programma wilt instellen, moet u eerst het apparaat uit- en inschakelen.
	Zorg dat de opties geschikt zijn voor het programma.

Probleem	Mogelijke oplossing
Op het display verschijnt (bijv. <b>E51</b> ) <sup>2)</sup> .	Het apparaat uit en weer aanzetten. Start een nieuw programma. Als het probleem opnieuw optreedt, neemt u contact op met onze serviceafdeling.

1) Na ongeveer 5 uur stopt het programma automatisch.

2) alleen drogers met het display.

**Als de droogresultaten niet naar tevredenheid zijn.**

- Het ingestelde programma was onjuist.
- Het filter is verstopt.
- Er zat te veel wasgoed in het apparaat.

- De trommel is vuil.
- Verkeerde instelling van de geleidingssensor.
- De luchtcirculatiesleuven zijn verstopt.

## TECHNISCHE GEGEVENS

Hoogte x breedte x diepte	850 x 600 x 600 mm (maximaal 630 mm)
Maximale diepte met de apparaatdeur open	1090 mm
Maximale breedte met de apparaatdeur open	950 mm
Afstelbare hoogte	850 mm (+ 15 mm - afstellen van voeten)
Trommelinhoud	108 l
Maximaal laadvolume	<b>7</b> kg
Spanning	230V
Frequentie	50 Hz
Niveau geluidsvermogen	66 dB
Totaal vermogen	2600 W
Energie-efficiëntieklasse	<b>C</b>
Energieverbruik bij het standaard katoenprogramma en een volle lading. <sup>1)</sup>	<b>4,25</b> kWh
Energieverbruik bij het standaard katoenprogramma en een deellading. <sup>2)</sup>	<b>2,35</b> kWh
Jaarlijks energieverbruik <sup>3)</sup>	510,00 kWh
Links-aan modus stroomverbruik <sup>4)</sup>	0,90 W
Uit-modus stroomverbruik <sup>4)</sup>	0,10 W
Type gebruik	Huishoudelijk
Toegestane omgevingstemperatuur	+ 5°C tot + 35°C

Het beschermdeksel biedt bescherming tegen vaste stoffen en vochtigheid, behalve op plaatsen waar de laagspanningsapparatuur geen bescherming tegen vocht biedt

**IPX4**

- 1) Overeenkomstig EN 61121. 7 kg katoen gecentrifugeerd op 1000 tpm.
- 2) Overeenkomstig EN 61121. 3,5 kg katoen gecentrifugeerd op 1000 tpm.
- 3) Energieverbruik per jaar in kWh, gebaseerd op 160 droogcycli van het standaardkatoenprogramma bij volledige en gedeeltelijke lading, en het verbruik van de lage-stroommodi. Daadwerkelijke energieverbruik per cyclus hangt af van hoe het apparaat wordt verbruikt (REGELGEVING (EU) nr. 392/2012).
- 4) In overeenstemming met EN 61121.

De gegevens in de bovenstaande grafiek zijn in overeenstemming met de EU verordening 392/2012 die richtlijn 2009/125/EC implementeert.

## VERBRUIKSGEGEVENS

Programma	Centrifugeren op / restvocht	Droogtijd <sup>1)</sup>	Energieverbruik <sup>2)</sup>
Katoen <b>Eco</b> 7 kg			
Kastdroog	1400 tpm / 50%	100 min.	3,70 kWh
	1000 tpm / 60%	115 min.	4,25 kWh
Strijkdroog	1400 tpm / 50%	75 min.	2,55 kWh
	1000 tpm / 60%	87 min.	3,20 kWh
Katoen <b>Eco</b> 3,5 kg			
Kastdroog	1400 tpm / 50%	61 min.	2,05 kWh
	1000 tpm / 60%	70 min.	2,35 kWh
Synthetica 3 kg			
Kastdroog	1200 tpm / 40%	40 min.	1,20 kWh
	800 tpm / 50%	46 min.	1,47 kWh

1) Voor deelladingen is de cyclusduur korter en verbruikt het apparaat minder energie.

2) Een ongeschikte omgevingstemperatuur en/of slecht gecentrifugeerd wasgoed kunnen de cyclusduur verlengen en het energieverbruik verhogen.

## PRODUCTINFORMATIEBLAD MET BETREKKING TOT E.U.-VOORSCHRIFT 1369/2017

Productinformatieblad	
Handelsmerk	ZANUSSI
Model	ZTE7103BZ, PNC916095306
Nominale capaciteit in kg	7





Droogtrommel met luchtafvoer of condensatie	Luchtopening
Energie-efficiëntieklasse	C
Energieverbruik in kWh per jaar, gebaseerd op 160 droogcycli met het standaard katoenprogramma bij volledige en gedeeltelijke lading, en het verbruik in de energiebesparende standen. Het werkelijke verbruik hangt af van de wijze waarop het apparaat wordt gebruikt.	510,00
Automatische of niet-automatische droogtrommel	Automatisch
Het energieverbruik van het standaard katoenprogramma bij volledige lading in kWh	4,25
Het energieverbruik van het standaard katoenprogramma bij gedeeltelijke lading in kWh	2,35
Energieverbruik in de uitstand in W	0,90
Energieverbruik in de sluimerstand in W	0,10
De duur van de sluimerstand in minuten	10
Het "standaard katoenprogramma", gebruikt bij volledige en gedeeltelijke lading, het standaard droogprogramma is waarop de op het etiket en de productkaart vermelde informatie betrekking heeft, dat dit programma geschikt is voor het drogen van normaal vochtig katoenen wasgoed en dat dit voor katoen het efficiëntste programma is in termen van energieverbruik	
De gewogen programmaduur van het "standaard katoenprogramma bij volledige en gedeeltelijke lading" in minuten	89
De programmaduur van het "standaard katoenprogramma bij volledige lading" in minuten	115
De programmaduur van het "standaard katoenprogramma bij gedeeltelijke lading" in minuten	70
Condensatie-efficiëntieklasse op een schaal van G (minst efficiënt) tot A (meest efficiënt)	-
Gemiddelde condensatie-efficiëntie van het standaard katoenprogramma bij volledige lading aangegeven als percentage	-
Gemiddelde condensatie-efficiëntie van het standaard katoenprogramma bij gedeeltelijke lading aangegeven als percentage	-
Gewogen condensatie-efficiëntie van het "standaard katoenprogramma bij volledige en gedeeltelijke lading"	-
Geluidsvermogensniveau in dB	66
Ingebouwde apparatuur J/N	Nee

De gegevens in de bovenstaande grafiek zijn in overeenstemming met de EU verordening 392/2012 die richtlijn 2009/125/EC implementeert.

## MILIEUBESCHERMING

---

Recycleer de materialen met het symbool . Gooi de verpakking in een geschikte afvalcontainer om het te recyclen. Bescherm het milieu en de volksgezondheid en recycleer op een correcte manier het afval van elektrische en elektronische

apparaten. Gooi apparaten gemarkeerd met het symbool  niet weg met het huishoudelijk afval. Breng het product naar het milieustation bij u in de buurt of neem contact op met de gemeente.

Downloaded from [www.vandenborre.be](http://www.vandenborre.be)

## **INFORMATIONS DE SÉCURITÉ**

---

Avant de commencer à installer et utiliser cet appareil, lisez soigneusement les instructions fournies. Le fabricant ne pourra être tenu pour responsable des blessures et dégâts résultant d'une mauvaise installation ou utilisation. Conservez toujours les instructions dans un lieu sûr et accessible pour vous y référer ultérieurement.

## **SÉCURITÉ DES ENFANTS ET DES PERSONNES VULNÉRABLES**



### **AVERTISSEMENT!**

Risque d'asphyxie, de blessure ou d'invalidité permanente.

- Cet appareil peut être utilisé par des enfants de plus de 8 ans, ainsi que des personnes dont les capacités physiques, sensorielles et mentales sont réduites ou dont les connaissances et l'expérience sont insuffisantes, à condition d'être surveillés ou d'avoir reçu des instructions concernant l'utilisation sécurisée de l'appareil et de comprendre les risques encourus.
- Les enfants entre 3 et 8 ans et les personnes ayant un handicap très important et complexe doivent être tenus à l'écart de l'appareil, à moins d'être surveillés en permanence.
- Les enfants de moins de 3 ans doivent être tenus à l'écart de l'appareil, à moins d'être surveillés en permanence.
- Ne laissez pas les enfants jouer avec l'appareil.
- Ne laissez pas les emballages à la portée des enfants et jetez-les convenablement.
- Ne laissez pas les détergents à la portée des enfants.
- Tenez les enfants et les animaux éloignés de l'appareil lorsque la porte est ouverte.
- Si l'appareil est équipé d'un dispositif de sécurité enfants, nous vous recommandons de l'activer.
- Les enfants ne doivent pas nettoyer ni entreprendre une opération de maintenance sur l'appareil sans surveillance.

## SÉCURITÉ GÉNÉRALE

- Ne modifiez pas les caractéristiques de cet appareil.
- Si le sèche-linge est placé au-dessus d'un lave-linge, utilisez le kit de superposition. Le kit de superposition, disponible auprès d'un revendeur agréé, ne peut être utilisé qu'avec l'appareil indiqué dans les instructions (fournies avec l'accessoire). Lisez attentivement les instructions avant de procéder à l'installation (reportez-vous au livret d'installation).
- L'appareil ne doit pas être installé derrière une porte à serrure, une porte coulissante ni une porte battante dotée d'une charnière du côté opposé à l'appareil qui pourrait empêcher l'ouverture complète de la porte.
- Les orifices d'aération situés à la base ne doivent pas être obstrués par de la moquette, un tapis, ou tout type de revêtement de sol.
- **AVERTISSEMENT** : L'appareil ne doit pas être branché à l'alimentation en utilisant un appareil de connexion externe comme un minuteur, ou branché à un circuit qui est régulièrement activé/désactivé par un fournisseur d'énergie.
- Ne branchez la fiche d'alimentation à la prise de courant qu'à la fin de l'installation. Après l'installation, assurez-vous que la prise est accessible.
- Aérez suffisamment la pièce où est installé l'appareil pour éviter le reflux de gaz provenant d'appareils utilisant d'autres combustibles, y compris les flammes nues.
- L'air rejeté ne doit pas être évacué dans une évacuation utilisée pour les fumées rejetées provenant des appareils brûlant du gaz ou d'autres combustibles.
- Si le câble d'alimentation est endommagé, il doit être remplacé par le fabricant, un service de maintenance agréé ou un technicien qualifié afin d'éviter tout danger lié à l'électricité.
- Respectez la charge maximale de 7 kg (reportez-vous au chapitre « Tableau des programmes »).
- N'utilisez pas l'appareil si certains articles ont été salis par des produits chimiques industriels.

- Retirez les peluches ou morceaux d'emballage accumulés autour de l'appareil.
- N'utilisez pas l'appareil sans filtre. Nettoyez le filtre à peluches avant ou après chaque utilisation.
- N'introduisez que du linge propre dans le sèche-linge.
- Il convient que les articles qui ont été salis par des substances telles que l'huile de cuisson, l'acétone, l'alcool, l'essence, le kérosène, les détachants, la térébenthine, la cire et les substances pour retirer la cire soient lavés dans de l'eau chaude avec une quantité supplémentaire de détergent avant d'être séchés dans le sèche-linge à tambour.
- Il convient que les articles comme le caoutchouc mousse (mousse de latex), les bonnets de douche, les textiles étanches, les articles doublés de caoutchouc et les vêtements ou les oreillers comprenant des parties en caoutchouc mousse ne soient pas séchés dans le sèche-linge.
- Les assouplissants ou autres produits similaires doivent être utilisés conformément aux instructions de leur fabricant.
- Retirez des vêtements tous les objets pouvant provoquer un incendie comme les briquets ou les allumettes.
- **AVERTISSEMENT** : N'arrêtez jamais le sèche-linge avant la fin du cycle de séchage à moins de sortir immédiatement tout le linge et de le déplier pour mieux dissiper la chaleur.
- Avant toute opération d'entretien, éteignez l'appareil et débranchez la fiche de la prise secteur.

## CONSIGNES DE SÉCURITÉ

---

### INSTALLATION

- Retirez l'intégralité de l'emballage.
- N'installez pas et ne branchez pas un appareil endommagé.
- Suivez scrupuleusement les instructions d'installation fournies avec l'appareil.
- Soyez toujours vigilants lorsque vous déplacez l'appareil car il est lourd. Utilisez toujours des gants de sécurité et des chaussures fermées.
- N'installez pas l'appareil ou ne l'utilisez pas dans un endroit où la température ambiante est inférieure à 5 °C ou supérieure à 35 °C.
- L'appareil doit être installé sur un sol plat, stable, résistant à la chaleur et propre.
- Assurez-vous que de l'air circule entre l'appareil et le sol.
- Déplacez toujours l'appareil en position verticale.
- La surface arrière de l'appareil doit être positionnée contre le mur.
- Une fois l'appareil installé à son emplacement permanent, vérifiez qu'il est bien de niveau à l'aide d'un niveau à bulle. S'il n'est pas de niveau, réglez les pieds jusqu'à ce qu'il le soit.

## BRANCHEMENT ÉLECTRIQUE



**AVERTISSEMENT!** Risque d'incendie ou d'électrocution.

- L'appareil doit être relié à la terre.
- Vérifiez que les paramètres figurant sur la plaque signalétique correspondent aux données électriques de votre réseau.
- Utilisez toujours une prise de courant de sécurité correctement installée.
- N'utilisez pas d'adaptateurs multiprises ni de rallonges.
- Ne tirez jamais sur le câble d'alimentation pour débrancher l'appareil. Tirez toujours sur la fiche.
- Ne touchez jamais le câble d'alimentation ni la fiche avec des mains mouillées.
- Cet appareil est conforme aux directives CEE.

## UTILISATION



**AVERTISSEMENT!** Risque de blessure, de choc électrique, d'incendie, de brûlures ou de dommage matériel à l'appareil.

- Cet appareil est exclusivement destiné à une utilisation domestique.
- Ne séchez pas d'articles endommagés (déchirés, effiloché) contenant un rembourrage ou un garnissage.
- Séchez uniquement les textiles adaptés au séchage dans un sèche-linge. Suivez les instructions figurant sur l'étiquette des textiles.
- Si vous avez lavé votre linge avec un produit détachant, lancez un cycle de rinçage supplémentaire avant de démarrer le sèche-linge.
- N'utilisez pas l'eau de condensation/distillée pour préparer des boissons ni pour cuisiner. Elle

## INSTALLATION

### DÉBALLAGE



**ATTENTION!** Avant de mettre l'appareil en service, il est impératif d'enlever tous les éléments de protection de transport.

peut entraîner des problèmes de santé chez les personnes et les animaux domestiques.

- Ne montez pas sur la porte ouverte de l'appareil et ne vous asseyez pas dessus.
- N'introduisez pas de linge non essoré dans un sèche-linge.

## ENTRETIEN ET NETTOYAGE



**AVERTISSEMENT!** Risque de blessure corporelle ou de dommages matériels.

- Ne pulvérisez pas d'eau ni de vapeur pour nettoyer l'appareil.
- Nettoyez l'appareil avec un chiffon doux humide. Utilisez uniquement des produits de lavage neutres. N'utilisez pas de produits abrasifs, de tampons à récurer, de solvants ni d'objets métalliques.

## MISE AU REBUT



**AVERTISSEMENT!** Risque de blessure ou d'asphyxie.

- Débranchez l'appareil de l'alimentation électrique et de l'arrivée d'eau.
- Coupez le câble d'alimentation au ras de l'appareil et mettez-le au rebut.
- Retirez le dispositif de verrouillage du hublot pour empêcher les enfants et les animaux de s'enfermer dans le tambour.
- Jetez l'appareil en vous conformant aux exigences locales relatives à la mise au rebut des Déchets d'équipements électriques et électroniques (DEEE).

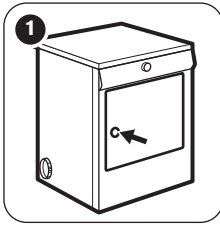

1 Ouvrez la porte.

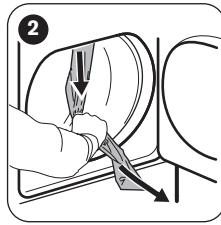

2 Enlevez les rubans adhésifs à l'intérieur de la machine, au-dessus du tambour.

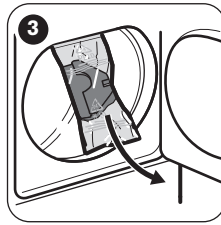

3 Enlevez la gaine plastique avec le rembourrage en polystyrène de l'appareil.

### TUYAU D'ÉVACUATION



En ce qui concerne le conduit, si vous avez décidé de l'installer sur une paroi ou une fenêtre grillagée, faites appel à un constructeur marchand pour obtenir les accessoires nécessaires et des conseils en matière d'installation.



Veillez à ce que la longueur du tuyau d'évacuation soit inférieure à 2 m et que celui-ci ne comporte pas plus de 2 coudes.



**AVERTISSEMENT!** Attention à ne pas raccorder le tuyau d'évacuation, par exemple, à une hotte, une cheminée ou un tuyau de fumée conçu pour l'évacuation d'un appareil à combustion.

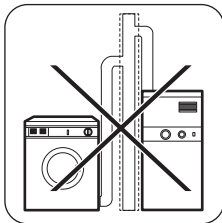

Notez que pour éviter tout problème de condensation, il est essentiel que le sèche-linge soit équipé d'un tuyau flexible qui transporte l'air humide bien au-delà des éléments de cuisine, de préférence à l'extérieur de cette dernière. Pour empêcher toute surchauffe de l'appareil, il est important de ne pas bloquer la sortie d'évacuation de la vapeur. Ainsi, en cas d'installation permanente d'un tuyau en direction d'une paroi extérieure ou

d'un plafond, il faut assurer un débit d'évacuation d'au moins 150 m<sup>3</sup>/h. Si le sèche-linge est installé à proximité d'éléments de cuisine, assurez-vous que le tuyau d'évacuation ne soit pas écrasé. Si le tuyau est partiellement écrasé, l'efficacité du séchage sera réduite, le temps de séchage plus long et la consommation d'énergie plus élevée. Si le tuyau est complètement écrasé, le disjoncteur dont l'appareil est équipé risque de se déclencher. Pendant le fonctionnement du sèche-linge, la température ambiante ne doit pas être inférieure à +5 °C ou supérieure à +35 °C pour ne pas compromettre les performances de l'appareil.



Si le tuyau est long et si l'appareil est placé dans un local froid, l'humidité risque de se condenser à l'intérieur du tuyau. Il s'agit d'un phénomène habituel. Pour empêcher la formation de cette eau dans le tuyau, nous conseillons de percer un petit trou (diam. 3 mm) au point le plus bas du tuyau et de mettre un petit récipient au-dessous. (Voir la figure, point **B**).

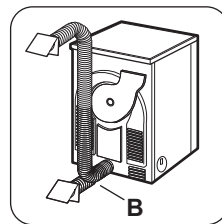

Il y a 3 orifices d'évacuation : un à gauche, un à droite et un à l'arrière.

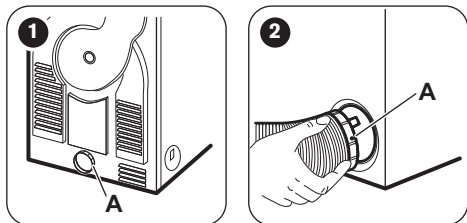

- 1 Retirez la bague de serrage **A** de l'orifice d'évacuation à l'arrière.
- 2 Vissez la bague de serrage sur le tuyau et poussez-la en position.
- 3 Les orifices non utilisés doivent être scellés avec les caches fournis.

### RÉVERSIBILITÉ DE LA PORTE

Pour faciliter le chargement ou le déchargement du linge, le sens d'ouverture de la porte peut être changé de droite à gauche.



**AVERTISSEMENT!** La réversibilité de la porte ne doit être effectuée que par un technicien qualifié.

Contactez le service après-vente agréé. Le service après-vente vous facturera alors l'intervention.

### ACCESSOIRES SPÉCIAUX

#### ▪ kit de superposition



Disponible auprès du service après-vente agréé de votre magasin vendeur

Pour permettre d'installer le sèche-linge au-dessus d'un lave-linge à chargement frontal dont la profondeur est comprise entre 48 et 60 cm.

Lisez attentivement la notice fournie avec le kit.



# DÉMARRAGE FACILE

## DESCRIPTION DE L'APPAREIL

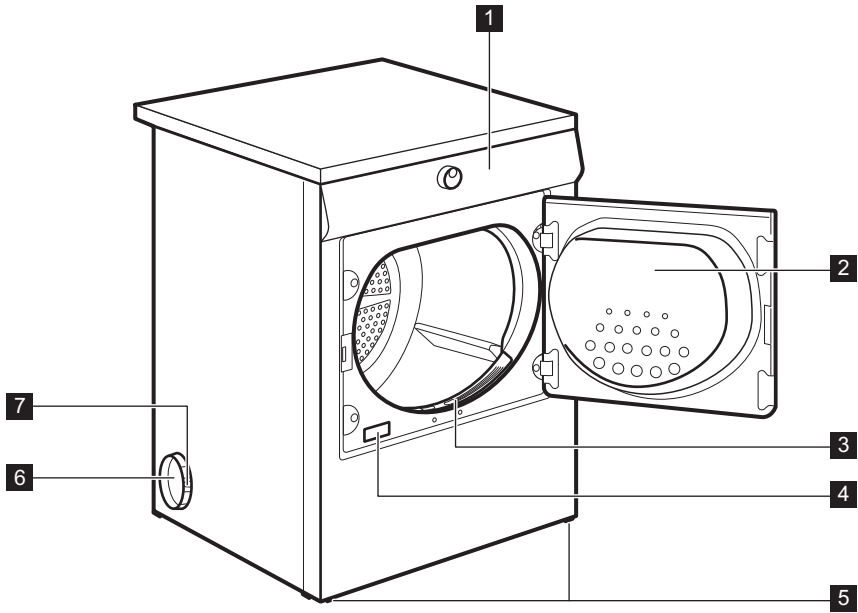

- 1** Panneau de commande
- 2** Hublot de l'appareil
- 3** Filtre à peluches
- 4** Plaque de calibrage
- 5** Pied réglable

- 6** Orifices d'évacuation latéraux / orifice d'évacuation arrière
- 7** Écrou à œillet

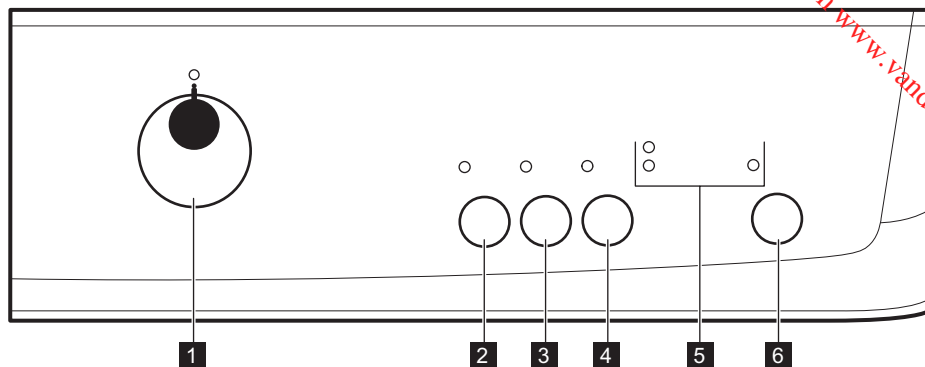

## PANNEAU DE COMMANDE



- 1** Sélecteur de programme et touche ARRÊT
- 2** Touche Délicats
- 3** Touche Anti-froissage
- 4** Touche Alarme
- 5** Voyants : Séchage Fin/anti-froissage ,  
Filtre
- 6** Touche Départ/Pause

## TABLEAU DES PROGRAMMES

Programmes	Type de charge	Charge (max.) <sup>1)</sup> / Étiquette d'entretien des textiles
Coton		
Très Sec	Degré de séchage : très sec.	7 kg /
Sec	Degré de séchage : sec.	7 kg /
Prêt à ranger <sup>2)3)</sup>	Degré de séchage : prêt à ranger.	7 kg /
Légerement humide	Degré de séchage : textiles à repasser.	7 kg /
Prêt à repasser <sup>3)</sup>	Degré de séchage : vêtements à repasser.	7 kg /
Synthétiques		
Très Sec	Degré de séchage : très sec.	3 kg /
Prêt à ranger <sup>3)</sup>	Degré de séchage : prêt à ranger.	3 kg /

Programmes	Type de charge	Charge (max.) <sup>1)</sup> / Étiquette d'entretien des textiles
Prêt à repasser	Degré de séchage : vêtements à repasser.	3 kg / ☺☺☺
Spécial		
Rapide 30'	Réglez une durée pour le séchage d'articles séparés.	1 kg / ☺☺☺
 Facile à Repasser	Vêtements faciles à entretenir demandant un minimum de repassage. Les résultats de séchage peuvent varier en fonction du type de textile. Dépliez-les le plus possible avant de les placer dans l'appareil. Une fois le programme terminé, sortez immédiatement les articles et accrochez-les sur un cintre.	1 kg (ou 5 chemises) / ☺☺☺
Textiles mélangés	Cotons et textiles synthétiques. Programme basse température. Programme délicat avec de l'air chaud.	3 kg / ☺☺☺
 Bébé	Le cycle Bébé est un programme spécial pour les genouillères à sécher « prêtes à porter ».	2 kg / ☺☺☺
Jeans	Vêtements décontractés tels que les jeans, les sweats, avec différentes épaisseurs de tissu (par ex. au niveau du poignet, du col ou des coutures).	7 kg / ☺☺☺
Rafraîchir	Pour rafraîchir des textiles qui étaient rangés.	1 kg

1) Poids maximal des articles secs.

2) Le programme  Coton Prêt à ranger ECO est le « programme coton standard » selon la réglementation de la Commission UE n° 392/2012. Il est adapté pour le séchage de linge en coton humide normal. Il s'agit du programme le plus économe en termes de consommation d'énergie pour sécher du linge en coton humide.

3) **Uniquement pour les instituts de test** : Les programmes de test standard sont indiqués dans le document EN 61121.

## OPTIONS

### DÉLICATS

Cette option vous permet de régler un programme de séchage délicat à basse température. Utilisez cette option avec des textiles dont l'étiquette porte le symbole  (par ex. acrylique, viscose).

### ANTI-FROISSAGE

Prolonge la phase anti-froissage de 60 minutes à la fin du cycle de séchage. Cette fonction réduit les plis. Le linge peut être retiré durant la phase anti-froissage.

### ALARME

L'alarme sonore retentit :



- à la fin du cycle
- au début et à la fin de la phase anti-froissage
- lors de l'interruption du cycle

Par défaut, les signaux sonores sont activés. Vous pouvez utiliser cette fonction pour activer ou désactiver les signaux sonores.



Vous pouvez activer l'option Alarme avec tous les programmes.

## TABLEAU DES OPTIONS

Programmes <sup>1)</sup>	Délicats	Anti-froissage	Alarme
Coton			
Très Sec	■	■	■
Sec	■	■	■
 Prêt à ranger	■	■	■
Légerement humide	■	■	■
Prêt à repasser	■	■	■
Synthétiques			
Très Sec	■	■	■
Prêt à ranger	■	■	■
Prêt à repasser	■	■	■
Spécial			
Rapide 30'	■	■	■
 Facile à Repasser	■	■	■
Textiles mélangés	■	■	■
 Bébé	■	■	■
Jeans	■	■	■
Rafraîchir	■	■	■

1) Conjointement au programme, vous pouvez régler 1 ou plusieurs options. Pour les activer ou les désactiver, appuyez sur la touche correspondante.

## RÉGLAGES

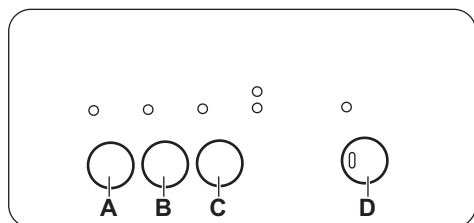

- A. Touche Délicats
- B. Touche Anti-froissage
- C. Touche Alarme
- D. Touche Départ/Pause

### ALARME ACTIVÉE/DÉSACTIVÉE

Pour activer ou désactiver les signaux sonores, appuyez simultanément sur les touches (A) et (B) et maintenez-les enfoncées pendant environ 2 secondes.

### RÉGLAGE DU DEGRÉ D'HUMIDITÉ RÉSIDUELLE DANS LE LINGE

Pour modifier le degré d'humidité résiduelle dans le linge par défaut :

1. Utilisez le sélecteur de programme pour sélectionner un programme.
2. Attendez environ 8 secondes.

- 3. Appuyez simultanément sur les touches (B) et (D) et maintenez-les enfoncées.

L'un de ces voyants s'allume :

- | **Fin/anti-froissage** - linge séché au maximum
- ⏏ **Séchage** - linge plus sec
- | **Fin/anti-froissage** et ⏏ **Séchage** linge sec standard

- 4. Appuyez à plusieurs reprises sur la touche (D) jusqu'à ce que le voyant du niveau correct s'allume.
- 5. Pour confirmer le réglage, appuyez simultanément sur les touches (B) et (D) et maintenez-les enfoncées pendant environ 2 secondes.

## AVANT LA PREMIÈRE UTILISATION

Avant la première utilisation de l'appareil :

- Nettoyez le tambour du sèche-linge avec un chiffon humide.

- Lancez un programme d'une heure avec du linge humide.

## UTILISATION QUOTIDIENNE

### DÉMARREZ UN PROGRAMME

1. Préparez le linge et chargez l'appareil.



**ATTENTION!** Assurez-vous que le hublot est fermé et que le linge n'est pas coincé entre le hublot de l'appareil et le joint en caoutchouc.

2. Réglez le programme et les options adaptés au type de charge.
3. Appuyez sur la touche Départ/Pause.

Le programme démarre.

Lorsque la phase anti-froissage est terminée :

- Le voyant Départ/Pause s'éteint.
1. Tournez le sélecteur de programme sur la position ① ARRÊT
  2. Ouvrez le hublot de l'appareil.
  3. Sortez le linge.
  4. Fermez le hublot de l'appareil.



**Nettoyez toujours le filtre dès qu'un programme est terminé.**

### CHANGEMENT DE PROGRAMME

1. Tournez le sélecteur de programme sur la position ① ARRÊT
2. Sélectionnez le programme.

### À LA FIN DU PROGRAMME

Une fois le programme terminé :

- Un signal sonore intermittent retentit (si la fonction d'alarme sonore est activée).
- Les voyants →| Fin/anti-froissage et ⚙ Filtre s'allument.
- Le voyant Départ/Pause est allumé.

L'appareil continue à effectuer la phase anti-froissage pendant environ 30 minutes.

La phase anti-froissage évite les plis du linge.

Vous pouvez retirer le linge avant la fin de la phase anti-froissage. Pour de meilleurs résultats, nous vous recommandons de ne retirer le linge que lorsque la phase est terminée ou presque.

### FONCTION DE VEILLE

Pour réduire la consommation d'énergie, cette fonction éteint automatiquement l'appareil :

- Au bout de 5 minutes si vous ne lancez aucun programme.
- Au bout de 5 minutes après la fin du programme de lavage.

### VOYANTS

Ces voyants indiquent les fonctions suivantes :

- Séchage ⏏ : Ce voyant signale que l'appareil est en phase de séchage
- Fin/anti-froissage →| : Ce voyant est allumé à la fin de la phase de refroidissement, pendant la phase anti-froissage et reste allumé à la fin du programme.
- Filtre ⚙ : Ce voyant s'allume à la fin du programme pour vous rappeler que les filtres doivent être nettoyés.

# CONSEILS

## PRÉPARATION DU LINGE

- Fermez les fermetures à glissière.
- Fermez les boutons des housses de couette.
- Ne laissez pas de cordons ni de rubans dénoués pour le séchage (par exemple des cordons de tablier). Nouez-les avant de démarrer le programme.
- Videz les poches.
- Retournez les articles ayant un revêtement intérieur en coton. Le revêtement en coton doit être tourné vers l'extérieur.
- Sélectionnez toujours le programme le plus adapté au type de linge.
- Ne mélangez pas les couleurs foncées et les couleurs claires.
- Utilisez un programme adapté pour le coton, le jersey et la bonneterie pour éviter qu'ils ne rétrécissent.
- Ne dépassez pas la charge maximale indiquée dans le chapitre des programmes ou sur l'affichage.
- Séchez uniquement du linge adapté au sèche-linge. Reportez-vous aux étiquettes des vêtements.
- Ne séchez pas les grands articles et les petits articles ensemble. Les petits articles peuvent se coincer dans les grands et ne pas sécher correctement.

Étiquette d'entretien du textile	Description
☐	Linge adapté au sèche-linge.
☺	Linge adapté au sèche-linge à haute température.
☺	Linge adapté au sèche-linge à basse température uniquement.
☒	Linge non adapté au sèche-linge.

# ENTRETIEN ET NETTOYAGE

## NETTOYAGE DU FILTRE

À la fin de chaque cycle, le voyant du filtre s'allume pour vous indiquer qu'il faut nettoyer le filtre.

**i** Le filtre recueille les peluches. Des peluches apparaissent lors du séchage des textiles dans le sèche-linge.

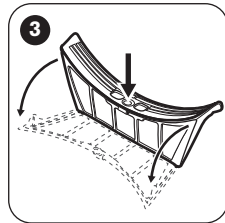
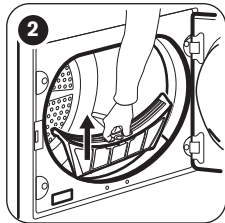
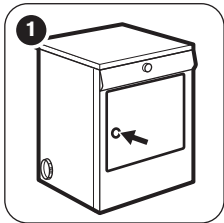

- 1 Ouvrez la porte.
- 2 Retirez le filtre.
- 3 Ouvrez le filtre.

- 4 Nettoyez le filtre après vous être humecté la main.
- 5 Refermez le filtre.
- 6 Enlevez les peluches du logement du filtre. Un aspirateur peut être utilisé à cet effet.
- 7 Insérez le filtre dans son logement.

### NETTOYAGE DU TAMBOUR



**AVERTISSEMENT!** Débranchez l'appareil avant de le nettoyer.

Utilisez un détergent savonneux doux standard pour nettoyer la surface interne du tambour et ses aubes. Séchez les surfaces nettoyées avec un chiffon doux.



**ATTENTION!** N'utilisez pas de matières abrasives ou de laine d'acier pour nettoyer le tambour.

### NETTOYAGE DU BANDEAU DE COMMANDE ET DE L'ENVELOPPE

Utilisez un détergent savonneux neutre standard pour nettoyer le bandeau de commande et le boîtier.

Nettoyez-les à l'aide d'un chiffon humide. Séchez les surfaces nettoyées avec un chiffon doux.



**ATTENTION!** Ne nettoyez pas l'appareil à l'aide de produits de nettoyage pour meubles ou autres pouvant entraîner une corrosion.

## DÉPANNAGE

Problème	Solution possible
L'appareil ne s'allume pas.	Assurez-vous que la fiche du câble d'alimentation est bien insérée dans la prise de courant.
	Vérifiez le fusible dans la boîte à fusibles (installation domestique).
Le programme ne démarre pas.	Appuyez sur Départ/Pause.
	Vérifiez que le hublot de l'appareil est fermé.
Le hublot de l'appareil ne ferme pas.	Vérifiez que le filtre est correctement installé.
	Assurez-vous que le linge n'est pas coincé entre le hublot de l'appareil et le joint en caoutchouc.
L'affichage indique une durée du programme longue. <sup>1)</sup>	Assurez-vous que le poids du linge est adapté à la durée du programme.
	Assurez-vous que le filtre est propre.
	Le linge est trop mouillé. Essorez une nouvelle fois le linge dans le lave-linge.
	Assurez-vous que la température ambiante n'est pas trop élevée.
L'affichage indique une durée du programme courte.	Réglez le programme Minuterie ou Très Sec.
L'écran affiche <b>Err<sup>2)</sup></b> .	Si vous souhaitez sélectionner un nouveau programme, vous devez éteindre puis rallumer l'appareil.

Problème	Solution possible
	Assurez-vous que les options sont compatibles avec le programme.
L'écran affiche (ex. : <b>E51</b> ) <sup>2)</sup> .	Éteignez puis rallumez l'appareil. Démarrez un nouveau programme. Si le problème se produit à nouveau, contactez le service après-vente.

- 1) Le programme s'arrête automatiquement au bout de 5 heures  
 2) uniquement les sèche-linges avec l'écran

**Si les résultats de séchage ne sont pas satisfaisants**

- Le programme réglé n'était pas adapté.
- Le filtre est obstrué.
- Vous avez introduit trop de linge dans l'appareil.

- Le tambour est sale.
- Mauvais réglage du capteur de conductivité.
- Les fentes de circulation d'air sont obstruées.

## DONNÉES TECHNIQUES

Hauteur x Largeur x Profondeur	850 x 600 x 600 mm (maximum 630 mm)
Profondeur max. avec hublot ouvert	1090 mm
Largeur max. avec hublot ouvert	950 mm
Hauteur réglable	850 mm (+ 15 mm - réglage des pieds)
Capacité du tambour	108 l
Charge maximale	<b>7</b> kg
Tension	230 V
Fréquence	50 Hz
Niveau de puissance sonore	66 dB
Puissance totale	2600 W
Classe d'efficacité énergétique	<b>C</b>
Consommation énergétique du programme standard pour le coton avec une charge complète. <sup>1)</sup>	<b>4,25</b> kWh
Consommation énergétique du programme standard pour le coton avec une charge partielle. <sup>2)</sup>	<b>2,35</b> kWh
Consommation énergétique annuelle <sup>3)</sup>	510,00 kWh
Puissance absorbée en mode « Veille » <sup>4)</sup>	0,90 W
Puissance absorbée en mode éteint <sup>4)</sup>	0,10 W
Type d'utilisation	Domestique
Température ambiante permise	+ 5 °C à + 35 °C



Niveau de protection contre l'infiltration de particules solides et d'humidité assuré par le couvercle de protection, excepté là où l'équipement basse tension ne dispose d'aucune protection contre l'humidité

**IPX4**

- 1) Conformément à la norme EN 61121. 7 kg de coton, essoré à 1 000 tr/min.
- 2) Conformément à la norme EN 61121. 3,5 kg de coton, essoré à 1 000 tr/min.
- 3) Consommation énergétique annuelle en kWh basée sur 160 cycles de séchage du programme standard pour le coton, avec une charge complète ou partielle, et la consommation des modes basse consommation. La consommation énergétique réelle par cycle dépendra de l'utilisation de l'appareil (NORME (EU) No 392/2012).
- 4) Conformément à la norme EN 61121.

Les informations fournies dans le tableau ci-dessus sont conformes à la directive d'application 392/2012 de la réglementation 2009/125/EC de la commission européenne.

**DONNÉES DE CONSOMMATION**

Programme	Vitesse d'essorage / humidité résiduelle	Temps de séchage <sup>1)</sup>	Consommation énergétique <sup>2)</sup>
<b>Coton Eco 7 kg</b>			
Prêt à ranger	1400 tr/min / 50%	100 min.	3,70 kWh
	1000 tr/min / 60%	115 min.	4,25 kWh
Prêt à repasser	1400 tr/min / 50%	75 min.	2,55 kWh
	1000 tr/min / 60%	87 min.	3,20 kWh
<b>Coton Eco 3,5 kg</b>			
Prêt à ranger	1400 tr/min / 50%	61 min.	2,05 kWh
	1000 tr/min / 60%	70 min.	2,35 kWh
<b>Synthétiques 3 kg</b>			
Prêt à ranger	1200 tr/min / 40%	40 min.	1,20 kWh
	800 tr/min / 50%	46 min.	1,47 kWh

- 1) Pour les charges partielles, la durée du cycle est plus courte et l'appareil utilise moins d'énergie.
- 2) Si la température ambiante n'est pas adaptée et/ou si le linge est mal essoré, la durée du cycle peut-être prolongée et la consommation d'énergie peut augmenter.

**FICHE D'INFORMATIONS DU PRODUIT EN RÉFÉRENCE À LA RÉGLEMENTATION DE L'UE 1369/2017**

Fiche d'informations du produit	
Marque	ZANUSSI

Modèle	ZTE7003BZ, PNC916095306
Capacité nominale en kg	7
Sèche-linge domestique à tambour est à évacuation d'air ou à condensation	Aération
Classe d'efficacité énergétique	C
Consommation énergétique annuelle en kWh basée sur 160 cycles de séchage du programme standard pour le coton, avec une charge complète ou partielle, et la consommation des modes basse consommation. La consommation énergétique réelle par cycle dépendra de l'utilisation de l'appareil.	510,00
Sèche-linge domestique à tambour automatique ou sèche-linge domestique à tambour non automatique	Automatique
Consommation d'énergie pour le programme coton standard à pleine charge en kWh	4,25
Consommation d'énergie pour le programme coton standard à demi-charge en kWh	2,35
Consommation d'énergie en mode arrêt en W	0,90
Consommation d'électricité en mode laissé sur marche en W	0,10
Durée du mode laissé sur marche en minutes	10
Le « programme standard pour le coton » utilisé avec une charge complète et partielle est le programme de séchage standard utilisé pour les informations de l'étiquette énergétique et de la fiche produit. Il est adapté au séchage du linge en coton normalement humide et est le programme le plus efficace en termes de consommation d'énergie pour le coton.	
Durée pondérée du « programme standard pour le coton avec une charge complète et partielle » en minutes	89
Durée du « programme standard pour le coton avec une charge complète » en minutes	115
Durée du « programme standard pour le coton avec une charge partielle » en minutes	70
Classe de taux de condensation sur une échelle allant de G (appareils les moins efficaces) à A (appareils les plus efficaces)	-
Taux de condensation moyen du programme coton standard à pleine charge en pourcentage	-
Taux de condensation moyen du programme coton standard à demi-charge en pourcentage	-
Efficacité de la condensation pondérée du « programme standard pour le coton avec une charge complète et partielle »	-
Niveau de puissance acoustique en dB	66
Appareil intégrable O/N	Non

Les informations fournies dans le tableau ci-dessus sont conformes à la directive d'application 392/2012 de la réglementation 2009/125/EC de la commission européenne.

## EN MATIÈRE DE PROTECTION DE L'ENVIRONNEMENT

---

Recyclez les matériaux portant le symbole .  
Déposez les emballages dans les conteneurs prévus à cet effet. Contribuez à la protection de l'environnement et à votre sécurité, recyclez vos produits électriques et électroniques. Ne jetez pas

les appareils portant le symbole  avec les ordures ménagères. Emmenez un tel produit dans votre centre local de recyclage ou contactez vos services municipaux.

## SICHERHEITSHINWEISE

Lesen Sie die mitgelieferte Gebrauchsanleitung sorgfältig vor Montage und Inbetriebnahme dieses Geräts. Bei Verletzungen oder Schäden infolge nicht ordnungsgemäßer Montage oder Verwendung des Geräts übernimmt der Hersteller keine Haftung. Bewahren Sie die Anleitung immer an einem sicheren und zugänglichen Ort zum späteren Nachschlagen auf.

## SICHERHEIT VON KINDERN UND SCHUTZBEDÜRFTIGEN PERSONEN



### WARNUNG!

Erstickungs- und Verletzungsgefahr sowie Gefahr einer dauerhaften Behinderung.

- Das Gerät kann von Kindern ab 8 Jahren und Personen mit eingeschränkten physischen, sensorischen oder geistigen Fähigkeiten oder mit mangelnder Erfahrung und/oder mangelndem Wissen nur dann verwendet werden, wenn sie durch eine für ihre Sicherheit zuständige Person beaufsichtigt werden oder in die sichere Verwendung des Geräts eingewiesen wurden und die mit dem Gerät verbundenen Gefahren verstanden haben.
- Kinder zwischen 3 und 8 Jahren und Personen mit schweren Behinderungen oder Mehrfachbehinderung müssen vom Gerät ferngehalten werden, wenn sie nicht ständig beaufsichtigt werden.
- Halten Sie Kinder unter 3 Jahren vom Gerät fern, wenn sie nicht ständig beaufsichtigt werden.
- Kinder dürfen nicht mit dem Gerät spielen.
- Halten Sie sämtliches Verpackungsmaterial von Kindern fern und entsorgen Sie es auf angemessene Weise.
- Halten Sie alle Wasch- und Reinigungsmittel von Kindern fern.
- Halten Sie Kinder und Haustiere vom geöffneten Gerät fern.
- Falls Ihr Gerät mit einer Kindersicherung ausgestattet ist, empfehlen wir, diese einzuschalten.
- Kinder dürfen keine Reinigung und Wartung ohne Beaufsichtigung durchführen.

## ALLGEMEINE SICHERHEIT

- Nehmen Sie keine technischen Änderungen am Gerät vor.
- Wenn der Wäschetrockner auf einer Waschmaschine aufgestellt wird, muss die Befestigung mithilfe des Bausatzes Wasch-Trocken-Säule erfolgen. Der Bausatz Wasch-Trocken-Säule, der bei Ihrem autorisierten Lieferanten erhältlich ist, kann nur für die in der mitgelieferten Anleitung aufgeführten Geräte verwendet werden. Lesen Sie die Anleitung aufmerksam vor der Montage (siehe Montageanleitung).
- Das Gerät darf nicht hinter einer verschließbaren Tür, einer Schiebetür oder einer Tür mit einem Scharnier auf der gegenüberliegenden Seite aufgestellt werden, wenn dadurch eine vollständige Öffnung der Gerätetür verhindert wird.
- Die Lüftungsöffnung im Gerätesockel darf nicht von einem Teppich, einer Matte oder einem Bodenbelag blockiert werden.
- **WARNUNG:** Das Gerät darf nicht durch ein externes Schaltgerät, wie einer Zeitschaltuhr, mit Strom versorgt oder an einen Schaltkreis angeschlossen werden, der vom einem Programm regelmäßig ein- und ausgeschaltet wird.
- Stecken Sie den Netzstecker erst nach Abschluss der Montage in die Steckdose. Stellen Sie sicher, dass der Netzstecker nach der Montage des Geräts zugänglich ist.
- Der Raum, in dem das Gerät aufgestellt wird, muss gut belüftet sein, damit keine Gase in den Raum zurückströmen, die von offenem Feuer oder von anderen Geräten stammen, die mit Brennstoffen arbeiten.
- Die Abluft darf nicht über denselben Abzug abgeleitet werden, über den der Dunstabzug von mit Gas oder sonstigen Brennstoffen betriebenen Geräten erfolgt.
- Wenn das Netzkabel beschädigt ist, muss es vom Hersteller, seinem autorisierten Kundenservice oder einer gleichermaßen qualifizierten Person ausgetauscht werden, um Gefahren durch elektrischen Strom zu vermeiden.
- Überschreiten Sie nicht die maximale Beladungsmenge von 7 kg (siehe Kapitel „Programmübersicht“).

- Verwenden Sie das Gerät nicht, wenn Teile davon mit industriellen Chemikalien verschmutzt sind.
- Wischen Sie die um das Gerät ggf. angesammelten Flusen und/oder Verpackungsrückstände weg.
- Benutzen Sie das Gerät niemals ohne Sieb. Reinigen Sie das Flusensieb vor oder nach jedem Gebrauch.
- Trocknen Sie keine ungewaschenen Wäschestücke im Trockner.
- Wäschestücke, die mit Speiseöl verschmutzt sind oder die mit Aceton, Alkohol, Kerosin, Fleckentfernern, Terpentin und Wachsantfernern behandelt worden sind, müssen vor dem Trocknen in dem Wäschetrockner in heißem Wasser und zusätzlichem Waschmittel gewaschen werden.
- Artikel wie Schaumgummi (Latexschaumgummi), Duschhauben, imprägnierte Textilien, gummibeschichtete Wäschestücke, Kleider oder Kissen mit Schaumgummipolstern dürfen in dem Gerät nicht getrocknet werden.
- Weichspüler oder ähnliche Produkte dürfen nur entsprechend den Herstelleranweisungen benutzt werden.
- Entfernen Sie alle Gegenstände aus der Wäsche, die eine Entzündungsquelle darstellen könnten, z. B. Feuerzeuge oder Streichhölzer.
- **WARNUNG:** Wenn Sie den Wäschetrockner vor dem Ende des Trockengangs anhalten müssen, entnehmen Sie sofort die gesamte Wäsche und breiten Sie diese zur Wärmeableitung aus.
- Schalten Sie das Gerät immer aus und ziehen Sie den Netzstecker aus der Steckdose, bevor Reinigungsarbeiten durchgeführt werden.

## SICHERHEITSANWEISUNGEN

---

### INSTALLATION

- Entfernen Sie das gesamte Verpackungsmaterial.
- Montieren Sie ein beschädigtes Gerät nicht und benutzen Sie es nicht.
- Halten Sie sich an die mitgelieferte Montageanleitung.
- Seien Sie beim Umsetzen des Gerätes vorsichtig, da es sehr schwer ist. Tragen Sie stets Sicherheitshandschuhe und festes Schuhwerk.
- Das Gerät darf nicht an einem Ort aufgestellt oder verwendet werden, an dem die Temperatur unter 5 °C absinken oder auf über 35°C steigen kann.

- Der Bodenbereich, auf dem das Gerät aufgestellt wird, muss eben, stabil, hitzebeständig und sauber sein.
- Stellen Sie sicher, dass die Luft zwischen dem Gerät und dem Boden zirkulieren kann.
- Das Gerät muss stets in aufrechter Lage transportiert werden.
- Die Geräterückseite muss gegen eine Wand zeigen.
- Überprüfen Sie den waagrechten Stand des Geräts mit einer Wasserwaage, wenn es an seinen endgültigen Platz gestellt wird. Richten Sie es gegebenenfalls mit den Schraubfüßen entsprechend aus.

- Trocknen Sie nur Textilien, die im Wäschetrockner getrocknet werden dürfen. Beachten Sie die Pflegehinweise auf dem Textiletiket.
- Für Wäsche, die mit einem Fleckenentferner behandelt wurde, muss vor dem Trocknen ein zusätzlicher Spülgang durchgeführt werden.
- Das Kondensat/destillierte Wasser darf nicht getrunken oder für das Zubereiten von Speisen verwendet werden. Dies kann bei Mensch und Tier gesundheitliche Schäden hervorrufen.
- Setzen oder stellen Sie sich niemals auf die geöffnete Gerätertür.
- Trocknen Sie keine tropfnassen Wäschestücke im Wäschetrockner.

## ELEKTRISCHER ANSCHLUSS



**WARNUNG!** Brand- und Stromschlaggefahr.

- Das Gerät muss geerdet sein.
- Stellen Sie sicher, dass die Daten auf dem Typenschild mit den elektrischen Nennwerten der Netzspannung übereinstimmen.
- Schließen Sie das Gerät nur an eine ordnungsgemäß installierte Schutzkontaktsteckdose an.
- Verwenden Sie keine Mehrfachsteckdosen oder Verlängerungskabel.
- Ziehen Sie nicht am Netzkabel, wenn Sie das Gerät von der Stromversorgung trennen möchten. Ziehen Sie stets am Netzstecker.
- Fassen Sie das Netzkabel oder den Netzstecker nicht mit nassen Händen an.
- Das Gerät entspricht den EC-Richtlinien.

## REINIGUNG UND PFLEGE



**WARNUNG!** Verletzungsgefahr sowie Risiko von Schäden am Gerät.

- Reinigen Sie das Gerät nicht mit Wasserspray oder Dampf.
- Reinigen Sie das Gerät mit einem weichen, feuchten Tuch. Verwenden Sie ausschließlich Neutralreiniger. Benutzen Sie keine Scheuermittel, scheuernde Reinigungsschwämmchen, Lösungsmittel oder Metallgegenstände.

## VERWENDUNG



**WARNUNG!** Verletzungs-, Stromschlag-, Brand-, Verbrennungsgefahr sowie Risiko von Schäden am Gerät.

- Dieses Gerät ist ausschließlich zur Verwendung im Haushalt bestimmt.
- Trocknen Sie keine beschädigten (zerrissenen/ ausgefransten) Wäschestücke mit Wattierungen oder Füllungen im Gerät.

## ENTSORGUNG



**WARNUNG!** Verletzungs- und Erstickungsgefahr.

- Trennen Sie das Gerät vom Stromnetz und von der Wasserversorgung.
- Schneiden Sie das Netzkabel in der Nähe des Geräts ab, und entsorgen Sie es.
- Entfernen Sie das Türschloss, um zu verhindern, dass sich Kinder oder Haustiere in der Trommel einschließen.
- Entsorgen Sie das Gerät nach den lokalen Vorschriften zur Rücknahme und Entsorgung von Elektroaltgeräten (WEEE).

## MONTAGE

### AUSPACKEN



**VORSICHT!** Entfernen Sie vor dem Gebrauch das gesamte Verpackungsmaterial.

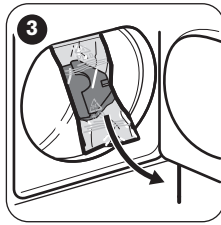
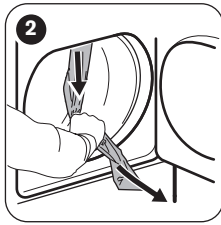
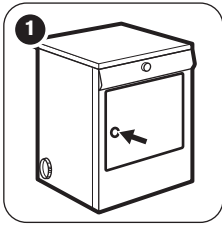

- 1 Öffnen Sie die Einfülltür.
- 2 Ziehen Sie die Klebebänder innerhalb der Maschine oben von der Trommel ab.
- 3 Entfernen Sie den Folienschlauch und den Styroporblock aus dem Gerät.

### ENTLÜFTUNGSSCHLAUCH

**i** Falls Sie sich bezüglich der Entlüftungsöffnung für das feste Gitter in der Wand/im Fenster entschieden haben, sollten Sie sich in Ihrer Baustoffhandlung über die notwendigen Anschlüsse und Installationsmöglichkeiten informieren.

**i** Achten Sie darauf, dass der Entlüftungsschlauch nicht länger als 2 m ist und nicht mehr als 2 Krümmungen aufweist.

**! WARNUNG!** Es muss beachtet werden, dass der Entlüftungsschlauch nicht beispielsweise an eine Dunstabzugshaube, einen Kamin oder ein Abgasrohr angeschlossen wird, durch den auch die Abgase eines Gerätes abgeleitet werden, das mit Brennstoffen betrieben wird.

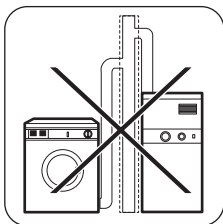

Um Kondensationsprobleme zu vermeiden, ist es unerlässlich, den Trockner mit einem flexiblen Entlüftungsschlauch auszustatten, dessen „Auslassöffnung“ mindestens hinter die Küchenmöbel reicht, noch besser aber aus der Küche selbst hinaus führt. Damit das Gerät nicht überhitzt, muss dieser Dampfauslass stets frei von Verstopfungen sein. Wird der Entlüftungsschlauch

an der Außenwand oder an der Decke fest installiert, muss eine Absaugleistung von mindestens 150 m<sup>3</sup>/Std. gewährleistet sein. Wird der Trockner neben einem Küchenmöbel installiert, achten Sie darauf, dass der Schlauch nicht eingeklemmt wird. Wird der Entlüftungsschlauch teilweise eingequetscht, reduziert sich die Trockenleistung, und es kommt zu längeren Trockenzeiten und einem höheren Energieverbrauch. Wird der Entlüftungsschlauch komplett eingequetscht, werden möglicherweise die Sicherheitsausschalter aktiviert, mit denen das Gerät ausgestattet ist. Während des Betriebs des Wäschetrockners muss die Raumtemperatur im Bereich von +5 °C und +35 °C liegen, anderenfalls wird die Geräteleistung beeinträchtigt.

**i** Ist der Entlüftungsschlauch lang und die Raumtemperatur niedrig, kann die Feuchtigkeit im Schlauchinneren kondensieren. Dies ist normal. Um diese Wasseransammlung im Schlauch zu verhindern, wird empfohlen, an der niedrigsten Stelle des Schlauchs ein kleines Loch (Durchmesser 3 mm) zu bohren. Stellen Sie dann einen kleinen Behälter unter dieses Loch. (Siehe Abbildung, Punkt **B**.)

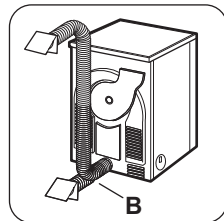





Das Gerät besitzt 3 Luftaustrittsöffnungen: auf der linken und rechten Seite sowie auf der Rückseite.

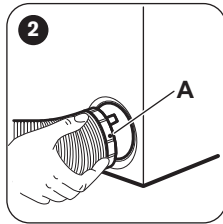
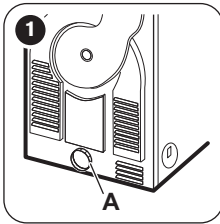

- 1 Ziehen Sie die Ringmutter **A** aus der hinteren Luftaustrittsöffnung heraus.
- 2 Schrauben Sie die Ringmutter auf den Schlauch und setzen Sie ihn in die Öffnung ein.
- 3 Die nicht benutzten Austrittsöffnungen müssen mit den mitgelieferten Abdeckungen verschlossen werden.

### WECHSEL DES TÜRANSCHLAGS

Um das Einfüllen und Entnehmen der Wäsche zu erleichtern, kann der Türanschlag gewechselt werden.



**WARNUNG!** Die Tür darf nur von einem autorisierten Kundendiensttechniker gewechselt werden.

Wenden Sie sich bitte an Ihren autorisierten Kundendienst. Der Techniker wird den Wechsel des Türanschlags auf Ihre Kosten vornehmen.

### SONDERZUBEHÖR

#### ▪ Bausatz Wasch-Trocken-Säule



Den Bausatz können Sie vom autorisierten Kundendienst oder Ihrem Fachhändler beziehen.

Ermöglicht die Installation des Trockners auf einer Frontlader-Waschmaschine mit einer Tiefe zwischen 48 und 60 cm.

Lesen Sie aufmerksam die dem Bausatz beiliegende Anleitung.

# EINFACHES STARTEN

## GERÄTEBESCHREIBUNG

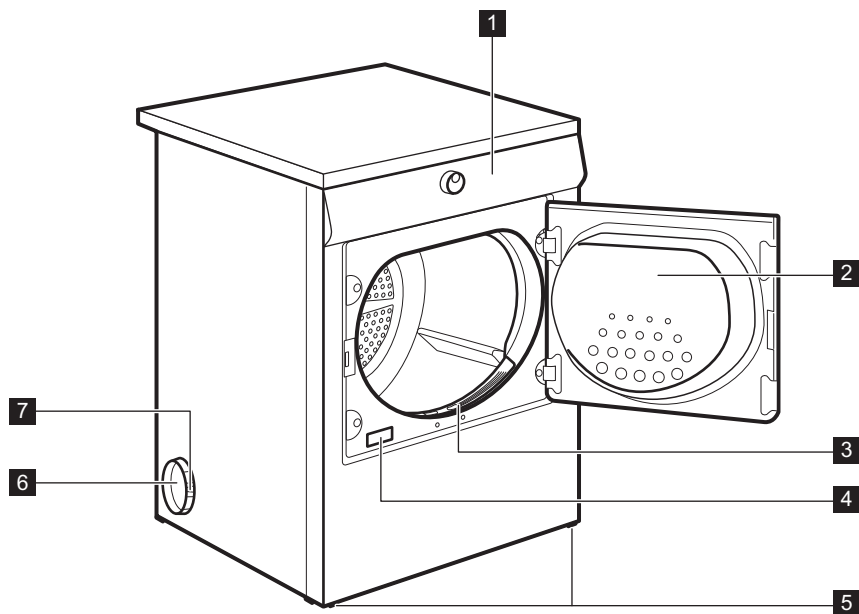

1 Bedienfeld

2 Gerätetür

3 Flusensieb

4 Typenschild

5 Schraubfüße

6 Entlüftungsauslässe seitlich/Entlüftungsauslass hinten

7 Ringmutter

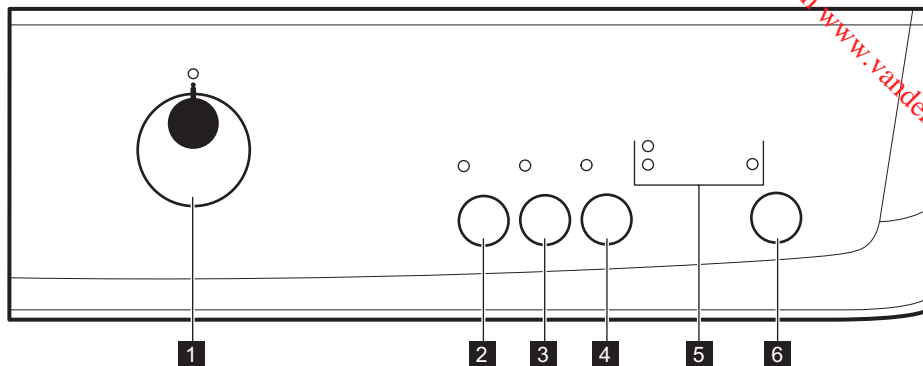

## BEDIENFELD



- 1** Programmwahlschalter und ① Aus-Schalter
- 2** Taste Lage temp. (Feinwäsche)
- 3** Taste Anti-creuk (Knitterschutz)
- 4** Taste Zoemer (Summer)
- 5** Anzeigen: Trocknen , Ende/Knitterschutz  
→ , Filtre (Sieb)
- 6** Taste Start/Pauze (Start/Pause)

## PROGRAMMÜBERSICHT

Programme	Beladung	Max. Wäschemen- ge <sup>1)</sup> / Pflegesymbol
Katoen (Koch-/Buntwäsche)		
Extra Droog (Extra Trocken)	Trockengrad: Extra Trocken.	7kg/
Sterkdroog (Starktrocken)	Trockengrad: Starktrocken.	7kg/
Kastdroog (Schranktrocken) <sup>2)3)</sup>	Trockengrad: Schranktrocken	7kg/
Strijkdroog+ (Leichttrocken)	Trockengrad: Textilien, die noch gebügelt werden müssen.	7kg/
Strijkdroog (Bügel-trocken) <sup>3)</sup>	Trockengrad: Bügeltrocken.	7kg/
Synthetica (Pflegerleicht)		
Extra Droog (Extra Trocken)	Trockengrad: Extra Trocken.	3kg/

Programme	Beladung	Max. Wäschemenge <sup>1)</sup> / Pflegesymbol
Kastdroog (Schranktrocken) <sup>3)</sup>	Trockenrad: Schranktrocken	3kg/ ☺☺☺
Strijkdroog (Bügeltrocken)	Trockenrad: Bügeltrocken.	3kg/ ☺☺☺
Speciaal (Spezial)		
Snel 2kg (Schnell) <b>30'</b>	Zeitprogramm zum Trocknen einzelner Wäschestücke.	1 kg/ ☺☺☺
 Strijkvrij (Leichtbügeln)	Pflegeleichte Textilien, die nur leicht gebügelt werden müssen. Das Trocknungsergebnis kann je nach Geweart unterschiedlich ausfallen. Schütteln Sie jedes Wäschestück leicht aus, bevor Sie es in das Gerät legen. Nehmen Sie die Wäsche unmittelbar nach Abschluss des Programms aus dem Gerät und hängen Sie sie auf Kleiderbügel.	1 kg (oder 5 Hemden)/ ☺☺☺
Mix	Koch-/Buntwäsche und pflegeleichte Wäsche. Programm mit niedriger Temperatur. Schonprogramm mit warmer Luft.	3 kg/ ☺☺☺
 Baby (Babywäsche)	Babyzyklus ist ein Sonderprogramm für Strampelhöschen, die „tragefertig“ getrocknet werden.	2 kg/ ☺☺☺
Jeans	Freizeitkleidung wie Jeans oder Sweatshirts mit unterschiedlicher Materialstärke (z. B. am Kragen, an den Manschetten und Nähten).	7kg/ ☺☺☺
Oprissen (Auffrischen)	Auffrischen von Textilien nach längerer Lagerung.	1 kg

1) Die Angabe des maximalen Gewichts bezieht sich auf trockene Wäsche.

2) Das Programm  Katoen (Koch-/Buntwäsche) Kastdroog (Schranktrocken) ECO ist gemäß der Verordnung der Kommission EU Nr. 392/2012 das „Standard-Baumwollprogramm“. Es eignet sich zum Trocknen normaler nasser Baumwolltextilien und ist in Bezug auf den Energieverbrauch für das Trocknen von nasser Baumwollwäsche am effizientesten.

3) **Nur für Prüfinstitute:** Standardprogramme für Prüfungen sind im Dokument EN 61121 angegeben.

## OPTIONEN

### LAGE TEMP. (FEINWÄSCHE)

Mit dieser Option können Sie ein schonendes Trockenprogramm mit einer niedrigeren Temperatur auswählen. Verwenden Sie diese Option für Wäsche mit dem Pflegekennzeichen  (z.B. Textilien aus Acryl, Viskose).

### ANTI-KREUK (KNITTERSCHUTZ)

Verlängert die Knitterschutzphase um 60 Minuten am Ende des Trockenprogramms. Diese Funktion verringert die Faltenbildung. Während der Knitterschutzphase kann die Wäsche entnommen werden.

### ZOEMER (SUMMER)

Es ertönt ein Signalton:

- Am Programmende

- Zu Beginn und am Ende der Knitterschutzphase
  - Bei einer Programmunterbrechung
- Das Signal ist standardmäßig aktiviert. Mit dieser Funktion können Sie den Ton ein- oder ausschalten.



Die Option Zoemer (Summer) kann für alle Programme eingestellt werden.

### TABELLE DER OPTIONEN

Programme <sup>1)</sup>	Lage temp. (Feinwäsche)	Anti-kreuk (Knitterschutz)	Zoemer (Summer)
Katoen (Koch-/Buntwäsche)			
Extra Droog (Extra Trocken)	■	■	■
Sterkdroog (Starktrocken)	■	■	■
 Kastdroog (Schranktrocken)	■	■	■
Strijkdroog+ (Leichttrocken)	■	■	■
Strijkdroog (Bügeltrocken)	■	■	■
Synthetica (Pflegeleicht)			
Extra Droog (Extra Trocken)	■	■	■
Kastdroog (Schranktrocken)	■	■	■
Strijkdroog (Bügeltrocken)	■	■	■
Speciaal (Spezial)			
Snel 2kg (Schnell) 30'	■	■	■
 Strijkvrij (Leichtbügeln)	■	■	■
Mix	■	■	■
 Baby (Babywäsche)	■	■	■
Jeans	■	■	■
Opfrissen (Auffrischen)			■

**1)** Sie können zusätzlich zum Programm 1 oder mehr Optionen einstellen. Drücken Sie zum Ein- oder Ausschalten der Optionen die zugehörige Sensortaste.

# EINSTELLUNGEN

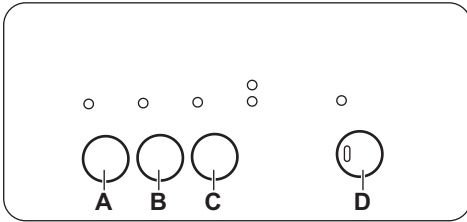

- A. Taste Lage temp. (Feinwäsche)
- B. Taste Anti-kreuk (Knitterschutz)
- C. Taste Zoemer (Summer)
- D. Taste Start/Pauze (Start/Pause)

## SUMMER EIN/AUS

Zum Ein- und Ausschalten der akustischen Signale halten Sie die Sensortasten (A) und (B) ca. 2 Sekunden gleichzeitig gedrückt.

## EINSTELLEN DES RESTFEUCHTEGRADS DER WÄSCHE

Ändern des werkseitig eingestellten Restfeuchtegrads:

# VOR DER ERSTEN INBETRIEBNAHME

Vor der ersten Inbetriebnahme:

- Reinigen Sie die Trommel des Wäschetrockners mit einem feuchten Tuch.

# TÄGLICHER GEBRAUCH

## STARTEN SIE EIN PROGRAMM

1. Bereiten Sie die Wäsche vor und füllen Sie die vorbereitete Wäsche in das Gerät.



**VORSICHT!** Achten Sie beim Schließen der Tür darauf, dass die Wäsche nicht zwischen der Tür und der Gummidichtung eingeklemmt ist.

2. Stellen Sie je nach Beladung das passende Programm und die entsprechenden Optionen ein.
3. Berühren Sie das Touchpad Start/Pauze (Start/Pause).

Das Programm wird gestartet.

1. Wählen Sie das gewünschte Programm mit dem Programmwahlschalter aus.
2. Warten Sie etwa 8 Sekunden.
3. Halten Sie die Tasten (B) und (D) gleichzeitig gedrückt.

Eine der folgenden Kontrolllampen wird aufleuchten:

- → | **Ende/Knitterschutz** - höchster Trocknungsgrad
-  **Trocknen** - stärkerer Trocknungsgrad
- → | **Ende/Knitterschutz** und  **Trocknen** voreingestellter Trocknungsgrad

4. Drücken Sie die Taste (D) wiederholt, bis die Kontrolllampe des gewünschten Grads leuchtet.
5. Zur Bestätigung der Einstellung halten Sie die Tasten (B) und (D) ca. 2 Sekunden lang gleichzeitig gedrückt.

- Starten Sie ein 1-Std.-Programm mit feuchter Wäsche.

## ÄNDERN EINES PROGRAMMS

1. Drehen Sie den Programmwahlschalter auf ① AUS.
2. Wählen Sie das Programm.

## AM PROGRAMMEDE

Am Ende eines Programms passiert Folgendes:

- Es ertönt eine Signalfolge (wenn der Summer eingeschaltet ist).
- Die Kontrolllampen → | **Ende/Knitterschutz** und  **Filtere (Sieb)** leuchten auf.
- Die Kontrolllampe **Start/Pauze (Start/Pause)** leuchtet.

Der Gerätebetrieb wird ca. weitere 30 Minuten in der Knitterschutzphase fortgeführt.

Dadurch werden Wäschefalten beseitigt.

Sie haben die Möglichkeit, die Wäsche vor dem Ablauf der Knitterschutzphase aus dem Gerät zu nehmen. Für optimales Endergebnis empfehlen wir jedoch, die Knitterschutzphase möglichst vollständig durchzuführen.

Am Ende der Knitterschutzphase passiert folgendes:

- Die Kontrolllampe Start/Pauze (Start/Pause) erlischt.
1. Drehen Sie den Programmwahlschalter auf ① AUS.
  2. Öffnen Sie die Gerätetür.
  3. Entnehmen Sie die Wäsche.
  4. Schließen Sie die Gerätetür.



**Reinigen Sie nach Programmende stets das Sieb.**

### STANDBY-FUNKTION

Um den Energieverbrauch zu senken, wird das Gerät über diese Funktion in folgenden Fällen automatisch ausgeschaltet:

## TIPPS UND HINWEISE

### VORBEREITEN DER WÄSCHE

- Schließen Sie die Reißverschlüsse.
- Schließen Sie Bettbezüge.
- Trocknen Sie keine Krawatten oder lose Bänder (z.B. von Schürzen). Binden Sie sie zusammen, bevor Sie ein Programm starten.
- Entfernen Sie alle Gegenstände aus den Taschen.
- Drehen Sie Kleidungsstücke mit einem Innenfutter aus Baumwolle auf links. Das Baumwollfutter muss nach außen zeigen.
- Stellen Sie ein Programm ein, das sich für die Wäscheart eignet.
- Mischen Sie nicht helle mit dunklen Textilien.
- Achten Sie auf die Auswahl von geeigneten Programmen für Baumwolle, Trikotwäsche und

- Wenn innerhalb von 5 Minuten nach dem Einschalten des Geräts kein Programm gestartet wird.
- 5 Minuten nach Programmende.

### KONTROLLAMPEN

Diese Kontrolllampen zeigen folgende Funktionen an:

- Trocknen : Die Kontrolllampe zeigt an, dass sich das Gerät in der Trockenphase befindet.
- Ende/Knitterschutz → : Diese Kontrolllampe leuchtet nach der Abkühlphase, während der Knitterschutzphase und am Programmende auf.
- Filter (Sieb) : Diese Kontrolllampe leuchtet nach Programmende und weist darauf hin, dass die Siebe gereinigt werden müssen.

Strickwaren, um das Einlaufen der Wäsche zu verringern.

- Überschreiten Sie nicht die maximale Beladungsmenge, die im Kapitel Programmübersicht oder auf dem Display angegeben ist.
- Trocknen Sie nur Textilien, die für Wäschetrockner geeignet sind. Beachten Sie das Pflegeetikett der Textilien.
- Trocknen Sie nicht große und kleine Wäschestücke zusammen. Kleine Wäschestücke können sich in den großen verfangen und werden nicht getrocknet.

Pflegeetikett	Beschreibung
	Die Wäsche ist trocknergeeignet.
	Die Wäsche kann bei höheren Temperaturen getrocknet werden.
	Die Wäsche darf nur bei niedrigeren Temperaturen getrocknet werden.
	Die Wäsche ist nicht trocknergeeignet.

# REINIGUNG UND PFLEGE

## REINIGEN DES SIEBS

Am Ende eines jeden Programms leuchtet die Sieb-Anzeige, um Sie darauf hinzuweisen, dass das Sieb gereinigt werden muss.



Das Sieb hält Flusen zurück. Die Flusen lösen sich während des Trockengangs von der Wäsche.

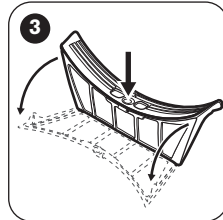
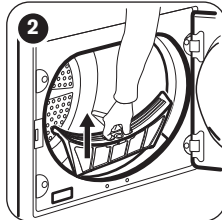
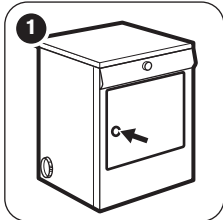

- 1 Öffnen Sie die Tür.
- 2 Ziehen Sie das Sieb heraus.
- 3 Öffnen Sie das Sieb
- 4 Reinigen Sie das Sieb mit der feuchten Hand.
- 5 Schließen Sie das Sieb.
- 6 Entfernen Sie die Flusen vom Siebsockel. Hierfür können Sie einen Staubsauger benutzen.
- 7 Setzen Sie das Sieb in seine Aufnahme ein.

## REINIGEN DER TROMMEL



**WARNUNG!** Trennen Sie das Gerät vor der Reinigung von der Stromversorgung.

Verwenden Sie zur Reinigung der Trommelinnenfläche und der Abweiser einen handelsüblichen neutralen Reiniger. Trocknen Sie die gereinigten Flächen mit einem weichen Tuch.



**VORSICHT!** Verwenden Sie zur Reinigung der Trommel keine Scheuermittel oder Metallschwämmchen.

## REINIGEN DES BEDIENFELDS UND GEHÄUSES

Verwenden Sie zur Reinigung des Bedienfelds und Gehäuses einen handelsüblichen neutralen Reiniger.

Verwenden Sie zur Reinigung ein feuchtes Tuch. Trocknen Sie die gereinigten Flächen mit einem weichen Tuch.



**VORSICHT!** Verwenden Sie keine Möbelreiniger oder Reinigungsmittel, die eine Korrosion des Geräts verursachen können.

## FEHLERSUCHE

Problem	Mögliche Abhilfe
Das Gerät lässt sich nicht einschalten.	Vergewissern Sie sich, dass der Netzstecker in die Netzsteckdose eingesteckt ist.
	Kontrollieren Sie die Sicherung der Hausinstallation.



Problem	Mögliche Abhilfe
Das Programm startet nicht.	Drücken Sie Start/Pauze (Start/Pause).
Die Gerätetür schließt nicht.	Vergewissern Sie sich, dass die Tür geschlossen ist. Vergewissern Sie sich, dass das Sieb ordnungsgemäß eingesetzt ist. Stellen Sie sicher, dass die Wäsche nicht zwischen der Gerätetür und der Gummidichtung eingeklemmt ist.
Im Display wird eine zu lange Programmdauer angezeigt. <sup>1)</sup>	Vergewissern Sie sich, dass das Wäschegewicht mit der Programmdauer übereinstimmt. Vergewissern Sie sich, dass der Filter sauber ist.
	Die Wäsche ist zu feucht. Schleudern Sie die Wäsche noch einmal in der Waschmaschine.
	Vergewissern Sie sich, dass die Raumtemperatur nicht zu hoch ist.
Im Display wird eine zu kurze Programmdauer angezeigt.	Wählen Sie das Programm Tijd (Zeitgesteuertes Trocknen) oder Extra Droog (Extra Trocken).
Das Display zeigt <b>Err</b> <sup>2)</sup> .	Wenn Sie ein neues Programm einstellen möchten, schalten Sie das Gerät aus und wieder ein.
	Vergewissern Sie sich, dass die gewählten Zusatzoptionen für das eingestellte Programm geeignet sind.
Das Display zeigt (z. B. <b>E51</b> ) <sup>2)</sup>	Schalten Sie das Gerät aus und wieder ein. Starten Sie ein neues Programm. Tritt das Problem erneut auf, wenden Sie sich an den Kundendienst.

**1)** Nach spätestens 5 Stunden wird das Programm automatisch beendet.

**2)** bei den Trocknern an, die mit einem Display ausgerüstet sind.

### Nicht zufriedenstellende Trocknungsergebnisse

- Sie haben ein falsches Programm gewählt.
- Das Sieb ist verstopft.
- Das Gerät war überladen.

- Die Trommel ist schmutzig.
- Der Leitfähigkeitssensor ist nicht richtig eingestellt.
- Die Lüftungsschlitze sind verstopft.

## TECHNISCHE DATEN

Höhe x Breite x Tiefe	850 x 600 x 600 mm (max. 630 mm)
Max. Tiefe bei geöffneter Gerätetür	1090 mm
Max. Breite bei geöffneter Gerätetür	950 mm

Einstellbare Höhe	850 mm (+ 15 mm - Fußeinstellung)
Trommelvolumen	108 l
Maximale Beladungsmenge	<b>7 kg</b>
Spannung	230 V
Frequenz	50 Hz
Schalleistungspegel	66 dB
Gesamtleistungsaufnahme	2600 W
Energieeffizienzklasse	<b>C</b>
Energieverbrauch beim Standard-Bauwollprogramm bei voller Beladung. <sup>1)</sup>	<b>4,25 kWh</b>
Energieverbrauch beim Standard-Bauwollprogramm bei Teilbeladung. <sup>2)</sup>	<b>2,35 kWh</b>
Jährlicher Energieverbrauch <sup>3)</sup>	510,00 kWh
Leistungsaufnahme im Ein-Zustand <sup>4)</sup>	0,90 W
Leistungsaufnahme im Aus-Zustand <sup>4)</sup>	0,10 W
Einsatzgebiet	Haushalt
Zulässige Umgebungstemperatur	+5 °C bis +35 °C
Die Schutzverkleidung gewährleistet einen Schutz gegen das Eindringen von festen Fremdkörpern und Spritzwasser (Feuchtigkeit), außer an den Stellen, an denen das Niederspannungsgerät keinen Schutz gegen Feuchtigkeit besitzt.	<b>IPX4</b>

**1)** Gemäß EN 61121; bei einer Beladung von 7 kg Baumwolle und einer Schleuderdrehzahl von 1000 U/min.

**2)** Gemäß EN 61121; bei einer Beladung von 3,5 kg Baumwolle und einer Schleuderdrehzahl von 1000 U/min.

**3)** Jährlicher Energieverbrauch in kWh, ausgehend von 160 Trockenprogrammen mit dem Standard-Bauwollprogramm bei voller Beladung und bei Teilbeladung und beim Verbrauch der energiesparenden Betriebsmodi. Der tatsächliche Energieverbrauch pro Trockenprogramm hängt davon ab, wie das Gerät verwendet wird (VERORDNUNG (EU) Nr. 392/2012).

**4)** Gemäß EN 61121.

Die in der Tabelle oben enthaltenen Informationen erfüllen die Verordnung (EU) 392/2012 der Kommission zur Durchführung der Richtlinie EG/2009/125.

## VERBRAUCHSWERTE

Programm	U/min/Restfeuchte	Trockenzeit <sup>1)</sup>	Energieverbrauch <sup>2)</sup>
Katoen (Koch-/Buntwäsche) <b>Eco 7 kg</b>			

Programm	U/min/Restfeuchte	Trockenzeit <sup>1)</sup>	Energieverbrauch <sup>2)</sup>
Kastdroog (Schranktrocken)	1400 U/min/ 50%	100 Min.	3,70 kWh
	1000 U/min/ 60%	115 Min.	4,25 kWh
Strijkdroog (Bügeltrocken)	1400 U/min/ 50%	75 Min.	2,55 kWh
	1000 U/min/ 60%	87 Min.	3,20 kWh
Katoen (Koch-/Buntwäsche) <b>Eco</b> 3,5 kg			
Kastdroog (Schranktrocken)	1400 U/min/ 50%	61 Min.	2,05 kWh
	1000 U/min/ 60%	70 Min.	2,35 kWh
Synthetica (Pflegeleicht) 3 kg			
Kastdroog (Schranktrocken)	1200 U/min/ 40%	40 Min.	1,20 kWh
	800 U/min/ 50%	46 Min.	1,47 kWh

1) Bei Teilbeladung ist die Zykluszeit kürzer und das Gerät verbraucht weniger Energie.

2) Unsachgemäße Umgebungstemperatur und/oder schlecht geschleuderte Wäsche können die Zykluszeit verlängern und den Energieverbrauch erhöhen.

## PRODUKTDATENBLATT GEMÄSS EU-VERORDNUNG 1369/2017

Produktdatenblatt	
Warenzeichen	ZANUSSI
Modellkennung	ZTE7103BZ, PNC916095306
Nennkapazität in kg	7
Abluft- oder Kondensationswäschetrockner	Entlüftung
Energieeffizienzklasse	C
Energieverbrauch in kWh/Jahr auf der Grundlage von 160 Trocknungszyklen für das Standard-Baumwollprogramm bei vollständiger Befüllung und Teilbefüllung sowie des Verbrauchs der Betriebsarten mit geringer Leistungsaufnahme. Der tatsächliche Energieverbrauch je Zyklus hängt von der Art der Nutzung des Geräts ab.	510,00
Wäschetrockner mit Automatik oder Wäschetrockner ohne Automatik	Automatisch
Energieverbrauch des Standard-Baumwollprogramms bei vollständiger Befüllung in kWh	4,25
Energieverbrauch des Standard-Baumwollprogramms bei Teilbefüllung in kWh	2,35

Leistungsaufnahme im Aus-Zustand in W	0,90
Leistungsaufnahme im nichtausgeschalteten Zustand in W	0,10
Dauer de unausgeschalteten Zustands in Minuten	10
Das „Standard-Baumwollprogramm“, das bei vollständiger Befüllung und Teilbefüllung das Standardtrocknungsprogramm ist jenes, auf das sich die Informationen auf dem Etikett und im Datenblatt beziehen; dieses Programm ist zum Trocknen normaler nasser Baumwolltextilien geeignet und in Bezug auf den Energieverbrauch für Baumwolle am effizientesten	
Gewichtete Programmdauer des Standard-Baumwollprogramms bei vollständiger Befüllung und Teilbefüllung	89
Programmdauer des „Standard-Baumwollprogramms bei vollständiger Befüllung in Minuten	115
Programmdauer des „Standard-Baumwollprogramms bei vollständiger Befüllung in Minuten	70
Kondensationseffizienzklasse auf einer Skala von G (geringste Effizienz) bis A (höchste Effizienz)	-
durchschnittliche Kondensationseffizienz und des Standard-Baumwollprogramms bei vollständiger Befüllung als Prozentsatz	-
Durchschnittliche Kondensationseffizienz und des Standard-Baumwollprogramms bei Teilbefüllung als Prozentsatz	-
Gewichtete Kondensationseffizienz für das „Standard-Baumwollprogramm bei vollständiger Befüllung und Teilbefüllung“	-
Schalleistungspegel in dB	66
Einbaugerät J/N	Nein

Die in der Tabelle oben enthaltenen Informationen erfüllen die Verordnung (EU) 392/2012 der Kommission zur Durchführung der Richtlinie EG/2009/125.

## UMWELTTIPPS

Recyceln Sie Materialien mit dem Symbol . Entsorgen Sie die Verpackung in den entsprechenden Recyclingbehältern. Recyceln Sie zum Umwelt- und Gesundheitsschutz elektrische und elektronische Geräte. Entsorgen Sie Geräte

mit diesem Symbol  nicht mit dem Hausmüll. Bringen Sie das Gerät zu Ihrer örtlichen Sammelstelle oder wenden Sie sich an Ihr Gemeindeamt.







WWW.ZANUSSI.COM/SHOP



CE

Downloaded from [www.vandenoort.be](http://www.vandenoort.be)

136955192-A-212019