

MANUEL



THOMSON THRAC2IN1

NOTICE D'UTILISATION



[Tous nos Tutos vidéo](#)



[Darty.com](#)



[Tous nos magasins](#)



[Communauté SAV Darty](#)

THOMSON

THRAC2IN1

RACLETTE 8 PERSONNES
RACLETTE 8 PERSONEN
RACLETTE 8 PERSONAS
RACLETE PARA 8 PESSOAS
RACLETTE 8 PERSONE
RACLETTES 8 PERSONS



MANUEL D'UTILISATION



HANDLEIDING



MANUAL DE INSTRUCCIONES



MANUAL DE INSTRUÇÕES



MANUALE DI ISTRUZIONI



OPERATING INSTRUCTINS

TABLE DES MATIÈRES

MISES EN GARDE IMPORTANTES	2
DESCRIPTION DU PRODUIT	4
AVANT LA PREMIÈRE UTILISATION	4
UTILISATION DE L'UNITÉ PRINCIPALE SEULE	4
UTILISATION CONJOINTE DES DEUX UNITÉS	6
NETTOYAGE ET ENTRETIEN	6
SPÉCIFICATIONS	7
MISE AU REBUT	7

Ce produit a été fabriqué et vendu sous la responsabilité des Etablissements Darty et Fils (S.A.S). THOMSON, et le logo THOMSON sont des marques utilisées sous licence par les Etablissements Darty et Fils (S.A.S) – pour plus d'informations : www.thomson-brand.com .

Tous autres produits, services, dénominations sociales, marques, nom commerciaux, noms de produits et logos référencés ici sont la propriété de leurs titulaires respectifs.

MISES EN GARDE IMPORTANTES

MERCI DE BIEN VOULOIR LIRE LES CONSIGNES DE SÉCURITÉ ATTENTIVEMENT AVANT D'UTILISER L'APPAREIL ET CONSERVER POUR RÉFÉRENCE ULTÉRIEURE.

AVERTISSEMENTS

- Cet appareil est destiné à être utilisé dans des applications domestiques et analogues telles que:
 - les coins cuisines réservés au personnel des magasins, bureaux et autres environnements professionnels;
 - les fermes;
 - l'utilisation par les clients des hôtels, motels et autres environnements à caractère résidentiel;
 - les environnements de type chambres d'hôtes.
- Si le câble d'alimentation est endommagé, il doit être remplacé par le fabricant, son service après vente ou des personnes de qualification similaire afin d'éviter un danger.
- Cet appareil peut être utilisé par des enfants à partir de 8 ans et plus et par des personnes ayant des capacités physiques, sensorielles ou mentales réduites ou un manque d'expérience et de connaissances à condition qu'elles aient reçu une supervision ou des instructions concernant l'utilisation de l'appareil en toute sécurité et qu'elles comprennent les dangers encourus.

Les enfants ne doivent pas jouer avec l'appareil.
Le nettoyage et l'entretien par l'utilisateur ne doivent pas être effectués par des enfants, sauf s'ils ont plus de 8 ans et qu'ils sont surveillés.
- Maintenir l'appareil et son cordon hors de portée des enfants de moins de 8 ans.
- Cet appareil n'est pas destiné à être mis en fonctionnement au moyen d'une minuterie extérieure ou par un système de commande à distance séparé.
- La surface extérieure peut devenir chaude lorsque l'appareil fonctionne.
- La température des surfaces accessibles peut être élevée lorsque l'appareil est en fonctionnement.



- Attention, surface très chaude
- Les surfaces sont susceptibles de devenir chaudes au cours de l'utilisation.
- Ne pas placer l'appareil près de ou sur une gazinière ou une plaque chauffante, ne le posez pas sur un four ou un mini-four.
- Ne pas toucher les surfaces chaudes. Utiliser la poignée lorsque vous déplacez l'appareil.
- En ce qui concerne les informations détaillées sur la manière de nettoyer les surfaces en contact avec les aliments, référez-vous dans la section "NETTOYAGE ET ENTRETIEN" en page 6-7.

INFORMATIONS RELATIVES À LA SÉCURITÉ

- Ne l'utilisez pas à l'extérieur.
- Éteignez et débranchez toujours l'appareil de la prise secteur quand vous ne l'utilisez pas et avant de le déplacer ou de le nettoyer. Laissez toujours l'appareil refroidir avant de le nettoyer.
- N'immergez pas l'appareil, le cordon ou la fiche d'alimentation dans l'eau ou un autre liquide.
- Ne laissez pas l'appareil sans surveillance lorsqu'il est en marche.
- L'appareil doit être utilisé uniquement sur une surface ferme, plane, sèche et non inflammable.
- N'utilisez jamais l'appareil près de rideaux ou d'autres matériaux inflammables.
- Maintenez une distance d'au moins 15 cm par rapport aux autres objets pour assurer une ventilation suffisante.
- N'utilisez pas cet appareil pour une utilisation autre que celle pour laquelle il a été conçu.
- Ne laissez pas le cordon pendre au-dessus du bord d'une table ou d'un comptoir ni entrer en contact avec des surfaces chaudes.
- L'utilisation d'accessoires non recommandés par le fabricant peut provoquer des blessures.
- Assurez-vous que vos mains sont sèches avant de toucher l'appareil, le cordon ou la fiche d'alimentation.

- Ne déplacez pas l'appareil en cours d'utilisation et ne touchez pas les plaques.

DESCRIPTION DU PRODUIT

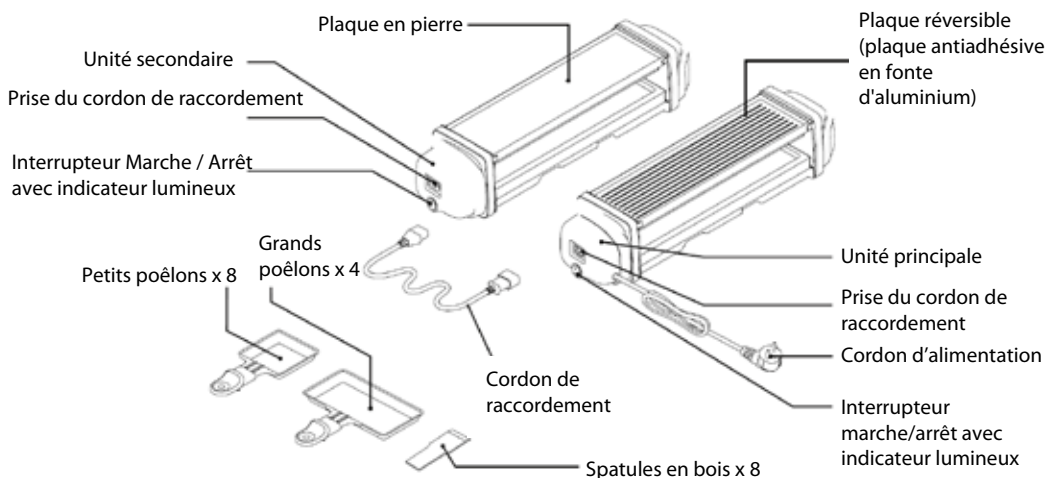

AVANT LA PREMIÈRE UTILISATION

Retirez tous les éléments d'emballage.

Lavez les plaques, les poêlons et les spatules dans de l'eau chaude savonneuse. Rincez et séchez.

Essuyez la base de l'unité principale et de l'unité secondaire avec un chiffon légèrement humide et séchez.

N'immergez JAMAIS les unités, le cordon d'alimentation et le câble de raccordement dans l'eau.

UTILISATION DE L'UNITÉ PRINCIPALE SEULE

1 Placez l'unité principale sur une surface propre, plane et résistante à la chaleur.

2 Positionnez la plaque réversible ou la plaque en pierre sur la base.

- Les plaques en pierre ou réversibles peuvent être utilisées pour griller de la viande, des fruits de mer, des légumes, etc.

La plaque réversible a deux côtés.



Côté grill avec surface nervurée :

Utilisez ce côté pour griller de petites tranches de steak, de poulet, de fruits de mer, de légumes, etc.



Côté plaque chauffante avec surface lisse :

Utilisez ce côté pour préparer des œufs, des pancakes, des aliments chauds, etc.

3 Vous pouvez placer le fromage dans les poêlons. Placez ensuite les poêlons sur la surface de la base destinée aux poêlons.

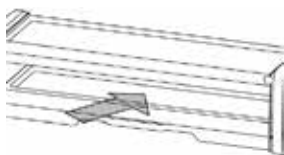

- 4 Branchez l'unité principale et appuyez sur le bouton Marche/Arrêt pour le mettre en position Marche (I).
 - L'indicateur lumineux s'allume pour indiquer que l'appareil est sous tension.
- 5 Préchauffez l'unité principale pendant 8 à 10 minutes.
 - La plaque en pierre nécessite un temps de préchauffage d'environ 20 minutes.

IMPORTANT !

Ne placez jamais d'aliments très froids ou congelés sur la plaque en pierre chaude.

Ne vaporisez jamais d'eau froide sur la plaque en pierre chaude, car elle pourrait se briser.

Ne déplacez jamais la plaque en pierre lorsqu'elle est encore chaude.

Ne placez jamais d'objets lourds sur la plaque en pierre. Placez uniquement des aliments sur la plaque en pierre.

REMARQUE : Lorsque vous utilisez l'appareil pour la première fois, il peut dégager une légère odeur et de la fumée. Ce phénomène est normal et disparaîtra après quelques minutes.

6 Ajoutez des aliments sur la plaque de cuisson chaude.

REMARQUE : N'utilisez jamais d'ustensiles en métal pour placer ou retirer les aliments de la plaque de cuisson. Utilisez les spatules en bois fournies.

7 Une fois la cuisson terminée, appuyez sur le bouton Marche/Arrêt pour le mettre en position Arrêt (O). Débranchez l'unité principale de la prise secteur.

8 Ne déplacez pas l'appareil tant qu'il n'a pas complètement refroidi. Avant de la déplacer, retirez les poêlons pour les empêcher de tomber de la base.

9 Servez en versant le fromage fondu dans votre assiette.



UTILISATION CONJOINTE DES DEUX UNITÉS

Vous pouvez utiliser le cordon de raccordement fourni pour raccorder les deux unités afin d'utiliser les deux unités en même temps.

La distance entre les deux unités doit être d'au moins 15 cm.

Veillez suivre les étapes de la section précédente pour utiliser les deux unités.

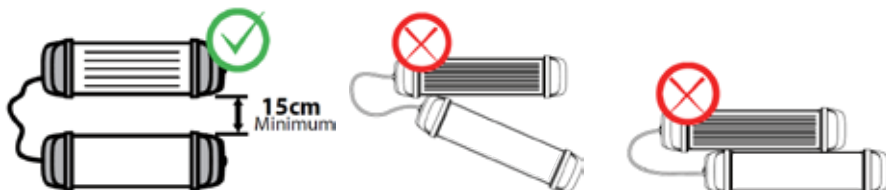

NETTOYAGE ET ENTRETIEN

Nettoyez l'appareil après chaque utilisation.

Appuyez sur les boutons Marche/Arrêt pour les mettre en position Arrêt (0). Retirez le câble de raccordement et débranchez l'unité principale de la prise électrique. Laissez les deux unités refroidir complètement.

Retirez les plaque, les poêlons et les spatules de l'appareil. Lavez-les dans de l'eau chaude savonneuse avec un chiffon doux. Rincez et séchez.

N'utilisez jamais de produits de nettoyage chimiques ou abrasifs.

Essuyez la base des deux unités avec un chiffon légèrement humide.

N'immergez jamais les bases, les cordons et la fiche dans l'eau ou un autre liquide.

Les surfaces en contact avec les aliments doivent être nettoyées régulièrement pour éviter la contamination croisée des différents types d'aliments. Il est conseillé d'utiliser de l'eau chaude savonneuse pour nettoyer les surfaces entrant en contact avec les aliments.

Les bonnes pratiques d'hygiène alimentaire doivent toujours être respectées à tout moment pour éviter les risques d'intoxication alimentaire ou de contamination croisée.

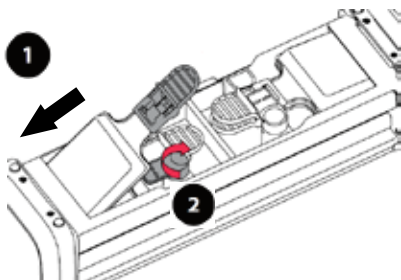

Pour un rangement facile, vous pouvez fixer les petits poêlons sur la partie inférieure de la base.

ATTENTION : Retirez les poêlons de la partie inférieure de la base avant d'utiliser l'appareil.

SPÉCIFICATIONS

Caractéristiques nominales : 230 V~, 50 Hz
600 W par unité / Total 1200 W raccordées

Poids : 6,80 kg

La consommation d'électricité en mode arrêt : 0 W

MISE AU REBUT



En tant que distributeur responsable, nous accordons une grande importance à la protection de l'environnement.

Nous vous encourageons à respecter les procédures correctes de mise au rebut de votre appareil, des piles et des éléments d'emballage. Cela aidera à préserver les ressources naturelles et à garantir qu'il soit recyclé d'une manière respectueuse de la santé et de l'environnement.

Vous devez jeter ce produit et son emballage selon les lois et les règles locales.

Puisque ce produit contient des composants électroniques et parfois des piles, le produit et ses accessoires doivent être jetés séparément des déchets domestiques lorsque le produit est en fin de vie.

Pour plus de renseignements sur les procédures de mise au rebut et de recyclage, contactez les autorités de votre commune.

Apportez l'appareil à un point de collecte local pour qu'il soit recyclé. Certains centres acceptent les produits gratuitement.

Hotline Darty France

Quels que soient votre panne et le lieu d'achat de votre produit en France, avant de vous déplacer en magasin Darty, appelez le 0 978 970 970 (prix d'un appel local) 7j/7 et 24h/24.

Hotline Vanden Borre

Le service après-vente est joignable au +32 2 334 00 00, du lundi au samedi de 8h à 18h.

Hotline Fnac France

Quels que soient votre panne et le lieu d'achat de votre produit en France, avant de vous déplacer en magasin Fnac, appelez le 0 969 324 334 du lundi au samedi (8h30-21h00) et le dimanche et jours fériés (10h00-18h00).
(prix d'un appel local)

En raison des mises au point et améliorations constamment apportées à nos produits, de petites incohérences peuvent apparaître dans ces instructions. Veuillez nous excuser pour la gêne occasionnée.

Etablissements Darty & fils ©,

9 Rue des Bateaux-Lavoisirs, 94200 Ivry-sur-Seine, France 30/05/2025

Ets.Darty@fnacdarty.com



INHOUDSOPGAVE

BELANGRIJKE VEILIGHEIDSINSTRUCTIES	10
PRODUCTOVERZICHT	13
VOOR HET EERSTE GEBRUIK	13
ALLEEN DE HOOFDEENHEID GEBRUIKEN	13
BEIDE EENHEDEN SAMEN GEBRUIKEN	14
REINIGING EN ONDERHOUD	15
TECHNISCHE GEGEVENS	15
VERWIJDERING	16

Dit product is vervaardigd en verkocht onder de verantwoordelijkheid van Etablissements Darty et Fils (S.A.S).

THOMSON en het THOMSON logo zijn handelsmerken die onder licentie worden gebruikt door Etablissements Darty et Fils (S.A.S) – meer informatie op www.thomson-brand.com.

Alle andere producten, diensten, bedrijven, handelsmerken, handels- of productnamen en logo's waarnaar hierin wordt verwezen, zijn eigendom van hun respectieve eigenaars.

BELANGRIJKE VEILIGHEIDSINSTRUCTIES

LEES DE VOLGENDE VEILIGHEIDSINSTRUCTIES AANDACHTIG DOOR VOORDAT U HET APPARAAT IN GEBRUIK NEEMT EN BEWAAR ZE VOOR TOEKOMSTIG GEBRUIK.

WAARSCHUWINGEN

- Dit apparaat is bestemd voor huishoudelijk gebruik of soortgelijke toepassingen zoals:
 - personeelskeukens in winkels, kantoren en
 - andere werkomgevingen;
 - door klanten in hotels, motels en andere residentiële omgevingen;
 - bed-and-breakfasts.
- Als het netsnoer beschadigd is, moet dit worden vervangen door de fabrikant, een servicecentrum of een gekwalificeerd vakman.
- Het apparaat kan worden gebruikt door kinderen vanaf 8 jaar en personen met verminderde fysieke, zintuiglijke of mentale vermogens of een gebrek aan ervaring en kennis, indien zij onder toezicht staan of instructies hebben gekregen over het veilige gebruik van het apparaat en als zij de gevaren ervan begrijpen. Kinderen mogen niet met het apparaat spelen. Reiniging of onderhoud mag niet door kinderen worden uitgevoerd, tenzij ze ouder zijn dan 8 jaar en onder toezicht staan.
- Houd het apparaat en het netsnoer buiten het bereik van kinderen jonger dan 8 jaar.
- Het apparaat is niet bestemd voor gebruik door middel van een externe timer of een afzonderlijk op afstand bediend systeem.
- De buitenkant kan tijdens het gebruik van het apparaat heet worden.
- De temperatuur van de toegankelijke oppervlakken kan tijdens de werking van het apparaat hoog oplopen.



- **Opgelet: Heet oppervlak.**
- De oppervlakken kunnen tijdens het gebruik warm worden.
- Plaats het apparaat niet in of in de buurt van gaskachels of elektrische kachels of een oven of mini-oven.

- Raak het hete oppervlak niet aan. Gebruik het handvat om het product te verplaatsen.
- Voor de instructies voor het reinigen van de oppervlakken die in contact komen met levensmiddelen, zie het hoofdstuk "REINIGING EN ONDERHOUD" op pagina 15 van de gebruiksaanwijzing.

VEILIGHEIDSINFORMATIE

- Niet voor gebruik buitenshuis.
- Schakel het apparaat altijd uit en haal de stekker uit het stopcontact wanneer niet in gebruik, en voordat u het verplaatst of reinigt. Laat het apparaat altijd afkoelen voordat het wordt schoongemaakt.
- Dompel het apparaat, het snoer of de stekker niet in water of een andere vloeistof.
- Laat het apparaat niet zonder toezicht achter wanneer het in gebruik is.
- Gebruik het apparaat alleen op een stevig, vlak, droog en niet brandbaar oppervlak.
- Gebruik het apparaat nooit in de buurt van gordijnen of andere brandbare materialen.
- Houd het apparaat op minstens 15 cm van andere voorwerpen om voldoende ventilatie te waarborgen.
- Gebruik het apparaat niet voor andere doeleinden dan deze waarvoor het bestemd is.
- Laat het snoer niet over de rand van de tafel of aanrecht hangen of in aanraking komen met hete oppervlakken.
- Het gebruik van accessoires die niet door de fabrikant zijn aanbevolen kan letsel veroorzaken.
- Zorg dat uw handen droog zijn wanneer u het apparaat, snoer of de stekker aanraakt.
- Verplaats het apparaat niet wanneer het wordt gebruikt en raak de platen niet aan.

- Niet voor gebruik buitenshuis.
- Schakel het apparaat altijd uit en haal de stekker uit het stopcontact wanneer niet in gebruik, en voordat u het verplaatst of reinigt. Laat het apparaat altijd afkoelen voordat het wordt schoongemaakt.
- Dompel het apparaat, het snoer of de stekker niet in water of een andere vloeistof.
- Laat het apparaat niet zonder toezicht achter wanneer het in gebruik is.
- Gebruik het apparaat alleen op een stevig, vlak, droog en niet brandbaar oppervlak.
- Gebruik het apparaat nooit in de buurt van gordijnen of andere brandbare materialen.
- Houd het apparaat op minstens 15 cm van andere voorwerpen om voldoende ventilatie te waarborgen.
- Gebruik het apparaat niet voor andere doeleinden dan deze waarvoor het bestemd is.
- Laat het snoer niet over de rand van de tafel of aanrecht hangen of in aanraking komen met hete oppervlakken.
- Het gebruik van accessoires die niet door de fabrikant zijn aanbevolen kan letsel veroorzaken.
- Zorg dat uw handen droog zijn wanneer u het apparaat, snoer of de stekker aanraakt.
- Verplaats het apparaat niet wanneer het wordt gebruikt en raak de platen niet aan.

PRODUCTOVERZICHT

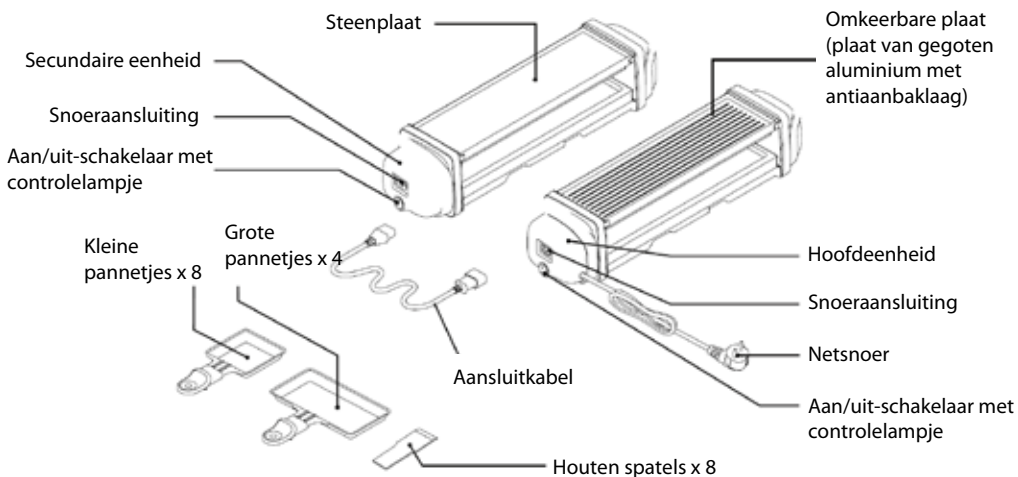

VOOR HET EERSTE GEBRUIK

Verwijder alle verpakkingsmateriaal.

Maak de platen, pannetjes en spatels schoon in een warm sopje. Spoel vervolgens en veeg grondig droog.

Maak het voetstuk van de hoofdeenheid en secundaire eenheid schoon met een licht bevochtigde doek en veeg droog.

Dompel de eenheden, het snoer en de aansluitkabel **NOOIT** in water

ALLEEN DE HOOFDEENHEID GEBRUIKEN

- 1 Plaats de hoofdeenheid op een schoon, vlak en hittebestendig oppervlak.
- 2 Breng de omkeerbare plaat of de steenplaat op het voetstuk aan.
 - De steenplaat of omkeerbare plaat kan worden gebruikt voor het grillen van vlees, zeevruchten, groente, etc.

De omkeerbare plaat heeft twee kanten:



Grillkant met een geribbeld oppervlak:

Gebruik deze kant voor het grillen van dunne sneetjes biefstuk, kip, vis, schaaldieren en groente, etc.



Bakplaatkant met glad oppervlak:

Gebruik deze kant voor het bereiden van eieren, pannenkoeken of het verwarmen van voedsel, etc.

3 U kunt de kaas in de pannetjes doen. Plaats de pannetjes vervolgens op het oppervlak van het voetstuk.

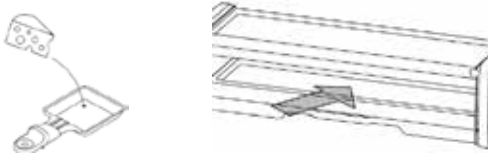

- 4 Steek de stekker van de hoofdeenheid in het stopcontact en duw de aan/uit-schakelaar naar de aan-positie (I).
 - Het controlelampje brandt om aan te geven dat de hoofdeenheid ingeschakeld is.
- 5 Verwarm de hoofdeenheid 8 tot 10 minuten voor.
 - Verwarm de steenplaat ongeveer 20 minuten voor.

BELANGRIJK!

Leg nooit koude of bevroren etenswaren op de hete steenplaat.
Spruit nooit koud water op de hete steenplaat. De steenplaat kan barsten.
Verplaats de steenplaat nooit wanneer deze nog heet is.
Plaats geen zware voorwerpen op de steenplaat. Leg alleen etenswaren op de steenplaat.

OPMERKING: Wanneer uw apparaat voor de eerste keer wordt gebruikt, kan er wat rook of geur worden afgegeven. Dit is normaal en de rook en geur verdwijnen na enkele minuten gebruik.

- 6 Leg voedsel op de hete kookplaat.
 - OPMERKING:** Plaats of verwijder nooit voedsel van de kookplaat met behulp van een metalen keukengerei. Gebruik de meegeleverde houten spatels.
- 7 Duw de aan/uit-schakelaar aan het einde van het bakproces naar de uit-positie (O). Haal de stekker van de hoofdeenheid uit het stopcontact.
- 8 Wacht totdat het apparaat volledig is afgekoeld voordat u het verplaatst.
Voordat u het apparaat verplaatst, verwijder de pannetjes om te vermijden dat ze van het voetstuk vallen.
- 9 Giet de gesmolten kaas op uw gerecht voordat het wordt geserveerd.



BEIDE EENHEDEN SAMEN GEBRUIKEN

Gebruik de meegeleverde aansluitkabel om beide eenheden met elkaar te verbinden zodat ze tegelijkertijd kunnen worden gebruikt.
De afstand tussen de eenheden moet minstens 15cm zijn.
Volg de stappen die in de vorige sectie zijn vermeld om beide eenheden te bedienen.

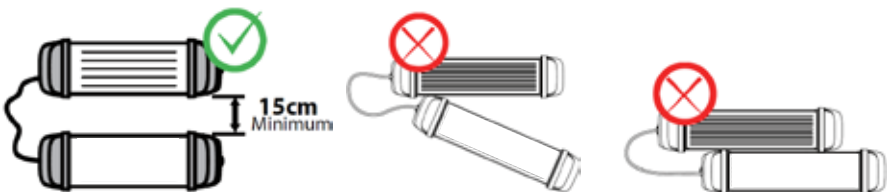

REINIGING EN ONDERHOUD

Maak het apparaat schoon na elk gebruik.

Duw de aan/uit-schakelaars naar de uit-positie (0). Ontkoppel de aansluitkabel en haal de stekker van de hoofdeenheid uit het stopcontact. Laat beide eenheden volledig afkoelen.

Verwijder de platen, pannetjes en spatels van het apparaat. Maak ze schoon in een warm sopje met behulp van een zachte doek. Spoel vervolgens en veeg grondig droog. Gebruik nooit schurende of chemische reinigingsmiddelen.

Reinig het voetstuk van beide eenheden met een licht bevochtigde doek. Dompel het voetstuk, de kabels of de stekker nooit in water of een andere vloeistof.

Maak de oppervlakken die met voedsel in aanraking komen regelmatig schoon om kruisverontreiniging door verschillende soorten voedsel te vermijden. Het is aanbevolen om deze oppervlakken schoon te maken met warm water en zeep. Voer de juiste praktijken voor voedingshygiëne op elke moment uit om een mogelijke voedselvergiftiging of kruisverontreiniging te vermijden.

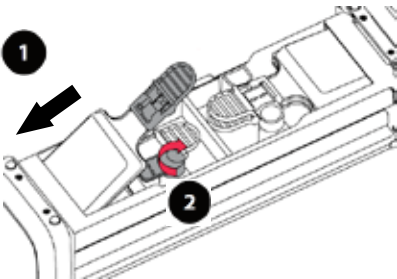

Voor een eenvoudige opslag, maak de kleine pannetjes vast aan de onderkant van het voetstuk.

OPGELET: Verwijder de pannetjes aan de onderkant van het voetstuk voordat het apparaat wordt gebruikt.

TECHNISCHE GEGEVENS

Elektrische gegevens: 230V~, 50Hz

600 W per eenheid / Totaal van 1200 W wanneer verbonden

Gewicht: 6,80kg

Het elektriciteitsverbruik op de uitstand: 0W

VERWIJDERING



Als verantwoordelijke handelaar dragen we zorg voor het milieu.

We moedigen u aan om de juiste verwijderingsprocedure voor uw apparaat en verpakkingsmateriaal te volgen. Dit draagt bij tot het behoud van de natuurlijke rijkdommen door deze te recyclen zodat zowel de menselijke gezondheid en het milieu worden beschermd.

Gooi dit apparaat en de verpakking weg in overeenstemming met de geldende wetgeving en voorschriften.

Aangezien dit apparaat elektronische componenten bevat moet het apparaat en toebehoren aan het einde van hun levensduur afzonderlijk van het huisafval worden weggegooid.

Neem contact op met uw gemeente voor informatie over afdanking en recycling.

Lever het apparaat in bij het inzamelpunt van uw gemeente voor recycling. Bij sommige inzamelpunten kunt u het apparaat gratis inleveren.

Hotline Vanden Borre

Dienst naverkoop is bereikbaar op tel.nr. +32 2 334 00 00, van maandag tot zaterdag 8u – 18u.

We verontschuldigen ons voor enig ongemak veroorzaakt door kleine inconsistenties in deze gebruikershandleiding, die kunnen ontstaan door productverbetering of –ontwikkeling.

Etablissements Darty & fils ©,

9 Rue des Bateaux-Lavois, 94200 Ivry-sur-Seine, France 30/05/2025

Ets.Darty@fnacdarty.com

ÍNDICE DE MATERIAS

MEDIDAS DE SEGURIDAD IMPORTANTES	18
DESCRIPCIÓN DEL PRODUCTO	20
ANTES DE USAR POR PRIMERA VEZ	20
USANDO SOLAMENTE LA UNIDAD PRINCIPAL	20
CÓMO USAR AMBAS UNIDADES A LA VEZ	21
LIMPIEZA Y MANTENIMIENTO	22
ESPECIFICACIONES	22
ELIMINACIÓN	23

Este producto ha sido fabricado y vendido bajo la responsabilidad de Etablissements Darty et Fils (S.A.S). THOMSON y el logotipo de THOMSON son marcas registradas utilizadas bajo licencia por Etablissements Darty et Fils (S.A.S) – más información en www.thomson-brand.com. Todos los demás productos, servicios, empresas, marcas registradas, nombres comerciales o de productos y logotipos a los que se hace referencia en este documento son propiedad de sus respectivos dueños.

MEDIDAS DE SEGURIDAD IMPORTANTE

POR FAVOR, LEA ESTE MANUAL DE INSTRUCCIONES DETENIDAMENTE ANTES DE USAR EL APARATO Y GUÁRDELO PARA FUTURAS CONSULTAS.

ADVERTENCIAS

- Este aparato ha sido diseñado para ser utilizado en aplicaciones domésticas y otras aplicaciones similares, tales como:
 - Cocinas para el personal en tiendas, oficinas y otros entornos laborales.
 - Casas rurales.
 - Para uso de la clientela en hoteles, hostales y otros entornos de tipo residencial.
 - Establecimientos de tipo cama y desayuno.
- Si el cable de alimentación está dañado, debe ser reemplazado por el fabricante, su servicio técnico o una persona debidamente cualificada para ello con el fin de evitar situaciones de peligro.
- Este aparato puede ser utilizado por niños a partir de los 8 años y por personas con minusvalías físicas, sensoriales o mentales, o que no cuenten con la experiencia y los conocimientos necesarios, siempre que estén supervisados o hayan sido instruidos sobre el uso seguro del aparato y entiendan los peligros que conlleva. No permita que los niños jueguen con el aparato.
Las tareas de limpieza y mantenimiento a cargo del usuario no podrán ser realizadas por niños, salvo que sean mayores de 8 años y estén supervisados.
- Mantenga el aparato y su cable fuera del alcance de los niños menores de 8 años.
- Este aparato no ha sido diseñado para ser utilizado de forma conjunta con un temporizador externo o un sistema de control a distancia independiente.
- La superficie externa puede alcanzar temperaturas elevadas cuando el aparato está en funcionamiento.
- Las superficies accesibles del aparato pueden alcanzar temperaturas elevadas cuando está en funcionamiento.



- **Atención: superficie caliente.**
- Las superficies del aparato tienden a calentarse cuando está funcionando.
- No coloque el aparato sobre o cerca de quemadores de gas o eléctricos calientes, ni permita que entre en contacto con un horno o minihorno caliente.

- No toque las superficies calientes. Utilice el asa para mover el producto.
- La información sobre la limpieza de las superficies en contacto con los alimentos se encuentra en el apartado LIMPIEZA Y MANTENIMIENTO de la página 22 del manual.

MEDIDAS DE SEGURIDAD

- No utilice en exteriores.
- Apague el aparato y desenchufe el cable de la toma de corriente cuando no lo esté utilizando y antes de moverlo o limpiarlo. Deje siempre que el aparato se enfríe antes de limpiarlo.
- No sumerja el aparato, el cable de alimentación o el enchufe en el agua ni en ningún otro líquido.
- No deje el aparato desatendido cuando esté funcionando.
- El aparato solo debe utilizarse sobre una superficie firme, nivelada, seca y no inflamable.
- No use nunca el aparato cerca de cortinas u otros materiales inflamables.
- Mantenga el aparato a 15 cm de distancia como mínimo de otros objetos para que tenga una buena ventilación.
- No utilice este aparato para fines distintos al previsto.
- No deje el cable colgando por el borde de la mesa o encimera o en contacto con superficies calientes.
- El uso de accesorios no recomendados por el fabricante podría ocasionar lesiones.
- Asegúrese de tener las manos secas antes de tocar el aparato, el cable o el enchufe.
- No mueva el aparato cuando esté en funcionamiento y no toque las placas calientes.

DESCRIPCIÓN DEL PRODUCTO

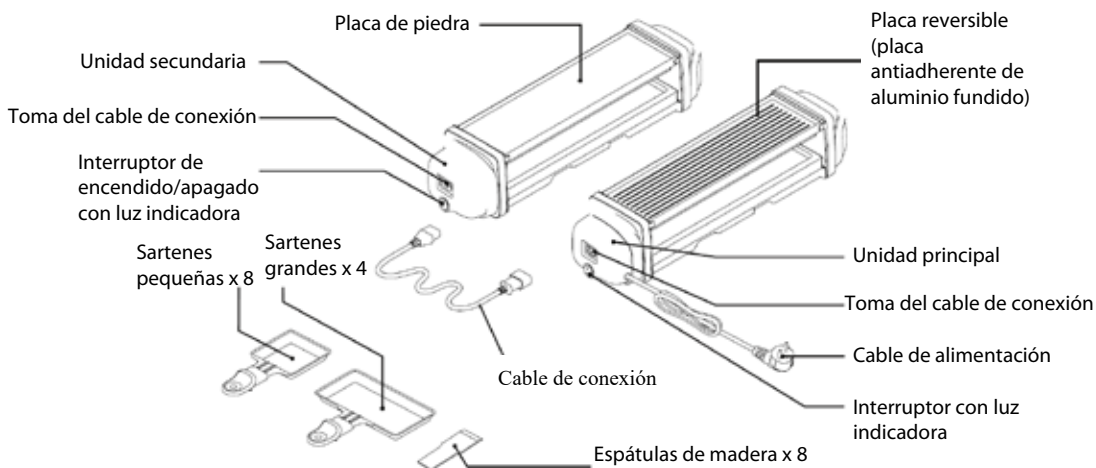

ANTES DE USAR POR PRIMERA VEZ

Retire todo el material de embalaje.

Limpié las placas, sartenes y espátulas con agua tibia y jabón. Aclare y seque.

Limpié la base de las unidades principal y secundaria con un paño ligeramente húmedo y séquelas.

NUNCA sumerja las unidades, el cable de alimentación y el cable de conexión en el agua.

USANDO SOLAMENTE LA UNIDAD PRINCIPAL

- 1 Coloque la unidad principal sobre una superficie plana, limpia y resistente al calor.
- 2 Coloque la placa reversible o placa de piedra sobre la base.
 - La placa de piedra o reversible se puede utilizar para asar carnes, mariscos, verduras, etc.

La placa reversible tiene dos lados.



Lado de grill con superficie acanalada:

Use este lado para asar filetes pequeños, pollo, pescado, verduras, etc.



Lado de plancha con superficie lisa:

Use este lado para hacer huevos, tortitas, calentar comidas, etc.

- 3 Si lo desea, puede añadir queso en las sartenes. A continuación, coloque las sartenes sobre la superficie de cocción de la base.



- 4 Enchufe la unidad principal y presione el interruptor de encendido/apagado en la posición de encendido (I).
- La luz indicadora se iluminará para indicar que está encendida.
- 5 Precaliente la unidad principal de 8 a 10 minutos.
- La placa de piedra requiere un tiempo de precalentamiento de 20 minutos.

¡IMPORTANTE!

Nunca coloque la comida congelada o demasiada fría sobre la placa de piedra caliente.

Nunca rocíe agua fría sobre la placa de piedra caliente, ya que podría quebrarse.

Nunca mueva la placa de piedra mientras siga caliente.

Nunca coloque objetos pesados sobre la placa de piedra. Coloque únicamente comida sobre la placa de piedra.

NOTA: Cuando use el aparato por primera vez, podría emitir algo de humo o un ligero olor. Esto es algo normal y desaparecerá a los pocos minutos.

- 6 Añada comida a la placa de cocción caliente.

NOTA: Nunca utilice utensilios metálicos para poner o quitar la comida de la placa de cocción. Utilice las espátulas de madera suministradas.

- 7 Cuando haya terminado de cocinar, mueva el interruptor a la posición (O). Desenchufe la unidad principal de la toma de corriente.

- 8 No mueva el aparato hasta que se haya enfriado por completo. Antes de moverla, retire las sartenes para evitar que puedan caerse de la base.

- 9 Sirva el queso derretido vertiéndolo en su plato.



CÓMO USAR AMBAS UNIDADES A LA VEZ

Utilice el cable de conexión para conectar ambas unidades y poder usarlas al mismo tiempo.

La distancia entre ambas unidades debe ser de 15 cm como mínimo.

Siga los pasos del apartado anterior para operar ambas unidades.

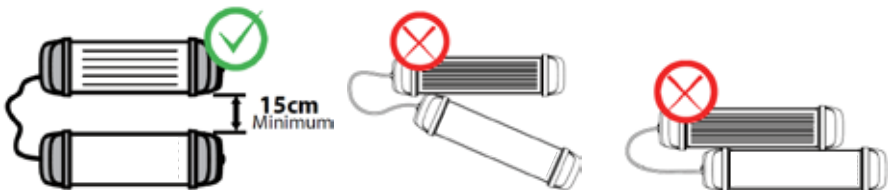

LIMPIEZA Y MANTENIMIENTO

Limpie el aparato después de cada uso.

Presione los interruptores de encendido/apagado a la posición de apagado (0).
Desconecte el cable de conexión y desenchufe la unidad principal de la toma de corriente. Espere a que ambas unidades se enfríen por completo.

Retire los platos, sartenes y espátulas del aparato. Lávelos en agua jabonosa tibia usando un estropajo suave. Aclare y seque.

No utilice nunca limpiadores químicos o abrasivos.

Limpie las bases de ambas unidades con un paño ligeramente humedecido.

No sumerja nunca las bases, el cable o el enchufe en el agua ni en ningún otro líquido.

Las superficies en contacto con los alimentos deben limpiarse regularmente para evitar la contaminación cruzada entre los distintos tipos de alimentos. Se recomienda usar agua jabonosa tibia para limpiar las superficies que hayan entrado en contacto con los alimentos.

Siempre se deberá practicar una buena higiene al manipular alimentos para evitar intoxicaciones alimentarias o la contaminación cruzada de alimentos.

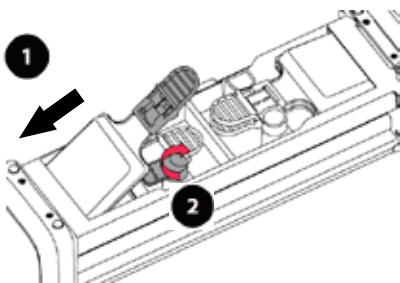

Para facilitar su almacenamiento, puede encajar las sartenes pequeñas en la parte inferior de la base.

PRECAUCIÓN: Retire las sartenes de la parte inferior de la base antes de poner el aparato en funcionamiento.

ESPECIFICACIONES

Datos nominales: 230 V~, 50Hz

600W por unidad / total 1200W cuando está conectado

Peso: 6,80kg

El consumo de energía en lo modo desactivado: 0W

ELIMINACIÓN



Somos un distribuidor responsable y nos preocupa el medio ambiente. Por estemotivo le pedimos que siga correctamente las instrucciones de eliminación a la hora de desechar el aparato y su material de embalaje. De estemodo, contribuirá a la conservación de los recursos naturales y garantizará que se recicla de modo correcto para preservar la salud las personas y el medio ambiente.

Este aparato y su embalaje se deben desechar conforme a la normativa y regulación local. Debido a que el aparato contiene componentes electrónicos, el aparato y sus accesorios no se deben tirar en la basura doméstica al final de la vida útil del aparato. Consulte a las autoridades locales sobre elmodo correcto de eliminación y reciclaje de residuos.

El aparato se debe depositar en un punto local de recogida de residuos para proceder a su reciclaje. En algunos puntos de recogida se aceptan residuos gratuitamente.

Le pedimos disculpas por cualquier problema provocado por pequeñas inconsistencias en estas instrucciones, que podrían ser debidas al proceso de desarrollo ymejora del producto.

Etablissements Darty & fils ©,
9 Rue des Bateaux-Lavois, 94200 Ivry-sur-Seine, France 30/05/2025
Ets.Darty@fnacdarty.com

ÍNDICE

INSTRUÇÕES DE SEGURANÇA IMPORTANTES	25
VISTA PORMENORIZADA DO PRODUTO	27
ANTES DA PRIMEIRA UTILIZAÇÃO	27
UTILIZAR APENAS A UNIDADE PRINCIPAL	27
UTILIZAR AMBAS AS UNIDADES EM CONJUNTO	28
LIMPEZA E MANUTENÇÃO	29
CARACTERÍSTICAS TÉCNICAS	30
ELIMINAÇÃO	30

Este produto foi fabricado e vendido sob a responsabilidade da Etablissements Darty et Fils (S.A.S). THOMSON e o logótipo da THOMSON são marcas comerciais usadas sob licença pela Etablissements Darty et Fils (S.A.S) – mais informações em www.thomson-brand.com.

Todos os outros produtos, serviços, empresas, marcas comerciais, nomes comerciais ou do produto e logótipos referenciados pertencem aos respetivos proprietários.

INSTRUÇÕES DE SEGURANÇA IMPORTANTES

LEIA OS SEGUINTE AVISOS DE SEGURANÇA E AS INSTRUÇÕES CUIDADOSAMENTE ANTES DE UTILIZAR O APARELHO E GARDE PARA FUTURAS REFERÊNCIAS.

AVISOS

- Este aparelho foi criado para ser usado em aplicações domésticas e semelhantes, como:
 - Áreas de cozinha do pessoal em lojas, escritórios e outros ambientes de trabalho;
 - Casas de campo;
 - Por clientes em hotéis, motéis e outros ambientes do tipo residencial;
 - Ambientes do tipo residenciais com pequeno-almoço.
- Se o fio da alimentação ficar danificado, deverá ser substituído pelo fabricante, o agente de reparação ou uma pessoa igualmente qualificada, de modo a evitar quaisquer perigos.
- Este aparelho pode ser utilizado por crianças com idade a partir dos 8 anos e pessoas com capacidades físicas, sensoriais ou mentais reduzidas ou falta de experiência e conhecimento se forem supervisionadas ou se tiverem recebido instruções relativamente à utilização do aparelho de uma forma segura e compreendem os riscos envolvidos.

As crianças não devem brincar com o aparelho.

A limpeza e a manutenção não devem ser realizadas por crianças, exceto se tiverem mais de 8 anos e forem supervisionadas.

- Mantenha o aparelho e o fio fora do alcance de crianças com menos de 8 anos.
- Este aparelho não foi criado para ser utilizado com um temporizador externo ou um sistema de comando à distância em separado.
- A superfície exterior pode aquecer quando o aparelho estiver a funcionar.
- A temperatura das superfícies acessíveis pode ser alta quando o aparelho está a funcionar.



- Cuidado: Superfície quente.
- As superfícies podem ficar quentes durante a utilização.
- Não coloque o aparelho em cima ou perto de um fogão a gás ou elétrico que esteja

quente, nem permita que toque num forno ou mini-forno aquecido.

- Não toque nas superfícies quentes. Use a pega enquanto move o produto.
- Relativamente às instruções de limpeza das superfícies em contacto com os alimentos, consulte a secção “LIMPEZA E MANUTENÇÃO” na página 29 do manual.

INFORMAÇÃO DE SEGURANÇA

- Não use no exterior.
- Desligue sempre o aparelho e retire a ficha da tomada quando não estiver a funcionar, antes de o transportar ou limpar. Deixe sempre o aparelho arrefecer antes de o limpar.
- Nunca mergulhe o aparelho, o fio de alimentação e a ficha em água ou noutro líquido.
- Não deixe o aparelho sem supervisão enquanto estiver ligado.
- O aparelho só deve ser usado numa superfície firme, plana, seca e não inflamável.
- Não utilize o aparelho perto de cortinas e outros materiais inflamáveis.
- Mantenha uma distância de, pelo menos, 15 cm de outros objetos para garantir uma boa ventilação.
- Não utilize o aparelho para outros fins para além dos previstos.
- Não deixe o fio pender de uma mesa ou bancada, nem entrar em contacto com superfícies quentes.
- A utilização de acessórios não recomendados pelo fabricante pode dar origem a ferimentos.
- Certifique-se de que as suas mãos estão secas antes de tocar no aparelho, no fio da alimentação ou ficha.
- Não mova o aparelho enquanto estiver a ser utilizado e não toque nas placas.

VISTA PORMENORIZADA DO PRODUTO

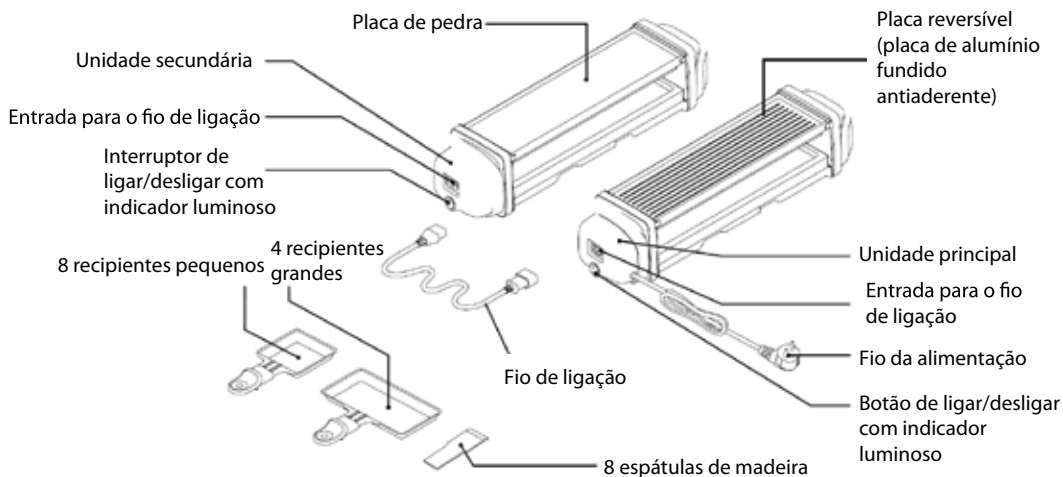

ANTES DA PRIMEIRA UTILIZAÇÃO

Retire todo o material de empacotamento.

Limpe as placas, recipientes e espátulas com água quente e detergente. Passe por água e seque.

Limpe a base das unidades principal e secundária com um pano ligeiramente embebido em água a seque.

NUNCA mergulhe as unidades, o fio da alimentação e o cabo de ligação em água.

UTILIZAR APENAS A UNIDADE PRINCIPAL

- 1 Coloque a unidade principal numa superfície plana, limpa e resistente ao calor.
- 2 Coloque a placa reversível ou placa de pedra na base.
 - A placa de pedra ou reversível podem ser usadas para grelhar carne, marisco, vegetais, etc.

A placa reversível tem dois lados.



O lado do grelhador com superfície nervurada:

Utilize este lado para grelhar pedaços pequenos de bife, frango, marisco e legumes, etc.



Lado da chapa com superfície lisa:

Utilize este lado para fazer ovos, panquecas ou aquecer alimentos, etc.

- 3 Pode colocar o queijo nos recipientes. Depois coloque os recipientes na superfície para o efeito na base.

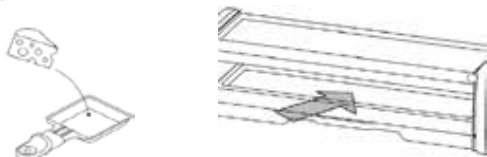

- 4 Ligue a unidade principal e prima o botão de ligar/desligar para a posição (I).
• O indicador luminoso acende para indicar que está ligada à alimentação.
- 5 Pré-aqueça a unidade principal durante 8 a 10 minutos.
• A placa de pedra requer um tempo de pré-aquecimento de cerca de 20 minutos.

IMPORTANTE!

Nunca coloque alimentos muito frios ou congelados na placa de pedra quente.
Nunca pulverize água fria sobre a placa de pedra quente. Isso pode fazer com que ela se parta.
Nunca mova a placa de pedra enquanto está quente.
Nunca coloque objetos pesados em cima da placa de pedra. Coloque apenas alimentos na placa de pedra.

NOTA: Quando utilizar o aparelho pela primeira vez, é possível que este solte um pouco de fumo ou odor. Isto é normal e deverá desaparecer passados alguns minutos.

- 6 Coloque os alimentos na placa de confeitão quente.
NOTA: Nunca use utensílios de metal para colocar ou remover os alimentos da placa de confeitão. Use as espátulas de madeira fornecidas.
- 7 Quando tiver terminado de cozinhar, prima o botão de ligar/desligar para a posição (O). Desligue a unidade principal da tomada elétrica.
- 8 Nunca tente mover o aparelho até ter arrefecido completamente. Antes de o transportar, retire os recipientes para evitar que caiam da base.
- 9 Sirva depois de verter o queijo derretido no seu prato.



UTILIZAR AMBAS AS UNIDADES EM CONJUNTO

Pode utilizar o fio de ligação fornecido para ligar ambas as unidades para funcionarem em simultâneo. A distância entre cada unidade deve ser de, pelo menos, 15 cm. Siga os passos indicados na secção anterior para utilizar ambas as unidades.

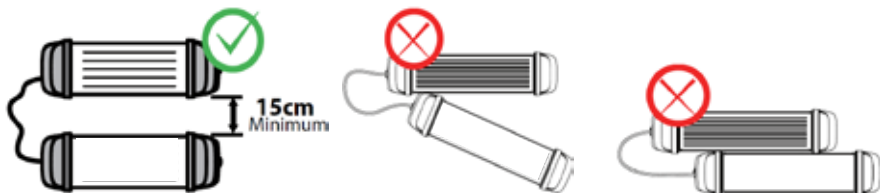

LIMPEZA E MANUTENÇÃO

Limpe o aparelho após cada utilização.

Prima os interruptores de ligar/desligar para as posições de desligado (0). Retire o cabo de ligação e desligue a unidade principal da tomada elétrica. Deixe ambas as unidades arrefecerem completamente.

Retire as placas, recipientes e espátulas do aparelho. Lave-os em água quente com detergente usando um pano suave. Passe por água e seque.

Nunca use agentes de limpeza químicos ou abrasivos.

Limpe as bases de ambas as unidades com um pano ligeiramente embebido em água. Nunca mergulhe as bases, os fios de alimentação e a ficha em água ou qualquer outro líquido.

As superfícies que entrem em contacto com alimentos devem ser limpas regularmente, para evitar a contaminação cruzada por tipos diferentes de alimentos. Aconselha-se o uso de água quente e detergente para cuidar das superfícies que entrem em contacto com os alimentos.

Devem ser sempre seguidas práticas de higiene alimentar corretas, para evitar o risco de envenenamento alimentar/contaminação cruzada.

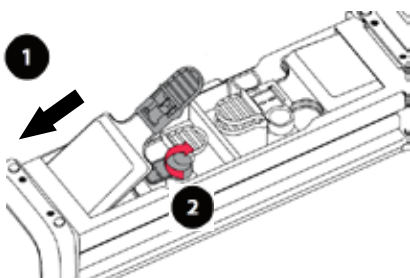

Para um armazenamento fácil pode fixar as peças pequenas à parte inferior da base.

CUIDADO: Retire os recipientes da parte inferior da base antes de utilizar o aparelho.

CARACTERÍSTICAS TÉCNICAS

Especificações: 230V~, 50Hz

600W por unidade / Total de 1200W quando ligado

Peso: 6,80kg

O consumo energético o modo de desligado: 0W

ELIMINAÇÃO



Como retalhista responsável, preocupamo-nos com o ambiente.

Como tal, aconselhamos que cumpra os procedimentos adequados para eliminação do aparelho e dos respectivos materiais de embalagem. Dessa forma, irá ajudar a conservar recursos naturais e assegurar que são reciclados de uma forma que protege a saúde e o ambiente.

Deve eliminar este aparelho e a sua embalagem de acordo com a legislação e regulamentação locais. Dado que este aparelho contém componentes eletrónicos, o produto e os seus acessórios devem ser eliminados separadamente do lixo doméstico quando atingirem o fim da sua vida útil.

Contacte as autoridades locais para obter informações acerca da eliminação e reciclagem. O aparelho deve ser transportado para o ponto de recolha local, para reciclagem. Alguns pontos de recolha aceitamos aparelhos sem encargos.

Pedimos desculpa por qualquer inconveniente provocado por pequenas inconsistências nestas instruções, as quais poderão ser resultado do melhoramento e desenvolvimento do produto.

Etablissements Darty & fils ©,

9 Rue des Bateaux-Lavoires, 94200 Ivry-sur-Seine, France 30/05/2025

Ets.Darty@fnacdarty.com

INDICE

IMPORTANTI ISTRUZIONI DI SICUREZZA	32
PANORAMICA DEL PRODOTTO	34
PRIMA DI UTILIZZARE IL PRODOTTO PER LA PRIMA VOLTA	34
SE SI UTILIZZA SOLO L'UNITÀ PRINCIPALE	34
SE SI UTILIZZANO ENTRAMBE LE UNITÀ ASSIEME	35
PULIZIA E MANUTENZIONE	36
SPECIFICHE TECNICHE	36
SMALTIMENTO	37

Questo prodotto è stato fabbricato e venduto sotto la responsabilità di
Etablissements Darty et Fils (S.A.S).

THOMSON e il logo THOMSON sono marchi commerciali utilizzati su licenza da

Etablissements Darty et Fils (S.A.S) – Maggiori informazioni sul sito web www.thomson-brand.com.

Tutti gli altri prodotti, servizi, società, marchi commerciali, nomi commerciali, nomi di prodotto e loghi
qui riportati appartengono ai rispettivi proprietari.

IMPORTANTI ISTRUZIONI DI SICUREZZA

LEGGERE ATTENTAMENTE LE SEGUENTI AVVERTENZE DI SICUREZZA E LE ISTRUZIONI PRIMA DI UTILIZZARE L'APPARECCHIO E CONSERVARLE PER RIFERIMENTO FUTURO.

ATTENZIONE

- L'apparecchio è stato progettato per essere usato esclusivamente in ambienti domestici e situazioni simili come ad esempio:
 - cucine per il personale in negozi, uffici e altri ambienti di lavoro;
 - agriturismi;
 - camere di hotel, motel e altre strutture alberghiere;
 - bed and breakfast e ambienti simili.
- Per evitare ogni rischio, se il cavo di alimentazione è difettoso deve essere sostituito dal costruttore, dal suo centro di assistenza o da un tecnico qualificato.
- Questo apparecchio può essere utilizzato da bambini di età pari o superiore a 8 anni e da persone con ridotte capacità fisiche, sensoriali o mentali o prive di esperienza e conoscenza, solo se sorvegliati o istruiti su come usare l'apparecchio in sicurezza e se comprendono i pericoli connessi.
I bambini non devono giocare con il prodotto.
Le operazioni di pulizia e manutenzione possono essere effettuate da bambini solo se maggiori di 8 anni e supervisionati.
- Tenere l'apparecchio fuori dalla portata di bambini di età inferiore a 8 anni.
- L'apparecchio non è progettato per essere utilizzato con timer esterni o telecomandi.
- La superficie esterna può diventare molto calda quando l'apparecchio è in funzione.
- La temperatura delle superfici accessibili può diventare molto alta durante il funzionamento.



- **Attenzione! Superfici calde.**
- Le superficie potrebbero diventare molto calde durante l'uso.
- Non posizionare l'apparecchio all'interno o vicino a fornelli a gas o elettrici caldi e fare in modo che non venga a contatto con un forno riscaldato o un mini forno.
- Non toccare le superfici calde. Utilizzare il manico per spostare il prodotto.
- Per quanto riguarda le istruzioni dettagliate per la pulizia delle superfici a contatto

con gli alimenti, fare riferimento alla sezione "PULIZIA E MANUTENZIONE" a pag. 36 del presente manuale.

INFORMAZIONI DI SICUREZZA

- Non usare all'esterno.
- Spegnere sempre l'apparecchio e staccare la spina dalla presa di corrente quando non lo si utilizza, prima di spostarlo o pulirlo. Lasciare sempre raffreddare l'elettrodomestico prima di pulirlo.
- Non immergere mai l'apparecchio, il cavo e la spina di alimentazione in acqua o altri liquidi.
- Non lasciare l'apparecchio incustodito quando è in funzione.
- L'apparecchio può essere utilizzato solo su una superficie stabile, orizzontale, asciutta e non infiammabile.
- Non utilizzarlo mai in prossimità di tende o altri materiali infiammabili.
- Mantenere una distanza di almeno 15 cm dagli altri oggetti per garantire una circolazione d'aria sufficiente.
- Non usare l'apparecchio per finalità diverse da quelle per cui è destinato.
- Non lasciare che il cavo di alimentazione penda dal bordo del tavolo o del piano di appoggio o entri in contatto con superfici calde.
- L'uso di accessori non raccomandati dal produttore può causare infortuni.
- Assicursi di avere le mani asciutte prima di toccare l'apparecchio, il cavo di alimentazione o la spina.
- Non spostare l'apparecchio quando è in funzione e non toccare le piastre.

PANORAMICA DEL PRODOTTO

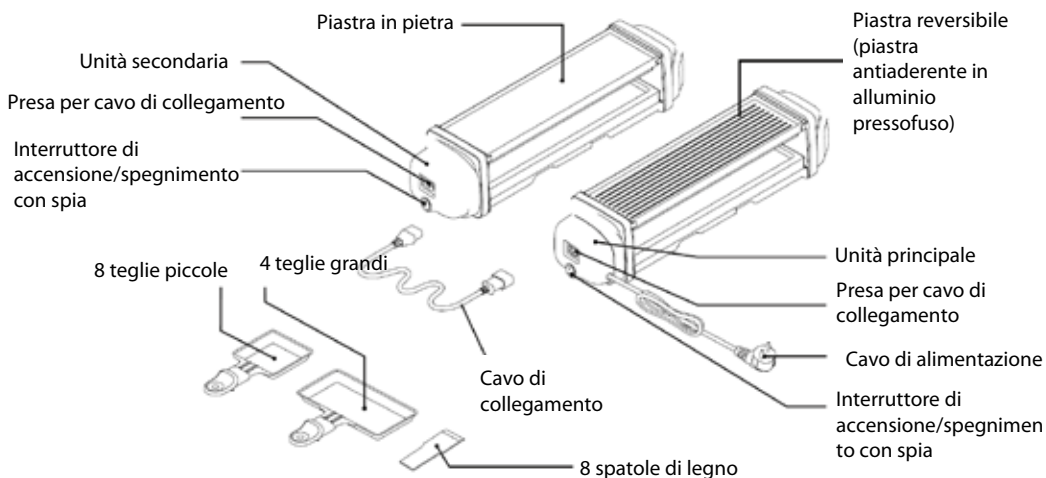

PRIMA DI UTILIZZARE IL PRODOTTO PER LA PRIMA VOLTA

Rimuovere tutti i materiali d'imballaggio.

Lavare le piastre, le teglie e le spatole con acqua calda e un po' di detersivo. Sciacquare e asciugare. Pulire la base dell'unità principale e secondaria con un panno leggermente inumidito ed asciugare a fondo.

NON immergere MAI in acqua le unità, il cavo di alimentazione e il cavo di collegamento.

SE SI UTILIZZA SOLO L'UNITÀ PRINCIPALE

- 1 Posizionare l'unità principale su una superficie pulita, piana e resistente al calore.
- 2 Posizionare la piastra reversibile o la piastra in pietra sulla base.
 - La piastra in pietra o quella reversibile può essere utilizzata per grigliare carne, frutti di mare, verdure, ecc.

La piastra reversibile ha due lati.



Lato griglia con superficie rigata:

Utilizzare questo lato per grigliare fettine di bistecca, pollo, frutti di mare, verdure, ecc.



Lato piastra con superficie liscia:

Utilizzare questo lato per preparare uova, pancake o per riscaldare gli alimenti, ecc.

- 3 Il formaggio può essere inserito nelle teglie. Quindi posizionare le teglie sull'apposita superficie della base.

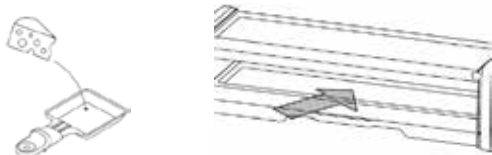

- 4 Collegare l'unità principale e portare l'interruttore on/off in posizione di accensione (I).
• La spia si illuminerà per indicare che l'alimentazione è attiva.
- 5 Preriscaldare l'unità principale per 8-10 minuti.
• La piastra in pietra richiede un tempo di preriscaldamento di circa 20 minuti.

IMPORTANTE!

Non appoggiare mai alimenti molto freddi o congelati sulla piastra in pietra calda.

Non spruzzare mai acqua fredda sulla piastra in pietra calda, poiché potrebbe rompersi.

Non spostare mai la piastra di pietra mentre è ancora calda.

Non collocare oggetti pesanti sopra la piastra in pietra. Sulla piastra di pietra possono essere appoggiati solo gli alimenti.

NOTA Quando si utilizza l'apparecchio per la prima volta, potrebbe emettere un leggero odore e un po' di fumo. Ciò è del tutto normale e scomparirà dopo alcuni minuti di funzionamento.

- 6 Aggiungere gli alimenti sulla piastra di cottura calda.

NOTA Non utilizzare mai utensili metallici per appoggiare o togliere il cibo dalla piastra di cottura. Usare le spatole di legno fornite.

- 7 Una volta terminata la cottura, portare l'interruttore on/off in posizione di spegnimento (O).
Scollegare l'unità principale dalla presa elettrica.

- 8 Non spostare l'apparecchio finché non si è completamente raffreddato. Prima di qualsiasi spostamento, rimuovere le teglie per evitare che cadano dalla base.

- 9 Servire versando il formaggio fuso sul piatto.



SE SI UTILIZZANO ENTRAMBE LE UNITÀ ASSIEME

Utilizzare il cavo di collegamento in dotazione per collegare le unità se si desidera utilizzarle entrambe contemporaneamente.

La distanza tra le due unità deve essere di almeno 15 cm.

Per utilizzare entrambe le unità, seguire i passaggi descritti nella sezione precedente.

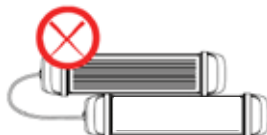
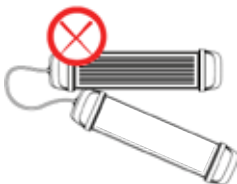
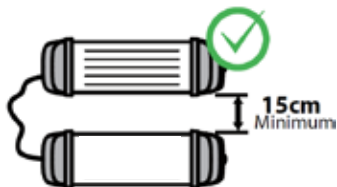

PULIZIA E MANUTENZIONE

Pulire l'apparecchio dopo ogni utilizzo.

Premere gli interruttori on/off sulla posizione di spegnimento (0). Rimuovere il cavo di collegamento e scollegare l'unità principale dalla presa di corrente. Lasciare raffreddare completamente entrambe le unità.

Togliere le piastre, le teglie e le spatole dall'apparecchio. Lavarle in acqua tiepida e un po' di detergente utilizzando una salvietta morbida. Sciacquare e asciugare.

Non usare detergenti abrasivi o chimici.

Pulire le basi di entrambe le unità con un panno leggermente inumidito.

Non immergere mai le basi, i cavi e la spina in acqua o altri liquidi.

Le superfici a contatto con gli alimenti devono essere pulite regolarmente per evitare contaminazioni incrociate tra diversi tipi di alimenti; per la pulizia di tali superfici, si consiglia di utilizzare acqua calda e sapone.

Per evitare il rischio di intossicazione alimentare/contaminazione incrociata, è necessario seguire sempre e comunque le corrette pratiche igieniche alimentari.

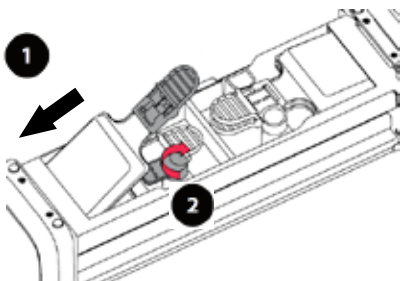

Per riporle più facilmente, è possibile fissare le teglie piccole nella parte inferiore della base.

ATTENZIONE! Prima di rimettere in funzione l'apparecchio, togliere le teglie dalla parte inferiore delle basi.

SPECIFICHE TECNICHE

Alimentazione nominale: 230V~, 50Hz

600 W per unità / totale 1200 W quando collegate

Peso: 6,80kg

Il consumo di energia il modo spento: 0W

SMALTIMENTO



Il costruttore di questo elettrodomestico pone la massima attenzione alla salvaguardia dell'ambiente. Si raccomanda di seguire le procedure corrette per smaltire l'apparecchio ed i materiali di imballaggio. In questo modo si contribuisce alla salvaguardia delle risorse naturali e ci si assicura che il riciclo avvenga in modo tale da proteggere la salute e l'ambiente.

Smaltire l'apparecchio ed il relativo imballaggio nel rispetto di tutte le leggi e norme vigenti. Poiché il prodotto contiene componenti elettronici, l'apparecchio e i suoi accessori devono essere smaltiti separatamente dai rifiuti domestici quando l'apparecchio raggiunge la fine del suo ciclo di vita.

Per maggiori informazioni sullo smaltimento e il riciclo, rivolgersi alle autorità locali competenti. Il prodotto deve essere portato presso un'isola ecologica o un centro per la raccolta differenziata e riciclo. Alcuni punti di raccolta accettano i prodotti gratuitamente.

Il presente manuale potrebbe contenere alcune imprecisioni dovute alla nostra politica di miglioramento continuo dei prodotti. Ci scusiamo per eventuali disagi.

Etablissements Darty & fils ©,

9 Rue des Bateaux-Lavoirs, 94200 Ivry-sur-Seine, France

30/05/2025

Ets.Darty@fnacdarty.com



Raccolta differenziata.
Verifica le disposizioni del tuo Comune

TABLE OF CONTENTS

IMPORTANT SAFETY INSTRUCTIONS	39
PRODUCT OVERVIEW	41
BEFORE FIRST USE	41
USING THE MAIN UNIT ONLY	41
USING BOTH UNITS TOGETHER	42
CLEANING AND MAINTENANCE	43
SPECIFICATIONS	43
DISPOSAL	44

This product has been manufactured and sold under the responsibility of Etablissements Darty et Fils (S.A.S).

THOMSON, and the THOMSON logo are trademarks used under license by

Etablissements Darty et Fils (S.A.S) – further information at www.thomson-brand.com.

All other products, services, companies, trademarks, trade or product names and logos referenced herein are the property of their respective owners.

IMPORTANT SAFETY INSTRUCTIONS

PLEASE READ THE FOLLOWING SAFETY WARNINGS AND THE INSTRUCTIONS CAREFULLY BEFORE USING THE APPLIANCE AND KEEP FOR FUTURE REFERENCE.

WARNINGS

- This appliance is intended to be used in household and similar applications such as:
 - staff kitchen areas in shops, offices and other working environments;
 - farm houses;
 - by clients in hotels, motels and other residential type environments;
 - bed and breakfast type environments.
- If the supply cord is damaged, it must be replaced by the manufacturer, its service agent or similarly qualified persons in order to avoid a hazard.
- This appliance can be used by children aged from 8 years and above and persons with reduced physical, sensory or mental capabilities or lack of experience and knowledge if they have been given supervision or instruction concerning use of the appliance in a safe way and understand the hazards involved.
Children shall not play with the appliance.
Cleaning and user maintenance shall not be made by children unless they are older than 8 and supervised.
- Keep the appliance and its cord out of reach of children less than 8 years.
- The appliance is not intended to be operated by means of an external timer or separate remote-control system.
- The outer surface may get hot when the appliance is operating.
- The temperature of accessible surfaces may be high when the appliance is operating.



- **Caution: Hot Surface.**
- The surfaces are liable to get hot during use.
- Do not place the appliance in or near hot gas or electric burner, or permit to touch a heated oven or mini oven.
- Do not touch hot surface. Use the handle while moving the product.
- Regarding the instructions for cleaning surfaces in contact with food, refer to the section "CLEANING AND MAINTENANCE" on page 43 of the manual.

SAFETY INFORMATION

- Do not use outdoors.
- Always switch off and unplug the appliance from the mains socket when not in use, before moving or cleaning. Always let the appliance cool down before cleaning it.
- Do not immerse the appliance, the power cord and plug in water or other liquids.
- Do not leave the appliance unattended while it is in operation.
- The appliance shall only be used on a firm, level, dry and non-flammable surface.
- Never use the appliance near curtains and other flammable materials.
- Maintain a distance of at least 15 cm from other objects to ensure sufficient ventilation.
- Do not use the appliance for anything other than its intended use.
- Do not let cord hang over the edge of the table or counter or touch hot surfaces.
- The use of accessories not recommended by the manufacturer may cause injuries.
- Make sure your hands are dry before touching the appliance, power cord or plug.
- Do not move the appliance when it is in use and do not touch the plates.

PRODUCT OVERVIEW

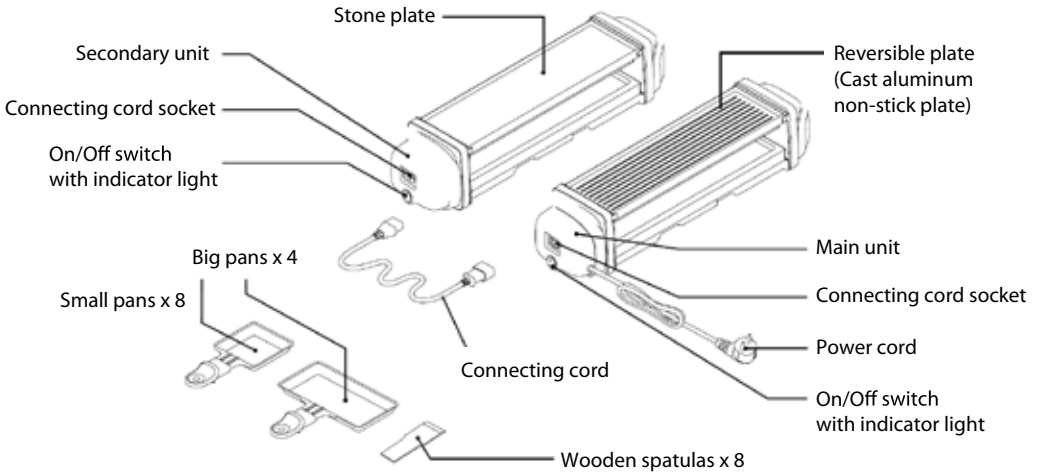

BEFORE FIRST USE

Remove all packaging materials.

Clean the plates, pans and spatulas in warm soapy water. Rinse and dry.

Wipe the base of the main and secondary units with a slightly damp cloth and dry.

NEVER immerse the units, power cord and connecting cable in water.

USING THE MAIN UNIT ONLY

- 1 Place the main unit on a clean flat and heat-resistant surface.
- 2 Position the reversible plate or stone plate on the base.
 - The stone or reversible plate can be used for grilling meat, seafood, vegetables, etc.

The reversible plate has two sides.



Grill side with ribbed surface :

Use this side for grilling small slices of steak, chicken, seafood and vegetables, etc.



Griddle side with smooth surface :

Use this side to make eggs, pancakes or warm foods, etc.

- 3 You can put the cheese in the pans. Then place the pans onto the pan surface on the base.

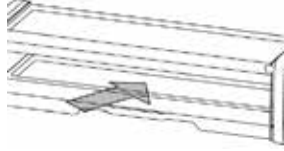

- 4 Plug in the main unit and press the on/off switch the on position (I).
- The indicator light will illuminate to indicate the power is on.
- 5 Preheat the main unit for 8 to 10 minutes.
- The stone plate requires a preheating time of around 20 minutes.

IMPORTANT !

Never place very cold or frozen food on the hot stone plate.
Never spray cold water on the hot stone plate; it could cause the stone plate to break.
Never move the stone plate while it is still hot.
Never place heavy objects on the stone plate. Only place food on the stone plate.

NOTE: When you use your appliance for the first time, it may have a slight odour and smoke. This is normal and will disappear after a few minutes.

- 6 Add food the hot cooking plate.
- NOTE:** Never use metal utensils to place food on or remove food from the cooking plate. Use the supplied wooden spatulas.
- 7 When you have finished cooking, press the on/off switch to the off position (O). Unplug the main unit from the mains socket.
- 8 Do not move the appliance until it has completely cooled. Before moving it, remove the pans to prevent them from falling off the base.
- 9 Serve by pouring the melted cheese onto your dish.



USING BOTH UNITS TOGETHER

You can use the supplied connecting cord to connect both units for operating both units at the same time.

The distance between both units shall be at least 15cm.

Please follow steps in the previous section to operate both units.

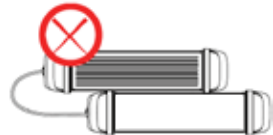
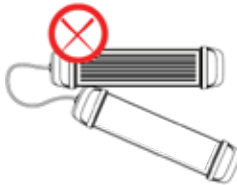
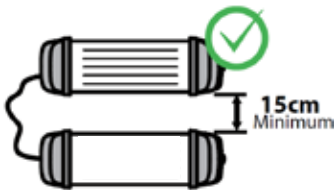

CLEANING AND MAINTENANCE

Clean the appliance after each use.

Press the on/off switches to the off positions (O). Remove the connecting cable and unplug the main unit from the mains socket. Allow both units to cool down completely.

Remove the plates, pans and spatulas from the appliance. Wash them in warm soapy water using a soft cloth. Rinse and dry.

Never use any abrasive or chemical cleaning agent.

Wipe the bases of both units with a slightly damp cloth.

Never immerse the bases, cords and plug in water or any other liquid.

Surfaces in contact with food should be cleaned regularly to avoid cross contamination from different types of food, the use of warm soapy water is advisable when dealing with surfaces that come into contact with food.

Correct food hygiene practices should always be followed at all times to avoid possibility of food poisoning /cross contamination.

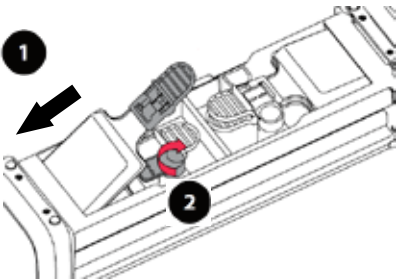

For easy storage, you can attach the small pans to the bottom of the base.

CAUTION: Remove the pans from the bottom of the bases before operating the appliance.

SPECIFICATIONS

Ratings: 230V~, 50Hz

600W per unit / Total 1200W when connected

Weight: 6,80kg

Power consumption in off mode: 0W

DISPOSAL



As a responsible retailer we care about the environment. As such we urge you to follow the correct disposal procedure for the appliance and packaging materials. This will help conserve natural resources and ensure that it is recycled in a manner that protects health and the environment.

You must dispose of this appliance and its packaging according to local laws and regulations. Because this appliance contains electronic components, the appliance and its accessories must be disposed of separately from household waste when the appliance reaches its end of life.

Contact your local authority to learn about disposal and recycling.

The appliance should be taken to your local collection point for recycling. Some collection points accept appliance free of charge.

We apologise for any inconvenience caused by minor inconsistencies in these instructions, which may occur as a result of product improvement and development.

Etablissements Darty & fils ©,

9 Rue des Bateaux-Lavois, 94200 Ivry-sur-Seine, France

Ets.Darty@fnacdarty.com

30/05/2025

Déclaration UE de Conformité N°862025050014

*EU Declaration of Conformity
EU- Conformiteitsverklaring
Declaración UE de Conformidad
Declaração UE de Conformidade
Dichiarazione di Conformità UE*

Description du produit –

RACLETTE 8 PERSONNES

Product Description:

RACLETTES 8 PERSONS

Productbeschrijving:

RACLETTE 8 PERSONEN

Descripción del producto:

RACLETTE 8 PERSONAS

Descrição do produto:

RACLETE PARA 8 PESSOAS

Descrizione del prodotto:

RACLETE PARA 8 PESSOAS



Marque –

THOMSON

Brand /Merk /Marca:

Référence commerciale –

THRAC2IN1

Model number /Modelnummer /

Número de modelo/ Número do modelo/

Numero del Modello:

L'objet de la déclaration décrit ci-dessus est conforme à la législation d'harmonisation de l'Union applicable :

The object of the declaration described above is in conformity with the relevant Union harmonisation legislation:

Het hierboven beschreven voorwerp is in overeenstemming met de desbetreffende harmonisatiewetgeving van de Unie:

El objeto de la declaración descrita anteriormente es conforme con la legislación de armonización pertinente de la Unión:

O objeto da declaração acima descrito está em conformidade com a legislação de harmonização da União aplicável:

L'oggetto della dichiarazione di cui sopra è conforme alla pertinente normativa di armonizzazione dell'Unione:

Reference number

- 2014/30/EU
- 2014/35/EU
- 2009/125/EC
- 2011/65/EU & (EU) 2015/863

Title

EMC Directive (EMC)
Low Voltage Directive (LVD)
Eco design requirements for energy-related products (ErP)
RoHS

EMC:

EN IEC 55014-1:2021
EN IEC 55014-2:2021
EN IEC 61000-3-2:2019+A1:2021
EN 61000-3-3:2013+A1:2019+A2:2021

LVD :

EN 60335-2-9:2003+A1:2004+A2:2006+A12:2007+A13:2010
EN 60335-1:2012+A11:2014+A13:2017+A1:2019+A14:2019+A2:2019+A15:2021
EN 62233: 2008

ErP :

(EU) 2023/826
EN 50564:2011

La présente déclaration de conformité est établie sous la seule responsabilité du fabricant.

This declaration of conformity is issued under the sole responsibility of the manufacturer.
Deze conformiteitsverklaring wordt uitsluitend onder de verantwoordelijkheid afgelegd van de fabrikant.
Esta declaración de conformidad se redacta bajo la exclusiva responsabilidad del fabricante.
Esta declaração de conformidade é redigida sob a responsabilidade exclusiva do fabricante.
La presente dichiarazione di conformità è rilasciata sotto la responsabilità esclusiva del fabbricante.

Le responsable de cette déclaration est :

The person responsible for this declaration is:
De verantwoordelijke persoon voor deze verklaring is:
La persona responsable de esta declaración es:
A pessoa responsável por esta declaração é:
La persona responsabile di questa dichiarazione è:



Signé par et au nom de – Signed for and on behalf of - Firmato a nome e per conto di : **Etablissements Darty & Fils**

Nom – Name - Nome: **Predrag Petricevic**
Fonction – Function – Funzione: **Directeur du Laboratoire Fnac Darty**

Signé par :

EA30F3FB2F314D0...

Place, Date / Lieu / Luogo e data:
Ivry-sur-Seine, mai 29, 2025



