

MANUEL



THOMSON

THFZ206NFWH

NOTICE D'UTILISATION



[Tous nos Tutos vidéo](#)



[Tous nos magasins](#)



[Communauté SAV Darty](#)

THOMSON

THFZ206NFWH

CONGÉLATEUR
DIEPVRIES
CONGELADOR
FREEZER



 MANUEL D'UTILISATION

 HANDLEIDING

 MANUAL DE INSTRUÇÕES

 OPERATING INSTRUCTIONS

Table des matières

MISES EN GARDE IMPORTANTES	2
DESCRIPTION DU PRODUIT	6
AVANT D'INSTALLER L'APPAREIL	7
INSTALLATION.....	7
TEMPÉRATURE AMBIANTE	7
COUPURE DE COURANT	7
UTILISATION DE VOTRE CONGÉLATEUR.....	8
INVERSION DE LA PORTE	11
DÉGIVRAGE	15
NETTOYAGE ET ENTRETIEN	15
GUIDE DE DÉPANNAGE	16
FICHE D'INFORMATION SUR LE PRODUIT	17
SERVICE DE RÉPARATION ET PIÈCES DE RECHANGE	19
MISE AU REBUT.....	20

Ce produit a été fabriqué et vendu sous la responsabilité des Etablissements Darty et Fils (S.A.S).
THOMSON, et le logo THOMSON sont des marques utilisées sous licence par les
Etablissements Darty et Fils (S.A.S)

– pour plus d’informations : www.thomson-brand.com.

Tous autres produits, services, dénominations sociales, marques, nom commerciaux, noms de produits et logos référencés ici sont la propriété de leurs titulaires respectifs.

MISES EN GARDE IMPORTANTES

MERCI DE BIEN VOULOIR LIRE LES CONSIGNES DE SÉCURITÉ ATTENTIVEMENT AVANT D'UTILISER L'APPAREIL ET CONSERVER POUR RÉFÉRENCE ULTÉRIEURE.

Avertissements

- Cet appareil est destiné à être utilisé dans des applications domestiques et analogues telles que :
 - les coins cuisines réservés au personnel des magasins, bureaux et autres environnements professionnels;
 - les fermes et l'utilisation par les clients des hôtels, motels et autres environnements à caractère résidentiel;
 - les environnements de type chambres d'hôtes;
 - la restauration et autres applications similaires hormis la vente au détail.
- Si le câble d'alimentation est endommagé, il doit être remplacé par le fabricant, son service après vente ou des personnes de qualification similaire afin d'éviter un danger.
- Cet appareil peut être utilisé par des enfants âgés d'au moins 8 ans et par des personnes ayant des capacités physiques, sensorielles ou mentales réduites ou dénuées d'expérience ou de connaissance, s'ils (si elles) sont correctement surveillé(e)s ou si des instructions relatives à l'utilisation de l'appareil en toute sécurité leur ont été données et si les risques encourus ont été appréhendés. Les enfants ne doivent pas jouer avec l'appareil. Le nettoyage et l'entretien par l'usager ne doivent pas être effectués par des enfants sans surveillance.
- En ce qui concerne les informations détaillées sur la manière de nettoyer les surfaces en contact avec les aliments et les surfaces pouvant être éclaboussées, référez-vous dans la section "NETTOYAGE ET ENTRETIEN" en page FR-15.
- Cet appareil ne doit pas être exposé à la pluie.
- MISE EN GARDE : Maintenir dégagées les ouvertures de ventilation dans l'enceinte de l'appareil ou dans la structure d'encastrement.
- MISE EN GARDE: Ne pas utiliser de dispositifs mécaniques ou autres moyens pour accélérer le processus de dégivrage autres que ceux recommandés par le fabricant.

- MISE EN GARDE : Ne pas endommager le circuit de réfrigération.
- MISE EN GARDE : Ne pas utiliser d'appareils électriques à l'intérieur du compartiment de stockage des denrées, à moins qu'ils ne soient du type recommandé par le fabricant.
- Ne pas stocker dans cet appareil des substances explosives telles que des aérosols contenant des gaz propulseurs inflammables.
- MISE EN GARDE : Le système de réfrigération est sous haute pression. Ne pas y toucher. Contacter des services d'entretien qualifiés avant la mise au rebut.
- INSTALLATION : N'INSTALLEZ PAS CET APPAREIL DANS DES PIÈCES TROP HUMIDES OU TROP FROIDES, TELLES QUE DES CONSTRUCTIONS ANNEXES, GARAGES ou CAVES.
- **Mise au rebut de l'appareil :**

Pour éviter toute nuisance envers l'environnement ou la santé humaine causée par la mise au rebut non contrôlée de déchets électriques, les fluides frigorigènes et les agents moussants inflammables, recyclez l'appareil de façon responsable pour promouvoir la réutilisation des ressources matérielles. La mise au rebut doit être faite de façon sûre dans des points de collecte publique prévus à cet effet, contactez le centre de traitement des déchets le plus près de chez vous pour plus de détails sur les procédures correctes de mise au rebut.

- **Installation et mise en service :**

L'appareil doit être installé sur le sol, sur une surface plane et horizontale en s'assurant que les ouvertures d'aération sont correctement dégagées. Ne jamais essayer de remplacer ou de réparer vous-même une partie ou un composant de l'appareil, demandez de l'aide à un personnel professionnel et qualifié, si besoin.

- **Manipulation :**

Toujours manipuler l'appareil avec soin afin d'éviter d'endommager celui-ci.



- Danger; risque d'incendie / matières inflammables
- AVERTISSEMENT : Lors du positionnement de l'appareil, s'assurer que le cordon d'alimentation n'est pas coincé ni endommagé.
- AVERTISSEMENT : Ne pas placer de socles mobiles de prises multiples ni de blocs d'alimentation portables à l'arrière de l'appareil.
- Les enfants âgés de 3 à 8 ans sont autorisés à charger et décharger des appareils de réfrigération.

- Pour éviter la contamination des aliments, veuillez respecter les instructions suivantes :
 - L'ouverture prolongée de la porte peut entraîner une augmentation significative de la température dans les compartiments de l'appareil.
 - Nettoyez régulièrement les surfaces pouvant entrer en contact avec des aliments et des systèmes de drainage accessibles.
 - Rangez la viande et le poisson crus dans des récipients appropriés au réfrigérateur, de manière à ce qu'ils ne soient pas en contact avec d'autres aliments ni ne s'égouttent dessus.
 - Les compartiments pour produits congelés deux étoiles sont adaptés pour stocker des produits pré congelés, stocker ou préparer des glaces et des glaçons.
 - Les compartiments à une, deux et trois étoiles ne conviennent pas pour la congélation d'aliments frais.
 - Si l'appareil de réfrigération reste vide pendant de longues périodes, éteignez, dégivrez, nettoyez, séchez et laissez la porte ouverte pour éviter le développement de moisissure dans l'appareil.

Précautions de sécurité

- La prise doit être accessible lorsque le congélateur est positionné.
- Éteignez et débranchez le congélateur de la prise secteur lorsqu'il n'est pas utilisé et avant de le nettoyer. Retirez les aliments et le panier avant le nettoyage.
- Ne débranchez jamais le congélateur en tirant sur le câble d'alimentation. Saisissez fermement la fiche et retirez-la.
- Placez le congélateur dans un endroit sec - évitez les zones à forte humidité.
- Gardez le congélateur à l'abri de la lumière directe du soleil.
- Ne placez pas le congélateur près d'une cuisinière, d'un feu ou d'un appareil de chauffage.
- N'utilisez pas d'appareils électriques dans le congélateur.
- Éloignez de l'appareil les bougies, les lampes et tous les autres objets à flamme nue

afin de ne pas mettre le feu à l'appareil.

- Les boissons effervescentes ne doivent pas être conservées dans le congélateur.
- N'utilisez jamais la base, les portes, etc. pour vous tenir debout ou comme supports.
- Les aliments surgelés ne doivent pas être recongelés une fois décongelés.
- Ne consommez pas de sucettes ou de glaçons directement sortis du congélateur, car cela peut provoquer des brûlures de glace dans la bouche et sur les lèvres.
- L'isobutane réfrigérant (R600a) est contenu dans le circuit frigorifique de l'appareil, un gaz naturel à haut niveau de compatibilité environnementale, qui est néanmoins inflammable. Pendant le transport et l'installation de l'appareil, assurez-vous qu'aucun des composants du circuit frigorifique ne soit endommagé. Le réfrigérant (R600a) est inflammable.
- **AVERTISSEMENT** - Les réfrigérateurs et les congélateurs contiennent du réfrigérant et des gaz dans l'isolation. Le réfrigérant et les gaz doivent être éliminés de manière professionnelle. Assurez-vous que la tubulure du circuit frigorifique n'est pas endommagée avant une mise au rebut appropriée.

DESCRIPTION DU PRODUIT



Agencement recommandé des aliments

Compartiment du congélateur (-18°C) :

Section supérieure /centrale :	Gâteaux et pâtisseries Produits laitiers (par exemple le fromage et le beurre)
Tiroir inférieure :	Poissons et viandes cuites

AVANT D'INSTALLER L'APPAREIL

Avant de brancher votre appareil à l'alimentation, vérifiez que la tension indiquée sur la plaque signalétique de votre appareil correspond à la tension du secteur de votre logement. Une tension différente pourrait endommager l'appareil.

La fiche est le seul moyen de débrancher l'appareil, elle doit donc rester accessible en permanence. Pour mettre l'appareil hors tension, éteignez-le, puis débranchez le câble d'alimentation de la prise électrique.

Cet appareil doit être relié à la terre. Le fabricant n'est pas responsable des dommages se produisant à cause de l'utilisation de l'appareil sans mise à la terre.

INSTALLATION

Installez l'appareil dans une pièce sèche et bien aérée. L'emplacement d'installation ne doit pas être exposé à la lumière directe du soleil ni proche d'une source de chaleur, par exemple un radiateur, une cuisinière, etc.

Pour assurer une ventilation adéquate de l'appareil, laissez un espace vide de 10 cm au minimum de chaque côté de l'appareil.

Réglez les pieds pour maintenir le congélateur à niveau.

Installation de la poignée de porte

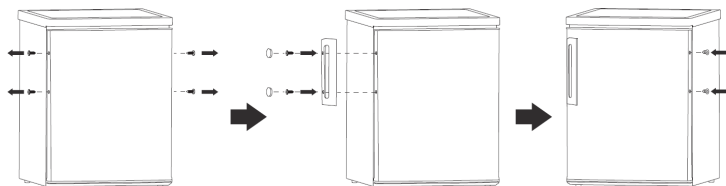

1. Retirez les vis des deux côtés de la porte.
2. Assemblez la poignée de porte sur un côté de la porte. Serrez les vis pour fixer la poignée à la porte.
3. Assemblez les caches-vis aux vis.
4. Insérez les caches dans les trous de vis de l'autre côté de la porte.

TEMPÉRATURE AMBIANTE

Cet appareil est conçu pour fonctionner à une température ambiante comprise entre 10°C et 43°C. Si ces températures sont dépassées, c'est-à-dire plus froides ou plus chaudes, l'appareil ne fonctionnera pas correctement. Si la température ambiante dépasse cette plage limite pendant des périodes prolongées, la température dans le congélateur s'élèvera au-dessus de -18 °C et les aliments risquent de s'avarier.

COUPURE DE COURANT

En cas de panne de courant pendant la conservation des aliments congelés, gardez la porte fermée. Les aliments congelés ne devraient pas être affectés si la panne de courant dure moins de 10 heures. Ne recongelez pas des aliments congelés qui ont été complètement décongelés. Ils peuvent être dangereux à consommer.

UTILISATION DE VOTRE CONGÉLATEUR

❄ Avant de placer des aliments dans l'appareil

- Enlevez tous les matériaux d'emballage.
- Laissez l'appareil fonctionner à vide pendant 2 ou 3 heures, le temps que chacun des compartiments arrive à la température adéquate.
- Nettoyez l'intérieur de l'appareil avec de l'eau chaude et un peu de produit nettoyant, afin d'enlever les poussières liées à la fabrication et au transport.

❄ Réglage de température

Cet appareil est pourvu d'un panneau de contrôle dans le compartiment.

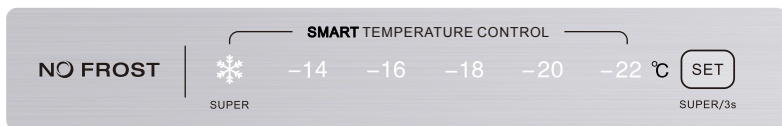

Appuyez à plusieurs reprises sur  pour régler la température souhaitée dans le compartiment du congélateur, dans l'ordre suivant : -14°C, -16°C, -18°C, -20°C, -22°C. La température clignote pendant 5 secondes, puis le réglage est confirmé.

La durée de fonctionnement et la température sont affectées par l'emplacement du congélateur, par la fréquence d'ouverture de la porte et par la température ambiante de la pièce où est installé l'appareil. Lors de la première utilisation de l'appareil ou après l'avoir dégivré, réglez la température sur le réglage le plus froid pendant 2 heures au minimum (-22°C) avant de placer des aliments à conserver, puis réglez le bouton de contrôle sur le réglage médian (-18°C).

Mode de congélation rapide

Ce mode permet de congeler rapidement des aliments tout en conservant leurs nutriments, vitamines, saveurs et aspect.



Pour activer ce mode, maintenez  appuyé 3 secondes environ jusqu'à ce que le voyant SUPER s'allume.

- Ce mode est automatiquement désactivé 50 heures de fonctionnement : l'appareil reprend alors le réglage de température d'origine.



Pour désactiver manuellement ce mode, maintenez  appuyé 3 secondes environ jusqu'à ce que le voyant SUPER s'éteint.

Alarme d'ouverture de la porte

Si la porte reste ouverte pendant environ 90 secondes, l'alarme de la porte sonnera. Pour arrêter l'alarme, fermez correctement la porte.

Alarme de température

Si une température interne élevée de l'appareil est détectée, une alarme de température élevée retentit. L'alarme de haute température s'éteindra automatiquement que lorsque la température détectée redeviendra normale.



Pour arrêter l'alarme, appuyez sur **SET** SUPER/3s.

Déplacement de votre appareil

Si l'appareil est éteint (quelle qu'en soit la raison), attendez 10 minutes avant de le remettre en marche. Cela permettra à la pression du système de réfrigération de se stabiliser avant le redémarrage.

- Éteignez l'appareil et débranchez-le de la prise secteur. Sortez tous les aliments. Sortez également tous les éléments amovibles ou fixez-les dans l'appareil pour éviter des chocs.
- Déplacez l'appareil et réinstallez-le. Si l'appareil a été placé sur un des ses côtés durant un certain temps, remettez-le en position verticale et attendez au moins 10 minutes avant de le mettre en marche.

Congélation et conservation des aliments

Utiliser le congélateur

- Pour conserver des aliments congelés
- Pour faire des glaçons
- Pour congeler des aliments

Remarque : Vérifiez que la porte de congélation a été correctement fermée.

Acheter des aliments surgelés

- L'emballage ne doit pas être endommagé.
- Respectez la « date de péremption / date limite de consommation / à utiliser de préférence avant ».
- Si possible, transportez les aliments surgelés dans un sac isotherme et placez-les rapidement dans le compartiment du congélateur.

Stocker des aliments surgelés

Stockez-les à une température inférieure ou égale à -18°C. Évitez d'ouvrir la porte du congélateur inutilement.

Congeler des aliments frais

Congelez uniquement des aliments frais et en bon état.

Pour préserver au mieux la valeur nutritionnelle, la saveur et la couleur des légumes, il faut les blanchir avant de les congeler.

Les aubergines, poivrons, courgettes et asperges ne nécessitent pas d'être blanchis.

Remarque : Maintenez les aliments à l'écart des aliments déjà congelés.

- Les aliments suivants sont appropriés à la congélation :
Gâteaux et pâtisseries, poissons et fruits de mer, viande, gibier, volaille, légumes, fruits, fines herbes, oeufs sans leur coquille, produits laitiers (par exemple le fromage et le beurre), plats préparés et restes cuisinés (par exemple les soupes), ragoûts, poissons et viandes cuites, plats de pomme de terre, soufflés et desserts.
- Les aliments suivants ne conviennent pas à la congélation :
Certains types de légumes généralement consommés crus (par exemple les radis et les laitues), les oeufs dans leur coquille, le raisin, les pommes entières, les pêches et les poires, les poires, les oeufs durs, le yaourt, le lait caillé, la crème aigre et la mayonnaise.

Emballer les aliments congelés

Pour éviter que les aliments perdent leur saveur ou se dessèchent, conservez-les dans des emballages hermétiques.

1. Placez les aliments dans des emballages.
2. Évacuez l'air.
3. Scellez l'emballage.
4. Étiquetez l'emballage avec le contenu et la date de congélation.

Emballage approprié :

Film plastique, film tubulaire de polyéthylène, papier aluminium.

Ces produits sont disponibles dans les magasins spécialisés.

Durées de conservation recommandées des aliments congelés dans le congélateur

Ces durées diffèrent selon le type d'aliment. Les aliments que vous congelez peuvent être conservés de 1 à 12 mois (au moins à -18°C).

Aliments	Durée de conservation
Lard, ragoût, lait	1 mois
Pain, crème glacée, saucisses, tartes, crustacés cuisinés, poisson gras	2 mois
Poisson maigre, crustacés, pizza, scones et muffins	3 mois
Jambon, gâteaux, biscuits, côtelettes de boeuf et d'agneau, Morceaux de volaille	4 mois
Beurre, légumes (blanchis), oeufs entiers et jaunes, écrevisses cuites, viande hachée (cru), porc (cru)	6 mois
Fruits (secs ou au sirop), blancs d'oeufs, boeuf (cru), poulet entier, Agneau (cru), gâteaux aux fruits	12 mois

N'oubliez jamais :

- Lorsque vous congelez des aliments frais comportant une « date de péremption / limite d'utilisation / date de consommation », vous devez les congeler avant l'expiration de cette date.
- Vérifiez que les aliments n'ont jamais été précédemment congelés. En effet, les aliments congelés qui ont été complètement décongelés ne doivent pas être recongelés.
- Une fois décongelés, les aliments doivent être consommés rapidement.

Fabrication de glaçons

Remplissez un bac à glaçons (non fourni) avec 3/4 plein d'eau potable et placez-le au congélateur.

Si le bac à glaçons est collé au tiroir du congélateur, décoincez-le exclusivement avec un ustensile non

coupant.

Pour sortir les glaçons, tordez légèrement le bac à glaçons ou placez-le brièvement sous l'eau courante.

❄️ **Bruits de fonctionnement**

Bruits normaux

- Fonctionnement du moteur.
- Le réfrigérant s'écoulant dans les tubulures.

❄️ **Déplacement de votre congélateur**

- Débranchez le congélateur.
- Retirez tous les aliments.
- Fixez solidement à l'aide de ruban adhésif tous les objets non fixés à l'intérieur du congélateur.
- Fermez les portes avec du ruban adhésif.
- Veillez à ce que le congélateur reste en position verticale pendant le transport.

❄️ **Conseils pour économiser l'énergie**

Pour optimiser la consommation énergétique de votre appareil :

- Veillez à ce que l'appareil soit correctement ventilé comme recommandé dans les instructions d'utilisation.
- Attendez que les boissons et aliments chauds aient refroidi avant de les mettre dans l'appareil.
- Minimisez la fréquence d'ouverture des portes.
- Ouvrez l'appareil aussi brièvement que possible.
- Dégivrez régulièrement le congélateur pour enlever la couche de givre.
- Veillez à ce que la porte de l'appareil soit toujours correctement fermée.

INVERSION DE LA PORTE

Si vous avez besoin de monter la porte dans l'autre sens, il est préférable que vous fassiez appel à l'agent de service agréé le plus près de chez vous pour faire cette manipulation.

Avant d'inverser la porte, n'oubliez pas d'éteindre et de débrancher le congélateur. Munissez-vous de préférence d'une clé et d'un tournevis cruciforme (non fournis).

1. Ôtez le couvercle de la charnière du haut.

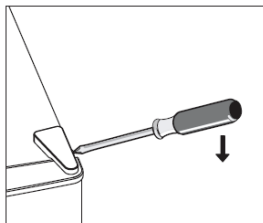

2. Enlevez les vis de fixation de la charnière du haut. Démontez la charnière du haut.

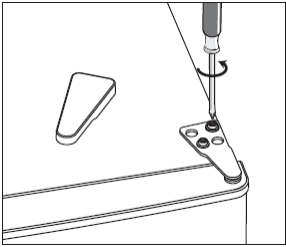

3. Retirez le cache du trou avec un tournevis plat.

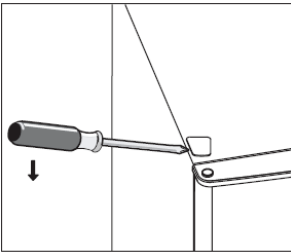

4. Déplacez le cache du côté gauche vers le côté droit. Puis, soulevez la porte supérieure et placez-la sur une surface rembourrée pour qu'elle ne se raye pas.

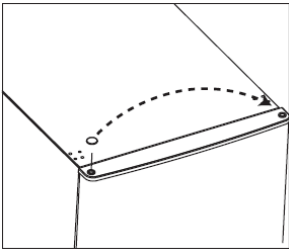

5. Dévissez la charnière inférieure. Ensuite, retirez les pieds réglables de chaque côté.
6. Dévissez et retirez la broche de la charnière inférieure, retournez le support et remettez-le en place.

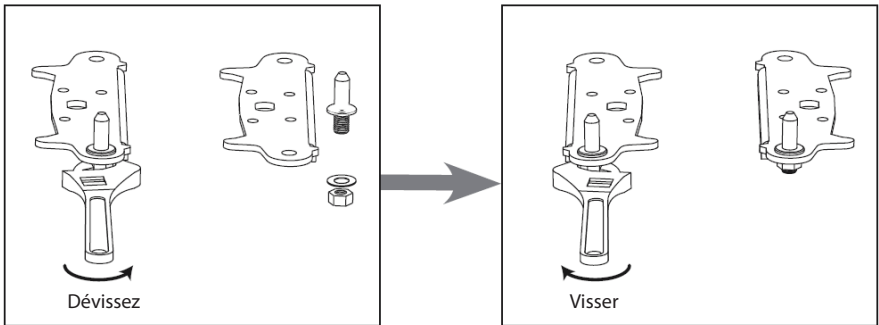

7. Remplacez le support de montage avec la broche de la charnière inférieure. Remettez les deux pieds réglables en place.

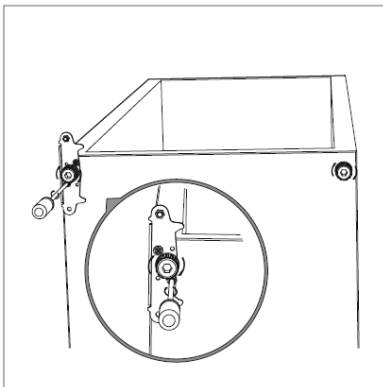

8. Enfin, remonte la charnière supérieure et remettez la porte supérieure. Ne serrez pas totalement les vis.

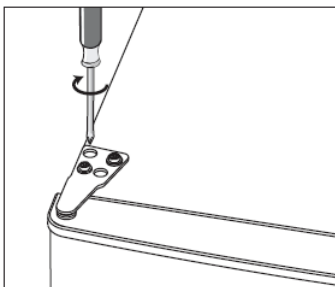

9. Vérifiez l'alignement horizontal et vertical de porte et vérifiez que les joints adhèrent parfaitement en tout point de l'encadrement. Si tout est correct, terminez de serrer toutes les vis de charnière. Remontez le couvercle de la charnière du haut et le cache vis. Le cas échéant, ajustez les pieds réglables.

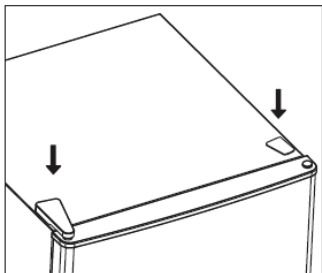

10. Retirez le joint de la porte puis remettez-le en place après avoir fait pivoter la porte.

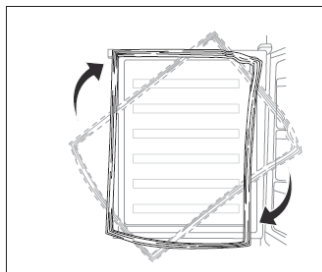

DÉGIVRAGE

Cet appareil est équipé d'un système de froid ventilé sans givre.

Ce système permet au compartiment de congélation de rester en permanence sans givre, sans que les aliments stockés dans les tiroirs de congélation ne décongèlent.

NETTOYAGE ET ENTRETIEN

- Dès l'installation de votre nouvel appareil, il est recommandé de le nettoyer soigneusement.
- Il est recommandé de nettoyer le congélateur chaque fois qu'il est dégivré pour aider à maintenir le fonctionnement efficace du congélateur.



N'utilisez pas des solvants ou des produits de nettoyage abrasifs.

1. Réglez le bouton du thermostat sur la position MIN et débranchez l'appareil.
2. Sortez les aliments et mettez-les dans un endroit frais.
3. Nettoyez l'appareil avec un chiffon doux imbibé d'eau chaude et de détergent.
4. Nettoyez le joint de la porte avec de l'eau claire et essuyez-le bien.
5. Branchez l'appareil. Réglez la température.
6. Remettez les aliments dans l'appareil.

Conseils de nettoyage

- Retirez les tiroirs de l'appareil. Lavez-les à l'eau savonneuse tiède avec une éponge douce. Rincez et séchez soigneusement.
- Essuyez les éléments intérieurs avec un chiffon humide imprégné d'un mélange d'eau tiède et de liquide vaisselle. Pour les taches tenaces, utilisez du bicarbonate de soude.
- Essuyez les portes, y compris les bords, avec un chiffon microfibras imbibé de liquide vaisselle doux et d'eau. Utilisez une éponge humide et une brosse souple (telle qu'une brosse à dents) pour enlever les aliments coincés.

GUIDE DE DÉPANNAGE

Si vous rencontrez un problème avec votre appareil ou si vous craignez que l'appareil ne fonctionne pas correctement, vous pouvez effectuer quelques vérifications simples conformément au tableau ci-dessous avant de faire appel à un technicien.

Avertissement !

N'essayez pas de réparer vous-même l'appareil. Si le problème persiste après avoir effectué les vérifications mentionnées ci-dessous, contactez un électricien qualifié, un ingénieur de service agréé ou le magasin où vous avez acheté le produit.

Problème	Solution
L'appareil ne fonctionne pas.	<ul style="list-style-type: none">✳ Vérifiez que le congélateur est correctement branché sur la prise secteur et que l'alimentation est activée.✳ Vérifiez que le fusible n'est pas grillé.✳ Vérifiez que le disjoncteur n'est pas déclenché.
Le congélateur est bruyant.	<ul style="list-style-type: none">✳ Vérifiez que le congélateur est placé sur une surface plane.✳ Vérifiez que l'appareil ne touche pas le mur ou d'autres objets. Déplacez légèrement l'appareil.✳ Vérifiez qu'un composant, par exemple un tuyau, situé à l'arrière de l'appareil ne touche pas une autre partie de l'appareil ou le mur. Si nécessaire, repliez soigneusement le composant afin qu'il ne soit plus en contact avec un objet.
La température à l'intérieur du congélateur est trop élevée.	<ul style="list-style-type: none">✳ Réglez la commande de température sur une température plus basse et attendez plusieurs heures pour que la température se stabilise.✳ La porte est restée ouverte trop longtemps ou est ouverte trop fréquemment. L'air chaud pénètre dans le congélateur à chaque ouverture de la porte. Ouvrez la porte moins souvent.✳ Vérifiez que la porte est complètement fermée.✳ Assurez-vous que le joint de la porte reste scellé.✳ Une grande quantité d'aliments tièdes ou chauds a peut-être été stockée récemment. Attendez que le congélateur ait atteint sa température de consigne.
Le joint de la porte n'est pas étanche.	Enlevez les matières étrangères sur le joint de la porte. Chauffez le joint de la porte, puis refroidissez-le pour le restaurer. (ou soufflez dessus avec un séchoir électrique ou utilisez une serviette chaude pour le chauffer).

Fiche d'information sur le produit

RÈGLEMENT DÉLÉGUÉ (UE) 2019/2016 DE LA COMMISSION en ce qui concerne l'étiquetage énergétique des appareils de réfrigération

Nom du fournisseur ou marque commerciale: Etablissements Darty & fils © | THOMSON

Adresse du fournisseur: 9 Rue des Bateaux-Lavois, 94200 Ivry-sur-Seine, France

Référence du modèle: THFZ206NFWH

Type d'appareil de réfrigération:

Appareil à faible niveau de bruit:	non	Type de construction:	à pose libre
Appareil de stockage du vin:	non	Autre appareil de réfrigération:	oui

Paramètres généraux du produit:

Paramètre	Valeur	Paramètre	Valeur	
Dimensions hors tout (millimètres)	Hauteur	1705	Volume total (dm ³ ou l)	204
	Largeur	540		
	Profondeur	616		
IEE	80	Classe d'efficacité énergétique	D	
Émissions de bruit acoustique dans l'air [dB(A) re 1 pW]	39	Classe d'émission de bruit acoustique dans l'air	C	
Consommation d'énergie annuelle (kWh/an)	177	Classe climatique:	Tempérée élargie/Tempérée/ Subtropicale / Tropicale	
Température ambiante minimale (°C) à laquelle l'appareil de réfrigération est adapté	10	Température ambiante maximale (°C) à laquelle l'appareil de réfrigération est adapté	43	
Réglage hiver	non			

Paramètres des compartiments:

Type de compartiment		Paramètres et valeurs de compartiment			
		Volume de compartiment (dm ³ ou l)	Réglage de température recommandé pour un stockage optimisé des denrées alimentaires (°C)	Pouvoir de congélation spécifique (kg/24 h)	Mode de dégivrage (dégivrage automatique = A, dégivrage manuel = M)
Garde-manger	non	—	—	—	—
Stockage du vin	non	—	—	—	—
Cave	non	—	—	—	—
Denrées alimentaires fraîches	non	—	—	—	—

Denrées hautement périssables	non	—	—	—	—
Sans étoile ou fabrication de glace	non	—	—	—	—
1 étoile	non	—	—	—	—
2 étoiles	non	—	—	—	—
3 étoiles	non	—	—	—	—
4 étoiles	oui	204,0	-18	13,0	A
Zone 2 étoiles	non	—	—	—	—
Compartment à température variable	non	—	—	—	—
Comppartiments "quatre étoiles"					
Dispositif de congélation rapide			oui		
Pour appareils de stockage du vin					
Nombre de bouteilles de vin standard			—		
Paramètres de la source lumineuse ^(a) :					
Type de source lumineuse			—		
Classe d'efficacité énergétique			—		
Durée minimale de la garantie offerte par le fabricant : 24 mois					
Informations complémentaires:					
Lien internet vers le site web du fournisseur où se trouvent les informations visées à l'annexe II, point 4, du règlement (UE) 2019/2019 de la Commission : https://www.madocumentationreparation.com					

(^a) Tel que déterminé conformément au règlement délégué (UE) 2019/2015 de la Commission.

Classe climatique :

- Tempérée élargie : «Cet appareil de réfrigération est destiné à être utilisé à des températures ambiantes comprises entre 10 °C et 32 °C».
- Tempérée : «Cet appareil de réfrigération est destiné à être utilisé à des températures ambiantes comprises entre 16 °C et 32 °C».
- Subtropicale : «Cet appareil de réfrigération est destiné à être utilisé à des températures ambiantes comprises entre 16 °C et 38 °C».
- Tropicale : «Cet appareil de réfrigération est destiné à être utilisé à des températures ambiantes comprises entre 16 °C et 43 °C».

Cet appareil de réfrigération n'est pas destiné à être utilisé comme un appareil intégrable.

Pour accéder aux informations sur le modèle stockées dans la base de données des produits : Cliquer sur le lien

<https://eprel.ec.europa.eu/screen/product/refrigeratingappliances2019/2207311>

Tension et fréquence nominales	220-240V~ 50Hz
Réfrigérant/Quantité	R600a / 34g
Gaz isolant	Cyclopentane
Courant nominal	1,3A
Classe de protection contre les chocs électriques	Classe I
Puissance d'entrée	140W

Puissance de dégivrage	160W
Temps de remontée de la température	Autonomie en cas de coupure de courant 10h
Poids net	53kg

SERVICE DE RÉPARATION ET PIÈCES DE RECHANGE



Ne démontez pas et ne réparez pas l'appareil vous-même. Ne pas respecter cette consigne peut entraîner un choc électrique ou des blessures.

Pour demander une réparation professionnelle et commander des pièces de rechange, veuillez vous adresser au service après-vente FNAC DARTY.

Les pièces de rechange pour vos appareils seront livrées sous 15 jours ouvrés après réception de la commande.

Disponibilité des pièces de rechange : une période d'au moins dix ans

Veillez noter !

Tous les appareils ont une garantie de 2 ans.

La garantie ne couvre pas les dommages causés par une mauvaise installation, une modification non autorisée, une auto-réparation ou une réparation non professionnelle.

Contactez-nous :

 www.darty.com	Vanden Borre <small>in alle vertrouwen</small> www.vandenborre.be
 24 0978 970 970 24 heures / 24 7 jours / 7	 02 334 00 00 8h – 18h Lundi à Samedi
 9 Rue des Bateaux-Lavois, 94200 Ivry-sur-Seine, France	 Slesbroekstraat 101 1600 Sint-Pieters-Leeuw Belgium

MISE AU REBUT



En tant que distributeur responsable, nous accordons une grande importance à la protection de l'environnement. Nous vous encourageons à respecter les procédures correctes de mise au rebut de votre appareil, des piles et des éléments d'emballage. Cela aidera à préserver les ressources naturelles et à garantir qu'il soit recyclé d'une manière respectueuse de la santé et de l'environnement.

Vous devez jeter ce produit et son emballage selon les lois et les règles locales. Puisque ce produit contient des composants électroniques et parfois des piles, le produit et ses accessoires doivent être jetés séparément des déchets domestiques lorsque le produit est en fin de vie.

Pour plus de renseignements sur les procédures de mise au rebut et de recyclage, contactez les autorités de votre commune. Apportez l'appareil à un point de collecte local pour qu'il soit recyclé. Certains centres acceptent les produits gratuitement.

En raison des mises au point et améliorations constamment apportées à nos produits, de petites incohérences peuvent apparaître dans ces instructions. Veuillez nous excuser pour la gêne occasionnée.

Etablissements Darty & fils ©,
9 Rue des Bateaux-Lavoisirs, 94200 Ivry-sur-Seine, France 24/02/2025

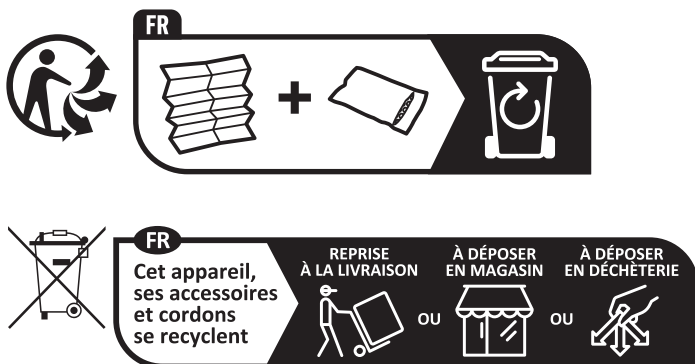

Points de collecte sur www.quefairedemesdechets.fr
Privilégiez la réparation ou le don de votre appareil !

Inhoudsopgave

BELANGRIJKE VEILIGHEIDSINSTRUCTIES	2
PRODUCTOVERZICHT	6
VOOR INSTALLATIE VAN HET APPARAAT	7
INSTALLATIE.....	7
OMGEVINGSTEMPERATUUR.....	7
STROOMUITVAL	7
UW DIEPVRIES GEBRUIKEN	8
DRAAIRICHTING VAN DE DEUR WIJZIGEN	12
ONTDOOIEN	15
REINIGING EN ONDERHOUD	15
PROBLEEMOPLOSSING.....	17
PRODUCTINFORMATIEBLAD.....	18
DIENST VOOR HERSTELLINGEN EN RESERVEONDERDELEN	20
VERWIJDERING	21

NL

Dit product is vervaardigd en verkocht onder de verantwoordelijkheid van Etablissements Darty et Fils (S.A.S).

THOMSON en het THOMSON logo zijn handelsmerken die onder licentie worden gebruikt door Etablissements Darty et Fils (S.A.S).

– meer informatie op www.thomson-brand.com.

Alle andere producten, diensten, bedrijven, handelsmerken, handels- of productnamen en logo's waarnaar hierin wordt verwezen, zijn eigendom van hun respectieve eigenaars.

BELANGRIJKE VEILIGHEIDSINSTRUCTIES

LEES DE VOLGENDE VEILIGHEIDSINSTRUCTIES AANDACHTIG DOOR VOORDAT U HET APPARAAT IN GEBRUIK NEEMT EN BEWAAR ZE VOOR TOEKOMSTIG GEBRUIK.

Waarschuwingen

- Dit apparaat is bestemd voor huishoudelijk gebruik of gelijksoortige toepassingen zoals
 - Kantines voor personeel in winkels, kantoren en andere werkomgevingen;
 - Boerderijen en door gasten in hotels, motels en andere types van huisvesting;
 - bed and breakfasts en gelijksoortige omgevingen;
 - catering en gelijksoortige groothandeltoepassingen.
- Als het snoer beschadigd is, moet het worden vervangen door de fabrikant, een erkend servicecentrum of een gelijkwaardig vakbekwaam persoon om elk gevaar te vermijden.
- Dit apparaat kan worden gebruikt door kinderen vanaf 8 jaar en ouder of personen met beperkte fysieke, visuele of mentale mogelijkheden, of die een gebrek hebben aan ervaring en kennis, als ze onder toezicht staan of instructies hebben gekregen over het veilig gebruik van het apparaat en de gevaren die het gebruik van het apparaat met zich meebrengen begrijpen.
Laat kinderen nooit met het apparaat spelen.
Kinderen mogen het apparaat niet zonder toezicht reinigen of onderhouden.
- Raadpleeg de paragraaf "REINIGING EN ONDERHOUD" op pagina's NL-15&NL-16 voor meer informatie over het reinigen van de oppervlakken in contact met voedsel en het spatgedeelte.
- Stel het apparaat niet bloot aan regen.
- **WAARSCHUWING:** Houd alle ventilatieopeningen in de behuizing van het apparaat of in de constructie voor de inbouw van het apparaat vrij van obstakels.
- **WAARSCHUWING:** Gebruik geen mechanische apparaten of andere middelen om het ontdooiproces te versnellen, dan deze aanbevolen door de fabrikant.
- **WAARSCHUWING:** Beschadig het koelcircuit niet.
- **WAARSCHUWING:** Gebruik geen elektrische apparaten in de opbergvakken van het

apparaat tenzij ze van het type zijn dat wordt aanbevolen door de fabrikant.

- Berg geen explosieve stoffen, zoals spuitbussen met een brandbaar drijfgas, in dit apparaat op.
- OPGELET: Het koelsysteem staat onder hoge druk. Raak het niet aan. Neem voor de afdanking contact op met een vakbekwaam servicecentrum.
- INSTALLATIE: INSTALLEERDIT APPARAAT NIET IN EEN ZEER VOCHTIGE OF KOUDERUIMTE, ZOALS EEN BIJGEBOUW, GARAGE OF WIJNKELDER.
- **Het apparaat afdanken:**
Om mogelijke schade aan het milieu of aan de menselijke gezondheid door het ongecontroleerd weggoien van afval te voorkomen, recycle het apparaat op een verantwoordelijke wijze, om het duurzame hergebruik van grondstoffen, koelmiddel en brandbare isolatie- blaasgassen te bevorderen. Lever het apparaat in bij een inzamelpunt in uw gemeente. Neem contact op met het inzamelpunt in uw buurt voor meer informatie over de juiste verwijderingsprocedure.
- **Voor installatie, onderhoud:**
Plaats het apparaat op een horizontaal oppervlak en zorg voor voldoende ventilatie. Vervang of repareer de onderdelen niet zelf. Raadpleeg indien nodig het servicecentrum.
- **Hantering:**
Ga altijd met de nodige voorzichtigheid om met het apparaat om schade te voorkomen.



- **Waarschuwing; Brandgevaar / ontvlambare materialen**
- **WAARSCHUWING:** Tijdens het plaatsen van het apparaat, zorg dat het snoer niet verstrikt raakt of beschadigd wordt.
- **WAARSCHUWING:** Plaats niet meerdere verlengsnoeren of stekkerdozen achter het apparaat.
- Kinderen tussen 3 en 8 jaar oud mogen koelapparaten vullen en legen.
- Om voedselverontreiniging te voorkomen, leef de volgende aanwijzingen na:
 - De deur te lang open laten kan een aanzienlijke toename van de temperatuur binnenin de vakken van het apparaat veroorzaken.

- Maak de oppervlakken die met voedsel in aanraking komen en de toegankelijke afvoersystemen regelmatig schoon.
- Bewaar rauw vlees en vis in gepaste houders in de koelkast zodat ze niet met ander voedsel in aanraking komen of erop druppelen.
- Vriesvakken met twee sterren zijn geschikt voor het bewaren van reeds bevroren voedsel, het bewaren of maken van roomijs en het maken van ijsblokjes.
- Vriesvakken met één, twee en drie sterren zijn niet geschikt voor het invriezen van vers voedsel.
- Als het koelapparaat langere tijd leeg zal blijven, schakel het uit, ontdooi, reinig en veeg het apparaat droog en laat de deur open om vorming van schimmel in het apparaat te voorkomen.

Veiligheidsmaatregelen

- De stekker moet eenvoudig bereikbaar zijn wanneer de diepvries zich op zijn plaats bevindt.
- Schakel de diepvries altijd uit en haal de stekker vervolgens uit het stopcontact wanneer u de diepvries niet gebruikt en voor reiniging. Verwijder alle levensmiddelen en de mand voordat u het apparaat reinigt.
- Haal de stekker nooit uit het stopcontact door aan het snoer te trekken. Pak de stekker stevig vast en trek om deze uit het stopcontact te verwijderen.
- Plaats de diepvries in een droge ruimte en niet in een ruimte met een hoge vochtigheidsgraad.
- Houd de diepvries uit de buurt van direct zonlicht.
- Plaats het apparaat niet in de nabijheid van een fornuis, kachel of ander verwarmingstoestel.
- Gebruik geen elektrische apparatuur binnenin de diepvries.
- Houd brandende kaarsen, lampen en andere items met een open vlam uit de buurt van het apparaat zodat het geen vlam kan vatten.
- Bewaar geen frisdrank in de diepvries.
- Gebruik het voetstuk, de deuren, etc. nooit om op te staan of als steun.
- Vries bevroren levensmiddelen nooit opnieuw in wanneer ze ontdooid zijn.

- Eet geen ijslolly's of ijsblokjes op die net uit de diepvries komen, deze kunnen vriesbrand aan de mond en lippen veroorzaken.
- Het koelcircuit van het apparaat bevat het isobutaan koelmiddel (R600a), een natuurlijk gas met een hoge milieuverenigbaarheid, dat echter brandbaar is. Tijdens het vervoeren en installeren van het apparaat, zorg dat er geen enkel onderdeel van het koelcircuit beschadigd wordt.
Het koelmiddel (R600a) is ontvlambaar.
- **WAARSCHUWING** — Koelkasten en diepvriezers bevatten koelmiddel en gassen in de isolatie. Koelmiddel en gassen mogen alleen door een deskundige worden verwijderd. Controleer of de buizen van het koelcircuit niet beschadigd zijn voordat u het product op een juiste manier afdankt.

PRODUCTOVERZICHT



Aanbevolen rangschikking van de levensmiddelen

Vriesvak (-18°C):

Bovenste/middelste gedeelte:	Cakes en gebak Zuivelproducten zoals kaas en boter
Onderste lade:	Gekookt vlees en vis

VOOR INSTALLATIE VAN HET APPARAAT

Voordat u de stekker in een stopcontact steekt, dient u te controleren of de spanning vermeld op het typeplaatje van uw apparaat overeenstemt met de spanning in uw woning. Een andere spanning kan het apparaat beschadigen.

De stekker is de enige manier om het apparaat van de voeding te scheiden; zorg dat deze altijd makkelijk bereikbaar is. Om de stroomvoorziening naar het apparaat te scheiden, dient u het apparaat uit te schakelen en vervolgens de stekker uit het stopcontact te trekken.

Het apparaat moet geaard zijn. De fabrikant is niet verantwoordelijk voor schade die ontstaat door het gebruik zonder aarding.

INSTALLATIE

Installeer het apparaat in een droge en goed geventileerde ruimte. Zorg dat de plaats waar het apparaat wordt geïnstalleerd niet aan direct zonlicht wordt blootgesteld en dat het apparaat zich niet in de buurt van een warmtebron, bijv. een kookfornuis, kachel, etc. bevindt.

Om voor voldoende ventilatie voor het apparaat te zorgen, dient u voor en vrije ruimte van 10 cm aan weerskanten van de behuizing te zorgen.

Pas de stelvoetjes van de diepvries aan om het waterpas te zetten.

De deurgreep installeren

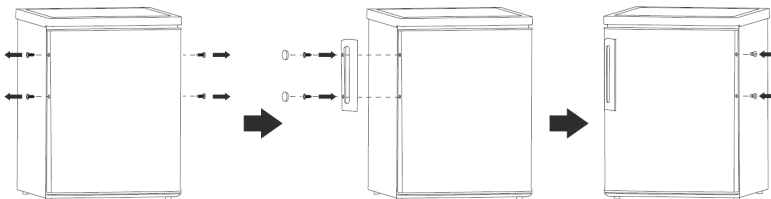

1. Verwijder de schroeven aan beide zijden van de deur.
2. Bevestig de deurgreep aan één zijde van de deur. Draai de schroeven vast om het handvat aan de deur te bevestigen.
3. Breng de schroefgatkappen aan op de schroeven.
4. Steek de pluggen in de schroefgaten aan de andere zijde van de deur.

OMGEVINGSTEMPERAATUUR

Dit apparaat is ontworpen voor het gebruik in een omgevingstemperatuur tussen 10°C en 43°C. Het apparaat werkt niet naar behoren als deze temperatuur wordt overschreden (d.w.z. kouder of warmer). Als de omgevingstemperatuur gedurende een lange periode wordt overschreden, zal de temperatuur in de diepvries boven -18°C komen en kunnen de levensmiddelen bedorven raken.

STROOMUITVAL

Als er tijdens het bewaren van bevroren levensmiddelen een stroomuitval plaatsvindt, houd de deur dicht.

Bevroren levensmiddelen blijven goed als de stroomuitval niet langer dan 10 uur duurt.

Vries bevroren levensmiddelen die volledig ontdooid zijn niet opnieuw in. De levensmiddelen kunnen uw gezondheid schaden.

UW DIEPVRIES GEBRUIKEN



Voordat u levensmiddelen in het apparaat te plaatsen

- Verwijder alle verpakkingsmateriaal.
- Laat het lege apparaat ongeveer 2 – 3 uur werken zodat alle vakken kunnen afkoelen tot de juiste temperatuur.
- Reinig de binnenkant van het apparaat met warm water en een sopje om eventuele fabricage- en transportresten te verwijderen.



Temperatuurregeling

Dit apparaat is voorzien van een bedieningspaneel binnenin.

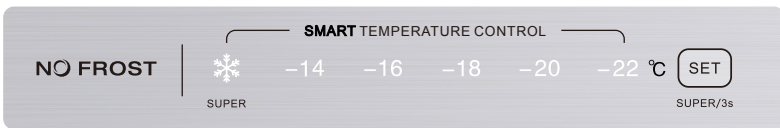

Druk herhaaldelijk op  om de gewenste temperatuur in het vriesvak in te stellen in een cyclus van -14°C, -16°C, -18°C, -20°C, -22°C. De ingestelde temperatuur stopt na 5 seconden met knippen om aan te geven dat de instelling bevestigd is.

De werkingstijd en-temperatuur worden beïnvloed door de plaats waar de diepvries wordt gebruikt, het aantal keer de deur wordt geopend en de temperatuur van de kamer waar de diepvries zich in bevindt. Wanneer u het apparaat in gebruik neemt of na het ontdooien van het apparaat, stel de temperatuur gedurende minstens 2 uur op de koudste stand (-22°C) in voordat u levensmiddelen inbrengt en stel vervolgens op de medium stand (-18°C) in.

Snelle invriesmodus

Deze modus versnelt het invriezen van de levensmiddelen zodat de voedingsstoffen, vitamines, smaak en het uitzicht beter worden bewaard.



Om deze modus te activeren, druk en houd  circa 3 seconden totdat het Supercontrolelampje brandt.

- Deze modus wordt automatisch na 50 uur uitgeschakeld en het apparaat keert vervolgens terug naar de oorspronkelijke temperatuurinstelling.



Om deze modus handmatig uit te schakelen, druk en houd  circa 3 seconden totdat het Supercontrolelampje uitgaat.

Alarm bij open deur

Het alarm gaat af wanneer de deur circa 90 seconden open blijft.

Om het alarm uit te schakelen, sluit de deur.

Temperatuuralarm

Als een hoge binnentemperatuur van het apparaat wordt gedetecteerd, gaat het hoge temperatuuralarm af. Het hoge temperatuuralarm schakelt uit pas wanneer de gedetecteerde temperatuur opnieuw normaal is.



Om het alarm te stoppen, druk op **SUPER/3s**.

❄ Uw apparaat verplaatsen

Als het apparaat voor welke reden dan ook wordt uitgeschakeld, wacht dan 10 minuten voordat u het opnieuw inschakelt. De druk in het koelsysteem dient eerst te worden gestabiliseerd voordat u het apparaat opnieuw inschakelt.

- Schakel het apparaat uit en haal de stekker uit het stopcontact. Verwijder alle levensmiddelen. Verwijder tevens alle mobiele onderdelen of maak ze vast in het apparaat om schokken te vermijden.
- Verplaats het apparaat en installeer. Als het apparaat tijdens het verplaatsen op zijn zijde werd gehouden, zelfs al was dit zeer kort, dient u het apparaat minstens 10 minuten in de rechtopstaande positie te laten staan voordat u het inschakelt.

❄ Levensmiddelen invriezen en bewaren

De diepvries gebruiken

- Om diepgevroren levensmiddelen te bewaren.
- Om ijsblokjes te maken.
- Om levensmiddelen in te vriezen.

Opmerking: Zorg dat de deur van de diepvries altijd goed gesloten is.

Diepvriesproducten kopen

- De verpakking mag niet beschadigd zijn.
- Gebruik binnen de minimale houdbaarheidsdatum.
- Indien mogelijk, transporteer diepgevroren levensmiddelen in een thermische tas en plaats de levensmiddelen snel in de diepvries.

Diepvriesproducten bewaren

Bewaar op -18°C of kouder. Open de deur van de diepvries alleen indien nodig.

Verse levensmiddelen invriezen

Vries alleen verse en onbeschadigde levensmiddelen in.

Om de best mogelijke voedingswaarde, smaak en kleur te behouden, kunt u groente blancheren voordat u het invriest.

Aubergines, paprika's, courgettes en asperges hoeven niet te worden geblancheerd.

Opmerking: Houd de in te vriezen levensmiddelen uit de buurt van levensmiddelen die reeds ingevroren zijn.

- De volgende levensmiddelen zijn geschikt om in te vriezen:

Cakes en gebak, vis en schaal- en schelpdieren, vlees, wild, pluimvee, groente, fruit, specerijen, eieren zonder schaal, zuivelproducten zoals kaas en biter, kant-en-klaar gerechten en etensrestjes zoals soep, stoofschotels, gekookt vlees en vis, aardappelgerechten, souffles en desserts.

- De volgende levensmiddelen zijn niet geschikt om in te vriezen:

Groente die over het algemeen rauw wordt gegeten zoals sla, radijzen, eieren in de schaal, druiven, appels, peren en perziken, hard gekookte eieren, yoghurt, dikmelk, zure room en mayonaise.

Diepvriesproducten inpakken

Om te vermijden dat levensmiddelen hun smaak verliezen of uitdrogen, dient u ze in een luchtdichte verpakking te verpakken.

1. Plaats de levensmiddelen in de verpakking.
2. Verwijder alle lucht.
3. Dicht de verpakking af.
4. Label de verpakking met de inhoud en datum van invriezen.

Gepaste verpakking:

Vershoudfolie, buisfolie van polyethyleen, aluminiumfolie. Deze producten zijn te verkrijgen bij uw speciaalzaak.

Aanbevolen bewaarduur van diepvriesproducten in de diepvries

Deze tijden kunnen verschillen naar gelang het soort levensmiddel. De bevroren levensmiddelen kunnen tussen 1 en 12 maanden worden bewaard (minimum op -18°C).

Levensmiddelen	Bewaarduur
Spek, stoofschotels, melk	1 maand
Brood, roomijs, worst, erwten, bereide schelpdieren, vette vis	2 maanden
Niet-vette vis, schelpdieren, pizza, scones en muffins	3 maanden
Ham, cakes, koeken, rundvlees en lamskoteletjes, stukken pluimvee	4 maanden
Biter, groente (geblancheerd), heel ei en dooiers, gekookte rivierkreeften, gehakt (rauw), varkensvlees (rauw)	6 maanden
Fruit (droog of in siroop), eiwit, rundvlees (rauw), hele kip, lam (rauw), fruitcakes	12 maanden

Nooit vergeten:

- Als u verse levensmiddelen met een minimale houdbaarheidsdatum invriest, moet u ze voor het verstrijken van deze datum invriezen.
- Controleer of de levensmiddelen vroeger reeds werden ingevroren. Bevroren levensmiddelen die volledig ontdooid zijn mogen niet opnieuw worden ingevroren.
- Eenmaal ontdooid, dienen de levensmiddelen snel opgegeten te worden.

Ijsblokjes maken

Vul het bakje voor ijsblokjes (niet meegeleverd) 3/4 met drinkwater en plaats het in de diepvries. Als het bakje voor ijsblokjes aan het vrieskast of de lade kleeft, maak het alleen met behulp van een stomp voorwerp los.

Om de ijsblokjes los te maken, draai het bakje voor ijsblokjes lichtjes of houd het bakje kortstondig onder stromend water.

Werkingsgeluiden

Normale geluiden

- De motoren lopen.
- Koelmiddel stroomt door de buizen.

Uw diepvries verplaatsen

- Trek de stekker uit het stopcontact.
- Verwijder alle levensmiddelen.
- Maak alle losse items binnenin uw diepvries met kleefband stevig vast.
- Maak de deuren met plakband vast.
- Tijdens het transporteren, houd de diepvries in een rechtopstaande positie.

Energiebesparingstips

Voor het meest efficiënt energiegebruik van uw apparaat:

- Zorg voor voldoende ventilatie zoals aangegeven in de installatie-instructies.
- Laat warme levensmiddelen en drank eerst afkoelen voordat u ze in het apparaat plaatst.
- Open de deur zo weinig mogelijk.
- Open het apparaat zo kort mogelijk.
- Ontdooi de diepvries regelmatig om de ijslaag te verwijderen.
- Zorg dat de deur altijd juist gesloten is.

DRAAIRICHTING VAN DE DEUR WIJZIGEN

Als het nodig is om het deurscharnier tegen de andere kant te bevestigen, neemt u best contact op met een erkende reparatieservice of raadpleeg een deskundige om deze conversie uit te voeren. Voordat u de deuropeningen van het apparaat gaat omkeren, dient u de stekker uit het stopcontact te verwijderen en het apparaat leeg te maken. Het is aangewezen hiervoor een kruiskopschroevendraaier en een moersleutel (beide niet meegeleverd) te gebruiken.

1. Verwijder de dop van het bovenste scharnier.

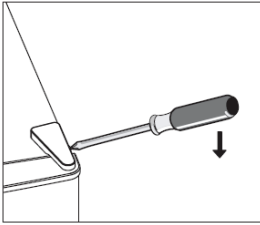

2. Verwijder de schroeven waarmee het bovenste scharnier op de deurstijl is bevestigd. Verwijder het bovenste scharnier.

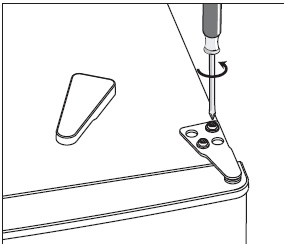

3. Verwijder de afdekking van het gat met een platte schroevendraaier.

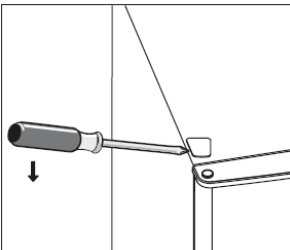

4. Beweeg de centrale afdekking van links naar rechts. Til vervolgens de bovenste deur op en plaats deze op een gekussende ondergrond om krassen te voorkomen.

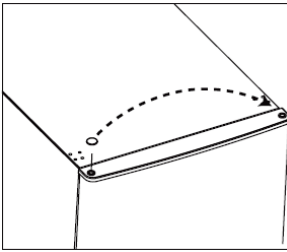

5. Schroef het onderste scharnier los. Verwijder vervolgens de verstelbare voetjes aan beide zijden.
6. Schroef de onderste scharnierpen los en verwijder deze. Draai de beugel om en plaats de beugel terug.

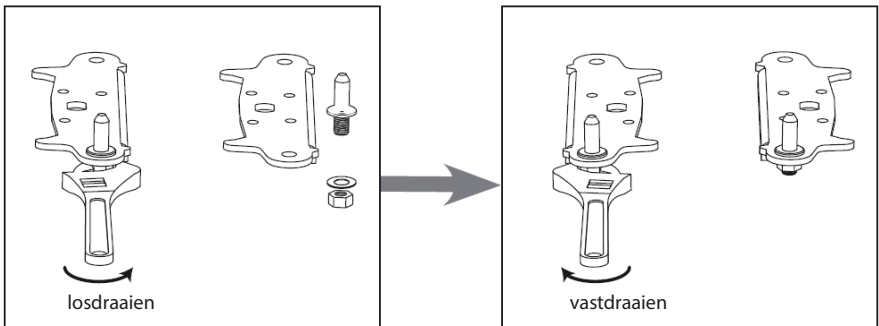

7. Monteer de beugel voor de montage van de onderste scharnierpen. Plaats beide verstelbare voetjes terug.

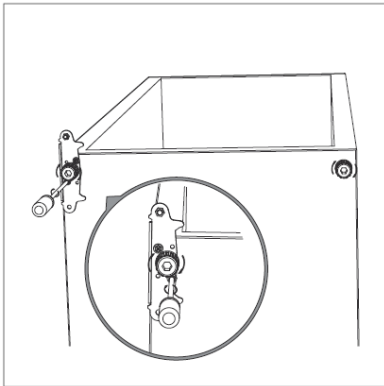

8. Bevestig het bovenste scharnier terwijl u de bovenste deur vastmaakt. Draai de schroeven nog niet stevig vast.

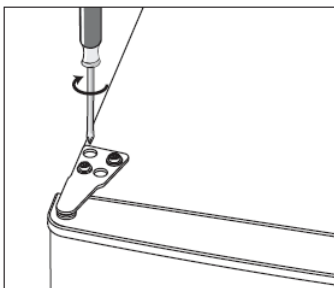

9. Controleer of de deur horizontaal en verticaal is uitgelijnd en of alle afdichtingen goed contact maken met de spouw rondom de spouwopening voordat u de scharnieren definitief vastdraait. Breng de scharnierkap en schroefkap weer aan. Stel de stelvoeten opnieuw af, indien nodig.

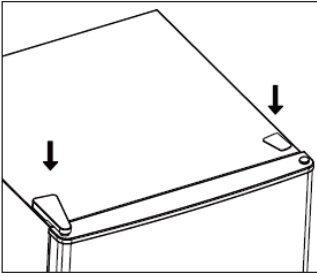

10. Maak de isolatie van de vriezerdeur los en bevestig deze na het draaien weer.

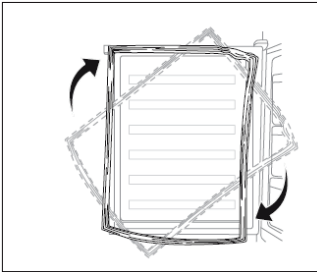

ONTDOOIEN

Dit apparaat is uitgerust met een no frost-systeem.

Dit systeem zorgt ervoor dat de vrieskast continu ijsvrij is. De etenswaren die in de diepvriesladen zijn bewaard zullen echter niet ontdooien.

REINIGING EN ONDERHOUD

- Tijdens het installeren van uw nieuw apparaat wordt het aanbevolen om het grondig schoon te maken.
- Het is aanbevolen om de diepvries na elke ontdooibeurt schoon te maken om een juiste werking van het apparaat te vrijwaren.



Gebruik geen schurende of alcoholhoudende reinigingsmiddelen.

1. Neem alle voedingsmiddelen uit het apparaat en bewaar in een koele ruimte.
2. Wacht tot de ijslaag is ontdooid.

3. Reinig het apparaat met een zachte doek, warm water en een sopje. Het spoelwater mag niet via het afvoergootje vloeien naar de bak waar het zou verdampen.
4. Veeg de deurverzegeling alleen schoon met zuiver water en droog daarna zorgvuldig.
5. Stekker weer in het stopcontact. De temperatuur instellen.
6. Zet het voedsel weer in het apparaat.

Reinigingstips

- Verwijder laden uit het apparaat. Was ze af met een warm zeepsopje en een zachte spons. Afspoelen en grondig afdrogen.
- Veeg de interieuronderdelen af met een vochtige doek gedrenkt in een warm zeepsopje. Gebruik voor hardnekkige vlekken soda.
- Veeg de deuren, inclusief randen, af met een microvezeldoek die is bevochtigd met een mild afwasmiddel en water. Gebruik een natte spons en een zachte borstel (zoals een tandenborstel) om vastzittend voedsel te verwijderen.

PROBLEEMOPLOSSING

Als er een probleem met uw apparaat optreedt of het apparaat werkt niet zoals het hoort, voer eerst enkele controles uit, die in onderstaande tabel zijn vermeld, voordat u naar ons servicecentrum belt.

Waarschuwing!

Probeer nooit uw apparaat zelf te repareren. Als het probleem na het controleren van het onderstaande nog steeds niet is opgelost, neem contact op met een vakbekwame elektricien, een erkende reparateur of de winkel waar u het product hebt gekocht.

Probleem	Oplossing
Het apparaat werkt niet.	<ul style="list-style-type: none">* Controleer of de stekker juist in het stopcontact zit en het stopcontact onder stroom staat.* Controleer of de zekering niet is doorgeslagen.* Controleer of de stroomonderbreker niet is geactiveerd.
De diepvries maakt lawaai.	<ul style="list-style-type: none">* Controleer of de diepvries op een effen ondergrond is geplaatst.* Controleer of het apparaat de muur of andere voorwerpen niet aanraakt. Verplaats het apparaat lichtjes.* Controleer of er een onderdeel, bijv. een leiding, aan de achterkant van het apparaat geen ander onderdeel van het apparaat of de muur raakt. Buig het onderdeel indien nodig voorzichtig uit de weg.
De temperatuur in de vriezer is te hoog.	<ul style="list-style-type: none">* Stel de temperatuurregelaar in op een lagere temperatuur en wacht enkele uren totdat de temperatuur gestabiliseerd is.* De deur was te lang of te vaak open. Warme lucht gaat de diepvries binnen telkens de deur wordt geopend. Open de deur minder vaak.* Controleer of de deur volledig dicht is.* Controleer of de deurpakking het apparaat goed afdicht.* Een grote hoeveelheid warm of heet voedsel werd recent in de diepvries geplaatst. Wacht totdat de diepvries de ingestelde temperatuur heeft bereikt.
De deurafdichting is niet goed dicht.	<p>Verwijder vreemde voorwerpen op de deurafdichting. Verwarm de deurafdichting en koel deze dan opnieuw af om zijn oorspronkelijke vorm te krijgen. (U kunt een föhn of een warme doek gebruiken om de afdichting op te warmen).</p>

Productinformatieblad

GEDELEGEERDE VERORDENING (EU) 2019/2016 VAN DE COMMISSIE met betrekking tot de energie-etikettering van koelapparaten

Naam van de leverancier of het handelsmerk: Etablissements Darty & fils © | THOMSON

Adres van de leverancier: 9 Rue des Bateaux-Lavoisirs, 94200 Ivry-sur-Seine, France

Typeaanduiding: THFZ206NFWH

Type koelapparaat:

Geluidsarm apparaat:	nee	Ontwerptype:	vrijstaand
Wijnbewaarkast:	nee	Ander koelapparaat:	ja

Algemene productparameters:

Parameter	Waarde	Parameter	Waarde
Totale afmetingen (millimeter)	Hoogte	Totaal volume (dm ³ of l)	204
	Breedte		
	Diepte		
EEL	80	Energie-efficiëntieklasse	D
Emissie van akoestisch luchtgeluid (dB(A) re 1 pW)	39	Emissieklasse voor akoestisch luchtgeluid	C
Jaarlijks energieverbruik (kWh/jaar)	177	Klimaatklasse:	Uitgebreid gematigd/ Gematigd/ Subtropisch / Tropisch
Laagste omgevingstemperatuur (°C) waarvoor het koelapparaat geschikt is	10	Hoogste omgevingstemperatuur (°C) waarvoor het koelapparaat geschikt is	43
Winterinstelling	nee		

Compartmentparameters:

Compartmenttype	Compartmentparameters en -waarden				
	Compartment -volume (dm ³ of l)	Aanbevolen temperatuurstelling voor optimale voedselopslag (°C)	Vriesvermogen (kg/24 u)	Ontdooitype (zelfontdooifunctie = Z, handmatige ontdooifunctie = H)	
Vorraad	nee	—	—	—	
Wijnbewaring	nee	—	—	—	
Kelder	nee	—	—	—	
Vers voedsel	nee	—	—	—	
Chill	nee	—	—	—	
0 sterren of ijsmaker	nee	—	—	—	
1 ster	nee	—	—	—	
2 sterren	nee	—	—	—	
3 sterren	nee	—	—	—	
4 sterren	ja	204,0	-18	13,0	Z
2-sterrengedeelte	nee	—	—	—	—
Compartment	nee	—	—	—	—

met variabele temperatuur					
Voor 4-sterrencompartimenten					
Snelvriesfunctie	ja				
Voor wijnbewaarkasten:					
Aantal standaardwijnflessen	—				
Lichtbronparameters ^(a) :					
Type lichtbron	—				
Energie-efficiëntieklasse	—				
Minimumduur van de door de fabrikant geboden garantie: 24 maanden					
Aanvullende informatie:					
Link naar de website van de leverancier met de informatie zoals bedoeld in punt 4 van bijlage II bij Verordening (EU) 2019/2019 van de Commissie : https://www.madocumentationreparation.com					

(^a) zoals vastgesteld overeenkomstig Gedelegeerde Verordening (EU) 2019/2015 van de Commissie.

Klimaatklasse:

- Uitgebreid gematigd: "dit koelapparaat is bedoeld voor gebruik bij omgevingstemperaturen van 10 °C tot 32 °C".
- Gematigd: "dit koelapparaat is bedoeld voor gebruik bij omgevingstemperaturen van 16 °C tot 32 °C".
- Subtropisch: "dit koelapparaat is bedoeld voor gebruik bij omgevingstemperaturen van 16 °C tot 38 °C".
- Tropisch: "dit koelapparaat is bedoeld voor gebruik bij omgevingstemperaturen van 16 °C tot 43 °C".

Dit koelapparaat is niet bedoeld om te worden gebruikt als inbouwapparaat.

Over hoe de informatie over een model kan worden gevonden in de productendatabank :

Klik de link

<https://eprel.ec.europa.eu/screen/product/refrigeratingappliances2019/2207311>

Nominale spanning en frequentie	220-240V~	50Hz
Koelmiddel/hoeveelheid	R600a /	34g
Isolatie-blaasgas	Cyclopentaan	
Nominale stroom	1,3A	
Bes herm gsklasse tegen elektrische schokken	Klasse I	
Ingangsvermogen	140W	
Ontdooivermogen	160W	
Tijd van temperatuuroename	10 u na stroomuitval	
Nettogewicht	53kg	

DIENT VOOR HERSTELLINGEN EN RESERVEONDERDELEN



Demonteer of herstel het apparaat niet zelf om het risico op een elektrische schok of persoonlijk letsel te vermijden.

Voor professionele reparaties of het bestellen van reserveonderdelen, neem contact op met de klantenservice van FNAC DARTY.

Reserveonderdelen voor uw apparaten worden binnen 15 werkdagen na het ontvangen van de bestelling geleverd.

Beschikbaarheid van reserveonderdelen: ten minste tien jaar

Opgelet!

Alle apparaten hebben een garantie van 2 jaar.

De garantie geldt niet voor schade veroorzaakt door een verkeerde installatie, ongeoorloofde wijziging, zelf uitgevoerde of niet professionele reparaties.

Neem contact met ons op:



www.darty.com



0978 970 970

24 uur

7 dagen per week



9 Rue des Bateaux-Lavoirs,
94200 Ivry-sur-Seine,,
France

Vanden Borre
in alle vertrouwen

www.vandenborre.be



02 334 00 00

8u – 18u

Ma naar Zat



Slesbroekstraat 101
1600 Sint-Pieters-Leeuw
Belgium

VERWIJDERING



Als verantwoordelijke handelaar dragen we zorg voor het milieu.

We moedigen u aan om de juiste verwijderingsprocedure voor uw apparaat en verpakkingsmateriaal te volgen. Dit draagt bij tot het behoud van de natuurlijke rijkdommen door deze te recyclen zodat zowel de menselijke gezondheid en het milieu worden beschermd.

Gooi dit apparaat en de verpakking weg in overeenstemming met de geldende wetgeving en voorschriften.

Aangezien dit apparaat elektronische componenten bevat moet het apparaat en toebehoren aan het einde van hun levensduur afzonderlijk van het huisafval worden weggegooid.

Neem contact op met uw gemeente voor informatie over afdanking en recycling.

Lever het apparaat in bij het inzamelpunt van uw gemeente voor recycling. Bij sommige inzamelpunten kunt u het apparaat gratis inleveren.

We verontschuldigen ons voor enig ongemak veroorzaakt door kleine inconsistenties in deze gebruikershandleiding, die kunnen ontstaan door productverbetering of –ontwikkeling.

Etablissements Darty & fils ©,

9 Rue des Bateaux-Lavoisirs, 94200 Ivry-sur-Seine, France 24/02/2025

ÍNDICE

INSTRUÇÕES DE SEGURANÇA IMPORTANTES	2
VISTA PORMENORIZADA DO PRODUTO	5
ANTES DE INSTALAR O CONGELADOR.....	6
INSTALAÇÃO	6
TEMPERATURA AMBIENTE	6
FALHA DE ELETRICIDADE	6
UTILIZAÇÃO DO CONGELADOR	7
CONVERSÃO DA PORTA	10
DESCONGELAÇÃO	13
LIMPEZA E MANUTENÇÃO	14
RESOLUÇÃO DE PROBLEMAS	14
FICHA DE INFORMAÇÃO DO PRODUTO	15
SERVIÇO DE REPARAÇÃO E PEÇAS SOBRESSELENTES	18
ELIMINAÇÃO	19

PT

Este produto foi fabricado e vendido sob a responsabilidade da Etablissements Darty et Fils (S.A.S). THOMSON e o logótipo da THOMSON são marcas comerciais usadas sob licença pela Etablissements Darty et Fils (S.A.S) – mais informações em www.thomson-brand.com . Todos os outros produtos, serviços, empresas, marcas comerciais, nomes comerciais ou do produto e logótipos referenciados pertencem aos respetivos proprietários

INSTRUÇÕES DE SEGURANÇA IMPORTANTES

LEIA OS SEGUINTE AVISOS DE SEGURANÇA E AS INSTRUÇÕES CUIDADOSAMENTE ANTES DE UTILIZAR O APARELHO E GARDE PARA FUTURAS REFERÊNCIAS.

Avisos

- Este aparelho foi criado para ser usado em aplicações domésticas e semelhantes, como:
 - Cozinhas em lojas, escritórios e outros ambientes de trabalho;
 - Casas de quinta e por clientes em hotéis, motéis e outros ambientes de tipo residencial;
 - Ambientes do tipo residenciais com pequeno-almoço;
 - Aplicações de catering e outras semelhantes sem ser de retalho.
- Se o fio da alimentação ficar danificado, deverá ser substituído pelo fabricante, o agente de reparação ou uma pessoa igualmente qualificada, de modo a evitar quaisquer perigos.
- Este aparelho pode ser usado por crianças com mais de 8 anos de idade e pessoas com capacidades físicas, sensoriais ou mentais reduzidas, ou falta de experiência e conhecimentos, se forem supervisionadas e ensinadas quanto à utilização do aparelho de um modo seguro, e compreenderem os perigos envolvidos. As crianças não deverão brincar com o aparelho.
A limpeza e manutenção não deverão ser feitas por crianças sem supervisão.
- Relativamente às instruções da limpeza das superfícies em contacto com os alimentos e área com salpicos, consulte a secção “LIMPEZA E MANUTENÇÃO” nas páginas PT-14.
- O aparelho não deverá ser exposto à chuva.
- AVISO: Mantenha as aberturas de ventilação na estrutura do aparelho ou na estrutura incorporada sem obstruções.
- AVISO: Não use dispositivos mecânicos ou outros meios para acelerar o processo de descongelação para além dos recomendados pelo fabricante.
- AVISO: Não danifique o circuito refrigerador.
- AVISO: Não use aparelhos elétricos dentro dos compartimentos de armazenamento de alimentos do aparelho, a não ser que sejam do tipo recomendado pelo fabricante.
- Não guarde substâncias explosivas, como latas de aerossóis com um propulsor inflamável neste aparelho.

- AVISO: Para fazer gelo (cubos de gelo), use apenas água potável.
- CUIDADO: O sistema de arrefecimento está sob grande pressão. Não lhe toque. Contacte um serviço de manutenção qualificado antes da eliminação.
- INSTALAÇÃO: NÃO INSTALE ESTE APARELHO EM ÁREAS MUITO HÚMIDAS OU MUITO FRIAS, COMO EM EDIFÍCIOS EXTERIORES, GARAGENS OU ADEGAS.

- **Eliminação do aparelho:**

Para prevenir danos no ambiente ou na saúde humana devido à eliminação descontrolada do lixo, recicle para promover a reutilização sustentada de recursos materiais, refrigeradores e gases de isolamento inflamáveis. A eliminação só deverá ser efetuada em pontos de recolha públicos. Contacte o centro de tratamento de resíduos mais próximo de sua casa para obter mais detalhes acerca do modo correto de eliminação.

- **Para instalação, reparação:**

O aparelho deve ser colocado numa superfície horizontal e manter a ventilação desimpedida. Não tente substituir nem reparar quaisquer componentes. Peça ajuda, caso seja necessário, junto de um centro de reparação.

- **Para o manuseamento:**

Segure sempre o aparelho para evitar qualquer dano.

- AVISO: Para fazer gelo (cubos de gelo), use apenas água potável.
- Nunca congele alimentos descongelados, exceto se os cozinhar previamente, de modo a eliminar bactérias nocivas. Nunca volte a congelar marisco que tenha sido descongelado.



- **Aviso: Risco de fogo/materiais inflamáveis**
- AVISO: Quando posicionar o aparelho, certifique-se de que o fio da alimentação não fica preso nem danificado.
- AVISO: Não use triplas nem extensões na parte traseira do aparelho.
- Crianças dos 3 aos 8 anos de idade podem carregar e descarregar aparelhos de refrigeração.
- Para evitar a contaminação de alimentos, respeite as seguintes instruções:
 - Abrir a porta durante um longo período de tempo pode causar um aumento significativo da temperatura nos compartimentos do aparelho.
 - Limpe regularmente as superfícies que entram em contacto com os alimentos e os sistemas de drenagem acessíveis.

- Guarde a carne crua e o peixe em recipientes adequados no frigorífico, de modo a que não entrem em contacto nem pinguem para cima de outros alimentos.
- Os compartimentos de alimentos congelados de duas estrelas são adequados para guardar alimentos pré-congelados, guardar ou fazer gelado e para fazer cubos de gelo.
- Os compartimentos de uma, duas e três estrelas não são adequados para congelar alimentos frescos.
- Se o aparelho de refrigeração for deixado vazio durante longos períodos de tempo, desligue-o, descongele-o, limpe-o, seque-o e deixe a porta aberta, para evitar o aparecimento de mofo dentro do aparelho.

Precauções de segurança

- A ficha tem de ficar acessível quando posicionar o congelador.
- Retire a ficha da tomada quando não utilizar o congelador e antes de proceder à limpeza. Retire os alimentos e o cesto antes de proceder à limpeza.
- Nunca retire a ficha da tomada puxando pelo fio. Segure bem a ficha e retire-a da tomada.
- Coloque o congelador num local seco. Evite áreas com muita humidade.
- Mantenha o congelador afastado da luz direta do Sol.
- Não coloque o congelador perto de fogões, lareiras ou aquecedores.
- Não use aparelhos elétricos dentro do congelador.
- Mantenha velas acesas, lamparinas e outros artigos com chamas sem proteção afastados do aparelho, para não incendiar o aparelho.
- As bebidas efervescentes não deverão ser guardadas no compartimento do congelador.
- Nunca use a base, portas, etc., como suporte.
- Não consuma gelados de gelo ou cubos de gelo diretamente do congelador, uma vez que pode provocar queimaduras na boca e nos lábios.
- O refrigerador isobutano (R600a) encontra-se dentro do circuito refrigerador do aparelho. Este é um gás natural com um elevado nível de compatibilidade ambiental. No entanto, é inflamável. Durante o transporte e instalação do aparelho, certifique-se de que nenhum dos componentes do circuito refrigerador fica danificado.

O refrigerador (R600a) é inflamável.

- **AVISO:** Frigoríficos e congeladores contêm um produto refrigerador e gases no isolamento. Os gases refrigeradores têm de ser eliminados de modo profissional. Certifique-se de que a tubagem do circuito refrigerador não está danificada antes de o eliminar corretamente.

VISTA PORMENORIZADA DO PRODUTO

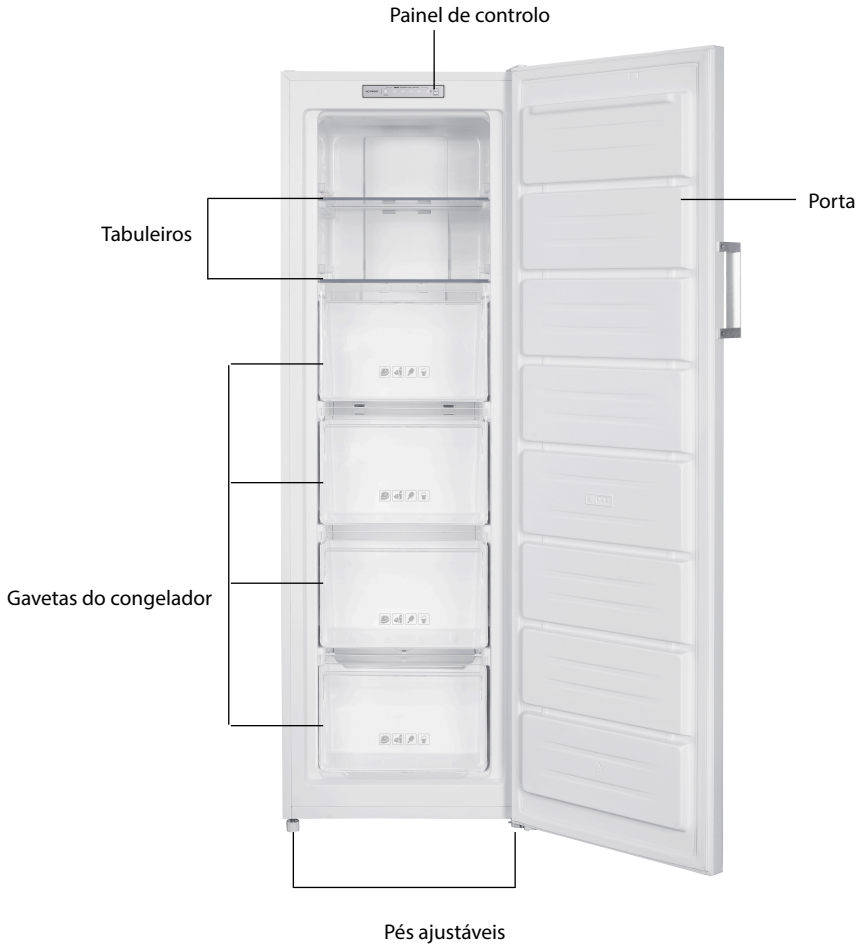

Disposição recomendada dos alimentos

Compartimento do congelador (-18°C):

Secção superior/ intermédia:	Bolos e pastelaria Produtos lácteos, como queijo e manteiga
Gaveta inferior :	Poissons et viands cuites

ANTES DE INSTALAR O CONGELADOR

Antes de ligar o seu aparelho à alimentação, verifique se a voltagem indicada no aparelho corresponde à voltagem em sua casa. Uma voltagem diferente pode danificar o aparelho.

A ficha é o único modo de desligar o aparelho da alimentação e deverá estar permanentemente acessível. Para desligar a alimentação do aparelho, desligue o aparelho e retire a ficha da tomada.

O aparelho tem de ser ligado à terra. O fabricante não se responsabiliza por danos que possam ocorrer como resultado de uma utilização sem ligação à terra.

INSTALAÇÃO

Instale o aparelho numa área seca e bem ventilada. O local da instalação não deverá estar exposto à luz direta do Sol nem perto de uma fonte de calor, como um fogão, radiador, etc.

Para assegurar uma ventilação adequada para o aparelho, permita um espaço mínimo de 10 cm em cada lado da estrutura.

Ajuste os pés para manter o nível do congelador.

Instalação do puxador da porta

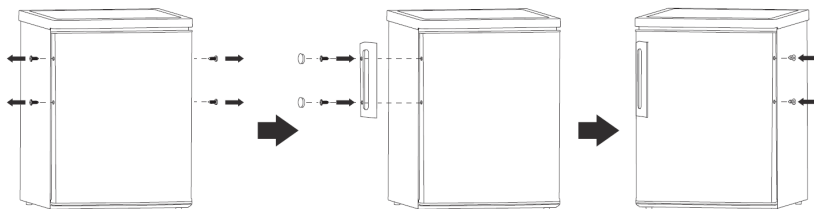

1. Retire os parafusos de ambos os lados da porta.
2. Monte o puxador num dos lados da porta. Aperte os parafusos para fixar o puxador à porta.
3. Monte as tampas dos parafusos nos parafusos.
4. Introduza os tampões nos orifícios dos parafusos do outro lado da porta.

TEMPERATURA AMBIENTE

Este aparelho foi criado para funcionar a uma temperatura ambiente entre 10°C e 43. Se estas temperaturas forem excedidas (mais frio ou mais quente), o aparelho não funcionará corretamente. Se as temperaturas ambiente forem excedidas durante um longo período de tempo, a temperatura no compartimento do congelador aumenta acima dos -18°C e os alimentos podem ficar estragados.

FALHA DE ELETRICIDADE

Se houver falha de eletricidade durante o armazenamento de alimentos congelados, mantenha a porta fechada.

Os alimentos congelados não deverão ser afetados se a falha de eletricidade durar menos de 10 horas. Não volte a congelar alimentos que tenham descongelado por completo. Pode ser perigoso comer esses alimentos.

UTILIZAÇÃO DO CONGELADOR

❄️ Antes de colocar alimentos no congelador

- Retire todo o material de empacotamento.
- Deixe o aparelho funcionar vazio durante 2 a 3 horas, de modo a que o compartimento possa arrefecer até à temperatura adequada.
- Limpe o interior do aparelho com água quente e um pouco de detergente líquido para retirar o pó do fabrico e transporte.

❄️ Controlo da temperatura

O congelador é controlado por um painel de controlo no seu interior.



Prima repetidamente  para definir a temperatura desejada no compartimento do congelador num ciclo de -14°C, -16°C, -18°C, -20°C, -22°C. A temperatura é confirmada após 5 segundos de intermitência.

O tempo de funcionamento e a temperatura são afetados pelo local onde se encontra o congelador, pela frequência de abertura da porta e pela temperatura da divisão onde se encontra o congelador. Quando utilizar o aparelho pela primeira vez, regule a temperatura para a posição mais fria (-22°C) durante pelo menos 2 horas antes de introduzir os alimentos a conservar e depois regule para a posição intermédia (-18°C).

Modo de super congelamento

Este modo ajuda os alimentos a congelar rapidamente e a conservar os seus nutrientes, vitaminas, sabores e aspeto.



Para ativar este modo, prima e mantenha premido  durante cerca de 3 segundos até que o indicador luminoso SUPER se acenda.

- Este modo será automaticamente desativado após 50 horas de funcionamento e o aparelho voltará à definição da temperatura original.



Para desativar manualmente este modo, prima e mantenha premido  durante cerca de 3 segundos até que o indicador luminoso SUPER se apague.

Alarme de abertura da porta

Se a porta for deixada aberta durante cerca de 90 segundos, o alarme soa.

Para desligar o alarme, pode fechar a porta.

Alarme da temperatura

Se for detetada uma temperatura interna elevada do aparelho, soa um alarme de temperatura elevada.

O alarme de temperatura elevada só se desliga automaticamente quando a temperatura detetada voltar

ao normal.



Para parar o alarme prima

Mover o aparelho

Se o aparelho estiver desligado por qualquer motivo, aguarde 10 minutos antes de ligá-lo novamente. Isto permite que as pressões do sistema de refrigeração fiquem iguais antes de reiniciar.

- Desligue o aparelho e retire a ficha da tomada elétrica. Retire também todas as peças móveis (cesto, acessórios, etc.) ou fixe-as no aparelho para evitar qualquer choque.
- Mude de local e instale. Se o aparelho tiver sido deixado de lado por algum tempo, deixe-o em pé por pelo menos 10 minutos antes de ligá-lo.

Congelar e guardar alimentos

Utilização do congelador

- Guardar alimentos ultracongelados
- Fazer cubos de gelo
- Congelar alimentos

Nota: Certifique-se de que a porta do congelador foi bem fechada.

Comprar alimentos congelados

- A embalagem não pode estar danificada.
- Use de acordo com a data de validade.
- Se possível, transporte os alimentos ultracongelados num saco isolado e coloque rapidamente no congelador.

Guardar alimentos congelados

Guarde a -18 °C ou menos. Evite abrir desnecessariamente a porta do congelador.

Congelar alimentos frescos

Congele apenas alimentos frescos e que não estejam danificados.

Para manter o melhor valor nutricional possível, sabor e cor, os vegetais deverão ser branqueados antes de serem congelados.

Beringelas, pimentos, curgetes e espargos não precisam de ser branqueados.

Nota: Mantenha os alimentos a serem congelados afastados de alimentos que já estejam congelados.

- Os seguintes alimentos são adequados para serem congelados:

Bolos e pastelaria, peixe e marisco, carne, aves, vegetais, frutos, ervas, ovos sem casca, produtos lácteos, como queijo e manteiga, carnes prontas e restos, como sopas, guisados, carne e peixe cozinhados, pratos com batata, soufflés e sobremesas.

- Os seguintes alimentos não são adequados para serem congelados:

Tipos de vegetais que habitualmente são consumidos crus, como alface ou rabanetes, ovos com casca, uvas, maçãs inteiras, peras e pêssegos, ovos cozidos, iogurte, leite coalhado, natas ácidas e maionese.

Empacotar alimentos congelados

Para evitar que os alimentos percam o sabor ou que sequem, coloque os alimentos numa embalagem hermética.

1. Coloque o alimento na embalagem.
2. Retire o ar.
3. Sele o invólucro.
4. Rotule a embalagem com o conteúdo e as datas da congelação.

Embalagens adequadas:

Película de plástico, película tubular de polietileno, película de alumínio.

Estes produtos estão disponíveis em lojas da especialidade.

Tempos de armazenamento recomendados para alimentos congelados no congelador

Estes tempos variam, dependendo do tipo de alimento. O alimento que congela pode ser preservado de 1 a 12 meses (mínimo a -18 °C).

Alimento	Tempo de armazenamento
Bacon, caçarolas, leite	1 mês
Pão, gelado, molhos, tartes, marisco preparado, peixe oleoso	2 meses
Peixe pouco oleoso, marisco, pizza, scones e muffins	3 meses
Fiambre, bolos, biscoitos, carne de vaca e de borrego, pedaços de aves	4 meses
Manteiga, vegetais (branqueados), ovos inteiros e gemas, lagostas cozinhadas, carne picada (crua), carne de porco (crua)	6 meses
Frutos (secos ou em calda), claras de ovos, carne de vaca (crua), frangos inteiros, borrego (cru), bolos de fruta	12 meses

Nunca se esqueça:

- Quando congela alimentos frescos com data de validade, tem de os congelar antes que esta data expire.
- Certifique-se de que o alimento não foi congelado anteriormente. Na verdade, um alimento congelado que tenha descongelado por completo não pode voltar a ser congelado.
- Quando descongelado, o alimento deve ser consumido rapidamente.

Fazer cubos de gelo

Encha a bandeja dos cubos de gelo (não fornecida) com 3/4 de água potável e coloque no congelador. Se a bandeja dos cubos de gelo ficar presa no compartimento, liberte apenas com uma ferramenta que não seja afiada.

Para libertar os cubos de gelo, torça ligeiramente a bandeja dos cubos de gelo ou coloque brevemente por baixo de água corrente.

Ruídos de funcionamento

Ruídos normais

- Os motores estão a funcionar.
- O líquido refrigerador está a fluir pelo tubo.

Dicas para poupar energia

Para o uso com mais eficiência de energia do seu aparelho:

- Certifique-se de que o congelador tem a ventilação adequada, conforme recomendado nas

instruções de instalação.

- Deixe os alimentos e bebidas quentes arrefecerem antes de os colocar no aparelho.
- Mantenha a porta aberta o mínimo de tempo possível.
- Abra o aparelho o mais brevemente possível.
- Descongele regularmente o compartimento do congelador para retirar a camada de gelo.
- Certifique-se de que a porta do congelador é sempre devidamente fechada.

CONVERSÃO DA PORTA

Se precisar de colocar as dobradiças da porta do lado oposto, recomendamos que contacte um agente de reparação autorizado para fazer esta conversão, ou peça a um técnico.

Antes de inverter a direção da porta, deverá certificar-se de que o aparelho está desligado da alimentação e vazio. Recomendamos que use uma chave de estrelas e uma chave de caixa (ambas não fornecidas).

1. Retire a cobertura da dobradiça superior.

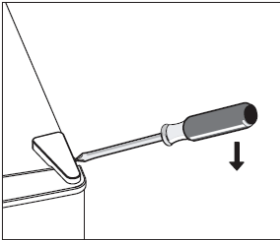

2. Retire os parafusos que fixam a dobradiça superior. Retire a dobradiça superior.

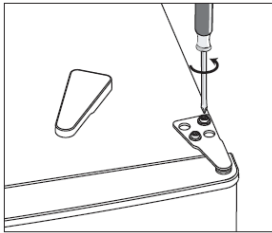

3. Retire a cobertura do parafuso superior esquerdo.

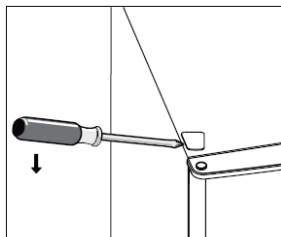

4. Mova a cobertura central da esquerda para a direita. Levante a porta e coloque-a numa superfície almofadada para evitar que fique riscada.

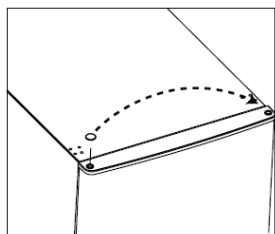

5. Desenrosque a dobradiça inferior. De seguida, retire os pés ajustáveis de ambos os lados.

6. Desenrosque a cavilha da dobradiça inferior, rode o suporte e volte a colocá-lo.

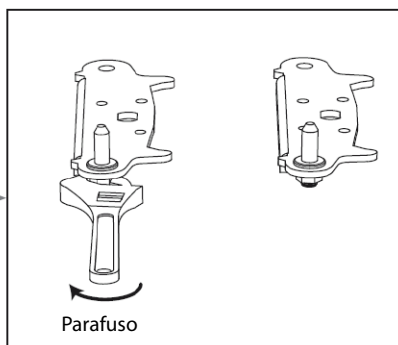
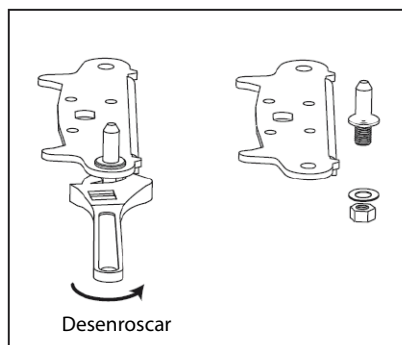

7. Volte a colocar o suporte da cavilha da dobradiça inferior. Volte a colocar ambos os pés ajustáveis.

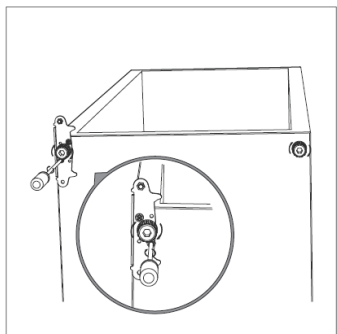

8. Volte a colocar a dobradiça superior enquanto volta a encaixar a porta. Não aperte os parafusos por completo.

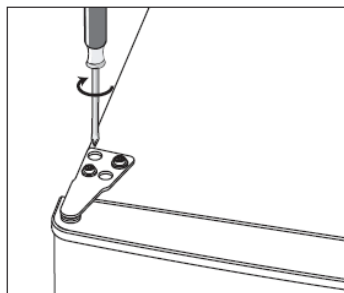

9. Certifique-se de que a porta fica alinhada na horizontal e vertical e que todos os vedantes fazem bom contacto com a cavidade à volta da abertura da cavidade antes de finalmente apertar as dobradiças. Volte a colocar a cobertura da dobradiça e cobertura do parafuso. Se necessário, volte a ajustar os niveladores.

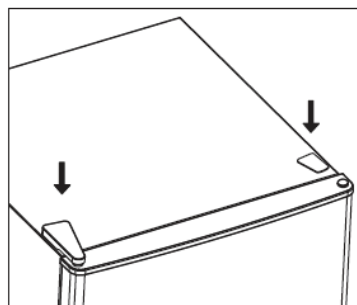

10. Liberte a junta da porta e volte a fixar após rodar.

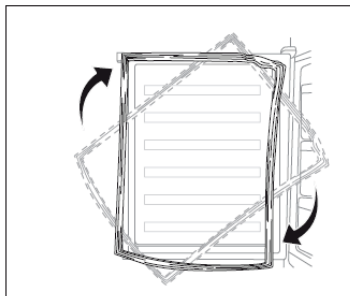

DESCONGELAÇÃO

Este aparelho vem equipado com um sistema sem gelo.

Este sistema permite que o compartimento do congelador permaneça sempre sem gelo. No entanto, os alimentos guardados nas gavetas do congelador não descongelam.

LIMPEZA E MANUTENÇÃO

- Após a instalação do seu novo aparelho, recomenda-se que o limpe cuidadosamente.
- Recomenda-se limpar o congelador sempre que for descongelado para ajudar a manter o congelador a funcionar eficientemente.



Não utilize produtos de limpeza abrasivos ou solventes.

1. Retire a ficha da tomada.
2. Retire os alimentos e guarde-os num local fresco.
3. Limpe o aparelho com um pano suave, água morna e detergente.
4. Limpe a vedação da porta apenas com água limpa e depois seque bem.
5. Ligue o aparelho à alimentação. Ajuste da temperatura.
6. Volte a colocar os alimentos no aparelho.

Dicas de limpeza

- Retire as gavetas do aparelho. Lave-as em água quente com detergente e uma esponja suave. Passe por água e seque bem.
- Limpe as partes internas (incluindo o botão de controlo de temperatura) com um pano húmido embebido numa mistura de água morna e detergente líquido. Para as nódoas mais difíceis, utilize bicarbonato de sódio.
- Limpe as portas, incluindo os rebordos, com um pano de microfibras humedecido com um detergente suave para a loiça e água. Utilize uma esponja húmida e uma escova macia (por exemplo, uma escova de dentes) para remover qualquer alimento preso.

RESOLUÇÃO DE PROBLEMAS

Se tiver algum problema com o seu aparelho ou se estiver preocupado com o funcionamento correto do aparelho, pode efetuar algumas verificações de acordo com a tabela apresentada abaixo antes de contactar o centro de reparação.

Aviso!

Não tente reparar o aparelho sozinho. Se o problema persistir após ter efetuado as verificações indicadas abaixo, contacte um electricista qualificado, um reparador autorizado ou a loja onde adquiriu o produto.

Problema	Solução
O aparelho não funciona.	<ul style="list-style-type: none"> ⊗ Certifique-se de que o congelador está devidamente ligado a uma tomada e que a tomada está com corrente. ⊗ Certifique-se de que não há um fusível fundido. ⊗ Certifique-se de que o disjuntor não foi ativado.
O congelador é ruidoso.	<ul style="list-style-type: none"> ⊗ Verifique se o congelador está colocado numa superfície nivelada. ⊗ Certifique-se de que o aparelho não está a tocar na parede nem noutros objetos. Mova ligeiramente o aparelho. ⊗ Certifique-se de que nenhum componente, como tubos, na parte traseira do aparelho está a tocar noutra parte do aparelho ou na parede. Se necessário, dobre cuidadosamente o componente para fora do caminho.
A temperatura dentro do congelador está muito alta.	<ul style="list-style-type: none"> ⊗ Rode o manípulo de controlo da temperatura para uma temperatura mais baixa, e permita algumas horas para que a temperatura estabilize. ⊗ A porta foi mantida aberta durante demasiado tempo, ou aberta demasiado frequentemente. Sempre que a porta é aberta entra ar quente no congelador. Abra a porta menos vezes. ⊗ Certifique-se de que a porta está completamente fechada. ⊗ Certifique-se de que a junta da porta veda corretamente. ⊗ Uma grande quantidade de alimentos quentes pode ter sido guardada recentemente. Espere até que o congelador atinja a temperatura definida.
O vedante da porta não está estanque.	<p>Remova os corpos estranhos do vedante da porta. Aqueça o vedante da porta e depois arrefeça-o para o restaurar. (ou utilize um secador elétrico ou utilize uma toalha quente para aquecer)</p>

Ficha de informação do produto

REGULAMENTO DELEGADO (UE) 2019/2016 DA COMISSÃO respeitante à etiquetagem energética dos aparelhos de refrigeração

Marca comercial ou nome do fornecedor: Etablissements Darty & fils © | THOMSON

Endereço do fornecedor: 9 Rue des Bateaux-Lavoisirs, 94200 Ivry-sur-Seine, France

Identificador de modelo: THFZ206NFWH

Tipo de aparelho de refrigeração:

Aparelho de baixo ruído:	não	Tipo de construção:	de instalação livre
Aparelho de armazenagem de vinhos:	não	Outros aparelhos de refrigeração:	sim

Parâmetros gerais do produto:

Parâmetro	Valor	Parâmetro	Valor
Dimensões totais (milímetros)	Altura	1705	Volume total (dm ³ ou l)
	Largura	540	
	Profundidade	616	
IEE	80	Classe de eficiência energética	D

Emissão de ruído aéreo (dB(A) re 1 pW)	39	Classe de emissão de ruído aéreo	C
Consumo anual de energia (kWh/a)	177	Classe climática	temperada alargada/ temperada/ subtropical/ tropical
Temperatura ambiente mínima (°C) para a qual o aparelho de refrigeração é adequado	10	Temperatura ambiente máxima (°C) para a qual o aparelho de refrigeração é adequado	43
Regulação de inverno	não		

Parâmetros dos compartimentos:

Tipo de compartimento		Parâmetros e valores dos compartimentos			
		Volume do compartimento (dm ³ ou l)	Regulação de temperatura recomendada para otimizar a conservação dos alimentos (°C)	Capacidade de congelação (kg/24 h)	Tipo de descongelação (descongelação automática = A, descongelação manual = M)
Dispensa	não	—	—	—	—
Armazenagem de vinhos	não	—	—	—	—
Cave	não	—	—	—	—
Alimentos frescos	não	—	—	—	—
Ultrarrefrigeração	não	—	—	—	—
0 estrelas ou produção de gelo	não	—	—	—	—
1 estrela	não	—	—	—	—
2 estrelas	não	—	—	—	—
3 estrelas	não	—	—	—	—
4 estrelas	sim	204,0	-18	13,0	A
Secção de 2 estrelas	não	—	—	—	—
Compartimento de temperatura variável	não	—	—	—	—

Compartimentos de quatro estrelas

Função de congelamento rápido Sim

Aparelhos de armazenagem de vinhos

Número de garrafas de vinho normalizadas —

Parâmetros de fontes de luz ^(e) :

Tipo de fonte de luz —

Classe de eficiência energética —

Duração mínima da garantia do fabricante: 24 meses

Informações adicionais:

Hiperligação para o sítio Web do fornecedor onde se encontram as informações previstas no anexo II, ponto 4, do Regulamento (UE) 2019/2019 da Comissão:
<https://www.madocumentationrepairation.com>

(^e) Determinados em conformidade com o Regulamento Delegado (UE) 2019/2015 da Comissão.

Classe climática:

- Temperada alargada: «Este aparelho de refrigeração destina-se a ser utilizado a temperaturas ambientes compreendidas entre 10 °C e 32 °C»
- Temperada: «Este aparelho de refrigeração destina-se a ser utilizado a temperaturas ambientes compreendidas entre 16 °C e 32 °C».
- Subtropical: «Este aparelho de refrigeração destina-se a ser utilizado a temperaturas ambientes compreendidas entre 16 °C e 38 °C».
- Tropical: «Este aparelho de refrigeração destina-se a ser utilizado a temperaturas ambientes compreendidas entre 16 °C e 43 °C».

Este aparelho de refrigeração não se destina a ser utilizado como aparelho encastrável.

Para saber a informação do modelo na base de dados do produto:

Clique no link <https://eprel.ec.europa.eu/screen/product/refrigeratingappliances2019/2207311>

Voltagem nominal e frequência	220-240V~	50Hz
Refrigerador/Quantidade	R600a /	34g
Gás de sopro de isolamento	Ciclopentano	
Corrente nominal	1,3A	
Classe de proteção contra choque elétrico	Classe I	
Potência de entrada	140W	
Potência de descongelação	160W	
Tempo de aumento da temperatura	Segurança durante falha de eletricidade 10h	
Peso líquido	53kg	

SERVIÇO DE REPARAÇÃO E PEÇAS SOBRESSELENTES



Não desmonte, nem repare o aparelho sozinho. O incumprimento desta premissa, pode provocar um choque elétrico ou ferimentos pessoais.

Para aceder ao serviço de reparação profissional e encomendar peças sobresselentes, obtenha o apoio do serviço pós-venda daMediaMarkt.

As peças sobresselentes para os seus aparelhos serão entregues no prazo de 15 dias úteis após a receção da encomenda.

Disponibilidade de peças sobresselentes: um período mínimo de dez anos

Atenção!

Todos os aparelhos têm uma garantia de 2 anos.

A garantia não cobre danos provocados por uma instalação incorreta, modificação não autorizada, autorreparação ou reparação não profissional.

Contacte-nos em:



www.mediamarkt.pt



210 042 210

10:00 - 22:00

(inclusive feriados)

De segunda-feira a sábado

10:00 - 20:00

Domingos

E-mail: clientes@mediamarkt.pt



Rua Casal do Canas, n.º 5
Zona Comercial de Alfragide
2790-204 Carnaxide, Portugal

ELIMINAÇÃO



Como retalhista responsável, preocupamo-nos com o ambiente.

Como tal, aconselhamos que cumpra os procedimentos adequados para eliminação do aparelho e dos respectivos materiais de embalagem. Dessa forma, irá ajudar a conservar recursos naturais e assegurar que são reciclados de uma forma que protege a saúde e o ambiente.

Deve eliminar este aparelho e a sua embalagem de acordo com a legislação e regulamentação locais. Dado que este aparelho contém componentes eletrónicos, o produto e os seus acessórios devem ser eliminados separadamente do lixo doméstico quando atingirem o fim da sua vida útil.

Contacte as autoridades locais para obter informações acerca da eliminação e reciclagem. O aparelho deve ser transportado para o ponto de recolha local, para reciclagem. Alguns pontos de recolha aceitam aparelhos sem encargos.

Pedimos desculpa por qualquer inconveniente provocado por pequenas inconsistências nestas instruções, as quais poderão ser resultado do melhoramento e desenvolvimento do produto.

Etablissements Darty & fils ©,
9 Rue des Bateaux-Lavoisirs, 94200 Ivry-sur-Seine, France 24/02/2025

Table of Contents

IMPORTANT SAFETY INSTRUCTIONS.....	2
PRODUCT OVERVIEW	6
BEFORE INSTALLING THE APPLIANCE	7
INSTALLATION.....	7
AMBIENT TEMPERATUE	7
POWER FAILURE	7
USING YOUR FREEZER.....	8
DOOR CONVERSION	11
DEFROSTING.....	14
CLEANING AND MAINTENANCE.....	14
TROUBLESHOOTING.....	15
PRODUCT INFORMATION SHEET.....	16
REPAIR AND SPARE PARTS SERVICE.....	18
DISPOSAL	19

This product has been manufactured and sold under the responsibility of Etablissements Darty et Fils (S.A.S).

THOMSON, and the THOMSON logo are trademarks used under license by Etablissements Darty et Fils (S.A.S)

– further information at www.thomson-brand.com.

All other products, services, companies, trademarks, trade or product names and logos referenced herein are the property of their respective owners.

IMPORTANT SAFETY INSTRUCTIONS

PLEASE READ THE FOLLOWING SAFETY WARNINGS AND THE INSTRUCTIONS CAREFULLY BEFORE USING THE APPLIANCE AND KEEP FOR FUTURE REFERENCE.

Warnings

- This appliance is intended to be used in household and similar applications such as
 - staff kitchen areas in shops, offices and other working environments;
 - farm houses and by clients in hotels, motels and other residential type environments;
 - bed and breakfast type environments;
 - catering and similar non-retail applications.
- If the supply cord is damaged, it must be replaced by the manufacturer, its service agent or similarly qualified persons in order to avoid a hazard.
- This appliance can be used by children aged from 8 years and above and persons with reduced physical, sensory or mental capabilities or lack of experience and knowledge if they have been given supervision or instruction concerning use of the appliance in a safe way and understand the hazards involved.
Children shall not play with the appliance.
Cleaning and user maintenance shall not be made by children without supervision.
- Regarding the details instructions for cleaning the surfaces in contact with food and splash area, refer to the section “CLEANING AND MAINTENANCE” in page EN-14.
- The appliance shall not be exposed to rain.
- **WARNING:** Keep ventilation openings, in the appliance enclosure or in the built-in structure, clear of obstruction.
- **WARNING:** Do not use mechanical devices or other means to accelerate the defrosting process, other than those recommended by the manufacturer.
- **WARNING:** Do not damage the refrigerant circuit.
- **WARNING:** Do not use electrical appliances inside the food storage compartments of the appliance, unless they are of the type recommended by the manufacturer.
- Do not store explosive substances such as aerosol cans with a flammable propellant in this appliance.
- **CAUTION:** The cooling system is under high pressure. Do not touch it. Contact

qualified maintenance services before disposal.

- **INSTALLATION:** DO NOT INSTALL THIS APPLIANCE IN AREAS THAT ARE TOO HUMID OR TOO COLD, SUCH AS THE OUTBUILDINGS, GARAGES OR WINE CELLARS.

- **For disposal of the appliance:**

To prevent possible harm to the environment or human health from uncontrolled waste disposal, recycle the appliance responsibly to promote the sustainable reuse of material resources, the refrigerants and the flammable insulation blowing gases. The disposal should only be done through public collection points; contact the waste treatment centre nearest your home for more details on the correct procedures for disposal.

- **For installation, servicing:**

Appliance should be placed on a horizontal surface and keep the ventilation freely. Don't try to replace or repair any components by yourself, ask the service agency for help if necessary.

- **For handling:**

Always handle the appliance to avoid any damage.

- **WARNING:** For making ice (ice cubes), use potable water only.
- Never freeze defrosted food except if they have been cooked before, in order to eliminate harmful bacteria. Never refreeze seafood that has been defrosted.



- **Warning;** Risk of fire / flammable materials
- **WARNING:** When positioning the appliance, ensure the supply cord is not trapped or damaged.
- **WARNING:** Do not locate multiple portable socket-outlets or portable power supplies at the rear of the appliance.
- Children aged from 3 to 8 years are allowed to load and unload refrigerating appliances.
- To avoid contamination of food, please respect the following instructions:
 - Opening the door for long periods can cause a significant increase of the temperature in the compartments of the appliance.

- Clean regularly surfaces that can come in contact with food and accessible drainage systems.
- Store raw meat and fish in suitable containers in the refrigerator, so that it is not in contact with or drip onto other food.
- Two-star frozen-food compartments are suitable for storing pre-frozen food, storing or making ice cream and making ice cubes.
- One-, two- and three-star compartments are not suitable for the freezing of fresh food.
- If the refrigerating appliance is left empty for long periods, switch off, defrost, clean, dry, and leave the door open to prevent mould developing within the appliance.

Safety Precautions

- The plug must be accessible when the freezer is in position.
- Turn off and unplug the freezer from the mains socket when not in operation and before cleaning. Remove food and basket before cleaning.
- Never unplug the freezer by pulling the cord. Grip the plug firmly and pull it out.
- Place the freezer in a dry place – avoid areas of high moisture or humidity.
- Keep the freezer out of direct sunlight.
- Do not place the freezer near stoves, fires or heaters.
- Do not use electrical appliances in the freezer.
- Keep burning candles, lamps and other items with naked flames away from the appliance so that do not set the appliance on fire.
- Effervescent drinks should not be stored in the freezer.
- Never use the base, doors etc. to stand on or as supports.
- Frozen food must not be refrozen once it has been thawed out.
- Do not consume ice popsicles or ice cubes straight from the freezer as this can cause ice burn to the mouth and lips.
- The refrigerant isobutene (R600a) is contained within the refrigerant circuit of the appliance, a natural gas with a high level of environmental compatibility, which is nevertheless flammable. During transportation and installation of the appliance, ensure that none of the components of the refrigerant circuit becomes damaged.

The refrigerant (R600a) is flammable.

- **WARNING** — Refrigerators and freezers contain refrigerant and gases in the insulation. Refrigerant and gases must be disposed of professionally. Ensure that tubing of the refrigerant circuit is not damaged prior to proper disposal.

PRODUCT OVERVIEW



Recommended food arrangement

Freezer compartment (-18°C):

Top/middle section:	Cakes and pastries Dairy products such as cheese and butter
Bottom drawer :	Cooked meat and fish

BEFORE INSTALLING THE APPLIANCE

Before connecting your appliance to the power supply, check that the voltage stated on the rating label of your appliance corresponds to the voltage in your home. A different voltage could damage the appliance.

The plug is the only way to unplug the appliance and should therefore be accessible at all times. To turn off main power to the appliance, turn it off and then detach the plug from the outlet.

The appliance must be grounded. The manufacturer is not responsible for damages that may occur as a result of usage without grounding.

INSTALLATION

Install the appliance in a dry, well-ventilated room. The installation location should neither be exposed to direct sunlight nor near a heat source, e.g. a cooker, radiator, etc.

To ensure adequate ventilation for the appliance, allow a minimum of 10 cm of airspace on each side of the cabinet.

Adjust the feet to keep the freezer level.

Installing the Door Handle

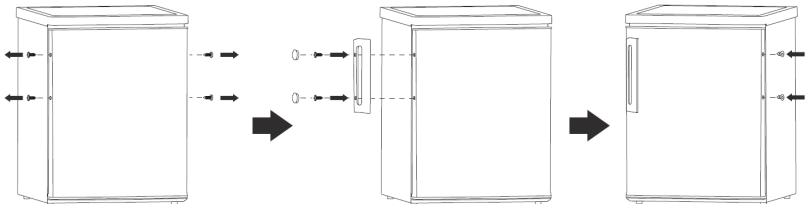

1. Remove the screws on both sides of the door.
2. Assemble the door handle to one side of the door. Tighten the screws to fix the handle to the door.
3. Assemble the screw covers to the screws.
4. Insert the plugs to the screw holes on the other side of the door.

AMBIENT TEMPERATURE

This appliance is designed to operate in ambient temperature between 10°C and 43°C. If these temperatures are exceeded, i.e. colder or warmer, the appliance will not operate correctly. If the ambient temperatures are exceeded for long periods, the temperature in the freezer will rise above -18°C and food spoilage may occur.

POWER FAILURE

If there is a power failure during the storage of frozen foods, keep the door closed.

Frozen food should not be affected if the power failure lasts for less than 10 hours.

Do not refreeze frozen foods that have thawed completely. The food may be dangerous to eat.

USING YOUR FREEZER

Before placing food in the appliance

- Remove all packaging.
- Allow the appliance to run empty for 2 – 3 hours so the compartment can cool to the appropriate temperature.
- Clean the inside of the appliance with warm water and a little liquid detergent to remove manufacturing and transportation dust.

Temperature control

The freezer is controlled with a control panel inside it.

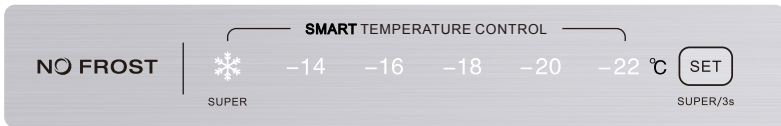

Repeatedly press  to set the desired temperature in the freezer compartment in a cycle of -14°C, -16°C, -18°C, -20°C, -22°C. The temperature will be confirmed after flashing for 5 seconds.

The running time and temperature are affected by where the freezer is located, how often the door is opened and the temperature of the room the freezer is located in. When you use the appliance for the first time, adjust the temperature to the coldest setting (-22°C) for at least 2 hours before introducing food to be stored, and then readjust to the middle setting (-18°C).

Super freezing mode

This mode will help food to freeze quickly and retain its nutrients, vitamins, flavours and appearance.



To activate this mode, press and hold  for about 3 seconds until the SUPER indicator light illuminates.

- This mode will be automatically deactivated after 50 hours of operation and the appliance will restore to the original temperature setting.



To manually deactivate this mode, press and hold  for about 3 seconds until the SUPER indicator light goes out.

Door opening alarm

If the door is left open for approximately 90 seconds, the alarm will sound.

To turn off the alarm, you can close the door.

Temperature alarm

If high internal temperature of the appliance is detected, high temperature alarm will sound. High

temperature alarm will switch off automatically only when detected temperature goes back to normal.



To stop the alarm, press .

Moving your appliance

If the appliance is turned off for any reason, wait for 10 minutes before turning it back on. This will allow the refrigeration system pressures to equalise before restarting.

- Turn off the appliance and unplug it from the mains socket. Also remove all mobile parts or fix them into the appliance to avoid any shock.
- Relocate and install. If the appliance has been left on its side for any length of time, leave it standing upright for at least 10 minutes before turning on.

Freezing and storing food

Using the freezer

- To store deep-frozen food
- To make ice cubes
- To freeze food

Note: Ensure that the freezer door has been closed properly.

Purchasing frozen food

- Packaging must not be damaged.
- Use by the 'use by/best before/best by/' date.
- If possible, transport deep-frozen food in an insulated bag and place quickly in the freezer.

Storing frozen food

Store at -18°C or colder. Avoid opening the freezer door unnecessarily.

Freezing fresh food

Freeze fresh and undamaged food only.

To retain the best possible nutritional value, flavour and colour, vegetables should be blanched before freezing.

Aubergines, peppers, zucchini and asparagus do not require blanching.

Note: Keep food to be frozen away from food which is already frozen.

- The following foods are suitable for freezing:

Cakes and pastries, fish and seafood, meat, game, poultry, vegetables, fruit, herbs, eggs without shells, dairy products such as cheese and butter, ready meals and leftovers such as soups, stews, cooked meat and fish, potato dishes, soufflés and desserts.

- The following foods are not suitable for freezing:

Types of vegetables, which are usually consumed raw, such as lettuce or radishes, eggs in shells, grapes, whole apples, pears and peaches, hard-boiled eggs, yoghurt, soured milk, sour cream, and mayonnaise.

Packing frozen food

To prevent food from losing its flavour or drying out, place food in airtight packaging.

1. Place food in packaging.
2. Remove air.
3. Seal the wrapping.
4. Label packaging with contents and dates of freezing.

Suitable packaging:

Plastic film, tubular film made of polyethylene, aluminium foil.

These products are available from specialist outlets.

Recommended storage times of frozen food in the freezer

These times vary depending on the type of food. The food that you freeze can be preserved from 1 to 12 months (minimum at -18°C).

Food	Storage time
Bacon, casseroles, milk	1 month
Bread, ice cream, sausages, pies, prepared shellfish, oily fish	2 months
Non-oily fish, shellfish, pizza, scones and muffins	3 months
Ham, cakes, biscuits, beef and lamb chops, poultry pieces	4 months
Butter, vegetables (blanched), eggs whole and yolks, cooked	6 months
crayfish, minced meat (raw), pork (raw)	
Fruit (dry or in syrup), egg whites, beef (raw), whole chicken, lamb (raw), fruit cakes	12 months

Never forget:

- When you freeze fresh foods with a 'use by/best before/best by/' date, you must freeze them before this date expires.
- Check that the food was not already frozen. Indeed, frozen food that has thawed completely must not be refrozen.
- Once defrosted, food should be consumed quickly.

Making ice cubes

Fill the ice cube tray (not supplied) with 3/4 full of drinking water and place in the freezer.

If the ice cube tray is stuck to the compartment or drawer, loosen with a blunt tool only.

To loosen the ice cubes, twist the ice cube tray slightly or hold briefly under flowing water.

Operating noises

Normal noises

- Motors are running.
- Refrigerant is flowing through the tubing.

Energy saving tips

For the most energy efficient use of your appliance:

- Ensure your freezer has adequate ventilation as recommended in the installation instructions.
- Allow warm food and drinks to cool down before placing in the appliance.
- Keep door openings to a minimum.
- Open the appliance as briefly as possible.
- Regularly defrost the freezer to remove the layer of frost.
- Ensure that the door is always closed properly.

DOOR CONVERSION

If you need to hinge your door on the opposite side it is recommended that you call your local authorised service agent to make this conversion or ask a technician.

Before you reverse the door, you should ensure the appliance is unplugged and empty. It is recommended to use a crosshead screwdriver and a spanner (both not supplied).

1. Remove the upper hinge cover.

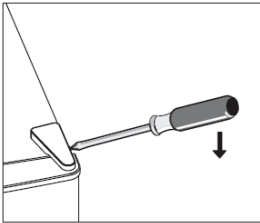

2. Remove the screws that fix the upper hinge. Remove the upper hinge.

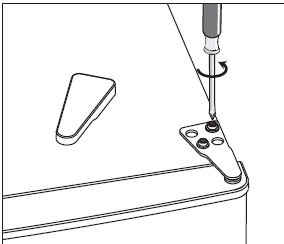

3. Remove the top left screw cover.

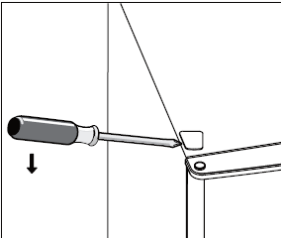

4. Move the core cover from left side to right side. And then lift the door and place it on a padded surface to prevent it from scratching.

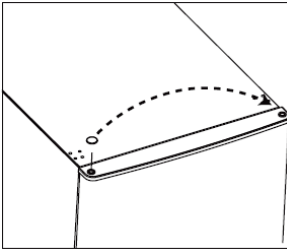

5. Unscrew bottom hinge. Then remove the adjustable feet from both sides.
6. Unscrew and remove the bottom hinge pin, turn the bracket over and replace it.

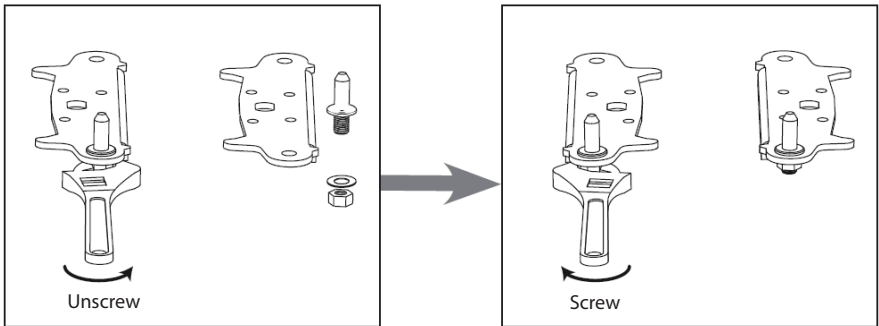

7. Refit the bracket fitting the bottom hinge pin. Replace both adjustable feet.

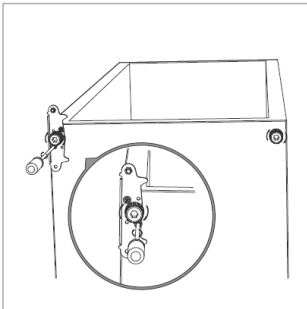

8. Re-fit the upper hinge while refitting the door. Do not fully tighten the screws.

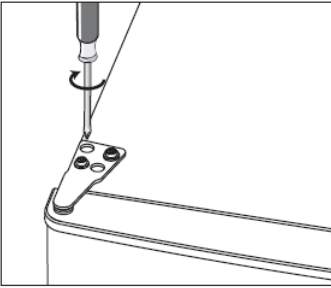

9. Check the door is aligned horizontally and vertically and that all seals make good contact with the cavity all the way around the cavity opening before finally tightening the hinges. Re-fit the hinge cover and screw cover. Re-adjust the levelling feet, if necessary

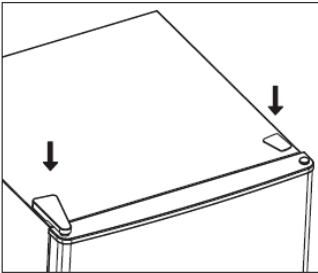

10. Detach the door gasket and then attach it after rotating.

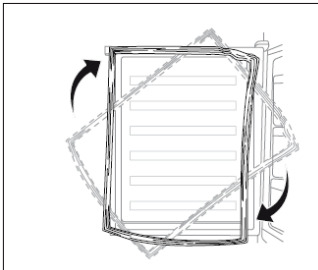

DEFROSTING

This appliance is equipped with a frost free system.

This system enables the freezer compartment to remain permanently ice-free, however, the food stored in the freezer drawers will not defrost.

CLEANING AND MAINTENANCE

- Upon installation of your new appliance, it is recommended to clean it thoroughly.
- It is recommended to clean the freezer each time it is defrosted to help keep the freezer run efficiently.



Do not use abrasive cleaning agents or solvents.

1. Disconnect the mains plug from the mains socket.
2. Take out the food and store in a cool location.
3. Clean the appliance with a soft cloth, warm water and detergent.
4. Wipe the door seal with clear water only and then wipe dry thoroughly.
5. Plug in the appliance. Adjust the temperature.
6. Put the food back into the appliance.

Cleaning tips

- Remove the drawers from the appliance. Wash them in warm soapy water with a soft sponge. Rinse and dry thoroughly.
- Wipe the interior parts with a damp cloth soaked in a mixture of warm water and dishwashing liquid. For stubborn stains, use baking soda.
- Wipe down the doors, including edges, with a microfiber cloth dampened with a mild dishwashing liquid and water. Use a wet sponge and soft brush (such as toothbrush) to remove any stuck-on food.

TROUBLESHOOTING

If you experience a problem with your appliance or are concerned that the appliance is not functioning correctly, you can carry out some easy checks according to below table before calling for service.

Warning !

Do not try to repair the appliance yourself. If the problem persists after you have made the checks mentioned below, contact a qualified electrician, authorized service engineer or the store where you purchased the product.

Problem	Solution
Appliance does not operate.	<ul style="list-style-type: none">✳ Check that the freezer is plugged into the mains socket properly and that the outlet is switched on.✳ Check the fuse is not blown.✳ Check the circuit breaker is not tripped.
Freezer is noisy.	<ul style="list-style-type: none">✳ Check that the freezer is placed on a level surface.✳ Check that the appliance is not touching the wall or other objects. Move the appliance slightly.✳ Check that a component, e.g. a pipe, on the rear of the appliance is not touching another part of the appliance or the wall. If necessary, carefully bend the component out of the way.
Temperature inside the freezer is too high.	<ul style="list-style-type: none">✳ Set the temperature control to a lower temperature and allow several hours for the temperature to stabilize.✳ Door is kept open too long or is opened too frequently. Warm air enters the freezer every time the door is opened. Open the door less often.✳ Check that the door is closed completely.✳ Ensure that the door gasket does not seal properly.✳ A large amount of warm or hot food might have been stored recently. Wait until the freezer has reached its set temperature.
Door seal fails to be tight.	Remove foreign matters on the door seal. Heat the door seal and then cool it for restoration. (or blow it with an electrical drier or use a hot towel for heating)

Product Information Sheet

COMMISSION DELEGATED REGULATION (EU) 2019/2016 with regard to energy labelling of refrigerating appliances

Supplier's name or trade mark: Etablissements Darty & fils © | THOMSON

Supplier's address: 9 Rue des Bateaux-Lavois, 94200 Ivry-sur-Seine, France

Model identifier: THFZ206NFWH

Type of refrigerating appliance:

Low-noise appliance:	no	Design type:	freestanding
Wine storage appliance:	no	Other refrigerating appliance:	yes

General product parameters:

Parameter	Value	Parameter	Value
Overall dimensions (millimeter)	Height	1705	Total volume (dm ³ or l)
	Width	540	
	Depth	616	
EEL	80	Energy efficiency class	D
Airborne acoustical noise emissions (dB(A) re 1 pW)	39	Airborne acoustical noise emission class	C
Annual energy consumption (kWh/a)	177	Climate class:	Extended temperate/ Temperate/ Subtropical / Tropical
Minimum ambient temperature (°C), for which the refrigerating appliance is suitable	10	Maximum ambient temperature (°C), for which the refrigerating appliance is suitable	43
Winter setting	no		

Compartment Parameters:

Compartment type		Compartment parameters and values			
		Compartment Volume (dm ³ or l)	Recommended temperature setting for optimised food storage (°C)	Freezing capacity (kg/24 h)	Defrosting type (auto-defrost = A, manual defrost = M)
Pantry	no	—	—	—	—
Wine storage	no	—	—	—	—
Cellar	no	—	—	—	—
Fresh food	no	—	—	—	—
Chill	no	—	—	—	—
0-star or ice-making	no	—	—	—	—
1-star	no	—	—	—	—
2-star	no	—	—	—	—
3-star	no	—	—	—	—
4-star	yes	204,0	-18	13,0	A
2-star section	no	—	—	—	—
Variable temperature compartment	no	—	—	—	—

For 4-star compartments

Fast freeze facility	Yes
For wine storage appliances	
Number of standard wine bottles	—
Light source parameters ^(a) :	
Type of light source	—
Energy efficiency class	—
Minimum duration of the guarantee offered by the manufacturer : 24 months	
Additional information:	
Weblink to the supplier's website, where the information in point 4 of Annex II of Commission Regulation (EU)2019/2019 is found : https://www.madocumentationreparation.com	

^(a) as determined in accordance with Commission Delegated Regulation (EU) 2019/2015.

Climate class:

- Extended temperate: 'this refrigerating appliance is intended to be used at ambient temperatures ranging from 10 °C to 32 °C'.
- Temperate: 'this refrigerating appliance is intended to be used at ambient temperatures ranging from 16 °C to 32 °C'.
- Subtropical: 'this refrigerating appliance is intended to be used at ambient temperatures ranging from 16 °C to 38 °C'.
- Tropical: 'this refrigerating appliance is intended to be used at ambient temperatures ranging from 16 °C to 43 °C'.

This refrigerating appliance is not intended to be used as a built-in appliance.

To find the model information in the product database:

Click the link

<https://eprel.ec.europa.eu/screen/product/refrigeratingappliances2019/2207311>

Rated voltage and frequency	220-240V~	50Hz
Refrigerant/Amount	R600a / 34g	
Insulation blowing gas	Cyclopentane	
Rated current	1,3A	
Electric shock protection class	Class I	
Input power	140W	
Defrosting power	160W	
Temperature rise time	Power cut safe 10h	
Net weight	53kg	

REPAIR AND SPARE PARTS SERVICE



Do not disassemble or repair the appliance by yourself. Failure to do so may result in an electric shock or personal injury.

To access to professional repair and order spare parts, please get the support from FNAC DARTY after-sales service.

Spare parts for your appliances will be delivered within 15 working days after having received the order.

Availability of spare parts: a minimum period of 10 years

Please Note !

All appliances have a 2-year warranty.

Warranty does not cover damages caused due to improper installation, unauthorized modification, self-repair or non-professional repair.

Contact us at :



www.darty.com



0978 970 970
24 Hours
7 Days a week



9 Rue des Bateaux-Lavoires,
94200 Ivry-sur-Seine,
France

Vanden Borre

in alle vertrouwen

www.vandenborre.be



02 334 00 00
8 AM – 6 PM
Mon to Sat



Slesbroekstraat 101
1600 Sint-Pieters-Leeuw
Belgium

DISPOSAL



As a responsible retailer we care about the environment. As such we urge you to follow the correct disposal procedure for the appliance and packaging materials. This will help conserve natural resources and ensure that it is recycled in a manner that protects health and the environment.

You must dispose of this appliance and its packaging according to local laws and regulations. Because this appliance contains electronic components, the appliance and its accessories must be disposed of separately from household waste when the appliance reaches its end of life.

Contact your local authority to learn about disposal and recycling.
The appliance should be taken to your local collection point for recycling. Some collection points accept appliance free of charge.

We apologise for any inconvenience caused by minor inconsistencies in these instructions, which may occur as a result of product improvement and development.

Déclaration UE de Conformité N°862024120026

EU Declaration of Conformity
EU- Conformiteitsverklaring
Declaración UE de Conformidad
Declaração UE de Conformidade

Description du produit –

CONGÉLATEUR

Product Description:

FREEZER

Productbeschrijving:

DIEPVRIES

Descripción del producto:

Descrição do produto:

CONGELADOR



Marque –

Brand /Merk /Marca:

THOMSON

Référence commerciale –

THFZ206NFWH

Model number:

/Modelnummer / Numero de modelo /

Numero do modelo:

L'objet de la déclaration décrit ci-dessus est conforme à la législation d'harmonisation de l'Union applicable :

The object of the declaration described above is in conformity with the relevant Union harmonisation legislation:

Het hierboven beschreven voorwerp is in overeenstemming met de desbetreffende harmonisatiewetgeving van de Unie:

El objeto de la declaración descrita anteriormente es conforme con la legislación de armonización pertinente de la Unión:

O objeto da declaração acima descrito está em conformidade com a legislação de harmonização da União aplicável:

Reference number

- 2014/30/EU
- 2014/35/EU
- 2009/125/EC
- 2011/65/EU & (EU) 2015/863

Title

EMC Directive (EMC)
Low Voltage Directive (LVD)
Eco design requirements for energy-related products (ErP)
RoHS

EMC:

EN IEC 55014-1:2021
EN IEC 55014-2:2021
EN IEC 61000-3-2:2019/A1:2021
EN 61000-3-3:2013/A2:2021

LVD :

EN 60335-1:2012+A11:2014+A13:2017 + A1:2019 +A14:2019 + A2:2019 + A15:2021+ A16:2023
EN 60335-2-24:2010 + A1:2019 + A2:2019 +A11:2020
EN 62233:2008

ErP :

(EU) 2019/2016 (EU) 2021/340
(EU) 2019/2019 (EU) 2021/341
EN 62552-1:2020
EN 62552-2:2020
EN 62552-3:2020
EN 60704-1:2010+A11:2012,
EN 60704-2-14:2013+A11:2015+A1:2019

La présente déclaration de conformité est établie sous la seule responsabilité du fabricant.

This declaration of conformity is drawn up under the sole responsibility of the manufacturer.
Deze conformiteitsverklaring wordt uitsluitend onder de verantwoordelijkheid afgelegd van de fabrikant.
Esta declaración de conformidad se redacta bajo la exclusiva responsabilidad del fabricante.
Esta declaração de conformidade é redigida sob a responsabilidade exclusiva do fabricante.

Le responsable de cette déclaration est :

The person responsible for this declaration is:
De verantwoordelijke persoon voor deze verklaring is:
La persona responsable de esta declaración es:
A pessoa responsável por esta declaração é:



Signé par et au nom de – Signed by and on behalf of: **Etablissements Darty & Fils**

Nom – Name : **Predrag Petricevic**

Fonction – Position: **Directeur du Laboratoire Fnac Darty**

**Place, Date / Lieu :**

Ivry-sur-Seine, décembre 26, 2024

DocuSigned by:
Predrag Petricevic
EA30F3FB8F314D0...

