

MANUEL



# THOMSON TH23G

NOTICE D'UTILISATION



[Tous nos Tutos vidéo](#)



[Darty.com](#)



[Tous nos magasins](#)



[Communauté SAV Darty](#)

# THOMSON

TH23G

MICRO-ONDES  
MICROGOLFOVEN  
MICROONDAS  
MICRO-ONDAS  
MICROONDE  
MICROWAVE



 MANUEL D'UTILISATION

 HANDLEIDING

 MANUAL DE INSTRUCCIONES

 MANUAL DE INSTRUÇÕES

 MANUALE DI ISTRUZIONI

 OPERATING INSTRUCTIONS

**TABLE DES MATIÈRES**

INSTRUCTIONS DE SÉCURITÉ IMPORTANTES	3
DIRECTIVES CONCERNANT LES USTENSILES	7
DESCRIPTION DU FOUR	8
INSTALLATION DU FOUR À MICRO-ONDES	10
PANNEAU DE CONTRÔLE	11
FONCTIONNEMENT	12
NETTOYAGE ET ENTRETIEN	17
SPÉCIFICATIONS	19
DÉPANNAGE	19
MISE AU REBUT	21

Ce produit a été fabriqué et vendu sous la responsabilité des Etablissements Darty et Fils (S.A.S). THOMSON, et le logo THOMSON sont des marques utilisées sous licence par les Etablissements Darty et Fils (S.A.S) – pour plus d'informations : [www.thomson-brand.com](http://www.thomson-brand.com) .

Tous autres produits, services, dénominations sociales, marques, nom commerciaux, noms de produits et logos référencés ici sont la propriété de leurs titulaires respectifs.

## **INSTRUCTIONS DE SÉCURITÉ IMPORTANTES**

### **LIRE AVEC ATTENTION ET A CONSERVER EN VUE DE REFERENCE FUTURE**

#### **AVERTISSEMENTS**

- Cet appareil est destiné à être utilisé dans des applications domestiques et analogues telles que:
  - les coins cuisines réservés au personnel des magasins, bureaux et autres environnements professionnels;
  - les fermes;
  - l'utilisation par les clients des hôtels, motels et autres environnements à caractère résidentiel;
  - les environnements de type chambre d'hôtes.
- Cet appareil peut être utilisé par des enfants âgés d'au moins 8 ans et par des personnes ayant des capacités physiques, sensorielles ou mentales réduites ou dénuées d'expérience ou de connaissance, s'ils (si elles) sont correctement surveillé(e)s ou si des instructions relatives à l'utilisation de l'appareil en toute sécurité leur ont été données et si les risques encourus ont été appréhendés. Les enfants ne doivent pas jouer avec l'appareil. Le nettoyage et l'entretien par l'utilisateur ne doivent pas être effectués par des enfants, sauf s'ils ont plus de 8 ans et qu'ils sont surveillés.
- Si le câble d'alimentation est endommagé, il doit être remplacé par le fabricant, son service après-vente ou des personnes de qualification similaire afin d'éviter un danger.
- **MISE EN GARDE:** Si la porte ou les joints de porte sont endommagés, le four ne doit pas être mis en fonctionnement avant d'avoir été réparé par une personne compétente.
- **MISE EN GARDE:** Il est dangereux pour quiconque autre qu'une personne compétente d'effectuer des opérations de maintenance ou de réparation entraînant le retrait d'un couvercle qui protège de l'exposition à l'énergie micro-ondes.
- **MISE EN GARDE:** Les liquides et autres denrées alimentaires ne doivent pas être chauffés dans des récipients fermés hermétiquement, car ils risquent d'exploser.
- Laissez un espace libre minimal de 30 cm au-dessus de la surface supérieure du four.
- Utiliser uniquement des ustensiles appropriés à l'usage dans les fours à micro-ondes.

- Pendant le chauffage de denrées alimentaires dans des récipients en plastique ou en papier, garder un œil sur le four en raison de la possibilité d'inflammation.
- Le four à micro-ondes est prévu pour chauffer des denrées alimentaires et des boissons. Le séchage de denrées alimentaires ou de linge et le chauffage de coussins chauffants, pantoufles, éponges, linge humide et autres articles similaires peuvent entraîner des risques de blessures, d'inflammation ou de feu.
- Si de la fumée apparaît, arrêter ou débrancher l'appareil et garder la porte fermée pour étouffer les flammes éventuelles.
- Le chauffage des boissons par micro-ondes peut provoquer un jaillissement brusque et différé de liquide en ébullition. Pour cette raison, des précautions doivent être prises lors de la manipulation des récipients.
- Le contenu des biberons et des pots d'aliments pour bébé doit être remué ou agité et la température doit en être vérifiée avant consommation, de façon à éviter les brûlures.
- Il convient de ne pas chauffer les oeufs dans leur coquille et les oeufs durs entiers dans un four à micro-ondes, dans la mesure où ils peuvent exploser, même après la fin de cuisson.
- En ce qui concerne les informations détaillées pour nettoyer les joints de portes, les cavités, les parties adjacentes et les surfaces en contact avec les aliments, référez-vous dans la section "NETTOYAGE ET ENTRETIEN" en pages 17-18.
- Il convient de nettoyer le four régulièrement et d'enlever tout dépôt alimentaire.
- Si le four n'est pas maintenu dans un bon état de propreté, sa surface peut se dégrader, ce qui peut affecter défavorablement la durée de vie de l'appareil et éventuellement conduire à une situation dangereuse.
- Le four à micro-ondes est destiné à être posé librement.
- L'appareil ne doit pas être placé dans un meuble.
- Cet appareil est un équipement de classe B du groupe 2  
 Appareils du groupe 2 : le groupe 2 réunit tous les appareils ISM à fréquences radioélectriques dans lesquels de l'énergie à fréquences radioélectriques dans la plage de fréquences comprises entre 9 kHz et 400 GHz est produite et utilisée volontairement ou uniquement utilisée localement sous forme de rayonnement électromagnétique, de couplage inductif et/ou capacitif, pour le traitement de la matière, à des fins d'examen ou d'analyse ou pour le transfert d'énergie électromagnétique.  
 Appareils de classe B : appareils prévus pour être utilisés dans les environnements

résidentiels et dans les établissements connectés directement à un réseau d'alimentation électrique à basse tension alimentant des bâtiments à usage domestique.

- Après un cycle de cuisson, le ventilateur de refroidissement continue de fonctionner pendant un certain temps, afin de garantir un refroidissement plus rapide et une meilleure fiabilité du four.
- Les récipients métalliques contenant des aliments ou des boissons ne sont pas admis pour la cuisson micro-ondes.
- L'appareil ne doit pas être nettoyé à l'aide d'un nettoyeur vapeur.
- Le dos de l'appareil doit être placé contre un mur.
- Cet appareil n'est pas destiné à être mis en fonctionnement au moyen d'une minuterie extérieure ou par un système de commande à distance séparé.



- Les surfaces sont susceptibles de devenir chaudes au cours de l'utilisation.
- La température des surfaces accessibles peut être élevée lorsque l'appareil est en fonctionnement.
- Lors de son utilisation, l'appareil devient chaud. Il convient de veiller à ne pas toucher les éléments chauffants à l'intérieur du four.
- La porte ou la surface extérieure peuvent devenir chaudes lorsque l'appareil fonctionne.
- L'appareil ne doit pas être installé derrière une porte décorative pour éviter sa surchauffe.
- Maintenir l'appareil et son cordon hors de portée des enfants de moins de 8 ans.
- Ne pas placer l'appareil près de ou sur une gazinière ou une plaque chauffante, ne le posez pas sur un four ou un mini-four.
- **MISE EN GARDE:** Si l'appareil fonctionne en mode combiné, il est recommandé que les enfants n'utilisent le four que sous la surveillance d'adultes en raison des températures générées.
- **AVERTISSEMENT:** L'appareil et ses parties accessibles deviennent chaudes pendant l'utilisation.  
Des précautions doivent être prises pour éviter de toucher les éléments chauffants. Les enfants de moins de 8 ans doivent être tenus à l'écart à moins d'être surveillés en continu.
- Ne pas utiliser de produits d'entretien très abrasifs ou de grattoirs métalliques durs

pour nettoyer la porte en verre du four, au risque de rayer la surface et d'entraîner l'éclatement du verre.

- Ne pas utiliser un nettoyeur à vapeur pour les opérations de nettoyage.

### **PRÉCAUTIONS VISANT À ÉVITER L'EXPOSITION EXCESSIVE À L'ÉNERGIE DES MICRO-ONDES**

1. N'essayez pas de faire fonctionner ce four à micro-ondes avec sa porte ouverte, car cela pourrait provoquer une exposition dangereuse à l'énergie des micro-ondes. Il est essentiel de ne pas casser ni modifier les verrous de sécurité.
2. Ne placez aucun objet entre le devant du four et sa porte. Ne laissez pas s'accumuler des résidus d'aliments ou de produit de nettoyage sur les surfaces d'étanchéité.
3. N'essayez pas de réparer le four s'il est endommagé. Il est très important que la porte du four puisse fermer correctement et qu'aucune des pièces suivantes ne soit endommagée :
  - a) porte (voilée),
  - b) charnières et verrous (cassés ou détachés),
  - c) joints et surface d'étanchéité de la porte.
4. Cet appareil ne doit être réglé et réparé par aucune personne autre qu'un réparateur professionnel dûment qualifié.

- Avant toute période de non utilisation prolongée du four à micro-ondes, déconnectez-le de l'alimentation électrique en débranchant le câble de la prise électrique.
- La prise d'alimentation est le principal moyen de déconnexion de l'appareil et doit donc rester accessible en permanence.
- Le mécanisme de la porte du four à micro-ondes comporte des verrous de sécurité qui stoppent la cuisson lorsque la porte est ouverte. Le four à micro-ondes ne peut donc pas fonctionner lorsque la porte est ouverte. Le fonctionnement du four à micro-ondes avec sa porte ouverte pourrait provoquer une exposition dangereuse à l'énergie des micro-ondes. Il est important de ne pas modifier le mécanisme de la porte.
- Veillez à ce qu'aucun liquide, eau ou autre, ne pénètre à l'intérieur du four par ses

orifices de ventilation.

- Ne placez aucun objet entre le devant du four et sa porte. Ne laissez pas les résidus d'aliment ou de produit de nettoyage s'accumuler sur les surfaces d'étanchéité.
- N'utilisez pas de récipient à parois verticales et goulot étroit.
- Mélangez les liquides à mi-cuisson, puis remettez-les dans le four à micro-ondes pour effectuer la deuxième moitié de la cuisson.
- Une fois la cuisson terminée, laissez toujours les aliments reposer un moment, mélangez-les ou secouez-les, et vérifiez prudemment leur température avant de les consommer.

## DIRECTIVES CONCERNANT LES USTENSILES

En fonction du mode de cuisson, il est nécessaire de choisir un récipient sûr et adapté. S'il n'est pas correctement choisi, cela affectera non seulement l'effet de cuisson, mais endommagera également le récipient ou le four à micro-ondes. Veuillez vous référer au tableau ci-dessous pour l'utilisation.

Matériau du récipient	Micro-ondes	Gril	Combi	Remarques
Céramique résistante à la chaleur	Oui	Oui	Oui	N'utilisez jamais les céramiques qui sont décorées avec un rebord en métal ou émaillées. Il est recommandé d'utiliser des récipients en céramique, en verre résistant aux hautes températures et en plastique pouvant supporter des températures supérieures à 120 °C.
Plastique résistant à la chaleur	Oui	Non	Non	Ne peut pas être utilisé pour une cuisson au micro-ondes de longue durée.
Verre résistant à la chaleur	Oui	Oui	Oui	
Film plastique	Oui	Non	Non	Il ne doit pas être utilisé pour la cuisson de la viande ou des côtelettes car la surchauffe peut endommager le film.
Grille de cuisson	Non	Oui	Oui	La grille de cuisson peut être utilisée en mode gril ou combiné.
Récipient en métal	Non	Non	Non	Il ne doit pas être utilisé dans un four à micro-ondes. Les micro-ondes ne peuvent pas pénétrer à travers le métal.
Laque	Non	Non	Non	Faible résistance à la chaleur. Ne peut être utilisé pour la cuisson à haute température.
Bois de bambou et papier	Non	Non	Non	Faible résistance à la chaleur. Ne peut être utilisé pour la cuisson à haute température.

## DESCRIPTION DU FOUR

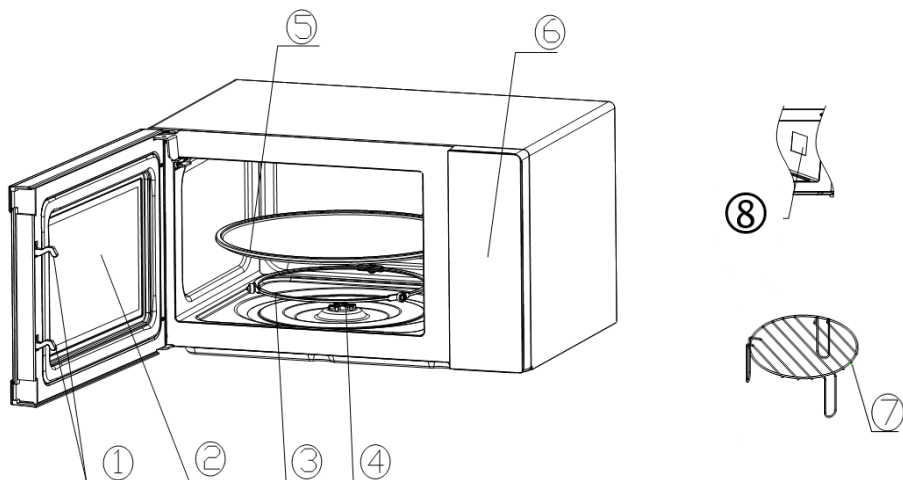

### 1) Verrouillage de la porte

La porte du four à micro-ondes doit être correctement fermée pour qu'il puisse fonctionner.

### 2) Fenêtre de visualisation

Permet à l'utilisateur de vérifier le statut de la cuisson.

### 3) Anneau rotatif

Le plateau tournant en verre repose sur ses roues ; il soutient le plateau tournant et l'aide à s'équilibrer lorsqu'il tourne.

### 4) Axe de rotation

Le plateau tournant en verre repose sur l'axe ; le moteur situé en dessous entraîne le plateau tournant en rotation.

### 5) Plateau tournant

Les aliments reposent sur le plateau tournant ; sa rotation pendant le fonctionnement permet de cuire les aliments de manière uniforme.



### ATTENTION

- Placez d'abord l'anneau rotatif.
- Placez le plateau tournant sur l'axe de rotation et assurez-vous qu'il est correctement enclenché.

### 6) Panneau de contrôle

Voir les détails ci-dessous.

### **7) Grille de cuisson**

Utilisée pour placer les aliments à rôtir

### **8) Couvercle du guide d'ondes**

Il se trouve à l'intérieur du four à micro-ondes, à côté de la paroi du panneau de contrôle.



### **AVERTISSEMENT**

Ne retirez jamais le couvercle du guide d'ondes.

## INSTALLATION DU FOUR À MICRO-ONDES

### Préparation

Enlevez tous les matériaux d'emballage et les accessoires. Examinez le four et vérifiez qu'il ne comporte pas de dommages, par exemple que sa porte ne soit pas cassée ou cabossée. N'installez pas le four à micro-ondes s'il est endommagé.

Cavité : Retirez tous les films de protection présents sur les surfaces de la cavité du four à micro-ondes. **Ne retirez pas la plaque Mica marron clair fixée à l'intérieur de la cavité du four, car elle sert à protéger le magnétron.**

### Position

- Sélectionnez une surface horizontale offrant un espace ouvert suffisant pour les ouvertures d'entrée et/ou de sortie d'air.

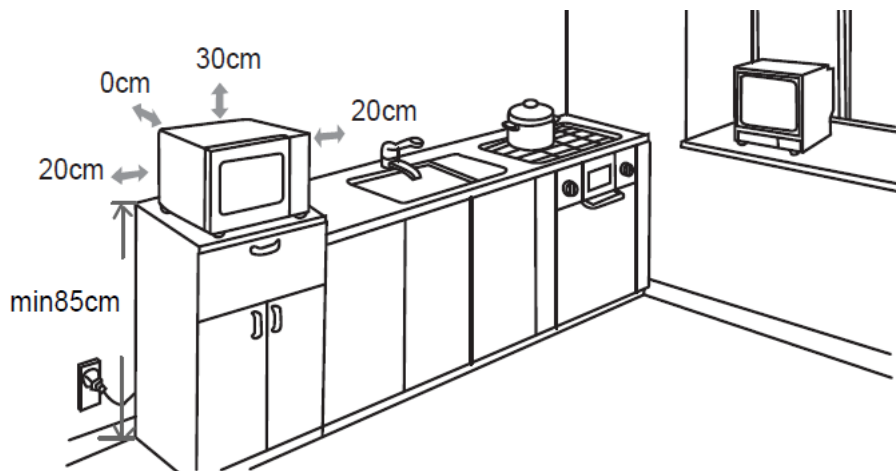

- Le four à micro-ondes doit être placé sur une surface se trouvant à une hauteur minimale de 85 cm par rapport au sol.
- Un espace vide minimum de 20 cm est nécessaire de chaque côté du four.
- Un espace dégagé d'une hauteur minimale de 30 cm est nécessaire au-dessus de la surface supérieure du four.
- N'enlevez pas les pieds situés sous le four à micro-ondes.
- Ne bloquez pas les orifices d'entrée et/ou de sortie d'air car cela peut endommager le four.
- Éloignez autant que possible le four à micro-ondes des téléviseurs et radios.
- L'utilisation d'un four à micro-ondes peut provoquer des interférences perturbant la réception de vos radios ou téléviseurs.
- Branchez le câble d'alimentation du four sur une prise de courant mise à la terre. Vérifiez que la tension et la fréquence du courant qu'elle fournit sont identiques à celles indiquées sur la plaque signalétique de l'appareil.
- **AVERTISSEMENT** : N'installez pas le four au-dessus d'une table de cuisson ou d'un autre appareil produisant de la chaleur. Si l'appareil est installé à proximité ou au-dessus d'une source de chaleur, cela peut l'endommager et annule sa garantie.

## PANNEAU DE CONTRÔLE

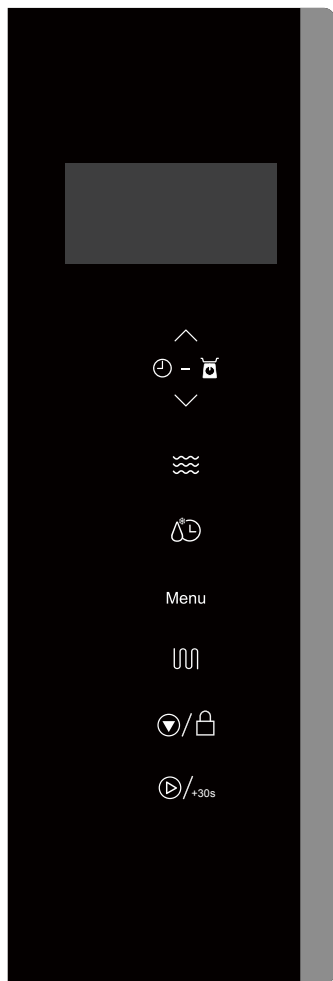

### Écran

La durée de cuisson, la puissance et les voyants y sont affichés.



### Réglage de la Durée / Poids

Appuyez sur  ou  pour régler la durée ou le poids.



### Cuisson aux micro-ondes

Appuyez sur ce bouton pour régler la puissance des micro-ondes.



### Décongélation par poids ou par durée

Appuyez sur cette touche pour décongeler les aliments en fonction de leur poids ou d'une durée.



Appuyez sur ce bouton pour sélectionner l'un des menus automatiques.



### Cuisson au gril

Appuyez sur ce bouton pour définir un programme de cuisson au gril ou l'un des deux modes de cuisson combinés.



### Arrêt / Verrouillage enfant

- Appuyez sur ce bouton pour annuler un réglage ou réinitialiser le four avant de paramétrer un programme de cuisson.
- Appuyez une fois pour interrompre momentanément la cuisson et deux fois pour l'annuler.
- Ce bouton sert également à activer/désactiver la sécurité enfant.



### Démarrer / +30 s / Confirmer

- Appuyez sur ce bouton pour démarrer un programme de cuisson ou pour régler un programme de cuisson rapide.
- Appuyez sur ce bouton pour confirmer le réglage.

## FONCTIONNEMENT

### Avant la cuisson

L'écran s'allume lorsque le four à micro-ondes est branché, puis le four à micro-ondes passe en mode veille et l'écran indique 1:00.

### Fonction micro-ondes

Cinq niveaux de puissance sont disponibles pour la cuisson aux micro-ondes : 100P, 80P, 50P, 30P et 10P.

Appuyez sur  de façon continue pour sélectionner la puissance des micro-ondes souhaitée.



Appuyez plusieurs fois sur  ou  pour régler la durée, la durée maximale réglable est 60:00.

Après avoir sélectionné la durée de cuisson, appuyez sur  +30s pour démarrer la cuisson. Un avertissement sonore indique la fin de l'opération.

Forte puissance	100 % de la puissance des micro-ondes. Convient pour une cuisson rapide et complète.
Puissance moyenne élevée	80 % de la puissance des micro-ondes. Convient pour une cuisson normale.
Puissance moyenne	50 % de la puissance des micro-ondes. Convient pour une cuisson lente.
Puissance moyennement faible	30 % de la puissance des micro-ondes. Convient pour la décongélation d'aliments.
Faible puissance	10 % de la puissance des micro-ondes. Convient pour garder les aliments au chaud.





### CAUTION

- La durée maximale réglable est de 60 minutes.
- N'utilisez jamais la grille de cuisson pendant la cuisson aux micro-ondes.
- Ne faites jamais fonctionner le four à vide.
- Lorsque la puissance de micro-ondes est maximale, le four réduit automatiquement la puissance après un certain temps de cuisson afin de prolonger la durée de vie de l'appareil.
- Si vous retournez les aliments pendant la cuisson, appuyez une fois sur  +30s pour reprendre la cuisson.
- Si vous avez l'intention de retirer les aliments avant la fin de la durée programmée, vous devez appuyer une fois sur  pour annuler le programme réglé afin d'éviter tout fonctionnement involontaire lors de la prochaine utilisation.

## Décongélation/Horloge

### DÉCONGÉLATION

Il existe deux modes de décongélation, dEF1 et dEF2. dEF1 correspond à la décongélation au poids et

dEF2, à la décongélation à la durée. Appuyez sur  pour sélectionner la décongélation au poids ou à la durée. L'écran indique alors « dEF1 » ou « dEF2 ». Appuyez plusieurs fois sur  ou  pour sélectionner le poids des aliments ou la durée de décongélation. La plage de poids pour la fonction dEF1 est comprise entre 100 g et 1 500 g. La plage de durée optionnelle pour la fonction dEF2 est comprise entre 0:10 et 60:00. Après avoir sélectionné le poids ou la durée de décongélation, appuyez sur

 pour démarrer la décongélation. Un avertissement sonore indique la fin de l'opération. Le mode de décongélation en fonction du poids dEF1 émet un bip pour inviter à retourner les aliments pendant la décongélation.

Vous trouverez ci-dessous des conseils de durée de décongélation des aliments :

dEF1	Pour la décongélation, la plage de poids est comprise entre 100 g et 1 500 g.
dEF2	Pour la décongélation, la plage de durée est comprise entre 0:10 et 60:00.









#### CAUTION

- Il est nécessaire de retourner les aliments pendant la décongélation pour obtenir un effet uniforme.
- En général, le temps de décongélation est plus long que celui de la cuisson des aliments.
- Si l'aliment peut être coupé avec un couteau, le processus de décongélation peut être considéré comme terminé.
- Les micro-ondes pénètrent à une profondeur d'environ 4 cm dans la plupart des aliments.
- Les aliments décongelés doivent être consommés le plus rapidement possible ; il n'est pas conseillé de les mettre au réfrigérateur ou de les recongeler.



### HORLOGE (24 heures)

En mode veille, maintenez  appuyé pendant plus de 3 secondes pour accéder à l'interface de réglage de l'horloge. Simultanément, les heures clignotent à l'écran. Les heures peuvent être réglées en

appuyant plusieurs fois sur  ou . Après avoir réglé les heures, appuyez sur  pour accéder au mode de réglage des minutes. Les minutes peuvent être réglées en appuyant plusieurs fois

sur  ou . Après avoir réglé les minutes, appuyez à nouveau sur  pour confirmer et quitter le mode de réglage.

## CUISSON AUTOMATIQUE

Huit menus automatiques sont disponibles : pommes de terre, pâtes, pizza, pop-corn, légumes, boissons, viande et poisson. Appuyez sur **Menu** de façon continue pour sélectionner le menu souhaité. L'écran indique alors A.1 - A.8. Appuyez plusieurs fois sur  ou  pour sélectionner le poids des aliments souhaité, puis appuyez sur  / +30s pour démarrer la cuisson. Un avertissement sonore indique la fin de l'opération.

Écran	Aliment	Poids de cuisson
A.1	Pommes de terre	Les poids optionnels sont 250 g, 500 g et 750 g.
A.2	Pâtes	Les poids optionnels sont 50 g, 100 g et 150 g.
A.3	Pizza	Les poids optionnels sont 200 g et 400 g.
A.4	Pop-corn	Le poids optionnel est 100 g.
A.5	Légumes	Les poids optionnels sont 200 g, 400 g et 600 g.
A.6	Boisson	Les poids optionnels sont 1 tasse, 2 tasses ou 3 tasses, d'une contenance d'environ 250 ml chacune.
A.7	Viande	Les poids optionnels sont 200 g, 400 g et 600 g.
A.8	Poisson	Les poids optionnels sont 200 g, 400 g et 600 g.







### CAUTION

- La température des aliments avant la cuisson doit être de 20 °C à 25 °C. Si la température des aliments avant la cuisson est plus élevée ou plus basse, il faut augmenter ou diminuer la durée de cuisson.
- La température, le poids et la forme des aliments influencent largement l'effet de la cuisson. Si vous constatez un écart par rapport aux facteurs indiqués dans le menu ci-dessus, vous pouvez ajuster la durée de cuisson pour obtenir le meilleur résultat.

## FONCTION GRIL

Il existe trois modes de gril : G., G-1 et G-2. Il s'agit du gril, de la cuisson combinée 1 au gril et aux micro-

ondes et de la cuisson combinée 2 au gril et aux micro-ondes. Appuyez plusieurs fois sur  pour sélectionner le mode souhaité et l'écran affichera « G. », « G-1 » ou « G-2 ». Appuyez plusieurs fois sur  ou  pour sélectionner la durée de la cuisson, et la plage de temps qui peut être réglée est de

0:10 à 60:00. Après avoir sélectionné la durée de cuisson, appuyez sur  / +30s pour démarrer la cuisson. Un avertissement sonore indique la fin de l'opération.



G.	Gril, l'élément chauffant sera mis sous tension pendant le temps de fonctionnement, ce qui est applicable pour cuire des viandes fines ou du porc, des saucisses, des ailes de poulet afin d'obtenir une belle couleur de brunissement.
G-1	Combinaison de cuisson au gril et au micro-ondes. 30 % micro-ondes et 70 % gril.
G-2	Combinaison de cuisson au gril et au micro-ondes. 55 % micro-ondes et 45 % gril.





### ATTENTION

En mode gril, tous les éléments du four ainsi que la grille et les récipients de cuisson peuvent devenir très chauds. Faites preuve de prudence en sortant un aliment du four. Utilisez des maniques ou des gants de cuisine épais pour ÉVITER LES BRÛLURES.

### ARRÊT

Pendant le réglage des paramètres de cuisson, vous pouvez appuyer sur  pour annuler le réglage et revenir en mode veille. Pendant la cuisson, vous pouvez appuyer sur  pour la mettre en pause. Lorsque la cuisson est en pause, vous pouvez appuyer à nouveau sur  pour annuler la fonction et revenir en mode veille.

### DÉMARRER/+30s

Après avoir réglé la durée de cuisson ou le poids des aliments, appuyez sur  pour démarrer immédiatement la cuisson. Pendant la cuisson, vous pouvez appuyer sur  pour augmenter la durée. La durée de cuisson augmente de 30 secondes chaque fois que vous appuyez, mais elle ne peut pas être ajustée en mode menu et en mode décongélation au poids.

### EXPRESS

En mode veille, après avoir mis les aliments dans le four à micro-ondes et fermé la porte, appuyez sur  pour démarrer rapidement la cuisson. La durée de cuisson par défaut est de 30 secondes. Un avertissement sonore indique la fin de l'opération.

### FONCTION DE SÉCURITÉ ENFANT

Utilisez cette fonction pour verrouiller le panneau de commande afin que les enfants ne puissent pas utiliser le four sans surveillance. Dans ce mode, les boutons ne sont plus utilisables.

- 1) Activer la sécurité enfant : Maintenez  appuyé pendant environ 3 secondes.
- 2) Désactiver la sécurité enfant : Maintenez  appuyé pendant environ 3 secondes.

## **Conseils de cuisson**

Les facteurs suivants peuvent affecter le résultat de la cuisson :

### **Disposition des aliments**

Placez les parties les plus épaisses vers l'extérieur du plat, les parties les plus fines vers le centre et répartissez-les uniformément. Dans la mesure du possible, ne faites pas se chevaucher les aliments.

### **Durée de la cuisson**

Commencez la cuisson avec un réglage de durée courte, évaluez-la après son expiration et prolongez-la en fonction des besoins réels. Une cuisson excessive peut entraîner de la fumée et des brûlures.

### **Cuisson uniforme des aliments**

Les aliments tels que le poulet, le hamburger ou le steak doivent être retournés une fois pendant la cuisson.

Selon le type d'aliment, le cas échéant, remuez-le de l'extérieur vers le centre du plat une ou deux fois pendant la cuisson.

### **Pause après la fin de la cuisson**

Après la fin de la cuisson, laissez les aliments dans le four pendant un temps suffisant, cela leur permet de terminer leur cycle de cuisson et de se refroidir de manière progressive.

### **Savoir si l'aliment est cuit**

La couleur et la dureté des aliments permettent de déterminer s'ils sont cuits :

- De la vapeur sort de toutes les parties de l'aliment, pas seulement des bords ;
- Les articulations de la volaille peuvent être déplacées facilement ;
- Le porc ou la volaille ne présente aucune trace de sang ;
- Le poisson est opaque et peut être tranché facilement à l'aide d'une fourchette.

### **Plat à rissoler**

Lorsque vous utilisez un plat à rissoler ou un récipient auto-chauffant, placez toujours un isolant résistant à la chaleur, comme une assiette en porcelaine, sous le plat pour éviter d'endommager le plateau tournant et l'anneau rotatif.

### **Film plastique résistant aux micro-ondes**

Lorsque vous cuisinez des aliments à forte teneur en matières grasses, ne laissez pas la pellicule plastique entrer en contact avec les aliments car elle pourrait fondre.

### **Ustensiles de cuisine en plastique adaptés aux micro-ondes**

Certains ustensiles de cuisson en plastique adaptés aux micro-ondes peuvent ne pas convenir à la cuisson d'aliments à forte teneur en graisse et en sucre. De plus, le temps de préchauffage spécifié dans le manuel d'instructions de la vaisselle ne doit pas être dépassé.

## **Aliments**

### *Aliments interdits*

Si vous utilisez une méthode de cuisson utilisant les micro-ondes, vous ne devez jamais :

- Essayer de frire des aliments - Il est impossible de contrôler la température de l'huile et des autres matières grasses - Risque d'incendie.
- Tenter de cuire ou de chauffer des œufs encore dans leur coquille, des œufs durs avec ou sans leur coquille, ou des escargots – Ils risqueraient d'exploser.
- Essayer de cuire des aliments recouverts d'une coque intacte (par exemple les châtaignes) ou d'une

peau dure (par exemple les tomates, les pommes de terre ou les saucisses) - Percez toujours leur peau.

### *Températures des aliments*

Les micro-ondes ne chauffent que les aliments. Les récipients peuvent donc rester totalement ou partiellement froids alors que les aliments qu'ils contiennent sont brûlants.

Pour éviter tout risque de brûlure, mélangez systématiquement les aliments et vérifiez soigneusement leur température avant de les servir – Cela est particulièrement important pour les aliments destinés aux enfants.

Secouez complètement les biberons et versez quelques gouttes de liquide sur le dos de votre poignet pour en contrôler la température.

### *Préparer les aliments à cuire*

Avant de réchauffer des biberons ou des petits pots, retirez-en les tétines et les couvercles.

Pensez à recouvrir les récipients pour éviter :

- Des projections dans la cavité du four.
- Un dessèchement des aliments.

### *Chauffer des liquides*

Les liquides chauffés aux micro-ondes peuvent se mettre brusquement à déborder après que vous ayez sorti le récipient les contenant. Cela est dû au fait que lorsque la température atteint le point d'ébullition, la vapeur tend à rester prisonnière dans le liquide jusqu'à ce qu'il soit remué.

Afin de vous prémunir contre le risque de brûlures dues à ce phénomène, mettez toujours une cuillère en plastique dans les liquides à chauffer.

Il est facile de tester les récipients pour vous assurer qu'ils sont « transparents » aux micro-ondes.

Placez le récipient à tester sur le plateau rotatif avec un verre d'eau, puis faites fonctionner le four une minute à la puissance maximale.

Au bout d'une minute :

- Si le récipient est froid, cela indique qu'il est "transparent" et peut aller au four à micro-ondes.
- Si le récipient est chaud ou brûlant, cela indique qu'il absorbe tout ou partie des micro-ondes et ne doit donc pas être utilisé pour cuire des aliments aux micro-ondes.

## **NETTOYAGE ET ENTRETIEN**

Avant toute opération d'entretien ou de nettoyage du four à micro-ondes, débranchez-le et attendez qu'il refroidisse jusqu'à la température ambiante.

### **Conseils généraux**

Un nettoyage fréquent du four permet d'éviter la formation de fumées et de mauvaises odeurs pendant la cuisson, ainsi que l'apparition d'étincelles dans la cavité du four et sur le pourtour du joint de la porte.

Veillez à ce qu'il n'y ait pas d'accumulation de dépôts alimentaires ou de graisses dans la cavité du four ni sur le joint de porte.

Veillez à ce que le capot du guide d'ondes reste toujours propre. Si vous laissez des dépôts alimentaires ou des graisses s'accumuler sur le capot, des étincelles peuvent se produire, endommager votre four et annuler la garantie.

### **Porte du four à micro-ondes**

Enlevez tous les dépôts alimentaires et graisses présents entre le joint de porte et la cavité du four avec un chiffon humide. Il est très important de veiller à ce que cette zone reste toujours propre.

### **Parois internes**

Enlevez toutes les projections de graisses des parois internes du four et la porte au moyen d'un chiffon légèrement imbibé d'eau.

Veillez particulièrement à maintenir le joint de porte et le compartiment interne du four propres pour garantir que la porte se ferme complètement et pour éviter qu'il n'y ait des projections hors de la cavité du four par la porte.

N'utilisez pas d'ustensile abrasif, comme un tampon à récurer, car il risque d'endommager les surfaces de la cavité du four et de la porte.

### **Surfaces externes**

Nettoyez les surfaces externes du four avec un chiffon humide.

N'utilisez pas de produit abrasif, comme un tampon à récurer, car il risquerait d'endommager les surfaces décoratives externes. Veillez à ce que de l'eau ne pénètre pas à l'intérieur de l'appareil par ses ouïes de ventilation.

Les accessoires doivent être lavés à la main avec de l'eau chaude savonneuse.

### **ATTENTION:**

Certains capots de guide d'ondes peuvent être facilement endommagés, faites attention à ne pas les détériorer pendant le nettoyage.

Ne lavez pas les accessoires au lave-vaisselle.

### **Nettoyage des surfaces en contact avec les aliments**

Pour des raisons d'hygiène, le plateau en verre doit être nettoyé régulièrement, car il peut entrer en contact avec les aliments.

Nettoyez-le à l'eau chaude savonneuse, puis séchez-le soigneusement.

Si l'intérieur de la cavité interne du four et le joint de porte ne sont pas maintenus parfaitement propres, le four risque d'être endommagé par des étincelles se produisant dans sa cavité interne. Ce type de détériorations annule la garantie.

Ne grattez jamais les parois internes du four avec un objet coupant.

## SPÉCIFICATIONS

Tension et fréquence nominales :	230 V~ 50 Hz
Puissance d'entrée nominale (Micro-ondes) :	1280W
Puissance d'entrée nominale (Gril) :	1000W
Puissance de sortie nominale (Micro-ondes) :	800W
Fréquence des micro-ondes :	2450 MHz



Dimensions (extérieur)	(H) 282 x (L) 482 x (P) 382 mm
Dimensions (cavité / intérieur)	(H) 210 x (L) 340 x (P) 310 mm
Poids (approx.)	12.3 kg

La consommation d'électricité en mode veille : <0,8 W

Le laps de temps après lequel l'équipement passe automatiquement en mode veille : 15 minutes

## DÉPANNAGE

Phénomènes normaux	
<b>Le four à micro-ondes crée des interférences qui perturbent la réception de votre téléviseur.</b>	Lorsque le four à micro-ondes est en marche, cela peut perturber la réception de vos radios et téléviseurs. C'est un phénomène que l'on retrouve avec d'autres appareils de petit électroménager, par exemple les mixeurs, les aspirateurs et les ventilateurs. Ce phénomène est normal.
<b>L'éclairage intérieur du four est faible.</b>	Pendant la cuisson aux micro-ondes à faible puissance, l'éclairage interne du four peut faiblir. Ce phénomène est normal.
<b>De la buée s'accumule sur la porte et de l'air chaud sort par les ouvertures de ventilation.</b>	Pendant la cuisson, les aliments peuvent produire de la vapeur. La plus grande partie de la vapeur s'échappe par les orifices de ventilation du four. Néanmoins de la vapeur peut s'accumuler dans certains endroits, comme sur la porte du four. Ce phénomène est normal.
<b>Le four est mis en marche accidentellement alors qu'il est vide.</b>	Il est interdit de faire fonctionner l'appareil quand il ne contient pas d'aliment. Ne pas respecter cette consigne peut endommager l'intérieur du four.

Problème	Causes possibles	Solution
<b>Impossible de mettre le four en marche.</b>	Son câble d'alimentation n'est pas correctement branché.	Débranchez l'appareil, puis rebranchez-le au bout de 10 secondes.
	La prise de courant ne fonctionne pas correctement.	Testez la prise de courant en branchant un autre appareil dessus.
<b>Le four ne chauffe pas.</b>	Sa porte n'est pas bien fermée.	Fermez complètement la porte.
<b>Le plateau en verre fait du bruit quand le four à micro-ondes est en marche.</b>	L'anneau rotatif ou le bas du compartiment interne du four est sale.	Reportez-vous au chapitre « NETTOYAGE ET ENTRETIEN » et nettoyez les pièces sales.
	Le plateau en verre n'est pas correctement positionné.	Positionnez correctement le plateau en verre.
<b>Arc électrique ou étincelle</b>	Des matériaux à éviter dans le four à micro-ondes ont été utilisés.	Utilisez uniquement des ustensiles de cuisine allant au micro-ondes.
	Le four fonctionne lorsqu'il est vide.	Ne faites pas fonctionner le four à vide.
	La nourriture renversée reste dans la cavité.	Couvrez les aliments avec un couvercle allant au micro-ondes. Nettoyez la cavité avec un torchon humide.
	Les résidus alimentaires sont pulvérisés sur la plaque de mica.	Nettoyez le couvercle en mica avec un torchon humide.

## CONSIGNES DE SÉCURITÉ IMPORTANTES

### **Avertissement :** RAYONNEMENT DES MICRO-ONDES

- Le condensateur haute tension reste chargé après la déconnexion ; court-circuitez la borne négative du condensateur H.V. au châssis du four (utilisez un tournevis) pour le décharger avant de le toucher.
- Pendant l'entretien, les pièces énumérées ci-dessous sont susceptibles d'être retirées et donnent accès à des potentiels supérieurs à 250 V à la terre.
  - Magnétron
  - Transformateur haute tension
  - Condensateur haute tension
  - Diode haute tension
  - Fusible haute tension
- Les conditions suivantes peuvent provoquer une exposition excessive aux micro-ondes pendant l'entretien.

Montage incorrect du magnétron ;  
Mauvaise adaptation du verrouillage de la porte, de la charnière de la porte et de la porte ;  
Montage incorrect du support d'interrupteur ;  
La porte, le joint de porte ou le boîtier ont été endommagés.

## MISE AU REBUT



En tant que distributeur responsable, nous accordons une grande importance à la protection de l'environnement.

Nous vous encourageons à respecter les procédures correctes de mise au rebut de votre appareil, des piles et des éléments d'emballage. Cela aidera à préserver les ressources naturelles et à garantir qu'il soit recyclé d'une manière respectueuse de la santé et de l'environnement.

Vous devez jeter ce produit et son emballage selon les lois et les règles locales.

Puisque ce produit contient des composants électroniques et parfois des piles, le produit et ses accessoires doivent être jetés séparément des déchets domestiques lorsque le produit est en fin de vie.

Pour plus de renseignements sur les procédures de mise au rebut et de recyclage, contactez les autorités de votre commune.

Apportez l'appareil à un point de collecte local pour qu'il soit recyclé. Certains centres acceptent les produits gratuitement.

### Hotline Darty France

Quels que soient votre panne et le lieu d'achat de votre produit en France, avant de vous déplacer en magasin Darty, appelez le 0 978 970 970 (prix d'un appel local) 7j/7 et 24h/24.

### Hotline Vanden Borre

Le service après-vente est joignable au +32 2 334 00 00, du lundi au vendredi de 8h à 18h et le samedi de 9h à 18h.

### Hotline Fnac France

Quels que soient votre panne et le lieu d'achat de votre produit en France, avant de vous déplacer en magasin Fnac, appelez le 0 969 324 334 du lundi au samedi (8h30-21h00) et le dimanche et jours fériés (10h00-18h00).  
(prix d'un appel local)

En raison des mises au point et améliorations constamment apportées à nos produits, de petites incohérences peuvent apparaître dans ces instructions. Veuillez nous excuser pour la gêne occasionnée.

Etablissements Darty & fils ©,

9 Rue des Bateaux-Lavois, 94200 Ivry-sur-Seine, France

[Ets.Darty@fnacdarty.com](mailto:Ets.Darty@fnacdarty.com)

20/08/2025



Points de collecte sur [www.quefairedemesdechets.fr](http://www.quefairedemesdechets.fr)  
Privilégiez la réparation ou le don de votre appareil !

**INHOUDSOPGAVE**

BELANGRIJKE VEILIGHEIDSINSTRUCTIES	23
KEUKENGEREI RICHTLIJN	27
BESCHRIJVING VAN DE ONDERDELEN	28
INSTALLATIE VAN DE MICROGOLFOVEN	30
BEDIENINGSPANEEL	31
WERKING	32
REINIGING EN ONDERHOUD	37
SPECIFICATIES	39
PROBLEEMOPLOSSING	39
VERWIJDERING	41

Dit product is vervaardigd en verkocht onder de verantwoordelijkheid van  
Etablissements Darty et Fils (S.A.S).

THOMSON en het THOMSON logo zijn handelsmerken die onder licentie worden gebruikt door  
Etablissements Darty et Fils (S.A.S) – meer informatie op [www.thomson-brand.com](http://www.thomson-brand.com) .

Alle andere producten, diensten, bedrijven, handelsmerken, handels- of productnamen en logo's  
waarnaar hierin wordt verwezen, zijn eigendom van hun respectieve eigenaars.

## **BELANGRIJKE VEILIGHEIDSINSTRUCTIES**

### **LEES ZORGVULDIG DOOR EN BEWAAR VOOR LATERE RAADPLEGING**

#### **WAARSCHUWINGEN**

- Dit apparaat is geschikt voor huishoudelijk gebruik en gelijksoortige toepassingen zoals:
  - kantines voor personeel in winkels, kantoren en andere werkomgevingen;
  - boerderijen;
  - door gasten in hotels, motels en andere woonomgevingen;
  - bed & breakfasts.
- Dit apparaat mag worden gebruikt door kinderen vanaf 8 jaar en personen met een verzwakt lichamelijk, zintuiglijk of verstandelijk vermogen of een gebrek aan ervaring en kennis, op voorwaarde dat zij onder toezicht staan, instructies hebben ontvangen betreffende het veilige gebruik van dit apparaat en de mogelijke gevaren van het gebruik ervan begrijpen.  
Kinderen mogen niet met dit apparaat spelen.  
Reiniging of onderhoud mag niet door kinderen worden uitgevoerd, tenzij ze ouder zijn dan 8 jaar en onder toezicht staan.
- Als het snoer beschadigd is, moet het worden vervangen door de fabrikant, een erkende reparateur of een ander vakbekwaam persoon om elk gevaar te vermijden.
- **WAARSCHUWING:** Wanneer de deur of de deurdichtingen beschadigd zijn, mag de oven niet worden gebruikt totdat deze wordt gerepareerd door een bekwaam persoon.
- **WAARSCHUWING:** Het is gevaarlijk voor ieder niet bekwaam persoon om reparaties of onderhoud uit te voeren waarbij het deksel, dat ons tegen blootstelling aan magnetronenergie beschermt, verwijderd wordt.
- **WAARSCHUWING:** Verwarm geen vloeistoffen of andere levensmiddelen in afgesloten recipiënten, deze kunnen ontploffen.
- Houd een minimale vrije ruimte van 30 cm boven de microgolfoven.
- Gebruik alleen keukengerei dat geschikt is voor gebruik in de magnetron.
- Als u levensmiddelen in kunststof of papieren houders verhit, houd de oven in het oog vanwege brandgevaar.
- De microgolfoven is bestemd voor het opwarmen van voedsel en drank. Het drogen van voedsel of kleding en het opwarmen van verwarmingskussentjes, slippers, sponzen, vochtige doek en dergelijke kan leiden tot een risico op letsel, verhitting of

brand.

- Als rook wordt waargenomen, schakel het apparaat uit of haal de stekker uit het stopcontact en houd de deur gesloten om elke mogelijke vlam te doven.
- Het verhitten van drank in de microgolfoven kan leiden tot een vertraagd kookproces, wees dus voorzichtig bij het uitnemen van de houder.
- Roer of schud de inhoud van babypotjes en zuigflessen en controleer de temperatuur voor gebruik om brandwonden te voorkomen.
- Het bereiden van gekookte eieren in de schaal in de magnetron kan ontploffingsgevaar veroorzaken, zelfs na de opwarming ten einde is.
- Voor instructies over het reinigen van de deurkoppelingen, binnenruimte, aangrenzende delen en oppervlakken die met levensmiddelen in aanraking komen, raadpleeg de sectie "REINIGING EN ONDERHOUD" op de pagina's 37-38 van de handleiding.
- Maak de oven regelmatig schoon en verwijder eventuele etensresten.
- Het niet goed onderhouden van de oven kan een beschadiging van het oppervlak veroorzaken wat de levensduur van het apparaat aantast en mogelijk tot een gevaarlijke situatie kan leiden.
- Gebruik de microgolfoven in een vrijstaande positie.
- Plaats het apparaat niet in een kast.
- Dit apparaat is Groep 2 Klasse B apparatuur.  
Groep 2 apparatuur: groep 2 bevat alle ISM RF-apparatuur waarin radiofrequentie-energie binnen het frequentiebereik van 9 kHz tot 400 GHz opzettelijk wordt opgewekt en gebruikt of alleen lokaal wordt gebruikt in de vorm van elektromagnetische straling, inductieve en/of capacatieve koppeling, voor het behandelen van materialen, voor inspectie-/analysedoeleinden of voor de overdracht van elektromagnetische energie.  
Klasse B apparatuur is apparatuur geschikt voor gebruik in een huishoudelijke omgeving of een instelling die rechtstreeks dient te worden verbonden met een elektriciteitsdistributienet met laagspanning, die gebouwen voor huishoudelijke doeleinden van stroom voorziet.
- De ventilator blijft na elke kookcyclus nog gedurende enige tijd draaien om te zorgen voor een snelle afkoeling en veilige werking van de oven.
- Gebruik geen metalen houder met voedsel of drank in de magnetron.
- Reinig het apparaat niet met een stoomreiniger.
- De achterzijde van het apparaat wordt tegen een muur geplaatst.

- De toegankelijke oppervlakken kunnen tijdens de werking heet worden.



- De oppervlakken kunnen verhitten tijdens gebruik.
- Het apparaat is niet bestemd voor gebruik door middel van een externe timer of een afzonderlijk op afstand bediend systeem.
- Het apparaat wordt heet tijdens de werking. Raak de verwarmingselementen in de oven niet aan.
- De deur of de buitenkant kan tijdens de werking van het apparaat zeer heet worden.
- Het apparaat mag niet achter een decoratieve deur worden geïnstalleerd om oververhitting te voorkomen.
- Houd het apparaat en snoer buiten het bereik van kinderen die jonger dan 8 jaar oud zijn.
- Plaats het apparaat niet in of vlakbij een hete gas- of elektrische brander of in direct contact met een warme oven of mini-oven.
- **WAARSCHUWING:** Als het apparaat wordt gebruikt in de combinatiemodus, mogen de kinderen de oven alleen gebruiken onder toezicht van een volwassene omwille van de hoge opgewekte temperatuur.
- **WAARSCHUWING:** Het apparaat en de toegankelijke delen worden heet tijdens de werking.  
Raak de verwarmingselementen niet aan.  
Houd kinderen jonger dan 8 jaar uit de buurt van het apparaat, tenzij ze continu onder toezicht staan.
- Maak de glazen ovendeur niet schoon met agressieve schoonmaakmiddelen of scherpe metalen krabbers, deze kunnen het oppervlak van het apparaat krassen wat tot breuk van het glas kan leiden.
- Er mag geen stoomreiniger worden gebruikt.

### **VOORZORGSMAATREGELEN OM MOGELIJKE BLOOTSTELLING AAN OVERDREVEN MAGNETRONENERGIE TE VOORKOMEN**

1. Probeer niet om deze oven met de deur open te gebruiken, want dit kan leiden tot gevaarlijke blootstelling aan magnetronenergie. Beschadig of omzeil de veiligheidsvergrendelingen niet.
2. Plaats geen voorwerp tussen de voorzijde van de oven en de deur en zorg dat er

geen vuil of schoonmaakresten op de deurkoppelingen ophopen.

3. Gebruik de oven niet als deze beschadigd is. Controleer of de oven deur correct sluit en dat er geen schade waarneembaar is aan de:
  - a) deur (gebogen),
  - b) scharnieren en sluitingen (gebroken of los),
  - c) deurkoppelingen en afdichtingsoppervlakken.
4. Laat aanpassingen en reparaties aan de oven alleen door vakbekwaam personeel uitvoeren.

- Als u de microgolfoven gedurende een lange periode niet denkt te gebruiken, ontkoppel het apparaat van de netvoeding. Om dit te doen, haal de stekker uit het stopcontact.
- De stekker wordt gebruikt om het apparaat van de stroom te ontkoppelen en deze moet steeds makkelijk bereikbaar zijn.
- De magnetron kan niet worden gebruikt met een open deur doordat de veiligheidsvergrendeling in het deurmechanisme de kookfuncties uitschakelt wanneer de deur open is. De magnetron met een open deur gebruiken kan leiden tot blootstelling aan schadelijke magnetronenergie. Pas het deurmechanisme nooit aan.
- Zorg dat er geen water of een andere vloeistof via de ventilatiesleuven de magnetron kan binnendringen.
- Plaats geen voorwerp tussen de voorkant van de oven en de deur en zorg dat er geen vuil of schoonmaakresten op de afdichtingen ophopen.
- Vermijd het gebruik van recipiënten met een rechte zijde en nauwe hals.
- Haal een vloeistof in het midden van de totale opwarmtijd uit en roer alvorens het recipiënt opnieuw in de microgolfoven te plaatsen.
- Na het opwarmen, laat de vloeistof even staan, roer of schud de inhoud en controleer voorzichtig de temperatuur alvorens de vloeistof in te nemen.

## KEUKENGEREI RICHTLIJN

Afhankelijk van de kookmethode, is het belangrijk een veilige en geschikte pot te kiezen. Als u niet de juiste pot kiest, heeft dit niet alleen een effect op het kookresultaat, maar kan ook schade aan de pot en de magnetron veroorzaken. Zie de onderstaande tabel voor het gebruik.

<b>Materiaal van de pot</b>	<b>Magnetron</b>	<b>Grill</b>	<b>Combi</b>	<b>Opmerkingen</b>
Hittebestendig keramiek	Ja	Ja	Ja	Gebruik nooit keramiek dat gedecoreerd is met een metalen rand of voorzien is van glazuur. Gebruik bij voorkeur keramiek, hittebestendig glas of kunststof dat bestand is tegen temperaturen boven de 120 °C.
Hittebestendig kunststof	Ja	Nee	Nee	Kan niet gedurende een langere periode worden gebruikt in de magnetron.
Hittebestendig glas	Ja	Ja	Ja	
Plastic folie	Ja	Nee	Nee	Gebruik het niet voor het koken van vlees of koteletten omdat de oventemperatuur de film kan beschadigen.
Grillrooster	Nee	Ja	Ja	Het grillrooster kan worden gebruikt in de grill- of combinatiemodus.
Metalen houder	Nee	Nee	Nee	Het mag niet in een magnetron worden gebruikt. De microgolven kunnen niet door metaal gaan.
Lacquer	Nee	Nee	Nee	Geringe hittebestendigheid. Kan niet worden gebruikt voor het koken met hoge temperaturen.
Bamboe en papier	Nee	Nee	Nee	Geringe hittebestendigheid. Kan niet worden gebruikt voor het koken met hoge temperaturen.

## BESCHRIJVING VAN DE ONDERDELEN

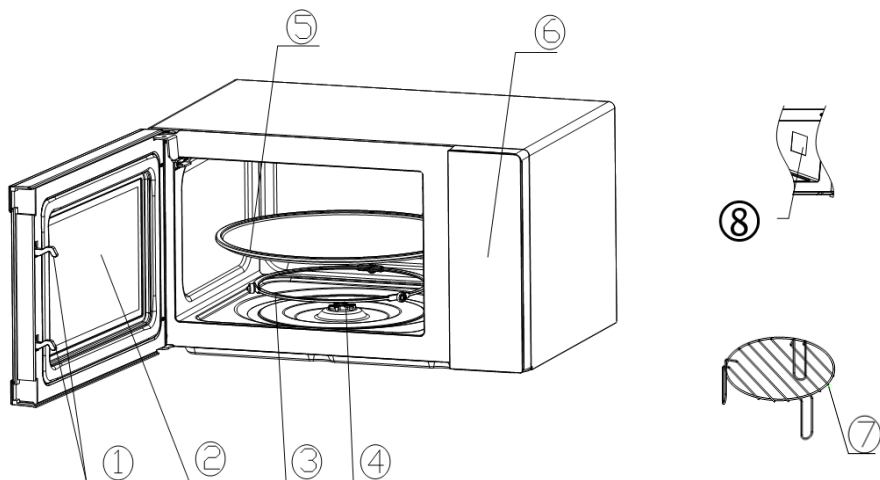

### 1) Deurvergrendeling

De deur van de magnetron moet goed zijn gesloten zodat deze kan werken.

### 2) Kijkvenster

Stelt de gebruiker in staat de kookstatus te bekijken.

### 3) Draairing

Het glazen draaiplateau bevindt zich op wieltjes; hij ondersteunt het draaiplateau en helpt hem in evenwicht te houden tijdens het draaien.

### 4) Draaias

Het glazen draaiplateau bevindt zich op een as; de motor eronder zorgt voor de aandrijving van het draaiplateau.

### 5) Draaiplateau

De levensmiddelen bevinden zich op het draaiplateau, dat tijdens het koken draait om een gelijkmatig resultaat te bereiken.



### VOORZICHTIG

- Plaats eerst de draairing.
- Bevestig het draaiplateau op de draaias en zorg ervoor dat hij juist is bevestigd.

### 6) Bedieningspaneel

Zie details beneden.

### **7) Grillrooster**

Wordt gebruikt om het geroosterde voedsel op te leggen.

### **8) Golfgeleiderafdekking**

Deze bevindt zich in de magnetron, naast de wand of het bedieningspaneel.



### **WAARSCHUWING**

Verwijder de golfgeleidingsafdekking nooit.

# INSTALLATIE VAN DE MICROGOLFOVEN

## Vorbereiding

Verwijder al het verpakkingsmateriaal en accessoires. Controleer de oven op eventuele schade zoals deuken of een gebroken deur. Gebruik de microgolfoven niet als deze beschadigd is.

Kast: Verwijder de beschermfolie van de buitenkant van de microgolfoven.

**Verwijder de lichtbruine Mica-bekleding die zich in de binnenruimte bevindt niet, deze beschermt namelijk de magnetron.**

## Positie

- Kies een effen oppervlak met voldoende open ruimte voor de ventilatie.

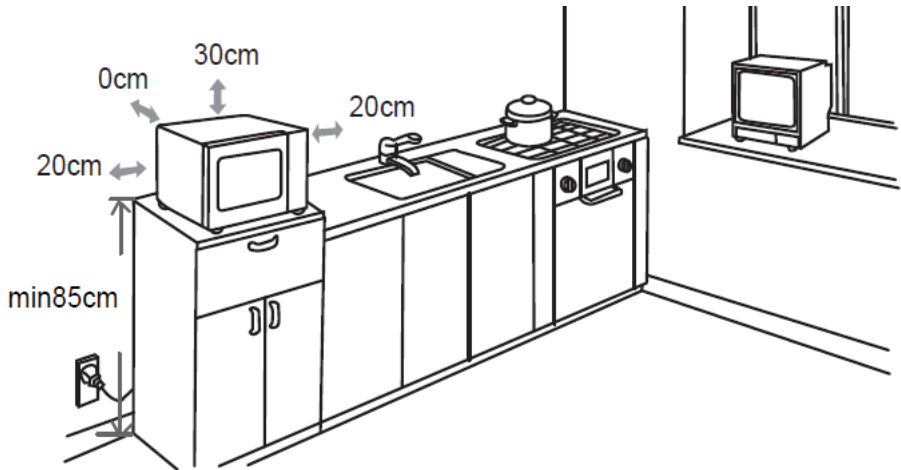

- Plaats de microgolfoven op een oppervlak met een hoogte van meer dan 85 mm boven de vloer.
- Een minimale vrije ruimte van 20 cm aan weerskanten van de oven is vereist.
- Een minimale vrije ruimte van 30 cm boven het bovenvlak van de oven is vereist.
- Haal de voeten onderaan de oven niet af.
- Het belemmeren van de ventilatieopeningen kan de oven beschadigen.
- Plaats de oven zo ver mogelijk uit de buurt van radio's en TV's.
- Gebruik van de magnetron kan storingen veroorzaken bij radio- of tv-ontvangst.
- Steek de stekker van uw oven in een standaard geaard stopcontact. Zorg dat de spanning en de frequentie dezelfde zijn als de spanning en de frequentie vermeld op het typeplaatje.
- **WAARSCHUWING:** Installeer de oven niet boven een fornuis of ander warmteproducerend apparaat. Als het apparaat vlakbij of boven een warmtebron wordt geplaatst, kan de oven worden beschadigd en de garantie kan vervallen.

## BEDIENINGSPANEEL

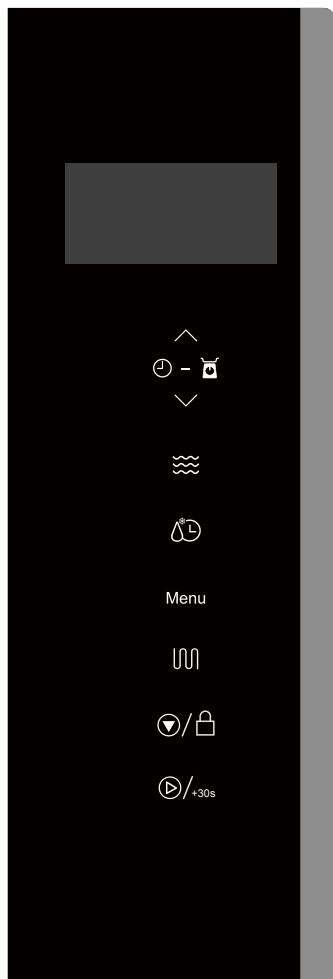



### Display

De kooktijd, vermogen en indicatoren worden weergegeven.



### Tijd / Gewicht instellen

Druk op  of  om de tijd of het gewicht in te stellen.



### Verwarmen met de magnetron

Druk op deze knop om het vermogen van de magnetron in te stellen.



### Ontdooien op gewicht of tijd

Druk op deze knop om het voedsel op gewicht of tijd te ontdooien.

### Menu

Druk op deze knop om automatische menu's te selecteren.



### Grillen

Druk op deze knop om een grillkookprogramma of om één of twee combinatiekookmodi in te stellen.



### Stop/kinderslot

- Druk om de instelling te annuleren of om de oven te resetten alvorens een kookprogramma in te stellen.
- Druk eenmaal om het verwarmen tijdelijk te onderbreken of druk tweemaal om het verwarmen te annuleren.
- Deze knop kan ook worden gebruikt om de kindervergrendeling in te stellen.



### Start/+30Sec./Bevestigen





- Druk om een kookprogramma te starten of om een snelkookprogramma in te stellen.
- Druk op de knop om de instelling te bevestigen.

## WERKING

### Voor het verwarmen

Het display licht op wanneer u de stekker van de magnetronoven in het stopcontact steekt, waarna de magnetron in stand-by gaat en het display 1:00 toont.



### Magnetronfunctie

Er zijn vijf magnetronniveaus: 100P, 80P, 50P, 30P en 10P. Druk op  om het gewenste vermogen in te stellen. Druk herhaaldelijk op  of  om de tijd aan te passen, en de maximale tijd die ingesteld kan worden is 60:00. Druk na het selecteren van de kooktijd op  om het verwarmen te starten. U hoort een zoemgeluid om aan te geven dat de bewerking is voltooid.

Hoog vermogen	100% magnetronvermogen. Van toepassing voor het snel en grondig verwarmen.
Medium hoog vermogen	80% magnetronvermogen. Voor normaal verwarmen
Medium vermogen	50% magnetronvermogen. Voor langzaam verwarmen.
Medium laag vermogen	30% magnetronvermogen. Voor het ontdooien.
Laag vermogen	10% magnetronvermogen. Voor het warmhouden



### VOORZICHTIG

- De maximum tijd kan op 60 minuten worden ingesteld.
- Gebruik het grillrooster nooit tijdens het verwarmen met de magnetron.
- Laat de magnetron nooit leeg open.
- Bij het maximaal vermogen van de magnetron, zal de magnetron het vermogen na een bepaalde tijd vanzelf omlaag regelen om de levensduur van de magnetron te verlengen.
- Als u het voedsel tijdens het gebruik omdraait, drukt u eenmaal op  en de vooraf ingestelde kookprocedure wordt voortgezet.
- Als u van plan bent het voedsel te verwijderen vóór de vooraf ingestelde tijd, moet u eenmaal op  drukken om de vooraf ingestelde procedure te wissen om onbedoelde werking van het volgende gebruik te voorkomen.

## Ontdooien/klok

### ONTDOOIEN

Er zijn twee ontdooistanden, dEF1 en dEF2. dEF1 voor ontdooien op gewicht en dEF2 voor ontdooien op

tijd. Druk op om ontdooien op gewicht of op tijd te selecteren en op het display verschijnt

"dEF1" of "dEF2". Druk herhaaldelijk op of om het voedselgewicht of de ontdooitijd te selecteren. Het gewichtsbereik van DEF1 is van 100 tot 1500 g en het optionele tijdsbereik van DEF2 is van 0:10 tot 60:00. Nadat u het ontdooigewicht of de ontdooitijd hebt geselecteerd, drukt u op

/+30s om het ontdooien te starten. U hoort een zoemgeluid om aan te geven dat de bewerking is voltooid. De dEF1 ontdooistand per gewicht geeft een piepend geluid om aan te geven dat het voedsel tijdens het ontdooien moet worden omgedraaid.

Hieronder vindt u de ontdooitijden:

dEF1	Het gewichtsbereik voor ontdooien is van 100g tot 1500g.
dEF2	Voor ontdooien is het tijdsbereik van 0:10 tot 60:00.



### VOORZICHTIG

- Het is nodig de levensmiddelen tijdens het verwarmen te draaien om een gelijkmatig effect te krijgen.
- Normaal gesproken duurt het ontdooien van levensmiddelen langer dan het verwarmen van levensmiddelen.
- Als de levensmiddelen met een mes kunnen worden gesneden, kunt u het ontdooiproces als voltooid betrachten.
- De microgolven penetreren ongeveer 4 cm van de levensmiddelen.
- Ontdooid voedsel moet zo snel mogelijk worden geconsumeerd, het wordt niet aangeraden om het terug in de koelkast te leggen en opnieuw in te vriezen.

### KLOK (24-uur)

Houd in de stand-by-modus 3 seconden ingedrukt om de klok in te stellen. Tegelijkertijd knippert het display in uren. De uurtijd kan worden ingesteld door herhaaldelijk op of te



drukken. Nadat u het uur hebt ingesteld, drukt u op /+30s om naar de instellingsmodus voor de minuten te gaan. De minuten kunnen worden ingesteld door herhaaldelijk op of te

drukken. Druk na het instellen van de minuten nogmaals op /+30s om te bevestigen en de instellingsmodus te verlaten.

## AUTOMATISCH VERWARMEN

Er zijn acht automatische menu's, aardappel, pasta, pizza, popcorn, groente, drank, vlees en vis. Druk op

**Menu** om het gewenste menu te selecteren, op het display verschijnt A.1 ~ A.8. Druk herhaaldelijk

op  of  om het gewenste voedselgewicht te selecteren en druk vervolgens op /+30s om te starten. U hoort een zoemgeluid om aan te geven dat de bewerking is voltooid.

Display	Ingrediënt	Kookgewicht
A.1	Aardappelen	De optionele gewichten zijn 250g, 500g en 750g.
A.2	Pasta	De optionele gewichten zijn 50g, 100g en 150g.
A.3	Pizza	De optionele gewichten zijn 200g en 400g.
A.4	Popcorn	Het optionele gewicht is 100g
A.5	Groente	De optionele gewichten zijn 200g, 400g en 600g.
A.6	Drank	De optionele gewichten zijn 1 kopje, 2 kopjes of 3 kopjes, elk ongeveer 250ml.
A.7	Vlees	De optionele gewichten zijn 200g, 400g en 600g.
A.8	Vis	De optionele gewichten zijn 200g, 400g en 600g.





### VOORZICHTIG

- De temperatuur van de levensmiddelen voor het verwarmen bedraagt 20°C - 25°C. Een hogere of lagere temperatuur van de levensmiddelen heeft een toename of afname van de kooktijd tot gevolg.
- De temperatuur, het gewicht en de vorm van de levensmiddelen hebben een grote invloed op het kookeffect. Mocht er een afwijking zijn van de bovengenoemde factoren, kunt u de kookduur aanpassen voor het beste resultaat.

## GRILLFUNCTIE

Er zijn drie grillmodi: G., G-1 en G-2. Het betreft de grillstand, combinatie 1 (grill en magnetron) en

combinatie 2 (grill en magnetron). Druk herhaaldelijk op  om de gewenste modus te selecteren

en op het display verschijnt "G.", "G-1" of "G-2". Druk herhaaldelijk op  of  om de bereidingstijd te selecteren en de instelbare tijd ligt tussen 0:10 en 60:00. Druk na het selecteren van de

kooktijd op /+30s om het verwarmen te starten. U hoort een zoemgeluid om aan te geven dat de bewerking is voltooid.

G.	Grill, het verwarmingselement wordt tijdens de werking ingeschakeld. Deze stand is geschikt voor het bereiden van bijvoorbeeld dunne vleesrolletjes, varkensvlees, worstjes of kippenvleugels, waarbij een mooie bruine kleur ontstaat.
----	---

G-1	Combinatie van grill en koken met de magnetron. 30% magnetron en 70% grill.
G-2	Combinatie van grill en koken met de magnetron. 55% magnetron en 45% grill.



### VOORZICHTIG

In de grillstand kunnen alle onderdelen van de oven, evenals het rooster en de kookgerei, zeer heet worden. Wees voorzichtig bij het uitnemen van items uit de oven. Gebruik dikke pannenlappen of ovenwanten om BRANDWONDEN TE VOORKOMEN.

### STOP

Tijdens het verwarmen kunt u op  drukken om de instellingen te annuleren en terug te keren naar de stand-by-stand. Tijdens het verwarmen kunt u op  drukken om te pauzeren. In de pauzestand kunt u nogmaals op  drukken om de functie te annuleren en terug te keren naar de stand-by-modus.

### START/+30s

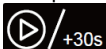
Druk na het instellen van de kooktijd of het voedselgewicht op  om onmiddellijk te beginnen met verwarmen. In de werkmodus kunt u op  drukken om de tijd te verlengen, bij elke druk op de knop wordt de kooktijd met 30 seconden verlengd, maar de kooktijd kan niet worden aangepast in de menumodus en de ontdooimodus.

### EXPRESS

Druk in de stand-by-modus, nadat het voedsel in de magnetron is geplaatst en de deur gesloten is, op  om het verwarmen snel te starten. De standaard kooktijd is 30 seconden. U hoort een zoemgeluid om aan te geven dat de bewerking is voltooid.

### KINDERSLOTFUNCTIE

Gebruik deze functie om het bedieningspaneel te vergrendelen zodat kinderen de oven niet zonder toezicht kunnen gebruiken. Alle knoppen zijn in deze modus onbruikbaar.

- 1) Slot instellen: Druk  3 seconden in.
- 2) Slot annuleren: Druk  3 seconden in.

## **Kooktips**

De volgende factoren kunnen een invloed hebben op het kookresultaat:

### **Rangschikken van levensmiddelen**

Plaats dikkere levensmiddelen richting de buitenkant van het bord, de dünnere delen richting het midden en verdeel ze gelijkmatig. Laat ze naar mogelijkheid niet overlappen.

### **Lengte van de kookduur**

Start met koken met een korte tijdsinstelling, kijk na nadat de tijd is verstreken en verleng de tijd afhankelijk van de benodigde behoefte. Het te lang koken kan resulteren in rook en verbrandingen.

### **Levensmiddelen gelijkmatig koken**

Levensmiddelen zoals kip, hamburger of steak moeten tijdens het koken een keer worden gedraaid. Afhankelijk van het soort levensmiddel, moet u, indien nodig, een of twee keer roeren van buiten naar binnen tijdens het koken.

### **Laat een standtijd toe**

Nadat de kookduur is afgerond, laat u de levensmiddelen nog even in de magnetron staan, waardoor de kookcyclus kan afsluiten en de levensmiddelen op een geleidelijke manier kunnen afkoelen.

### **Of de levensmiddelen klaar zijn**

De kleur en hardheid van de levensmiddelen helpen om te beslissen of de levensmiddelen gaar zijn, waaronder:

- Er komt stoom uit alle delen van de levensmiddelen, niet alleen de rand;
- De gewrichten van gevogelte kunnen eenvoudig worden bewogen;
- Varkensvlees of gevogelte is niet meer bloederig;
- Vis is ondoorzichtig en kan eenvoudig met een vork worden gedeeld.

### **Bruiningsschaal**

Als u een bruiningsschaal of een zelf opwarmende kom gebruikt, moet u altijd een hittewerende isolator zoals een porseleinen bord eronder zetten om schade aan het draaiplateau of de draairing te voorkomen.

### **Magnetronbestendige plastic verpakking**

Als u levensmiddelen met een hoog vetgehalte kookt, moet u ervoor zorgen dat het kunststof niet in contact komt met de levensmiddelen omdat het anders smelt.

### **Magnetronbestendig kunststof kookgerei**

Sommig magnetronbestendig kunststof kookgerei kan eventueel niet geschikt zijn voor het koken van levensmiddelen met een hoog vet- of suikergehalte. Bovendien mag de gespecificeerde voorverwarmingstijd in de gebruiksaanwijzing van het kookgerei niet worden overschreden.

## **Levensmiddelen**

### *Verboden levensmiddelen*

Als u een kookmethode met gebruik van microgolven gebruikt, probeer nooit om:

- Te frituren - Het is niet mogelijk om de temperatuur van de olie of ander vet te regelen - brandgevaar.
- Eieren in hun schaal, hard gekookte eieren met of zonder schaal of slakken te koken of op te warmen - deze kunnen ontploffen.
- In hun gesloten (bijv. kastanjes) of harde schil (tomaten, aardappelen, worst) te koken - maak altijd een lange snee.

### *Temperatuur van de levensmiddelen*

De werking van de microgolven zorgt ervoor dat enkel de levensmiddelen worden verwarmd. Het recipiënt kan dus koud of koel aanvoelen terwijl de levensmiddelen binnenin gloeiend heet zijn.

Om risico op brandwonden te voorkomen, roer en controleer de temperatuur voorzichtig alvorens op te dienen - in het bijzonder voor kinderen.

Schud zuigflessen stevig en giet enkele druppels op de achterkant van uw pols om de temperatuur te controleren.

### *De te koken levensmiddelen voorbereiden*

Alvorens zuigflessen en potjes op te warmen, verwijder de spenen en deksels

Dek de levensmiddelen af om:

- gespetter in de binnenruimte te vermijden,
- de levensmiddelen voldoende vochtig te houden.

### *Vloeistoffen opwarmen*

Tijdens het opwarmen van een vloeistof is het mogelijk dat deze plotseling overstromt wanneer u de houder uit het apparaat haalt. Dit komt omdat de temperatuur het kookpunt heeft bereikt en de stoom in de vloeistof blijft zitten totdat deze wordt verstoord.

Om dit effect van superverhitting en risico op brandwonden te vermijden, plaats altijd een plastic lepel in de op te warmen vloeistof.

Een houder kan eenvoudig op magnetron "doorzichtigheid" worden getest.

Plaats het lege recipiënt samen met een glas water op het draaiplateau en schakel de oven gedurende één minuut op het maximum vermogen in.

Na één minuut:

- als het recipiënt koud is, is deze "doorzichtig" en kan deze voor de magnetron worden gebruikt.
- als het recipiënt warm of heet aanvoelt, is deze absorberend en mag deze niet in de magnetron worden gebruikt.

## **REINIGING EN ONDERHOUD**

Schakel het apparaat altijd uit, haal de stekker uit het stopcontact en laat het apparaat tot kamertemperatuur afkoelen voordat u het apparaat reinigt of onderhoudt.

### **Algemeen advies**

Een regelmatige reiniging voorkomt vorming van rook en slechte geuren tijdens het koken en voorkomt tevens vonken in de binnenruimte en rond de deurafdichting.

Zorg dat de etensresten of vetten niet in de ovenruimte of op de deurafdichting ophopen.

Zorg dat het microgolfgeleiderdeksel altijd schoon is. Het ophopen van etensresten of vetten op het deksel, kunnen vonken veroorzaken waardoor uw oven schade kan oplopen. Deze schade wordt niet door de garantie gedekt.

### **Ovendeur**

Verwijder eventuele voedselresten en vetten tussen de deurafdichting en ovenruimte

met gebruik van een vochtig doek. Het is belangrijk om deze zone altijd schoon te houden.

### **Binnenwanden**

Verwijder eventuele vetspatten van de binnenwanden van de oven met een vochtige doek.

De deurafdichting en binnenruimte moeten zeer goed worden schoongemaakt zodat de deur op een correcte manier sluit en vonken tussen de binnenruimte en de deur worden vermeden.

Gebruik geen schurende producten zoals schuursponsjes, deze beschadigen de oppervlakken van de binnenruimte en deur.

### **Buitenkant**

Maak de buitenkant van de oven schoon met een vochtige doek.

Gebruik geen schurende producten zoals schuursponsjes die de buitenlaag kunnen beschadigen. Zorg dat er geen water in de ventilatiesleuven binnendringt.

Maak accessoires met de hand schoon in warm zeepwater.

### **OPGELET:**

Bepaalde microgolfgeliederdeksels kunnen tijdens het schoonmaken eenvoudig worden beschadigd.

Was de accessoires niet in een afwasmachine.

### **Het schoonmaken van oppervlakken die met levensmiddelen in aanraking komen**

Voor een goede hygiëne, maak het glazen draaiplateau regelmatig schoon, dit item komt namelijk met levensmiddelen in aanraking.

Maak dit item schoon in een warm sopje en veeg grondig droog.

Als de binnenruimte en deurafdichting niet kraaknet worden gehouden, is er risico op schade door vonken in de binnenruimte die niet door de garantie wordt gedekt.

Schrob de binnenwanden van de oven nooit met scherpe voorwerpen.

## SPECIFICATIES

Nominale spanning en frequentie:	230V~ 50Hz
Nominaal ingangsvermogen (Magnetron):	1280W
Nominaal ingangsvermogen (Grill):	1000W
Nominaal uitgangsvermogen (Magnetron):	800W
Microgolffrequentie:	2450MHz



Afmetingen (buitenafmetingen)	(H) 282 x (B) 482 x (D) 382 mm
Afmetingen (binnenruimte/ afmetingen)	(H) 210 x (B) 340 x (D) 310 mm
Gewicht (ong.)	12.3 kg

Het elektriciteitsverbruik op de standby-stand: <0,8W

De periode waarna de apparatuur automatisch overschakelt op de standby-stand: 15 minuten

## PROBLEEMOPLOSSING

Normale gebeurtenissen	
<b>Microgolfoven verstoort de TV-ontvangst</b>	Tijdens de werking van de microgolfoven kan de radio- en TV-ontvangst verstoord zijn. Deze is gelijk aan de storing die andere kleine elektrische apparatuur, zoals mixers, stofzuigers of ventilatoren, veroorzaken. Dit is normaal.
<b>Gedempt ovenlicht</b>	Tijdens het koken op laag vermogen is het mogelijk dat het ovenlicht gedempt is. Dit is normaal.
<b>Stoomophoping op deur, hete lucht uit ventilatieopeningen</b>	Tijdens het kookproces kan er stoom uit het voedsel komen. De meeste stoom ontsnapt via de ventilatieopeningen. Een deel van de stoom kan zich echter ophopen op bijvoorbeeld de oven deur. Dit is normaal.
<b>Oven wordt per ongeluk gestart zonder dat er voedsel in de oven aanwezig is.</b>	Het is niet toegestaan om de oven zonder aanwezig voedsel te gebruiken. Dit negeren kan de binnenkant van de oven beschadigen.

<b>Probleem</b>	<b>Mogelijke oorzaak</b>	<b>Oplossing</b>
<b>Oven kan niet worden ingeschakeld.</b>	Snoer is niet juist aangesloten.	Haal de stekker uit het stopcontact en stop na 10 seconden opnieuw in.
	Er is iets mis met het stopcontact.	Test het stopcontact door er een ander apparaat op aan te sluiten.
<b>Oven wordt niet heet.</b>	Deur is niet goed dicht.	Sluit de deur op een juiste manier.
<b>Glazen draaiplateau maakt lawaai wanneer oven in werking is.</b>	Rolelement of bodem van oven is vuil.	Zie 'REINIGING EN ONDERHOUD' om de vuile onderdelen schoon te maken.
	Glazen draaiplateau is niet juist geplaatst.	Plaats het glazen plateau op een juiste manier in de oven.
<b>Vonkvorming of overslag</b>	Er zijn materialen gebruikt die niet geschikt zijn voor gebruik in de magnetron	Gebruik uitsluitend magnetronbestendig kookgerei.
	De oven is ingeschakeld terwijl deze leeg is.	Gebruik de oven niet wanneer deze leeg is.
	Gemorst voedsel blijft in de ovenruimte achter.	Dek voedsel af met een magnetronbestendig deksel. Reinig de ovenruimte met een vochtige doek.
	Voedselresten zijn op de mica-plaat gespat.	Reinig de mica-afdekking met een vochtige doek.

## **ONDERHOUDSVOORZORGSMAATREGELEN**

### **Opgelet: MICROGOLVEN-STRALING**

- De hoge spanningscondensator blijft opgeladen na het loskoppelen; sluit de negatieve pool van de condensator kort door het chassis van de magnetron aan te raken (gebruik een schroevendraaier) om hem te ontladen alvorens hem aan te raken.
- Tijdens het onderhoud kunnen de onderstaande onderdelen betrouwbaar worden verwijderd en bieden zo toegang tot potentieel van meer dan 250V tot de aarde.
  - Magnetron
  - Hoogspanning transformator
  - Hoogspanning condensator
  - Hoogspanning diode
  - Hoogspanning zekering
- De volgende omstandigheden kunnen onnodige blootstelling tijdens het onderhoud aan microgolven veroorzaken.

Onjuiste montage van de magnetron;  
Onjuiste bevestiging van de deurvergrendeling, het deurscharnier en de deur;  
Onjuiste montage van de schakelaarondersteuning;  
Deur, deurverzegeling of sluiting is beschadigd.

## VERWIJDERING



Als verantwoordelijke handelaar dragen we zorg voor het milieu. We moedigen u aan om de juiste verwijderingsprocedure voor uw apparaat en verpakkingsmateriaal te volgen. Dit draagt bij tot het behoud van de natuurlijke rijkdommen door deze te recyclen zodat zowel de menselijke gezondheid en het milieu worden beschermd.

Gooi dit apparaat en de verpakking weg in overeenstemming met de geldende wetgeving en voorschriften.

Aangezien dit apparaat elektronische componenten bevat moet het apparaat en toebehoren aan het einde van hun levensduur afzonderlijk van het huisafval worden weggegooid.

Neem contact op met uw gemeente voor informatie over afdanking en recycling.

Lever het apparaat in bij het inzamelpunt van uw gemeente voor recycling. Bij sommige inzamelpunten kunt u het apparaat gratis inleveren.

### **Hotline Vanden Borre**

Dienst naverkoop is bereikbaar op tel.nr. +32 2 334 00 00, van maandag tot zaterdag 8u – 18u.

We verontschuldigen ons voor enig ongemak veroorzaakt door kleine inconsistenties in deze gebruikershandleiding, die kunnen ontstaan door productverbetering of -ontwikkeling.

Etablissements Darty & fils ©,  
9 Rue des Bateaux-Lavois, 94200 Ivry-sur-Seine, France      20/08/2025  
[Ets.Darty@fnacdarty.com](mailto:Ets.Darty@fnacdarty.com)

## ÍNDICE DE MATERIAS

INSTRUCCIONES DE SEGURIDAD IMPORTANTES	43
GUÍA DE USO DE UTENSILIOS	47
DESCRIPCIÓN DEL APARATO	48
INSTALACIÓN DEL HORINO MICROONDAS	50
PANEL DEL CONTROL	51
UTILIZACIÓN	52
LIMPIEZA Y MANTENIMIENTO	57
ESPECIFICACIONES	59
RESOLUCIÓN DE PROBLEMAS	60
ELIMINACIÓN	61

Este producto ha sido fabricado y vendido bajo la responsabilidad de Etablissements Darty et Fils (S.A.S). THOMSON y el logotipo de THOMSON son marcas registradas utilizadas bajo licencia por Etablissements Darty et Fils (S.A.S) – más información en [www.thomson-brand.com](http://www.thomson-brand.com). Todos los demás productos, servicios, empresas, marcas registradas, nombres comerciales o de productos y logotipos a los que se hace referencia en este documento son propiedad de sus respectivos dueños.

# **INSTRUCCIONES DE SEGURIDAD IMPORTANTES**

## **LEA ATENTAMENTE ESTAS INSTRUCCIONES Y GUÁRDELAS PARA CONSULTARLAS EN EL FUTURO**

### **ADVERTENCIAS**

- Este aparato ha sido diseñado para ser utilizado en aplicaciones domésticas y otras aplicaciones similares, tales como:
  - cocinas para uso del personal en tiendas, oficinas y otros entornos laborales;
  - casas rurales;
  - para uso de clientes en hoteles, hostales y otros entornos de tipo residencial;
  - fondas, casas de huéspedes y pensiones.
- Este aparato puede ser utilizado por niños a partir de los 8 años o personas con mermas físicas, sensoriales o mentales, o que no cuenten con suficiente experiencia o conocimientos, si son supervisadas o han sido instruidas en el uso apropiado y seguro del aparato y entienden los peligros que acarrea.

Los niños no deben jugar con este aparato.

Las tareas de limpieza y mantenimiento a cargo del usuario no podrán ser realizadas por niños, salvo que sean mayores de 8 años y estén supervisados.
- Si el cable de alimentación está dañado, deberá cambiarlo el fabricante, su agente de servicio técnico o una persona con una cualificación similar, con el fin de evitar peligros.
- **ADVERTENCIA:** Si la puerta o las juntas de la puerta están dañadas, no deberá utilizar el horno hasta que haya sido reparado por una persona cualificada para ello.
- **ADVERTENCIA:** Es peligroso que las reparaciones o revisiones del aparato que impliquen retirar la tapa que protege contra exposiciones a la energía generada por el microondas sean realizadas por una persona no cualificada.
- **ADVERTENCIA:** No deberán calentarse líquidos ni otros alimentos en el interior de recipientes herméticos, ya que podrían explotar.
- Mantenga un espacio mínimo de 30 cm por encima de la superficie superior del horno.
- No está permitido utilizar recipientes metálicos de alimentos y bebidas para cocinar en un horno microondas.
- No está permitido utilizar recipientes metálicos de alimentos y bebidas para cocinar

en un horno microondas.

- El horno microondas está concebido para calentar alimentos y bebidas. El secado de alimentos o ropa y el calentamiento de cojines térmicos, zapatillas, esponjas, prendas mojadas u objetos similares podrían dar lugar a lesiones o incendios.
- Si el aparato genera humo, apáguelo o desenchúfelo de la toma de corriente y mantenga la puerta cerrada para ahogar posibles llamas.
- El calentamiento de bebidas en el microondas puede producir ebullición, con el consiguiente desbordamiento; por lo tanto, debe tenerse cuidado al manipular el recipiente.
- Antes de consumirlo, hay que remover o agitar el contenido de los biberones y potitos y controlar su temperatura para evitar quemaduras.
- No deben calentarse en el microondas huevos con cáscara ni huevos duros enteros, ya que pueden reventar incluso después de que el microondas haya terminado de calentarlos.
- Consulte las instrucciones detalladas de limpieza de las juntas de las puertas, cavidades, accesorios y superficies que entran en contacto con alimentos en el apartado "LIMPIEZA Y MANTENIMIENTO", en las páginas 57-59 del manual.
- Debe limpiarse el horno con regularidad y eliminar cualquier depósito de restos de alimentos.
- Si no se mantiene el horno en las condiciones de limpieza adecuadas, podría deteriorarse su superficie y reducirse la durabilidad del aparato, además de producirse situaciones de peligro.
- El horno microondas está previsto para el uso independiente.
- El aparato no debe colocarse dentro de un armario.
- Este aparato es un equipo del grupo 2, clase B.  
Equipo del grupo 2: el grupo 2 incluye todos los equipos ICM en los que la energía en la banda de radiofrecuencia de 9 kHz a 400 GHz es generada intencionadamente y utilizada —o utilizada localmente— en forma de radiación electromagnética, inductiva y/o acoplamiento capacitivo, ya sea para el tratamiento de materiales, para fines de inspección o análisis, o para la transferencia de energía electromagnética.  
Los equipos de la clase B son equipos aptos para usarse en entornos domésticos o directamente conectados a una instalación eléctrica de baja tensión que suministre corriente a edificios con fines domésticos.
- A Después de cada ciclo de cocción, el ventilador continuará funcionando durante

un tiempo para garantizar un enfriamiento rápido y un uso seguro del horno.

- Utilice solo utensilios adecuados para uso en hornos microondas.
- El aparato no debe limpiarse con un limpiador al vapor.
- La superficie posterior del aparato deberá colocarse contra la pared.
- Este aparato no ha sido diseñado para ser utilizado de forma conjunta con un temporizador externo o un sistema de control remoto independiente.



- Las superficies pueden calentarse durante su utilización.
- Las superficies accesibles pueden alcanzar temperaturas elevadas cuando el aparato está funcionando.
- El aparato se calienta durante su utilización. Se debe tener especial cuidado de no tocar las resistencias eléctricas del interior del horno.
- La puerta y la superficie externa pueden alcanzar temperaturas elevadas cuando el aparato está en funcionamiento.
- El aparato no debe instalarse detrás de una puerta decorativa para evitar el sobrecalentamiento.
- Mantenga el aparato y su cable fuera del alcance de los niños menores de 8 años.
- No coloque el aparato sobre o cerca de quemadores de gas o eléctricos calientes, ni permita que entre en contacto con un horno o un minihorno caliente.
- **ADVERTENCIA:** Debido a las temperaturas que se generan en el horno cuando está en el modo combinado, los niños sólo deberían usarlo bajo supervisión adulta.
- **ADVERTENCIA:** El aparato y sus partes accesibles se calientan durante su utilización. Se deberá tener especial cuidado de no tocar las resistencias eléctricas. Se deberá mantener apartados a los niños menores de 8 años, a menos que estén bajo una vigilancia constante.
- No utilice limpiadores abrasivos ni raspadores metálicos para limpiar el cristal de la puerta del horno, ya que podrían arañar o romper el cristal.
- No se debe utilizar un limpiador a vapor.

## **PRECAUCIONES PARA EVITAR POSIBLES EXPOSICIONES A EXCESOS DE ENERGÍA GENERADA POR EL MICROONDAS**

1. No intente hacer funcionar este horno con la puerta abierta, ya que de lo contrario podría sufrir una exposición peligrosa a energía de microondas. Es muy importante que no interfiera ni anule de alguna manera los sistemas de cierre de seguridad del aparato.
2. No coloque objetos que puedan quedar atrapados entre la puerta y la parte frontal del horno, ni permita la acumulación de suciedad o residuos de productos de limpieza en las superficies de sellado de la puerta.
3. No utilice el horno si está dañado en modo alguno. Será especialmente importante que la puerta del horno cierre correctamente y que no se observen daños en:
  - a) la puerta (doblada),
  - b) bisagras y cierres (rotos o flojos),
  - c) juntas de la Puerta y superficies selladas.
4. Los ajustes o las reparaciones que sea necesario efectuar en este horno solo deberá efectuarlos personal acreditado.

- Asegúrese de desenchufar el horno microondas si no tiene previsto utilizarlo durante periodos prolongados. Para ello, retire su enchufe de la toma de corriente.
- El enchufe se utiliza como dispositivo principal de desconexión y, por lo tanto, deberá permanecer accesible en todo momento.
- El microondas no puede utilizarse con la puerta abierta debido a los enclavamientos de seguridad integrados en el mecanismo de la puerta que apagan las funciones de cocción cuando está abierta. No intente hacer funcionar este horno con la Puerta abierta, ya que podría quedar expuesto a niveles peligrosos de energía de microondas. Es especialmente importante no interferir ni anular en modo alguno los dispositivos de seguridad incorporados en el mecanismo de cierre de la puerta.
- No deje que el agua o cualquier otro líquido penetre en el horno a través de las ranuras de ventilación.
- No coloque ningún objeto entre la superficie frontal del horno y la puerta, ni deje que se acumule suciedad o restos de productos de la limpieza en las superficies de estanqueidad.
- Evite utilizar recipientes con lados rectos y cuellos estrechos.

- Remueva los líquidos antes de volver a introducir el recipiente en el microondas cuando haya transcurrido la mitad del tiempo de calentamiento.
- Después de calentar los alimentos, déjelos reposar unos instantes, remueva o agite el contenido y compruebe la temperatura con cuidado antes de consumirlos.

## GUÍA DE USO DE UTENSILIOS

En función del método de cocción, se debe elegir un recipiente que sea seguro y adecuado. De no hacerlo, no sólo afectará la cocción, sino que podría causar daños en el recipiente o el horno microondas. Por favor, consulte el siguiente cuadro a modo de guía.

Material del recipiente	Modo de microondas	Gratinar	Combi	Notas
Cerámica termorresistente	Sí	Sí	Sí	Nunca utilice cerámicas vidriadas o con adornos metálicos. Se recomienda utilizar recipientes de cerámica, cristal y plástico resistentes a altas temperaturas que puedan soportar temperaturas superiores a 120 °C.
Plástico termorresistente	Sí	No	No	No puede usarse para cocinar al microondas por periodos prolongados.
Cristal resistente al calor	Sí	Sí	Sí	
Celofán	Sí	No	No	No se debe utilizar al cocinar carne o chuletas, dado que una temperatura elevada podría dañar el celofán.
Parrilla	No	Sí	Sí	La parrilla puede utilizarse en modo grill o en modo combinado.
Recipiente metálico	No	No	No	No debe usarse en un horno microondas. Las microondas no pueden atravesar el metal.
Laca	No	No	No	No resiste bien el calor. No puede usarse para cocinar a temperaturas elevadas.
Bambú y papel	No	No	No	No resiste bien el calor. No puede usarse para cocinar a temperaturas elevadas.

## DESCRIPCIÓN DEL APARATO

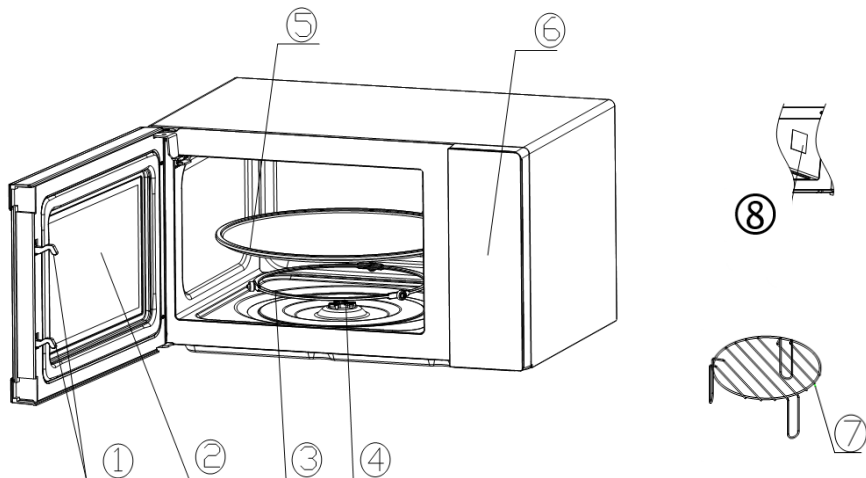

### 1) Mecanismo de cierre de la puerta

El horno microondas debe cerrarse bien para que pueda funcionar.

### 2) Ventanilla

Permite al usuario ver el estado de la cocción.

### 3) Soporte rodante

El plato giratorio se apoya sobre las ruedas del soporte y ayuda a equilibrarlo al girar.

### 4) Eje de rotación

El plato giratorio se apoya sobre el eje y gira mediante la fuerza transmitida por el motor que hay debajo.

### 5) Plato giratorio

La comida se pone sobre el plato giratorio. Durante la cocción, la rotación del plato ayuda a cocinar la comida uniformemente.



### ATENCIÓN

- Coloque primero el soporte rodante.
- Coloque el plato giratorio sobre el eje y asegúrese de que esté bien encajado.

### 6) Panel de control

Lea la información más abajo.

### 7) Parrilla

Se utiliza para asar los alimentos.

### **8) Placa difusora**

Está en el interior del horno microondas, al lado de la pared del panel de control.



### **ADVERTENCIA**

Nunca retire placa difusora.

# INSTALACIÓN DEL HORNO MICROONDAS

## Preparativos preliminares

Quite todo el material de embalaje y los accesorios. Compruebe que no haya daños en el horno, como, por ejemplo, abolladuras o la puerta rota. No instale el horno microondas si presenta algún tipo de daño. Carcasa: Retire cualquier película protectora presente en la superficie de la carcasa del horno microondas

**No retire la tapa de mica de color marrón claro fijada en la cavidad del horno y que protege el magnetrón.**

## Ubicación

- Elija una superficie plana que tenga suficiente espacio alrededor para permitir la entrada y salida de aire por las ranuras de ventilación.

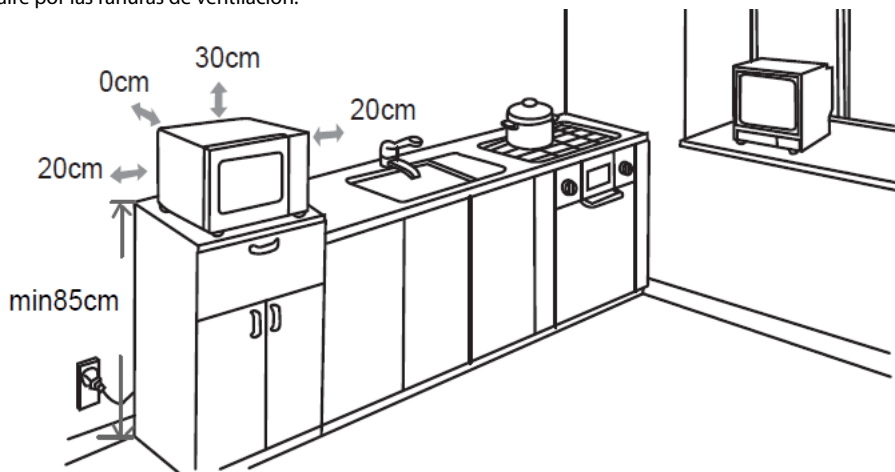

- El horno microondas deberá colocarse sobre una superficie situada a una altura superior a 85 cm respecto al suelo.
- Debe dejarse una distancia mínima de 20 cm a ambos lados del horno.
- Mantenga un espacio mínimo 30 cm por encima del horno.
- No quite las patas de apoyo de la parte inferior del horno.
- Podrían producirse daños en el horno si se obstruyen sus entradas y/o salidas de ventilación.
- Coloque el horno lo más lejos posible de los aparatos de radio y televisión.
- El funcionamiento del horno microondas podría causar interferencias en la recepción de la señal de radio o televisión.
- Enchufe su horno a una toma de corriente de tipo estándar que cuente con conexión a tierra. Asegúrese de que la tensión y frecuencia del suministro eléctrico coincidan con las indicadas en la etiqueta de especificaciones técnicas presente en el aparato.
- **ADVERTENCIA:** No instale el horno encima de fogones de cocina ni de otro aparato que produzca calor. De instalarse junto o encima de una fuente de calor, podrían producirse daños en el horno y la garantía que lo acompaña quedaría anulada.

## PANEL DEL CONTROL

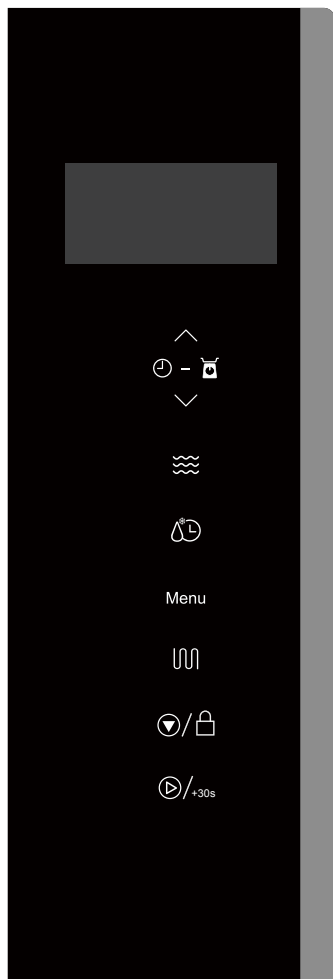



### Pantalla

Se muestran el tiempo de cocinado, la potencia y los indicadores.



### Ajuste del tiempo / peso

Pulse  o  para ajustar el tiempo o el peso.



### Cocinado con microondas

Pulse este botón para ajustar el nivel de potencia del microondas.



### Descongelación por peso o tiempo

Pulse este botón para descongelar los alimentos por peso o por tiempo.



Pulse este botón para seleccionar los menús automáticos.



### Cocinado con grill

Pulse este botón para establecer un programa de cocinado con grill, o uno de los dos modos de cocinado combinado.



### Detener/Bloqueo para niños

- Pulse este botón para cancelar cualquier ajuste o reiniciar el horno antes de establecer un programa de cocinado.
- Púlselo una vez para detener provisionalmente el cocinado o dos veces para cancelar el cocinado.
- También se utiliza para ajustar la función de bloqueo para niños.



### Iniciar/+30 seg./Confirmar





- Pulse este botón para iniciar un programa de cocinado o para establecer el programa de cocinado rápido.
- Púlselo para confirmar el ajuste.

# UTILIZACIÓN

## Antes de cocinar

La pantalla se iluminará cuando enchufe el horno microondas; a continuación, este pasará al modo en espera y la pantalla mostrará 1:00.





## Función de microondas

Existen cinco niveles de potencia de microondas: 100P, 80P, 50P, 30P y 10P. Pulse  continuamente para seleccionar la potencia de microondas deseada. Pulse repetidamente  o  para ajustar el tiempo. El tiempo máximo que se puede configurar es 60:00. Tras seleccionar el tiempo de cocinado, pulse   para iniciar el cocinado. Se oirá un sonido de zumbido para notificarle de la finalización de la operación.

Potencia alta	Microondas al 100% de potencia. Apropiado para cocinado rápido y completo.
Potencia media-alta	Microondas al 80% de potencia. Apropiado para cocinado normal.
Potencia media	Microondas al 50% de potencia. Apropiado para cocinado lento.
Potencia media-baja	Microondas al 30% de potencia. Apropiado para descongelar alimentos.
Potencia baja	Microondas al 10% de potencia. Apropiado para mantener la comida caliente.





## ATENCIÓN

- El tiempo máximo que puede ajustarse es de 60 minutos.
- No use nunca la parrilla durante el cocinado con microondas.
- No haga funcionar nunca el horno vacío.
- A la máxima potencia de microondas, el horno reducirá automáticamente la potencia tras un tiempo determinado para alargar su vida útil.
- Si le diera la vuelta a los alimentos durante el funcionamiento, pulse   una vez y el procedimiento de cocinado preestablecido continuará.
- Si deseara sacar la comida antes de que transcurra el tiempo programado, pulse   una vez para borrar el procedimiento preestablecido y evitar el funcionamiento inesperado cuando utilice el microondas la próxima vez.

## Descongelar/reloj

### DESCONGELAR

Existen dos modos de descongelación, dEF1 y dEF2. dEF1 es para descongelar por peso y dEF2 para

descongelar por tiempo. Pulse  para seleccionar la descongelación por peso o por tiempo y la pantalla mostrará "dEF1" o "dEF2". Pulse repetidamente  o  para seleccionar el peso del alimento o el tiempo de descongelación. El rango de peso de dEF1 es de 100 a 1500 g, y el rango de tiempo opcional de dEF2 es de 0:10 a 60:00. Tras seleccionar el peso o el tiempo de la descongelación,

pulse  para iniciarla. Se oirá un sonido de zumbido para notificarle de la finalización de la operación. El modo de descongelación por peso dEF1 emitirá un pitido para indicarle que dé la vuelta a los alimentos durante la descongelación.

A continuación encontrará algunos consejos sobre el tiempo de descongelación:



dEF1	Para la descongelación, el rango de peso es de 100 g a 1500 g.
dEF2	Para la descongelación, el rango de tiempo es de 0:10 a 60:00.







### ATENCIÓN

- Será necesario dar la vuelta a los alimentos durante el funcionamiento para obtener un resultado uniforme.
- Por lo general, la descongelación llevará más tiempo que cocinar la comida.
- Si los alimentos pudieran cortarse con un cuchillo, el proceso de descongelación podrá considerarse como finalizado.
- Las microondas penetran en la mayoría de los alimentos unos 4 cm.
- Los alimentos descongelados deberán consumirse lo antes posible. No se recomienda meterlos en el frigorífico y congelarlos de nuevo.

### RELOJ (24 horas)



En el modo de espera, pulse y mantenga presionado  durante más de 3 segundos para acceder a la interfaz de ajuste del reloj. Al mismo tiempo, las horas parpadearán en la pantalla. Las horas se pueden ajustar pulsando repetidamente  o . Después de ajustar las horas, pulse

 para entrar en el modo de ajuste de los minutos. Los minutos se pueden ajustar pulsando repetidamente  o . Tras ajustar los minutos, pulse  de nuevo para confirmar y salir del modo de ajuste.

## COCINADO AUTOMÁTICO

Existen ocho menús automáticos: Patatas, Pasta, Pizza, Palomitas, Verduras, Bebidas, Carne y Pescado.

Pulse  de forma continua para seleccionar el menú deseado. La pantalla mostrará A.1 ~ A.8.

Pulse repetidamente  o  para seleccionar el peso del alimento deseado y, a continuación,

pulse  para iniciar el cocinado. Se oirá un sonido de zumbido para notificarle de la finalización de la operación.

Pantalla	Alimento	Peso de cocinado
A.1	Patatas	Los pesos opcionales son 250 g, 500 g y 750 g.
A.2	Pasta	Los pesos opcionales son 50 g, 100 g y 150 g.
A.3	Pizza	Los pesos opcionales son 200 g y 400 g.
A.4	Palomitas	El peso opcional es 100 g.
A.5	Verduras	Los pesos opcionales son 200 g, 400 g y 600 g.
A.6	Bebidas	Los pesos opcionales son 1 taza, 2 tazas o 3 tazas, cada una de aproximadamente 250 ml.
A.7	Carne	Los pesos opcionales son 200 g, 400 g y 600 g.
A.8	Pescado	Los pesos opcionales son 200 g, 400 g y 600 g.





### ATENCIÓN

- La temperatura de los alimentos antes del cocinado debería ser de entre 20 °C y 25 °C. Los alimentos que estén a una temperatura superior o inferior antes del cocinado requerirán un menor o mayor tiempo de cocinado.
- La temperatura, el peso y la forma de los alimentos tendrán un efecto importante en el cocinado. Si se detectara una diferencia importante respecto a los datos indicados en el cuadro de menús anterior, podrá ajustar el tiempo de cocinado para un resultado óptimo.

## FUNCIÓN GRILL

Existen tres modos de Grill: G., G-1 y G-2. Estos son: grill, modo combinado 1 de cocinado con grill y

microondas y modo combinado 2 de cocinado con grill y microondas. Pulse repetidamente 

para seleccionar el modo deseado y la pantalla mostrará "G.", "G-1" o "G-2". Pulse repetidamente 

o  para seleccionar el tiempo de cocción; el rango de tiempo que puede regularse es de 0:10 a

60:00. Tras seleccionar el tiempo de cocinado, pulse  para iniciar el cocinado. Se oirá un sonido de zumbido para notificarle de la finalización de la operación.



G.	Grill: la resistencia térmica estará encendida durante el tiempo de funcionamiento y puede utilizarse para cocinar carnes finas de cerdo, salchichas, alitas de pollo, etc. ya que puede obtenerse un bonito color dorado.
G-1	Combinación de cocinado con grill y microondas. 30 % de microondas y 70 % de grill.
G-2	Combinación de cocinado con grill y microondas. 55 % de microondas + 45 % de grill.





### ATENCIÓN

En el modo de grill, todas las partes del horno, así como la parrilla y los recipientes de cocinado, se pueden poner muy calientes. Tenga mucho cuidado al extraer cualquier artículo del horno. Utilice manoplas o guantes para horno gruesos para EVITAR QUEMADURAS.

### DETENER

En el proceso de los ajustes de cocinado, podrá pulsar  para cancelar los ajustes y volver al modo en espera. Durante el cocinado, también podrá pulsar  para pausar. En el estado de pausa, podrá pulsar  de nuevo para cancelar la función y volver al modo en espera.

### INICIAR/+30s

Después de ajustar el tiempo de cocinado o el peso de los alimentos, pulse  para iniciar el cocinado inmediatamente. En el estado de funcionamiento, podrá pulsar  para aumentar el tiempo; cada pulsación del botón incrementará el tiempo de cocinado en 30 segundos, pero el tiempo de cocinado no podrá ajustarse en el modo de menú ni el modo de descongelación por peso.

### EXPRES

En el modo en espera, después de introducir los alimentos en el horno microondas y cerrar la puerta, pulse  para iniciar el cocinado rápido. El tiempo de cocinado predeterminado es de 30 segundos. Se oirá un sonido de zumbido para notificarle de la finalización de la operación.

### FUNCIÓN DE BLOQUEO PARA NIÑOS

Utilice esta función para bloquear el panel de control de forma que los niños no puedan utilizar el horno sin supervisión. Todos los botones estarán inoperativos en este modo.

1) Establecer bloqueo: Pulse y mantenga presionado  durante aproximadamente 3 segundos.

2) Cancelar bloqueo: Pulse y mantenga presionado  durante aproximadamente 3 segundos.

## **Consejos de cocción**

La cocción puede verse afectada por los siguientes factores:

### **Distribución de la comida**

Coloque las partes más gruesas por el exterior del plato y las más delgadas por el centro de manera uniforme. Intente no amontonar la comida.

### **Tiempo de cocción**

Empiece eligiendo un tiempo de cocción reducido, evalúe cómo de cocinado está el plato una vez transcurrido dicho periodo, y extienda el tiempo en función de ello. Una cocción excesiva puede quemar la comida y crear humos.

### **Cocinar la comida uniformemente**

Durante la cocción, se debe dar la vuelta a comidas como pollos, hamburguesas o chuletas. De ser aplicable, agite la comida desde el exterior hacia el centro del plato una o dos veces durante la cocción.

### **Dejar reposar un tiempo**

Una vez finalizada la cocción, deje la comida en el horno por un tiempo. Esto permite completar la cocción y que se enfríe gradualmente.

### **Cómo determinar si la comida está hecha**

Para determinar si la comida está hecha, además de su color y dureza, también se puede comprobar lo siguiente:

- Sale vapor por todos lados, no sólo por los bordes.
- Las articulaciones de las aves pueden moverse con facilidad.
- No se observa sangre en el cerdo o el ave.
- El pescado tiene un aspecto opaco y la carne puede separarse fácilmente con un tenedor.

### **Bandeja para dorar**

Cuando utilice una bandeja para dorar o un recipiente que se caliente, coloque debajo un artículo resistente al calor a modo de aislante, como un plato de porcelana, para prevenir daños en el plato giratorio o el soporte rodante.

### **Envolturas de plástico aptas para microondas**

Cuando cocine comida muy grasienta, no deje que la envoltura de plástico entre en contacto con la comida, dado que podría derretirse.

### **Recipientes de plástico aptos para microondas**

Algunos recipientes de plástico aptos para microondas podrían no ser adecuados para comidas con un alto contenido de grasa o azúcar. Asimismo, no se debe superar el tiempo de precalentamiento especificado en el manual de instrucciones del recipiente.

## **Comidas**

### *Alimentos a evitar con el horno microondas*

Si selecciona un método de cocinado que utilice microondas, no deberá intentar nunca:

- Intentar freír alimentos: es imposible controlar con precisión la temperatura de los aceites y las grasas de cocción, por lo que existirá un riesgo de incendio.
- Intentar cocinar o calentar huevos en su cáscara, huevos duros (con o sin cáscara) o caracoles, ya que podrían explotar.

- Cocinar alimentos con su cáscara intacta (por ejemplo, castañas) o con piel dura (por ejemplo, tomates, patatas, salchichas). Hágales siempre un pequeño corte.

#### *Temperaturas de los alimentos*

El microondas funciona de tal modo que solo calienta los alimentos. Por lo tanto, los recipientes pueden permanecer relativamente fríos mientras que los alimentos que contienen podrían estar muy calientes. Para evitar quemarse, remueva el contenido y compruebe su temperatura antes de servirlo, sobre todo si es para los niños.

Agite bien los biberones y vierta unas gotas sobre su muñeca para comprobar la temperatura.

#### *Preparación de los alimentos para cocinarlos*

Retire las tetinas y las tapas de los biberones y de los potitos antes de calentarlos en el microondas.

Acuérdese de cubrir el alimento en los casos siguientes:

- Para evitar salpicaduras en el interior del horno.
- Para retener la humedad de la comida para cocinarla.

#### *Calentamiento de líquidos*

Los líquidos calentados en el microondas podrían rebosar de manera repentina al sacarlos del aparato. Esto se debe a que el vapor producido al alcanzar la temperatura de ebullición tiende a quedar atrapado en el líquido hasta que se mueve.

Para evitar este fenómeno y la posibilidad de sufrir quemaduras, coloque siempre una cuchara de plástico en el líquido que desea calentar.

A los recipientes se les puede hacer una prueba muy sencilla para comprobar su "transparencia" a las microondas:

Coloque el recipiente vacío junto con un vaso de agua en el plato giratorio y haga funcionar el horno microondas a su potencia máxima durante un minuto.

Al cabo de un minuto, compruebe lo siguiente:

- Si el recipiente está frío, significa que es "transparente" y que puede utilizarse para cocinar con microondas.
- Si el recipiente está templado o caliente, significará que es absorbente y no deberá utilizarse para cocinar con microondas.

## **LIMPIEZA Y MANTENIMIENTO**

Antes del efectuar cualquier operación de limpieza o mantenimiento en su horno microondas, desenchúfelo de la corriente y espere a que se haya enfriado a la temperatura ambiente.

### **Consejos de índole general**

La limpieza frecuente del horno microondas evitará que se produzcan humos y malos olores durante el cocinado o que se generen chispas en su cavidad y alrededor de la junta de la puerta.

No deje que se acumulen restos de comida o grasa en el interior del horno o en la junta de la puerta.

Asegúrese de mantener la cubierta de guía de ondas limpia en todo momento. Si se

dejaran restos de comida o grasa en la cubierta, se podrían producir chispas y daños en el horno, lo cual anularía la garantía.

### **Puerta del horno**

Utilice un paño húmedo para eliminar cualquier resto de alimentos o grasa que pudiera haberse acumulado entre la junta de la puerta y el interior del horno, ya que es importante mantener limpia esta zona en todo momento.

### **Superficies de la cavidad del horno**

Elimine cualquier salpicadura de grasa de la superficie de la cavidad del horno utilizando agua y jabón. Seguidamente, aclare y séquela bien con un paño.

Deberá esmerarse la limpieza del burlete de la puerta y la cavidad del horno para así garantizar que la puerta cierre correctamente y no se produzcan chispas entre la cavidad del horno y el conjunto de la puerta.

No utilice productos abrasivos, tales como estropajos, que pudieran dañar las superficies de la cavidad del horno y la puerta.

### **Superficies exteriores**

Utilice un trapo húmedo para limpiar la superficie exterior.

No utilice productos abrasivos, tales como estropajos, que puedan dañar el acabado de las superficies. Asegúrese de que no penetre agua a través de las aberturas de ventilación.

Los accesorios se deberán lavar a mano con agua jabonosa templada.

### **ATENCIÓN:**

Algunas cubiertas de guía de ondas se pueden dañar fácilmente. Tenga cuidado cuando las limpie.

No lave los accesorios en el lavavajillas.

### **Limpieza de superficies que entran en contacto con los alimentos**

Por motivos de higiene, el plato giratorio de cristal deberá limpiarse con regularidad, dado que puede entrar en contacto con los alimentos.

El plato giratorio deberá limpiarse con agua jabonosa tibia y secarse bien a continuación.

Si el interior del horno y la junta de la puerta no se mantienen en perfecto estado de limpieza, existe el riesgo de dañar el horno debido a las chispas producidas en el interior, lo cual anularía la garantía.

Nunca raspe las paredes de la cavidad del horno utilizando objetos afilados o puntiagudos.

## ESPECIFICACIONES

Tensión y frecuencia nominales:	230V~ 50Hz
Potencia nominal de entrada (microondas):	1280W
Potencia nominal de entrada (Grill):	1000W
Potencia nominal de salida (microondas):	800W
Frecuencia del microondas:	2450MHz

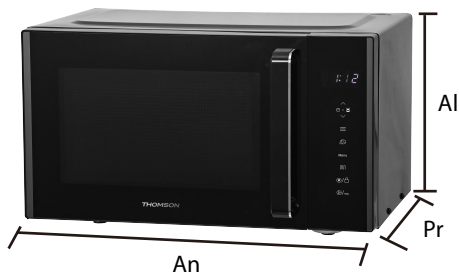

Dimensiones (medidas externas)	(Al) 282 x (An) 482 x (Pr) 382 mm
Dimensiones (medidas internas / cavidad)	(Al) 210 x (An) 340 x (Pr) 310 mm
Peso (aprox.)	12.3 kg

El consumo de energía en los modos preparado: <0,8W

El tiempo que ha de transcurrir para que el equipo alcance automáticamente lo modo preparado:  
15 minutos

## RESOLUCIÓN DE PROBLEMAS

<b>Fenómenos normales</b>	
<b>El horno microondas interfiere con la recepción de TV</b>	La recepción de la radio y la televisión podría verse afectada cuando el horno microondas está en funcionamiento. Lo mismo sucede con aquellas interferencias producidas por pequeños electrodomésticos tales como batidoras, aspiradoras o ventiladores eléctricos. Esto es un fenómeno normal.
<b>Luz del horno tenue</b>	Durante la cocción con microondas a baja potencia, la luz del horno se podría atenuar. Esto es un fenómeno normal.
<b>Se acumula vapor en la puerta del horno y sale aire caliente por las ranuras de ventilación</b>	Podrá producirse vapor durante la cocción de los alimentos. La mayor parte del vapor se escapa por las ranuras de ventilación. Aunque también se puede acumular en otros lugares, tales como la puerta del horno. Esto es un fenómeno normal.
<b>Se ha puesto en marcha el horno de manera inadvertida sin alimentos en su interior.</b>	Se prohíbe poner en marcha el aparato sin alimentos en su interior. De lo contrario, podría causar daños en el interior del horno.

<b>Problema</b>	<b>Posibles causa</b>	<b>Solución</b>
<b>El horno no funciona.</b>	El cable de alimentación no está correctamente enchufado.	Desenchufe el aparato y vuelva a enchufarlo de nuevo al cabo de 10 segundos.
	Hay algún problema con la toma de corriente.	Enchufe otro aparato a la toma de corriente para comprobarla.
<b>El horno microondas no calienta.</b>	La puerta no está bien cerrada.	Cierre bien la puerta.
<b>El plato giratorio de vidrio hace ruido durante el funcionamiento del horno microondas.</b>	Los rodillos del soporte o su superficie de rodadura en la base del horno están sucios.	Consulte la sección de 'LIMPIEZA Y MANTENIMIENTO' para limpiar las partes sucias.
	El plato giratorio de vidrio no está correctamente instalado en su sitio.	Coloque correctamente el plato giratorio de vidrio.
<b>Arco o chispa</b>	Materiales que no deben utilizarse en un horno microondas	Utilice únicamente utensilios de cocina aptos para microondas.
	El horno se pone en funcionamiento vacío.	No ponga el horno en funcionamiento si está vacío.
	Restos de comida derramada permanecen en la cavidad.	Cubra los alimentos con una tapa apta para microondas. Limpie la cavidad con una toalla húmeda.
	Residuos de comida han salpicado sobre la placa de mica.	Limpie la tapa de mica con una toalla húmeda.

## MEDIDAS DE SEGURIDAD DURANTE EL MANTENIMIENTO O LA REPARACIÓN

### Atención: RADIACIÓN DE MICROONDAS

1. El condensador de alta tensión permanece cargado tras la desconexión. Antes de tocarlo, cortocircuite el borne negativo del condensador H. V. con la carcasa del horno (utilice un destornillador) para descargarlo.
2. Durante un mantenimiento o reparación, la desinstalación de las piezas enumeradas a continuación podrían dar acceso a potenciales superiores a 250 V respecto a tierra.
  - Magnetron
  - Transformador de alta tensión
  - Condensador de alta tensión
  - Diodo de alta tensión
  - Fusible de alta tensión
3. Las condiciones siguientes podrían causar una exposición indebida a las microondas durante un mantenimiento o reparación.
  - Instalación incorrecta del magnetron.
  - Emparejamiento incorrecto del mecanismo de cierre, la bisagra de la puerta y la puerta.
  - Instalación del soporte del interruptor.
  - Puerta, junta de la puerta o carcasa dañadas.

## ELIMINACIÓN



Somos un distribuidor responsable y nos preocupa el medio ambiente. Por este motivo le pedimos que siga correctamente las instrucciones de eliminación a la hora de desechar el aparato y su material de embalaje. De este modo, contribuirá a la conservación de los recursos naturales y garantizará que se recicla de modo correcto para preservar la salud las personas y el medio ambiente.

Este aparato y su embalaje se deben desechar conforme a la normativa y regulación local. Debido a que el aparato contiene componentes electrónicos, el aparato y sus accesorios no se deben tirar en la basura doméstica al final de la vida útil del aparato.

Consulte a las autoridades locales sobre el modo correcto de eliminación y reciclaje de residuos.

El aparato se debe depositar en un punto local de recogida de residuos para proceder a su reciclaje. En algunos puntos de recogida se aceptan residuos gratuitamente.

Le pedimos disculpas por cualquier problema provocado por pequeñas inconsistencias en estas instrucciones, que podrían ser debidas al proceso de desarrollo y mejora del producto.

Etablissements Darty & fils ©,  
9 Rue des Bateaux-Lavois, 94200 Ivry-sur-Seine, France 20/08/2025  
[Ets.Darty@fnacdarty.com](mailto:Ets.Darty@fnacdarty.com)

## ÍNDICE

INSTRUÇÕES DE SEGURANÇA IMPORTANTES	63
GUIA DOS UTENSÍLIOS	67
DESCRIÇÃO DO APARELHO	68
INSTALAÇÃO DO FORNO MICRO-ONDAS	70
PANEL DE CONTROLO	71
FUNCIONAMENTO	72
LIMPIEZA E MANUTENÇÃO	77
SPECIFICAÇÕES	79
RESOLUÇÃO DE PROBLEMAS	79
ELIMINAÇÃO	81

Este produto foi fabricado e vendido sob a responsabilidade da Etablissements Darty et Fils (S.A.S). THOMSON e o logótipo da THOMSON são marcas comerciais usadas sob licença pela Etablissements Darty et Fils (S.A.S) – mais informações em [www.thomson-brand.com](http://www.thomson-brand.com). Todos os outros produtos, serviços, empresas, marcas comerciais, nomes comerciais ou do produto e logótipos referenciados pertencem aos respetivos proprietários.

## **INSTRUÇÕES DE SEGURANÇA IMPORTANTES**

### **LEIA COM ATENÇÃO E GARDE PARA FUTURAS REFERÊNCIAS**

#### **AVISOS**

- Este aparelho foi criado para ser usado em aplicações domésticas e semelhantes, como:
  - Áreas de cozinha do pessoal em lojas, escritórios e outros ambientes de trabalho;
  - Casas de quinta;
  - Por clientes em hotéis, motéis e outros tipos de ambientes residenciais;
  - Ambientes do tipo residenciais com pequeno-almoço.
- Este aparelho pode ser utilizado por crianças com idade a partir dos 8 anos e pessoas com capacidades físicas, sensoriais ou mentais reduzidas ou, ainda, com falta de experiência ou conhecimentos se tiverem sido supervisionadas e instruídas relativamente à utilização do aparelho de uma forma segura e estão cientes dos riscos envolvidos.

As crianças não devem brincar com o aparelho.

A limpeza e a manutenção não devem ser realizadas por crianças, exceto se tiverem mais de 8 anos e forem supervisionadas.

- Se o fio da alimentação ficar danificado, deverá ser substituído pelo fabricante, pelo seu agente de reparações ou por qualquer indivíduo competente, de modo a evitar qualquer perigo.
- AVISO: Se a porta ou os vedantes da porta estiverem danificados, o micro-ondas não deve funcionar até ter sido reparado por uma pessoa competente.
- AVISO: Efetuar qualquer assistência técnica ou reparação que implique a remoção de uma tampa que protege da exposição à energia das micro-ondas pode constituir um perigo para qualquer pessoa que não seja competente.
- AVISO: Os líquidos e demais alimentos não devem ser aquecidos em recipientes fechados que podem explodir.
- Mantenha um espaço livre, no mínimo, de 30 cm por cima do micro-ondas.
- Utilize apenas utensílios adaptados à utilização em micro-ondas.
- Ao aquecer alimentos em recipientes de plástico ou papel, vigie o micro-ondas, devido à possibilidade de ignição.
- Ao aquecer alimentos em recipientes de plástico ou papel, vigie o micro-ondas, devido à possibilidade de ignição.

- Se vir fumo, desligue o aparelho ou retire a ficha da tomada e mantenha a porta fechada para abafar quaisquer chamas.
- O aquecimento de bebidas no micro-ondas pode produzir uma intensa ebulição retardada, por conseguinte, manuseie o recipiente com muito cuidado.
- O conteúdo dos biberões e frascos de comida de bebé devem ser mexidos ou agitados e a temperatura verificada antes do consumo, de forma a evitar queimaduras.
- Ovos com a casca e ovos cozidos não devem ser aquecidos no microondas, uma vez que podem explodir, mesmo depois do aquecimento do microondas ter terminado.
- Relativamente às instruções de limpeza dos vedantes da porta, cavidades, peças adjacentes e superfícies em contacto com a comida, consulte "LIMPEZA E MANUTENÇÃO" nas páginas 77-78 do manual.
- O microondas deve ser limpo regularmente e quaisquer depósitos de alimentos devem ser removidos.
- A falta de limpeza do microondas pode dar origem à deterioração da superfície, que pode afetar de forma adversa a vida do aparelho e resultar numa situação de risco.
- O micro-ondas foi concebido para ser utilizado autonomamente.
- O aparelho não deve ser colocado num armário.
- Este aparelho é um equipamento da Classe B do Grupo 2  
Equipamento do Grupo 2: o grupo 2 contém todo o equipamento de radiofrequência ISM em que a energia de radiofrequência no intervalo de frequência de 9 kHz a 400 GHz é gerada e usada deliberadamente ou usada apenas localmente, na forma de radiação eletromagnética, conexão indutiva e/ou capacitiva, para o tratamento de material, para efeitos de inspeção/análise, ou para transferência de energia eletromagnética.  
O equipamento de Classe B é um equipamento adequado para utilização em locais em ambientes residenciais e em estabelecimentos diretamente ligados a uma rede de fornecimento de energia de baixa tensão que abastece edifícios usados para fins domésticos.
- Após cada ciclo de cozedura, a ventoinha de arrefecimento continua a funcionar durante algum tempo para permitir o arrefecimento rápido e o funcionamento seguro do microondas.
- Recipientes metálicos para alimentos e bebidas não são permitidos enquanto cozinha com o micro-ondas.
- O aparelho não deve ser limpo com um limpador a vapor.

- A superfície posterior do aparelho deve ser colocada contra uma parede.
- O aparelho não se destina a ser operado por intermédio de um temporizador externo ou sistema de controlo remoto.



- As superfícies podem aquecer quando o aparelho está a funcionar.
- A temperatura de superfícies acessíveis pode ser alta quando o aparelho está a funcionar.
- Durante a utilização, o aparelho fica quente. Deverá ter cuidado para evitar tocar nos elementos de aquecimento dentro do forno.
- A porta ou a superfície exterior podem aquecer quando o aparelho está a funcionar.
- O aparelho não deve ser instalado atrás de uma porta decorativa para evitar o superaquecimento.
- Mantenha o aparelho e o fio fora do alcance de crianças com idade inferior a 8 anos.
- Não coloque o aparelho em cima ou perto de um fogão a gás ou elétrico que esteja quente, nem permita que toque num forno ou mini-forno aquecido.
- AVISO: Quando o aparelho for utilizado no modo combinado, as crianças só devem usar o microondas sob a supervisão de um adulto, devido às temperaturas geradas.
- AVISO: O aparelho e as partes acessíveis ficam quentes durante a utilização. Deverá ter cuidado para evitar tocar nos elementos de aquecimento. As crianças com idade inferior a 8 anos não devem estar junto do aparelho, exceto se continuamente supervisionadas.
- Não use produtos de limpeza abrasivos nem raspadores de metal afiados para limpar o vidro da porta do microondas, pois estes podem riscar a superfície, o que pode dar origem a quebras do vidro.
- Não deve ser usada máquina de limpeza a vapor.

## **PRECAUÇÕES PARA EVITAR A POSSÍVEL EXPOSIÇÃO À ENERGIA EXCESSIVA DAS MICRO-ONDAS**

1. A utilização do micro-ondas com a porta aberta pode resultar numa exposição perigosa à energia das micro-ondas. É importante não manipular o mecanismo de segurança da porta.
2. Não coloque qualquer objeto entre a parte dianteira do micro-ondas e a porta, nem permita a acumulação de sujidade ou resíduos de limpeza nas superfícies vedantes.
3. Não utilize o micro-ondas se estiver danificado. É muito importante que a porta do micro-ondas se feche correctamente e que não haja danos:
  - a) na porta (dobrada),
  - b) nas dobradiças e trincos (partidos ou soltos),
  - c) nos vedantes da porta e superfícies vedantes.
4. O micro-ondas não deverá ser ajustado ou reparado por outras pessoas para além de pessoal de reparação qualificado.

- Quando não usar o micro-ondas durante um longo período de tempo, desligue-o da alimentação. Para isso, retire a ficha da tomada.
- A ficha deverá ser o modo principal para desligar o aparelho e deverá estar sempre acessível.
- Micro-ondas não pode ser utilizado com a porta aberta, devido aos bloqueios de segurança incorporados no mecanismo da porta, que desligam as funções de cozedura quando a porta está aberta. Utilizar o micro-ondas com a porta aberta pode dar origem a uma exposição nociva à energia das micro-ondas. É importante não alterar o mecanismo da porta.
- Não permita que água nem qualquer outro líquido entrem no micro-ondas através das ranhuras de ventilação.
- Não coloque qualquer objeto entre a parte dianteira do micro-ondas e a porta, nem permita a acumulação de sujidade ou resíduos de limpeza nas superfícies vedantes.
- Evite usar recipientes com lados retos com pescoços estreitos.
- Mexa qualquer líquido antes de voltar a colocar o recipiente no micro-ondas a meio do tempo de aquecimento.
- Após o aquecimento, permita sempre um tempo para assentar, mexa ou bata o conteúdo e verifique cuidadosamente a temperatura antes do consumo.

## GUIA DOS UTENSÍLIOS

Dependendo do método de confeção, é necessário escolher um recipiente seguro e adequado. Se não for devidamente selecionado, não só afetará o efeito da confeção, como também danificará o recipiente ou o forno micro-ondas. Consulte a tabela abaixo para a utilização.

Material do recipiente	Micro-ondas	Grelha	Combi	Notas
Cerâmica resistente ao calor	Sim	Sim	Sim	Nunca utilize as cerâmicas decoradas com bordo de metal ou vidradas. Recomendamos a utilização de cerâmicas, vidro resistente a altas temperaturas e recipientes de plástico que aguentem temperaturas acima dos 120 °C.
Plástico resistente ao calor	Sim	Não	Não	Não pode ser utilizado para cozinhar no micro-ondas durante muito tempo.
Vidro resistente ao calor	Sim	Sim	Sim	
Película de plástico	Sim	Não	Não	Não deve ser utilizada quando cozinhar carne ou costeletas, uma vez que a temperatura elevada pode danificar a película.
Grelha	Não	Sim	Sim	A grelha do grill só pode ser usada no modo de grill e modo combinado.
Recipiente metálico	Não	Não	Não	Não deve ser utilizado no forno micro-ondas. O micro-ondas não consegue penetrar no metal.
Lacado	Não	Não	Não	Fraca resistência ao calor Não pode ser usado para cozinhar a alta temperatura.
Madeira e papel de bambu	Não	Não	Não	Fraca resistência ao calor Não podem ser usados para cozinhar a alta temperatura.

## DESCRIÇÃO DO APARELHO

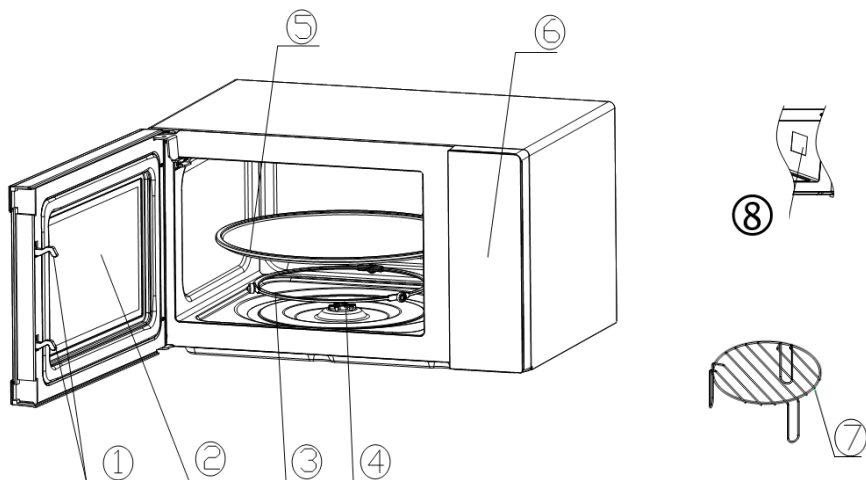

### 1) Bloqueio da porta

A porta do forno micro-ondas deve estar devidamente fechada para que o mesmo funcione.

### 2) Janela de observação

Permite que o utilizador observe o estado da confeção.

### 3) Anel rotativo

O prato rotativo de vidro assenta nas suas rodas; suporta o prato rotativo e ajuda-o a manter o equilíbrio enquanto gira.

### 4) Eixo rotativo

O prato rotativo de vidro assenta no eixo; o motor por baixo faz com que o prato rotativo gire.

### 5) Prato rotativo

Os alimentos assentam no prato rotativo, a sua rotação durante o funcionamento ajuda a cozinhar os alimentos uniformemente.



### CUIDADO

- Coloque o anel rotativo primeiro.
- Encaixe o prato rotativo no eixo rotativo e certifique-se de que a engrenagem funciona devidamente.

### 6) Painel de controlo

Veja abaixo os detalhes.

### **7) Grelha**

Usada para colocar os alimentos a grelhar.

### **8) Cobertura da guia da onda**

Encontra-se no interior do forno micro-ondas, junto à parede do painel de controlo.



#### **AVISO**

Nunca retire a cobertura da guia da onda.

## INSTALAÇÃO DO FORNO MICRO-ONDAS

### Preparação

Retire todo o material de empacotamento e acessórios. Examine o micro-ondas quanto à existência de danos, como amolgadelas ou a porta partida. Não instale o micro-ondas se existirem danos.

Estrutura: Retire a película protetora na superfície da estrutura do micro-ondas.

**Não retire a cobertura de mica ligeiramente castanha anexa ao interior da cavidade do micro-ondas, para proteger o magnetron.**

### Localização

- Escolha uma superfície nivelada com espaço aberto suficiente para as ventilações de entrada e/ou saída.

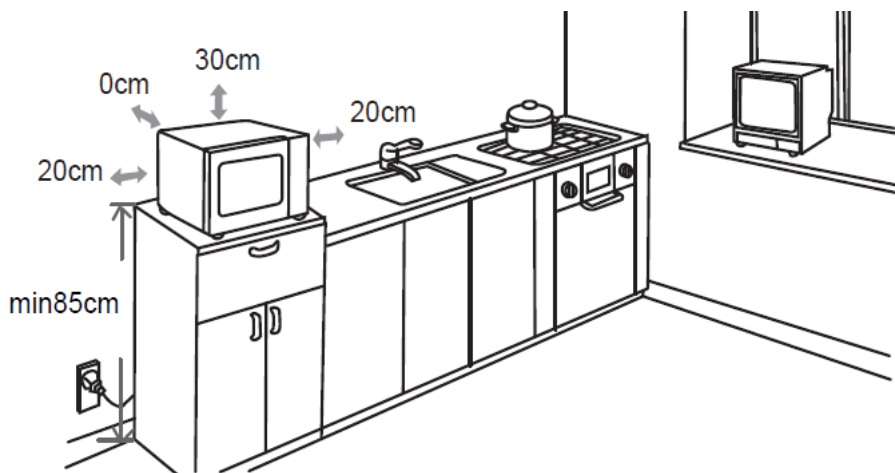

- O micro-ondas deve ser colocado numa superfície situada a mais de 85 cm do chão.
- É necessário um espaço mínimo de 20 cm em ambos os lados do micro-ondas.
- A altura mínima de espaço livre acima da superfície superior do micro-ondas é de 30 cm.
- Não retire os pés do fundo do micro-ondas.
- O bloqueio das aberturas de entrada e/ou saída pode danificar o micro-ondas.
- Coloque o micro-ondas o mais afastado possível de rádios e televisores.
- O funcionamento do micro-ondas pode provocar interferências na recepção de rádio ou televisão.
- Ligue o seu micro-ondas a uma tomada elétrica padrão com ligação à terra. Certifique-se de que a tensão e frequência da tomada correspondem às que estão indicadas na placa das especificações.
- AVISO: Não instale o micro-ondas sobre uma placa de fogão ou sobre qualquer outro aparelho que produza calor. Se instalado junto ou sobre uma fonte de calor, o micro-ondas pode ficar danificado e a garantia será considerada nula.

## PANEL DE CONTROLO

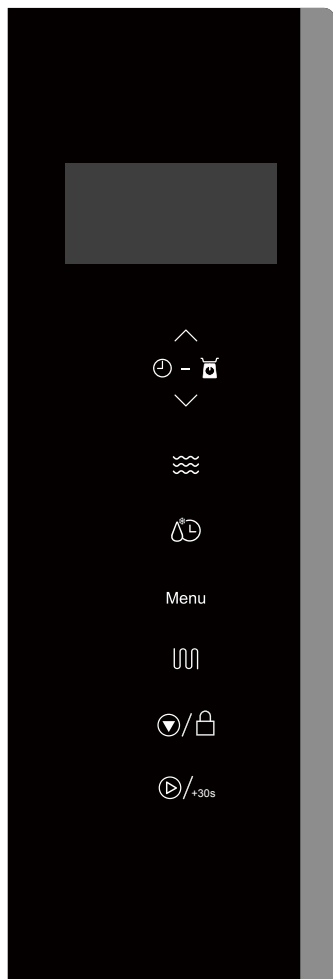



### Visor

São apresentados o tempo de cozedura, potência e indicadores.



### Definição do tempo/peso

Prima  ou  para definir o tempo ou o peso.



### Cozinhar no micro-ondas

Prima este botão para definir o nível de potência do micro-ondas.



### Descongelar por peso ou tempo

Prima este botão para descongelar comida por peso ou tempo.



### Menu

Prima este botão para selecionar os menus automáticos.



### Cozinhar com grill

Prima este botão para escolher um programa de cozedura com grill ou um dos dois modos de cozedura combinada.



### Parar/Bloqueio de segurança para crianças

- Prima para cancelar as definições ou reiniciar o micro-ondas antes de definir um programa de cozedura.
- Prima uma vez para parar de cozinhar temporariamente, ou prima duas vezes para cancelar.
- Também é utilizado para definir o sistema de bloqueio de segurança para crianças.



### Início/+ 30 seg./Confirmar





- Prima para iniciar um programa de cozedura ou definir um programa rápido.
- Prima para confirmar a definição.

# FUNCIONAMENTO

## Antes de cozinhar

O visor acende quando se liga o forno micro-ondas, depois o forno micro-ondas entra no estado inativo e o visor apresenta 1:00.



## Função do micro-ondas

Existem cinco níveis de potência de micro-ondas, 100P, 80P, 50P, 30P e 10P. Prima  continuamente para selecionar a potência de micro-ondas pretendida. Prima repetidamente  ou  para ajustar o tempo. O tempo máximo que pode ser selecionado são 60:00. Depois de selecionar o tempo de cozedura, prima  / +30s para começar a cozinhar. O aparelho emite um som de zumbido para notificar a conclusão da operação.

Alta potência	Potência do micro-ondas a 100%. Aplicável para uma confeção rápida e meticulosa.
Potência média alta	Potência do micro-ondas a 80%. Aplicável para uma cozedura normal
Potência média	Potência do micro-ondas a 50%. Aplicável para cozedura lenta.
Potência média baixa	Potência do micro-ondas a 30%. Aplicável para descongelar alimentos.
Baixa potência	Potência do micro-ondas a 10%. Aplicável para manter quente







## CUIDADO

- O tempo máximo que pode ser definido é de 60 minutos.
- Nunca use a grelha enquanto cozinha com o micro-ondas.
- Nunca utilize o micro-ondas se estiver vazio.
- Na potência máxima do micro-ondas, o forno reduz automaticamente a potência após um certo tempo de confeção para prolongar a vida útil.
- Se virar os alimentos durante o funcionamento, prima  / +30s uma vez e o processo de confeção predefinido continua.
- Se quiser remover os alimentos antes do tempo definido, tem de premir  /  uma vez para apagar o processo definido para evitar um funcionamento não intencional da próxima vez que utilizar.

## Descongelamento/relógio

### DESCONGELAÇÃO

Existem dois modos de descongelamento, dEF1 e dEF2. dEF1 para descongelamento por peso e dEF2 para descongelamento por tempo. Prima  para selecionar descongelamento por peso ou por tempo, e o visor indica "dEF1" ou "dEF2". Prima repetidamente  ou  para selecionar o peso dos alimentos ou o tempo de descongelamento. O intervalo de peso de dEF1 é de 100 a 1500g, e o intervalo de tempo opcional de dEF2 é de 0:10 a 60:00. Após selecionar o peso ou o tempo de descongelamento, prima  para iniciar a descongelamento. O aparelho emite um som de zumbido para notificar a conclusão da operação. O modo de descongelamento dEF1 por peso emite um sinal sonoro para que os alimentos sejam virados durante a descongelamento.

Seguem-se alguns conselhos sobre o tempo de descongelamento dos alimentos:



dEF1	Para a descongelamento, o intervalo de peso é de 100g a 1500 g.
dEF2	Para a descongelamento, o intervalo de tempo é de 0:10 a 60:00.







### CUIDADO

- É necessário virar os alimentos durante o funcionamento para que o efeito seja uniforme.
- Normalmente, o descongelamento necessita de mais tempo do que a confeção dos alimentos.
- Se consegue cortar os alimentos com a faca, o processo de descongelamento está concluído.
- O forno micro-ondas penetra até 4cm na maioria dos alimentos.
- Os alimentos descongelados devem ser consumidos o mais rapidamente possível, não sendo aconselhável voltar a colocar no frigorífico e voltar a congelar.

### RELÓGIO (24 horas)

No modo inativo, prima e mantenha premido  durante mais de 3 segundos para entrar na interface de acerto do relógio. As horas podem ser definidas premindo repetidamente  ou .

Pode acertar a hora rodando o botão. Após acertar a hora, prima  para introduzir o modo de definição dos minutos. Os minutos podem ser definidos premindo repetidamente  ou .



Após acertar os minutos, prima  novamente para confirmar e sair do modo de definição.

## COZEDURA AUTOMÁTICA

Existem oito menus automáticos, Batata, Massa, Pizza, Pipocas, Vegetais, Bebidas, Carne e Peixe. Prima

**Menu**

continuamente para selecionar o menu desejado, o visor indica A.1 ~ A.8. Prima

repetidamente  ou  para selecionar o peso desejado dos alimentos e, em seguida, prima

 / +30s

para começar a cozedura. O aparelho emite um som de zumbido para notificar a conclusão da operação.

Visor	Alimento	Peso de confeção
A.1	Batatas	Os pesos opcionais são 250g, 500g e 750g.
A.2	Massa	Os pesos opcionais são 50g, 100g e 150g.
A.3	Pizza	Os pesos opcionais são 200g e 400g.
A.4	Pipocas	O peso opcional é 100g.
A.5	Vegetais	Os pesos opcionais são 200g, 400g e 600g.
A.6	Líquidos	Os pesos opcionais são 1 chávena, 2 chávenas ou 3 chávenas, cada uma com cerca de 250 ml.
A.7	Carne	Os pesos opcionais são 200g, 400g e 600g.
A.8	Peixe	Os pesos opcionais são 200g, 400g e 600g.





### CUIDADO

- A temperatura dos alimentos antes da confeção seria de 20°C – 25°C. Uma temperatura mais alta ou mais baixa dos alimentos antes da confeção requer um aumento ou diminuição do tempo de confeção.
- A temperatura, o peso e a forma dos alimentos influenciam bastante o efeito da confeção. Se houver qualquer desvio ao fator indicado no menu acima, pode ajustar o tempo de confeção para obter o melhor resultado.

## FUNÇÃO DE GRILL

Existem 3 modos de grill: G., G-1 e G-2. Eles são: Grill, combinação 1 de grill e micro-ondas, e combinação

2 de grill e micro-ondas. Prima repetidamente  para selecionar o modo desejado, e o visor

apresenta "G.", "G-1" ou "G-2". Prima repetidamente  ou  para selecionar o tempo de cozedura. O tempo pode ser regulado de 0:10 a 60:00. Após selecionar o tempo de cozedura, prima

 / +30s

para começar a cozinhar. Será ouvido um som de aviso para notificar quando a operação terminar.

G.	No grill, o elemento de aquecimento é alimentado eletricamente durante o funcionamento, o que se aplica para carnes finas ou porco, salsichas ou asas de frango, para obter uma boa cor tostada.
----	--

G-1	Combinação de cozedura com grill e micro-ondas. 30% micro-ondas + 70% grill.
G-2	Combinação de cozedura com grill e micro-ondas. 55% micro-ondas + 45% grill.





### CUIDADO

No modo de grill, todas as partes do micro-ondas, bem como a grelha e recipientes de cozedura, podem ficar muito quentes. Tenha cuidado quando retirar um artigo do micro-ondas. Use uma base de pano resistente ou luvas para o forno PARA EVITAR QUEIMADURAS.

### STOP (PARAR)

Durante as definições de cozedura, pode premir  para cancelar as definições e regressar ao estado inativo. Durante a cozedura, pode premir  para pausar. No estado de pausa, pode premir  novamente para cancelar a função e voltar ao estado inativo.

### INÍCIO/+30 s



Depois de definir o tempo de cozedura ou o peso dos alimentos, prima  para começar a cozinhar imediatamente. No estado de funcionamento, pode premir  para aumentar o tempo, cada vez que premir o botão aumentará o tempo de cozedura em 30 segundos, mas o tempo de cozedura não pode ser ajustado no modo de menu e no modo de descongelação por peso.

### EXPRESSO

No modo inativo, depois de colocar os alimentos no forno micro-ondas e fechar a porta, prima  para começar a cozinhar rapidamente. O tempo de cozedura predefinido é de 30 segundos. O aparelho emite um som de zumbido para notificar a conclusão da operação.

### FUNÇÃO DE BLOQUEIO PARA CRIANÇAS

Utilize esta função para bloquear o painel de controlo de modo a que as crianças não possam utilizar o forno sem supervisão. Neste modo, todos os botões ficam inoperacionais.

- 1) Definir o bloqueio: Prima e mantenha premido  durante cerca de 3 segundos.
- 2) Cancelar o bloqueio: Prima e mantenha premido  durante cerca de 3 segundos.

## **Dicas para cozer**

Os seguintes fatores podem afetar o resultado da confeção:

### **Disposição dos alimentos**

Coloque as áreas mais espessas na parte exterior do prato, as partes mais finas no centro e espalhe uniformemente. Se possível, não sobreponha os alimentos.

### **Duração do tempo de confeção**

Comece a cozinhar com uma definição de tempo curta, avalie quando terminar e prolongue consoante necessário. Cozinhar demasiado pode provocar fumo e queimaduras.

### **Cozinhar alimentos uniformemente**

Os alimentos como frango, hambúrguer ou bife devem ser virados uma vez durante a confeção. Dependendo do tipo de alimentos, se aplicável, agite-os de fora para o centro do prato uma ou duas vezes durante a confeção.

### **Dar tempo para assentar**

Quando o tempo de confeção terminar, deixe os alimentos no forno durante um período de tempo adequado. Isto permite concluir o seu ciclo de confeção e arrefecimento de uma forma gradual.

### **Verificar se os alimentos estão bem passados**

A cor e a rigidez dos alimentos ajudam a determinar se estão bem passados. Estes incluem:

- Vapor a sair de todas as partes dos alimentos, não apenas da extremidade;
- As articulações das aves podem ser retiradas facilmente;
- O porco ou as aves não evidenciam sinais de sangue;
- O peixe está opaco e pode ser cortado facilmente com um garfo.

### **Prato para dourar alimentos**

Quando utilizar um prato para dourar alimentos ou um recipiente de auto-aquecimento, coloque sempre um isolador resistente ao calor, como um prato de porcelana por baixo para evitar danos no prato rotativo e no anel rotativo.

### **Película de plástico adequada para micro-ondas**

Quando cozinhar alimentos com alto teor de gordura, não deixe que a película de plástico entre em contacto com os alimentos, uma vez que pode derreter.

### **Utensílios de cozinha de plástico adequados para micro-ondas**

Alguns utensílios de cozinha de plástico adequados para micro-ondas podem não ser adequados para cozinhar alimentos com alto teor de gordura e açúcar. Além disso, o tempo de pré-aquecimento no manual de instruções do prato não deve ser excedido.

## **Alimentos**

### *Alimentos proibidos*

Se seleccionar um método de confeção que utilize micro-ondas, nunca deve:

- Tentar fritar alimentos - é impossível controlar a temperatura do óleo e outras gorduras; risco de incêndio.
- Tentar cozinhar ou aquecer ovos com a casca, ovos cozidos, com ou sem casca, ou caracóis - podem explodir.
- Tentar cozinhar alimentos com a casca intacta (por ex., castanhas) ou pele dura (tomates, batatas, salsichas) - faça sempre um corte.

### *Temperaturas dos alimentos*

O micro-ondas funciona de forma a aquecer apenas os alimentos. Por conseguinte, o recipiente pode manter-se frio enquanto os alimentos no seu interior ficam extremamente quentes.

Para evitar o risco de queimaduras, mexa sempre antes de servir e verifique cuidadosamente a temperatura antes de servir – especialmente para crianças.

Agite bem os biberões e coloque algumas gotas na parte interior do pulso para verificar a temperatura.

### *Preparar alimentos para cozinhar*

Antes de aquecer biberões e biberões pequenos, retire as tetinas e as tampas.

Não se esqueça de cobrir os alimentos para:

- Evitar salpicos na cavidade do micro-ondas,
- Manter sucos suficientes para cozinhar.

### *Aquecer líquidos*

Durante o aquecimento de líquidos, existe o risco de estes transbordarem repentinamente ao retirar o recipiente do aparelho. De facto, quando a temperatura atinge o ponto de ebulição, o vapor tem tendência a manter-se preso no líquido antes de ser agitado.

Para evitar este efeito de sobreaquecimento e o conseqüente risco de queimaduras, coloque sempre uma colher de plástico no líquido a aquecer.

Um recipiente pode ser facilmente testado quanto à "transparência" para micro-ondas:

Coloque o recipiente vazio no prato giratório, juntamente com um copo de água, e coloque o micro-ondas em funcionamento durante um minuto à potência máxima.

Após um minuto:

- Se o recipiente estiver frio, é "transparente" e pode ser utilizado para cozinhar no micro-ondas,
- Se o recipiente estiver morno ou quente, é absorvente e não pode ser utilizado para cozinhar no micro-ondas.

## **LIMPIEZA E MANUTENÇÃO**

Antes de efetuar a limpeza ou manutenção, desligue o micro-ondas da tomada e deixe-o arrefecer até atingir a temperatura ambiente.

### **Instruções gerais**

Uma limpeza frequente previne a formação de fumo e odores desagradáveis durante a confeção, assim como a formação de centelhas na cavidade do micro-ondas e em redor da vedação da porta.

Evite a acumulação de resíduos de comida ou gordura no interior da cavidade do micro-ondas ou na vedação da porta.

Certifique-se de que a cobertura do guia de ondas está sempre limpa. Em caso de acumulação de resíduos de comida ou gordura na tampa, irá ocorrer a formação de centelhas, podendo danificar o seu micro-ondas e invalidar a garantia.

### **Porta do micro-ondas**

Com um pano húmido, limpe todos os resíduos de comida e gordura entre a vedação da

porta e a cavidade do micro-ondas. É importante manter esta área sempre limpa.

### **Paredes interiores**

Limpe todos os salpicos de gordura das paredes da cavidade do micro-ondas com um pano ligeiramente embebido em água.

A vedação da porta e a cavidade do micro-ondas devem estar particularmente bem limpas para garantir que a porta fecha corretamente e para evitar a formação de centelhas entre a cavidade do micro-ondas e o conjunto da porta.

Não utilize produtos abrasivos, como esfregões, que danificam as superfícies da cavidade do micro-ondas e da porta.

### **Superfícies exteriores**

Para limpar a superfície exterior, utilize um pano húmido.

Evite utilizar produtos abrasivos, como esfregões, que podem danificar o acabamento das superfícies. Certifique-se de que não entra água nas ranhuras de ventilação.

Os acessórios devem ser lavados à mão com água morna e sabão.

### **ATENÇÃO:**

Algumas coberturas do guia de ondas podem danificar-se facilmente. Tenha cuidado ao limpá-las.

Não lave os acessórios na máquina de lavar loiça.

### **Limpeza das superfícies que contactam com os alimentos**

Por razões de higiene e segurança, o prato de vidro deve ser limpo regularmente, uma vez que pode entrar em contacto com alimentos.

Deve limpá-lo com água morna e sabão e secá-lo devidamente.

Se o interior da cavidade do micro-ondas e a vedação da porta não forem mantidos perfeitamente limpos, existe o risco de danos devido à formação de centelhas no interior da cavidade do micro-ondas, anulando a garantia.

Nunca raspe as paredes da cavidade do micro-ondas com objetos afiados.

## SPECIFICAÇÕES

Voltagem nominal e frequência:	230V~ 50Hz
Potência nominal de entrada (micro-ondas):	1280W
Potência nominal de entrada (grill):	1000W
Potência nominal de saída (micro-ondas):	800W
Frequência das micro-ondas:	2450MHz



Dimensões (dimensões exteriores)	(A) 282 x (C) 482 x (P) 382 mm
Dimensões (dimensões da cavidade / interiores)	(A) 210 x (C) 340 x (P) 310 mm
Peso (aprox.)	12.3 kg

O consumo energético o modo de espera: <0,8W

O período após o qual o equipamento atinge automaticamente o modo de espera: 15 minutos

## RESOLUÇÃO DE PROBLEMAS

Fenómenos normais	
<b>O micro-ondas interfere na recepção de televisão</b>	A recepção de rádio e televisão pode ser afetada durante a utilização do micro-ondas. É semelhante à interferência de pequenos eletrodomésticos, como batedeiras, aspiradores e ventoinhas elétricas. É normal.
<b>Luz do micro-ondas fraca</b>	No modo de micro-ondas a baixa potência, a luz do micro-ondas pode parecer fraca. É normal.
<b>Acumulação de vapor na porta, saída de ar quente das ventilações</b>	Durante a confecção, pode sair vapor dos alimentos. Grande parte do vapor irá sair pelas ventilações. Mas algum do vapor poderá acumular-se em locais como a porta do micro-ondas. É normal.
<b>Micro-ondas colocado em funcionamento acidentalmente sem alimentos no interior.</b>	É proibido a unidade funcionar sem alimentos no interior. Não respeitar estas instruções pode danificar o interior do forno.

<b>Problema</b>	<b>Causa provável</b>	<b>Solução</b>
<b>O micro-ondas não funciona.</b>	A ficha da alimentação não está devidamente ligada à tomada.	Retire a ficha da tomada e volte a ligá-la passados 10 segundos.
	Existe algum problema na tomada elétrica.	Teste a tomada elétrica ligando um outro aparelho.
<b>O micro-ondas não aquece.</b>	A porta não está bem fechada.	Feche-a bem.
<b>O prato de vidro faz barulho durante o funcionamento do micro-ondas.</b>	Rolo e base do micro-ondas com sujidade.	Consulte "LIMPEZA E MANUTENÇÃO" quanto à limpeza de peças com sujidade.
	O prato de vidro não está corretamente colocado.	Posicione corretamente o prato de vidro.
<b>Arco voltaico ou faíscas.</b>	Foram usados materiais que deve evitar usar no micro-ondas.	Use apenas acessórios de cozinha que possam ir ao micro-ondas.
	O micro-ondas foi utilizado vazio.	Não utilize o micro-ondas se estiver vazio.
	Existem restos de alimentos na cavidade.	Cubra os alimentos com uma tampa que possa ir ao micro-ondas. Limpe a cavidade com uma toalha húmida.
	Resíduos de alimentos na placa de mica.	Limpe a cobertura da mica com uma toalha húmida.

## **RESSALVAS DE MANUTENÇÃO**

### **Cuidado: RADIAÇÃO DO MICRO-ONDAS**

- O condensador de alta tensão continua carregado após desligar; reduza o terminal negativo do condensador de alta tensão do chassis para o forno (use uma chave de fendas) para descarregar antes de lhe tocar.
- Durante a manutenção as peças indicadas abaixo podem ser removidas e dão acesso a uma potência superior a 250V para a terra.
  - Magnetron
  - Transformador de alta tensão
  - Condensador de alta tensão
  - Diodo de alta tensão
  - Fusível de alta tensão
- As condições seguintes podem provocar uma exposição indevida do micro-ondas durante a manutenção.

Colocação inadequada do magnetron;

Correspondência indevida do bloqueio interno da porta, da dobradiça da porta e da porta;

Colocação inadequada do suporte do interruptor;

A porta, o vedante da porta ou o compartimento ficaram danificados.

## ELIMINAÇÃO



Como retalhista responsável, preocupamo-nos com o ambiente. Como tal, aconselhamos que cumpra os procedimentos adequados para eliminação do aparelho e dos respectivos materiais de embalagem. Dessa forma, irá ajudar a conservar recursos naturais e assegurar que são reciclados de uma forma que protege a saúde e o ambiente.

Deve eliminar este aparelho e a sua embalagem de acordo com a legislação e regulamentação locais. Dado que este aparelho contém componentes eletrónicos, o produto e os seus acessórios devem ser eliminados separadamente do lixo doméstico quando atingirem o fim da sua vida útil.

Contacte as autoridades locais para obter informações acerca da eliminação e reciclagem.

O aparelho deve ser transportado para o ponto de recolha local, para reciclagem. Alguns pontos de recolha aceitam os aparelhos sem encargos.

Pedimos desculpa por qualquer inconveniente provocado por pequenas inconsistências nestas instruções, as quais poderão ser resultado do melhoramento e desenvolvimento do produto.

Etablissements Darty & fils ©,  
9 Rue des Bateaux-Lavois, 94200 Ivry-sur-Seine, France    20/08/2025  
[Ets.Darty@fnacdarty.com](mailto:Ets.Darty@fnacdarty.com)

## INDICE

IMPORTANTI ISTRUZIONI PER LA SICUREZZA	83
LINEE GUIDA PER GLI UTENSILI	87
PANORAMICA DEL FORNO	88
INSTALLAZIONE DEL FORNO A MICROONDE	90
PANNELLO DI CONTROLLO	91
FUNZIONAMENTO	92
PULIZIA E MANUTENZIONE	97
SPECIFICHE TECNICHE	99
RISOLUZIONE DEI PROBLEMI	100
SMALTIMENTO	101

Questo prodotto è stato fabbricato e venduto sotto la responsabilità di  
Etablissements Darty et Fils (S.A.S).

THOMSON e il logo THOMSON sono marchi commerciali utilizzati su licenza da

Etablissements Darty et Fils (S.A.S) – Maggiori informazioni sul sito web [www.thomson-brand.com](http://www.thomson-brand.com).

Tutti gli altri prodotti, servizi, società, marchi commerciali, nomi commerciali, nomi di prodotto e loghi qui riportati appartengono ai rispettivi proprietari.

## **IMPORTANTI ISTRUZIONI PER LA SICUREZZA**

### **LEGGERLE ATTENTAMENTE E CONSERVARLE PER RIFERIMENTO FUTURO.**

#### **ATTENZIONE**

- L'elettrodomestico è stato progettato per essere usato esclusivamente in ambienti domestici e situazioni simili come ad esempio:
  - cucine per il personale in negozi, uffici e altri ambienti di lavoro;
  - agriturismi
  - camere di hotel, motel e altre strutture alberghiere;
  - bed and breakfast e ambienti simili.
- Questo apparecchio può essere utilizzato da bambini di età pari o superiore a 8 anni e da persone con ridotte capacità fisiche, sensoriali o mentali o prive di esperienza e conoscenza, solo se sorvegliati o istruiti su come usare l'apparecchio in sicurezza e se comprendono i pericoli connessi.

I bambini non devono giocare con il prodotto.  
Le operazioni di pulizia e manutenzione non devono essere effettuate da bambini senza supervisione.
- Per evitare ogni rischio, se il cavo di alimentazione è difettoso deve essere sostituito dal costruttore, dal suo centro di assistenza o da un tecnico qualificato.
- **AVVERTENZA** Se lo sportello o i giunti dello sportello sono danneggiati, il forno non deve essere utilizzato finché non è stato riparato da un tecnico qualificato.
- **AVVERTENZA** Ogni intervento che richiede la rimozione del coperchio, causando l'esposizione dannosa ai raggi microonde, deve essere affidata a un tecnico qualificato.
- **AVVERTENZA** Liquidi e altri alimenti non devono essere riscaldati in contenitori sigillati, poiché potrebbero esplodere.
- Mantenere uno spazio libero minimo di 30 cm sopra la superficie superiore del forno.
- Utilizzare esclusivamente utensili adatti all'utilizzo con un forno a microonde.
- I contenitori metallici per cibi e bevande non sono ammessi durante la cottura a microonde.
- Durante il riscaldamento in contenitori di plastica o carta, controllare regolarmente gli alimenti in cottura per evitare rischi di incendio.
- Questo forno a microonde è stato progettato per riscaldare alimenti o bevande. Se si usa il forno per seccare alimenti o asciugare indumenti o per il riscaldamento di

termofori, pantofole, spugne, panni umidi e simili, si rischiano infortuni e incendi.

- In caso di fumo, spegnere l'apparecchio o scollegarlo dalla presa di corrente e tenere lo sportello chiuso per soffocare eventuali principi di incendio.
- Il riscaldamento a microonde delle bevande può causare l'ebollizione dei liquidi: prestare attenzione durante la manipolazione dei contenitori.
- Agitare biberon e vasetti di omogenizzato e controllare la temperatura del contenuto prima del consumo, per evitare ustioni.
- Le uova intere e sode non devono essere cotte a microonde, poiché potrebbero esplodere anche a cottura ultimata.
- Per quanto riguarda le istruzioni dettagliate per la pulizia delle guarnizioni delle porte, delle cavità, delle parti adiacenti e delle superfici a contatto con gli alimenti, fare riferimento alla sezione "PULIZIA E MANUTENZIONE" alle pagine 97 - 98 del manuale.
- Pulire regolarmente il forno e rimuovere qualsiasi residuo alimentare.
- Il mantenimento del forno in condizioni non ottimali può causare un deterioramento della superficie che potrebbe incidere negativamente sulla durata di vita del forno e tradursi in rischi per l'utente.
- L'apparecchio non deve essere pulito con un attrezzo a vapore.
- Questo forno a microonde non è stato progettato per poter essere installato autonomamente.
- L'apparecchio non deve essere posizionato in un mobile.
- L'apparecchio non deve essere posizionato in un mobile.
- Questo apparecchio è di Classe B e Gruppo 2.  
Apparecchiature del gruppo 2: il gruppo 2 comprende tutte le apparecchiature RF ISM in cui l'energia a radiofrequenza nella gamma di frequenza da 9 kHz a 400 GHz è generata intenzionalmente e utilizzata, anche solo localmente, sotto forma di radiazione elettromagnetica, accoppiamento induttivo e/o capacitivo, per il trattamento di materiale, per scopi di ispezione/analisi o per il trasferimento di energia elettromagnetica.
- Le apparecchiature di classe B sono apparecchiature adatte per l'uso in ambienti residenziali e in stabilimenti direttamente collegati a una rete di alimentazione a bassa tensione, che alimenta edifici residenziali. After each cooking cycle, the cooling fan will continue to run for a while to ensure quick cooling and safe operation of the oven.
- I contenitori metallici per cibi e bevande non sono ammessi durante la cottura a

microonde.

- L'apparecchio non deve essere pulito con un attrezzo a vapore.
- La superficie posteriore dell'apparecchio deve essere rivolta contro una parete.
- L'apparecchio non è stato progettato per essere utilizzato con timer esterni o telecomandi separati.



- Le superfici possono riscaldarsi durante l'uso.
- La temperatura delle superfici accessibili può diventare molto alta durante il funzionamento.
- Durante l'uso l'apparecchio diventa bollente. Prestare attenzione a non toccare gli elementi riscaldanti all'interno del forno.
- Lo sportello e la superficie esterna possono diventare caldi quando l'apparecchio è in funzione.
- Per evitare il surriscaldamento, l'apparecchio non deve essere installato dietro una porta decorativa.
- Tenere l'apparecchio fuori dalla portata di bambini di età inferiore a 8 anni.
- Non posizionare l'apparecchio all'interno o vicino a fornelli a gas o elettrici caldi e fare in modo che non venga a contatto con un forno riscaldato o un mini forno.
- **AVVERTENZA** Quando l'apparecchio viene utilizzato in modalità combinata, i bambini devono utilizzare il forno solo sotto la supervisione di un adulto, a causa delle temperature elevate che si sviluppano.
- **AVVERTENZA** L'apparecchio e le sue parti accessibili diventano molto calde durante l'uso.  
Prestare attenzione a non toccare gli elementi riscaldanti. Tenere lontani dall'apparecchio i bambini di età inferiore a 8 anni, a meno che non siano costantemente sorvegliati.
- Non usare detergenti abrasivi o utensili di metallo appuntiti per pulire il vetro del forno, poiché potrebbero graffiare e danneggiare la superficie e causare quindi la frantumazione del vetro.
- Non utilizzare dispositivi per la pulizia a vapore.

## **PRECAUZIONI PER EVITARE POSSIBILI ESPOSIZIONI A ECESSIVA ENERGIA DELLE MICROONDE**

1. Non tentare di far funzionare il forno con lo sportello aperto, poiché ciò può comportare un'esposizione dannosa all'energia delle microonde. È importante non manomettere o disattivare i dispositivi di sicurezza.
2. Non collocare oggetti tra la superficie frontale del forno e lo sportello e non lasciare accumulare sporcizia o residui di detersivi sulle superfici di tenuta.
3. Non usare il forno se è danneggiato. È molto importante che lo sportello del forno si chiuda correttamente e che non vi siano danni a:
  - a) sportello (deformato)
  - b) cerniere e chiusure (rotte o allentate),
  - c) guarnizioni sportello e superfici di tenuta.
4. Qualsiasi intervento o riparazione al forno deve essere eseguito da personale qualificato addetto all'assistenza.

- Se non si utilizza il forno a microonde per un lungo periodo, scollegarlo dalla rete elettrica. Per farlo, è necessario staccare la spina dalla presa di corrente.
- La spina è il principale dispositivo di scollegamento dalla rete elettrica e deve essere raggiungibile in qualsiasi momento.
- Il forno a microonde non può essere attivato se lo sportello è aperto a causa dei blocchi di sicurezza integrati nel meccanismo di chiusura, che disattivano tutte le funzioni del forno quando lo sportello è aperto. Il funzionamento con lo sportello aperto può causare l'esposizione dannosa alle microonde. È importante non manomettere il meccanismo dello sportello.
- Evitare infiltrazioni di acqua o altri liquidi nel forno attraverso le aperture di ventilazione.
- Non collocare oggetti tra la superficie frontale del forno e lo sportello e non lasciare accumulare sporcizia o residui di detersivi sulle superfici di tenuta.
- Evitare l'uso di contenitori allungati con colli stretti.
- A metà cottura, mescolare i liquidi prima di ricollocarne il contenitore nel forno a microonde.
- A cottura terminata lasciare riposare qualche istante, mescolare o agitare gli alimenti e controllarne accuratamente la temperatura prima del consumo.

## LINEE GUIDA PER GLI UTENSILI

A seconda del metodo di cottura, scegliere un recipiente sicuro e adatto. Se non viene scelto correttamente, non solo il risultato della cottura verrà compromesso, ma si danneggerà anche il recipiente o il forno a microonde. Per l'utilizzo fare riferimento alla tabella sottostante.

<b>Materiale del contenitore</b>	<b>Microonde</b>	<b>Grill</b>	<b>Combinato</b>	<b>Note</b>
Ceramica resistente al calore	Sì	Sì	Sì	Non utilizzare mai ceramiche decorate con bordi metallici o smaltate. Si consiglia di utilizzare contenitori in ceramica, in vetro resistente alle alte temperature o in plastica in grado di sopportare temperature superiori a 120 °C.
Plastica resistente al calore	Sì	No	No	Non può essere utilizzato per cotture prolungate nel microonde.
Vetro resistente al calore	Sì	Sì	Sì	
Pellicola in plastica	Sì	No	No	Non deve essere utilizzata per cucinare carne o costolette poiché la temperatura eccessiva può danneggiarla.
Griglia	No	Sì	Sì	La griglia può essere utilizzata in modalità grill o in modalità combinata.
Contenitori in metallo	No	No	No	Non devono essere usati nel forno a microonde. Le microonde non riescono a penetrare il metallo.
Lacca	No	No	No	Poco resistente al calore. Non può essere utilizzata per la cottura ad alte temperature.
Carta e legno di bambù	No	No	No	Poco resistente al calore. Non può essere utilizzata per la cottura ad alte temperature.

## PANORAMICA DEL FORNO

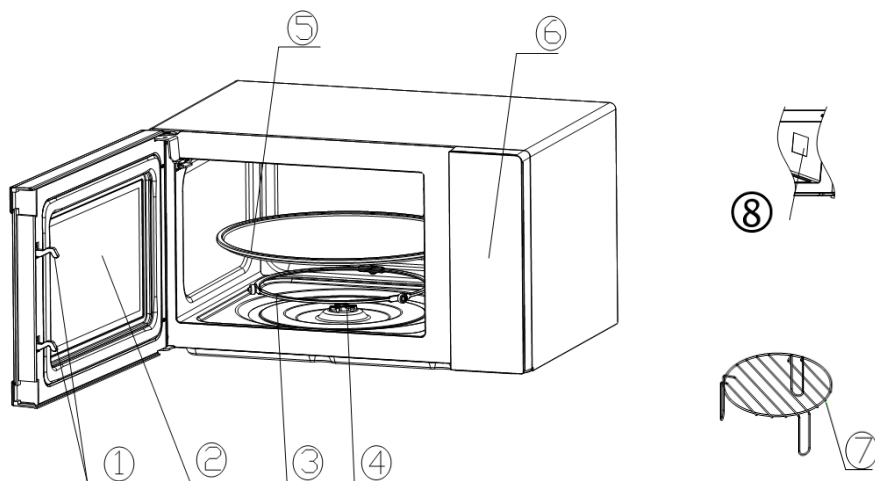

### 1) Blocco dello sportello

Per poter funzionare, lo sportello del forno a microonde deve essere chiuso correttamente.

### 2) Spioncino

Permette di visualizzare lo stato di cottura.

### 3) Anello di rotazione

Il piatto girevole in vetro è appoggiato su delle rotelle, che sostengono il piatto girevole e aiutano a tenerlo in equilibrio durante la rotazione.

### 4) Asse di rotazione

Il piatto girevole in vetro è inserito nell'asse e il motore sottostante ne comanda la rotazione.

### 5) Piatto girevole

Gli alimenti vengono appoggiati sul piatto girevole; la sua rotazione durante il funzionamento aiuta a cuocerli in modo uniforme.



### ATTENZIONE!

- Posizionare prima l'anello rotante.
- Montare il piatto girevole sull'asse rotante e accertarsi che sia ben inserito.

### 6) Pannello comandi

Vedere di seguito i dettagli.

### 7) Griglia

Vi si appoggiano gli alimenti da arrostiti.

## **8) Copertura guida d'onda**

Si trova all'interno del forno a microonde, accanto alla parete del pannello comandi.



### **AVVERTENZA**

Non rimuovere mai la copertura guida d'onda.

## INSTALLAZIONE DEL FORNO A MICROONDE

### Preparazione

Rimuovere tutto il materiale di imballaggio e gli accessori. Verificare che il forno non sia danneggiato, ad esempio ammaccature o sportello rotto. Non installare il forno a microonde se è danneggiato.

Cella: Rimuovere qualsiasi pellicola protettiva presente sulla superficie del mobile su cui è posto il forno a microonde

**Non rimuovere la placca Mica marrone chiaro che si trova all'interno della cavità del forno a protezione del magnetron.**

### Posizionamento

- Scegliere una superficie che garantisca spazio sufficiente per la ventilazione in entrata e/o in uscita.

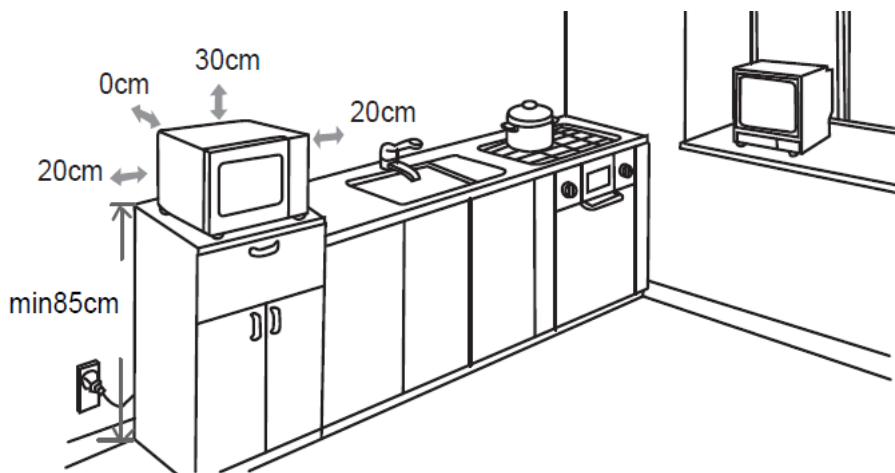

- Il forno a microonde deve essere posizionato su una superficie con altezza superiore a 85 cm dal pavimento.
- È richiesta una distanza minima di 20 cm tra il forno e le pareti adiacenti.
- L'altezza minima dello spazio libero sopra la superficie superiore del forno è di 30 cm.
- Non rimuovere i piedini dalla parte inferiore del forno.
- Bloccare le aperture di entrata/uscita può danneggiare il forno.
- Collocare il forno il più distante possibile da apparecchi radio e TV.
- Il funzionamento del forno a microonde può causare interferenze nella ricezione del segnale radio o TV.
- Collegare il forno a una presa di corrente standard dotata di messa a terra. Assicurarsi che la tensione e la frequenza corrispondano a quelle indicate sulla targhetta dei dati tecnici.
- **AVVERTENZA** Non installare il forno al di sopra di un piano cottura o di altri apparecchi che emettono calore. Se collocato vicino a o sopra una fonte di calore, il forno potrebbe danneggiarsi e la garanzia verrebbe annullata.

## PANNELLO DI CONTROLLO

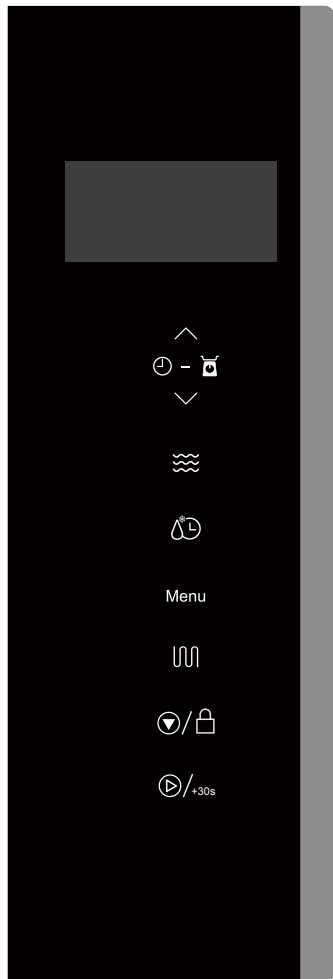

### Display (Schermo)

Mostra tempo di cottura, potenza e altre indicazioni.



### Impostazione del tempo/peso

Premere il pulsante  o  per impostare il tempo o il peso.



### Cottura a microonde

Premere questo pulsante per impostare il livello di potenza del microonde.



### Scongelamento in base al peso o al tempo

Premere questo pulsante per scongelare gli alimenti in base al peso o al tempo.



Premere questo pulsante per selezionare i menu automatici.



### Cottura con grill

Premere questo pulsante per impostare un programma di cottura alla griglia o una delle due modalità di cottura combinata.



### Arresto/Blocco bambini

- Premere per annullare l'impostazione o per azzerare tutte le impostazioni del forno prima di impostare un programma di cottura.
- Premere una volta per interrompere temporaneamente la cottura o due volte per annullare la cottura.
- Il tasto è utilizzato anche per impostare il blocco bambini.



### Start/+30 Sec./Conferma

- Premere per avviare un programma di cottura o impostare la velocità della cottura.
- Premere per confermare l'impostazione.

## FUNZIONAMENTO

### Preparazione prima della cottura

Il display si illumina quando si collega il forno a microonde, poi il forno entra in modalità standby e il display visualizza 1:00.

### Funzione microonde



Sono disponibili cinque livelli di potenza del microonde: 100P, 80P, 50P, 30P e 10P. Premere continuamente per selezionare la potenza del microonde desiderata. Premere ripetutamente il pulsante



o per impostare il tempo; il limite massimo è 60:00. Dopo aver selezionato il tempo di





cottura, premere per avviare la cottura. Verrà emesso un ronzio per notificare il completamento dell'operazione.

Alta potenza	100% potenza del microonde Adatto per una cottura rapida e accurata
Potenza medio-alta	80% potenza del microonde Applicabile per la cottura normale
Potenza media	50% potenza del microonde Adatta per cottura lenta
Potenza medio-bassa	30% potenza del microonde Adatta per scongelare gli alimenti
Potenza bassa	10% potenza del microonde Adatta per mantenere in caldo



### ATTENZIONE



- La durata massima impostabile è 60 minuti.
- Non utilizzare mai la griglia durante la cottura a microonde.
- Non far mai funzionare il forno a vuoto.
- Quando si usa il forno alla massima potenza, trascorso un certo lasso di tempo si riduce automaticamente la potenza per prolungare la durata.
- Se si girano gli alimenti durante il funzionamento, premere  una volta e la procedura di cottura preimpostata continuerà.
- Se si intende rimuovere gli alimenti prima del tempo preimpostato, è necessario premere  una volta per annullare la procedura preimpostata ed evitarne il funzionamento indesiderato al successivo utilizzo.

## Scongelamento/orologio

### SCONGELAMENTO

Sono disponibili due modalità di scongelamento, dEF1 e dEF2. dEF1 per lo scongelamento in base al

peso e dEF2 per lo scongelamento in base al tempo. Premere  per selezionare lo scongelamento in base al peso o al tempo, il display visualizzerà "dEF1" o "dEF2". Premere ripetutamente il pulsante

 o  per selezionare il peso dell'alimento o il tempo di scongelamento. L'intervallo di peso di dEF1 è compreso tra 100 e 1500 g, mentre l'intervallo di tempo opzionale di dEF2 è compreso tra 0:10 e

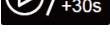
60:00. Dopo aver selezionato il peso o il tempo di scongelamento, premere  per avviare lo scongelamento. Verrà emesso un ronzio per notificare il completamento dell'operazione. La modalità di scongelamento dEF1 in base al peso emette un segnale acustico per indicare di girare gli alimenti durante lo scongelamento.

Di seguito alcuni consigli sui tempi di scongelamento degli alimenti:



dEF1	Per lo scongelamento, la gamma di peso è compresa tra 100 g e 1500 g.
dEF2	Per lo scongelamento, l'intervallo di tempo è compreso tra 0:10 e 60:00.



### ATTENZIONE

- Per ottenere un effetto uniforme è necessario girare gli alimenti durante la cottura.
- Solitamente lo scongelamento richiede più tempo rispetto alla cottura degli alimenti.
- Se gli alimenti possono essere tagliati con il coltello, la procedura di scongelamento può essere considerata completata.
- Il microonde penetra circa 4 cm nella maggior parte degli alimenti.
- Gli alimenti scongelati devono essere consumati il prima possibile; si sconsiglia di rimetterli in frigorifero e congelarli nuovamente.

### OROLOGIO (24 ore)

In modalità Standby, premere e tenere premuto il pulsante  per più di 3 secondi per accedere all'interfaccia di impostazione dell'orologio. Contemporaneamente, il display lampeggia indicando le ore. Per impostare l'ora, premere ripetutamente il pulsante  o .

Dopo aver impostato l'ora, premere  per accedere alla modalità di impostazione dei minuti. Per impostare i minuti,

premere ripetutamente il pulsante  o . Dopo aver impostato i minuti, premere  nuovamente per confermare e uscire dalla modalità di impostazione.

## COTTURA AUTOMATICA

Sono disponibili otto menu automatici: Patate, Pasta, Pizza, Popcorn, Verdure, Bevande, Carne e Pesce.

Premere **Menu** continuamente per selezionare il menu desiderato, il display mostrerà A.1 ~ A.8.

Premere ripetutamente il pulsante  o  per selezionare il peso dell'alimento, quindi premere

 per avviare la cottura. Verrà emesso un ronzio per notificare il completamento dell'operazione.

Display (Schermo)	Alimento	Peso di cottura
A.1	Patate	I pesi opzionali sono 250 g, 500 g e 750 g.
A.2	Pasta	I pesi opzionali sono 50 g, 100 g e 150 g.
A.3	Pizza	I pesi opzionali sono 200 g e 400 g.
A.4	Popcorn	Il peso opzionale è di 100 g.
A.5	Verdure	I pesi opzionali sono 200 g, 400 g e 600 g.
A.6	Bevande	I pesi opzionali sono 1 tazza, 2 tazze o 3 tazze, ciascuno da circa 250 ml.
A.7	Carne	I pesi opzionali sono 200 g, 400 g e 600 g.
A.8	Pesce	I pesi opzionali sono 200 g, 400 g e 600 g.



### ATTENZIONE

- La temperatura degli alimenti prima della cottura dovrebbe essere compresa tra 20°C e 25°C. Una temperatura più alta o più bassa degli alimenti prima della cottura richiederebbe un aumento o una riduzione del tempo di cottura.
- La temperatura, il peso e la forma degli alimenti influenzano notevolmente l'effetto della cottura. Se si riscontra una deviazione rispetto al fattore indicato nel menu precedente, è possibile modificare il tempo di cottura per ottenere risultati ottimali.

## FUNZIONE GRIGLIA

Sono disponibili tre modalità per cuocere alla griglia: G., G-1 e G-2. La griglia, la combinazione 1 di cottura alla griglia e a microonde e la combinazione 2 di cottura alla griglia e a microonde. Premere

ripetutamente  per selezionare il menu desiderato, il display mostrerà le scritte "G.", "G-1" o "G-2".

Premere ripetutamente il pulsante  o  per selezionare il peso dell'alimento, che può essere

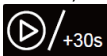
compresa tra 0:10 e 60:00. Dopo aver selezionato il tempo di cottura, premere  per avviare la cottura. Verrà emesso un ronzio per notificare il completamento dell'operazione.



G.	Griglia: l'elemento riscaldante sarà attivo durante il funzionamento ed è adatto per arrostitire carni sottili o maiale, salsicce e ali di pollo, con la possibilità di ottenere una bella doratura.
G-1	Combinazione di cottura alla griglia e a microonde. 30% microonde + 70% grill
G-2	Combinazione di cottura alla griglia e a microonde. 55% microonde + 45% grill.



### ATTENZIONE

Nella modalità grill, tutte le parti del forno, nonché la griglia e i contenitori di cottura, possono diventare molto calde. Prestare attenzione quando si toglie un alimento dal forno. Utilizzare presine spesse o guanti da forno per PREVENIRE LE USTIONI.

### STOP

Durante la fase di impostazione della cottura, è possibile premere  per annullare le impostazioni e tornare allo stato di standby. Durante la cottura è possibile premere  per mettere in pausa. Nello stato di pausa, è possibile premere  nuovamente per annullare la funzione e tornare allo stato di standby.

### AVVIO/+30s

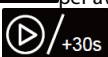

Dopo aver impostato il tempo di cottura o il peso degli alimenti, premere  per avviare immediatamente la cottura. In modalità di funzionamento, è possibile premere  per aumentare il tempo; ogni pressione del pulsante aumenterà il tempo di cottura di 30 secondi, ma il tempo di cottura non può essere regolato nella modalità menu e nella modalità di scongelamento in base al peso.

### COTTURA RAPIDA

In modalità standby, dopo aver inserito gli alimenti nel forno a microonde e chiuso lo sportello, premere  per avviare la cottura rapida. Il tempo di cottura predefinito è 30 secondi. Verrà emesso un ronzio per notificare il completamento dell'operazione.

### FUNZIONE BLOCCO BAMBINI

Utilizzare questa funzione per bloccare il pannello di controllo in modo che i bambini non possano utilizzare il forno senza supervisione. In questa modalità tutti i pulsanti diventano inutilizzabili.

- 1) Impostazione blocco: Tenere premuto  per circa 3 secondi.
- 2) Annullamento blocco: Tenere premuto  per circa 3 secondi.

## **Consigli per cucinare**

I seguenti fattori possono influenzare il risultato della cottura:

### **Disposizione consigliata degli alimenti**

Disporre le parti più spesse verso l'esterno del piatto, quelle più sottili verso il centro e distribuirle uniformemente. Se possibile, evitare sovrapposizioni.

### **Tempo di cottura**

Iniziare la cottura con un tempo breve, valutarlo una volta trascorso il tempo impostato e prolungarlo in base all'effettiva necessità. Una cottura eccessiva può causare fumo e ustioni.

### **Cuocere gli alimenti in modo uniforme**

Alimenti come pollo, hamburger o bistecche vanno girati una volta durante la cottura.

A seconda del tipo di alimento, se necessario, mescolarlo dall'esterno verso il centro del piatto una o due volte durante la cottura.

### **Lasciare riposare per un po'**

Trascorso il tempo di cottura, lasciare gli alimenti nel forno per un tempo adeguato, in modo da consentirgli di completare il ciclo di cottura e di raffreddarsi gradualmente.

### **Quando gli alimenti sono cotti**

Il colore, la durezza e i seguenti elementi aiutano a determinare se gli alimenti sono cotti.

- Il vapore fuoriesce da tutte le parti degli alimenti, non solo dai bordi;
- le articolazioni del pollame possono essere spostate facilmente;
- la carne di maiale o di pollame non presenta tracce di sangue;
- il pesce è opaco e può essere tagliato facilmente con una forchetta.

### **Piatto crisp**

Quando si utilizza un piatto crisp o un contenitore autoriscaldante, posizionare sempre sotto di esso un isolante resistente al calore, come un piatto di porcellana, per evitare di danneggiare il piatto girevole e l'anello rotante.

### **Pellicola di plastica adatta al microonde**

Quando si cucinano alimenti ad alto contenuto di grassi, evitare che la pellicola di plastica entri in contatto con gli alimenti poiché potrebbe sciogliersi.

### **Recipienti in plastica adatti al microonde**

Alcuni recipienti in plastica adatti al microonde potrebbero non essere adatti alla cottura di alimenti ad alto contenuto di grassi e zuccheri. Inoltre, non bisogna superare il tempo di preriscaldamento specificato nel manuale di istruzioni della piettanza.

## **Alimenti**

### *Alimenti vietati*

In caso di una modalità di cottura che comprende le microonde:

- Non friggere: è impossibile controllare la temperatura dell'olio e altri grassi che potrebbero causare un incendio.
- Non provare a cucinare o riscaldare uova nel loro guscio, uova sode con o senza guscio o lumache perché potrebbero esplodere.
- Non cercare di cuocere gli alimenti con il guscio intatto (ad esempio le castagne) o con la buccia dura (pomodori, patate, salsicce) ma fare sempre un taglio.

### *Temperatura degli alimenti*

Il microonde riscalda esclusivamente il cibo. Pertanto il contenitore potrebbe rimanere freddo nonostante l'alimento sia bollente.

Per evitare il rischio di ustioni, mescolare gli alimenti e controllarne scrupolosamente la temperatura prima di servirli, specialmente se si tratta di bambini.

Scuotere bene i biberon e versare poche gocce sul retro del polso per controllare la temperatura.

### *Preparare gli alimenti per la cottura*

Prima di riscaldare biberon e vasetti, rimuovere tettarelle e tappi.

Coprire gli alimenti per:

- evitare schizzi all'interno della cavità del forno;
- mantenere un'umidità sufficiente per la cottura.

### *Riscaldare liquidi*

Durante il riscaldamento di liquidi, potrebbero verificarsi improvvise fuoriuscite quando si rimuove il contenitore dall'apparecchio. Infatti, quando la temperatura raggiunge il punto di ebollizione il vapore tende a rimanere intrappolato nel liquido finché non viene disturbato.

Per evitare questo effetto di surriscaldamento e il correlato rischio di ustione, inserire un cucchiaino di plastica nel liquido da riscaldare.

La "trasparenza" alle microonde di un contenitore può essere facilmente testata.

Posizionare il contenitore vuoto sul piatto rotante insieme a un bicchiere di acqua; mettere in funzione il forno per un minuto alla massima potenza.

Dopo un minuto:

- Se il contenitore è freddo, è "trasparente" e può essere usato per la cottura a microonde.
- Se il contenitore è caldo o bollente, è "assorbente" e non deve essere usato per la cottura a microonde.

## **PULIZIA E MANUTENZIONE**

Prima di ogni intervento di manutenzione o pulizia, scollegare il forno dalla rete elettrica e attendere che si raffreddi a temperatura ambiente.

### **Consigli generali**

Una pulizia frequente evita la formazione di fumo e cattivi odori durante la cottura, nonché la formazione di scintille nella cavità del forno e attorno alla guarnizione della porta.

Non lasciare accumuli di cibo o grasso nella cavità del forno o sulla chiusura dello sportello.

Assicurarsi che la copertura del generatore d'onde sia sempre pulito. Se sul coperchio si dovessero accumulare depositi di cibo o grasso, si verificherebbero delle scintille che potrebbero danneggiare il forno, invalidando la garanzia.

## **Sportello del forno**

Rimuovere ogni deposito di cibo e grasso tra la guarnizione dello sportello e la cavità del forno con un panno umido; è importante tenere questa zona sempre pulita.

## **Pareti interne**

Rimuovere eventuali schizzi di grasso dalle pareti della cavità del forno utilizzando un panno umido.

Prestare particolare attenzione nella pulizia dello sportello e dell'interno del forno e assicurarsi che lo sportello si chiuda correttamente per evitare scintille tra l'interno del forno e i meccanismi dello sportello.

Non usare prodotti abrasivi (ad esempio, pagliette) poiché rischierebbero di danneggiare le superfici interne e lo sportello del forno.

## **Superfici esterne**

Per la pulizia delle superfici esterne usare un panno umido.

Non usare prodotti abrasivi (ad esempio, pagliette) poiché rischierebbero di danneggiare le superfici esterne. Accertarsi che l'acqua non penetri nelle fessure di ventilazione.

Lavare gli accessori a mano con acqua calda e detergente.

## **ATTENZIONE!**

Alcune coperture del generatore d'onde sono particolarmente delicate e possono essere facilmente danneggiate. Prestare attenzione durante la pulizia.

Prestare attenzione durante la pulizia.

## **Non lavare gli accessori in lavastoviglie.**

Per motivi igienici, il vassoio in vetro deve essere pulito regolarmente poiché potrebbe entrare in contatto con gli alimenti.

Deve essere pulito con acqua calda e sapone e asciugato accuratamente.

Se l'interno della cavità del forno e la guarnizione della porta non vengono mantenuti perfettamente puliti, c'è il rischio che si verifichino danni dovuti alla formazione di scintille all'interno della cavità del forno, invalidando la garanzia.

Non grattare le pareti della cavità del forno con oggetti appuntiti.

## SPECIFICHE TECNICHE

Voltaggio e frequenza nominali:	230V~ 50Hz
Potenza nominale in ingresso (microonde):	1280W
Potenza nominale in ingresso (Griglia):	1000W
Potenza nominale in uscita (microonde):	800W
Frequenza microonde:	2450MHz

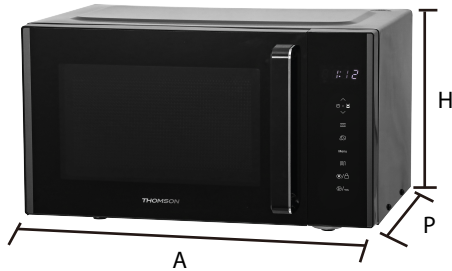

Dimensioni (dimensioni esterne)	(H) 282 x (A) 482 x (P) 382 mm
Dimensioni (cavità / dimensioni interne)	(H) 210 x (A) 340 x (P) 310 mm
Peso (circa)	12,3 kg

Il consumo di energia il modo stand-by: <0,8W

Il periodo dopo il quale l'apparecchiatura raggiunge automaticamente il modo stand-by: 15 minuti

## RISOLUZIONE DEI PROBLEMI

<b>Fenomeni normali</b>	
<b>Il forno a microonde interferisce con la ricezione TV</b>	Il funzionamento del forno può interferire con la ricezione radio e TV. È analoga all'interferenza di piccoli elettrodomestici, ad esempio frullatori, aspirapolveri e ventilatori elettrici. Si tratta di un fenomeno normale.
<b>Luce del forno debole</b>	Durante le cotture a bassa potenza, la luce del forno può attenuarsi. Si tratta di un fenomeno normale.
<b>Vapore che si accumula sullo sportello del forno, aria calda fuoriesce dalle aperture di areazione.</b>	Durante la cottura può prodursi del vapore. La maggior parte del vapore fuoriesce dalle fessure, ma una parte potrebbe accumularsi sullo sportello. Si tratta di un fenomeno normale. Si tratta di un fenomeno normale.
<b>Il forno si è avviato accidentalmente senza alimenti al suo interno.</b>	Si raccomanda di non avviare mai il forno senza alimenti all'interno. In caso contrario, l'interno del forno potrebbe danneggiarsi.

<b>Problema</b>	<b>Possibile causa</b>	<b>Soluzione</b>
<b>Il forno non può essere avviato.</b>	Il cavo di corrente non è saldamente inserito nella presa.	Scollegare l'apparecchio dalla presa di corrente e ricollegarlo dopo 10 secondi.
	La presa di corrente è difettosa.	Testare la presa collegandovi la spina di un altro apparecchio.
<b>Il forno non riscalda.</b>	Lo sportello non è chiuso correttamente.	Chiudere lo sportello correttamente.
<b>Il piatto rotante in vetro fa rumore mentre il forno a microonde è in funzione.</b>	Anello rotante o fondo del forno sporchi.	Consultare la sezione "PULIZIA E MANUTENZIONE".
	Il vassoio di vetro non è posizionato correttamente.	Posizionare correttamente il vassoio di vetro.
<b>Formazione di scintille o archi elettrici.</b>	Sono stati utilizzati materiali non adatti ai forni a microonde.	Utilizzare esclusivamente utensili da cucina adatti ai forni a microonde.
	Il forno è stato messo in funzione a vuoto.	Non mettere in funzione il forno quando è vuoto.
	Residui alimenti nella cavità.	Coprire gli alimenti con un coperchio adatto ai forni a microonde. Pulire la cavità con un panno umido.
	Residui alimentari sulla piastra in mica.	Pulire la copertura in mica con un panno umido.

## MISURE DI SICUREZZA PER L'UTILIZZO

### Attenzione! RADIAZIONE A MICROONDE

1. Il condensatore ad alta tensione rimane carico anche dopo la disconnessione; prima di toccarlo, cortocircuitare il terminale negativo del condensatore ad alta tensione al telaio del forno (utilizzare un cacciavite) per scaricarlo.
2. Durante la manutenzione è possibile che le parti elencate di seguito vengano rimosse e che diano accesso a potenziali superiori a 250 V verso terra.

- Magnetron
- Trasformatore ad alta tensione
- Condensatore ad alta tensione
- Diodo ad alta tensione
- Fusibile ad alta tensione

3. Le seguenti condizioni possono causare un'esposizione eccessiva alle microonde durante la manutenzione.

Montaggio non corretto del magnetron.

Corrispondenza non corretta tra il dispositivo di blocco e la cerniera dello sportello e lo sportello.

Montaggio non corretto del supporto dell'interruttore.

Lo sportello, la guarnizione dello sportello o l'involucro sono danneggiati.

## SMALTIMENTO



Il costruttore di questo elettrodomestico pone la massima attenzione alla salvaguardia dell'ambiente. Si raccomanda di seguire le procedure corrette per smaltire l'apparecchio ed i materiali di imballaggio. In questo modo si contribuisce alla salvaguardia delle risorse naturali e ci si assicura che il riciclo avvenga in modo tale da proteggere la salute e l'ambiente.

Smaltire l'apparecchio ed il relativo imballaggio nel rispetto di tutte le leggi e norme vigenti. Poiché il prodotto contiene componenti elettronici, l'apparecchio e i suoi accessori devono essere smaltiti separatamente dai rifiuti domestici quando l'apparecchio raggiunge la fine del suo ciclo di vita.

Per maggiori informazioni sullo smaltimento e il riciclo, rivolgersi alle autorità locali competenti. Il prodotto deve essere portato presso un'isola ecologica o un centro per la raccolta differenziata e riciclo. Alcuni punti di raccolta accettano i prodotti gratuitamente.

Il presente manuale potrebbe contenere alcune imprecisioni dovute alla nostra politica di miglioramento continuo dei prodotti. Ci scusiamo per eventuali disagi.

Etablissements Darty & fils ©,

9 Rue des Bateaux-Lavoirs, 94200 Ivry-sur-Seine, France 20/08/2025

[Ets.Darty@fnacdarty.com](mailto:Ets.Darty@fnacdarty.com)



**TABLE OF CONTENTS**

IMPORTANT SAFETY INSTRUCTIONS	103
UTENSILS GUIDELINE	106
OVEN OVERVIEW	107
MICROWAVE OVEN INSTALLATION	109
CONTROL PANEL	110
OPERATION	111
CLEANING AND MAINTENANCE	116
SPECIFICATIONS	117
TROUBLESHOOTING	118
DISPOSAL	119

This product has been manufactured and sold under the responsibility of Etablissements Darty et Fils (S.A.S).

THOMSON, and the THOMSON logo are trademarks used under license by Etablissements Darty et Fils (S.A.S) – further information at [www.thomson-brand.com](http://www.thomson-brand.com).

All other products, services, companies, trademarks, trade or product names and logos referenced herein are the property of their respective owners.

## **IMPORTANT SAFETY INSTRUCTIONS**

### **READ CAREFULLY AND KEEP FOR FUTURE REFERENCE**

#### **WARNINGS**

- This appliance is intended to be used in household and similar applications such as:
  - staff kitchen areas in shops, offices and other working environments;
  - farm houses;
  - by clients in hotels, motels and other residential type environments;
  - bed and breakfast type environments.
- This appliance can be used by children ages from 8 years and above and persons with reduced physical, sensory or mental capabilities or lack of experience and knowledge if they have been given supervision or instruction concerning use of the appliance in a safe way and understand the hazards involved.  
Children shall not play with the appliance.  
Cleaning and user maintenance shall not be made by children unless they are older than 8 and supervised.
- If the supply cord is damaged, it must be replaced by the manufacturer, its service agent or similarly qualified persons in order to avoid a hazard.
- **WARNING:** If the door or door seals are damaged, the oven must not be operated until it has been repaired by a competent person.
- **WARNING:** It is hazardous for anyone other than a competent person to carry out any service or repair operation that involves the removal of a cover which gives protection against exposure to microwave energy.
- **WARNING:** Liquids and other foods must not be heated in sealed containers since they are liable to explode.
- Keep a minimum free space 30 cm above the top surface of the oven.
- Only use utensils that are suitable for use in microwave ovens.
- When heating food in plastic or paper containers, keep an eye on the oven due to the possibility of ignition.
- The microwave oven is intended for heating food and beverages. Drying of food or clothing and heating of warming pads, slippers, sponges, damp cloth and similar may lead to risk of injury, ignition or fire.
- If smoke is observed, switch off or unplug the appliance and keep the door closed in order to stifle any flames.
- Microwave heating of beverages can result in delayed eruptive boiling; therefore care must be taken when handling the container.

- The contents of feeding bottles and baby food jars shall be stirred or shaken and the temperature checked before consumption, in order to avoid burns.
- Eggs in their shell and whole hard-boiled eggs should not be heated in microwave ovens since they may explode, even after microwave heating has ended.
- Regarding the instructions of the details for cleaning the door seals, cavities, adjacent parts and the surfaces in contact with food, refer to the section “CLEANING AND MAINTENANCE” on pages 116-117 of the manual.
- The oven should be cleaned regularly and any food deposits removed.
- Failure to maintain the oven in a clean condition could lead to deterioration of the surface that could adversely affect the life of the appliance and possibly result in a hazardous situation.
- The microwave oven is intended to be used freestanding.
- The appliance must not be placed in a cabinet.
- This appliance is Group 2 Class B equipment.

Group 2 equipment: group 2 contains all ISM RF equipment in which radio-frequency energy in the frequency range 9 kHz to 400 GHz is intentionally generated and used or only used locally, in the form of electromagnetic radiation, inductive and/or capacitive coupling, for the treatment of material, for inspection/analysis purposes, or for transfer of electromagnetic energy.

Class B equipment is equipment suitable for use in locations in residential environments and in establishments directly connected to a low voltage power supply network which supplies buildings used for domestic purposes.

- After each cooking cycle, the cooling fan will continue to run for a while to ensure quick cooling and safe operation of the oven.
- Metallic containers for food and beverages are not allowed during microwave cooking.
- The appliance shall not be cleaned with a steam cleaner.
- The rear surface of appliance shall be placed against a wall.
- The appliance is not intended to be operated by means of an external timer or separate remote-control system.



- The surfaces are liable to get hot during use.
- The temperature of accessible surfaces may be high when the appliance is operating.

- During use the appliance becomes hot. Care should be taken to avoid touching heating elements inside the oven.
- The door or the outer surface may get hot when the appliance is operating.
- The appliance must not be installed behind a decorative door in order to avoid overheating.
- Keep the appliance and its cord out of reach of children less than 8 years.
- Do not place the appliance in or near hot gas or electric burner, or permit to touch a heated oven or mini oven.
- **WARNING:** When the appliance is operated in the combination mode, children should only use the oven under adult supervision due to the temperatures generated.
- **WARNING:** The appliance and its accessible parts become hot during use. Care should be taken to avoid touching heating elements. Children less than 8 years of age shall be kept away unless continuously supervised.
- Do not use harsh abrasive cleaners or sharp metal scrapers to clean the oven door glass since they can scratch the surface which may result in shattering of the glass.
- A steam cleaner is not to be used.

**PRECAUTIONS TO AVOID POSSIBLE EXPOSURE TO  
EXCESSIVE MICROWAVE ENERGY**

1. Do not attempt to operate this oven with the door open since open-door operation can result in harmful exposure to microwave energy. It is important not to defeat or tamper with the safety interlocks.
2. Do not place any object between the oven front face and the door or allow soil or cleaner residue to accumulate on sealing surfaces.
3. Do not operate the oven if it is damaged. It is very important that the oven door closes properly and that there is no damage to the:
  - a) door (bent),
  - b) hinges and latches (broken or loosened),
  - c) door seals and sealing surfaces.
4. The oven should not be adjusted or repaired by anyone except qualified service personnel.

- When you will not use the microwave oven for a long period of time, please disconnect it from the supply mains, to do this you must remove the plug from the

supply outlet.

- The plug shall be the main disconnection device and shall remain accessible at all times.
- The microwave oven cannot be operated with the door open due to the safety interlocks built into the door mechanism which switch off the cooking functions when the door is opened. Operating the microwave oven with the door open could result in harmful exposure to microwave energy. It is important not to tamper with the door mechanism.
- Do not let water or any other liquid enter the oven through the ventilation slots.
- Do not place any object between the oven front face and the door or allow soil or cleaner residue to accumulate on sealing surfaces.
- Avoid using straight-sided containers with narrow necks.
- Stir any liquid before placing the container back into the microwave oven half way through the heating time.
- After heating, always allow standing time, stir or shake the contents and carefully check the temperatures before consumption.

## UTENSILS GUIDELINE

Depending on the cooking method, it is necessary to choose a safe and suitable vessel. If it is not properly selected, it will not only affect the cooking effect, but also cause damage to the vessel or microwave oven. Please refer to the table below for use.

Material of container	Microwave	Grill	Combi	Notes
Heat-resistant ceramic	Yes	Yes	Yes	Never use the ceramics which are decorated with metal rim or glazed. Recommend using ceramics, high-temperature resistant glass, and plastic containers that can withstand temperatures above 120°C.
Heat-resistant plastic	Yes	No	No	Cannot be used for long time microwave cooking.
Heat-resistant glass	Yes	Yes	Yes	
Plastic film	Yes	No	No	It should not be used when cooking meat or chops as the over-temperature may do damage to the film.
Grill rack	No	Yes	Yes	The grill rack can be used in grill or combination mode.

Metal container	No	No	No	It should not be used in microwave oven. Microwave cannot penetrate through metal.
Lacquer	No	No	No	Poor heat resistant. Cannot be used for high temperature cooking.
Bamboo wood and paper	No	No	No	Poor heat resistant. Cannot be used for high temperature cooking.

## OVEN OVERVIEW

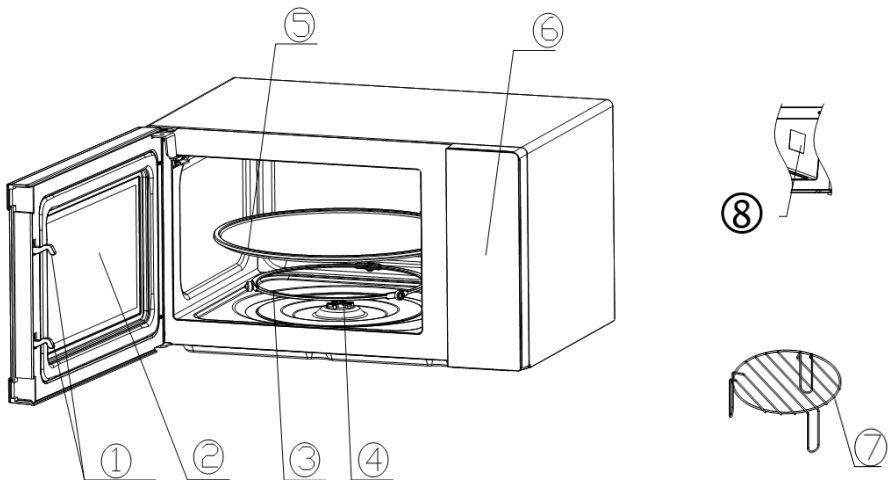

### 1) Door lock

Microwave oven door must be properly closed in order for it to operate.

### 2) Viewing window

Allow user to see the cooking status.

### 3) Rotating ring

The glass turntable sits on its wheels; it supports the turntable and helps it to balance when rotating.

### 4) Rotating axis

The glass turntable sits on the axis; the motor underneath it drives the turntable to rotate.

### 5) Turntable

The food sits on the turntable, its rotation during operation helps to cook food evenly.



### **CAUTION**

- Place the rotating ring first.
- Fit the turntable onto the rotating axis and make sure that it is geared in properly.

### **6) Control panel**

See below in details.

### **7) Grill rack**

Used to place the roasting food.

### **8) Wave guide cover**

It is inside the microwave oven, next to the wall of control panel.



### **WARNING**

Never remove the wave guide cover.

# MICROWAVE OVEN INSTALLATION

## Preparation

Remove all packing material and accessories. Examine the oven for any damage such as dents or broken door. Do not install the microwave oven if it is damaged.

Cabinet: Remove any protective film found on the microwave oven cabinet surface

**Do not remove the light brown Mica cover that is attached to the inside of the oven cavity to protect the magnetron.**

## Position

- Select a level surface that provides enough open space for the intake and/or outlet vents.

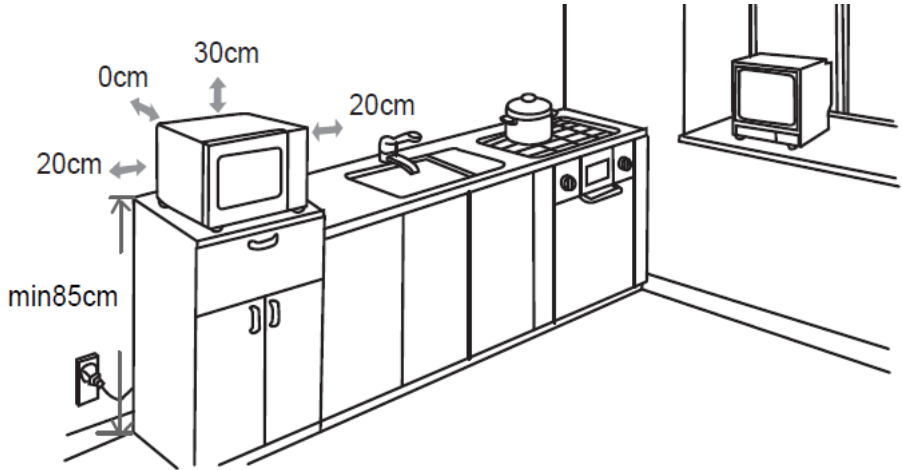

- The microwave oven must be placed on a surface with height more than 85 cm above the floor.
- A minimum clearance of 20 cm is required on both sides of the oven.
- The minimum height of free space above the top surface of the oven is 30 cm.
- Do not remove the feet from the bottom of the oven.
- Blocking the intake and/or outlet openings can damage the oven.
- Place the oven as far away from radios and TV as possible.
- Operation of microwave oven may cause interference to your radio or TV reception.
- Plug your oven into a standard grounded outlet. Be sure the voltage and the frequency are the same as the voltage and the frequency on the rating label.
- **WARNING:** Do not install the oven over a range cooktop or other heat-producing appliance. If installed near or over a heat source, the oven could be damaged and the warranty would be void.

## CONTROL PANEL

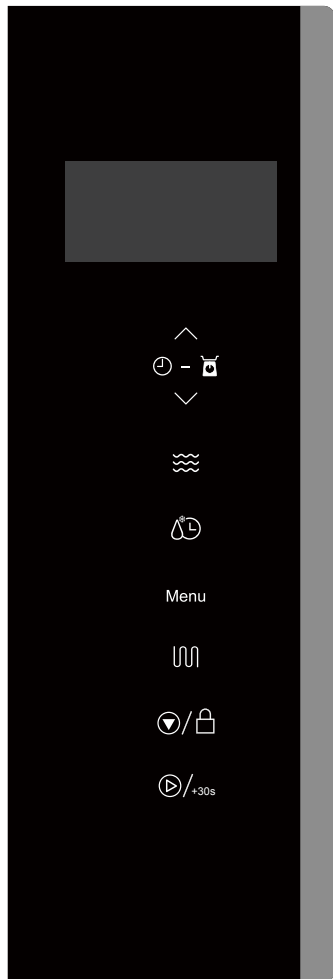

### Display

Cooking time, power and indicators are displayed.



### Time / Weight setting

Press  or  to set time or weight.



### Microwave cooking

Press this button to set microwave power level.



### Defrosting by weight or time

Press this button to defrost food by weight or time.

### Menu

Press this button to select auto menus.



### Grill cooking

Press this button to set a grill cooking program or one of two combination cooking modes.



### Stop/Child lock

- Press to cancel setting or reset the oven before setting a cooking programme.
- Press once to temporarily stop cooking or press twice to cancel cooking.
- It is also used for setting child lock.



### Start/+30Sec./Confirm



- Press to start a cooking programme or set speed cooking programme.
- Press to confirm the setting.



# OPERATION

## Before cooking

The display lights up when plugging in the microwave oven, then the microwave oven enters the standby state and display shows 1:00.

## Microwave function





There are five microwave power levels, 100P, 80P, 50P, 30P and 10P. Press  continuously to select the desired microwave power. Repeatedly press  or  to adjust the time, and the

maximum time that can be set is 60:00. After selecting the cooking time, press   to start cooking. A buzzing sound will be heard to notify completion of the operation.

High power	100% microwave power Applicable for quick and thorough cooking.
Medium High power	80% microwave power. Applicable for normal cooking
Medium power	50% microwave power. Applicable for slow cooking.
Medium Low power	30% microwave power. Applicable for defrosting food.
Low power	10% microwave power. Applicable for keeping warm



### CAUTION



- The max time which can be set is 60 minutes.
- Never use the grill rack during microwave cooking.
- Never operate the oven empty.
- At the maximum microwave power, the oven will automatically lower the power after a certain time of cooking to lengthen the service life.
- If you turn the food during operation, press   once and the preset cooking procedure will continue.
- If you intend to remove the food before the preset time, you must press   once to clear the preset procedure to avoid unintended operation of next time use.

## Defrost/clock

### DEFROST

There are two defrost modes, dEF1 and dEF2. dEF1 for defrost-by-weight and dEF2 for defrost-by-time.

Press  to select defrost by weight or by time, and the display will show "dEF1" or "dEF2".

Repeatedly press  or  to select food weight or defrost time. The weight range of dEF1 is from 100 to 1500g, and the optional time range of dEF2 is from 0:10 to 60:00. After selecting the defrost

weight or time, press  to start defrosting. A buzzing sound will be heard to notify completion of the operation. The dEF1 defrost mode by weight will have a beeping sound to prompt the food to be turned over during defrosting.

Below is some food defrosting time advice:

dEF1	For defrosting, the weight range is from 100g to 1500 g.
dEF2	For defrosting, the time range is from 0:10 to 60:00.





### CAUTION

- It is necessary to turn over the food during operation to obtain uniform effect.
- Usually defrosting will need longer time than that of cooking the food.
- If the food can be cut by knife, the defrosting process can be considered completed.
- Microwave penetrates around 4cm into most food.
- Defrosted food should be consumed as soon as possible, it is not advised to put back to fridge and freeze again.

### CLOCK (24-hour)

In standby mode, press and hold down  for more than 3 seconds to enter the clock setting interface. At the same time, the display blinks in hours. The hour time can be set by repeatedly pressing



 or . After setting the hour, press  to enter the minute setting mode. The minutes

can be set by repeatedly pressing  or . After setting minutes, press  again to confirm and exit the setting mode.

### AUTO COOKING

There are eight automatic menus, Potato, Pasta, Pizza, Popcorn, Vegetable, Beverage, Meat and Fish.

Press **Menu** continuously to select the desired menu, the display will show A.1 ~ A.8.

Repeatedly press  or  to select the desired food weight, and then press  to start cooking. A buzzing sound will be heard to notify completion of the operation.

Display	Food	Cooking weight
A.1	Potato	The optional weights are 250g, 500g and 750g.
A.2	Pasta	The optional weights are 50g, 100g and 150g.
A.3	Pizza	The optional weights are 200g and 400g.
A.4	Popcorn	The optional weight is 100g.
A.5	Vegetable	The optional weights are 200g, 400g and 600g.
A.6	Beverage	The optional weights are 1 cup, 2 cups or 3 cups, each one about 250ml.
A.7	Meat	The optional weights are 200g, 400g and 600g.
A.8	Fish	The optional weights are 200g, 400g and 600g.







#### CAUTION

- The temperature of food before cooking would be 20°C - 25°C. Higher or lower temperature of the food before cooking would require increase or decrease of cooking time.
- The temperature, weight and shape of food will largely influence the cooking effect. If any deviation has been found to the factor noted on above menu, you can adjust the cooking time for best result.

#### GRILL FUNCTION

There are three modes of Grill: G., G-1 and G-2. They are grill, combination 1 of grill and microwave

cooking and combination 2 of grill and microwave cooking. Repeatedly press  to select the desired mode and the display will show "G.", "G-1" or "G-2". Repeatedly press  or  to select the cooking time, and the time range that can be regulated is from 0:10 to 60:00. After selecting

the cooking time, press /+30s to start cooking. A buzzing sound will be heard to notify completion of the operation.

G.	Grill, the heat element will be energized during operation time, which is applicable for rolling thin meats or pork, sausage, chicken wing as good brown color can be obtained.
G-1	Combination of grill and microwave cooking. 30% microwave and 70% grill.
G-2	Combination of grill and microwave cooking. 55% microwave and 45% grill.



#### CAUTION



In the mode of grill, all of the oven parts, as well as the rack and cooking containers, may become very

hot. Use caution when removing any item from the oven. Use heavy potholders or oven mitts to PREVENT BURNS.

## STOP

In the process of cooking settings, you can press  to cancel the settings and return to standby state. During cooking, you can press  to pause. In the pause state, you can press  again to cancel the function and return to standby state.

## START/+30s

After setting the cooking time or food weight, press  to start cooking immediately. In working state, you can press  to increase time, each pressing of the button will increase the cooking time by 30 seconds, but the cooking time cannot be adjusted in the menu mode and weight defrosting mode.

## EXPRESS

In standby mode, after the food is put in the microwave oven and the door is closed, press  to quickly start cooking. The default cooking time is 30 seconds. A buzzing sound will be heard to notify completion of the operation.

## CHILD LOCK FUNCTION

Use this feature to lock the control panel so that children cannot use the oven unsupervised. All the buttons are rendered inoperable in this mode.

- 1) Set lock: Press and hold  for about 3 seconds.
- 2) Cancel lock: Press and hold  for about 3 seconds.

## Cooking Tips

The following factors may affect the cooking result:

### Food arrangement

Place thicker areas towards outside of dish, the thinner part towards the center and spread it evenly. Do not overlap if possible.

### Cooking time length

Start cooking with a short time setting, evaluate it after it times out and extend it according to the actual need. Over cooking may result in smoke and burns.

### Cooking food evenly

Food such as chicken, hamburger or steak should be turned once during cooking.

Depending on the type of food, if applicable, stir it from outside to center of dish once or twice during cooking.

### **Allow standing time**

After cooking times out, leave the food in the oven for an adequate length of time, this allows it to complete its cooking cycle and cooling it down in a gradual manner.

### **Whether the food is done**

Color and hardness of food help to determine if it is done, these include:

- Steam coming out from all parts of food, not just the edge;
- Joints of poultry can be moved easily;
- Pork or poultry shows no signs of blood;
- Fish is opaque and can be sliced easily with a fork.

### **Browning dish**

When using a browning dish or self-heating container, always place a heat-resistant insulator such as a porcelain plate under it to prevent damage to the turntable and rotating ring.

### **Microwave safe plastic wrap**

When cooking food with high fat content, do not allow the plastic wrap come into contact with food as it may melt.

### **Microwave safe plastic cookware**

Some microwave safe plastic cookware might not be suitable for cooking foods with high fat and sugar content. Also, the preheating time specified in the dish instruction manual must not be exceeded.

## **Foods**

### *Forbidden foods*

If you choose a cooking method using microwaves, you should never:

- Attempt to fry food - it is impossible to control the temperature of the oil and other fats- fire-risk.
- Attempt to cook or warm up eggs in their shells, hard-boiled eggs with or without their shells or snails - they may explode.
- Attempt to cook food in an intact shell (e.g. chestnuts) or hard skin (tomatoes, potatoes, sausages) - always make a slit.

### *Food temperatures*

The action of microwaves is such that only the food is heated. The container may, therefore, remain cold or cool while the food that it contains is burning hot.

To avoid any risk of burning, always stir before serving and check the temperature carefully before serving - especially to children.

Shake feeding bottles well and try a few drops on the back of your wrist to check the temperature.

### *Preparing food for cooking*

Before warming feeding bottles and small pots, remove teats and covers.

Remember to cover the food in order to:

- avoid any splashing of the oven cavity,
- retain sufficient moisture for cooking.

### *Heating liquids*

When heating liquids, a sudden overflow may occur when you take the container to remove it from the appliance. In fact, when the temperature reaches boiling point, steam tends to remain trapped in the liquid until it is disturbed.

To avoid this superheating effect and the consequent risk of scalding, always place a plastic spoon in the liquid to be heated.

A container can easily be tested for microwave “transparency”:

Place the empty container on the turntable together with a glass of water and run the oven for one minute at maximum power.

After one minute:

- if the container is cold, it is “transparent” and can be used for microwave cooking,
- if the container is warm or hot it is absorbent and must not be used for microwave cooking.

## **CLEANING AND MAINTENANCE**

Before any cleaning or maintenance operation, disconnect the microwave oven from the mains supply and allow it to cool to room temperature.

### **General Advice**

Frequent cleaning prevents the formation of smoke and bad odours during cooking and also sparking in the oven cavity and around the door seal.

Do not let food deposits or grease accumulate inside the oven cavity or on the door seal.

Make sure that the waveguide cover is kept clean at all times. Should food deposits or grease be allowed to accumulate on the cover, sparking will occur and may damage your oven invalidating the warranty.

### **Oven Door**

Remove any food deposits and grease between the door seal and oven cavity using a damp cloth, it is important to keep this area clean at all times.

### **Interior Walls**

Remove any grease splashes from the oven cavity walls with a damp cloth.

The door seal and oven cavity have to be particularly well cleaned to ensure the door will close properly and to avoid sparking between the oven cavity and door assembly.

Do not use abrasive products such as scouring pads which will damage the surfaces of the oven cavity and door.

### **Outer Surfaces**

To clean the outside surface, use a damp cloth.

Avoid using abrasive products such as scouring pads that may damage the cosmetic surfaces. Make sure water does not seep into the ventilation slots.

Accessories should be washed in warm soapy water by hand.

## CAUTION:

Some waveguide covers can be easily damaged, take care when cleaning.  
Do not wash accessories in a dishwasher.

## Cleaning surfaces that come into contact with food

For hygiene safety the glass tray should be cleaned regularly as it may come into contact with food.

It should be cleaned with warm soapy water and dried thoroughly.

If the inside of the oven cavity and door seal are not kept perfectly clean, there is a danger of damage due to sparking inside the oven cavity invalidating the warranty.  
Never scrape the oven cavity walls with sharp objects.

## SPECIFICATIONS

Rated voltage and frequency:	230V~ 50Hz
Rated input power (Microwave):	1280W
Rated input power (Grill):	1000W
Rated output power (Microwave):	800W
Microwave frequency:	2450MHz



Dimensions (outer dimensions)	(H) 282 x (W) 482 x (D) 382 mm
Dimensions (cavity / inner dimensions)	(H) 210 x (W) 340 x (D) 310 mm
Weight (approx.)	12.3 kg

Power consumption in standby mode: <0,8W

The period after which the equipment reaches automatically standby mode: 15 minutes

## TROUBLESHOOTING

Normal Phenomena	
<b>Microwave oven interfering TV reception</b>	Radio and TV reception may be affected when the microwave oven is operating. It is similar to the interference of small electrical appliances, like mixer, vacuum cleaner and electric fan. It is normal.
<b>Dim oven light</b>	During low power microwave cooking, the oven light may become dim. It is normal.
<b>Steam accumulating on door, hot air out of vents</b>	During cooking, steam may come out of food. Most of steam will escape from the vents. But some of them may accumulate on positions like the oven door. It is normal.
<b>Oven operated accidentally with no food in.</b>	It is forbidden to operate the appliance without any food inside. Failure to do so can cause damage to the interior of the oven.

Problem	Possible Cause	Solution
<b>Oven cannot be operated.</b>	Power cord not plugged in tightly.	Unplug the appliance then plug it in again after 10 seconds.
	There is something wrong with the mains socket.	Test the mains socket by plugging another appliance in.
<b>Oven does not heat up.</b>	Door not closed well.	Close door well.
<b>Glass tray makes noise when microwave oven operates.</b>	Dirty roller and oven bottom.	Refer to 'CLEANING AND MAINTENANCE' to clean dirty parts.
	Glass tray is not positioned properly.	Position the glass tray properly.
<b>Arcing or sparking</b>	Materials to be avoided in microwave oven were used.	Use microwave-safe cookware only.
	The oven is operated when empty.	Do not operate when oven is empty.
	Spilled food remains in the cavity.	Cover foods with a microwave-safe lid. Clean cavity with wet towel.
	Food residue is sprayed on the mica plate.	Clean mica cover with wet towel.

## SERVICING SAFEGUARDS

### Caution: MICROWAVE RADIATION

- The high voltage capacitor remains charge after disconnection; short the negative terminal of H. V capacitor to the oven chassis (use a screwdriver) to discharge before touching.
- During servicing below listed parts are liable to be removed and give access to potentials above 250V to earth.
  - Magnetron
  - High voltage transformer
  - High voltage capacitor
  - High voltage diode
  - High voltage fuse

3. The following conditions may cause undue microwave exposure during servicing.
- Improper fitting of magnetron;
  - Improper matching of door interlock, door hinge and door;
  - Improper fitting of switch support;
  - Door, door seal or enclosure has been damaged.

## DISPOSAL



As a responsible retailer we care about the environment. As such we urge you to follow the correct disposal procedure for the appliance and packaging materials. This will help conserve natural resources and ensure that it is recycled in a manner that protects health and the environment.

You must dispose of this appliance and its packaging according to local laws and regulations. Because this appliance contains electronic components, the appliance and its accessories must be disposed of separately from household waste when the appliance reaches its end of life.

Contact your local authority to learn about disposal and recycling.

The appliance should be taken to your local collection point for recycling. Some collection points accept appliance free of charge.

We apologize for any inconvenience caused by minor inconsistencies in these instructions, which may occur as a result of product improvement and development.

Etablissements Darty & fils ©,

9 Rue des Bateaux-Lavois, 94200 Ivry-sur-Seine, France 20/08/2025

[Ets.Darty@fnacdarty.com](mailto:Ets.Darty@fnacdarty.com)

## Déclaration UE de Conformité N°862025080006

*EU Declaration of Conformity  
EU- Conformiteitsverklaring  
Declaración UE de Conformidad  
Declaração UE de Conformidade  
Dichiarazione di Conformità UE*

### Description du produit –

MICRO-ONDES

*Product Description:*

MICROWAVE

*Productbeschrijving:*

MICROGOLFOVEN

*Descripción del producto:*

MICROONDAS

*Descrição do produto:*

MICRO-ONDAS

*Descrizione del prodotto:*

MICROONDE



### Marque –

THOMSON

*Brand /Merk /Marca:*

### Référence commerciale –

TH23G

*Model number /Modelnummer /*

*Número de modelo/ Número do modelo/*

*Numero del Modello:*

### L'objet de la déclaration décrit ci-dessus est conforme à la législation d'harmonisation de l'Union applicable :

*The object of the declaration described above is in conformity with the relevant Union harmonisation legislation:*

*Het hierboven beschreven voorwerp is in overeenstemming met de desbetreffende harmonisatiewetgeving van de Unie:*

*El objeto de la declaración descrita anteriormente es conforme con la legislación de armonización pertinente de la Unión:*

*O objeto da declaração acima descrito está em conformidade com a legislação de harmonização da União aplicável:*

*L'oggetto della dichiarazione di cui sopra è conforme alla pertinente normativa di armonizzazione dell'Unione:*

**Reference number**

- 2014/30/EU
- 2014/35/EU
- 2009/125/EC
- 2011/65/EU & (EU) 2015/863

**Title**

EMC Directive (EMC)  
Low Voltage Directive (LVD)  
Eco design requirements for energy-related products (ErP)  
RoHS

**EMC:**

EN 55011:2016+A1:2017+A11:2020+A2:2021

EN IEC 55014-1:2021

EN IEC 61000-3-2:2019+A1:2021      EN 61000-3-3:2013+A1:2019+A2:2021

EN IEC 61000-3-11:2019

EN IEC 55014-2:2021

**LVD :**

EN IEC 60335-2-25: 2021 + A11: 2021

EN 60335-2-9: 2003 + A1: 2004 + A2: 2006 + A12: 2007 + A13: 2010

EN 60335-1:2012+A11:2014+A13:2017+A1:2019+A2: 2019+A14:2019+A15:2021+A16:2023

EN 62233: 2008

**ErP :**

(EU) 2023/826

EN 50564:2011

**La présente déclaration de conformité est établie sous la seule responsabilité du fabricant.**

This declaration of conformity is issued under the sole responsibility of the manufacturer.

Deze conformiteitsverklaring wordt uitsluitend onder de verantwoordelijkheid afgelegd van de fabrikant.

Esta declaración de conformidad se redacta bajo la exclusiva responsabilidad del fabricante.

Esta declaração de conformidade é redigida sob a responsabilidade exclusiva do fabricante.

La presente dichiarazione di conformità è rilasciata sotto la responsabilità esclusiva del fabbricante.

**Le responsable de cette déclaration est :**

The person responsible for this declaration is:

De verantwoordelijke persoon voor deze verklaring is:

La persona responsable de esta declaración es:

A pessoa responsável por esta declaração é:

La persona responsabile di questa dichiarazione è:



Signé par et au nom de – Signed for and on behalf of - Firmato a nome e per conto di : **Etablissements Darty & Fils**

Nom – Name - Nome: **Predrag Petricevic**

Fonction – Function – Funzione: **Directeur du Laboratoire Fnac Darty**

Place, Date / Lieu / Luogo e data:

Ivry-sur-Seine, août 6, 2025, 2025

Signé par :

*Predrag Petricevic*

EA30F3FB8F314D0...



