

# THOMSON

## THTTFZ5WH

CONGÉLATEUR  
DIEPVRIEZER  
FREEZER



MANUEL D'UTILISATION



HANDLEIDING



OPERATING INSTRUCTIONS

## TABLE DES MATIÈRES

ATTENTION.....	2
MISES EN GARDE IMPORTANTES.....	6
DESCRIPTION.....	7
AVANT D'INSTALLER LE CONGÉLATEUR.....	7
INSTALLATION.....	8
FONCTIONNEMENT.....	8
COUPURE DE COURANT.....	9
Réglage des températures et des fonctions.....	9
UTILISATION DE LA PARTIE CONGÉLATEUR.....	10
Fabrication de glaçons.....	13
Bruits de l'appareil.....	13
Périodes d'inutilisation prolongée.....	13
Dégivrage.....	13
Inversion du sens d'ouverture de la porte.....	14
Remarques concernant l'utilisation.....	16
NETTOYAGE ET ENTRETIEN.....	17
DÉPANNAGE.....	18
CARACTERISTIQUES TECHNIQUES.....	15
FICHE D'INFORMATION SUR LE PRODUIT.....	19
SERVICE DE RÉPARATION ET PIÈCES DE RECHANGE .....	21
MISE AU REBUT.....	22

# MERCI DE BIEN VOULOIR LIRE LES CONSIGNES DE SÉCURITÉ ATTENTIVEMENT AVANT L'UTILISATION DE L'APPAREIL ET DE LES CONSERVER POUR CONSULTATION ULTERIEURE.

## ATTENTION

- Cet appareil est destiné à être utilisé dans des applications domestiques et analogues telles que:
  - les coins cuisines réservés au personnel des magasins, bureaux et autres environnements professionnels;
  - les fermes et l'utilisation par les clients des hôtels, motels et autres environnements à caractère résidentiel;
  - les environnements de type chambres d'hôtes;
  - la restauration et autres applications similaires hormis la vente au détail.
- Si le câble d'alimentation est endommagé, il doit être remplacé par le fabricant, son service après vente ou des personnes de qualification similaire afin d'éviter un danger.
- Cet appareil peut être utilisé par des enfants âgés d'au moins 8 ans et par des personnes ayant des capacités physiques, sensorielles ou mentales réduites ou dénuées d'expérience ou de connaissance, s'ils (si elles) sont correctement surveillé(e)s ou si des instructions relatives à l'utilisation de l'appareil en toute sécurité leur ont été données et si les risques encourus ont été appréhendés. Les enfants ne doivent pas jouer avec l'appareil. Le nettoyage et l'entretien par l'utilisateur ne doivent pas être effectués par des enfants sans surveillance.
- Cet appareil ne doit pas être exposé à la pluie.

- MISE EN GARDE: Maintenir dégagées les ouvertures de ventilation dans l'enceinte de l'appareil ou dans la structure d'encastrement.
- MISE EN GARDE: Ne pas utiliser de dispositifs mécaniques ou autres moyens pour accélérer le processus de dégivrage autres que ceux recommandés par le fabricant.
- MISE EN GARDE: Ne pas endommager le circuit de réfrigération.
- MISE EN GARDE: Ne pas utiliser d'appareils électriques à l'intérieur du compartiment de stockage des denrées, à moins qu'ils ne soient du type recommandé par le fabricant.
- Ne pas stocker dans cet appareil des substances explosives telles que des aérosols contenant des gaz propulseurs inflammables.
- MISE EN GARDE: Pour la fabrication de glaçons, utilisez uniquement de l'eau potable.
- INSTALLATION: N'INSTALLEZ PAS CET APPAREIL DANS DES PIECES TROP HUMIDES OU TROP FROIDES, TELLES QUE DES CONSTRUCTIONS ANNEXES, GARAGES ou CAVES.
- Ne congelez des aliments décongelés qu'après les avoir cuits, afin d'éliminer les bactéries nocives. Ne recongelez jamais des fruits de mer qui ont été décongelés.
- **Mise au rebut de l'appareil**  
Pour éviter toute nuisance envers l'environnement ou la santé humaine causée par la mise au rebut non contrôlée de déchets électriques, les fluides frigorigènes et les

agents moussants inflammables, recyclez l'appareil de façon responsable pour promouvoir la réutilisation des ressources matérielles. La mise au rebut doit être faite de façon sûre dans des points de collecte publique prévus à cet effet, contactez le centre de traitement des déchets le plus près de chez vous pour plus de détails sur les procédures correctes de mise au rebut.

- **Installation et mise en service:**

- L'appareil doit être installé sur le sol, sur une surface plane et horizontale en s'assurant que les ouvertures d'aération sont correctement dégagées.
- Ne jamais essayer de remplacer ou de réparer vous même une partie ou un composant de l'appareil, demandez de l'aide à un personnel professionnel et qualifié, si besoin.

- **Manipulation**

- Toujours manipuler l'appareil avec soin afin d'éviter d'endommager celui-ci.
- En ce qui concerne les informations détaillées sur la manière de nettoyer les surfaces en contact avec les aliments et les surfaces pouvant être éclaboussées , référez-vous dans la section "NETTOYAGE ET ENTRETIEN" en page FR-17&18.



- **Danger; risque d'incendie / matières inflammables**
- **AVERTISSEMENT:** Lors du positionnement de l'appareil, s'assurer que le cordon d'alimentation n'est pas coincé ni endommagé.
- **AVERTISSEMENT:** Ne pas placer de socles mobiles de prises multiples ni de blocs d'alimentation portables à l'arrière de l'appareil.
- Les enfants âgés de 3 à 8 ans sont autorisés à charger et décharger des appareils de réfrigération.
- Pour éviter la contamination des aliments, veuillez respecter les instructions suivantes:
  - L'ouverture prolongée de la porte peut entraîner une augmentation significative de la température dans les compartiments de l'appareil.
  - Nettoyez régulièrement les surfaces pouvant entrer en contact avec des aliments et des systèmes de drainage accessibles.
  - Rangez la viande et le poisson crus dans des récipients appropriés au réfrigérateur, de manière à ce qu'ils ne soient pas en contact avec d'autres aliments ni ne s'égouttent dessus.
  - Les compartiments pour produits congelés deux étoiles sont adaptés pour stocker des produits pré congelés, stocker ou préparer des glaces et des glaçons.
  - Les compartiments à une, deux et trois étoiles ne conviennent pas pour la congélation d'aliments frais.
  - Si l'appareil de réfrigération reste vide pendant de longues périodes, éteignez, dégivrez, nettoyez, séchez et laissez la porte ouverte pour éviter le développement de moisissure dans l'appareil.

## MISES EN GARDE IMPORTANTES

- ❖ Si vous souhaitez vous débarrasser d'un vieux congélateur comportant une serrure sur la porte, veillez à ce que celle-ci soit désactivée afin d'éviter que des enfants ne se retrouvent enfermés à l'intérieur en jouant.
- ❖ Débranchez toujours l'appareil après usage et avant de le nettoyer. Enlevez tous les aliments avant de nettoyer l'appareil.
- ❖ Évitez de mettre des aliments trop volumineux, le fonctionnement de l'appareil risquerait d'en être affecté.
- ❖ Faites extrêmement attention quand vous déplacez l'appareil.
- ❖ Pour éteindre l'appareil, tournez le bouton du thermostat à fond dans le sens contraire des aiguilles d'une montre jusqu'à OFF, puis débranchez l'appareil.
- ❖ Évitez de donner aux enfants des crèmes glacées ou des glaces à l'eau sortant juste du congélateur; la basse température risquerait de leur brûler les lèvres.
- ❖ Ne montez pas et ne vous appuyez pas sur la base ou la porte, etc.
- ❖ N'entreposez pas de boissons gazeuses dans le congélateur.

### **Mise au rebut de votre appareil usagé**

Le congélateur contient du réfrigérant et des gaz dans l'isolation. Le réfrigérant et les gaz isolants doivent être mis au rebut par des professionnels. Vérifiez que les tubulures du circuit frigorifique ne sont pas endommagées avant de mettre l'appareil au rebut.

## DESCRIPTION

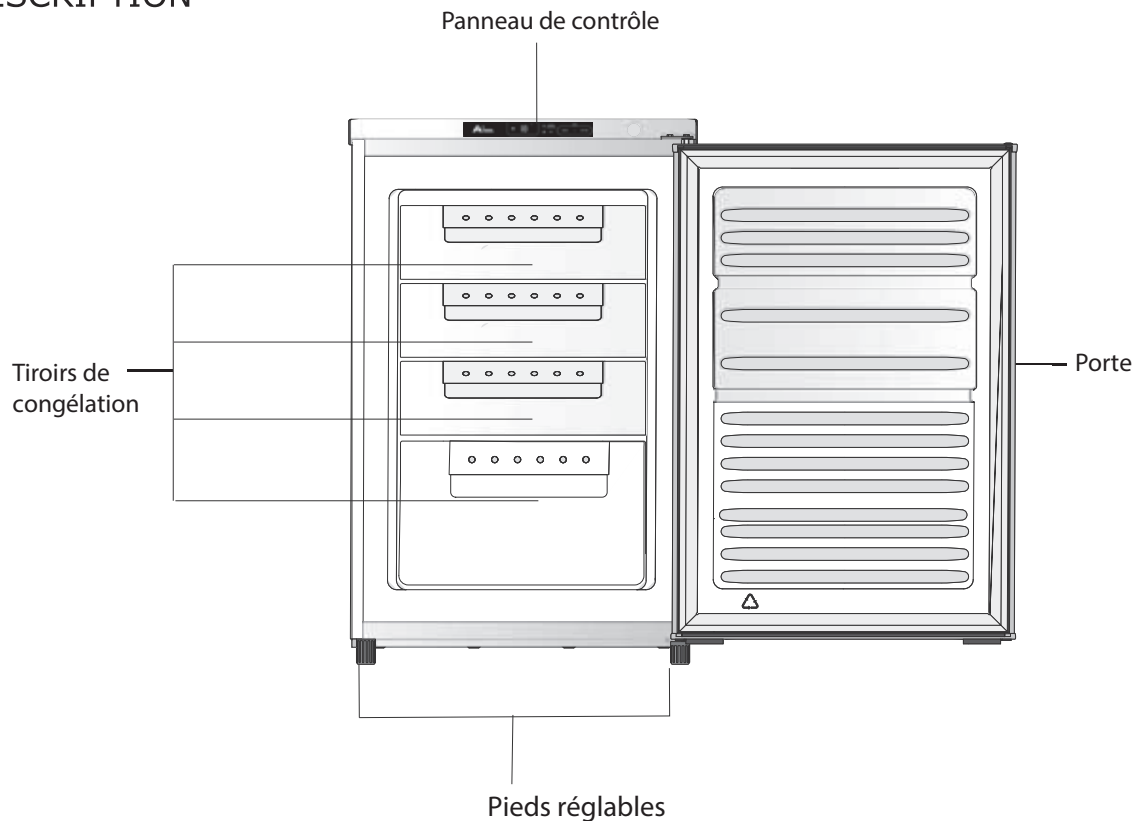

### Agencement recommandé des aliments

Tiroirs de supérieure / centrale	Gâteaux et pâtisseries Produits laitiers (par exemple le fromage et le beurre)
Tiroir de inférieure	Poissons et viandes cuites

## AVANT D'INSTALLER LE CONGÉLATEUR

Avant de brancher le congélateur, vérifiez que la tension indiquée sur la plaque signalétique correspond à celle des prises de votre domicile. Une tension différente risque d'endommager l'appareil.

La prise doit rester accessible après l'installation.

L'appareil doit être mis à la terre. Le fabricant n'est pas responsable des dommages pouvant résulter d'un branchement sans mise à la terre.

## INSTALLATION

Mettez l'appareil en position puis attendez deux à trois heures avant de le mettre en marche pour la première fois, le temps que le système se mette en place. L'appareil ne doit pas être placé à proximité d'une source de chaleur (ex: cuisinière, chaudière, lumière directe du soleil etc.).

Afin de permettre une bonne ventilation, laissez un espace d'au moins 20 cm au-dessus de l'appareil et de 10 cm sur les côtés et derrière. Cet appareil n'est pas conçu pour une installation encastrée.

La fiche est le seul moyen de débrancher l'appareil et doit donc être accessible en permanence. Pour mettre l'appareil hors tension, éteignez-le, puis débranchez sa fiche de la prise électrique. N'immergez pas l'appareil, son cordon d'alimentation ou sa fiche secteur dans de l'eau ni dans aucun autre liquide.

L'appareil doit être installé sur une surface plane, solide et stable ; toute irrégularité du plancher doit être corrigée avant l'installation ; si l'appareil est légèrement bancal, ajustez la hauteur des pieds de devant.

**REMARQUE** : Si l'appareil est placé sur un tapis ou un revêtement de sol souple, réglez de nouveau les pieds avant une fois que l'appareil est stabilisé.

## FONCTIONNEMENT

Cet appareil est conçu pour fonctionner dans une température ambiante située entre 16°C et 38°C. L'appareil ne peut pas fonctionner correctement en dehors de cette plage de température. Si la température ambiante est dépassée pendant une longue durée, la température dans le congélateur remontera au-dessus de -18°C et les aliments risquent de s'abîmer.

Retirez tous les matériaux d'emballage de l'appareil. Lavez l'intérieur de l'appareil avec de l'eau tiède et du bicarbonate de soude (5ml pour 50 cl d'eau). Séchez bien l'appareil.

Avant de placer des aliments dans le congélateur, Laissez l'appareil fonctionner à vide pendant 2 ou 3 heures, le temps que chacun des compartiments arrive à la température adéquate.

## COUPURE DE COURANT

En cas de coupure de courant, n'ouvrez pas la porte. Les aliments surgelés ne devraient pas être affectés si la coupure dure moins de 12 heures.

Les aliments entièrement décongelés ne doivent en aucun cas être congelés à nouveau. Leur consommation serait alors potentiellement dangereuse.

## Réglage des températures et des fonctions

### Panneau de contrôle et affichage

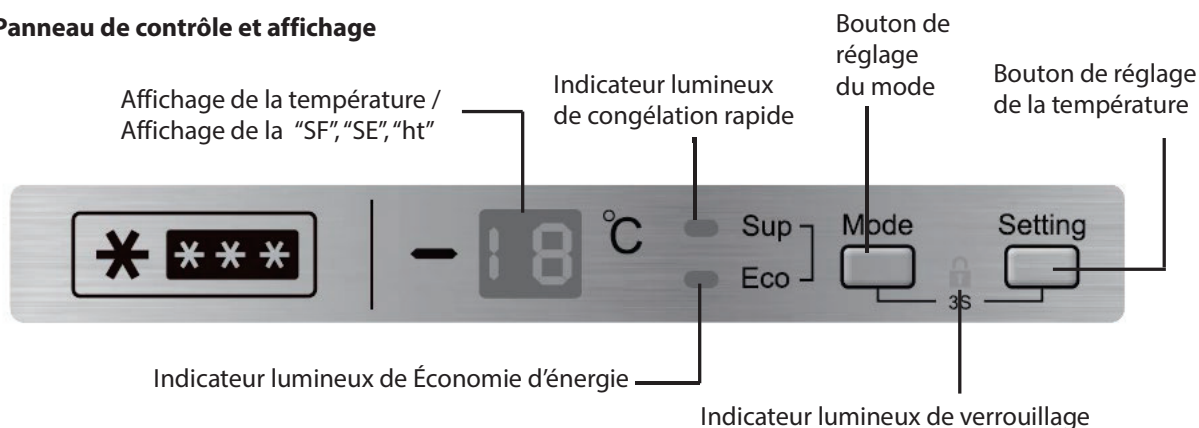

### Réglage de la température du compartiment de congélation

La température du congélateur peut être réglée entre -22°C et -16°C.

Appuyez de manière répétée sur **Setting** pour sélectionner la température requise.

Le symbole de température du congélateur apparaîtra sur l'écran. La température clignote pendant 5 secondes, puis le réglage est confirmé.

### Sélection d'un mode

Vous pouvez sélectionner l'un des différents modes en appuyant plusieurs fois sur **Mode**. Lorsqu'un certain mode est sélectionné, le symbole du mode correspondant s'affiche.

- Congélation rapide  
Ce mode permet de congeler rapidement des aliments tout en conservant leurs nutriments, vitamines, saveurs et aspect.  
Si vous prévoyez de congeler une grande quantité d'aliments frais, il est recommandé de régler le mode 24 heures à l'avance.

Lorsque ce mode est activé, l'écran affichera « SF ». Indicateur lumineux de congélation rapide s'allumera.

- Pour désactiver manuellement ce mode, appuyez de manière répétée sur **Mode** jusqu'à ce qu'il n'y ait plus de symbole de mode affiché. L'affichage de la température du congélateur reviendra au réglage précédent.

- Économie d'énergie  
Dans ce mode, l'appareil fonctionne dans un mode d'économie d'énergie permettant de réduire la consommation d'électricité.  
Lorsque ce mode est activé, l'écran affichera « SE ». Indicateur lumineux de Économie d'énergie s'allumera et la température du congélateur sera de -16°C.

Pour désactiver manuellement ce mode, appuyez de manière répétée sur **Mode** jusqu'à ce qu'il n'y ait plus de symbole de mode affiché. L'affichage de la température du congélateur reviendra au réglage précédent.

### **Verrouillage/Déverrouillage**

Pour verrouiller les boutons, appuyez sur **Mode** et **Setting** et maintenez cette touche enfoncée durant environ 3 secondes. L'indicateur lumineux de verrouillage s'allumera.

Pour déverrouiller les boutons, appuyez à nouveau sur **Mode** et **Setting** et maintenez cette touche enfoncée durant environ 3 secondes. L'indicateur lumineux de verrouillage s'éteindra.

### **MARCHE / ARRÊT**

Appuyez sur **Setting** pendant 5 secondes pour mettre en marche ou éteindre l'appareil.

### **Alarme d'ouverture de la porte**

Si la porte reste ouverte pendant environ 5 minutes, l'alarme de la porte sonnera.

Pour arrêter l'alarme, fermez correctement la porte.

### **Alarme de température élevée**

Si la température dans le congélateur est supérieure à  $-8^{\circ}\text{C}$  pendant 3 h, l'alarme de la porte sonnera et

l'écran affichera « ht ». Pour arrêter l'alarme, appuyez sur **Mode** ou **Setting**.

Pendant la phase d'alarme, ne placez pas d'aliment dans le congélateur. Une fois les conditions normales rétablies, n'y ait plus « ht » affiché.

## **UTILISATION DE LA PARTIE CONGÉLATEUR**

### **La partie congélateur permet:**

- De conserver les aliments surgelés.
- De faire des glaçons.
- De congeler les aliments.

**Remarque:** Assurez-vous que la porte du congélateur reste bien fermée en permanence.

## Achat de produits surgelés

- L'emballage doit rester intact.
- Respectez la date limite de péremption.
- Si possible, les produits surgelés doivent être transportés dans un sac isotherme avant d'être mis rapidement au congélateur.

## Conservation de produits surgelés

Conservez vos produits à -18°C ou moins. Évitez de laisser ouverte la porte du congélateur quand ce n'est pas nécessaire.

## Congélation de produits frais

Seuls les aliments frais et en bon état peuvent être congelés. Les légumes doivent être blanchis avant d'être congelés, afin de préserver leur saveur, leur couleur et leur valeur nutritive. Les aubergines, les poivrons, les courgettes et les asperges n'ont pas besoin d'être blanchis.

**Remarque:** Les aliments à congeler ne doivent pas être en contact avec les aliments déjà congelés.

- Les aliments suivants peuvent être congelés:  
Gâteaux et pâtisseries, poisson et fruits de mer, viandes, gibiers, volailles, légumes, fruits, herbes, œufs sans la coquille, produits laitiers comme le fromage et le beurre, plats cuisinés et restes (ex: soupes), ragoûts, viandes et poissons cuits, plats à base de pommes de terre, soufflés et desserts.
- Les aliments suivants ne doivent pas être congelés:  
Certains légumes habituellement consommés crus (ex: laitue, radis), œufs dans leur coquille, raisins, pommes, poires et pêches entières, œufs durs, yaourts, lait caillé, crème aigre, mayonnaise.

## Emballage de produits surgelés

Utilisez des emballages hermétiques pour conserver les aliments: cela permet d'éviter qu'ils ne se déshydratent ou ne perdent leur saveur.

1. Mettez les aliments dans les emballages.
2. Videz l'air.
3. Scellez les emballages.
4. Collez des étiquettes indiquant le contenu et la date de congélation.

Emballages possibles:

Film plastique, film tubulaire de polyéthylène, papier d'aluminium, récipients pour congélateur.

Ces produits sont disponibles dans les magasins spécialisés.

### **Durées de conservation recommandées pour les aliments dans la partie congélateur.**

Les durées indiquées varient selon le type d'aliment. Les aliments congelés peuvent être conservés entre 1 et 12 mois (-18°C minimum).

<b>Aliment</b>	<b>Durée de conservation</b>
Bacon, ragoûts, lait	1 mois
Pain, glace, saucisses, tartes, fruits de mer préparés, poisson gras	2 mois
Poissons maigres, fruits de mer, pizzas, scones, muffins	3 mois
Jambon, gâteaux, biscuits, côtes de bœuf et d'agneau, pièces de volaille	4 mois
Beurre, légumes (blanchis), œufs entiers ou jaunes d'œuf, écrevisses cuites, viande hachée (crue), porc (cru)	6 mois
Fruits (secs ou en sirop), blancs d'œuf, bœuf (cru), poulet entier, agneau (cru), cake	12 mois

## **N'oubliez jamais:**

- Les aliments frais comportant une date de péremption du type "à consommer de préférence avant..." doivent être congelés avant la date en question.
- Assurez-vous que les aliments n'ont pas déjà été congelés. En effet, les produits surgelés, une fois entièrement décongelés, ne doivent pas être congelés à nouveau!
- Une fois décongelés, les aliments doivent être consommés rapidement.

## **FABRICATION DE GLAÇONS**

Remplissez le bac à glaçons (non fourni) aux  $\frac{3}{4}$  avec de l'eau potable, et placez-le dans la partie congélateur.

Si le bac à glaçons est collé au congélateur, utilisez un outil non pointu et non coupant pour le détacher. Pour démouler les glaçons, tordez légèrement le bac ou mettez-le sous le robinet quelques instants.

### **Bruit de l'appareil**

Vous remarquerez peut-être parfois des bruits inhabituels. Ces bruits sont dus à la circulation du réfrigérant dans le système de refroidissement.

Ils sont cependant normaux et ne signifient pas que le congélateur perd en efficacité.

### **Périodes d'inutilisation prolongée**

Si vous ne comptez pas utiliser l'appareil pendant un certain temps, procédez de la manière suivante :

- ✖ Débranchez l'appareil.
- ✖ Nettoyez l'intérieur, puis séchez-le (voir section 'Nettoyage et entretien').
- ✖ Laissez la porte ouverte afin d'éviter l'apparition de mauvaises odeurs dans l'appareil lorsqu'il n'est pas utilisé.

### **Dégivrage**

Le congélateur doit être dégivré régulièrement et chaque fois que la glace atteint une épaisseur de 3 mm.

1. Débranchez l'appareil.
2. Videz son contenu et enveloppez-le dans des couvertures épaisses ou dans plusieurs couches de papier pour le garder au froid.  
Pendant le dégivrage, toute hausse de température des aliments surgelés raccourcit leur durée de conservation.
3. Une fois le dégivrage terminé, nettoyez l'intérieur.
4. Rebranchez l'appareil et laissez-le fonctionner sur le réglage MAX pendant environ 4 heures.
5. Remettez les aliments dans le congélateur et mettez le thermostat sur la température NORMALE.

## Inversion du sens d'ouverture de la porte

1. Démontez le panneau de dessus en dévissant les deux vis situées à l'arrière.

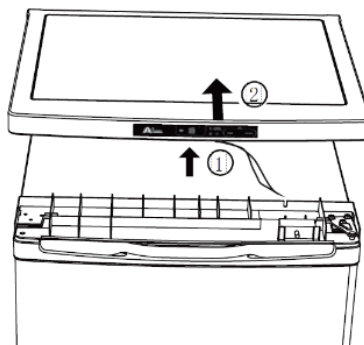
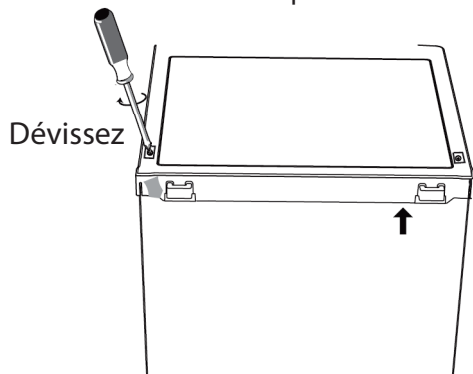

Déconnectez la borne et démontez le panneau de dessus.

2. Enlevez les vis de fixation de la charnière du haut. Démontez la charnière du haut. Puis, soulevez la porte supérieure et placez-la sur une surface rembourrée pour qu'elle ne se raye pas.

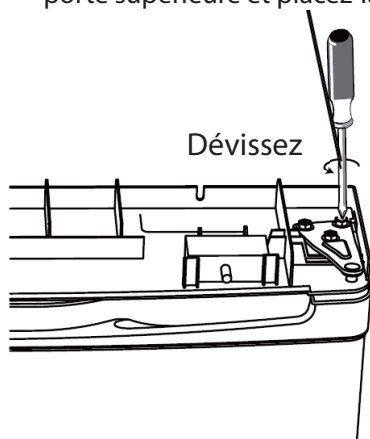

3. Dévissez la charnière inférieure. Ensuite, retirez les pieds réglables de chaque côté.

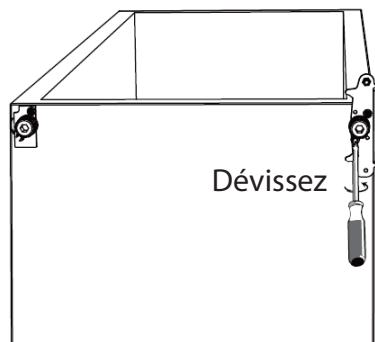

4. Dévissez et retirez la broche de la charnière inférieure, retournez le support et remettez-le en place.

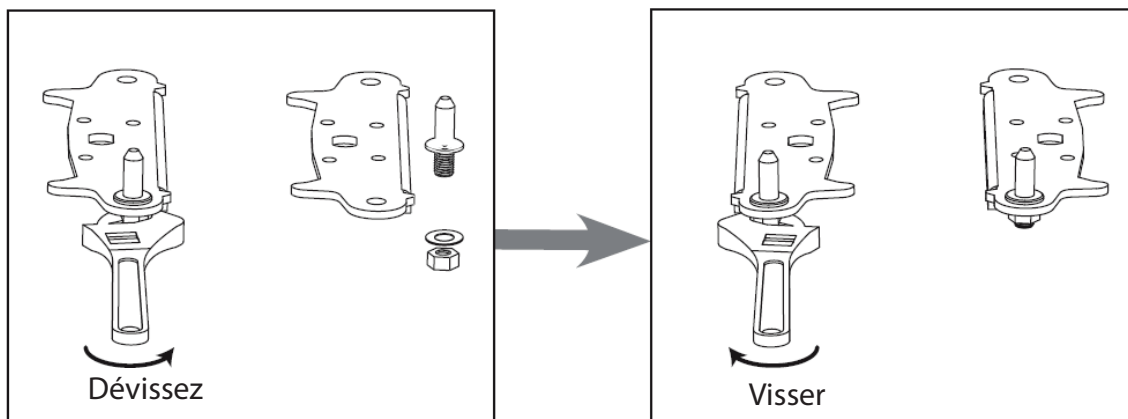

5. Remplacez le support de montage avec la broche de la charnière inférieure. Remettez les deux pieds réglables en place.

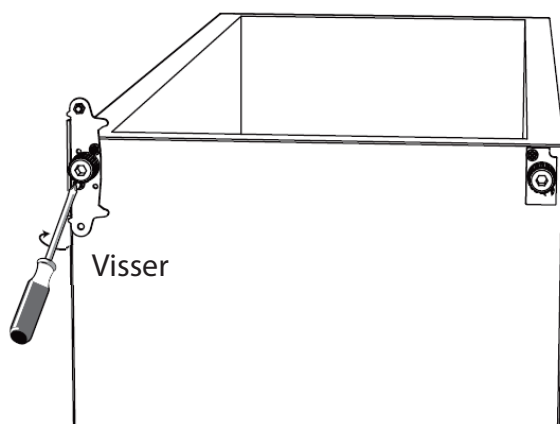

6. Retirez le joint de la porte puis remettez-le en place après avoir fait pivoter la porte.

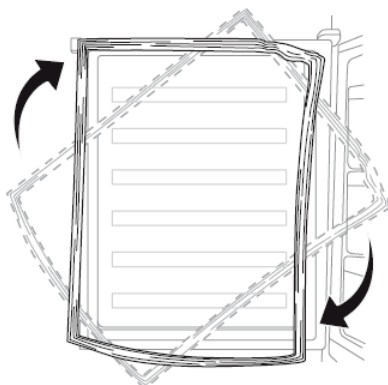

7. Enfin, remontez la charnière supérieure et remettez la porte. Ne serrez pas totalement les vis.
- Avant de terminer de visser les vis, vérifiez que la porte est alignée horizontalement et verticalement de sorte que les joints assurent l'étanchéité sur tous les côtés.

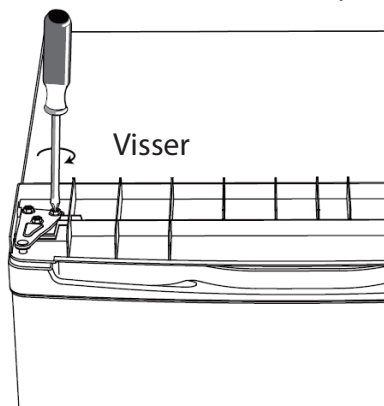

8. Remettez en place le panneau de dessus et serrez les vis.

Connecter la borne et remettez en place le panneau de dessus.

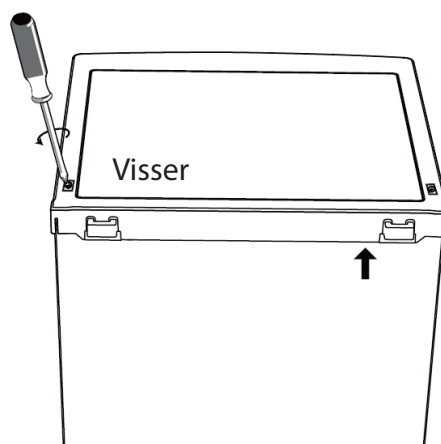
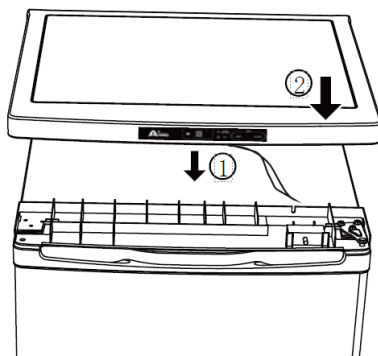

9. Avant de terminer de visser la charnière inférieure, vérifiez que la porte est alignée horizontalement et verticalement de sorte que les joints assurent l'étanchéité sur tous les côtés. Le cas échéant, ajustez les pieds réglables.

### Remarques concernant l'utilisation

- ※ Cet appareil doit être régulièrement nettoyé et dégivré.
- ※ Vérifiez le contenu des compartiments de temps en temps.
- ※ Choisissez des aliments frais de bonne qualité, et assurez-vous qu'ils sont bien propres avant de les congeler.
- ※ Emballez tous les aliments dans des sacs pour aliment de qualité en polyéthylène ou dans des contenants hermétiques et assurez-vous qu'il n'y a pas d'air à l'intérieur.
- ※ Ne conservez pas des substances toxiques ou dangereuses dans cet appareil. Il est conçu pour la congélation des aliments comestibles uniquement.
- ※ Évitez de laisser la porte ouverte pendant trop longtemps: cela augmente la consommation d'électricité et provoque une formation excessive de glace.

- ※ N'utilisez jamais des objets pointus (ex: un couteau) pour enlever la glace de l'appareil. Utilisez toujours un grattoir en plastique.
- ※ Ne mettez jamais des aliments chauds dans l'appareil. Laissez-les refroidir à température ambiante.
- ※ Ne mettez jamais dans le congélateur des bouteilles remplies de liquide ou des boîtes scellées contenant des liquides gazeux, car elles pourraient éclater.

## NETTOYAGE ET ENTRETIEN



N'utilisez pas des solvants ou des produits de nettoyage abrasifs.

1. Débranchez l'appareil.
2. Enlevez tous les aliments.
3. Nettoyez les parois intérieures avec un mélange d'eau chaude et de détergent doux, ou avec un mélange de 5 ml de bicarbonate de soude et de 1/2 litre d'eau chaude.
4. Nettoyez l'extérieur avec une éponge propre ou un chiffon doux et un mélange de détergent doux et d'eau chaude.
5. Rincez bien et essuyez avec un chiffon doux propre.
6. Remettez tous les aliments en place.
7. Branchez l'appareil.

## Conseils de nettoyage

- Retirez l'ensemble des clayettes, balconnets de porte, bacs à légumes, accessoires amovibles (tels que le casier à œufs et le bac à glaçons s'ils sont inclus) et/ou tiroirs de l'appareil. Lavez-les à l'eau savonneuse tiède avec une éponge douce. Rincez et séchez soigneusement.
- Essuyez les éléments intérieurs (y compris l'interrupteur de porte, le bouton de réglage de la température et le couvercle de lampe) avec un chiffon humide imprégné d'un mélange d'eau tiède et de liquide vaisselle. Pour les taches tenaces, utilisez du bicarbonate de soude.
- Essuyez les portes, y compris les bords, avec un chiffon microfibras imbibé de liquide vaisselle doux et d'eau. Utilisez une éponge humide et une brosse souple (telle qu'une brosse à dents) pour enlever les aliments coincés.

### DÉPANNAGE

Avant de faire appel à un réparateur, veuillez vérifier les points suivants.

#### **L'appareil ne marche pas**

Vérifiez qu'il est bien branché.

Branchez un autre appareil sur la même prise afin de vous assurer qu'elle est bien alimentée; si l'autre appareil marche, vérifiez le fusible de la prise.

#### **L'appareil fait beaucoup de bruit pendant qu'il fonctionne.**

Vérifiez qu'il est bien d'aplomb et qu'il n'est pas en contact avec un autre appareil ou avec un autre meuble de la cuisine.

#### **L'appareil n'est pas assez froid.**

Si la porte est ouverte trop souvent ou si elle est restée ouverte pendant trop longtemps, il faut un peu de temps pour que l'appareil redescende à la température réglée.

L'espace derrière l'appareil est peut-être insuffisant, empêchant l'air de circuler convenablement.

Vous avez peut-être mis une trop grande quantité d'aliments frais dans l'appareil.

### CARACTERISTIQUES TECHNIQUES

<b>Durée de montée en température</b>	Autonomie en cas de coupure de courant : 12 h
<b>Puissance d'entrée</b>	100W
<b>Classe de protection contre les chocs électriques</b>	Classe I
<b>Tension et fréquence nominales</b>	220-240V~, 50Hz
<b>Courant nominal</b>	0.7A
<b>Solant</b>	Cyclopentane
<b>Réfrigérant / Quantité</b>	R600a / 42g
<b>Poids net</b>	29kg

# Fiche d'information sur le produit

RÈGLEMENT DÉLÉGUÉ (UE) 2019/2016 DE LA COMMISSION en ce qui concerne l'étiquetage énergétique des appareils de réfrigération

**Nom du fournisseur ou marque commerciale:** Etablissements Darty & fils © | THOMSON

**Adresse du fournisseur:** 9 Rue des Bateaux-Lavois, 94200 Ivry-sur-Seine, France

**Référence du modèle:** THTTFZ5WH

## Type d'appareil de réfrigération:

Appareil à faible niveau de bruit:	non	Type de construction:	à pose libre
Appareil de stockage du vin:	non	Autre appareil de réfrigération:	oui

## Paramètres généraux du produit:

Paramètre	Valeur	Paramètre	Valeur
Dimensions hors tout (millimètres)	Hauteur	850	Volume total (dm <sup>3</sup> ou l)
	Largeur	550	
	Profon-deur	580	
IEE	80	Classe d'efficacité énergétique	D
Émissions de bruit acoustique dans l'air [dB(A) re 1 pW]	40	Classe d'émission de bruit acoustique dans l'air	C
Consommation d'énergie annuelle (kWh/an)	133	Classe climatique:	tempérée/ subtropicale
Température ambiante minimale (°C) à laquelle l'appareil de réfrigération est adapté	16	Température ambiante maximale (°C) à laquelle l'appareil de réfrigération est adapté	38
Réglage hiver	non		

## Paramètres des compartiments:

Type de compartiment		Paramètres et valeurs de compartiment			
		Volume de compartiment (dm <sup>3</sup> ou l)	Réglage de température recommandé pour un stockage optimisé des denrées alimentaires (°C)	Pouvoir de congélation spécifique (kg/24 h)	Mode de dégivrage (dégivrage automatique = A, dégivrage manuel = M)
Garde-manger	non	—	—	—	—
Stockage du vin	non	—	—	—	—

Cave	non	—	—	—	—
Denrées alimentaires fraîches	non	—	—	—	—
Denrées hautement périssables	non	—	—	—	—
Sans étoile ou fabrication de glace	non	—	—	—	—
1 étoile	non	—	—	—	—
2 étoiles	non	—	—	—	—
3 étoiles	non	—	—	—	—
4 étoiles	oui	91,0	-18	4,4	M
Zone 2 étoiles	non	—	—	—	—
Compartment à température variable	non	—	—	—	—
<b>Compartiments “quatre étoiles”</b>					
Dispositif de congélation rapide			oui		
<b>Pour appareils de stockage du vin</b>					
Nombre de bouteilles de vin standard			—		
<b>Paramètres de la source lumineuse (a) :</b>					
Type de source lumineuse			—		
Classe d'efficacité énergétique			—		
<b>Durée minimale de la garantie offerte par le fabricant : 24 mois</b>					
<b>Informations complémentaires:</b>					
Lien internet vers le site web du fournisseur où se trouvent les informations visées à l'annexe II, point 4, du règlement (UE) 2019/2019 de la Commission : <a href="http://www.darty.com">www.darty.com</a> / <a href="http://www.vandenborre.be">www.vandenborre.be</a>					

(a) Tel que déterminé conformément au règlement délégué (UE) 2019/2015 de la Commission.

Classe climatique :

(b) Tempérée: «Cet appareil de réfrigération est destiné à être utilisé à des températures ambiantes comprises entre 16 °C et 32 °C».

(c) Subtropicale: «Cet appareil de réfrigération est destiné à être utilisé à des températures ambiantes comprises entre 16 °C et 38 °C».

Cet appareil de réfrigération n'est pas destiné à être utilisé comme un appareil intégrable.

Pour accéder aux informations sur le modèle stockées dans la base de données des produits :

Cliquer sur le lien

<https://eprel.ec.europa.eu/screen/product/refrigeratingappliances2019/1744862>



## SERVICE DE RÉPARATION ET PIÈCES DE RECHANGE

---

**Ne démontez pas et ne réparez pas l'appareil vous-même. Ne pas respecter cette consigne peut entraîner un choc électrique ou des blessures.**

Pour demander une réparation professionnelle et commander des pièces de rechange, veuillez vous adresser au service après-vente FNAC DARTY.

Les pièces de rechange pour vos appareils seront livrées sous 15 jours ouvrés après réception de la commande.

### **Veillez noter !**

Tous les appareils ont une garantie de 2 ans.

La garantie ne couvre pas les dommages causés par une mauvaise installation, une modification non autorisée, une auto-réparation ou une réparation non professionnelle.

Contactez-nous :

 <a href="http://www.darty.com">www.darty.com</a>	<b>Vanden Borre</b> in alle vertrouwen <a href="http://www.vandenborre.be">www.vandenborre.be</a>
 <b>0978 970 970</b> 24 heures / 24 7 jours / 7	 <b>02 334 00 00</b> 8h – 18h Lundi à Samedi
 9 Rue des Bateaux-Lavois, 94200 Ivry-sur-Seine, France	 Slesbroekstraat 101 1600 Sint-Pieters-Leeuw Belgium

## MISE AU REBUT



En tant que distributeur responsable, nous accordons une grande importance à la protection de l'environnement.

Nous vous encourageons à respecter les procédures correctes de mise au rebut de votre appareil, des piles et des éléments d'emballage. Cela aidera à préserver les ressources naturelles et à garantir qu'il soit recyclé d'une manière respectueuse de la santé et de l'environnement.

Vous devez jeter ce produit et son emballage selon les lois et les règles locales. Puisque ce produit contient des composants électroniques et parfois des piles, le produit et ses accessoires doivent être jetés séparément des déchets domestiques lorsque le produit est en fin de vie.

Pour plus de renseignements sur les procédures de mise au rebut et de recyclage, contactez les autorités de votre commune.

Apportez l'appareil à point de collecte local pour qu'il soit recyclé. Certains centres acceptent les produits gratuitement.

En raison des mises au point et améliorations constamment apportées à nos produits, de petites incohérences peuvent apparaître dans ces instructions. Veuillez nous excuser pour la gêne occasionnée.

Ce produit a été fabriqué et vendu sous la responsabilité des Etablissements Darty et Fils (S.A.S). THOMSON, et le logo THOMSON sont des marques utilisées sous licence par les Etablissements Darty et Fils (S.A.S)

– pour plus d'informations : [www.thomson-brand.com](http://www.thomson-brand.com).

Tous autres produits, services, dénominations sociales, marques, nom commerciaux, noms de produits et logos référencés ici sont la propriété de leurs titulaires respectifs.



Etablissements Darty & fils ©,  
9 Rue des Bateaux-Lavois, 94200 Ivry-sur-Seine, France 20/10/2023

# INHOUDSOPGAVE

WAARSCHUWINGEN.....	2
BELANGRIJKE VEILIGHEIDSVOORZORGEN.....	6
BENAMING VAN DE ONDERDELEN.....	7
VOORDAT U DE DIEPVRIEZER INSTALLEERT.....	7
INSTALLATIE.....	8
BEDIENING.....	8
STROOMONDERBREKING.....	8
De thermostaatknop instellen .....	9
LEVENS MIDDELEN IN DE DIEPVRIEZER INVRIEZEN EN BEWAREN .....	10
Ijsblokjes maken.....	13
Geluid van het apparaat.....	13
Het apparaat lange tijd uitgeschakeld laten.....	13
Ontdooien.....	13
De deuropening omkeren.....	14
Opmerkingen bij het gebruik.....	16
REINIGEN EN ONDERHOUD.....	17
PROBLEMEN OPLOSSEN.....	18
TECHNISCHE GEGEVENS.....	18
PRODUCTINFORMATIEBLAD.....	19
DIENST VOOR HERSTELLINGEN EN RESERVEONDERDELEN.....	21
VERWIJDERING.....	22

# **LEES DE VOLGENDE INSTRUCTIES AANDACHTIG DOOR ALVORENS HET APPARAATTE GEBRUIKEN EN BEWAAR ZE VOOR LATERE RAADPLEGING.**

## **WAARSCHUWINGEN**

- Dit apparaat is bestemd voor huishoudelijk gebruik of gelijksoortige toepassingen zoals:
  - kantines voor personeel in winkels, kantoren en andere werkruimtes;
  - boerderijen en door gasten in hotels, motels en andere types van huisvesting;
  - bed & breakfasts en gelijksoortige omgevingen;
  - catering en gelijksoortige groothandeltoepassingen.
- Een beschadigd netsnoer mag uitsluitend worden vervangen door de fabrikant, een erkende reparatieservice of vaklui met gelijkwaardige kwalificaties om gevaar te voorkomen.
- Dit apparaat mag worden gebruikt door kinderen vanaf 8 jaar en personen met een beperkt lichamelijk, zintuiglijk of geestelijk vermogen of een gebrek aan ervaring of kennis, op voorwaarde dat zij onder toezicht staan of instructies betreffende het veilige gebruik van dit apparaat hebben ontvangen en inzicht hebben in de gevaren die het gebruik ervan met zich kunnen meebrengen. Reinigen en onderhoud mogen niet door kinderen zonder toezicht worden uitgevoerd.
- Dit apparaat mag niet aan regen worden blootgesteld.

- **WAARSCHUWING:** houd de ventilatieopeningen in de behuizing van het apparaat of in de inbouwstructuur vrij van obstructies.
- **WAARSCHUWING:** gebruik geen andere mechanische apparatuur of middelen dan diegene door de fabrikant worden aanbevolen om het ontdooiproces te versnellen.
- **WAARSCHUWING:** zorg ervoor dat het koelvloeistofcircuit niet wordt beschadigd.
- **WAARSCHUWING:** gebruik geen elektrische apparaten in de voedselvakken van het apparaat, tenzij dit door de fabrikant ervan wordt aanbevolen.
- Bewaar in dit apparaat geen brandbare of explosieve materialen zoals spuitbussen met brandbaar drijfgas.
- **WAARSCHUWING:** gebruik uitsluitend drinkwater voor het maken van ijs(blokjes).
- **WAARSCHUWING:** het koelsysteem staat onder hoge druk. Neem contact op met gekwalificeerd onderhoudspersoneel als u dit apparaat wenst af te danken.
- **INSTALLATIE: INSTALLEER DIT APPARAAT NIET IN EEN PLAATS WAAR HET EXTREEM WARM OF KOUD KAN WORDEN, ZOALS IN BUITENGEBOUWEN, GARAGES OF WIJNKELDERS.**
- Vries ontdooid voedsel nooit opnieuw in zonder het eerst te hebben gekookt om schadelijke bacteriën te doden. Vries ontdooide zeevruchten nooit opnieuw in.

- **Het apparaat weggooien:**

- Om mogelijke schade aan het milieu of aan de menselijke gezondheid door het ongecontroleerd weggooien van afval te voorkomen, recycle het apparaat op een verantwoorde wijze, om het duurzame hergebruik van grondstoffen, koelmiddel en brandbare isolatie-blaasgassen te bevorderen. Lever het apparaat in bij een inzamelpunt in uw gemeente. Neem contact op met het inzamelpunt in uw buurt voor meer informatie over de juiste verwijderingsprocedure.

- **Installatie en onderhoud:**

- Plaats het apparaat op een horizontaal oppervlak en zorg voor voldoende ventilatie. Vervang of repareer de onderdelen niet zelf. Indien nodig, raadpleeg het servicecentrum.

- **Hantering:**

- Hanteer het apparaat altijd met de nodige voorzichtigheid om schade te voorkomen.

Raadpleeg de paragraaf "Reiniging en onderhoud" op pagina NL-17&18 voor meer informatie over het reinigen van de oppervlakken in contact met voedsel en het spatgedeelte.



- Waarschuwing; Brandgevaar / ontvlambare materialen

- **WAARSCHUWING:** Tijdens het plaatsen van het apparaat, zorg dat het snoer niet verstrikt raakt of beschadigd wordt.

- **WAARSCHUWING:** Plaats niet meerdere verlengsnoeren of stekkerdozen achter het apparaat.
- Kinderen tussen 3 en 8 jaar oud mogen koelapparaten vullen en legen.
- Om voedselverontreiniging te voorkomen, leef de volgende aanwijzingen na:
  - De deur te lang open laten kan een aanzienlijke toename van de temperatuur binnenin de vakken van het apparaat veroorzaken.
  - Maak de oppervlakken die met voedsel in aanraking komen en de toegankelijke afvoersystemen regelmatig schoon.
  - Bewaar rauw vlees en vis in gepaste houders in de koelkast zodat ze niet met ander voedsel in aanraking komen of erop druppelen.
  - Vriesvakken met twee sterren zijn geschikt voor het bewaren van reeds bevroren voedsel, het bewaren of maken van roomijs en het maken van ijsblokjes.
  - Vriesvakken met één, twee en drie sterren zijn niet geschikt voor het invriezen van vers voedsel.
  - Als het koelapparaat langere tijd leeg zal blijven, schakel het uit, ontdooi, reinig en veeg het apparaat droog en laat de deur open om vorming van schimmel in het apparaat te voorkomen.

## BELANGRIJKE VEILIGHEIDSVOORZORGEN

- ❖ Voordat u een oude diepvriezer met slot/vergrendeling afdankt, dient u ervoor te zorgen dat het slot/de vergrendeling stuk wordt gemaakt om te voorkomen dat jonge kinderen tijdens het spelen opgesloten raken.
- ❖ Haal de stekker van het apparaat uit het stopcontact wanneer het niet in werking is en voordat u het gaat schoonmaken. Verwijder alle voedsel voordat u het apparaat gaat schoonmaken.
- ❖ Zet geen te grote stukken voedsel in het apparaat omdat dit de goede werking ervan kan verstoren.
- ❖ Wees uiterst voorzichtig tijdens het verplaatsen van apparatuur.
- ❖ Om het apparaat uit te schakelen draait men de thermostaatknop volledig tegen de klok in naar de stand OFF (uit) en haalt men de stekker uit het stopcontact.
- ❖ Geef kinderen geen room- of waterijs meteen nadat deze uit de vriezer zijn gehaald, omdat de lage temperatuur "vriesbrand" op de lippen kan veroorzaken.
- ❖ Sta of steun niet op het voetstuk of deur, etc.
- ❖ Drankjes mogen niet in het vriesvak worden opgeslagen.

### **Uw oud apparaat afdanken**

Diepvriezer bevatten koelmiddel en gassen in de isolatie.

Koelmiddel en blaasgassen mogen alleen door een deskundige worden verwijderd. Controleer of de buizen van het koelcircuit niet beschadigd zijn voordat u het product op een juiste manier afdankt.

## BENAMING VAN DE ONDERDELEN

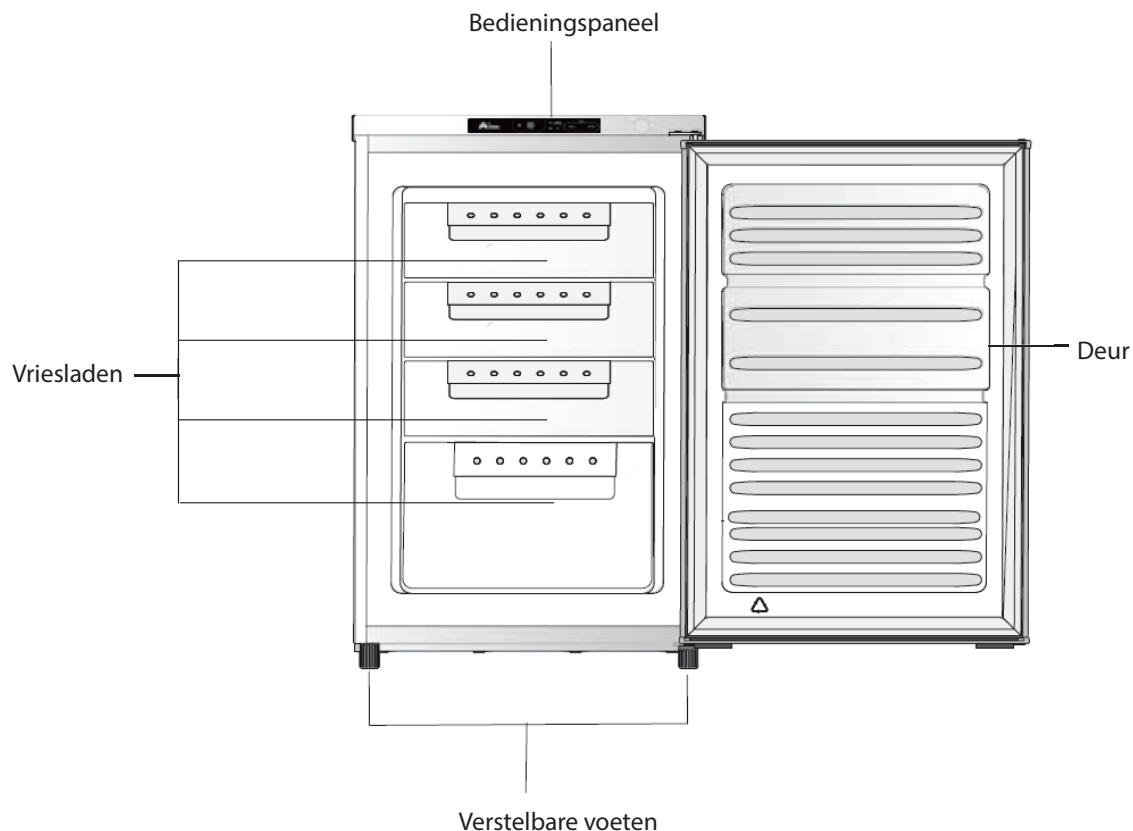

### Aanbevolen rangschikking van de levensmiddelen

Bovenste/middelste laden	Cakes en gebak Zuivelproducten zoals kaas en boter
Onderste lade	Gekookt vlees en vis

**OPMERKING:** het uiteindelijke ontwerp van dit apparaat kan zonder voorafgaande kennisgeving gewijzigd zijn.

### VOORDAT U DE DIEPVRIEZER INSTALLEERT

Controleer voordat u de koelkast op de netvoeding aansluit of de spanning als vermeld op het typeplaatje van uw apparaat overeenstemt met de netspanning in uw woning. Een andere spanning kan het apparaat beschadigen.

Let erop dat de stekker ook na de installatie steeds bereikbaar blijft.

Dit apparaat moet geaard zijn. De fabrikant is niet aansprakelijk voor schade ten gevolge van gebruik zonder aarding.

## INSTALLATIE

Zet het apparaat neer en laat het twee tot drie uur staan, zodat het systeem kan stabiliseren voordat u het voor het eerst inschakelt. Installeer dit apparaat niet vlak naast warmtebronnen zoals een fornuis, boiler of waar het aan rechtstreeks zonlicht kan worden blootgesteld enz.

Laat tenminste 20cm ruimte aan de bovenkant en 10 cm aan weerszijden van het apparaat en tussen het achterkant van het apparaat en de achterliggende wand om een goede luchtcirculatie te verzekeren. Dit apparaat is niet geschikt voor inbouwinstallatie ("inbouwen").

De stekker is de enige manier om het apparaat van de voeding te ontkoppelen, zorg dat deze altijd makkelijk bereikbaar is. Om de voeding naar het apparaat te ontkoppelen, schakel het apparaat uit en haal vervolgens de stekker uit het stopcontact. Dompel het apparaat, het snoer of de stekker niet in water of een andere vloeistof.

Installeer op een stevige, vlakke ondergrond. Eventuele oneffenheden van de vloer moeten voor de installatie worden verwijderd, kleine oneffenheden kunnen worden verholpen door de voorvoeten van het apparaat in te stellen.

**OPMERKING:** wanneer het apparaat op een vloerkleed wordt geplaatst, mogen de voorvoeten pas worden ingesteld nadat het apparaat de tijd heeft gehad om te stabiliseren.

## BEDIENING

Dit apparaat is ontworpen om optimaal te werken in een omgevingstemperatuur tussen 16°C en 38°C . Als deze temperaturen worden overschreden, met andere woorden de omgeving kouder of warmer is, zal het apparaat niet correct functioneren. Wanneer de omgevingstemperatuur langdurig wordt overschreden, gaat de temperatuur binnenin de diepvriezer boven -18° stijgen en kan voedselbederf optreden.

Verwijder alle verpakkingsmaterialen uit het apparaat. Reinig de binnenkant van de kast met lauw water en soda (5 ml per 0,5 liter water). Droog het apparaat zorgvuldig.

Voordat u levensmiddelen in de koelkast of diepvries zet, laat het lege apparaat ongeveer 2 – 3 uur werken zodat alle vakken kunnen afkoelen tot de juiste temperatuur.

## STROOMONDERBREKING

Tijdens een stroomonderbreking mag de deur niet worden geopend. Bevroren levensmiddelen zullen niet ontdooien zolang de stroomonderbreking niet langer dan 12 uur duurt.

Volledig ontdooide levensmiddelen mogen niet opnieuw worden ingevroren. Deze levensmiddelen kunnen gevaarlijk zijn om te eten.

## De temperatuur en functies regelen

### Bedieningspaneel en scherm

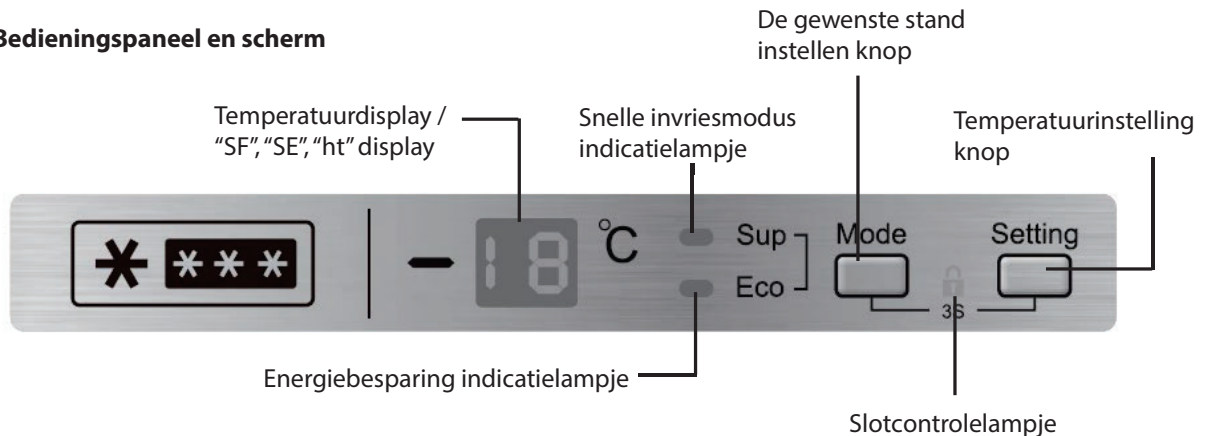

### De temperatuur in de vrieskast instellen

De temperatuur van het vriesvak kan tussen  $-22^{\circ}\text{C}$  en  $-16^{\circ}\text{C}$  worden ingesteld.

Druk herhaaldelijk op **Setting** om de gewenste temperatuur te selecteren.

Het symbool vriezer temperatuur verschijnt op het display. De ingestelde temperatuur stopt na 5 seconden met knipperen om aan te geven dat de instelling bevestigd is.

### Een modus instellen

U kunt verschillende modi instellen door herhaaldelijk op **Mode** te drukken. Als een bepaalde modus wordt geselecteerd, wordt het overeenkomstig modussymbool weergegeven.

- Snelle invriesmodus

Deze modus versnelt het invriezen van de levensmiddelen zodat de voedingsstoffen, vitamines, smaak en het uitzicht beter worden bewaard.

Als u van plan bent om een grote hoeveelheid vers voedsel, wordt het aanbevolen om de Snelle invriesmodus 24 uur van tevoren in te stellen.

Als deze modus actief is, staat er 'SF'. Het snelle invriesmodus indicatielampje begint te branden.

- Om deze modus handmatig uit te schakelen, druk herhaaldelijk op **Mode** totdat er niet langer een modussymbool op het display wordt weergegeven. De getoonde diepvriestemperatuur gaat terug naar de vorige instelling.

- Energiebesparing

Deze modus laat het apparaat in een energiebesparingsmodus werken door het energieverbruik te verlagen.

Als deze modus actief is, staat er 'SE'. Het energiebesparing indicatielampje begint te branden en de diepvriestemperatuur toont  $-16^{\circ}\text{C}$ .

Om deze modus handmatig uit te schakelen, druk herhaaldelijk op **Mode** totdat er niet langer een modussymbool op het display wordt weergegeven. De getoonde diepvriestemperatuur gaat terug naar de vorige instelling.

### **Ver-/ontgrendelen**

Om de knoppen te vergrendelen, druk op **Mode** en **Setting** en houd 3 seconden ingedrukt. Het slotcontrolelampje brandt.

Om de knoppen te ontgrendelen, druk en houd **Mode** en **Setting** opnieuw 3 seconden ingedrukt. Het slotcontrolelampje dooft.

### **Aan/uit**

Druk en houd **Setting** gedurende 5 seconden ingedrukt om de stroom aan- of uit te schakelen.

### **Alarm bij open deur**

Het alarm gaat af wanneer de deur circa 5 minuten open blijft.

Om het alarm uit te schakelen, sluit de deur.

### **Alarm bij hoge temperatuur**

Als de temperatuur in de diepvries gedurende 3 uren hoger dan  $-8^{\circ}\text{C}$  is, Het alarm gaat af en staat er ,ht'.

Om het alarm uit te schakelen, druk op **Mode** of **Setting**.

Plaats tijdens de alarmfase geen levensmiddelen in de diepvries. Niet langer een ,ht' op het display wordt weergegeven eenmaal de normale werkingsomstandigheden hersteld zijn.

## **LEVENS MIDDELEN IN DE DIEPVRIEZER INVRIEZEN EN BEWAREN**

### **De diepvriezer wordt gebruikt voor:**

- \* het bewaren van diepvriesproducten
- \* het maken van ijsblokjes
- \* het invriezen van vers voedsel

**Opmerking:** controleer altijd of de deur van de diepvriezer goed gesloten is.

### **Diepvriesproducten inkopen**

- \* De verpakking mag niet beschadigd zijn.
- \* Consumeer altijd voor de “te gebruiken voor/tenminste houdbaar tot/houdbaar tot” datum.
- \* Vervoer indien mogelijk diepvriesproducten in een isolerende zak en leg deze zo snel mogelijk in de diepvriezer.

## **Diepvriesproducten bewaren**

Bewaar bij -18°C of kouder. Voorkom dat de deur van de diepvriezer onnodig wordt geopend.

## **Vers voedsel invriezen**

Vries alleen vers en onaangetaste levensmiddelen in.

Blancheer groente om de voedingswaarde, smaak en kleur zo goed mogelijk te behouden.

Aubergines, paprika's, courgette en asperges hoeven niet geblancheerd te worden.

**Opmerking:** zorg ervoor dat in te vriezen levensmiddelen niet met reeds bevroren voedingsmiddelen in contact komt.

- \* De volgende voedingsmiddelen zijn geschikt om in te vriezen:

Taarten en gebak, vis en zeevruchten, vlees, wild, gevogelte, groente, fruit, kruiden, eieren zonder schaal, zuivelproducten zoals kaas en boter, bereide gerechten en restjes als van soep, stoofschotels, gekookte vis en vlees, aardappelgerechten, soufflés en nagerechten.

- \* De volgende voedingsmiddelen zijn niet geschikt om in te vriezen:

De soorten groenten die meestal rauw worden gegeten, zoals sla of radijzen, eieren in de schaal, druiven, hele appels, peren en perziken, hardgekookte eieren, yoghurt, zure melk en zure room en mayonaise.

## **Diepvriesproducten verpakken**

Verpak voedingsmiddelen in luchtdichte verpakkingen om smaakverlies en uitdrogen te voorkomen.

1. Verpak alle voedingsmiddelen.
2. Pers de lucht eruit.
3. Verzegel de verpakking.
4. Breng op elke verpakking een label met de inhoud en invriesdatum aan.

Geschikte verpakkingsmaterialen:

Plastic folie, polyethyleen buisfolie, aluminiumfolie, diepvriesdozen.

Deze producten zijn verkrijgbaar bij de vakhandel.

### **Aanbevolen houdbaarheid van ingevroren voedingsmiddelen in deze diepvries**

De bewaartijd is afhankelijk van het soort voedingsmiddel.

Ingevroren voedingsmiddelen kunnen tussen 1 en 12 maanden in de diepvriezer worden bewaard (bij ten minste -18°C).

<b>Voedingsmiddel</b>	<b>Bewaartijd</b>
Bacon, stoofschotels, melk	1 maand
Brood, roomijs, worst, taart, bereide schaaldieren, vette vis	2 maanden
Magere vis, schaaldieren, pizza, scones en muffins	3 maanden
Ham, gebak, koekjes, runds- en lamsvlees, stukken gevogelte	4 maanden
Boter, groente (geblancheerd), eieren heel en dooiers, gekookte kreeft, gehakt vlees (rauw), varkensvlees (rauw)	6 maanden
Fruit (droog of ingemaakt in siroop), eiwit, vlees (rauw), hele kip, lamsvlees (rauw), fruitgebak	12 maanden

## Vergeet nooit dat:

- \* Verse voedingsmiddelen met een houdbaarheidsdatum/tenminste houdbaar tot/te gebruiken tot datum voor het verstrijken van deze datum moeten worden ingevroren.
- \* In te vriezen voedsel niet eerder ingevroren mag zijn. Omdat volledig ontdooid voedsel nooit opnieuw mag worden ingevroren.
- \* Ontdooide voedingsmiddelen zo snel mogelijk geconsumeerd dienen te worden.

## IJSBLOKJES MAKEN

Vul een ijsbakje (niet meegeleverd) tot ongeveer  $\frac{3}{4}$  hoogte met drinkwater en zet in de diepvriezer. Maak het ijsbakje met een stomp voorwerp los als het in de diepvriezer is vastgevroren. Draai het ijsbakje wat of houd even onder stromend water om ijsblokjes los te maken.

### Geluid van het apparaat

Het is mogelijk dat u ongewone geluiden hoort. Deze geluiden worden veroorzaakt door het circuleren van diepvriesvakin het koelsysteem. Doch is geen fout en heeft geen invloed op de goede werking van uw diepvriesvak.

### Het apparaat lange tijd uitgeschakeld laten

- ※ Wanneer het apparaat een langere periode niet zal worden gebruikt gaat u als volgt te werk:
- ※ Haal de stekker uit het stopcontact.
- ※ Reinig en droog de binnenkant (zie 'Reinigen en onderhoud').
- ※ Laat de deur open om de ontwikkeling van onaangename luchtjes te voorkomen terwijl het apparaat niet wordt gebruikt.

### Ontdooien

De diepvriezer moet regelmatig worden ontdooid, zeker wanneer de ijslaag dikker is dan 3 mm.

1. Haal de stekker van het apparaat uit het stopcontact.
2. Verwijder alle ingevroren levensmiddelen en wikkel deze in dikke dekens of lagen papier om ze koud te houden.  
Een stijging van de temperatuur tijdens het ontdooien zal de houdbaarheid van ingevroren levensmiddelen verkorten.
3. Reinig de binnenkant van de diepvriezer nadat alle ijs is ontdooid.
4. Sluit het apparaat op de netvoeding aan en laat ongeveer 4 uur staan in de stand SUPER.
5. Zet de levensmiddelen terug in de vriezer en schakel de thermostaat naar de stand NORMAAL.

## De deuropening omkeren

1. Verwijder de twee schroeven op de achterzijde van het bovendeksel en verwijder dan het bovendeksel van het apparaat.

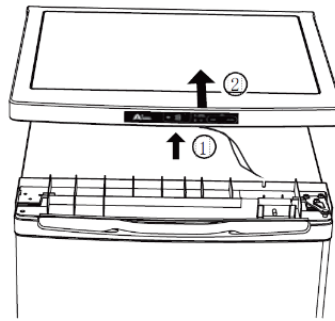
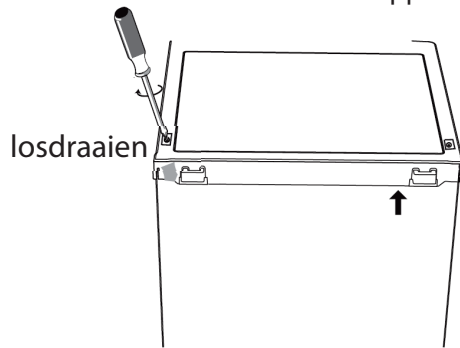

Ontkoppel de aansluitklem en verwijder de bovenklep.

2. Verwijder de schroeven waarmee het bovenste scharnier op de deurstijl is bevestigd. Verwijder het bovenste scharnier. Til vervolgens de bovenste deur op en plaats deze op een gekussende ondergrond om krasen te voorkomen.

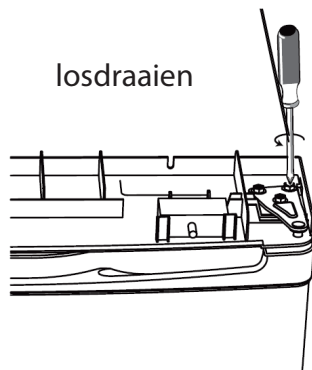

3. Schroef het onderste scharnier los. Verwijder vervolgens de verstelbare voetjes aan beide zijden.

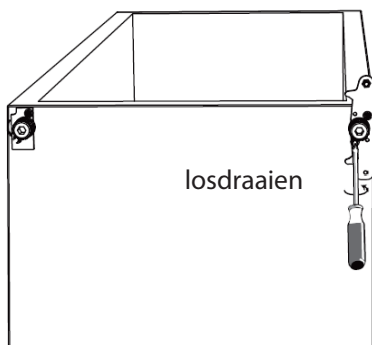

4. Schroef de onderste scharnierpen los en verwijder deze. Draai de beugel om en plaats de beugel terug.

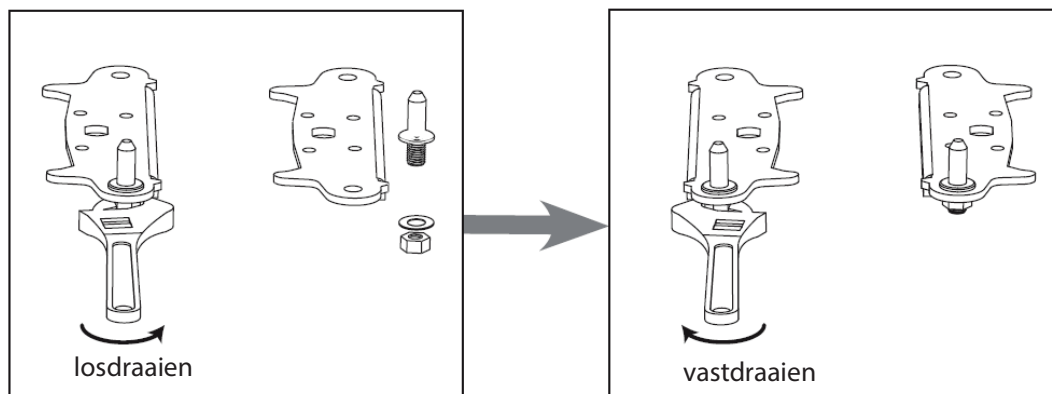

5. Monteer de beugel voor de montage van de onderste scharnierpen. Plaats beide verstelbare voetjes terug.

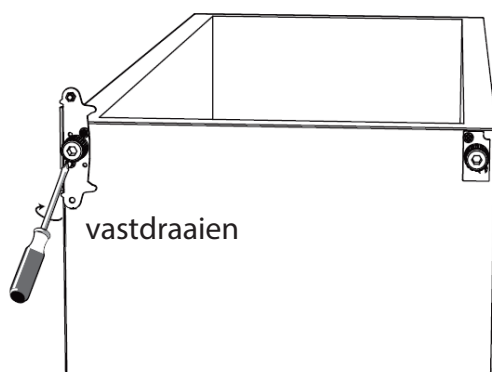

6. Maak de isolatie van de vriezerdeur los en bevestig deze na het draaien weer.

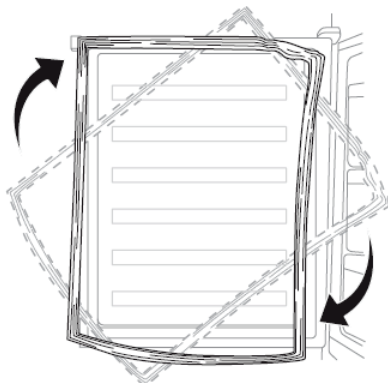

7. Bevestig het bovenste scharnier terwijl u de deur vastmaakt. Draai de schroeven nog niet stevig vast.
- Zorg dat de deur zowel horizontaal als verticaal is uitgelijnd zodat de afdichtingen op alle zijden gesloten zijn voordat u de schroeven volledig vastdraait.

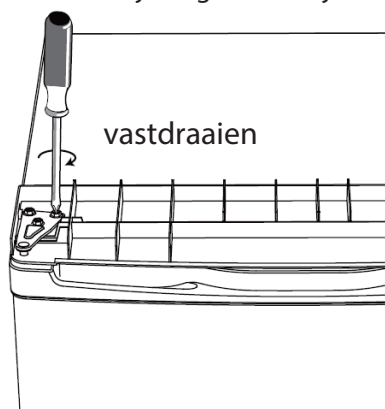

8. Maak het bovendeksel vast met behulp van de schroeven.

Verbinden de aansluitklem en maak het bovendeksel vast.

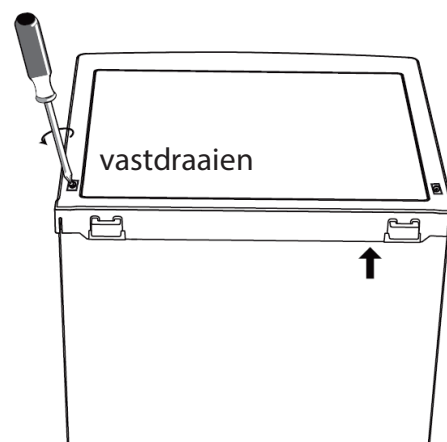
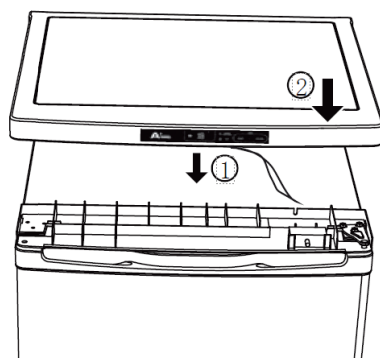

9. Zorg dat de deur zowel horizontaal als verticaal is uitgelijnd zodat de afdichtingen op alle zijden gesloten zijn voordat u de onderste scharnier volledig vastdraait. Stel de stelvoeten opnieuw af, indien nodig.

### Opmerkingen bij het gebruik

- ※ REINIG en ontdooi uw apparaat regelmatig.
- ※ CONTROLEER regelmatig de inhoud van de legplanken.
- ※ BEWAAR alleen verse levensmiddelen van goede kwaliteit en maak deze grondig schoon voordat ze in de koelkast worden gezet.
- ※ VERPAK alle levensmiddelen in plastic zakken of luchtdichte recipiënten van goede kwaliteit en zorg ervoor dat alle lucht verwijderd is.
- ※ Bewaar GEEN giftige of gevaarlijke stoffen in dit apparaat. Het is uitsluitend bedoeld voor het opslaan van eetbare levensmiddelen.
- ※ Laat de deur NIET lange tijd open staan, omdat het apparaat hierdoor meer energie gaat verbruiken en dit overmatige ijsvorming kan veroorzaken.

- ※ Gebruik GEEN scherpe voorwerpen als messen om ijs uit het apparaat te verwijderen. Gebruik hiertoe uitsluitend een plastic schraper.
- ※ Zet GEEN warme etenswaren in het apparaat. Laat alles eerst afkoelen tot kamertemperatuur.
- ※ Zet GEEN met vloeistof gevulde flessen of verzegelde blikjes met koolzuurhoudende vloeistof in de diepvriezer omdat deze kunnen barsten.

## REINIGEN EN ONDERHOUD



Gebruik geen schurende of alcoholhoudende reinigingsmiddelen.

1. Haal de stekker van het apparaat uit het stopcontact.
2. Verwijder alle inhoud.
3. Reinig de binnenwanden met een oplossing van mild detergent in warm water of 5 ml natriumbicarbonaat per 0,5 liter warm water.
4. Reinig de buitenwanden met een schone spons of zachte doek en een sopje van warm water.
5. Spoel goed af en droog zorgvuldig met een schone zachte doek.
6. Zet alle inhoud terug in de diepvriezer.
7. Stop de stekker in het stopcontact.

## Reinigingstips

- Verwijder alle planken, deurrekken, groentebakken, verwijderbare accessoires (zoals eierrekjes en ijsblokjeshouder indien meegeleverd) en/of laden uit het apparaat. Was ze af met een warm zeepsopje en een zachte spons. Afspoelen en grondig afdrogen.
- Veeg de interieuronderdelen (inclusief deurschakelaar, temperatuurregelknop en lampafdekking) af met een vochtige doek gedrenkt in een warm zeepsopje. Gebruik voor hardnekkige vlekken soda.
- Veeg de deuren, inclusief randen, af met een microvezeldoek die is bevochtigd met een mild afwasmiddel en water. Gebruik een natte spons en een zachte borstel (zoals een tandenborstel) om vastzittend voedsel te verwijderen.

### PROBLEMEN OPLOSSEN

U kunt onderstaande zaken controleren voordat u contract opneemt voor een reparatie.

#### **Het apparaat werkt niet.**

Controleer of de stekker goed in het stopcontact zit.

Controleer of er spanning op het stopcontact is door er een ander apparaat op aan te sluiten. Als het andere apparaat werkt is het aangewezen de zekering in de stekker te controleren.

#### **Het apparaat maakt lawaai tijdens de werking.**

Controleer of het apparaat waterpas staat en niet met een ander apparaat of keukenmeubilair in contact komt.

#### **Het apparaat koelt niet voldoende.**

Als de deur te vaak geopend werd of een tijdje open bleef, kan het even duren voordat het apparaat de ingestelde temperatuur weer bereikt.

Controleer of de luchtstroom aan de achterkant van het apparaat niet wordt belemmerd door te weinig ruimte.

Controleer of onlangs een grote hoeveelheid verse levensmiddelen is ingezet.

### TECHNISCHE GEGEVENS

Tijd van temperatuurotoename	12h una stroomuitval
Ingangsvermogen	100W
Beschermingsklasse tegen elektrische schokken	Class I
Nominale spanning en frequentie	220-240V~50Hz
Nominale stroom	0.7A
Isolatie-blaasgas	Cyclopentane
Koelmiddel/hoeveelheid	R600a / 42g
Nettogewicht	29kg

# Productinformatieblad

GEDELEGEERDE VERORDENING (EU) 2019/2016 VAN DE COMMISSIE met betrekking tot de energie-etikettering van koelapparaten

**Naam van de leverancier of het handelsmerk:** Etablissements Darty & fils © | THOMSON

**Adres van de leverancier:** 9 Rue des Bateaux-Lavoires, 94200 Ivry-sur-Seine, France

**Typeaanduiding:** THTTFZ5WH

## Type koelapparaat:

Geluidsarm apparaat:	nee	Ontwerptype:	vrijstaand
Wijnbewaarkast:	nee	Ander koelapparaat:	ja

## Algemene productparameters:

Parameter		Waarde	Parameter	Waarde
Totale afmetingen (millimeter)	Hoogte	850	Totaal volume (dm <sup>3</sup> of l)	91
	Breedte	550		
	Diepte	580		
EEL	80	Energie-efficiëntieklasse	D	
Emissie van akoestisch luchtgeluid (dB(A) re 1 pW)	40	Emissieklasse voor akoestisch luchtgeluid	C	
Jaarlijks energieverbruik (kWh/jaar)	133	Klimaatklasse:	gematigd/ subtropisch	
Laagste omgevingstemperatuur (°C) waarvoor het koelapparaat geschikt is	16	Hoogste omgevingstemperatuur (°C) waarvoor het koelapparaat geschikt is	38	
Winterinstelling	nee			

## Compartmentparameters:

Compartmenttype		Compartmentparameters en -waarden			
		Compartment -volume (dm <sup>3</sup> of l)	Aanbevolen temperatuurinstelling voor optimale voedselopslag (°C)	Vriesvermogen (kg/24 u)	Ontdooitype (zelfontdooifunctie = Z, handmatige ontdooifunctie = H)
Voorraad	nee	—	—	—	—
Wijnbewaring	nee	—	—	—	—
Kelder	nee	—	—	—	—
Vers voedsel	nee	—	—	—	—

Chill	nee	—	—	—	—
0 sterren of ijsmaker	nee	—	—	—	—
1 ster	nee	—	—	—	—
2 sterren	nee	—	—	—	—
3 sterren	nee	—	—	—	—
4 sterren	ja	91,0	-18	4,4	H
2-sterrengedeelte	nee	—	—	—	—
Compartiment met variabele temperatuur	nee	—	—	—	—
<b>Voor 4-sterrencompartimenten</b>					
Snelvriesfunctie			ja		
<b>Voor wijnbewaarkasten:</b>					
Aantal standaardwijnflessen			—		
<b>Lichtbronparameters <sup>(a)</sup> :</b>					
Type lichtbron			—		
Energie-efficiëntieklasse			—		
<b>Minimumduur van de door de fabrikant geboden garantie: 24 maanden</b>					
<b>Aanvullende informatie:</b>					
Link naar de website van de leverancier met de informatie zoals bedoeld in punt 4 van bijlage II bij Verordening (EU) 2019/2019 van de Commissie : <a href="http://www.vandenborre.be">www.vandenborre.be</a>					

(<sup>a</sup>) zoals vastgesteld overeenkomstig Gedelegeerde Verordening (EU) 2019/2015 van de Commissie.

Klimaatklasse:

- Gematigd: "dit koelapparaat is bedoeld voor gebruik bij omgevingstemperaturen van 16 °C tot 32 °C".
- Subtropisch: "dit koelapparaat is bedoeld voor gebruik bij omgevingstemperaturen van 16 °C tot 38 °C".

Dit koelapparaat is niet bedoeld om te worden gebruikt als inbouwapparaat.

Over hoe de informatie over een model kan worden gevonden in de productendatabank :

Klik de link

<https://eprel.ec.europa.eu/screen/product/refrigeratingappliances2019/1744862>



## DIENST VOOR HERSTELLINGEN EN RESERVEONDERDELEN

---

**Demonteer of herstel het apparaat niet zelf om het risico op een elektrische schok of persoonlijk letsel te vermijden.**

Voor professionele herstellingen of het bestellen van reserveonderdelen, neem contact op met de klantenservice van FNAC DARTY.

Reserveonderdelen voor uw apparaten worden binnen 15 werkdagen na het ontvangen van de bestelling geleverd.

### **Opgelet!**

Alle apparaten hebben een garantie van 2 jaar.

De garantie geldt niet voor schade veroorzaakt door een verkeerde installatie, ongeoorloofde wijziging, zelf uitgevoerde of niet professionele herstellingen.

Neem contact met ons op:

 <a href="http://www.darty.com">www.darty.com</a>  <b>0978 970 970</b> 24 uur 7 dagen per week   9 Rue des Bateaux-Lavois, 94200 Ivry-sur-Seine, France	<b>Vanden Borre</b> <small>in alle vertrouwen</small>  <a href="http://www.vandenborre.be">www.vandenborre.be</a>   <b>02 334 00 00</b> 8u – 18u Ma naar Zat   Slesbroekstraat 101 1600 Sint-Pieters-Leeuw Belgium
---	---

## VERWIJDERING



Als verantwoordelijke handelaar dragen we zorg voor het milieu.

We moedigen u aan om de juiste verwijderingsprocedure voor uw apparaat en verpakkingsmateriaal te volgen. Dit draagt bij tot het behoud van de natuurlijke rijkdommen door deze te recyclen zodat zowel de menselijke gezondheid en het milieu worden beschermd.

Gooi dit apparaat en de verpakking weg in overeenstemming met de geldende wetgeving en voorschriften.

Aangezien dit apparaat elektronische componenten bevat moet het apparaat en toebehoren aan het einde van hun levensduur afzonderlijk van het huisafval worden weggegooid.

Neem contact op met uw gemeente voor informatie over afdanking en recycling.

Lever het apparaat in bij het inzamelpunt van uw gemeente voor recycling. Bij sommige inzamelpunten kunt u het apparaat gratis inleveren.

We verontschuldigen ons voor enig ongemak veroorzaakt door kleine inconsistenties in deze gebruikershandleiding, die kunnen ontstaan door productverbetering of –ontwikkeling.

Dit product is vervaardigd en verkocht onder de verantwoordelijkheid van Etablissements Darty et Fils (S.A.S).

THOMSON en het THOMSON logo zijn handelsmerken die onder licentie worden gebruikt door Etablissements Darty et Fils (S.A.S).

– meer informatie op [www.thomson-brand.com](http://www.thomson-brand.com).

Alle andere producten, diensten, bedrijven, handelsmerken, handels- of productnamen en logo's waarnaar hierin wordt verwezen, zijn eigendom van hun respectieve eigenaars.

Etablissements Darty & fils ©,  
9 Rue des Bateaux-Lavois, 94200 Ivry-sur-Seine, France 20/10/2023

# TABLE OF CONTENTS

WARNING.....	2
IMPORTANT SAFETY INSTRUCTIONS.....	5
NAME OF PARTS.....	6
BEFORE INSTALLING THE FREEZER.....	6
INSTALLATION.....	7
OPERATION.....	7
POWER FAILURE .....	7
Adjusting the temperatures and functions.....	8
FREEZING AND STORING FOOD .....	9
Making ice cubes.....	11
Noise from your appliance.....	12
Prolonged off periods.....	12
Defrosting.....	12
Reversing the door.....	12
Notes for use.....	12
CLEANING AND MAINTENANCE.....	15
TROUBLESHOOTING.....	15
SPECIFICATIONS.....	15
PRODUCT INFORMATION SHEET .....	17
REPAIR AND SPARE PARTS SERVICE .....	19
DISPOSAL.....	20

**PLEASE READ THE FOLLOWING INSTRUCTIONS CAREFULLY BEFORE USING THE APPLIANCE AND KEEP FOR FUTURE REFERENCE.**

**WARNINGS**

- This appliance is intended to be used in household and similar applications such as
  - staff kitchen areas in shops, offices and other working environments;
  - farm houses and by clients in hotels, motels and other residential type environments;
  - bed and breakfast type environments;
  - catering and similar non-retail applications.
- If the supply cord is damaged, it must be replaced by the manufacturer, its service agent or similarly qualified persons in order to avoid a hazard.
- This appliance can be used by children aged from 8 years and above and persons with reduced physical, sensory or mental capabilities or lack of experience and knowledge if they have been given supervision or instruction concerning use of the appliance in a safe way and understand the hazards involved. Children shall not play with the appliance. Cleaning and user maintenance shall not be made by children without supervision.
- The appliance shall not be exposed to rain.
- **WARNING:** Keep ventilation openings, in the appliance enclosure or in the built-in structure, clear of obstruction.
- **WARNING:** Do not use mechanical devices or other means to accelerate the defrosting process, other than those recommended by the manufacturer.

- **WARNING:** Do not damage the refrigerant circuit.
- **WARNING:** Do not use electrical appliances inside the food storage compartments of the appliance, unless they are of the type recommended by the manufacturer.
- Do not store explosive substances such as aerosol cans with a flammable propellant in this appliance.
- **WARNING:** For making ice (ice cubes), use potable water only.
- **CAUTION:** The cooling system is under high pressure. Do not touch it. Contact qualified maintenance services before disposal.
- **INSTALLATION: DO NOT INSTALL THIS APPLIANCE IN AREAS THAT ARE TOO HUMID OR TOO COLD, SUCH AS THE OUTBUILDINGS, GARAGES OR WINE CELLARS.**
- Never freeze defrosted food except if they have been cooked before, in order to eliminate harmful bacteria. Never refreeze seafood that has been defrosted.
- **For disposal of the appliance:**
- To prevent possible harm to the environment or human health from uncontrolled waste disposal, recycle the appliance responsibly to promote the sustainable reuse of material resources, the refrigerants and the flammable insulation blowing gases. The disposal should only be done through public collection points; contact the waste treatment centre nearest your home for more details on the correct procedures for disposal.

- **For installation, servicing:**
- Appliance should be placed on a horizontal floor and keep the ventilation freely. Don't try to replace or repair any components by yourself, ask the service agency for help if necessary.
- **For handling:**
- Always handle the appliance to avoid any damage.
- Regarding the details instructions for cleaning the surfaces in contact with food and splash area, refer to the section "Cleaning and Maintenance" in page GB-15&16.



- **Warning; Risk of fire / flammable materials**
- **WARNING:** When positioning the appliance, ensure the supply cord is not trapped or damaged.
- **WARNING:** Do not locate multiple portable socket-outlets or portable power supplies at the rear of the appliance.
- Children aged from 3 to 8 years are allowed to load and unload refrigerating appliances.
- To avoid contamination of food, please respect the following instructions:
  - Opening the door for long periods can cause a significant increase of the temperature in the compartments of the appliance.
  - Clean regularly surfaces that can come in contact with food and accessible drainage systems.

- Store raw meat and fish in suitable containers in the refrigerator, so that it is not in contact with or drip onto other food.
- Two-star frozen-food compartments are suitable for storing pre-frozen food, storing or making ice cream and making ice cubes.
- One-, two- and three-star compartments are not suitable for the freezing of fresh food.
- If the refrigerating appliance is left empty for long periods, switch off, defrost, clean, dry, and leave the door open to prevent mould developing within the appliance.

#### IMPORTANT SAFETY INSTRUCTIONS

- ※ If you are discarding an old freezer with a lock / catch fitted to the door, ensure that it is left in a disabled condition to prevent the entrapment of young children when playing.
- ※ Unplug from outlet when not in use and before cleaning. Remove food before cleaning the appliance.
- ※ Do not insert oversized food as this could cause incorrect operation.
- ※ Extreme caution must be used when moving the appliance.
- ※ To turn the appliance off, turn the thermostat knob fully anticlockwise to setting MIN, then remove the plug from wall outlet.
- ※ Do not give children ice-cream and water ices direct from the freezer as the low temperature may cause 'freezer burns' on the lips.
- ※ Do not stand or support yourself on the base or door, etc.
- ※ Effervescent drinks should not be stored in the freezer.

#### **Dispose of your old appliance**

Freezers contain refrigerant and gases in the insulation. Refrigerant and blowing gases must be disposed of professionally. Ensure that tubing of the refrigerant circuit is not damaged prior to proper disposal.

## NAME OF PARTS

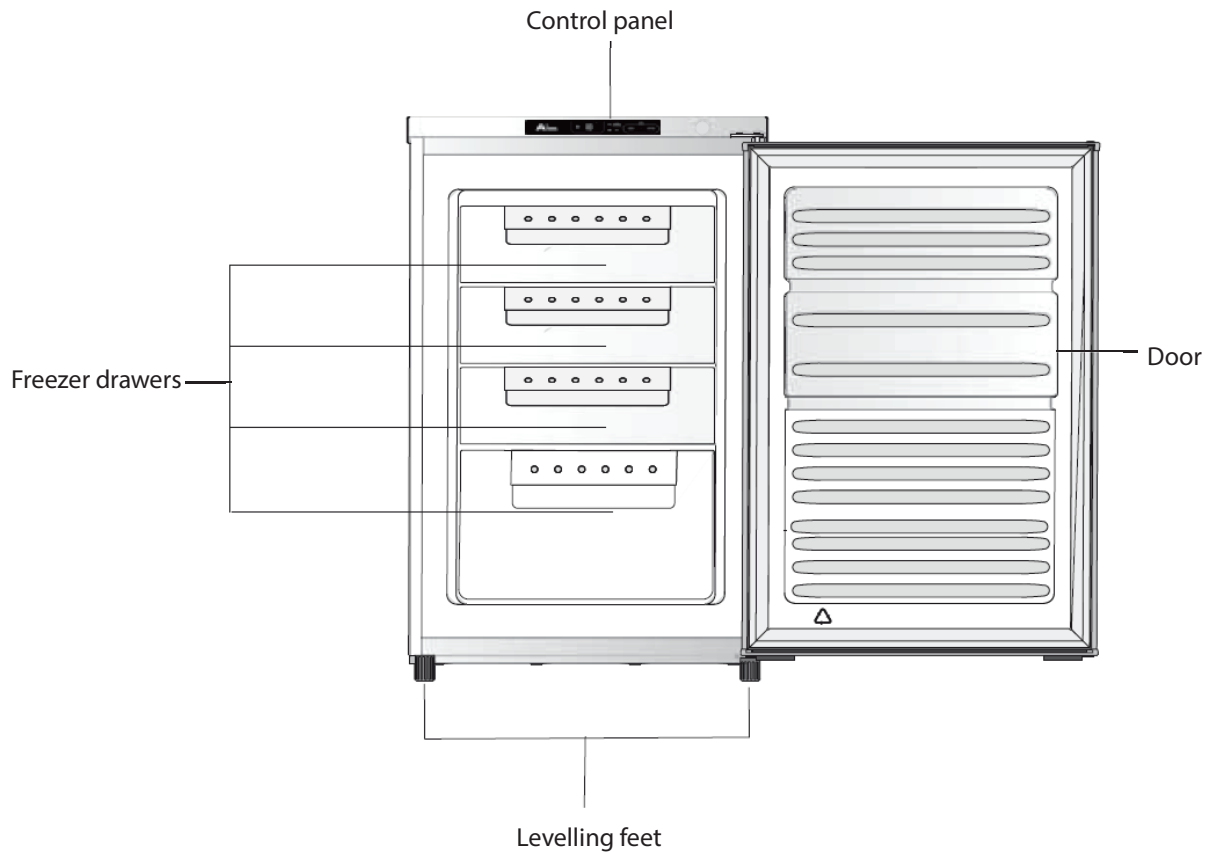

### Recommended Food Arrangement

Top/middle drawers	Cakes and pastries Dairy products such as cheese and butter
Bottom drawer	Cooked meat and fish

## BEFORE INSTALLING THE FREEZER

Before connecting your freezer to the power supply, check that the voltage stated on the rating label of your appliance corresponds to the voltage in your home. A different voltage could damage the appliance.

Ensure that the plug remains accessible after installation.

The appliance must be grounded. The manufacturer is not responsible for damages that may occur as a result of usage without grounding.

## INSTALLATION

Position the appliance and allow it to stand for two to three hours before it is turned on for the first time to allow the system to settle. Do not position next to any heat source e.g. cooker, boiler or in direct sunlight etc.

Allow at least 20cm of space at the top and 10 cm of space on both sides of the appliance and between the back of the appliance and the wall for adequate air circulation. The appliance is not designed for recessed installation ("building in").

The plug is the only way to unplug the unit and should therefore be accessible at all times. To turn off main power to the unit, turn it off and then detach the plug from the outlet. Do not immerse the appliance, the power cord or the plug in water or other liquid.

Install on a good firm level surface, and any unevenness of the floor should be corrected prior to installation, slight unevenness can be overcome by adjusting the front feet.

**NOTE:** If the appliance is positioned on a carpet or soft floor covering, you should readjust the front feet once the appliance has had time to settle.

## OPERATION

This appliance is designed to operate in ambient temperature between 16°C and 38°C. If these temperatures are exceeded, i.e. colder or warmer, the appliance will not operate correctly. If the ambient temperatures are exceeded for long periods, the temperature in the freezer will rise above -18°C and food spoilage may occur.

Remove all packaging materials from the appliance. Wash the inside of the cabinet with lukewarm water and bicarbonate of soda (5ml to 0.5 litre of water). Dry the appliance thoroughly.

Before placing food in the freezer, allow the appliance to run empty for 2 – 3 hours so the compartment can cool to the appropriate temperature.

## POWER FAILURE

If there is a power failure, do not open the door. Frozen food should not be affected if the power failure lasts for less than 12 hours.

Do not refreeze frozen foods that have thawed completely. The food may be dangerous to eat.

## Adjusting the temperatures and functions

### Control Panel and display

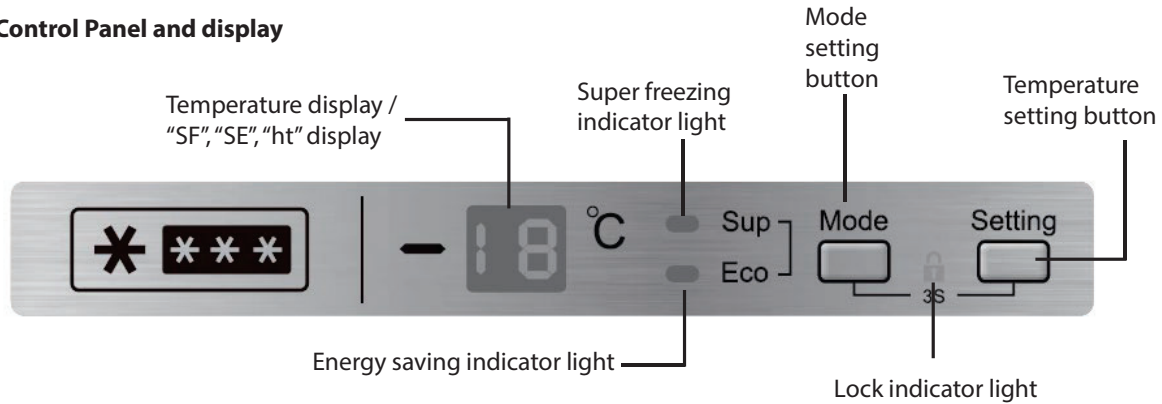

### Setting the Freezer Compartment Temperature

The temperature of the freezer compartment can be set between -22°C and -16°C.

Repeatedly press **Setting** to set the desired temperature.

The freezer temperature symbol will appear on the display. The temperature will be confirmed after flashing for 5 seconds.

### Setting a mode

You can select different modes by repeatedly pressing **Mode**. When a certain mode is selected, the corresponding mode symbol will be displayed.

- **Super freezing**  
This mode will help food to freeze quickly and retain its nutrients, vitamins, flavours and appearance. If you plan to freeze a large quantity of fresh food, it is recommended that you set this mode 24 hours ahead.

When this mode is activated, the display will show "SF". The Super freezing indicator light will illuminate.

- To manually deactivate this mode, repeatedly press **Mode** until no mode symbol appears on the display. The freezer temperature display will return to the previous setting.

- **Energy Saving**  
This mode makes the appliance work in a power saving mode by reducing energy consumption. When this mode is activated, the display will show "SE". The Energy Saving indicator light will illuminate and the freezer temperature will be -16°C.

To manually deactivate this mode, repeatedly press **Mode** until no mode symbol appears on the display. The freezer temperature display will return to the previous setting.

### Lock/Unlock

To lock buttons, press and hold **Mode** and **Setting** for about 3 seconds. The lock indicator light will illuminate.

To unlock buttons, press and hold **Mode** and **Setting** again for 3 seconds. The lock indicator light will go out.

### **POWER On/Off**

Press and hold **Setting** for 5 seconds to turn the power function on or off.

### **Door opening alarm**

If the door is left open for approximately 5 minutes, the alarm will sound. To turn off the alarm, you can close the door.

### **High temperature alarm**

When the temperature in the freezer is higher than  $-8^{\circ}\text{C}$  for 3 hours, the alarm will sound and the display will show "ht". To turn off the alarm, you can press **Mode** or **Setting**. During the alarm phase, do not place food inside the freezer. When normal conditions are restored, no "ht" appears on the display.

## **FREEZING AND STORING FOOD**

### **Use the freezer compartment**

- To store deep - frozen food.
- To make ice cubes.
- To freeze food.

**Note:** Ensure that the freezer compartment door has been closed properly.

### **Purchasing frozen food**

- Packaging must not be damaged.
- Use by the 'use by /best before/best by/ date.
- If possible, transport deep - frozen food in an insulated bag and place quickly in the freezer compartment.

### **Storing frozen food**

Store at  $-18^{\circ}\text{C}$  or colder. Avoid opening the freezer compartment door unnecessarily.

## Freezing fresh food

Freeze fresh and undamaged food only.

To retain the best possible nutritional value, flavour and colour, vegetables should be blanched before freezing.

Aubergines, peppers, zucchini and asparagus do not require blanching.

**Note:** Keep food to be frozen away from food which is already frozen.

- The following foods are suitable for freezing:  
Cakes and pastries, fish and seafood, meat, game, poultry, vegetables, fruit, herbs, eggs without shells, dairy products such as cheese and butter, ready meals and leftovers such as soups, stews, cooked meat and fish, potato dishes, soufflés and desserts.
- The following foods are not suitable for freezing:  
Types of vegetables, which are usually consumed raw, such as lettuce or radishes, eggs in shells, grapes, whole apples, pears and peaches, hard - boiled eggs, yoghurt, soured milk, sour cream, and mayonnaise.

## Packing frozen food

To prevent food from losing its flavour or drying out, place food in airtight packaging.

1. Place food in packaging.
2. Remove air.
3. Seal the wrapping.
4. Label packaging with contents and dates of freezing.

Suitable packaging:

Plastic film, tubular film made of polyethylene, aluminium foil, freezer containers.

These products are available from specialist outlets.

## Recommended storage times of frozen food in the freezer compartment

These times vary depending on the type of food. The food that you freeze can be preserved from 1 to 12 months (minimum at -18°C).

Food	Storage time
Bacon, casseroles, milk	1 month
Bread, ice cream, sausages, pies, prepared shellfish, oily fish	2 months
Non-oily fish, shellfish, pizza, scones and muffins	3 months
Ham, cakes, biscuits, beef and lamb chops, poultry pieces	4 months
Butter, vegetables (blanched), eggs whole and yolks, cooked crayfish, minced meat (raw), pork (raw)	6 months
Fruit (dry or in syrup), egg whites, beef (raw), whole chicken, lamb (raw), fruit cakes	12 months

### Never forget:

- When you freeze fresh foods with a 'use by /best before/ best by/' date, you must freeze them before the expiry of this date.
- Check that the food was not already frozen. Indeed, frozen food that has thawed completely must not be refrozen.
- Once defrosted, food should be consumed quickly.

## MAKING ICE CUBES

Fill the ice cube tray (not supplied) with  $\frac{3}{4}$  full of drinking water and place in the ice box. If the ice cube tray is stuck to the ice box, loosen with a blunt tool only.

To loosen the ice cubes, twist the ice cube tray slightly or hold briefly under flowing water.

### Noise from your appliance

You may notice some rather unusual noises. The noises are caused by circulation of refrigerant in the cooling system. This is not a fault and will not affect the performance of your freezer.

### Prolonged off periods

- ※ If the appliance is not in use for a long period of time, proceed as follows:
- ※ Disconnect the appliance from the mains supply.
- ※ Clean and dry the inside (see 'Cleaning and maintenance').
- ※ Leave the door open to prevent any unpleasant smells from building up while the appliance is not in use.

### Defrosting

The freezer shall be defrosted periodically or when the thickness of the frost is more than 3 mm.

1. Disconnect the appliance from the mains supply.
2. Remove all the frozen food and wrap in thick blankets or layers of paper to keep them cold.  
Any increase in temperature of frozen food packages during defrosting will shorten the storage life.
3. After defrosting is finished, clean the inside of the appliance.
4. Reconnect the appliance to the mains supply and leave it for approximately 4 hours on the MAX setting.
5. Place the food back into the freezer and set the thermostat to the NORMAL setting.

### Reversing the door

1. Remove the two screws on the rear of the top cover then remove the top cover.

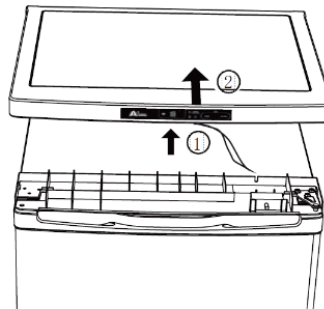
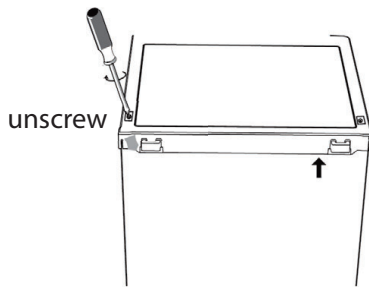

Disconnect the terminal and remove the top cover.

2. Remove the screws that fix the upper hinge. Remove the upper hinge. And then lift the door and place it on a padded surface to prevent it from scratching.

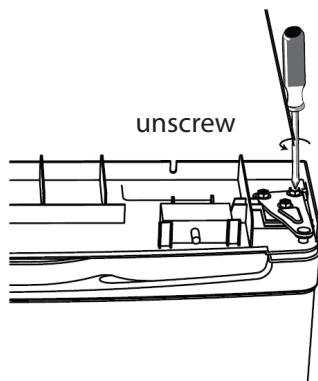

3. Unscrew bottom hinge. Then remove the adjustable feet from both sides.

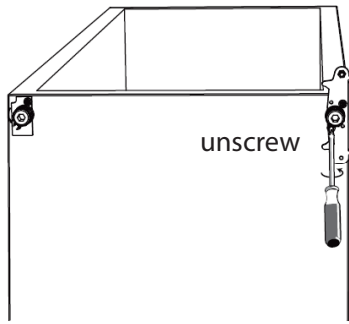

4. Unscrew and remove the bottom hinge pin, turn the bracket over and replace it.

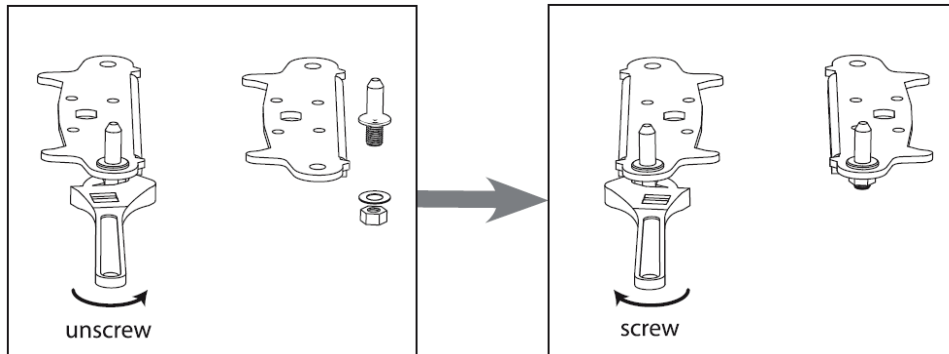

5. Refit the bracket fitting the bottom hinge pin. Replace both adjustable feet.

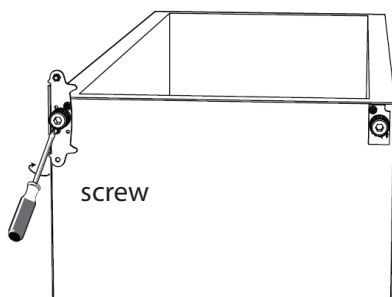

6. Detach the door gasket and then attach it after rotating.

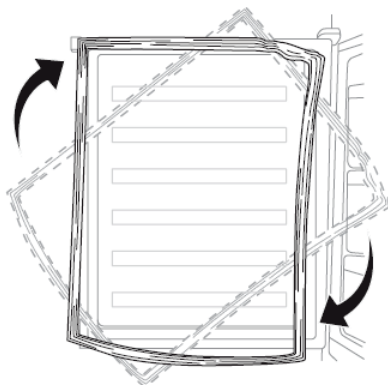

7. Re-fit the upper hinge while refitting the door. Do not fully tighten the screws.
- Ensure that the door is aligned horizontally and vertically so that the seals are closed on all sides before finally tightening the upper hinge.

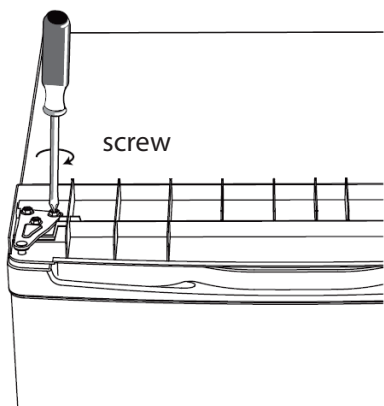

8. Re-fit the top cover by tightening the screws.

Connect the terminal and re-fit the top cover.

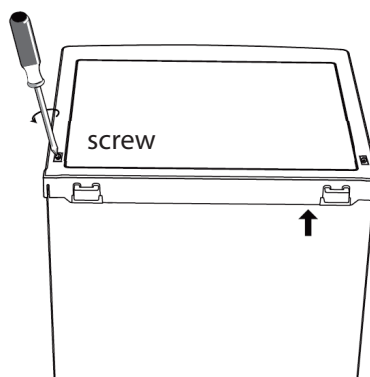
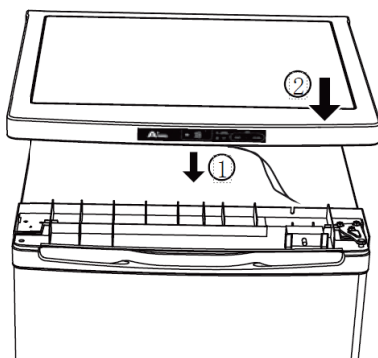

9. Ensure the door is aligned horizontally and vertically so that the seals are closed on all sides before finally tightening the bottom hinge. Re-adjust the levelling feet, if necessary.

### Notes for use

- ※ DO clean and defrost your appliance regularly.
- ※ DO check contents of the compartments every so often.
- ※ DO check high quality fresh food and be sure it is thoroughly clean before refrigerating.
- ※ DO wrap all food in food quality polythene bags or air tight containers and make sure any air is excluded.
- ※ Do not store poisonous or dangerous substances in the appliance. It has been designed for the storage of edible foodstuffs only.
- ※ Do not leave the door open for long periods, as this will make the appliance more costly to operate and cause excessive ice formation.
- ※ Do not use sharp objects such as knives to remove the ice from the appliance. Only use a plastic scraper.
- ※ Do not put hot food into the appliance. Let it cool down to room temperature.
- ※ Do not put liquid-filled bottles or sealed cans containing carbonated liquids into the freezer as they may burst.

## CLEANING AND MAINTENANCE



Do not use abrasive cleaning agents or solvents.

1. Unplug the appliance.
2. Remove all substances.
3. Wash the inside walls with a solution of mild detergent in warm water or 5ml baking soda to 0.5 litre warm water.
4. Wash exteriors with a clean sponge or soft cloth and a mild detergent in warm water.
5. Rinse well and wipe dry with a clean soft cloth.
6. Replace all containers.
7. Plug the appliance in.

## Cleaning Tips

- Remove all shelves, door shelves, vegetable containers, removable accessories (such as egg tray and ice cube tray if included) and/or drawers from the appliance. Wash them in warm soapy water with a soft sponge. Rinse and dry thoroughly.
- Wipe the interior parts (including door switch, temperature control knob and lamp cover) with a damp cloth soaked in a mixture of warm water and dishwashing liquid. For stubborn stains, use baking soda.
- Wipe down the doors, including edges, with a microfiber cloth dampened with a mild dishwashing liquid and water. Use a wetsponge and soft brush (such as toothbrush) to remove any stuck-on food.

## TROUBLESHOOTING

Before calling for service please check the following.

### **The appliance is not working.**

Check the plug is inserted correctly into the mains socket.

Check there is power to the mains socket by plugging another appliance in, if the other appliance works check the fuse in the plug.

### **The appliance is noisy when operating.**

Check the appliance is level and it is not in contact with another appliance or kitchen furniture.

### **The appliance does not cool sufficiently.**

If the door has been opened too often or it has been left open for a while it will take time for the appliance to reach its set temperature.

Check the airflow over the rear of the appliance has not been reduced due to insufficient clearance.

Check if a large quantity of fresh food has been introduced.

## SPECIFICATIONS

<b>Temperature rise time</b>	Power cut safe 12h
<b>Input power</b>	100W
<b>Electric shock protection class</b>	Class I
<b>Rated voltage and frequency</b>	220-240V~50Hz
<b>Rated current</b>	0.7A
<b>Insulation blowing gas</b>	Cyclopentane
<b>Refrigerant/Amount</b>	R600a / 42g
<b>Net weight</b>	29kg

# Product Information Sheet

COMMISSION DELEGATED REGULATION (EU) 2019/2016 with regard to energy labelling of refrigerating appliances

**Supplier's name or trade mark:** Etablissements Darty & fils © | THOMSON

**Supplier's address:** 9 Rue des Bateaux-Lavois, 94200 Ivry-sur-Seine, France

**Model identifier:** THTTFZ5WH

## Type of refrigerating appliance:

Low-noise appliance:	no	Design type:	freestanding
----------------------	----	--------------	--------------

Wine storage appliance:	no	Other refrigerating appliance:	yes
-------------------------	----	--------------------------------	-----

## General product parameters:

Parameter		Value	Parameter	Value
Overall dimensions (millimeter)	Height	850	Total volume (dm <sup>3</sup> or l)	91
	Width	550		
	Depth	580		
EEL	80	Energy efficiency class	D	
Airborne acoustical noise emissions (dB(A) re 1 pW)	40	Airborne acoustical noise emission class	C	
Annual energy consumption (kWh/a)	133	Climate class:	temperate/subtropical	
Minimum ambient temperature (°C), for which the refrigerating appliance is suitable	16	Maximum ambient temperature (°C), for which the refrigerating appliance is suitable	38	
Winter setting	no			

## Compartment Parameters:

Compartment type		Compartment parameters and values			
		Compartment Volume (dm <sup>3</sup> or l)	Recommended temperature setting for optimised food storage (°C)	Freezing capacity (kg/24 h)	Defrosting type (auto-defrost = A, manual defrost = M)
Pantry	no	—	—	—	—
Wine storage	no	—	—	—	—
Cellar	no	—	—	—	—
Fresh food	no	—	—	—	—
Chill	no	—	—	—	—

0-star or ice-making	no	—	—	—	—
1-star	no	—	—	—	—
2-star	no	—	—	—	—
3-star	no	—	—	—	—
4-star	yes	91,0	-18	4,4	M
2-star section	no	—	—	—	—
Variable temperature compartment	no	—	—	—	—
<b>For 4-star compartments</b>					
Fast freeze facility			yes		
<b>For wine storage appliances</b>					
Number of standard wine bottles			—		
<b>Light source parameters <sup>(a)</sup> :</b>					
Type of light source			—		
Energy efficiency class			—		
<b>Minimum duration of the guarantee offered by the manufacturer : 24 months</b>					
<b>Additional information:</b>					
Weblink to the supplier's website, where the information in point 4 of Annex II of Commission Regulation (EU)2019/2019 is found : <a href="http://www.darty.com">www.darty.com</a>					

<sup>(a)</sup> as determined in accordance with Commission Delegated Regulation (EU) 2019/2015.

Climate class:

- Temperate: 'this refrigerating appliance is intended to be used at ambient temperatures ranging from 16 °C to 32 °C'.
- Subtropical: 'this refrigerating appliance is intended to be used at ambient temperatures ranging from 16 °C to 38 °C'.

This refrigerating appliance is not intended to be used as a built-in appliance.

To find the model information in the product database :

Click the link

<https://eprel.ec.europa.eu/screen/product/refrigeratingappliances2019/1744862>



## REPAIR AND SPARE PARTS SERVICE

---

**Do not disassemble or repair the appliance by yourself. Failure to do so may result in an electric shock or personal injury.**

To access to professional repair and order spare parts, please get the support from FNAC DARTY after-sales service.





Spare parts for your appliances will be delivered within 15 working days after having received the order.

### **Please Note !**

All appliances have a 2-year warranty.

Warranty does not cover damages caused due to improper installation, unauthorized modification, self-repair or non-professional repair.

Contact us at :

 <a href="http://www.darty.com">www.darty.com</a>	<b>Vanden Borre</b> in alle vertrouwen <a href="http://www.vandenborre.be">www.vandenborre.be</a>
 <b>0978 970 970</b> 24 Hours 7 Days a week	 <b>02 334 00 00</b> 8 AM – 6 PM Mon to Sat
 9 Rue des Bateaux-Lavois, 94200 Ivry-sur-Seine, France	 Slesbroekstraat 101 1600 Sint-Pieters-Leeuw Belgium

## DISPOSAL



As a responsible retailer we care about the environment.

As such we urge you to follow the correct disposal procedure for the appliance and packaging materials. This will help conserve natural resources and ensure that it is recycled in a manner that protects health and the environment.

You must dispose of this appliance and its packaging according to local laws and regulations. Because this appliance contains electronic components, the appliance and its accessories must be disposed of separately from household waste when the appliance reaches its end of life.

Contact your local authority to learn about disposal and recycling.

The appliance should be taken to your local collection point for recycling. Some collection points accept appliance free of charge.

We apologise for any inconvenience caused by minor inconsistencies in these instructions, which may occur as a result of product improvement and development.

This product has been manufactured and sold under the responsibility of Etablissements Darty et Fils (S.A.S).

THOMSON, and the THOMSON logo are trademarks used under license by Etablissements Darty et Fils (S.A.S)

– further information at [www.thomson-brand.com](http://www.thomson-brand.com).

All other products, services, companies, trademarks, trade or product names and logos referenced herein are the property of their respective owners.

Etablissements Darty & fils ©,  
9 Rue des Bateaux-Lavois, 94200 Ivry-sur-Seine, France 20/10/2023

## Déclaration UE de Conformité N°862023100009

*EU Declaration of Conformity  
EU- Conformiteitsverklaring  
Declaración UE de Conformidad  
Declaração UE de Conformidade*

### Description du produit –

CONGÉLATEUR

*Product Description:*

FREEZER

*Productbeschrijving:*

DIEPVRIEZER

*Descripción del producto:*

*Descrição do produto:*



### Marque –

THOMSON

*Brand /Merk /Marca:*

### Référence commerciale –

THTTFZ5WH

*Model number:*

*/Modelnummer / Numero de modelo /*

*Numero do modelo:*

### L'objet de la déclaration décrit ci-dessus est conforme à la législation d'harmonisation de l'Union applicable :

*The object of the declaration described above is in conformity with the relevant Union harmonisation legislation:*

*Het hierboven beschreven voorwerp is in overeenstemming met de desbetreffende harmonisatiewetgeving van de Unie:*

*El objeto de la declaración descrita anteriormente es conforme con la legislación de armonización pertinente de la Unión:*

*O objeto da declaração acima descrito está em conformidade com a legislação de harmonização da União aplicável:*

**Reference number**

- 2014/30/EU
- 2014/35/EU
- 2009/125/EC
- 2011/65/EU & (EU) 2015/863

**Title**

EMC Directive (EMC)  
 Low Voltage Directive (LVD)  
 Eco design requirements for energy-related products (ErP)  
 RoHS

**EMC:**

EN IEC 55014-1:2021  
 EN IEC 55014-2:2021  
 EN IEC 61000-3-2:2019+A1:2021  
 EN 61000-3-3:2013+A1:2019+A2:2021

**LVD :**

EN 60335-2-24: 2010 + A1: 2019 + A2: 2019 + A11: 2020  
 EN 60335-1: 2012 + A11: 2014 + A13: 2017 + A1: 2019+ A14: 2019 + A2: 2019 + A15: 2021  
 EN 62233:2008

**ErP :**

(EU) 2019/2016            (EU) 2019/2019            (EU) 2021/340            (EU)2021/341  
 EN 62552-1:2020  
 EN 62552-2:2020  
 EN 62552-3:2020  
 EN 60704-1:2010+A11:2012  
 EN 60704-2-14:2013+A11:2015+A1:2019

**La présente déclaration de conformité est établie sous la seule responsabilité du fabricant.**

This declaration of conformity is drawn up under the sole responsibility of the manufacturer.  
 Deze conformiteitsverklaring wordt uitsluitend onder de verantwoordelijkheid afgelegd van de fabrikant.  
 Esta declaración de conformidad se redacta bajo la exclusiva responsabilidad del fabricante.  
 Esta declaração de conformidade é redigida sob a responsabilidade exclusiva do fabricante.

**Le responsable de cette déclaration est :**

The person responsible for this declaration is:  
 De verantwoordelijke persoon voor deze verklaring is:  
 La persona responsable de esta declaración es:  
 A pessoa responsável por esta declaração é:



Signé par et au nom de – Signed by and on behalf of: **Etablissements Darty & Fils**

Nom – Name : **Predrag Petricevic**

Fonction – Position: **Directeur du Laboratoire Fnac Darty**

**Place, Date / Lieu :**

**Ivry-sur-Seine, octobre 9, 2023**

DocuSigned by:  
*Predrag Petricevic*  
 EA30F3FB8F314D0...

