

SINCE 1908

Solis

CITRUS PRESS STATION

Typ/Type/Tipo 8454

Bedienungsanleitung

Mode d'emploi

Istruzioni per l'uso

User Manual

Gebruiksaanwijzing



▲ DEUTSCH	04
▲ FRANÇAIS	22
▲ ITALIANO	40
▲ ENGLISH	58
▲ NEDERLANDS	76

D ▲ WICHTIGE SICHERHEITSHINWEISE

Bitte lesen Sie vor Gebrauch Ihrer Solis Zitruspresse „Citrus Press Station“ diese Bedienungsanleitung aufmerksam durch, damit Sie Ihr Gerät kennenlernen und sicher bedienen können. Wir empfehlen, diese Anleitung sorgfältig aufzubewahren und gegebenenfalls bei Weitergabe des Gerätes auch dem neuen Besitzer auszuhändigen.

Bei der Verwendung von elektrischen Geräten sind zu Ihrer eigenen Sicherheit folgende Vorsichts-Massnahmen zu beachten:

1. Um einen Stromschlag zu vermeiden, dürfen weder die Motoreinheit noch das Stromkabel und der Netzstecker mit Wasser oder anderen Flüssigkeiten in Kontakt kommen. **Gefahr von Stromschlag!** Sollten die Motoreinheit bzw. das Netzkabel oder der Netzstecker mit Flüssigkeit in Kontakt kommen, ziehen Sie mit trockenen Gummihandschuhen sofort den Netzstecker aus der Steckdose. Nehmen Sie es nicht wieder in Betrieb, bevor Sie es bei Solis oder einer von Solis autorisierten Servicestelle auf seine Funktionsfähigkeit und Sicherheit überprüfen haben lassen.
2. Gerät nie mit nassen oder feuchten Händen oder Füßen bedienen bzw. den Netzstecker ziehen oder einstecken.
3. Prüfen Sie vor der Inbetriebnahme, ob die auf dem Typenschild des Gerätes angegebene Spannung mit Ihrer Netzspannung übereinstimmt. Wir empfehlen, das Gerät nicht mit einem Mehrfachstecker zu betreiben.
4. Nehmen Sie keine Änderungen am Gerät, Kabel, Stecker oder am Zubehör vor.
5. Benutzen Sie das Gerät nur wie in dieser Anleitung beschrieben zum Entsaften von Zitrusfrüchten. Gerät nicht im Freien benutzen und vor Feuchtigkeit und Nässe schützen.
6. Lassen Sie das Netzkabel nicht über Tischkanten hängen, damit das Gerät nicht heruntergezogen werden kann. Achten Sie

darauf, dass weder das Kabel noch der Stecker mit heissen Oberflächen wie z.B. einer Herdplatte oder einem Heizkörper bzw. mit dem Gerät selbst in Kontakt kommen.

7. Netzkabel so verlegen, dass niemand darüber stolpern kann. Netzkabel von spitzen Gegenständen fernhalten.
8. Netzkabel immer komplett abrollen, bevor Sie den Netzstecker an der Steckdose anschliessen.
9. Gerät nie am Netzkabel tragen oder ziehen und nichts auf das Netzkabel stellen. Nie am Netzkabel ziehen, um das Gerät vom Netz zu trennen, sondern nur am Netzstecker ziehen.
10. Wir empfehlen, mit diesem Gerät kein Verlängerungskabel zu benutzen. Gerät nicht direkt unter eine Steckdose stellen.
11. Gerät von heissem Gas, heissen Öfen oder anderen wärmeabgebenden Geräten oder Wärmequellen fernhalten. Gerät nie auf einer nassen oder heissen Oberfläche benutzen. Gerät nicht in der Nähe von Feuchtigkeit, Hitze und offenen Flammen platzieren. Gerät von beweglichen Teilen oder Geräten fernhalten.
12. Das Gerät muss während des Gebrauchs auf einer festen, ebenen, sauberen, trockenen, stabilen und feuchtigkeitsunempfindlichen Arbeitsfläche stehen. Während des Gebrauchs kann Ihr Gerät vibrieren und verrutschen. Deshalb die Zitruspresse nie in der Nähe einer Tischkante benutzen.
13. Halten Sie einen Mindestabstand von 20 cm zwischen Gerät und Wänden, Vorhängen oder anderen Materialien und Objekten ein und beachten Sie, dass die Luft rund um das Gerät frei zirkulieren können muss.
14. Niemals das Gerät mit Tüchern o. ä. abdecken, während es in Betrieb ist. Stellen Sie nichts auf die Zitruspresse.
15. Gerät niemals so platzieren, dass es ins Wasser fallen oder mit Wasser resp. anderen Flüssigkeiten in Berührung kommen könnte (z. B. in oder neben einem Spülbecken).

16. Das Gerät ist nicht zum Gebrauch im Freien konzipiert. Das Gerät darf nicht mit Regen in Kontakt kommen. Nicht in Fahrzeugen oder auf Booten verwenden.
17. Ziehen Sie immer den Netzstecker, wenn das Gerät ausser Betrieb oder unbeaufsichtigt ist, oder wenn es gereinigt werden soll. Wir empfehlen den Einsatz eines Fehlerstromschutzschalters (FI-Sicherheitsschalter), um einen zusätzlichen Schutz bei der Verwendung von elektrischen Geräten zu gewährleisten. Es ist ratsam, einen Sicherheitsschalter mit einem Nennfehlerbetriebsstrom von maximal 30 mA zu verwenden. Fachmännischen Rat erhalten Sie bei Ihrem Elektriker.
18. Bevor Sie den Netzstecker des Gerätes aus der Steckdose ziehen bitte immer prüfen, dass das Gerät ausgeschaltet ist (EIN/AUS-Schalter muss in der „0“-Position stehen).
19. Zitruspresse während des Betriebs niemals unbeaufsichtigt lassen! Bei unsachgemäßem Gebrauch besteht Verletzungsgefahr!
20. Greifen Sie niemals nach einem Gerät, das ins Wasser oder in andere Flüssigkeiten gefallen ist. Ziehen Sie immer erst mit trockenen Gummihandschuhen den Netzstecker, bevor Sie es heraus nehmen. Nehmen Sie es nicht wieder in Betrieb, bevor Sie es bei Solis oder einer von Solis autorisierten Servicestelle auf seine Funktionsfähigkeit und Sicherheit überprüfen haben lassen.
21. Die Motoreinheit, das Netzkabel und den Netzstecker niemals in Wasser oder eine andere Flüssigkeit tauchen oder mit Wasser in Kontakt bringen.
22. Gerät so platzieren, dass es keiner direkten Sonneneinstrahlung ausgesetzt ist.
23. Niemals irgendwelche Gegenstände oder Werkzeug in die Geräteöffnungen stecken. Das Gerät könnte beschädigt werden bzw. Gefahr von Stromschlag!
24. Bevor Sie Teile anbringen oder wegnehmen, immer das Gerät erst ausschalten und den Netzstecker ziehen.

25. Gerät niemals ohne Zitrusfrüchte in Betrieb nehmen, d.h. Gerät niemals leer laufen lassen.
26. Stellen Sie immer sicher, dass das Gerät richtig zusammengebaut ist, bevor Sie es an eine Steckdose anschliessen und in Betrieb nehmen. Sollte dies nicht der Fall sei, lässt sich das Gerät eventuell nicht in Betrieb nehmen.
27. Niemals mit der blossen Hand den Saftkegel niederdrücken! Sie könnten sich ernsthaft verletzen!
28. Gerät nicht schütteln oder umplatzieren, während es in Gebrauch ist. Das eingesteckte Gerät niemals verstellen! Bevor Sie das Gerät verstellen, sollten Sie warten, bis der Saftkegel nicht mehr rotiert, die Zitruspresse ausschalten, den Netzstecker ziehen und das Fruchtfleischsieb sowie die Saftauffangschale leeren.
29. Gerät nur wie in dieser Bedienungsanleitung beschrieben verwenden. Nur mitgeliefertes oder von Solis empfohlenes Zubehör benutzen, falsches Zubehör oder Missbrauch kann zur Beschädigung des Geräts führen, zu Brand, Stromschlag oder Personenschäden.
30. Das Gerät nie mit einer externen Zeitschaltuhr oder Fernbedienung in Betrieb nehmen.
31. Das Gerät ist nur für den **häuslichen** Gebrauch und nicht für den gewerblichen Einsatz geeignet.
32. Entfernen und entsorgen Sie alle Verpackungsmaterialien und eventuelle Aufkleber resp. Etiketten (exkl. Typenschild), bevor Sie das Gerät das erste Mal in Betrieb nehmen.
33. Prüfen Sie Ihre Zitruspresse vor jedem Gebrauch, ob das Gerät selbst, das Netzkabel und der Netzstecker unbeschädigt sind und dass sich keine Teile gelöst haben.
34. Um einen Stromschlag zu vermeiden, verwenden Sie das Gerät nicht, wenn die Zitruspresse selbst, das Kabel oder der Netzstecker beschädigt sind oder das Gerät anderweitige Störungen

- aufweist, heruntergefallen bzw. sonstwie beschädigt ist oder wenn sich Teile gelöst haben. **Um Gefahren zu vermeiden**, führen Sie Reparaturen niemals selbst durch sondern geben Sie das Gerät bei Solis oder bei einer von Solis autorisierten Servicestelle ab, um es überprüfen, reparieren oder mechanisch und elektrisch instand setzen zu lassen.
35. Personen mit eingeschränkten physischen, sensorischen oder geistigen Fähigkeiten oder unwissende und unerfahrene Personen sowie Kinder dürfen die Zitruspresse nicht benutzen, ausser sie werden durch eine für ihre Sicherheit zuständige Person beaufsichtigt und von dieser genau instruiert, wie das Gerät zu benutzen ist. Ausserdem müssen sie genau verstanden haben, welche Gefahren vom Gerät ausgehen können und wie es in einer sicheren Art und Weise verwendet werden kann. Reinigung und Unterhalt des Gerätes dürfen nicht von Kindern ohne Beaufsichtigung vorgenommen werden. Das Gerät darf auf keinen Fall von Kindern unter 8 Jahren benutzt oder gereinigt werden. Das Gerät und dessen Netzkabel sind von Kindern jünger als 8 Jahren fernzuhalten.
 36. Das Gerät mit Netzkabel von Kindern und Haustieren fernhalten.
 37. Kinder müssen beaufsichtigt werden, damit sie nicht mit der Zitruspresse spielen.
 38. Bevor Sie das Gerät mit dem EIN/AUS-Schalter ausschalten, immer erst warten, bis der Saftkegel nicht mehr rotiert, sonst könnte das Gerät beschädigt werden.
 39. Stellen Sie nichts auf das Gerät, während es in Betrieb ist oder gelagert wird.
 40. Nach jeder Benutzung immer den Netzstecker ziehen, nur dann ist das Gerät endgültig ausgeschaltet.
 41. Das Gerät muss nach jeder Benutzung gereinigt werden. Beachten Sie dazu die Hinweise in der Rubrik „Reinigung und Pflege“ auf Seite 17 dieser Anleitung.

42. Das Gehäuse nur mit einem trockenen oder leicht feuchten Tuch reinigen. Benützen Sie zur Reinigung niemals aggressive, scheuernde oder ätzende Reinigungsmittel.
43. Wenn Sie das Gerät hochheben oder umplatzieren, die Zitruspresse immer an der Basis anfassen. Immer zuerst den Netzstecker ziehen und das Fruchtfleischsieb / die Saftauffangschale und die Tropfschale entleeren. Bewegen Sie das Gerät immer mit viel Vorsicht, schütteln oder werfen Sie es nicht, es könnte beschädigt werden.
44. Während des Betriebs immer Hände, Finger, Haare, Kleidung, Schmuck oder Küchenutensilien von dem Saftkegel fernhalten und niemals hineinfassen. Verletzungsgefahr!
45. Seien Sie während des Entsaftens immer sehr vorsichtig – Finger, Hände, Haare, Kleidung, Schmuck oder Küchenutensilien niemals in die Nähe der rotierenden und beweglichen Teile bringen.
46. Halten Sie Ihre Finger und Hände auch vom Scharnier des Hebel-Pressarms fern, während das Gerät in Betrieb ist oder Sie das Gerät verstellen.
47. Wenn das Gerät für 10 Minuten in Betrieb gewesen ist, sollte in jedem Fall eine Pause von 10 Minuten eingelegt werden, um eine Überhitzung des Motors zu vermeiden.
48. Sollten Sie einen ungewöhnlichen Geruch oder ein ungewöhnliches Geräusch wahrnehmen, schalten Sie das Gerät aus und ziehen Sie den Netzstecker. Nehmen Sie das Gerät nicht wieder in Betrieb, bevor Sie es bei Solis oder einer von Solis autorisierten Servicestelle auf seine Funktionsfähigkeit und Sicherheit überprüfen haben lassen.
49. **Achtung:** Zur Reinigung oder zum Entnehmen resp. Einsetzen von Teilen muss sich das Gerät immer im vollständigen Stillstand befinden und es muss dazu ausgeschaltet sowie vom Stromnetz getrennt sein. Es besteht sonst Verletzungsgefahr.



▲ GERÄTEBESCHREIBUNG

- A Hebel-Pressarm**
Dank des Hebel-Pressarms aus massivem Metall können Sie optimalen Druck auf die Frucht ausüben und so ohne Kraftaufwand entsaften: Sobald die Frucht dadurch auf den Saftkegel gedrückt wird, wird die Startautomatik ausgelöst; mit Softtouch-Griff. **Achtung:** Üben Sie nicht zuviel Druck aus, damit der Motor nicht überlastet wird. Der Entsaftungsprozess kann mit erhöhtem Druck nicht beschleunigt werden.
- B Staubschutzdeckel**
Der transparente Deckel kann wahlweise zwischen Pressarm und Presskegel montiert werden und schützt das Gerät im geschlossenen Zustand bei arretiertem Verriegelungshebel bzw. bei der Lagerung vor Schmutz und Staub; spülmaschinengeeignet.
- C Presskegel**
Der Presskegel kann für die Reinigung einfach abgenommen und wieder eingesetzt werden; spülmaschinengeeignet. Zum Abnehmen des Presskegels drehen Sie ihn nach rechts bis zum Anschlag und lösen Sie ihn so vom Pressarm. Zum Montieren des Presskegels verfahren Sie in umgekehrter Reihenfolge.
- D Saftkegel**
Massiver Saftkegel aus schwerem Alu-Druckguss; extrahiert die maximale Saftmenge, unabhängig von der Grösse der Zitrusfrucht.
- E Fruchtfleischsieb mit kleinen Öffnungen für wenig Fruchtfleisch im Saft**
Aus Edelstahl; spülmaschinengeeignet.
- F Saftauffangschale**
Fängt den Fruchtsaft auf und lässt ihn durch den Saftausgiesser in das bereitgestellte Glas oder Gefäss fließen; spülmaschinengeeignet.
- G Saftausgiesser**
Kann nach dem Entsaften nach oben geklappt werden, um ein Nachtropfen des Fruchtsaftes zu verhindern.
- H Motoreinheit**
Aus Alu-Druckguss; mit starkem 360 Watt-Motor und sieben Gummi-Füssen am Boden für einen sicheren Stand.
- I Tropfschale**
Die abnehmbare Tropfschale kann zur leichten Reinigung von der Motoreinheit entfernt werden; spülmaschinengeeignet.
- J Fruchtfleischsieb mit grossen Öffnungen für viel Fruchtfleisch im Saft**
Aus Edelstahl; spülmaschinengeeignet.
- K Verriegelungshebel**
Dank des Verriegelungshebels können Sie das Gerät mit heruntergeklapptem Hebel-Pressarm und mit Staubschutzdeckel platzsparend, sicher und staubgeschützt lagern.
- L EIN/AUS-Schalter mit Funktionslicht**
- M Kabelfach**
Mit Hilfe der Aufwickel-Vorrichtung unter der Motorbasis kann das Netzkabel sicher und platzsparend verstaut werden.

D ▲ VOR DER INBETRIEBNAHME

- Vor der ersten Inbetriebnahme spülen Sie den Staubschutzdeckel, den Presskegel, den Saftkegel, die beiden Fruchtfleischsiebe, den Mitnehmer, die Tropfschale und die Saftauffangschale mit Ausgiesser in warmem Spülwasser mit einem weichen Spüllappen. Beachten Sie dazu die Rubriken „Gerät auseinandernehmen“ auf Seite 15 und „Reinigung und Pflege“ auf Seite 17 dieser Anleitung.



▲ GERÄT ZUSAMMENBAUEN

1. Prüfen Sie, dass der Netzstecker **nicht** in der Steckdose steckt.
2. Stellen Sie den Verriegelungshebel am Scharnier des Pressarms nach unten (6-Uhr-Position), der Pressarm klappt nach oben.
3. Legen Sie den Mitnehmer über die Antriebsachse.
4. Legen Sie die Saftauffangschale über den Mitnehmer bzw. die Antriebsachse der Motorbasis. Stellen Sie sicher, dass der Saftausgiesser in der halbrunden Öffnung an der Frontseite des Motorgehäuses liegt.
5. Legen Sie nun eines der beiden Fruchtfleischsiebe in die Saftauffangschale. Die eckige Ausbuchtung im Mittelteil des Siebs muss über der eckigen Nase der Saftauffangschale liegen, so dass beide Teile deckungsgleich ineinander passen (beides befindet sich gegenüber des Pressarms).
6. Legen Sie nun den Saftkegel auf den Mitnehmer bzw. die Antriebsachse, er gleitet dank seines Gewichts nach unten.
7. Um den Presskegel in den Hebel-Pressarm zu installieren, drücken Sie das Anschluss-Stück des Presskegels sanft und mit Gefühl in die Halterung an der Unterseite des Hebels. Drehen Sie den Presskegel im Gegenuhrzeigersinn bis zum Anschlag, so dass das Anschluss-Stück in der Halterung eingedreht ist.
Tipp: Wollen Sie den Staubschutzdeckel auch mit anbringen, so legen Sie die Öffnung des Deckels erst über das Anschluss-Stück des Presskegels. Die Nasen des Anschluss-Stücks müssen in die Ausbuchtungen der Deckelöffnung gleiten.



8. Legen Sie die Tropfschale in die Gerätebasis.
9. Prüfen Sie nun noch, ob der Saftausgiesser nach unten geklappt ist und sich somit in der Ausgiess-Position befindet.
10. Das Gerät ist betriebsbereit, sobald Sie den Netzstecker in eine passende Steckdose stecken und das Gerät mit dem EIN/AUS-Schalter einschalten.

▲ INBETRIEBNAHME

1. Prüfen Sie, ob die Solis Zitruspresse korrekt und wie beschrieben zusammengesetzt wurde.
2. Schneiden Sie die Zitrusfrucht in zwei Hälften, dabei sollten Sie die Frucht quer teilen, nicht längs von Spitze zu Spitze, um effektiver zu pressen.
Hinweis: Einige Zitrusfrüchte, wie z.B. Mandarinen, haben eventuell dickere Spitzen. Um einen optimalen Kontakt zum Presskegel sicherzustellen, empfiehlt es sich, die spitzen Enden mit einem Messer zu kappen.
3. Stecken Sie den Netzstecker in eine passende Wandsteckdose. Schalten Sie das Gerät mit dem EIN/AUS-Schalter ein (Position I), das orange Funktionslicht im Schalter leuchtet. Stellen Sie nun ein Glas oder ein anderes Gefäss unter den Saftausgiesser.
4. Legen Sie eine Hälfte der Zitrusfrucht, mit der angeschnittenen Seite nach unten, auf den Saftkegel und drücken Sie die Frucht leicht in den Dorn des Saftkegels.
Achtung: Wenn Sie dabei zuviel Druck ausüben, aktivieren Sie die Startautomatik und der Saftkegel beginnt sich zu drehen!
5. Fassen Sie den Hebelgriff des Pressarms und drücken Sie den Hebel-Pressarm langsam und in einer fließenden Bewegung nach unten, bis der Presskegel mit der Fruchtschale in Kontakt kommt. Sobald dieser Kontakt hergestellt ist und etwas Druck ausgeübt wird, startet der Motor automatisch und der Saftkegel beginnt, sich zu drehen. Der Saft wird aus der Frucht gepresst und fliesst durch den Saftausgiesser in das Glas bzw. den Behälter. Das Fruchtfleisch und die Kerne werden im Fruchtfleischsieb aufgefangen.
6. Da die Solis Zitruspresse sehr effektiv arbeitet, dauert es nur wenige Sekunden, bis eine Fruchthälfte entsaftet ist. Nach kurzer Zeit können Sie den Hebel-Pressarm wieder in die höchste Position bringen und der Motor stoppt automatisch.
7. Nehmen Sie die leere Fruchthälfte vom Saftkegel und leeren Sie bei Bedarf das Fruchtfleischsieb bzw. wiederholen Sie die Schritte 4 bis 6, um auch die weiteren Fruchthälften zu entsaften.

Achtung:

- Üben Sie keinen zu grossen Druck auf den Pressarm aus, der Druck sollte unter 3 kg liegen. Pressen Sie maximal 15 Sekunden, dann lösen Sie den Druck für 15 Sekunden.
- Wenn das Gerät für 10 Minuten in Betrieb gewesen ist, sollte in jedem Fall eine Pause von 10 Minuten eingelegt werden.

Hinweise:

- Sie können dank der beiden Fruchtfleischsiebe wählen, ob Sie mehr oder weniger Fruchtfleisch in Ihrem Saft haben möchten.
Mehr Fruchtfleisch: Wählen Sie das Fruchtfleischsieb mit den grossen Öffnungen (J).
Weniger Fruchtfleisch: Wählen Sie das Fruchtfleischsieb mit den kleinen Öffnungen (E).
- Sobald das Fruchtfleischsieb voll mit Fruchtfleisch und Kernen ist, sollte es geleert werden.
- Wollen Sie das Fruchtfleischsieb während des Entsaftens leeren, schalten Sie das Gerät mit dem EIN/AUS-Schalter aus, ziehen Sie den Netzstecker, schwenken Sie den Hebel-Pressarm in die höchste Position, klappen Sie den Saftausgiesser nach oben und nehmen Sie vorsichtig den Saftkegel und das Fruchtfleischsieb ab. Leeren und spülen Sie das Sieb und den Saftkegel und setzen Sie dann alles zurück in das Gerät, bevor Sie es wieder einstecken und einschalten, um mit dem Entsaften fortzufahren.
- Das Fruchtfleischsieb sollte niemals zu voll sein, da sonst das Gerät nicht optimal funktionieren kann bzw. beschädigt werden könnte.
- Sollte der Durchmesser der zu pressenden Frucht zu gross oder zu klein für den Presskegel erscheinen, kann die Frucht trotzdem auf den Saftkegel gelegt und von Hand auf den Saftkegel gedrückt werden, um so die Entsaftungs-Rotation zu starten. Der Hebel-Pressarm kann dazu nach oben geklappt gelassen werden. So können praktisch alle Zitrusfrüchte entsaftet werden.

▲ GERÄT AUSEINANDERNEHMEN

1. Schalten Sie das Gerät immer erst mit dem EIN/AUS-Schalter aus (Position 0) und ziehen Sie den Netzstecker aus der Steckdose.
2. Drücken Sie den Hebel-Pressarm nach oben, weg von der Motorbasis, bis er in der höchsten Position steht. Schliessen Sie den Saftausgiesser, indem Sie ihn nach oben in die Anti-Tropf-Position drücken.
3. Halten Sie den Hebel-Pressarm und entfernen Sie den Presskegel und eventuell den Staubschutzdeckel, falls montiert, indem Sie den Presskegel im Uhrzeigersinn aus dem Hebel-Pressarm drehen und abnehmen.
4. Heben Sie die Saftauffangschale zusammen mit dem Fruchtfleischsieb und dem Saftkegel vorsichtig hoch. Nehmen Sie den Saftkegel und das Fruchtfleischsieb erst über einem Spülbecken von der Saftauffangschale ab, damit die Fruchtfleischreste leicht entfernt werden können.
5. Entfernen Sie auch die Tropfschale vom Gerät.

6. Reinigen Sie dann die Einzelteile wie im Kapitel „Reinigung und Pflege“ auf Seite 17 beschrieben.

Hinweis: Sollte etwas Saft auf die Arbeitsfläche tropfen, wischen Sie diesen bitte immer sofort auf damit die Unterlage dadurch nicht beschädigt wird.

▲ TIPPS

Wissenswertes zu frisch gepresstem Fruchtsaft:

- Frisch gepresster Fruchtsaft schmeckt nicht nur natürlich, frisch und lecker, sondern er ist vor allem auch gesund. Frisch gepresster Saft enthält eine Vielzahl an wichtigen und gesunden Vitaminen und Mineralien, welche schnell im Blutkreislauf aufgenommen werden. So wird der Körper und Organismus innerhalb kürzester Zeit mit Vitaminen und Nährstoffen versorgt. Vor allem der hohe Gehalt an Vitamin C macht den Saft von Zitrusfrüchten zu einer bewährten Waffe gegen Erkältungskrankheiten und Grippe.
- Damit die Vitamine weitgehend für den Körper erhalten bleiben, sollte der Saft sofort nach dem Pressen getrunken werden, damit die wertvollen Vitamine nicht verloren gehen.

Wissenswertes zu geeigneten Früchten und deren Lagerung:

- Benutzen Sie ausschliesslich frische Früchte zum Entsaften.
- Wählen Sie Früchte mit fester, glatter Schale, ohne verdorbene Stellen.
- Mittelgrosse Grapefruits, Orangen, Zitronen oder Limetten lassen sich besonders leicht entsaften.
- Zitrusfrüchte können in einer trockenen Umgebung bei Zimmertemperatur gelagert werden. Wollen Sie die Früchte länger frisch halten, empfiehlt sich eine Lagerung im Kühlschrank.

▲ REINIGUNG UND PFLEGE

- Bevor Sie das Gerät auseinanderbauen oder reinigen, bitte immer prüfen, ob der Netzstecker gezogen ist. Dies gilt natürlich auch, wenn Sie das Gerät zusammenbauen oder lagern wollen.
- Wie nachfolgend beschrieben, sollten alle Oberflächen und Geräteteile, die während des Entsaftens mit Lebensmittel in Kontakt kommen, sorgfältig gereinigt werden.
- Wir empfehlen, unmittelbar nach der Benutzung alle abnehmbaren Teile (Tropfschale, Saftauffangschale mit Saftausgiesser, Fruchtfleischsieb, Saftkegel, Presskegel – evtl. mit Staubschutzdeckel – und Mitnehmer) unter warmem Wasser zu spülen, um das noch nasse Fruchtfleisch und die Kerne zu entfernen. Alle Teile an der Luft trocknen lassen, bevor sie wieder zusammengebaut werden.
- Zur gründlichen Reinigung sollten alle abnehmbaren Teile in warmem Spülwasser gespült werden. Alle abnehmbaren Teile können auch in der Spülmaschine gereinigt werden.
- Die Motorbasis und der Hebel-Pressarm sollten mit einem leicht feuchten Tuch gründlich gereinigt werden. Alle Teile komplett trocknen lassen, bevor sie wieder zusammengebaut werden. Tauchen Sie die Motorbasis, das Kabel oder den Stecker niemals ins Wasser oder in andere Flüssigkeiten.

Hinweise:

- Spülen oder reinigen Sie alle abnehmbaren Geräteteile sofort nach Gebrauch. Angetrocknetes Fruchtfleisch von Zitrusfrüchten lässt sich nur schwer entfernen und kann Flecken verursachen. Sollten Flecken auftreten, wischen Sie die entsprechenden Stellen mit unverdünntem, flüssigem Geschirrspülmittel und einem feuchten Tuch sauber, spülen Sie das Zubehör und trocknen Sie es sorgfältig.
- Legen Sie das Fruchtfleischsieb oder die anderen abnehmbaren Teile nicht in Bleiche. Die Geräteteile können zum Sterilisieren keinen hohen Temperaturen ausgesetzt werden.
- Benutzen Sie niemals aggressive oder kratzende Reinigungsmittel oder -lösungen, um die Motorbasis und die Geräteteile zu reinigen – diese könnten die Oberfläche verkratzen.
- Alle abnehmbaren Teile können auch in der Spülmaschine gereinigt werden.

▲ LAGERUNG

- Um das Gerät möglichst platzsparend zu verstauen, empfehlen wir, das gereinigte und trockene Gerät mit montiertem Staubschutzdeckel zu lagern. Drücken Sie dann den Hebel-Pressarm nach unten und verriegeln Sie ihn in geschlossener Position, indem Sie den Verriegelungshebel in einer Vierteldrehung nach rechts drehen, in die 4-Uhr-Stellung.
- Lagern Sie die gereinigte und zusammengebaute Zitruspresse in aufrechter Position an einem kühlen, trockenen Ort, am besten in der Originalverpackung. Stellen oder legen Sie während der Lagerung nichts auf das Gerät oder die Verpackung.



Verriegelungshebel offen:
Der Hebel-Pressarm steht oben.



Verriegelungshebel geschlossen:
Der Hebel-Pressarm ist über dem
Saftkegel gesenkt.

▲ TECHNISCHE ANGABEN

Modell-Nr.	FB-616SA, Typ 8454
Produktbezeichnung	Zitruspresse
Spannung/Frequenz	220–240 V~ / 50/60 Hz
Leistung	360 Watt
Rotation	120 U/Min
Abmessungen (BxHxT)	ca. 18×28×31 cm
Gewicht	ca. 4,1 kg

Technische Änderungen vorbehalten.

▲ PROBLEMBEHEBUNG

Problem	Problembehebung
Das Gerät funktioniert nicht.	<ul style="list-style-type: none"> – Wurde der Netzstecker in eine funktionierende Steckdose gesteckt? – Wurde der EIN/AUS-Schalter in die Position I gedrückt? – Wurde der Saftkegel nach unten gedrückt? – Wurden der Saftkegel und Presskegel korrekt am Gerät montiert? – Wurden das Fruchtfleischsieb und die Saftauffangschale korrekt angebracht? – Der Motor-Überlastungsschutz wurde ausgelöst. (Angaben dazu siehe unten)
Motor-Überlastungsschutz wurde ausgelöst.	<ul style="list-style-type: none"> – Um den Motor zu schützen, ist Ihre Solis Zitruspresse mit einem Überlastungsschutz ausgestattet. Sollte der Motor nach längerer Betriebsdauer oder bei schwer entsaftbaren Früchten plötzlich stoppen, ziehen Sie den Netzstecker und lassen Sie das Gerät für 15 Minuten abkühlen. Sobald das Gerät abgekühlt ist, können Sie es wieder in Betrieb nehmen. – Hinweis: Damit der Motor-Überlastungsschutz wieder zurückgesetzt wird, ist es unbedingt nötig, das Gerät auszuschalten und den Netzstecker zu ziehen! Warten Sie dann für 10 Minuten, bevor Sie das Gerät wieder mit dem Stromnetz verbinden, einschalten und wieder in Betrieb nehmen. – Trotz des eingebauten Motor-Überlastungsschutzes empfehlen wir, nicht zu viele Früchte in einem Durchgang zu entsaften, sondern immer in kleineren Mengen. Nach einer Betriebsdauer von 10 Minuten immer eine Pause von 10 Minuten einlegen!

▲ **ENTSORGUNG**



EU 2012/19/EU

Hinweise zur ordnungsgemässen Entsorgung des Produkts gemäss EU-Richtlinie EU 2012/19/EU.

Das Gerät darf nach Gebrauch nicht als normaler Haushaltsabfall entsorgt werden. Es muss zu einer örtlichen Abfallsammelstelle oder einem Händler gebracht werden, der es fachgerecht entsorgt. Die getrennte Entsorgung von elektrischen und elektronischen Geräten vermeidet im Gegensatz zur nicht fachgerechten Entsorgung mögliche negative Folgen für Umwelt und Gesundheit und ermöglicht die erneute Nutzung und Rezyklierung der Komponenten mit bedeutenden Energie- und Rohstoffeinsparungen. Um die Verpflichtung zur ordnungsgemässen Entsorgung des Geräts deutlich hervorzuheben, ist es mit dem Symbol eines durchgestrichenen Abfallcontainers gekennzeichnet.

Solis of Switzerland AG behält sich das Recht vor, jederzeit technische und optische Veränderungen sowie der Produktverbesserung dienliche Modifikationen vorzunehmen.

SOLIS HELPLINE

Dieser Artikel zeichnet sich durch Langlebigkeit und Zuverlässigkeit aus. Sollte aber trotzdem einmal eine Funktionsstörung auftreten, rufen Sie uns einfach an. Oftmals lässt sich nämlich eine Panne mit dem richtigen Tipp oder Kniff unkompliziert und einfach wieder beheben, ohne dass Sie das Gerät gleich zur Reparatur einschicken müssen. Wir stehen Ihnen gerne mit Rat und Tat zur Seite. Die Kontaktadressen finden Sie am Ende dieser Bedienungsanleitung.

Bewahren Sie die Originalverpackung dieses Artikels gut auf damit Sie sie für einen eventuell nötigen Transport oder Versand des Produktes verwenden können.

▲ CONSEILS DE SECURITE IMPORTANTS

F Veuillez lire ce mode d'emploi attentivement avant d'utiliser votre presse-agrumes Solis « Citrus Press Station » pour la première fois afin de vous familiariser avec l'appareil et de pouvoir l'utiliser en toute sécurité. Nous vous conseillons de conserver ce mode d'emploi. En cas de vente de l'appareil, merci de transmettre le mode d'emploi au nouveau propriétaire.

Comme pour chaque utilisation d'un appareil électrique les consignes suivantes sont à respecter pour votre propre sécurité :

1. Afin d'éviter toute électrocution, l'unité moteur ainsi que le cordon et la prise ne doivent pas entrer en contact avec de l'eau ou tout autre liquide. **Risque d'électrocution !** Si l'unité moteur ou le cordon / la prise est entré en contact avec un liquide, enfilez immédiatement des gants en caoutchouc secs et débranchez immédiatement l'appareil. Ne le remettez pas en marche avant d'avoir fait vérifier son bon fonctionnement et sa sécurité par Solis ou par un service agréé par Solis.
2. Ne manipulez jamais et ne branchez ou débranchez jamais l'appareil avec des mains ou pieds mouillés ou humides.
3. Vérifiez avant la mise en service que la tension indiquée sur la plaque signalétique de l'appareil correspond à la tension de secteur. Nous vous recommandons de ne pas brancher l'appareil à une multiprise.
4. N'apportez aucune modification à l'appareil, au cordon, à la prise ou aux accessoires.
5. Utilisez l'appareil exclusivement comme indiqué dans ce mode d'emploi pour presser le jus d'agrumes. L'appareil n'est pas conçu pour être utilisé à l'extérieur et doit être protégé de l'humidité.
6. Ne laissez pas pendre le cordon sur le rebord d'une table afin que l'appareil ne risque pas de tomber. Prenez soin que ni

le cordon ni la prise n'entrent en contact avec des surfaces chaudes comme p.ex. une plaque de cuisson ou un radiateur ou avec l'appareil lui-même.

7. Placez le cordon de manière à ce que personne ne puisse trébucher dessus. Tenez-le à l'écart d'objets pointus.
8. Déroulez toujours entièrement le cordon avant de le brancher dans la prise secteur.
9. Ne tenez jamais l'appareil par le cordon. Ne tirez pas sur le cordon et ne posez pas d'objets dessus. Ne tirez jamais sur le cordon, mais seulement sur la prise, pour débrancher l'appareil.
10. Nous vous conseillons de ne pas utiliser de rallonge électrique. Ne placez jamais l'appareil directement en-dessous d'une prise électrique.
11. Tenez l'appareil à l'écart de sources de chaleur telles qu'une gazinière, un four ou autre appareil dégageant de la chaleur. N'utilisez jamais l'appareil sur une surface mouillée ou chaude. Ne placez jamais l'appareil à proximité d'une source d'humidité, de chaleur ou d'une flamme nue. Tenez-le à l'écart d'objets ou appareils mobiles.
12. Pendant son utilisation, l'appareil doit être placé sur un plan de travail fixe, plat, propre, sec, stable et résistant à l'humidité. Le presse-agrumes risque de bouger et de vibrer pendant son utilisation, c'est pourquoi il est recommandé de ne pas placer l'appareil trop près du bord d'une table.
13. Tenez un écart d'au moins 20 cm entre l'appareil et les murs, rideaux ou autres matériaux et objets et prenez soin que l'air puisse circuler librement autour de l'appareil.
14. Ne couvrez jamais l'appareil avec des tissus ou similaire lorsqu'il est en marche. Ne placez rien sur le presse-agrumes.
15. Ne placez jamais l'appareil là où il risque de tomber dans de l'eau ou d'entrer en contact avec de l'eau ou autres liquides (p.ex. dans ou à côté d'un évier).

16. L'appareil n'est pas conçu pour une utilisation à l'extérieur. L'appareil ne doit pas entrer en contact avec la pluie. N'utilisez pas l'appareil dans un véhicule ou sur un bateau.
17. Débranchez toujours l'appareil lorsque celui-ci n'est pas utilisé, doit être nettoyé ou n'est pas sous surveillance. Afin de garantir une protection supplémentaire lors de l'utilisation d'appareils électriques, nous vous recommandons un disjoncteur différentiel (DDR). Nous conseillons d'utiliser un interrupteur de sécurité avec une sensibilité différentielle de maximum 30 mA. Demandez conseil à votre électricien.
18. Avant de débrancher l'appareil de la prise secteur, veuillez toujours vérifier que l'appareil est éteint (l'interrupteur MARCHE/ARRET doit être sur la position « 0 »).
19. Ne laissez jamais le presse-agrumes sans surveillance lorsqu'il est en marche. Risque d'accident en cas d'utilisation inappropriée !
20. N'essayez jamais d'attraper un appareil qui est tombé dans l'eau ou tout autre liquide. Enfilez toujours des gants en caoutchouc secs puis débranchez l'appareil avant de le sortir de l'eau ou autre liquide. Ne le remettez pas en marche avant d'avoir fait vérifier son bon fonctionnement et sa sécurité par Solis ou par un service agréé par Solis.
21. Le bloc moteur, le cordon et la prise ne doivent jamais être immergés dans de l'eau ou autre liquide ou y entrer en contact.
22. N'exposez pas l'appareil directement au soleil.
23. N'introduisez jamais d'objets ou d'outils dans les ouvertures de l'appareil. Risque d'endommagement de l'appareil ou d'électrocution.
24. Avant de monter ou démonter des éléments, éteignez toujours l'appareil et débranchez-le.
25. Ne mettez jamais l'appareil en marche sans agrumes, c'est-à-dire que vous ne devez jamais mettre l'appareil en marche à vide.

26. Avant de brancher l'appareil et de l'utiliser, vérifiez qu'il soit bien assemblé. Si ce n'est pas le cas, l'appareil ne se mettra éventuellement pas en marche.
27. N'appuyez jamais sur le cône directement avec vos mains nues ! Vous risqueriez de vous blesser sérieusement !
28. Ne secouez pas et ne déplacez pas l'appareil lorsqu'il est en marche. Ne déplacez jamais l'appareil lorsqu'il est branché ! Avant de déplacer l'appareil, nous vous recommandons de patienter jusqu'à ce que le cône soit à l'arrêt complet, d'éteindre et de débrancher l'appareil et de vider le tamis ainsi que le récupérateur de jus.
29. N'utilisez l'appareil que comme indiqué dans ce mode d'emploi. Utilisez exclusivement les accessoires fournis ou recommandés par Solis, un accessoire inapproprié ou une mauvaise utilisation peut entraîner un endommagement de l'appareil, un incendie, un court-circuit ou des dommages corporels.
30. Ne mettez jamais l'appareil en marche au moyen d'une minuterie externe ou d'une télécommande.
31. L'appareil est destiné à un usage **privé** et non commercial.
32. Retirez tous les matériaux d'emballage et autocollants ou étiquettes (à l'exception de la plaque signalétique) avant d'utiliser votre appareil pour la première fois.
33. Vérifiez avant chaque utilisation l'état de votre presse-agrumes pour être sûr que l'appareil lui-même, le cordon ou la prise ne soit pas endommagé et qu'aucun élément ne se soit détaché.
34. Afin d'éviter une électrocution, n'utilisez pas l'appareil si le presse-agrumes lui-même, le cordon ou la prise sont endommagés ou si l'appareil présente une quelconque panne, s'il est tombé ou est endommagé ou si des éléments se sont détachés. **Afin d'éviter tout risque**, n'effectuez jamais les réparations vous-même, mais rapportez l'appareil chez Solis ou un service après-vente autorisé par Solis qui le vérifiera, le réparera ou effectuera un entretien mécanique et électrique.

35. Les personnes ayant un handicap physique, sensoriel ou mental et les personnes inexpérimentées, ainsi que les enfants, ne sont pas habilités à utiliser le presse-agrumes, à moins qu'ils ne soient surveillés par une personne responsable de leur sécurité ou que celle-ci les ait instruits sur la façon d'utiliser l'appareil. De plus ils doivent avoir bien compris quels sont les dangers que l'appareil présente et comment il peut être utilisé en toute sécurité. Les enfants ne sont pas autorisés à nettoyer et entretenir l'appareil sans surveillance. L'appareil ne peut en aucun cas être utilisé ou nettoyé par des enfants de moins de 8 ans. Tenez l'appareil et le cordon à l'écart des enfants de moins de 8 ans.
36. Tenez l'appareil ainsi que le cordon à l'écart des enfants et animaux domestiques.
37. Les enfants doivent être surveillés pour qu'ils ne jouent pas avec le presse-agrumes.
38. Avant d'éteindre l'appareil avec l'interrupteur MARCHE/ARRET, patientez tout d'abord toujours jusqu'à ce que le cône soit à l'arrêt complet afin de ne pas endommager l'appareil.
39. Ne placez jamais rien sur l'appareil lorsqu'il est en marche ou rangé.
40. Débranchez toujours l'appareil après chaque utilisation afin de l'éteindre complètement.
41. L'appareil doit être nettoyé après chaque utilisation. Référez-vous pour cela aux consignes indiquées dans le chapitre « Nettoyage et entretien » page 35 de ce mode d'emploi.
42. Nettoyez le châssis simplement avec un chiffon sec ou légèrement humide. N'utilisez jamais de produits d'entretien agressifs ou récurant pour nettoyer l'appareil.
43. Si vous soulevez ou déplacez l'appareil, tenez-le toujours au niveau de son socle. Débranchez toujours tout d'abord l'appareil et videz le tamis / le récupérateur de jus et le bac égouttoir. Déplacez l'appareil toujours avec beaucoup de précaution, ne le secouez pas et ne le jetez pas, vous risqueriez de l'endommager.

44. Pendant l'utilisation, maintenez toujours vos mains, doigts, cheveux, vêtements, bijoux ou ustensiles de cuisine à l'écart du cône et ne les placez pas à l'intérieur de l'appareil. Risque de blessures !
45. Soyez toujours très prudent lors de l'utilisation du presse-agrumes – Ne placez jamais vos doigts, mains, cheveux, vêtements, bijoux ou ustensiles de cuisine à proximité des éléments rotatifs ou mobiles.
46. Maintenez également vos mains et doigts à l'écart de la charnière du bras articulé pendant que l'appareil est en marche ou lorsque vous voulez le déplacer.
47. Après avoir utilisé l'appareil pendant 10 minutes, nous vous recommandons de toujours faire une pause de 10 minutes pour éviter une surchauffe du moteur.
48. Si vous constatez une odeur ou un bruit inhabituel, éteignez l'appareil et débranchez-le. Ne le remettez pas en marche avant d'avoir fait vérifier sa fonctionnalité et sa sécurité par Solis ou un service après-vente agréé par Solis.
49. **Attention** : Avant de nettoyer l'appareil, de monter ou démonter des éléments de l'appareil, celui-ci doit être tout d'abord à l'arrêt complet, puis éteint et débranché. Risque de blessures si vous ne respectez pas cette consigne.

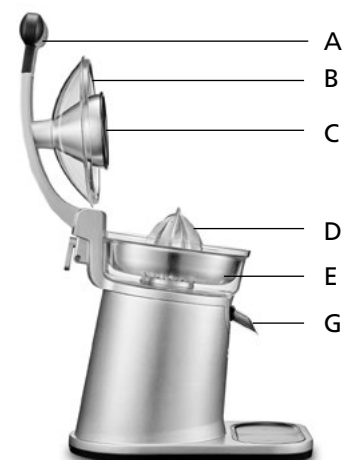

▲ DESCRIPTION DE L'APPAREIL

- A Bras articulé**
Grâce au bras articulé en métal massif, vous pouvez exercer la pression optimale sur les fruits et récupérer le jus sans effort : Dès que le fruit est ainsi pressé contre le cône, le système de démarrage automatique se déclenche ; Avec poignée softtouch. **Attention :** N'exercez pas trop de pression afin de ne pas surcharger le moteur. Le jus ne sera pas extrait plus rapidement parce que vous exercez plus de pression.
- B Couvercle de protection contre la poussière**
Le couvercle transparent peut être monté si souhaité entre le bras articulé et le cône et protège l'appareil contre la poussière et les saletés lorsqu'il est fermé avec le levier de verrouillage bloqué ou rangé ; Peut être lavé en machine.
- C Pousse-agrumes**
Le pousse-agrumes peut être simplement retiré pour être nettoyé puis remis en place ; Peut être lavé en machine. Pour retirer le pousse-agrumes, tournez-le vers la droite jusqu'à la butée et détachez-le du bras articulé. Pour le remettre en place, remontez-le dans l'ordre inverse.
- D Cône**
Cône massif en aluminium coulé sous pression ; Extrait la quantité maximale de jus, quelque soit la taille des agrumes.
- E Tamis de récupération de la pulpe avec orifices de petite taille pour obtenir un jus avec peu de pulpe**
En acier inoxydable ; Peut être lavé en machine.
- F Récupérateur de jus**
Recueille le jus puis le fait couler à travers le bec verseur dans un verre ou un récipient placé en-dessous du bec ; Peut être lavé en machine.
- G Bec verseur**
Peut être rabattu vers le haut après utilisation pour éviter de goutter.
- H Bloc moteur**
En aluminium coulé sous pression ; Avec moteur puissant de 360 watt et sept pieds en caoutchouc pour un maintien stable.
- I Bac égouttoir**
Le bac égouttoir amovible peut être facilement retiré du bloc moteur pour être nettoyé ; Peut être lavé en machine.
- J Tamis de récupération de la pulpe avec orifices de grande taille pour obtenir un jus avec beaucoup de pulpe**
En acier inoxydable ; Peut être lavé en machine.
- K Levier de verrouillage**
Grâce au levier de verrouillage vous pouvez ranger l'appareil en toute sécurité avec le bras articulé rabattu et le couvercle de protection contre la poussière pour économiser de la place et le protéger de la poussière.
- L Interrupteur MARCHE/ARRET avec témoin**
- M Compartiment du cordon**
Grâce au dispositif d'enroulement du cordon situé sous le socle, vous pouvez ranger le cordon en toute sécurité et en économisant de la place.

▲ AVANT LA PREMIERE MISE EN SERVICE

- Avant la première mise en service, lavez le couvercle de protection contre la poussière, le pousse-agrumes, le cône, les deux tamis, l'entraîneur, le bac égouttoir et le récupérateur de jus avec le bec verseur dans de l'eau de vaisselle chaude avec une éponge douce. Respectez pour cela les consignes indiquées dans le chapitre « Démontage de l'appareil » page 33 et le chapitre « Nettoyage et entretien » page 35 de ce mode d'emploi.



▲ MONTAGE DE L'APPAREIL

1. Vérifiez que l'appareil n'est pas branché.
2. Placez le levier de verrouillage sur la charnière du bras articulé vers le bas (position 6 heures), le bras articulé se soulève.
3. Placez l'entraîneur au-dessus de l'axe d'entraînement.
4. Placez le récupérateur de jus sur l'entraîneur / l'axe d'entraînement du socle de l'appareil. Prenez soin que le bec verseur soit placé dans l'orifice semi-circulaire situé sur la face avant du châssis de l'appareil.
5. Placez ensuite un des deux tamis dans le récupérateur de jus. Le bombement carré situé au milieu du tamis doit être placé au-dessus des encoches carrés du récupérateur de jus, pour que le récupérateur de jus et le tamis s'emboîtent bien l'un dans l'autre (situés tous les deux en face du bras articulé).
6. Placez ensuite le cône sur l'entraîneur / l'axe d'entraînement, il glisse vers le bas grâce à son poids.
7. Pour installer le pousse-agrumes dans le bras articulé, enfoncez légèrement la pièce de raccordement du pousse-agrumes dans le support prévu à cet effet et situé sur la face inférieure du bras. Tournez le pousse-agrumes dans le sens inverse des aiguilles d'une montre jusqu'à la butée pour que la pièce de raccordement soit vissée dans le support. **Conseil** : Si vous voulez également installer le couvercle de protection contre la poussière, placez tout d'abord l'orifice du couvercle au-dessus de la pièce de raccordement du pousse-agrumes. Les encoches de la pièce de raccordement doivent glisser dans les échancrures de l'orifice du couvercle.



8. Placez le bac égouttoir dans le socle de l'appareil.
9. Vérifiez alors encore que le bec verseur soit rabattu vers le bas et qu'il se trouve ainsi sur la position de versement.
10. L'appareil est alors prêt à l'emploi dès que vous le branchez dans une prise secteur et que vous le mettez en marche avec l'interrupteur MARCHE/ARRET.

▲ MISE EN SERVICE

1. Vérifiez que votre presse-agrumes Solis a été correctement assemblé comme décrit dans ce mode d'emploi.
2. Coupez les agrumes en deux en prenant soin de les couper dans la transversale et non pas dans la longueur d'une extrémité pointue à l'autre afin d'obtenir de meilleurs résultats et plus de jus.

Remarque : Certains agrumes, tels que p.ex. les mandarines, peuvent avoir des extrémités plus pointues. Nous vous conseillons de couper éventuellement les extrémités pointues pour garantir un meilleur contact avec le pousse-agrumes.

3. Branchez l'appareil dans une prise murale appropriée. Mettez l'appareil en marche avec l'interrupteur MARCHE/ARRET (position I), le témoin orange situé sur l'interrupteur s'allume. Placez alors un verre ou un récipient sous le bec verseur.
4. Placez une moitié de l'agrumes, avec le côté coupé en bas, sur le cône et enfoncez la pulpe sur la pointe du cône.
Attention : Si vous exercez pour cela trop de pression, vous activez le système de départ automatique et le cône se met à tourner !
5. Tenez le bras articulé par sa poignée et enfoncez-le lentement dans un mouvement continu jusqu'à ce que le pousse-agrumes entre en contact avec le zeste de l'agrumes. Dès que le contact est établi et qu'il existe une certaine pression, le moteur se met en marche automatiquement et le cône se met à tourner. Le jus est extrait de l'agrumes et s'écoule à travers le bec verseur dans le verre ou le récipient. La pulpe et les pépins restent dans le tamis.
6. Etant donné que le Solis Citrus Press Station travaille de manière très efficace, le jus peut être extrait de l'agrumes en seulement quelques secondes. Vous pouvez soulever après très peu de temps le bras articulé dans la position la plus élevée possible et le moteur s'arrête automatiquement.
7. Retirez la moitié de fruit vide du cône et videz si besoin le tamis. Répétez les étapes 4 à 6 pour presser les autres moitiés d'agrumes.

Attention :

- N'exercez pas trop de pression sur le bras articulé, la pression doit être inférieure à 3 kg. Exercez la pression pendant maximum 15 secondes puis relâchez-la pendant également 15 secondes.
- Lorsque l'appareil a été en marche pendant 10 minutes, nous vous recommandons de toujours effectuer une pause de 10 minutes.

Remarques :

- Grâce aux deux tamis, vous pouvez choisir si vous voulez obtenir plus ou moins de pulpe dans votre jus.
Plus de pulpe : Utilisez le tamis avec les orifices de grande taille (J).
Moins de pulpe : Utilisez le tamis avec les orifices de petite taille (E).
- Videz le tamis dès qu'il est plein avec de la pulpe et des pépins.
- Si vous voulez vider le tamis pendant l'utilisation de l'appareil, éteignez l'appareil avec l'interrupteur MARCHE/ARRET, débranchez-le, relevez le bras articulé sur la position la plus élevée, rabattez le bec verseur vers le haut et retirez avec précaution le cône et le tamis. Videz et lavez le tamis et le cône puis replacez-les dans l'appareil, avant de rebrancher l'appareil et de le remettre en marche pour continuer de presser des agrumes.
- Prenez soin que le tamis ne soit jamais trop plein, car cela empêche l'appareil de fonctionner de manière optimale et cela risque de l'endommager.
- Si la taille des fruits vous paraît trop grande ou trop petite pour le pousse-agrumes, les fruits peuvent quand même être placés sur le cône et pressés à la main pour ainsi mettre l'appareil en marche. Vous pouvez pour cela laisser le bras articulé relevé. Vous pouvez ainsi presser toute sorte d'agrumes avec cet appareil.

▲ DEMONTAGE DE L'APPAREIL

1. Eteignez toujours tout d'abord l'appareil avec l'interrupteur MARCHE/ARRET (position 0) et débranchez-le.
2. Soulevez le bras articulé en l'éloignant du bloc moteur jusqu'à ce qu'il soit sur la position la plus élevée possible. Fermez le bec verseur en le rabattant vers le haut pour qu'il soit sur la position anti-goutte.
3. Tenez le bras articulé et retirez le pousse-agrumes et éventuellement le couvercle, s'il a été préalablement installé, en tournant le pousse-agrumes dans le sens inverse des aiguilles d'une montre puis en le retirant.
4. Soulevez prudemment le récupérateur de jus avec le tamis à pulpe et le cône. Retirez le cône et le tamis du récupérateur au-dessus d'un évier pour enlever plus facilement les restes de pulpe.
5. Retirez également le bac égouttoir de l'appareil.
6. Nettoyez les différents éléments comme indiqué dans le chapitre « Nettoyage et entretien » page 35.

Remarque : Si un peu de jus s'est écoulé sur le plan de travail, nous vous recommandons de le nettoyer immédiatement afin de ne pas endommager le support.

▲ CONSEILS

Bon à savoir sur les jus de fruits fraîchement pressés :

- Un jus de fruit fraîchement pressé n'a pas seulement un goût naturel, frais et délicieux, il est avant tout également très sain. Un jus de fruit fraîchement pressé contient une multitude de vitamines et minéraux essentiels et sains qui sont très rapidement absorbés dans la circulation sanguine. Le corps et l'organisme sont ainsi alimentés en très peu de temps en vitamines et substances nutritives. Particulièrement grâce à sa haute teneur en vitamine C, le jus d'agrumes s'avère être une arme qui a fait ses preuves contre les rhumes et la grippe.
- Afin que le corps garde les vitamines le mieux possible, nous vous recommandons de boire le jus aussitôt après l'avoir pressé pour ne pas perdre ses précieuses vitamines.

Bon à savoir sur les fruits appropriés et leur entreposage :

- Utilisez exclusivement des fruits frais pour faire du jus de fruit.
- Optez pour des fruits avec un zeste ferme et lisse, sans partie abîmée.
- Particulièrement les pamplemousses de taille moyenne, les oranges, les citrons jaunes et verts sont faciles à presser.
- Les agrumes peuvent être entreposés dans un endroit sec à température ambiante. Si vous voulez garder les fruits plus longtemps frais, nous vous recommandons de les mettre au réfrigérateur.

▲ NETTOYAGE ET ENTRETIEN

- Avant de démonter l'appareil ou de le nettoyer, vérifiez toujours qu'il est débranché. Cela est également valable lorsque vous montez l'appareil ou le rangez.
- Comme décrit ci-dessous, il est nécessaire de nettoyer soigneusement tous les revêtements et les éléments de l'appareil qui sont entrés en contact avec des aliments.
- Nous vous recommandons de laver aussitôt après utilisation tous les éléments amovibles (bac égouttoir, récupérateur de jus avec bec verseur, tamis, cône, pousse-agrumes – éventuellement couvercle de protection contre la poussière – et entraîneur) avec de l'eau chaude pour éliminer la pulpe encore humide et les pépins. Séchez tous les éléments à l'air libre avant de les remettre en place dans l'appareil.
- Pour un nettoyage en profondeur nous vous recommandons de laver tous les éléments détachables dans de l'eau de vaisselle chaude. Tous les éléments amovibles peuvent également être lavés en machine.
- Le bloc moteur et le bras articulé doivent être soigneusement nettoyés avec un chiffon légèrement humide. Laissez tous les éléments sécher avant de les remettre dans l'appareil. Ne plongez jamais le bloc moteur, le cordon ou la prise dans de l'eau ou autres liquides.

Remarques :

- Rincez ou lavez tous les éléments amovibles aussitôt après utilisation. La pulpe séchée des agrumes est difficile à nettoyer et peut entraîner des tâches. Si des tâches apparaissent, nettoyez les surfaces concernées avec du liquide vaisselle non dilué et un chiffon humide. Rincez ensuite l'accessoire et séchez-le soigneusement.
- Ne passez pas le tamis à pulpe ou les autres éléments amovibles à la javel. Les éléments de l'appareil ne peuvent pas être exposés à des températures trop élevées pour les stériliser.
- N'utilisez jamais de détergents agressifs pour nettoyer le bloc moteur et les différents éléments de l'appareil – Vous risqueriez d'abîmer le revêtement.
- Tous les éléments amovibles peuvent également être lavés en machine.

▲ STOCKAGE

- Pour ranger l'appareil en économisant le plus de place possible, nous vous recommandons de ranger l'appareil nettoyé et sec, avec le couvercle mis en place. Appuyez ensuite sur le bras articulé pour l'abaisser et verrouillez-le sur la position fermée en tournant le levier de verrouillage d'un quart de tour vers la droite, sur la position 4 heures.
- Entrez le presse-agrumes nettoyé et assemblé en position verticale dans un endroit sec et frais, de préférence dans son emballage d'origine. Ne placez rien sur l'appareil ou le carton pendant.



Levier de verrouillage ouvert :
Le bras articulé est relevé.



Levier de verrouillage fermé :
Le bras articulé est rabattu au-dessus
du cône.

▲ CARACTERISTIQUES TECHNIQUES

No. de modèle	FB-616SA, Type 8454
Description du produit	Presse-agrumes
Tension/fréquence	220–240 V~ / 50/60 Hz
Puissance	360 watt
Rotation	120 tours / minute
Dimensions (l × h × p)	env. 18 × 28 × 31 cm
Poids	env. 4,1 kg

Sous réserve de modifications techniques.

▲ DEPANNAGE

Problème	Dépannage
L'appareil ne fonctionne pas.	<ul style="list-style-type: none"> – Est-ce que l'appareil a été branché dans une prise secteur en bon état de fonctionnement ? – Est-ce que l'interrupteur MARCHE/ARRET a été placé sur la position I ? – Est-ce que le cône a été enfoncé ? – Avez-vous correctement monté le cône et le pousse-agrumes sur l'appareil ? – Avez-vous correctement installé le tamis à pulpe et le récupérateur de jus ? – Est-ce que la protection contre la surcharge du moteur s'est déclenchée (voir explication ci-dessous) ?
La protection contre la surcharge du moteur s'est déclenchée.	<ul style="list-style-type: none"> – Votre Solis Citrus Press Station est équipé d'une protection contre la surcharge afin de protéger le moteur. Si le moteur s'arrête après une utilisation prolongée ou après avoir pressé des fruits dont le jus est difficile à extraire, débranchez l'appareil et laissez-le refroidir pendant 15 minutes. Une fois que l'appareil est refroidi, vous pouvez le remettre en marche. – Remarque : Afin de réinitialiser la protection de surcharge du moteur, il est absolument nécessaire d'éteindre l'appareil et de le débrancher ! Patientez ensuite pendant 10 minutes avant de rebrancher l'appareil et de le remettre en marche. – Malgré cette protection intégrée contre la surcharge du moteur, nous vous recommandons de ne pas utiliser l'appareil pendant une période prolongée sans pause et de toujours presser de petites quantités à la fois. Respectez toujours une pause de 10 minutes après avoir utilisé l'appareil pendant 10 minutes.

▲ ELIMINATION



EU 2012/19/EU

Indications sur l'élimination réglementaire du produit conformément à la directive EU 2012/19/EU.

Après usage, l'appareil ne doit pas être éliminé avec les ordures ménagères normales. Vous devez l'apporter dans un centre local de collecte des déchets ou chez un revendeur qui l'éliminera de façon appropriée. Contrairement à une élimination inappropriée, l'élimination séparée des appareils électriques et électroniques permet d'éviter les éventuelles conséquences négatives sur l'environnement et la santé et autorise la réutilisation et le recyclage des composants, ainsi que des économies d'énergie et de matières premières significatives. Afin d'attirer clairement l'attention sur l'obligation d'élimination réglementaire de l'appareil, celui-ci porte un symbole représentant un conteneur à ordures barré.

Solis of Switzerland SA se réserve le droit d'apporter à tout moment des modifications techniques et de présentation, ainsi que de procéder à des modifications visant à l'amélioration du produit.

SOLIS HELPLINE

Cet article se distingue par sa longévité et sa fiabilité. Si un dysfonctionnement devait tout de même survenir, appelez-nous tout simplement. Il arrive souvent qu'une panne soit facile à réparer sans difficulté grâce au bon conseil et à la bonne astuce, sans que l'appareil doive être envoyé chez un réparateur. Nous vous conseillons et vous aidons volontiers. Les coordonnées se trouvent à la fin de ce mode d'emploi.

Gardez l'emballage d'origine pour un transport ou une expédition éventuellement nécessaire du produit.

▲ NORME DI SICUREZZA IMPORTANTI

Prima dell'uso del spremiagrumi "Citrus Press Station" di Solis, si prega di leggere attentamente queste istruzioni per l'uso, in modo da conoscere e saper utilizzare bene l'apparecchio. Conservare accuratamente queste istruzioni e, in caso di passaggio dell'apparecchio, consegnarle al nuovo proprietario.

Utilizzando apparecchi elettrici, sono da osservare, per la Sua sicurezza, le seguenti misure di precauzione:

1. Per evitare scosse elettriche, l'unità motore, il cavo di alimentazione o la spina di alimentazione non devono entrare in contatto con acqua o altri liquidi. **Rischio di scosse elettriche!** Se l'unità motore o il cavo di alimentazione o la spina dell'apparecchio dovessero venire a contatto con liquidi, rimuovere con guanti di gomma asciutti immediatamente la spina dalla presa di corrente. Non mettere di nuovo in funzione, prima che Lei abbia fatto esaminare la funzionalità e sicurezza da Solis o da un centro servizio autorizzato da Solis.
2. Non utilizzare mai l'apparecchio o scollegare risp. collegare il cavo di alimentazione con mani o piedi bagnati.
3. Prima della messa in funzione, verificare che la tensione indicata sulla targhetta di identificazione dell'apparecchio corrisponda alla vostra tensione di rete. Si consiglia di non utilizzare il dispositivo con una presa multipla.
4. Non effettuare nessuna variazione all'apparecchio, al cavo elettrico, alla spina o agli accessori.
5. Utilizzare l'apparecchio solo come descritto in questo manuale per spremere agrumi. Non usare all'aria aperta e proteggerlo dall'umidità.
6. Non lasciare che il cavo di alimentazione penda dal bordo del tavolo, affinché l'unità non possa essere tirata giù. Assicurarsi che né il cavo né la spina entrino in contatto con superfici calde, come una stufa o un radiatore e con l'apparecchio stesso.
7. Posizionare il cavo di alimentazione in modo che nessuno possa inciamparvi. Tenere il cavo di alimentazione lontano da oggetti appuntiti.
8. Srotolare sempre completamente il cavo di alimentazione prima di collegare la spina di alimentazione alla presa.
9. Non tirare o trasportare l'apparecchio per il cavo di alimentazione e non appoggiare nulla sul cavo di alimentazione. Non tirare mai il cavo di alimentazione per scollegare l'apparecchio dalla rete elettrica, ma staccare tirando la spina di alimentazione.
10. Si consiglia di non utilizzare una prolunga con questo apparecchio. Non posizionare l'apparecchio direttamente sotto una presa di corrente.
11. Tenere lontano l'apparecchio da gas bollente, forni bollenti o altri apparecchi che emanano calore o altri fonti di calore. Non utilizzare mai l'apparecchio su superfici umide o bollenti. Non posizionare l'apparecchio nelle vicinanze di umidità, calore e fiamme aperte. Tenere l'apparecchio lontano da parti o apparecchi mobili.
12. Durante l'uso, il dispositivo deve poggiare su una superficie di lavoro salda, uniforme, pulita, asciutta, stabile e resistente all'umidità. Durante l'uso, il dispositivo potrebbe vibrare e scivolare. Pertanto non utilizzare mai lo spremiagrumi in prossimità di un bordo del tavolo.
13. Mantenere una distanza minima di 20 cm tra l'unità e le pareti, tende o altri materiali e oggetti e assicurarsi che l'aria intorno all'unità possa essere in grado di circolare liberamente.
14. Non coprire l'apparecchio con panni o simili mentre è in funzione. Non mettere nulla sul spremiagrumi.
15. Non posizionare mai il dispositivo in modo che possa cadere in acqua o entrare in contatto con l'acqua rispettivamente altri liquidi (ad esempio vicino o accanto a un lavandino).

16. Il dispositivo non è progettato per uso esterno. Il dispositivo non deve entrare in contatto con la pioggia. Non utilizzare in veicoli o su imbarcazioni.
17. Staccare la spina sempre quando l'apparecchio è fuori uso o incustodito, o quando deve essere pulito. Si raccomanda l'uso di un interruttore differenziale (FI-Interruttore di sicurezza) per fornire una protezione aggiuntiva quando si usano apparecchiature elettriche. Si consiglia di utilizzare un interruttore di sicurezza con una corrente di funzionamento nominale massima di 30 mA. Per la consulenza di un esperto, rivolgersi ad un elettricista.
18. Prima di scollegare l'apparecchio dalla rete, controllare sempre che l'apparecchio sia spento (l'interruttore ON/OFF deve essere nella posizione "0").
19. Non lasciare mai lo spremiagrumi incustodito durante il funzionamento! Per un uso non appropriato esiste pericolo di ferimento!
20. Non afferrare mai l'apparecchio caduto in acqua o altri liquidi. Staccare sempre con guanti di gomma asciutti la spina prima di estrarlo dall'acqua o altri liquidi. Non riprendere in funzione l'apparecchio se non è stato prima portato a Solis o a un centro di assistenza autorizzato Solis per controllare la sua funzionalità e sicurezza.
21. Non immergere mai l'unità motore, il cavo di alimentazione o la spina di alimentazione in acqua o altri liquidi, né portarli a contatto con acqua.
22. Posizionare l'apparecchio in modo che non sia soggetto ai raggi diretti del sole.
23. Non infilare mai oggetti o attrezzi appuntiti o affilati nelle aperture dell'apparecchio. L'apparecchio potrebbe essere danneggiato e vige pericolo di scossa elettrica!
24. Prima di collegare o rimuovere parti, spegnere sempre l'alimentazione e scollegare il cavo di alimentazione.

25. Non utilizzare mai il dispositivo senza agrumi, cioè non accendere mai l'apparecchio vuoto.
26. Assicurarsi sempre che l'unità sia correttamente assemblata prima di collegarla a una presa di corrente e metterla in funzione. In caso contrario, il dispositivo potrebbe non essere operativo.
27. Non premere mai il cono di spremitura con la mano! Ci si potrebbe ferire seriamente!
28. Non scuotere o riposizionare il dispositivo mentre è in uso. Non spostare mai il dispositivo collegato! Prima di spostare il dispositivo, è necessario attendere che il cono di spremitura smetta di ruotare, spegnere l'apparecchio, estrarre la spina di alimentazione e svuotare il filtro raccogli polpa e la vaschetta raccogli succo.
29. Utilizzare l'apparecchio soltanto come descritto in queste istruzioni per l'uso. Utilizzare solo gli accessori inclusi o raccomandati da Solis, un accessorio sbagliato o un uso improprio potrebbe danneggiare l'apparecchio, portare a incendio, scossa elettrica o danni a persone.
30. Non mettere mai in funzione il dispositivo con un timer esterno o un telecomando.
31. L'apparecchio è concepito soltanto per l'utilizzo **domestico** e non per un impiego commerciale.
32. Rimuovere e eliminare tutti i materiali di imballaggio e tutti gli adesivi o etichette (ad eccezione della targhetta di identificazione) prima di utilizzare il dispositivo per la prima volta.
33. Prima di ogni utilizzo, controllare che il dispositivo stesso, il cavo di alimentazione e la spina di alimentazione del spremiagrumi siano intatti e che nessuna parte si sia staccata.
34. Per evitare una scossa elettrica, non utilizzare l'apparecchio quando lo spremiagrumi stesso, il cavo o la spina di alimentazione sono danneggiati o l'apparecchio presenta ulteriori disturbi, sia caduto o altrimenti danneggiato o se delle parti

si sono staccate. **Per evitare pericoli**, non effettuare mai riparazioni da soli, ma consegnarlo a Solis o a un centro di assistenza autorizzato Solis per l'ispezione, la riparazione e la manutenzione meccanica ed elettrica.

35. Persone le cui capacità fisiche, sensoriali o mentali siano ridotte o persone inesperte così come bambini non devono utilizzare l'apparecchio, a meno che esse abbiano potuto beneficiare, attraverso l'intermediazione di una persona responsabile della loro sicurezza, di istruzioni riguardanti l'uso dell'apparecchio. Inoltre, devono aver capito esattamente i possibili pericoli e come il dispositivo possa essere utilizzato in modo sicuro. Pulizia e manutenzione dell'apparecchio non devono essere eseguiti da bambini senza sorveglianza. Il dispositivo non deve essere in alcun caso utilizzato o pulito da bambini sotto gli 8 anni. Il dispositivo e il cavo di alimentazione devono essere tenuti lontani dai bambini di età inferiore agli 8 anni.
36. Tenere il dispositivo con il cavo di alimentazione lontano da bambini e animali domestici.
37. I bambini devono essere sorvegliati, in modo che non giochino con l'apparecchio.
38. Prima di spegnere il dispositivo con l'interruttore ON/OFF, attendere sempre fino al cono di spremitura smetta di ruotare, altrimenti l'unità viene danneggiata.
39. Non posizionare nulla sul dispositivo mentre è in funzione o viene conservato.
40. Dopo ogni uso staccare sempre la spina di alimentazione, solo così il dispositivo viene spento in modo permanente.
41. Il dispositivo deve essere pulito dopo ogni utilizzo. Si prega di fare riferimento alle istruzioni nella sezione "Pulizia e manutenzione" a pagina 53 di questo manuale.
42. Pulire l'alloggiamento solo con un panno asciutto o leggermente umido. Durante la pulizia non usare mai detergenti aggressivi, abrasivi o corrosivi.

43. Durante il sollevamento o il riposizionamento dell'apparecchio, afferrare sempre lo spremiagrumi alla base. Scollegare sempre prima la spina di alimentazione e svuotare il filtro raccogli polpa / la vaschetta raccogli succo. Spostare sempre l'unità con cura, non scuoterla o lanciarla, potrebbe essere danneggiata.
44. Tenere sempre le mani, le dita, i capelli, i vestiti, i gioielli o gli utensili da cucina lontani dal cono di spremitura durante il funzionamento e non toccarlo mai. Rischio di lesioni!
45. Fare sempre molta attenzione durante la spremitura – non avvicinare le dita, le mani, i capelli, i vestiti, i gioielli o gli utensili da cucina alle parti rotanti e in movimento.
46. Tenere le dita e le mani lontane dalla cerniera della leva di pressione mentre l'unità è in funzione o quando si sposta l'unità.
47. Quando il dispositivo è rimasto in funzione per 10 minuti, è consigliabile fare una pausa di 10 minuti per evitare il surriscaldamento del motore.
48. Se si notano odori o suoni insoliti, spegnere il dispositivo e scollegare la spina di alimentazione. Non rimettere in servizio il dispositivo prima che Solis o un centro di assistenza autorizzato Solis ne abbiano verificato la funzionalità e la sicurezza.
49. **Attenzione:** Per la pulizia o per montare o smontare parti, il dispositivo deve essere sempre completamente fermo, spento e scollegato dall'alimentazione. Altrimenti c'è il rischio di lesioni.

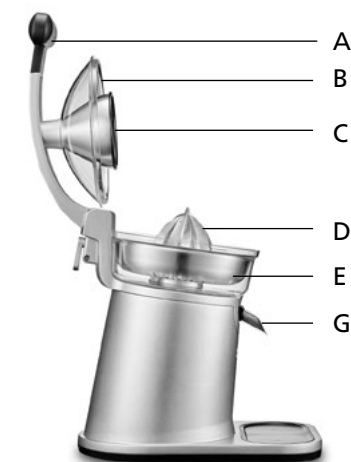
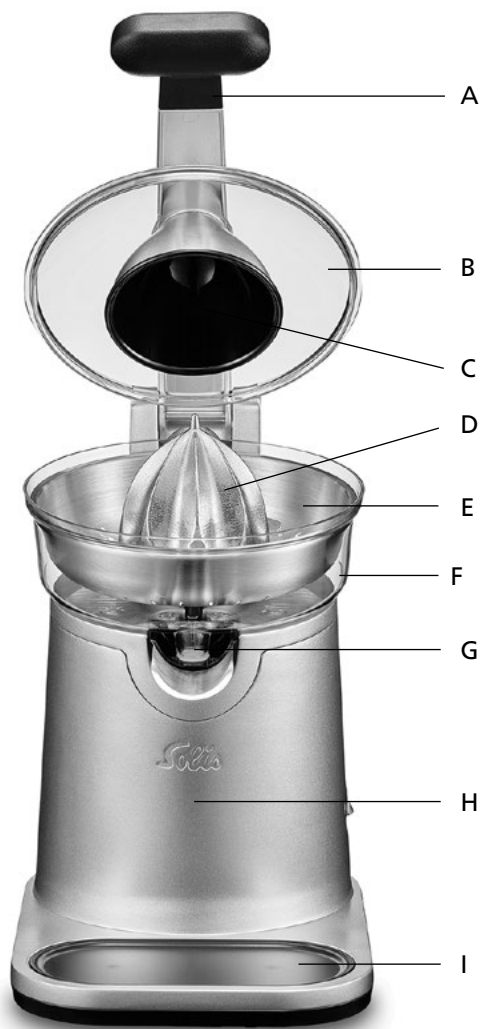

▲ DESCRIZIONE DEL DISPOSITIVO

- A Leva di pressione**
Grazie alla leva di pressione in metallo solido, è possibile esercitare una ottimale pressione sulla frutta ed estrarre succo senza sforzo: non appena la leva e la campanella vengono premuti sul cono di spremitura, viene attivato l'avvio automatico; con impugnatura soft-touch. **Attenzione:** non applicare troppa pressione in modo che il motore non venga sovraccaricato. Il processo di spremitura non può essere accelerato con l'aumento della pressione.
- B Coperchio antipolvere**
Il coperchio trasparente può essere montato opzionalmente tra la leva di pressione e la campanella e protegge il dispositivo in modalità chiusa quando la leva di chiusura è bloccata o durante il deposito da sporco e polvere; lavabile in lavastoviglie.
- C Campanella**
La campanella può essere facilmente rimossa per la pulizia e poi rimontata; lavabile in lavastoviglie. Per rimuovere la campanella, ruotarla verso destra fino in fondo, rimuovendola dalla leva di pressione. Per montare la campanella procedere in ordine inverso.
- D Cono di spremitura**
Cono di spremitura massiccio in alluminio pressofuso pesante; Estrae la quantità massima di succo, indipendentemente dalle dimensioni degli agrumi.
- E Filtro raccogli polpa con aperture piccole per meno polpa nel succo**
In acciaio Inox; lavabile in lavastoviglie.
- F Vaschetta raccogli succo**
Raccoglie il succo della frutta e lo dirige attraverso il beccuccio erogatore nel bicchiere o recipiente predisposto; lavabile in lavastoviglie.
- G Beccuccio erogatore**
Può essere piegato verso l'alto dopo l'uso per evitare che il succo di frutta continui a gocciolare.
- H Unità motore**
In alluminio pressofuso; Con un potente motore da 360 watt e sette piedini in gomma sul fondo per un appoggio sicuro.
- I Vaschetta raccogli gocce**
La vaschetta raccogli gocce rimovibile può essere rimossa dall'unità motore per una facile pulizia; lavabile in lavastoviglie.
- J Filtro raccogli polpa con aperture grandi per molta polpa nel succo**
In acciaio Inox; lavabile in lavastoviglie.
- K Leva di chiusura**
Grazie alla leva di chiusura, il dispositivo può essere riposto in modo salvaspazio, sicuro e resistente alla polvere, con la leva di pressione abbassata e il coperchio antipolvere.
- L Interruttore ON/OFF con spia di funzione**
- M Vano per cavo di alimentazione**
Con l'aiuto del riavvolgitore sotto la base del motore, il cavo di alimentazione può essere riposto in modo sicuro e poco ingombrante.

▲ PRIMA DELLA MESSA IN FUNZIONE

- Prima di utilizzare il dispositivo per la prima volta, risciacquare il coperchio anti-polvere, la campanella, il cono di spremitura, i 2 filtri raccogli polpa, il perno rotante, la vaschetta raccogli-gocce e la vaschetta raccogli succo con beccuccio in acqua tiepida con un panno morbido. Si prega di osservare a riguardo le rubriche "Smontaggio del dispositivo" a pagina 51 e "Pulizia e manutenzione" a pagina 53 di questo manuale.

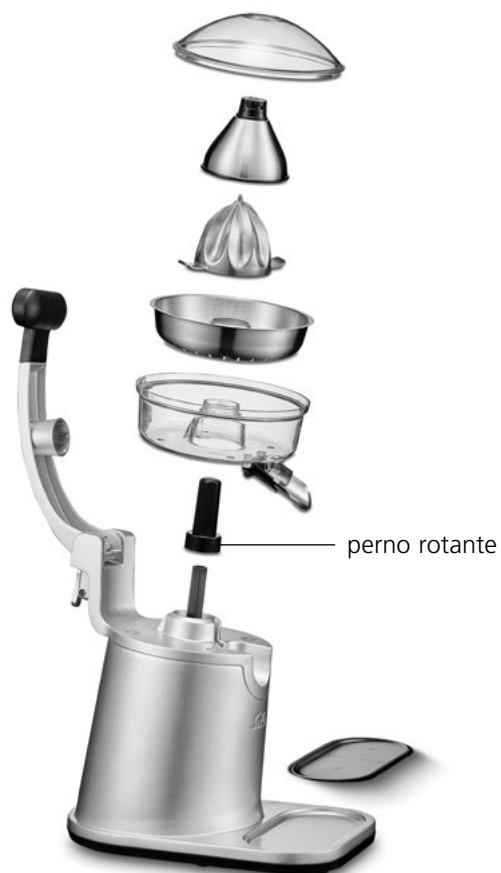

▲ MONTAGGIO DEL DISPOSITIVO

1. Verificare che la spina di alimentazione **non** sia inserita nella presa.
2. Ruotare la leva di chiusura sulla cerniera della leva di pressione verso il basso (posizione ore 6), la leva di pressione scatta verso l'alto.
3. Posizionare il perno rotante sull'asse di azionamento.
4. Collocare la vaschetta raccogli succo sul perno rotante e asse di azionamento della base del motore. Assicurarsi che il beccuccio erogatore sia posizionato nell'apertura semicircolare sulla parte anteriore dell'alloggiamento del motore.
5. Ora posizionare uno dei due filtri raccogli polpa nella vaschetta raccogli succo. Il rigonfiamento angolare nella parte centrale del filtro deve trovarsi sopra al naso angolare della vaschetta raccogli succo, in modo che entrambe le parti si adattino in modo congruente (entrambe si trovano opposte alla leva di pressione)
6. Ora posizionare il cono di spremitura sul perno rotante e asse di azionamento, grazie al suo peso scivola verso il basso.
7. Per installare la campanella sulla leva di pressione, spingere gentilmente il raccordo della campanella nel supporto sulla parte inferiore della leva. Ruotare la campanella in senso antiorario finché non si arresta, in modo che il raccordo sia avvitato nel supporto. **Suggerimento:** se si desidera montare anche il coperchio antipolvere, collocare prima l'apertura del coperchio sul raccordo della campanella. I nasi del raccordo devono scorrere nei rigonfiamenti dell'apertura del coperchio.



8. Collocare la vaschetta raccogli-gocce nella base del dispositivo.
9. Verificare che il beccuccio erogatore sia piegato verso il basso e si trova quindi nella posizione di erogazione.
10. Non appena si collega la spina di alimentazione a una presa di corrente adeguata e si accende l'apparecchio con l'interruttore ON/OFF, il dispositivo è pronto per l'uso

▲ MESSA IN FUNZIONE

1. Controllare che lo spremiagrumi Solis sia stato assemblato correttamente e come descritto.
2. Tagliare gli agrumi a metà. Per una spremitura più efficace, tagliare il frutto trasversalmente e non da una punta all'altra.

Nota: alcuni agrumi, come i mandarini possono avere punte più spesse. Per garantire un contatto ottimale con la campanella, è consigliabile tagliare le estremità appuntite con un coltello.

3. Inserire la spina di alimentazione in una presa a muro adatta. Accendere il dispositivo con l'interruttore ON/OFF (posizione I), la spia di funzione arancione nell'interruttore si illumina. Ora posizionare un bicchiere o un altro recipiente sotto il beccuccio erogatore.
4. Collocare la metà dell'agrume, con il lato tagliato verso il basso, sul cono di spremitura e premere leggermente il frutto nella spina della campanella.
Attenzione: se si applica troppa pressione, si attiva l'avvio automatico e il cono di spremitura inizia a girare!
5. Afferrare la maniglia della leva di pressione e premere lentamente la leva verso il basso con un movimento fluido finché la campanella non viene a contatto con la buccia della frutta. Una volta che questo contatto è avvenuto e si è applicata una certa pressione, il motore si avvierà automaticamente e il cono di spremitura inizierà a girare. Il succo viene estratto dal frutto e scorre attraverso il beccuccio erogatore nel bicchiere o nel recipiente. La polpa e i chicchi vengono catturati nel filtro raccogli polpa.
6. Dal momento che lo spremiagrumi Solis lavora in modo molto efficace, ci vogliono solo pochi secondi perché una metà di frutta venga spremuta. Dopo un breve periodo è possibile riportare la leva di pressione nella posizione più alta e il motore si arresta automaticamente.
7. Rimuovere la metà di frutta vuota dal cono di spremitura e, se necessario, svuotare il filtro raccogli polpa oppure ripetere i passaggi da 4 a 6 per spremere altre metà di frutto.

Attenzione:

- Non esercitare troppa pressione sulla leva; la pressione deve essere inferiore a 3 kg. Premere per un massimo di 15 secondi, quindi rilasciare la pressione per 15 secondi.
- Se il dispositivo è rimasto in funzione per 10 minuti, si raccomanda di fare una pausa di 10 minuti.

Note:

- Grazie ai due filtri raccogli polpa, è possibile scegliere di avere più o meno polpa nel succo.
Più polpa: scegliere il filtro raccogli polpa con aperture grandi (J).
Meno polpa: scegliere il filtro raccogli polpa con aperture piccole (E).
- Una volta che il filtro raccogli polpa è pieno di polpa e semi, dovrebbe essere svuotato.
- Se si desidera svuotare il filtro raccogli polpa durante la spremitura, spegnere il dispositivo con l'interruttore ON/OFF, estrarre la spina di alimentazione, alzare la leva di pressione nella posizione più alta, piegare il beccuccio verso l'alto e rimuovere con cura il cono di spremitura e il filtro raccogli polpa. Svuotare e risciacquare il filtro e il cono di spremitura, quindi rimettere tutto nel dispositivo prima di ricollegarlo e accenderlo per continuare la spremitura.
- Il filtro raccogli polpa non dovrebbe mai essere troppo pieno, altrimenti il dispositivo potrebbe non funzionare in modo ottimale o essere danneggiato.
- Se il diametro del frutto da spremere è troppo grande o troppo piccolo per la campanella, il frutto può comunque essere posizionato sulla campanella e premuto verso il basso con la mano per iniziare la rotazione della spremitura. La leva di pressione può essere ripiegata verso l'alto. In questo modo, praticamente tutti gli agrumi possono essere spremuti.

▲ SMONTAGGIO DEL DISPOSITIVO

1. Spegnere sempre il dispositivo prima con l'interruttore ON/OFF (posizione 0) e scollegare la spina dalla presa.
2. Spingere la leva di pressione verso l'alto, lontano dalla base del motore, finché non si trova nella posizione più alta. Chiudere il beccuccio erogatore spingendolo verso l'alto nella posizione antigoccia.
3. Tenere la leva di pressione e rimuovere la campanella e eventualmente il coperchio antipolvere, se montato, svitando la campanella in senso orario dalla leva di pressione e rimuovendola.
4. Sollevare delicatamente la vaschetta raccogli succo insieme al filtro raccogli polpa e al cono di spremitura. Rimuovere il cono di spremitura e il filtro raccogli polpa sopra un lavandino, in modo che la polpa possa venir facilmente rimossa.
5. Rimuovere anche la vaschetta raccogliocce dal dispositivo.
6. Quindi pulire le singole parti come descritto nel capitolo "Pulizia e manutenzione" a pagina 53.

Nota: Se del succo dovesse gocciolare sulla superficie di lavoro, pulirla immediatamente in modo che la superficie non venga danneggiata.

▲ SUGGERIMENTI

Fatti interessanti relativi alle spremute di frutta fresca:

- Il succo di frutta appena spremuto non solo ha un sapore naturale, fresco e delizioso, ma soprattutto è salutare. Il succo appena spremuto contiene una varietà di vitamine e minerali importanti e sani che vengono assorbiti rapidamente nel flusso sanguigno. Ciò fornisce al corpo e all'organismo vitamine e sostanze nutritive entro pochissimo tempo. Soprattutto, l'alto contenuto di vitamina C rende il succo di agrumi un'arma collaudata contro raffreddori e influenza.
- Per mantenere le vitamine conservate per il corpo, il succo deve essere bevuto subito dopo la pressatura, in modo che le preziose vitamine non vengano perse.

Fatti interessanti relativi ai frutti adeguati e al loro deposito:

- Usa solo frutta fresca per la spremitura.
- Scegliere frutti con una pelle solida e liscia, senza parti avariate.
- Pompelmi di medie dimensioni, arance, limoni o lime possono essere facilmente spremuti.
- Gli agrumi possono essere conservati in un ambiente asciutto a temperatura ambiente. Se si vuole mantenere i frutti freschi più a lungo, si consiglia di conservarli in frigorifero.

▲ PULIZIA E MANUTENZIONE

- Prima di smontare o pulire il dispositivo, controllare sempre che la spina di alimentazione sia scollegata. Naturalmente, questo vale anche se si desidera assemblare o depositare il dispositivo.
- Come descritto di seguito, tutte le superfici e parti che entrano in contatto con alimenti durante la spremitura devono essere accuratamente pulite.
- Immediatamente dopo l'uso, si consiglia di sciacquare tutte le parti rimovibili (vaschetta raccogliocce, vaschetta raccogli succo con beccuccio erogatore, filtro raccogli polpa, cono di spremitura, campanella – eventualmente con coperchio antipolvere – e perno rotante) sotto acqua calda per rimuovere la polpa ancora umida e i semi. Lasciare asciugare tutte le parti all'aria prima di rimontarli.
- Per una pulizia accurata, tutte le parti rimovibili devono essere lavate con acqua tiepida. Tutte le parti rimovibili possono essere pulite anche in lavastoviglie.
- La base del motore e la leva di pressione devono essere puliti accuratamente con un panno leggermente inumidito. Lasciare asciugare completamente tutte le parti prima di rimontarle. Non immergere mai la base del motore, il cavo o la spina in acqua o altri liquidi.

Note:

- Risciacquare o pulire tutte le parti rimovibili immediatamente dopo l'uso. La polpa essiccata degli agrumi è difficile da rimuovere e può causare macchie. Se si presentano macchie, pulire le aree interessate con detersivo per stoviglie liquido non diluito e un panno umido, sciacquare gli accessori e asciugarli accuratamente.
- Non candeggiare il filtro raccogli polpa o altre parti rimovibili. Le parti del dispositivo non possono essere esposte a temperature elevate per la sterilizzazione.
- Non usare mai detersivi o soluzioni aggressivi o abrasivi per pulire la base e le parti del motore – potrebbero graffiare la superficie.
- Tutte le parti rimovibili possono essere pulite anche in lavastoviglie.

▲ CONSERVAZIONE

- Per conservare il dispositivo nel modo meno ingombrante possibile, si consiglia di depositare l'apparecchio pulito e asciutto con il coperchio antipolvere montato. Quindi spingere la leva di pressione verso il basso e bloccarla ruotando la leva di chiusura un quarto di giro verso destra, nella posizione ore 4.
- Conservare lo spremiagrumi pulito e assemblato in posizione verticale in un luogo fresco e asciutto, preferibilmente nella sua confezione originale. Non collocare o mettere nulla sul dispositivo o sulla confezione durante la conservazione.



Leva di chiusura aperta:
La leva di pressione è alzata



Leva di chiusura chiusa:
La leva di pressione è abbassata sul
cono di spremitura

▲ DATI TECNICI

Modello-No.	FB-616SA, Tipo 8454
Descrizione del prodotto	Spremiagrumi
Tensione / Frequenza	220-240 V~ / 50/60 Hz
Potenza	360 Watt
Rotazione	120 giri/min
Dimensioni (L x A x P)	circa 18 x 28 x 31 cm
Peso	circa 4,1 kg

Con riserva di modifiche tecniche.

▲ RISOLUZIONE PROBLEMI

Problema	Soluzione problema
Il dispositivo non funziona.	<ul style="list-style-type: none">- La spina di alimentazione è stata inserita in una presa elettrica funzionante?- L'interruttore ON/OFF è stato premuto sulla posizione I?- Il cono di spremitura è stato premuto verso il basso?- Il cono di spremitura e la campanella sono stati montati correttamente sul dispositivo?- Il filtro raccogli polpa e la vaschetta raccogli succo sono stati installati correttamente?- La protezione da sovraccarico del motore è stata attivata. (Per dettagli vedi sotto)
La protezione da sovraccarico del motore è stata attivata.	<ul style="list-style-type: none">- Per proteggere il motore, lo spremiagrumi Solis è dotato di protezione da sovraccarico. Se il motore si arresta improvvisamente dopo un lungo periodo di utilizzo o per frutta difficile da spremere, scollegare l'apparecchio e lasciare raffreddare l'apparecchio per 15 minuti. Una volta che il dispositivo si è raffreddato, è possibile rimetterlo in funzione.- Nota: per ripristinare la protezione da sovraccarico del motore, è assolutamente necessario scollegare la spina di alimentazione! Attendere poi 10 minuti prima di ricollegare il dispositivo alla rete e rimetterlo in funzione.- Nonostante la protezione da sovraccarico del motore integrata, si consiglia di non spremere troppi frutti in una volta sola, ma sempre in quantità ridotte. Dopo un periodo di funzionamento di 10 minuti, fare sempre una pausa di 10 minuti!

▲ SMALTIMENTO



EU 2012/19/EU

Istruzioni per lo smaltimento del prodotto conforme alle prescrizioni secondo la direttiva EU 2012/19/EU.

Alla fine del ciclo di vita, l'apparecchio non deve essere smaltito insieme ai rifiuti domestici. Lo stesso dovrà essere portato a un centro di raccolta rifiuti locale o a un rivenditore che provvederà al regolare smaltimento. Rispetto a uno smaltimento non conforme, lo smaltimento separato di apparecchi elettrici ed elettronici evita conseguenze negative per l'ambiente e per la salute e consente inoltre il recupero e il riutilizzo di componenti con un risparmio energetico e di materia prima notevole. Per richiamare l'attenzione sull'obbligo di smaltimento regolare dell'apparecchio, lo stesso è contrassegnato con un simbolo di un contenitore di rifiuti barrato.

Solis of Switzerland SA si riserva il diritto di apportare, in qualsiasi momento, modifiche tecniche ed estetiche nonché modifiche atte a migliorare il prodotto.

SOLIS HELPLINE

Questo articolo se contraddistingue per la sua lunga durata e affidabilità. Se dovessero presentarsi dei problemi di funzionamento, non esiti a telefonarci. Spesso, un guasto si risolve senza complicazioni e in modo semplice con il consiglio giusto senza dovere spedire l'apparecchio per ripararlo. Siamo a Sua disposizione per consigli e aiuto. Gli indirizzi di contatto possono essere trovati alla fine di questo manuale.

Conservare la confezione originale di questo articolo, in modo che Lei può utilizzarla per un eventuale e necessario trasporto o spedizione.

▲ IMPORTANT SAFETY PRECAUTIONS

Please read through this user manual thoroughly before using your Solis "Citrus Press Station", so that you become familiar with your appliance and can use it safely. We thoroughly recommend that you keep these instructions and, if you pass the appliance on, that you also hand these instructions to the new owner.

GB For your own safety, please observe the following safety measures when using electrical appliances:

1. To prevent electric shock, neither the motor unit nor the power cord and the power plug must come into contact with water or any other liquids. **Risk of electric shock!** Should the motor unit resp. the power cord or the power plug come into contact with liquid, use dry rubber gloves to immediately pull the power plug from the socket. Do not start using it again before having it checked for functionality and safety by Solis or a service centre authorized by Solis.
2. Do not operate the appliance resp. pull or connect the plug with wet or moist hands or feet.
3. Before using the appliance, check that the voltage stated on the type plate of your appliance matches your mains voltage. We do not recommend operating the appliance with a multi-way plug adapter.
4. Do not make any adjustments to the appliance, cable, plug or accessories.
5. Only use the appliance as described in this manual to juice citrus fruits. Do not use the appliance outdoors and protect it from moisture and wetness.
6. Do not leave the power cable hanging over table edges to prevent the appliance from being pulled down. Make sure that neither the appliance nor the power cord or plug comes into contact with hot surfaces, such as hotplates or a radiator, or that they come into contact with the appliance itself.

7. Install the power cord so that nobody can trip over it. Keep clear of pointed objects.
8. Always fully unwind the power cord before connecting the power plug to the power socket.
9. Never carry the appliance by the power cord and do not place anything on the power cord. Never pull on the power cord to disconnect the appliance from the power mains. Only pull on the plug.
10. We recommend that you do not use an extension cable with this appliance. Do not place the appliance directly underneath a power socket.
11. Keep the appliance away from hot gas, hot ovens and other heat-emitting appliances or heat sources. Never use the appliance on a hot or wet surface. Never place the appliance near moisture, heat and naked flames. Keep the appliance away from moving parts or appliances.
12. During use, the appliance has to be placed on a firm, even, clean, dry, stable and moisture-resistant work surface. Vibration during operation may cause the appliance to move. Therefore do not place the citrus juicer near the edge of a bench or table when in use.
13. Keep a minimum safety distance of 20 cm between the appliance and walls, curtains or other materials and objects and make sure that the air around the appliance can circulate freely.
14. Never cover the appliance with cloths or the like while it is in use. Do not place anything on the citrus juicer.
15. Never place the appliance in such a way that it is at risk of falling into water or coming into contact with water resp. other liquids (e.g. in or near a sink).
16. The appliance is not designed for outdoor use. The appliance must not come into contact with rain. Do not use in vehicles or on boats.

17. Unplug the appliance when it is not in use or unattended, and before cleaning. We recommend the use of a residual current device (RCD safety switch) to ensure additional protection during the use of electrical appliances. It is advisable to use a safety switch with a rated residual operating current of 30 mA maximum. For professional advice consult an electrician.
18. Please always make sure that the appliance is switched off before disconnecting the appliances power plug from the power socket (ON/OFF switch has to be set to the position "0").
19. Do not leave the citrus juicer unattended when in use. Incorrect use may cause injury!
20. Never reach for an appliance that has fallen into water or other liquids. Always use dry rubber gloves to pull the plug before taking it out. Do not start using it again before having it checked for functionality and safety by Solis or a service centre authorized by Solis.
21. Never submerge the motor unit, the power cord and the power plug in water or other liquids or bring the listed parts into contact with water.
22. Place the appliance so that it is never exposed to direct sunlight.
23. Never insert any objects or tool into appliance openings. The appliance may become damaged – danger of electric shock!
24. Always switch the appliance off and disconnect the power plug before attaching or detaching parts of the appliance.
25. Never use the appliance without citrus fruits, meaning letting it run idly.
26. Always make sure that the appliance is correctly assembled before connecting it to a power socket and starting to use it. Should this not be the case, the appliance might not be operational.
27. Never push the juicing cone down with your bare hand! You might be seriously injured!

28. Do not shake or move the appliance while it is in use. Never move the appliance while it is plugged in! You should wait for the juicing cone to stop rotating, switch off the juicer, disconnect the power plug and empty out the pulp filter before moving the appliance.
29. Only use the appliance as described in this manual. Only use with the provided accessories or accessories recommended by Solis, incorrect accessories or misuse can lead to damage of the appliance, fire, electric shock or personal damage.
30. Never use the appliance with an external timer switch or remote control.
31. The appliance is only suited for **domestic** use and not for commercial use.
32. Remove and discard all packaging materials and potential stickers or labels (except for the type plate) before using the appliance for the first time.
33. Check your citrus juicer before every use to make sure that the appliance, the power cord and the power plug are without damage and no parts have come loose.
34. To prevent electric shock, do not use the appliance if the citrus juicer itself, the power cord or the power plug are damaged or if the appliance is faulty in some way, has fallen down, is damaged in any way or if parts of it have come loose. Never attempt repairs yourself but take the appliance to Solis or a service centre authorized by Solis in order to get it inspected, repaired or mechanically and electrically maintained, **in order to avoid a hazard**.
35. People with limited physical, sensorial or mental capabilities as well as unknowing or inexperienced people and children must not use the citrus juicer except when supervised or thoroughly instructed on how to use the appliance by a person responsible for their safety. Additionally, they must be aware of the dangers arising from the appliance and know how to operate it safely. Cleaning and user maintenance of the appliance shall not be

made by unsupervised children. Under no circumstances must the appliance be used or cleaned by children under the age of 8. The appliance and its power cord have to be kept away from children under the age of 8.

- 36. Keep the appliance and the power cord away from children and pets.
- 37. Children must be supervised, so that they do not play with the citrus juicer.
- 38. Before switching the appliance off with the ON/OFF switch, please always wait for the juicing cone to stop rotating, otherwise the appliance might be damaged.
- 39. Do not place anything on the appliance while it is in use or in storage.
- 40. Pull the plug after every use. Only then, the appliance is fully switched off.
- 41. The appliance has to be cleaned after every use. Please refer to the notes given in the section "Cleaning and Care" on page 71 of this manual.
- 42. Only clean the appliance chassis with a dry or slightly moist cloth. Never use aggressive, abrasive or acidic detergents for cleaning.
- 43. When lifting or moving the appliance, always hold the citrus juicer by its base. Always disconnect the power plug first and empty out the pulp filter / the juice collection tray and the drip tray. Always move the appliance very carefully and do not shake or throw it, it might be damaged.
- 44. During use, keep hands, fingers, hair, clothing, jewelry or kitchen tools well away from the juicing cone and never reach in. Risk of injury!
- 45. Always be very careful while juicing – never bring fingers, hands, hair, clothing, jewelry or kitchen tools near the rotating and moving parts.

- 46. Also keep your fingers and hands away from the hinge of the lever press arm when the appliance is in use or being shifted.
- 47. When the appliance has been in use for 10 minutes, you should take a break for at least 10 minutes in any case to prevent the motor from overheating.
- 48. Should you notice any unusual odours or sounds, switch the appliance off and disconnect the power plug. Do not start using it again before having its functionality and safety checked by Solis or a service centre authorised by Solis.
- 49. **Caution:** When cleaning the appliance or when removing resp. inserting parts, the appliance has to be at a complete standstill and be switched off as well as disconnected from the power mains. Otherwise, there is a risk of injury.

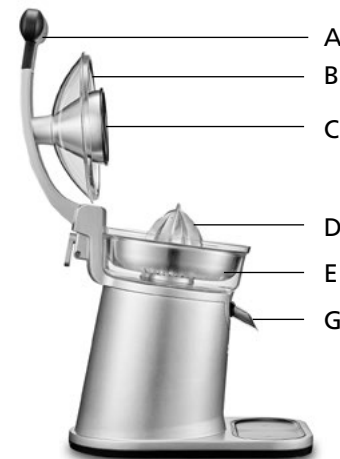
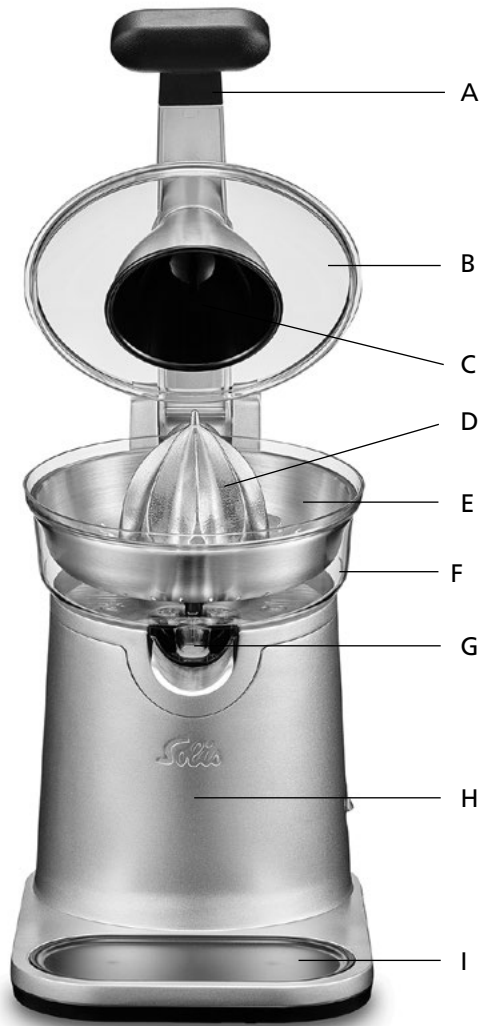

▲ APPLIANCE DESCRIPTION

A Lever press arm

Thanks to the solid metal lever press arm, you can exert optimal pressure on the fruit and extract the juice without any effort: as soon as the fruit is pressed against the juicing cone, the automatic start-up is triggered. The arm is furnished with a soft-touch handle. **Caution:** Do not apply too much pressure to prevent the motor from being overloaded. The juicing process cannot be accelerated by increasing the pressure.

B Dust cover

The transparent cover can optionally be mounted between the press arm and the pressing cone and protects the closed appliance from dirt and dust when the locking lever is locked or during storage; suitable for dishwashers.

C Pressing cone

The pressing cone can be easily removed and reinstalled for cleaning; it is suitable for dishwashers. To remove the cone, turn it to the right until it comes to a stop and remove it from the press arm. To mount the pressing cone, proceed in reversed order.

D Juicing cone

Massive juicing cone made from heavy die-cast aluminium; extracts the maximum amount of juice regardless of the size of the citrus fruit.

E Pulp filter with little openings for small amounts of pulp in the juice

Made from stainless steel; suitable for dishwashers.

F Juice collection tray

Collects the fruit juice and lets it run through the juice spout into the provided glass or container; suitable for dishwashers.

G Juice spout

Can be folded up after juicing to prevent juice from dripping out.

H Motor unit

Made from die-cast aluminium, with a powerful 360 watt motor and seven rubber feet for high stability.

I Drip tray

The removable drip tray can be detached from the motor unit for easy cleaning; suitable for dishwashers.

J Pulp filter with large openings for large amounts of pulp in the juice

Made from stainless steel; suitable for dishwashers.

K Locking lever

Thanks to the locking lever, you can store the appliance saving space with the lever press arm folded down and the dust cover in place. This way, the appliance is protected and shielded from dust.

L ON/OFF switch with function light

M Cord storage compartment

Using the cord spool underneath the motor base, the power cord can be stored safe and saving space.

▲ BEFORE FIRST USE

- Before using the appliance for the first time, please wash the dust cover, the pressing cone, the juicing cone, the two pulp filters, the carrier, the drip tray and the juice collection tray with the spout in warm dishwater with a soft dish-washing rag. For more information, please refer to the sections "Disassembling the appliance" on page 69 and "Cleaning and maintenance" on page 71 of this manual.

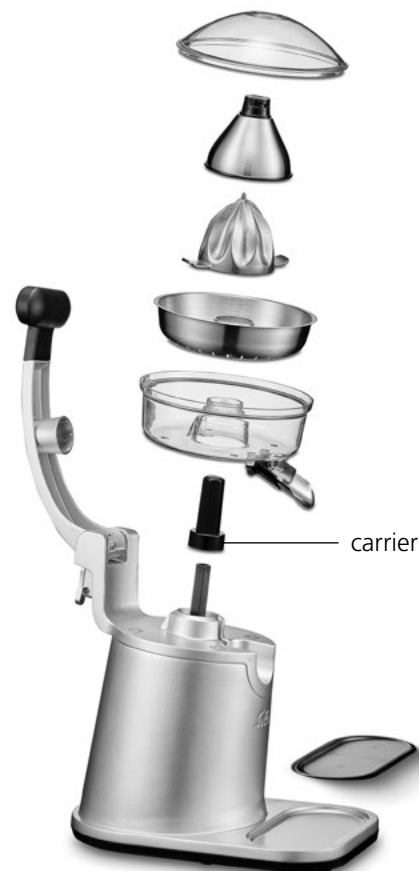

▲ ASSEMBLING THE APPLIANCE

1. Make sure that the power plug is **not** connected to the power socket.
2. Set the locking lever on the hinge of the press arm downwards (to the 6 o'clock position), the press arm folds upwards.
3. Place the carrier over the drive shaft.
4. Place the juice collection tray over the carrier resp. the drive shaft of the motor base. Make sure that the juice spout is placed in the half-round opening on the front of the motor casing.
5. Now, place one of the two pulp filters in the juice collection tray. The angular bulge in the middle part of the sieve must be located above the angular nose of the juice collection tray so that both parts fit into each other congruently (both parts are located on opposite sides of the press arm).
6. Now place the juice cone on the carrier resp. the drive shaft, it slides downwards due to its weight.
7. To mount the pressing cone to the lever press arm, press the connection piece of the pressing cone gently into the fixture at the bottom of the lever. Turn the pressing cone counterclockwise until it comes to a stop, so that the connection piece is screwed into the fixture. **Hint:** If you want to attach the dust cover as well, place the opening of the cover over the connection piece of the pressing cone. The noses of the connection piece must slide into the recesses of the cover opening.



8. Place the drip tray in the appliance base.
9. Make sure that the spout is folded down, meaning it is in the correct position for pouring juice.
10. The appliance is ready for use once you connect the power cord to a suitable power socket and switch the appliance on with the ON/OFF switch.

▲ OPERATION

1. Check if the Solis Citrus Press Station has been assembled correctly in the described way.
2. Cut the citrus fruit in two halves. To squeeze juice more effectively, you should cut the fruit laterally, not lengthwise from end to end.
Note: Some citrus fruits, e.g. mandarines, might have thicker ends. To ensure optimal contact to the juicing cone, it is recommended to clip the pointed ends with a knife.
3. Plug the power plug into a suitable wall outlet. Switch the appliance on with the ON/OFF switch (position I), the orange function light in the switch lights up. Now, place a glass or another container under the juice spout.
4. Place one half of the citrus fruit, with the cut side facing down, on the juicing cone and press the fruit onto the spike of the juicing cone.
Caution: If you apply too much pressure, you engage the automatic activation and the juicing cone starts rotating!
5. Take the lever handle of the press arm and push the lever press arm down slowly in one smooth movement, until the squeezing cone comes into contact with the fruit skin. Once this contact is made and some pressure is applied, the motor will start automatically and the juicing cone will begin spinning. The juice is squeezed from the fruit and runs through the juice spout into the glass resp. the container. The pulp and the pips are collected in the pulp filter.
6. As the Solis Citrus Press Station works very effectively, it will only take a few seconds until one fruit half is juiced. After a short time, you can return the lever press arm into the highest position and the motor will stop automatically.
7. Take the squeezed-out fruit half from the juicing cone and, if necessary, empty out the pulp filter resp. repeat steps 4 to 6 to juice the other fruit halves.

Caution:

- Do not apply too high pressure to the press arm, the pressure should not exceed 3 kg. Press for a maximum of 15 seconds and then stop applying pressure for 15 seconds.
- If the appliance has been in use for 10 minutes, you should take a break of 10 minutes in any case.

Notes:

- Thanks to the two different pulp filters, you can choose between having less or more pulp in your juice.
More pulp: Select the pulp filter with the large holes (J).
Less pulp: Select the pulp filter with the small holes (E).
- The pulp filter should be emptied once it is filled with pulp and pips.
- If you want to empty the pulp filter while juicing, switch the appliance off with the ON/OFF switch, pull the power plug, set the lever press arm to the highest position and carefully remove the juicing cone and the pulp filter. Empty and rinse the filter and the juicing cone and reinstall both parts in the appliance before plugging it back in and switching it on to continue juicing.
- The pulp filter should never be too full, as this hinders the appliance from functioning optimally resp. might cause damage to it.
- Should the diameter of the fruit you wish to juice seem too large or too small for the pressing cone, the fruit can still be placed on the juicing cone and be pressed onto the juicing cone by hand to start the juicing rotation. The lever press arm can remain in its folded-up position. Like this, practically all citrus fruits can be juiced.

▲ DISASSEMBLING THE APPLIANCE

1. Always switch the appliance off with the ON/OFF switch (position 0) first and disconnect the power plug from the power socket.
2. Push the lever press arm up, away from the motor base, until it reaches the highest position. Close the juice spout by folding it up into the no-drip position.
3. Hold the lever press arm and remove the pressing cone and, if mounted, the dust cover by turning the pressing cone out of the lever press arm in a clockwise motion and taking it off.
4. Carefully lift the juice collection tray with the pulp filter and the juicing cone. Remove the juicing cone and the pulp filter from the juice collection tray over a sink so that the pulp leftovers can be easily removed.
5. Take the drip tray out of the appliance.
6. Clean the single parts as described in the "Cleaning and Care" section on page 71.

Note: Should a little bit of juice drip onto the work surface, please always wipe it off immediately to prevent the surface from being damaged.

▲ HINTS

Things to know about freshly squeezed fruit juice:

- Not only does freshly squeezed fruit juice taste natural, fresh and delicious, most of all it is healthy. Freshly squeezed juice contains a number of important and healthy vitamins and minerals that are quickly absorbed into the bloodstream: In a minimum of time, the body is supplied with vitamins and nutrients. Especially its high content of vitamin C makes the juice of citrus fruits a reliable weapon against coughs, sneezes and the flu.
- To preserve the vitamins as best as possible for the body, the juice should be drunk immediately after squeezing it to prevent the precious vitamins from being lost.

Things to know about the proper fruit and how to store it:

- Only use fresh fruits for juicing.
- Select fruits with firm, smooth skin without any spoiled parts.
- Mid-sized grapefruit, oranges, lemons and limes are especially easy to juice.
- Citrus fruits can be stored in a dry environment at room temperature. If you want to keep the fruits fresh for longer periods of time, storing them in the fridge is recommended.

▲ CLEANING AND CARE

- Before disassembling or cleaning the appliance, please always check if the plug has been pulled. Of course, this also applies if you want to reassemble or store the appliance.
- As described below, all surfaces and appliance parts that come into contact with foods while juicing should be cleaned carefully.
- We recommend rinsing all removable parts (drip tray, juice collection tray with juice spout, pulp filter, juicing cone, pressing cone – potentially with dust cover – and carrier) immediately after use in warm water to remove the still-wet pulp and the pips. Let all parts air dry before reassembling them.
- For thorough cleaning, all removable parts should be cleaned in warm dishwasher. All removable parts can be cleaned in the dishwasher.
- The motor base and the lever press arm should be thoroughly cleaned with a slightly moist cloth. Let all parts dry completely before reassembling them. Never submerge the motor base, the power cord or the power plug in water or other liquids.

Notes:

- Rinse or clean all removable appliance parts immediately after use. Dried citrus fruit pulp is difficult to remove and might cause stains. Should any stains appear, wipe the affected areas clean with undiluted dishwashing liquid and a moist cloth. Rinse the accessories and dry everything carefully.
- Do not place the pulp filter or the other removable parts in bleach. For sterilisation, the appliance parts can not be subjected to high temperatures.
- Never use aggressive or scouring detergents or solutions to clean the motor base and the appliance parts – they might scratch the surface.
- All removable parts can be cleaned in the dishwasher.

▲ STORAGE

- To save space when storing the appliance, we recommend storing the cleaned appliance with the dust cover in place. Press the lever press arm down and lock it in the closed position by turning the locking lever a quarter-turn to the right, to the 4 o'clock position.
- Store the cleaned and fully assembled citrus juicer in an upright position at a cool, dark place, best in the original packaging. Do not place anything on the appliance or the packaging while in storage.



Locking lever open:
The lever press arm is in the upper position.



Locking lever closed:
The lever press arm is lowered down to the juicing cone.

▲ TECHNICAL SPECIFICATIONS

Model-No.	FB-616SA, Type 8454
Product description	Citrus Juicer
Voltage/frequency	220–240 V~ / 50/60 Hz
Output	360 Watts
Rotation	120 rpm
Dimensions (W × H × D)	approx. 18 × 28 × 31 cm
Weight	approx. 4.1 kg

Technical changes reserved.

▲ TROUBLESHOOTING

Problem	Solution
The appliance does not function.	<ul style="list-style-type: none"> – Was the power plug connected to a working power outlet? – Was the ON/OFF switch set to the position I? – Was the juicing cone pressed down? – Were juicing cone and pressing cone correctly mounted to the appliance? – Were pulp filter and juice collection tray correctly installed? – The motor overload protection has been triggered. (See below for details)
Motor overload protection has been triggered.	<ul style="list-style-type: none"> – To protect the motor, your Solis Citrus Press Station is fitted with overload protection. Should the juicer suddenly stop after prolonged use or when processing fruits that are hard to juice, pull the plug and let the appliance cool down for 15 minutes. Once the appliance has cooled down, you can start using it again. – Note: To reset the motor overloading protection, it is vital that the appliance is switched off and the power plug is disconnect! Wait for 10 minutes before reconnecting the appliance to the power mains, switching it on and starting to use it again. – In spite of the newly fitted motor overload protection, we recommend not juicing too many fruits in one go but instead always processing them in smaller amounts. Always take a 10 minute break after having the appliance in use for 10 minutes!

▲ DISPOSAL



EU 2012/19/EU

Information for correct disposal of the product in accordance with the European Directive EU 2012/19/EU.

At the end of its working life this equipment must not be disposed of as an household waste. It must be taken to special local community waste collection centres or to a dealer providing this service. Disposing of electrical and electronic equipment separately avoids possible negative effects on the environment and human health deriving from an inappropriate disposal and enables its components to be recovered and recycled to obtain significant savings in energy and resources. In order to underline the duty to dispose of this equipment separately, the product is marked with a crossed-out dustbin.

Solis of Switzerland Ltd reserves the right to carry out technical and visual changes and modifications to improve the product at any time.

SOLIS HELPLINE

This item stands out due to its long-life cycle and reliability. Despite this though, if a malfunction ever occurs, simply give us a call. Often a breakdown can be easily and quickly remedied with the right tip or technique without having to straight away send off the device for repair. We will give you all the advice and practical support you require. The contact addresses can be found at the end of this manual.

Keep the original packaging in a safe place so that you may use it in the event that transportation or shipping of the product becomes necessary.

▲ BELANGRIJKE VEILIGHEIDSAANWIJZINGEN

Lees voordat u uw Solis citruspers "Citrus Press Station" in gebruik neemt aandachtig deze gebruiksaanwijzing om het apparaat te leren kennen en veilig te bedienen. Wij raden u aan om deze gebruiksaanwijzing zorgvuldig te bewaren en te overhandigen aan een eventuele nieuwe eigenaar van het apparaat.

Bij het gebruik van elektrische apparatuur moeten voor uw eigen veiligheid de volgende veiligheidsmaatregelen in acht worden genomen:

1. Om elektrische schokken te voorkomen, mogen de motoreenheid, de netsnoer en de stekker nooit in contact komen met water of andere vloeistoffen. **Risico op een elektrische schok!** Als de motoreenheid, het netsnoer of de stekker in contact komt met een vloeistof, trekt u met droge rubberen handschoenen de stekker onmiddellijk uit het stopcontact. Gebruik het apparaat pas weer als u het door Solis of een door Solis erkend servicepunt heeft laten controleren op een goede en veilige werking.
2. Het apparaat nooit met natte of vochtige handen of voeten bedienen of met natte handen de stekker uit het stopcontact trekken of plaatsen.
3. Controleer voor ingebruikname of de op het typeplaatje van het apparaat aangegeven spanning overeenkomt met de netspanning. Wij raden aan het apparaat niet aan te sluiten op een meervoudig stopcontact.
4. Voer geen wijzigingen uit aan het apparaat, het snoer, de stekker en de accessoires.
5. Gebruik het apparaat uitsluitend zoals beschreven in de gebruiksaanwijzing om sap van citrusvruchten te maken. Bescherm het apparaat tegen vochtigheid en water, en gebruik het apparaat nooit buitenshuis.
6. Laat het snoer niet over de rand van de tafel hangen, zodat het apparaat niet omlaag kan worden getrokken. Zorg ervoor

dat de stroomkabel en stekker niet in contact komen met hete oppervlakken, zoals een kookplaat of een radiator, of met het apparaat zelf.

7. Leg het netsnoer zodanig dat niemand erover kan struikelen. Houd het netsnoer uit de buurt van scherpe voorwerpen.
8. Wikkel het netsnoer altijd volledig af voordat u de stekker in het stopcontact steekt.
9. Trek niet aan het snoer en draag het apparaat niet aan het snoer. U mag ook niets op de stroomkabel plaatsen. Trek nooit aan het snoer om het apparaat uit het stopcontact te halen, maar trek aan de stekker.
10. We adviseren om met dit apparaat geen verlengsnoer te gebruiken. Zet het apparaat niet direct onder een stopcontact.
11. Houd het apparaat uit de buurt van heet gas, hete kachels of andere warmte uitstralende apparaten of warmtebronnen. Gebruik het apparaat nooit op een nat of heet oppervlak. Plaats het apparaat niet in de buurt van vocht, warmte en open vuur. Houd het apparaat uit de buurt van bewegende onderdelen of apparaten.
12. Het apparaat moet tijdens het gebruik op een stevige vlakke, schone, droge, stabiele en vochtbestendige werkoppervlak staan. Het apparaat kan tijdens gebruik vibreren en verschuiven. Daarom mag de citruspers nooit op de rand van een tafel worden gebruikt.
13. Houd minimaal 20 cm afstand tussen het apparaat en muren, gordijnen of andere materialen en voorwerpen en zorg ervoor dat de lucht vrij rond het apparaat kan circuleren.
14. Dek het apparaat nooit af met doeken en dergelijke als het apparaat actief is. Plaats niets op de citruspers.
15. Zet het apparaat nooit zo neer dat het in het water kan vallen of in contact kan komen met water of een andere vloeistof (bijv. in of naast een gootsteen).

16. Het apparaat is niet ontworpen voor gebruik buitenshuis. Het apparaat mag niet met regen in contact komen. Niet gebruiken in voertuigen of op boten.
17. Trek de stekker altijd uit het stopcontact als het apparaat buiten werking is, als er geen toezicht is of als het moet worden schoongemaakt. Wij raden het gebruik van een aardlekschakelaar (FI-veiligheidsschakelaar) aan voor extra bescherming bij het gebruik van elektrische apparaten. Het is raadzaam om een veiligheidsschakelaar te gebruiken met nominale reststroom van maximaal 30 mA. Neem voor deskundig advies contact op met uw elektricien.
18. Controleer altijd of het apparaat is uitgeschakeld voordat u de stekker van het apparaat uit het stopcontact haalt (AAN/UIT-schakelaar moet in de "0"-positie staan).
19. Laat nooit een werkende citruspers zonder toezicht achter! Onjuist gebruik kan tot lichamelijk letsel leiden!
20. Probeer nooit een apparaat te pakken dat in water of in een ander vloeistof is gevallen. Trek altijd eerst met droge rubberen handschoenen de kabelstekker uit het stopcontact voordat u het apparaat uit het water of een andere vloeistof haalt. Gebruik het apparaat pas weer als u het door Solis of een door Solis erkend servicepunt heeft laten controleren op een goede en veilige werking.
21. Dompel de motoreenheid, het netsnoer en de stekker nooit in water of andere vloeistoffen en breng ze ook niet in contact met water.
22. Zet het apparaat zo neer dat het niet aan direct zonlicht wordt blootgesteld.
23. Steek nooit voorwerpen of gereedschap in de openingen van het apparaat. Het apparaat kan beschadigd raken of er kan gevaar voor elektrocutie ontstaan!
24. Schakel het apparaat altijd uit en haal de stekker uit het stopcontact alvorens onderdelen te verwijderen of terug te plaatsen.

25. Gebruik het apparaat nooit zonder citrusvruchten en laat het apparaat nooit leeg werken.
26. Zorg er altijd voor dat het apparaat goed is gemonteerd voor u de stekker in een stopcontact steekt en het apparaat in gebruik neemt. Zo niet kan het apparaat niet in gebruik worden genomen.
27. Druk de sapkegel nooit met uw handen omlaag! U kunt zich ernstig verwonden!
28. Schud of verplaats het apparaat niet tijdens gebruik. Verplaats nooit een met het stopcontact verbonden apparaat! Wacht tot de sapkegel niet meer draait, schakel het apparaat uit, haal de stekker uit het stopcontact en maak de vruchtvleeszeef en de sapopvangbak leeg alvorens het apparaat te verplaatsen.
29. Gebruik het apparaat uitsluitend zoals beschreven in deze gebruiksaanwijzing. Gebruik alleen de meegeleverde of door Solis aanbevolen accessoires. Onjuiste accessoires of misbruik kunnen het apparaat beschadigen of brand, elektrische schokken of lichamelijk letsel veroorzaken.
30. Gebruik het apparaat nooit met een externe timer of afstandsbediening.
31. Het apparaat is uitsluitend geschikt voor **huishoudelijk** gebruik, niet voor commercieel gebruik.
32. Verwijder verpakkingsmateriaal en eventuele stickers of labels (behalve het typeplaatje) voor ingebruikname van het apparaat en zorg voor een adequate afvalverwerking.
33. Controleer uw citruspers voor elk gebruik op de aanwezigheid van losse delen en kijk of het apparaat zelf, het netsnoer en de stekker onbeschadigd zijn.
34. Om elektrische schokken te voorkomen mag u het apparaat niet gebruiken als de citruspers zelf of de kabel of stekker beschadigd is of andere storingen vertoont, gevallen is, anderszins beschadigd is of als er onderdelen loszitten. **Om gevaar te voorkomen** mag u het apparaat nooit zelf repareren. Lever

- het apparaat in bij Solis of een door Solis erkend servicepunt om het te laten controleren, repareren of mechanisch en elektrisch te laten herstellen.
35. Personen met beperkte lichamelijke, zintuiglijke of geestelijke vermogens, of onwetende en onervaren mensen en kinderen mogen de citruspers niet gebruiken, tenzij onder toezicht van een persoon die verantwoordelijk is voor hun veiligheid en hun exacte instructies geeft over het correcte gebruik van dit apparaat. Bovendien moeten ze precies hebben begrepen welke gevaren het apparaat kan opleveren en hoe het op een veilige manier kan worden gebruikt. Het apparaat mag niet door kinderen zonder toezicht worden gereinigd of onderhouden. Het apparaat mag in geen geval door kinderen jonger dan 8 jaar worden gebruikt of gereinigd. Houd apparaat en netsnoer buiten het bereik van kinderen jonger dan 8 jaar.
 36. Houd het apparaat met stroomkabel buiten het bereik van kinderen en huisdieren.
 37. Er moet toezicht worden gehouden op kinderen om te zorgen dat ze niet met de citruspers spelen.
 38. Wacht voor het apparaat uitschakelt met de AAN/UIT-schakelaar eerst tot de sapkegel niet meer draait, anders kan het apparaat beschadigen.
 39. Plaats niets op het apparaat terwijl het apparaat in werking of opgeborgen is.
 40. Trek na elk gebruik altijd de stekker uit het stopcontact. Pas dan is het apparaat helemaal uitgeschakeld.
 41. Het apparaat moet na elk gebruik worden gereinigd. Raadpleeg hiervoor de aanwijzingen in het hoofdstuk "Reiniging en onderhoud" op pagina 17 van deze gebruiksaanwijzing.
 42. Reinig de behuizing van het apparaat alleen met een droge of licht bevochtigde doek. Gebruik nooit agressieve, schurende of bijtende reinigingsmiddelen.

43. Houd de citruspers altijd aan de basis vast wanneer u het apparaat wilt optillen of verplaatsen. Haal altijd eerst de stekker uit het stopcontact alvorens de vruchtvleeszeef/sapopvangbak en de lekbak leeg te maken. Verplaats het apparaat altijd voorzichtig, vermijd schudden of werpen om beschadiging te voorkomen.
44. Houd tijdens gebruik handen, vingers, haar, kleding, sieraden of keukenhulpmiddelen uit de buurt van de sapkegel. Verwondingsgevaar!
45. Wees tijdens het uitpersen altijd alert – houd handen, vingers, haren, sieraden en keukengerei uit de buurt van roterende of bewegende delen.
46. Houd tijdens het gebruik of verplaatsing van het apparaat handen en vingers ook uit de buurt van de scharnier van de persarm.
47. Wanneer u het apparaat gedurende 10 minuten ononderbroken gebruikt, moet u een pauze van 10 minuten inlassen om oververhitting van de motor te voorkomen.
48. Zet bij een abnormale geur of een abnormaal geluid altijd eerst het apparaat uit en haal dan de stekker uit het stopcontact. Gebruik het apparaat pas weer als u het door Solis of een door Solis erkend servicepunt heeft laten controleren op een goede en veilige werking.
49. **Let op:** bij het reinigen, verwijderen of terugplaatsen van onderdelen moet het apparaat altijd eerst volledig tot stilstand zijn gekomen, zijn uitgeschakeld en moet de stekker uit het stopcontact zijn gehaald. Er bestaat immers verwondingsgevaar.

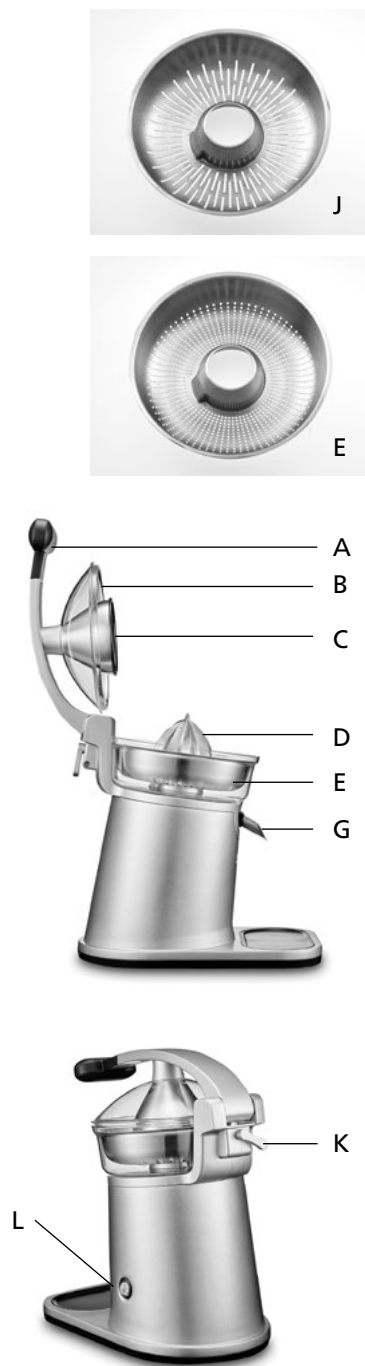

▲ APPARAATBESCHRIJVING

- A Persarm**
Dankzij de massief metalen persarm kunt u optimaal druk op de vruchten uitoefenen en zonder krachtsinspanning sap uitpersen: Zodra de hendel of de perskegel op de sapkegel wordt gedrukt, wordt de automatische start geactiveerd; met soft touch-handgreep. **Let op:** Oefen weinig druk uit om de motor niet te overbelasten. Het persproces wordt door meer druk niet versneld.
- B Stofdeksel**
De transparante deksel kan optioneel worden gemonteerd tussen persarm en perskegel en beschermt het apparaat in gesloten toestand met vergrendelde hendel of tijdens opslag tegen vuil en stof; vaatwasmachinebestendig.
- C Perskegel**
De perskegel kan voor reiniging eenvoudig worden verwijderd en terug worden geplaatst; vaatwasmachinebestendig. Om de perskegel te verwijderen, draait u deze tot aan de aanslag naar rechts en maakt u hem los van de persarm. Om de perskegel te monteren, gaat u in omgekeerde volgorde te werk.
- D Sapkegel**
Massieve sapkegel van zwaar gegoten aluminium; extraheert de maximale hoeveelheid sap, ongeacht de grootte van de citrusvruchten.
- E Vruchtvleeszeef met kleine openingen voor weinig vruchtvlees in het sap**
Gemaakt van roestvrij staal; vaatwasmachinebestendig.
- F Sapvangbak**
Vangt het vruchtensap op en laat deze via de sapuitloop in het daarvoor geplaatste glas of een kom stromen; vaatwasmachinebestendig.
- G Sapuitloop**
Kan na het doorlopen omhoog worden geklapt om nadruppelen van vruchtensap te voorkomen.
- H Motoreenheid**
Van gegoten aluminium; met een sterke 360 Watt-motor en zeven zuignapvoetjes aan de onderkant voor een veilige stand.
- I Lekbak**
De uitneembare lekbak kan uit de motoreenheid worden verwijderd voor een eenvoudige reiniging; vaatwasmachinebestendig.
- J Vruchtvleeszeef met grote openingen voor een ruime hoeveelheid vruchtvlees in het sap**
Gemaakt van roestvrij staal; vaatwasmachinebestendig.
- K Vergrendelingshendel**
Dankzij de vergrendelingshendel kunt u het apparaat plaatsbesparend, veilig en stofvrij opbergen met de persarm neergeklapt en de stofkap op zijn plaats.
- L AAN/UIT-schakelaar met controlelampje**
- M Kabelcompartiment**
Met behulp van de wikkeling onder de motorbasis kan het netsnoer veilig en plaatsbesparend worden opgeborgen.

▲ VOOR INGEBRUIKNAME

- Spoel voor het eerste gebruik de stofdeksel, de perskegel, de sapkegel, de twee vruchtvleeszeven, de meenemer, de lekbak en de sapopvangbak met tuit met warm water af met een zachte vaatdoek. Raadpleeg hiervoor de aanwijzingen in de hoofdstukken "Het apparaat uit elkaar halen" op pagina 87 en "Reiniging en onderhoud" op pagina 89 van deze gebruiksaanwijzing.



NL

▲ HET APPARAAT IN ELKAAR ZETTEN

1. Vergewis u ervan dat de stekker niet in het stopcontact zit.
2. Zet de vergrendelingshendel op het scharnier van de persarm omlaag (6 uur stand), de persarm klappt omhoog.
3. Leg de meenemer over de aandrijfjas.
4. Leg de sapopvangbak over de meenemer resp. de aandrijfjas de motorbasis. Controleer of de uitloop voor het sap in de halve cirkelkeping aan de voorzijde van het motorhuis ligt.
5. Plaats nu één van de twee vruchtvleeszeven in de sapopvangbak. De hoekige uitsparing in het middenstuk van de zeef moet over de hoekige rand van de sapopvangbak liggen zodat beide delen goed in elkaar passen (beide tegenover de persarm).
6. Plaats nu de sapkegel op de meenemer of de aandrijfjas en deze zal dankzij het gewicht omlaag glijden.
7. Om de perskegel in de persarm te plaatsen, drukt u het aansluitstuk van de perskegel voorzichtig in de houder aan de onderkant van de hendel. Draai de perskegel linksom tot aan de aanslag, zodat het verbindingstuk in de houder wordt geschroefd. **Tip:** Als u ook de stofdeksel wilt bevestigen, plaatst u eerst de opening van de deksel over het verbindingstuk van de perskegel. De randen van het verbindingstuk moeten in de uitsparingen van de dekselopening schuiven.



8. Plaats de lekbak op de bodem van het apparaat.
9. Controleer nu alleen nog of de sapuitloop omlaag is geklapt en daarmee in de uitloopstand staat.
10. Het apparaat is klaar voor gebruik zodra u de netstekker in een geschikt stopcontact steekt en het apparaat met de AAN/UIT-schakelaar inschakelt.

NL

▲ INGEBRUIKNAME

1. Controleer of de Solis citruspers correct en zoals beschreven is opgebouwd.
2. Snij de citrusvruchten doormidden, niet van kruin tot kruin, om zo efficiënt mogelijk te kunnen persen.
Opmerking: Een aantal citrusvruchten, zoals mandarijnen hebben mogelijk dikkere kruinen. Voor een optimaal contact met de perskegel is het raadzaam om de kruinen dan even met een mes te verwijderen.
3. Steek de stekker in een geschikt stopcontact. Schakel het apparaat in met de AAN/UIT-schakelaar (positie I). Het rode functielampje van de schakelaar gaat aan. Plaats nu een glas of andere houder onder de sapuitloop.
4. Plaats een helft van de citrusvrucht met de aangesneden zijde naar onderen op de sapkegel en druk de vrucht lichtjes in de punt van de sapkegel. **Let op:** Wanneer u te veel druk uitoefent, wordt de automatische start geactiveerd en begint de sapkegel te draaien!
5. Pak de persarm vast bij de hendel en druk deze langzaam in een vloeiende beweging naar beneden tot de perskegel met de schil van de vrucht in contact komt. Bij dit contact en zodra er wat druk wordt uitgeoefend, wordt de motor automatisch gestart en begint de sapkegel te draaien. Het sap wordt uit de vrucht geperst en stroomt door de sapuitloop in het glas of de kom. Het vruchtvlees en de pitten worden in de vruchtvleeszeef opgevangen.
6. Dankzij de effectieve werking van de Solis citruspers duurt het slechts enkele seconden om een halve vrucht uit te persen. Na een zeer korte tijd kunt u de persarm opnieuw naar de hoogste stand brengen en de motor stopt automatisch.
7. Haal de lege halve vrucht van de sapkegel en maak indien nodig de vruchtvleeszeef leeg of herhaal stappen 4 tot 6 om nog meer halve vruchten uit te persen.

Let op:

- Oefen niet te veel druk uit op de persarm. De druk moet kleiner zijn dan 3 kg. Pers maximaal gedurende 15 seconden en haal vervolgens gedurende 15 seconden de druk van de persarm.
- Wanneer u het apparaat gedurende 10 minuten ononderbroken gebruikt, moet u een pauze van 10 minuten inlassen.

Aanwijzingen:

- U kunt kiezen of u meer of minder vruchtvlees in uw sap wilt met de twee vruchtvleeszeven.
Meer vruchtvlees: Selecteer de vruchtvleeszeef met de grote openingen (J).
Minder vruchtvlees: Kies de vruchtvleeszeef met de kleine openingen (E)
- De vruchtvleeszeef moet leeg worden gemaakt zodra deze vol met vruchtvlees en pitten zit.
- Als u de vruchtvleeszeef tijdens het persen leeg wilt maken, schakelt u het apparaat uit met de AAN/UIT-schakelaar, haalt u de stekker uit het stopcontact, zet u de persarm in de hoogste stand, klapt u de sapuitloop omhoog en haalt u voorzichtig de sapkegel en de vruchtvleeszeef uit het apparaat. Maak de zeef leeg, spoel samen met de sapkegel af en plaats alle delen in het apparaat terug alvorens de stekker in het stopcontact te steken en verder te inschakelen om gaan met uitpersen.
- De vruchtvleeszeef mag niet te vol zitten, anders kan het apparaat niet optimaal functioneren of beschadigd raken.
- Als de diameter van de te persen vrucht te groot of te klein blijkt voor de perskegel, kan de vrucht nog steeds op de sapkegel worden geplaatst en handmatig op de sapkegel worden geperst om de saprotatie te starten. Hiervoor kan de persarm omhoog worden geklapt. Zo kunt u praktisch alle citrusvruchten uitpersen.

▲ HET APPARAAT UIT ELKAAR HALEN

1. Schakel het apparaat altijd eerst uit met de AAN/UIT-schakelaar (positie 0) en trek de stekker uit het stopcontact.
2. Duw de persarm naar boven, weg van de motorbasis, tot hij in de bovenste stand staat. Sluit de sapuitloop door hem naar boven in de druppelstopstand te drukken.
3. Houd de persarm vast en verwijder de perskegel en eventueel de stofkap, indien aanwezig, door de perskegel met de klok mee uit de persarm te draaien en deze te verwijderen.
4. Haal de sapopvangbak samen met de vruchtvleeszeef en de sapkegel voorzichtig omhoog. Spoel eerst de sapkegel en de vruchtvleeszeef goed schoon boven een gootsteen zodat de resten van het vruchtvlees gemakkelijk kunnen worden verwijderd.
5. Verwijder ook de lekbak uit het apparaat.
6. Reinig vervolgens de verschillende onderdelen zoals beschreven in het hoofdstuk "Reiniging en onderhoud" op pagina 89.

Opmerking: Verwijder eventueel op het werkoppervlak gemorst sap om beschadiging van het werkoppervlak te voorkomen.

▲ TIPS

Interessante weetjes over vers geperst vruchtensap:

- Vers geperst vruchtensap smaakt niet alleen natuurlijk, vers en lekker, maar is vooral ook gezond. Vers geperst sap bevat vele belangrijke en gezonde vitamines en mineralen die snel door het lichaam worden opgenomen. Zo worden het lichaam en de organen op korte tijd voorzien van vitamines en voedingsstoffen. Het hoge vitamine C-gehalte in citrusvruchtensap biedt een goede weerstand tegen onder andere verkoudheid en griep.
- Om ervoor te zorgen dat de vitamines voor het lichaam behouden blijven, drinkt men het sap beter meteen na het persen zodat de waardevolle vitamines niet verloren gaan.

NL

Interessante weetjes over de juiste vruchten en hoe deze te bewaren:

- Gebruik uitsluitend verse vruchten om uit te persen.
- Kies vruchten met een vaste, gladde schil, zonder bedorven plekken.
- Middelgrote grapefruits, sinaasappels, citroenen of limoenen zijn het makkelijkst uit te persen.
- Citrusvruchten kunnen in een droge omgeving op kamertemperatuur worden bewaard. Als u ze langer vers wilt houden is het raadzaam om ze in de koelkast te bewaren.

▲ REINIGING EN ONDERHOUD

- Controleer altijd of de stekker uit het stopcontact is gehaald voor u het apparaat uit elkaar gaat haalt of reinigt. Dit geldt natuurlijk ook als u het apparaat gaat opbouwen of wilt opbergen.
- Alle onderdelen en oppervlakken die tijdens het uitpersen met het sap in aanraking komen, moeten zoals hieronder beschreven zorgvuldig worden gereinigd.
- Wij raden aan om onmiddellijk na gebruik alle afneembare delen (lekbak, sapopvangbak met tuit, vruchtvlieszeef, sapkegel, perskegel – eventueel met stofdeksel – en meenemer) onder warm water af te spoelen om het nog natte vruchtvlees en de pitten te verwijderen. Alle onderdelen goed aan de lucht laten drogen, voor u ze weer opbouwt.
- Voor een grondige reiniging moeten alle afneembare onderdelen in warm afwaswater worden gespoeld. Alle verwijderbare delen kunnen ook in de vaatwasser worden afgewassen.
- De motorbasis en de persarm moeten met een licht vochtige doek grondig worden gereinigd. Laat alle onderdelen goed drogen alvorens ze terug te zetten in het apparaat. Dompel de motorbasis, het netsnoer en de stekker nooit onder in water of andere vloeistoffen.

Aanwijzingen:

- Spoel of reinig alle afneembare onderdelen onmiddellijk na gebruik. Droog en aangekoekt vruchtvlees van citrusvruchten is moeilijk te verwijderen en kan verkleuringen veroorzaken. Verwijder eventuele verkleuringen met wat onverdund vloeibaar afwasmiddel en een vochtige doek. Spoel de accessoires goed af en droog ze zorgvuldig.
- Gebruik voor de vruchtvlieszeef of de andere afneembare onderdelen geen bleekmiddelen. De apparaatonderdelen mogen bij het steriliseren niet aan hoge temperaturen worden blootgesteld.
- Gebruik nooit agressieve of schurende schoonmaakmiddelen of -oplossingen om de motorbasis of de onderdelen van het apparaat te reinigen. Zij kunnen krassen op het oppervlak achterlaten.
- Alle verwijderbare delen kunnen ook in de vaatwasser worden afgewassen.

NL

▲ OPSLAG

- Om zoveel mogelijk ruimte te besparen, raden wij u aan om de gereinigde en droge eenheid op te slaan met de stofdeksel. Druk vervolgens de persarm naar beneden en vergrendel in de gesloten stand door de vergrendelingshendel een kwart slag naar rechts te draaien naar de 4-uurspositie.
- Bewaar de gereinigde en opgebouwde citruspers in staande positie op een droge, koele plek, bij voorkeur in zijn originele verpakking. Plaats niets op het apparaat of op de verpakking.



Vergrendelingshendel open:
De persarm staat omhoog.



Vergrendelingshendel gesloten:
De persarm wordt boven de sapkegel
neergelaten.

▲ TECHNISCHE GEGEVENS

Modelnr.	FB-616SA, Type 8454
Productnaam	Citruspers
Spanning/frequentie	220-240 V~/50/60 Hz
Vermogen	360 Watt
Rotatie	120 rpm
Afmetingen (BxHxD)	ca. 18 × 28 × 31 cm
Gewicht	ong. 4,1 kg

Technische wijzigingen voorbehouden.

version 08/19

▲ PROBLEMEN OPLOSSEN

Probleem	Problemen oplossen
Het apparaat werkt niet.	<ul style="list-style-type: none"> – Zit de stekker in een werkend stopcontact? – Is de AAN/UIT-schakelaar in de positie I gezet? – Is de sapkegel naar beneden gedrukt? – Zijn de sapkegel en perskegel goed op het apparaat geplaatst? – Zijn de vruchtveessap en de sapopvangbak juist geplaatst? – De overbelastingsbeveiliging van de motor is geactiveerd. (Oplossingen hiervoor vindt u hieronder)
De overbelastingsbeveiliging van de motor is geactiveerd.	<ul style="list-style-type: none"> – Om de motor te beschermen is uw Solis citruspers uitgerust met een overbelastingsbeveiliging. Mocht de motor na langdurig gebruik of bij moeilijk uit te persen citrusvruchten plotseling stoppen, haal dan de stekker uit het stopcontact en laat het apparaat gedurende 15 minuten afkoelen. U kunt het apparaat weer gebruiken, zodra het afgekoeld is. – Opmerking: om de overbelastingsbeveiliging te resetten is het absoluut noodzakelijk dat u het apparaat uitschakelt en de netstekker uit het stopcontact haalt! Wacht vervolgens 10 minuten alvorens de stekker van het apparaat in het stopcontact te steken, in te schakelen en het apparaat te gebruiken. – Ondanks de geïntegreerde overbelastingsbeveiliging van de motor, raden wij aan om niet te veel vruchten achter na elkaar te persen, maar juist kleinere hoeveelheden per keer te persen. Las na een gebruiksduur van 10 minuten altijd een pauze van 10 minuten in!

▲ VERWIJDERING



EU 2012/19/EU

Aanwijzingen voor correcte verwijdering van het product volgens EU-richtlijn EU 2012/19/EU.

Het afgedankte apparaat mag niet met het huishoudelijk vuil als restafval worden verwerkt. Het afgedankte apparaat moet bij een plaatselijk afvalinzamelpunt of bij de leverancier worden ingeleverd zodat een milieuvriendelijke verwerking wordt gegarandeerd. Door de gescheiden inzameling van elektrische en elektronische apparaten worden mogelijke negatieve gevolgen voor het milieu en de gezondheid voorkomen en kunnen componenten worden hergebruikt of gerecycled, waardoor er veel energie en grondstoffen worden bespaard. Om verplichte afvalverwerking van het apparaat volgens de voorschriften duidelijk onder de aandacht te brengen is hiernaast het symbool van een doorgekruiste afvalbak afgebeeld.

Solis of Switzerland AG behoudt zich het recht voor om te allen tijde technische en optische wijzigingen en modificaties uit te voeren om zijn producten te verbeteren.

SOLIS HELPLINE

Dit apparaat heft een zeer lange levensduur en is erg betrouwbaar. Komt het toch voor dat er een storing optreedt kunt u ons zonder meer bellen. Vaak is het probleem met een tip of met een trucje op te heffen, zonder dat u ons het apparaat hoeft te sturen. Wij adviseren u graag. De contactadressen vindt u aan het einde van deze gebruikshandleiding.

Bewaar de originele verpakking van dit product goed zodat u ze voor eventueel transport of verzending van het product kunt gebruiken.

▲ Solis Kundendienst Helpline

Für Warenretouren und Reparatursendungen nehmen Sie bitte vorgängig mit uns Kontakt auf. Wir werden Ihnen dann gerne die entsprechende Anschrift bekanntgeben. Oder gehen Sie einfach auf www.solis.com.

▲ Solis Helpline – Service d'assistance

Pour tout retour de marchandises ou envoi pour réparations prenez tout d'abord contact avec nous. Nous vous communiquerons alors avec plaisir l'adresse correspondante. Ou rendez-vous simplement sur www.solis.com.

▲ Servizio di assistenza clienti Solis

Per resi di merci e spedizioni di riparazione, La preghiamo di contattarci in anticipo. Saremo lieti di comunicarLe l'indirizzo appropriato. O semplicemente andare su www.solis.com.

▲ Solis customer service

Please contact us in advance of sending in products for return or repair. We will gladly give you the respective address. Alternatively, you can simply visit www.solis.com.

▲ Solis Klantendienst Helpline

Neem contact met ons op alvorens producten te retourneren of voor reparatie te verzenden. U krijgt van ons dan het desbetreffende adres. Of kijk gewoon even op www.solis.com.

CH

Schweiz / Suisse Svizzera

✉ Solis Produzione SA
Centro Solis
Via Penate 4
CH-6850 Mendrisio

Adresse für Warenretouren abweichend – siehe:

Adresse différente pour les retours de produit – voir:

Indirizzo differente per resi di merce - vedi:

www.solis.com

☎ 091-802 90 10

@ support.ch@solis.com

🌐 www.solis.ch

D

Deutschland

✉ Solis Deutschland GmbH
Marienstrasse 10
D-78054 Villingen-Schwenningen

Adresse für Warenretouren abweichend – siehe:

www.solis.com

☎ 0800-724 07 02

@ info.de@solis.com

🌐 www.solis.de

AT

Österreich

✉ Solis Austria
Bruderhofstrasse 10
A-6800 Feldkirch

Adresse für Warenretouren abweichend – siehe:

www.solis.com

☎ 0800-22 03 92

@ info.at@solis.com

🌐 www.solis.at

NL

Nederland

✉ Solis Benelux BV
Stadskade 318
NL-7311 XX
Apeldoorn

Afwijkend adres voor productretouren – zie: www.solis.com

☎ 085-4010 722

@ info.nl@solis.com

🌐 www.solisonline.nl

B LU

België/Belgique Belgien/Luxembourg

✉ Solis Benelux BV
Stadskade 318
NL-7311 XX
Apeldoorn

Address for return shipment of goods differs – please refer to:

Afwijkend adres voor productretouren – zie:

Adresse différente pour les retours de produit – voir:

www.solis.com

☎ +32-(0)2-808 35 82

@ info.be@solis.com

🌐 www.solis.be

INT

International

✉ Solis Produzione SA
Centro Solis
Via Penate 4
CH-6850 Mendrisio
Switzerland

Address for return shipment of goods differs – please refer to

www.solis.com

☎ +41-91-802 90 10

@ support.ch@solis.com

🌐 www.solis.com