

Downloaded from [www.vandenborre.be](http://www.vandenborre.be)

Downloaded from [www.vandenborre.be](http://www.vandenborre.be)

# sodastream® **SOURCE™**

## Instruction Manual

 Please read the Instruction Manual and the Safety Instructions before operating the Soda Maker.



## SMART

Transform water into fizzy, great-tasting, better-for-you soda. Less lugging, less storage and less disposing of bottles and cans. SodaStream is the new way to enjoy the bubbles... without the bottles.



## SIMPLE

Intuitive Snap-Lock bottle mechanism for effortless preparation. Customize your carbonation level with LED indicator. Enjoy great-tasting soda, ready in 30 seconds.



## SODA

60+ great-tasting flavors to choose from. And you've just made the world a better place.

## FOR YOUR SAFETY

⚠ It is important that you read and understand all use and care instructions and the important safety information before operating the Soda Maker.

**IMPORTANT:** THIS SODA MAKER MAY COME WITH A SPECIAL DISHWASHER SAFE CARBONATING BOTTLE IDENTIFIED BY ITS BLUE TINT AND PROMINENTLY MARKED "DISHWASHER SAFE." IF YOU ARE USING A CARBONATING BOTTLE THAT IS NOT MARKED "DISHWASHER SAFE," YOU SHOULD **NEVER** PLACE IT IN THE DISHWASHER OR OTHERWISE EXPOSE IT TO HEAT.

### IMPORTANT SAFEGUARDS

- Close supervision is necessary when the Soda Maker is used near children. Keep out of reach of children.
- ⚠ **WARNING:** If your carbonating bottle is not marked "Dishwasher Safe" - **DO NOT** expose the carbonating bottle to temperatures above 120°F (49°C) or below 34°F (1°C). **DO NOT** wash the carbonating bottle in the dishwasher. **DO NOT** rinse the bottle in hot water and **DO NOT** place the bottle in the freezer. Doing so will compromise the integrity of the carbonating bottle material and may result in serious personal injury.
- ⚠ **WARNING: DO NOT** use the Soda Maker to carbonate any liquids other than plain water. Add flavor only after carbonation.
- ⚠ **WARNING: DO NOT** carbonate with any bottle not specifically designed to work with this Soda Maker. Only SodaStream 1 Liter bottles are designed to work with this Soda Maker.

**SAVE THESE INSTRUCTIONS AND PROVIDE THEM TO ANY SUBSEQUENT USERS BEFORE THE MACHINE IS USED.**

## GENERAL WARNINGS

- **DANGER:** Misuse of this Soda Maker may result in serious personal injury.
- ⚠ **WARNING: DO NOT** use the Soda Maker if it is not in its upright position as dangerous levels of CO<sub>2</sub> may accumulate in the carbonating bottle.
- **DO NOT** carbonate an empty bottle.
- ⚠ **WARNING:** Carbonating bottle must be properly in place before operating the Soda Maker.
- **DO NOT** move Soda Maker during the carbonation process.
- **DO NOT** remove the carbonating bottle during the carbonation process.
- ⚠ **WARNING: DO NOT** use the Soda Maker for anything other than carbonating water. Use of this Soda Maker for any unintended purposes may result in serious personal injury.
- ⚠ **WARNING:** Always use the Soda Maker on a flat, stable, heat-resistant surface away from sources of heat. **DO NOT** place the Soda Maker on a hot surface (e.g. heating plate) and never use it close to an open flame.
- To reduce the risk of personal injury or property damage, any servicing other than cleaning and user maintenance should be performed by a SodaStream-authorized service representative.
- Please note: Small pieces of ice may appear in the water during carbonation when using very cold water. This is normal and the ice will quickly dissolve.

### CO<sub>2</sub> CARBONATORS

- **DANGER:** A CO<sub>2</sub> leak can lead to carbon dioxide poisoning. In the event of a CO<sub>2</sub> leak, ventilate the area and seek immediate medical attention.
- ⚠ **WARNING:** The carbonator should be inspected prior to use for any dents, punctures, or other damage. If any are detected, **DO NOT** use the carbonator and contact a SodaStream-authorized service representative.
- ⚠ **WARNING:** Mishandling the carbonator can result in serious personal injury. Always keep the carbonator away from any heat source and out of direct sunlight.
- The SodaStream 130L carbonator is not compatible with this Soda Maker.
- **DO NOT** transport the Soda Maker with the carbonator in place.
- **DO NOT** tamper with the carbonator in any way.
- **DO NOT** attempt to puncture or incinerate the carbonator.

- **DO NOT** throw the carbonator or cause it to fall.
- **DO NOT** handle a carbonator while it is discharging CO<sub>2</sub>.

## BOTTLES

- **⚠️ IMPORTANT:** THIS SODA MAKER MAY COME WITH A SPECIAL DISHWASHER SAFE CARBONATING BOTTLE IDENTIFIED BY ITS BLUE TINT AND PROMINENTLY MARKED "DISHWASHER SAFE." IF YOU ARE USING A CARBONATING BOTTLE THAT IS NOT MARKED "DISHWASHER SAFE," YOU SHOULD **NEVER** PLACE IT IN THE DISHWASHER OR OTHERWISE EXPOSE IT TO HEAT.
- **⚠️ WARNING: DO NOT** carbonate with any bottle not specifically designed to work with this Soda Maker. Only SodaStream 1 Liter bottles are designed to work with this Soda Maker. SodaStream glass bottles and 0.5 Liter bottles should not be used with this Soda Maker, as they are not designed to work with this model.
- **⚠️ WARNING:** If your carbonating bottle is not marked "Dishwasher Safe" - **DO NOT** expose the carbonating bottle to temperatures above 120°F (49°C) or below 34°F (1°C). **DO NOT** wash the SodaStream carbonating bottle in the dishwasher and **DO NOT** rinse the bottle in hot water. **DO NOT** place the bottle next to a heat source such as your kitchen stove. **DO NOT** leave the bottle in your car. **DO NOT** place the bottle in the freezer. Doing so will compromise the integrity of the carbonating bottle material and may result in serious personal injury.
- **⚠️ WARNING: DO NOT** use carbonating bottle if changes in shape have occurred, as that indicates the bottle is damaged. **DO NOT** use bottles that are scratched, worn, discolored, or damaged in any way.
- **⚠️ WARNING:** SodaStream carbonating bottles are clearly marked with an expiration date near the base of the bottle. **DO NOT** use bottles after this expiration date. Replace and recycle expired bottles in accordance with local recycling laws.
- If your carbonating bottle is marked "Dishwasher Safe," make sure the liquid level is not higher than the fill line before the bottle is placed in the freezer.

## CARBONATION

- **⚠️ WARNING: DO NOT** add flavoring prior to carbonation.
- **⚠️ WARNING: DO NOT** carbonate an empty bottle.
- Close adult supervision is required when the product is used near children.
- Soda Maker must be in an upright position when in use.

## INSIDE THIS GUIDE

Source Overview	3
Get Started	4
Make Sparkling Water	5-7
Make Soda: Add Flavoring	7
Care	8
Replace Your Carbonator & Specifications	8-9
Troubleshooting	9-10
Warranty and Legal Information	11
Français	13
Español	25



[www.twitter.com/sodastreamusa](http://www.twitter.com/sodastreamusa)



[www.facebook.com/sodastream](http://www.facebook.com/sodastream)



[www.youtube.com/user/sodastreamguru](http://www.youtube.com/user/sodastreamguru)

Downloaded from www.vandenborre.be

Downloaded from www.vandenborre.be

## SOURCE OVERVIEW

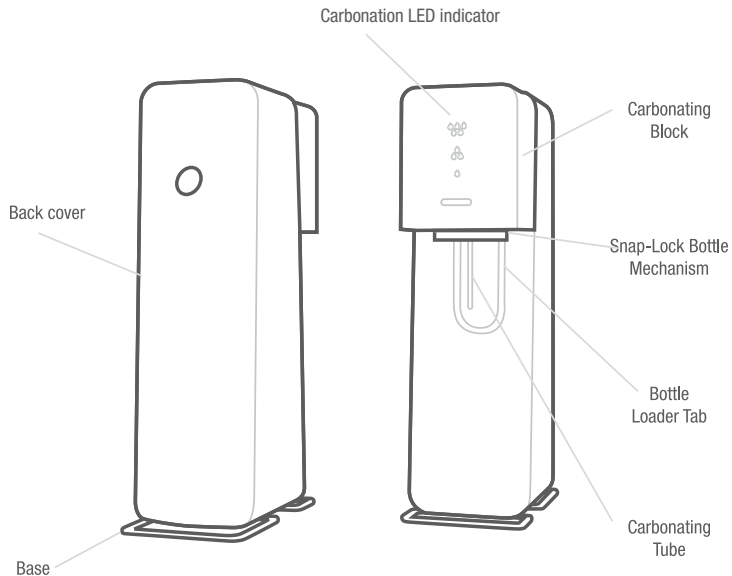

## CONTENTS

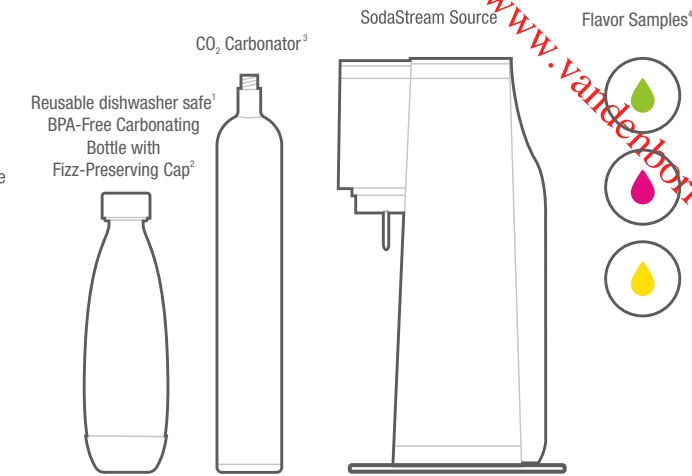

1. A dishwasher safe carbonating bottle may be included. It is identified by its blue tint and "Dishwasher Safe" markings.

2. Actual shape of bottle may differ.

3. Depending on the type of Starter Kit purchased, a mini CO<sub>2</sub> carbonator may be included instead. When empty, the mini CO<sub>2</sub> carbonator can be exchanged for a full size carbonator at participating retailers.

4. Number of flavor samples included may vary.

## GET STARTED – ASSEMBLY

1.

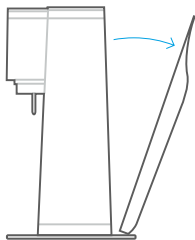

2.

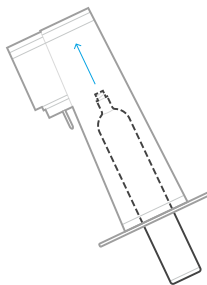

3.

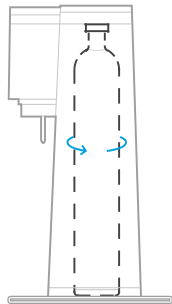

4.

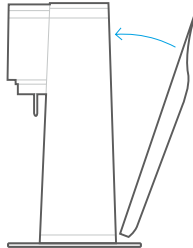

1. Place Soda Maker on a flat, sturdy surface, in an upright position. Remove packaging materials. To remove back cover: Put your index finger in the hole; Grasp back cover and pull away from unit. Set cover aside.
2. Remove seal and cap from carbonator. Tip Soda Maker forward and insert carbonator\* into Soda Maker: first downward into the hole in the base of the Soda Maker, and then upward into the valve fitting.
3. Turn carbonator clockwise until it stops. Hand-tighten only; **DO NOT** use tools.
4. Reinstall back cover: tilt back cover toward you; insert bottom tab into slot and push the cover into place.

\* The 60L carbonator produces up to 60 liters of soda, depending on the level of carbonation and type of soda maker used.

# MAKE SPARKLING WATER

1.

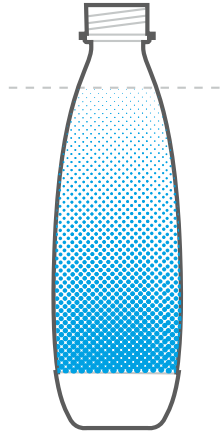

1. Rinse bottle before using it for the first time. Prior to making soda, fill carbonating bottles with tap water up to the fill line. For best results, carbonate with chilled water.

2.

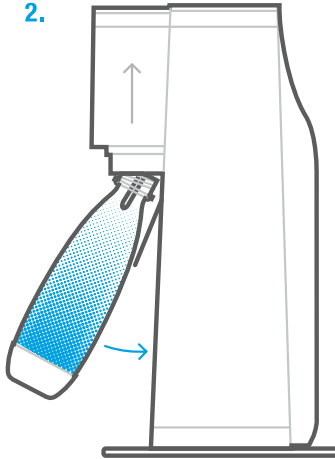

2. To insert bottle, make sure that the carbonating block is in its fully upward position and the bottle loader tab is angled forward. If bottle loader tab is not angled forward, pull it toward you until it clicks. **DO NOT** pull carbonating tube.

3.

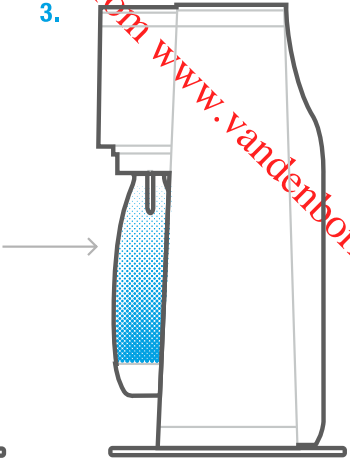

3. Insert bottle neck into the Snap-Lock. Firmly push bottle up and back. The Snap-Lock mechanism will catch the bottle firmly and the bottle will drop to a vertical position.

Downloaded from [www.vandenborre.be](http://www.vandenborre.be)

Downloaded from [www.vandenborre.be](http://www.vandenborre.be)

## MAKE SPARKLING WATER

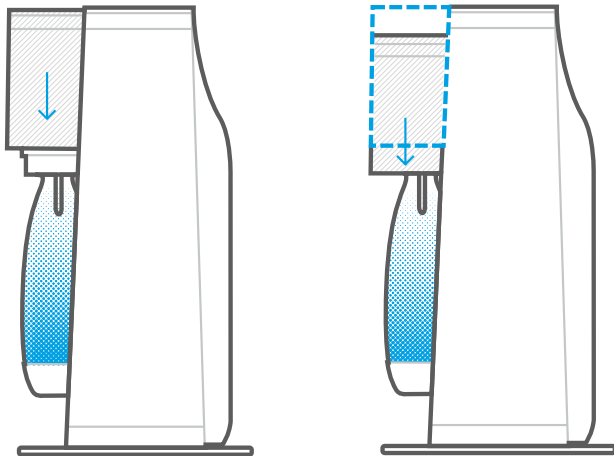

### CARBONATING LEVELS

For **LIGHT FIZZ** – Push down firmly on the carbonating block until the first LED indicator is illuminated. Once the first LED light has been illuminated remove hand pressure from the carbonating block and pull it back to its original position.

For **MEDIUM FIZZ** – Push down firmly on the carbonating block until the first LED indicator is illuminated. Remove hand pressure for one second and then press the carbonating block again until the second LED indicator illuminates. Remove hand pressure and pull the carbonating block back to its original position.



HIGH FIZZ



MEDIUM FIZZ



LIGHT FIZZ

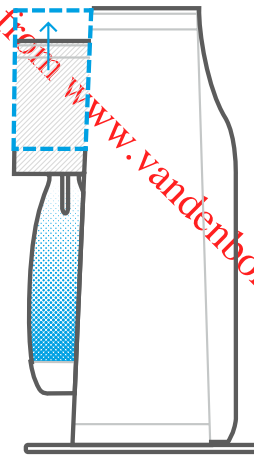

For **HIGH FIZZ** – Follow the instructions for MEDIUM FIZZ, except after the second LED light is illuminated, press the carbonating block for the 3rd time until all three lights are lit. Remove hand pressure and pull the carbonating block back to its original position.

**⚠ WARNING: DO NOT** remove the bottle until you hear the sound of excess CO<sub>2</sub> releasing.



## MAKE SPARKLING WATER

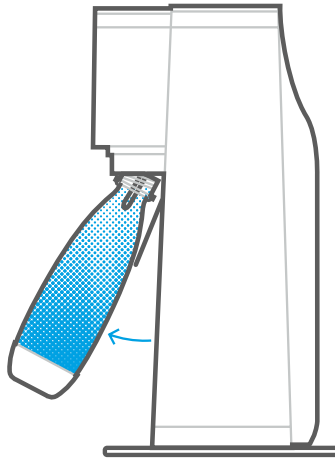

Pull bottle toward you to release bottle from Snap-Lock; the bottle will release automatically. Enjoy your carbonated water or add desired flavor.

## MAKE SODA: ADD FLAVORING

SODA CAP



SODA MIX

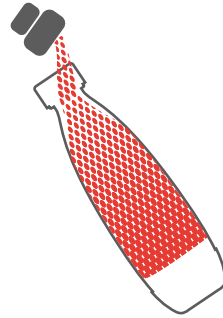

ENJOY!

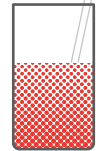
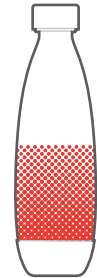

**For Soda Caps:** Place a Soda Cap on the top of the bottle and press firmly. Flavor will be immediately released and dissolved. No need to mix. Remove Soda Cap. Enjoy your soda or place bottle cap and tighten for future consumption.

**For Soda Mix Bottles:** Hold the carbonating bottle at a slight angle and slowly add the desired flavor. Place bottle cap and tighten; then mix with a gentle rolling motion. See Soda Mix bottle for instructions.

Downloaded from www.vandenborre.be

Downloaded from www.vandenborre.be

## CARE

### SODA MAKER

- Never use abrasive cleaners or sharp tools to clean. If needed, use a mild hand dishwashing liquid and a soft, damp cloth to clean. Dry thoroughly before reinstalling.
- Wipe spills in base to keep base dry.
- **DO NOT** place in water or in a dishwasher. Doing so will seriously damage or destroy your Soda Maker.
- **DO NOT** place or store the Soda Maker close to a heat source such as a kitchen stove.

### BOTTLES FOR YOUR SAFETY:

- **⚠ WARNING:** IF YOUR CARBONATING BOTTLE IS NOT MARKED "DISHWASHER SAFE," **DO NOT** WASH CARBONATING BOTTLES IN THE DISHWASHER. IF CARBONATING BOTTLES ARE MISTAKENLY PLACED IN THE DISHWASHER, **DO NOT** USE THEM. THROW THEM AWAY. USING BOTTLES THAT HAVE BEEN PLACED IN THE DISHWASHER OR BOTTLES THAT ARE SCRATCHED, WORN, DISCOLORED, OR DAMAGED IN ANY WAY MAY RESULT IN SERIOUS PERSONAL INJURY.
- If desired, rinse carbonating bottles with cold or lukewarm water, but never rinse with hot water. If needed, use a mild hand dishwashing liquid or SodaStream bottle cleaning tablets and a soft-bristled brush to clean.
- Only if your carbonating bottle is marked "Dishwasher Safe," can it be washed in the dishwasher.
- Every SodaStream carbonating bottle has an expiration date printed on it. **DO NOT** use bottle after this date.

## REPLACE YOUR CARBONATOR

The SodaStream CO<sub>2</sub> Carbonator is provided to you under license. The license allows you to exchange your empty carbonator for a full one at a participating SodaStream-authorized retailer near you.

Replacement bottles are available wherever SodaStream products are sold. Visit us at [www.sodastreamusa.com](http://www.sodastreamusa.com) for a list of local retailers and for ordering information. Follow instructions in "Get Started" to install the new carbonator.

## SPECIFICATIONS

### Machine Rating

Maximum Working Pressure: 145 PSI/10 bar

Maximum Allowed Operating Temperature: 104°F/40°C

Bottle Capacity: 33.8 fl. oz (1.0 Liter)

## FCC Notice

This device complies with Part 15 of the FCC Rules. Operation is subject to the following two conditions:

1. This device may not cause harmful interference.
2. This device must accept any interference received, including interference that may cause undesired operation.

NOTE: This equipment has been tested and found to comply with the limits for a Class B digital device, pursuant to Part 15 of the FCC Rules. These limits are designed to provide reasonable protection against harmful interference in a residential installation. This equipment generates, uses, and can radiate radio frequency energy and, if not installed and used in accordance with the instructions, may cause harmful interference to radio communications. However, there is no guarantee that interference will not occur in a particular installation. If this equipment does cause harmful interference to radio or television reception, which can be determined by turning the equipment off and on, the user is encouraged to try to correct the interference by one or more of the following measures:

- Reorient or relocate the receiving antenna.
- Increase the separation between the equipment and receiver.
- Connect the equipment into an outlet on a circuit different from that to which the receiver is connected.
- Consult the dealer or an experienced radio/television technician for help.

## ICES-003 Class B Notice – Avis NMB-003, Classe B

This Class B digital apparatus complies with Canadian ICES-003.  
Cet appareil numérique de la classe B est conforme à la norme NMB-003 du Canada.

## TROUBLESHOOTING YOUR SOURCE SODA MAKER

Before you call for service, check the list of problems and solutions below:

### SODA MAKER DOES NOT WORK:

- You might be out of gas; replace your carbonator.
- Check that carbonating bottle has been filled up with water to the fill line.
- Ensure that the Soda Maker is always in the upright position.
- Carbonator may be loose. **DO NOT** use tools. Detach the bottle, open the rear cover, and retighten the carbonator. Apply firm pressure but do not over tighten. If the carbonator is already firmly in place, it may be empty. Replace with a full carbonator.
- ⚠ **WARNING:** Use caution when removing carbonator as it may be very cold.

### CANNOT PULL BOTTLE LOADER TAB:

- Make sure carbonating block is in its fully upward position.
- Pull bottle loader tab firmly towards you.

### CANNOT INSERT THE BOTTLE INTO THE SNAP-LOCK:

- Make sure the carbonating block is in its fully upward position.
- Pull the bottle loader tab toward you until it clicks.
- Insert bottle into Snap-Lock.
- Firmly push bottle up and back until it locks.

### CANNOT GET THE BOTTLE OUT:

- Make sure the carbonating block is in its fully upward position.
- Pull the bottle toward you.

### YOU HEAR GAS ESCAPING FROM THE BOTTLE:

- Bottle may not be properly attached. Allow the Soda Maker to finish the carbonation process and then you can detach the bottle and reconnect it, following the instructions in the “Make Sparkling Water” section.
- It is normal to hear a small amount of gas escape at the end of the carbonating process.

### WANT TO RE-CARBONATE A DRINK THAT WAS ALREADY CARBONATED:

- **⚠ WARNING: FOR YOUR SAFETY, NEVER** carbonate again after adding the flavor. You may recarbonate only water, as explained in the “Making Sparkling Water” section.

### YOUR SODA MAKER CONTINUES TO RELEASE GAS AFTER CARBONATION IS FINISHED:

- **⚠ WARNING: DO NOT** REMOVE THE CARBONATOR OR THE BOTTLE. LEAVE THE SODA MAKER IN AN UPRIGHT POSITION. DO NOT TOUCH IT UNTIL YOU NO LONGER HEAR GAS ESCAPING. When the Soda Maker is no longer releasing gas, remove the carbonating bottle, and contact your local SodaStream Customer Service Center.

### YOU HEAR THE SOUND OF LEAKING GAS AFTER INSTALLING A NEW CARBONATOR INTO THE SODA MAKER:

- There may be a pressure leak between the carbonator holder and the valve. Screw the carbonator tighter into its fitting. **DO NOT** use tools.

### YOU EXPERIENCE POOR CARBONATION:

- If you have not yet added flavor, try to carbonate to a higher carbonation level.
- Check the carbonator. You might be out of gas.
- Make sure that you are carbonating chilled water.

### WATER OVERFLOWS FROM THE CARBONATING BOTTLE DURING CARBONATION:

- Check that the carbonating bottle is filled to just below the fill line.
- Verify that the carbonating bottle is firmly installed in the Snap-Lock. Check by gently pulling the bottom of the bottle.

### YOUR SODA IS NOT FLAVORFUL ENOUGH:

- Just add more flavor to taste!
- **DO NOT** re-carbonate after adding the flavor.

### SMALL PIECES OF ICE APPEAR IN THE WATER DURING CARBONATION:

- This is normal and might happen, especially when carbonating very cold water. The ice will quickly dissolve and you can enjoy your drink extra cold!

- **⚠ WARNING:** If you suspect your Soda Maker is damaged, stop using it immediately and call your local SodaStream Customer Service Center.

## LIMITED LIFETIME WARRANTY

Great care has been taken to ensure that your Soda Maker was delivered to you in good condition. SodaStream stands behind its products. We warrant, subject to the terms and conditions set forth in this limited lifetime warranty, that your Soda Maker will be free of defects in materials and workmanship under normal home use for the lifetime of your Soda Maker. Electronic parts, if present in your Soda Maker model, are covered by this warranty for a 36 month period only.

It is recommended that you register your Soda Maker online at [www.sodastreamusa.com](http://www.sodastreamusa.com), or send in the product registration postcard that came with your Soda Maker.

If your Soda Maker malfunctions, and we determine the malfunction was due to faulty workmanship or materials, we will either repair or replace it free of charge, at our discretion. SodaStream may replace your Soda Maker with a reconditioned Soda Maker, or an equivalent one if the model you purchased is no longer available. No refunds shall be given. This limited lifetime warranty is available to consumers located in the US only, if you own a Soda Maker that was purchased at retail in the US for personal, family or household use.

### This warranty DOES NOT cover:

- Abuse, misuse, alteration of the Soda Maker, or commercial use;
- Damage resulting from carbonating liquids other than water;
- Normal wear and tear (e.g. discoloration);
- Product malfunctions that were a result, in whole or in part, of alteration, disassembly, or repair of the Soda Maker by a servicer other than an authorized SodaStream Service Center;
- Damage resulting from the use of Carbonators or Carbonating Bottles other than those approved by SodaStream for use with your Soda Maker;

- Damage resulting from use of the Soda Maker with an adapter valve;
- Damage resulting from the use of an expired Carbonating Bottle;
- Damage caused by accident, shipment or anything other than normal household use;
- The Carbonating Bottles and Carbonators;
- Batteries, if present in your Soda Maker model.

SodaStream is not liable for incidental or consequential damages. The consumers' sole and exclusive remedy shall be repair or replacement according to the terms and conditions of this warranty. Some states do not allow the exclusion or limitation of these damages, so these exclusions may not apply to you. To the extent that this warranty is inconsistent with local law, this warranty shall be deemed modified to be consistent with such local law. You may also have other rights, which vary from state to state. The benefits given to the consumer by this warranty are in addition to other rights and remedies that may be afforded to the consumer by law in relation to this Soda Maker.

### TO OBTAIN WARRANTY SERVICE

If your product is in need of warranty service, please contact SodaStream Customer Service by telephone in the U.S. at 1-800-763-2258, fax at 1-856-667-7893, or contact us via our website at [www.sodastreamusa.com](http://www.sodastreamusa.com). A SodaStream representative will give you specific instructions on how to arrange for the shipment of your Soda Maker, at your expense, to one of our authorized service centers.

### FOR CALIFORNIA RESIDENTS

California residents may also obtain warranty service by returning any malfunctioning Soda Maker directly to a retail store that sells similar SodaStream products. At the retail store's discretion, it may either replace the product or arrange for shipment to a SodaStream repair facility. Product registration is not a prerequisite for warranty protection.

## NON-WARRANTY SERVICE

If SodaStream or its authorized agents determine that the malfunction or damage is not covered by the warranty, SodaStream will repair the Soda Maker only upon payment of the determined repair charge.

## TERMS AND CONDITIONS

Any and all claims, complaints, demands for judgment or legal actions brought hereunder relating to in any way your Soda Maker shall be governed by, and construed in accordance with, the laws of the State of New Jersey without reference to its conflicts of law principles. Purchaser(s) and user(s) irrevocably consent to the jurisdiction of the State and Federal courts located in the State of New Jersey in connection with all actions arising out of or in connection with the Soda Maker. Purchaser(s) and user(s) waive any and all objections that venue in New Jersey is an inconvenient forum. Purchaser(s) and user(s) further agree that he or she will not initiate any action against SodaStream in any other jurisdiction.

## BATTERY REPLACEMENT

If the battery powering the LED lights needs to be replaced, please contact your local SodaStream Customer Service for details on how to replace it. Please do not remove the battery from the Soda Maker yourself.

## CARBONATORS

Your Soda Maker has been designed to operate with a genuine SodaStream carbonator. Use of other CO<sub>2</sub> carbonators is not recommended as they may not be compatible with this SodaStream Soda Maker. Replacement carbonators are available from authorized SodaStream retailers or may be obtained online at [www.sodastreamusa.com](http://www.sodastreamusa.com).

## CARBONATING BOTTLES

Your Soda Maker has been designed to operate with a suitable SodaStream carbonating bottle. Please recycle your expired bottles in accordance with local recycling laws.

SODASTREAM is a trademark of SodaStream International Ltd. or its affiliates.

## CONSIGNES DE SÉCURITÉ

⚠ Il est essentiel de lire et de comprendre toutes les instructions relatives à l'utilisation et à l'entretien de cet appareil ainsi que les consignes – particulièrement importantes – de sécurité, avant de le faire fonctionner.

**IMPORTANT:** CETTE MACHINE À SODA EST FOURNIE AVEC UNE BOUTEILLE SPÉCIALE DE GAZÉIFICATION, RÉSISTANTE AU LAVE-VAISSELLE, RECONNAISSABLE À SA COULEUR BLEUE ET À LA MENTION MISE EN RELIEF "RÉSISTANTE AU LAVE-VAISSELLE". SI VOUS UTILISEZ UNE BOUTEILLE DE GAZÉIFICATION SUR LAQUELLE N'APPARAÎT PAS CETTE MENTION, NE LA METTEZ EN AUCUN CAS DANS LE LAVE-VAISSELLE ET NE L'EXPOSEZ PAS À LA CHALEUR.

## PRÉCAUTIONS IMPORTANTES

- L'étroite surveillance d'un adulte est nécessaire lors de l'utilisation de l'appareil en présence d'un ou de plusieurs enfants. Garder l'appareil hors de la portée des enfants.
- ⚠ **ATTENTION:** Si votre bouteille de gazéification n'est pas mentionnée comme étant 'Résistante au lave-vaisselle', respectez les consignes suivantes – **NE PAS** l'exposer à des températures supérieures à 49°C (120°F) ou inférieures à 1°C (34°F) ; **NE PAS** la passer au lave-vaisselle ; **NE PAS** la rincer à l'eau chaude et **NE PAS** la mettre au congélateur. Cela pourrait nuire à l'intégrité des matériaux composant la bouteille et causer de graves blessures corporelles.
- ⚠ **ATTENTION:** **NE PAS** utiliser la machine à soda pour gazéifier d'autres liquides que l'eau plate. L'addition d'arômes ne doit se faire qu'après la gazéification.
- ⚠ **ATTENTION:** **NE PAS** effectuer la gazéification avec d'autres bouteilles que les bouteilles SodaStream d'1 litre, elles seules étant spécialement conçues pour cette machine à soda.

**CONSERVEZ SOIGNEUSEMENT CES INSTRUCTIONS ET REMETTEZ-LES À TOUT UTILISATEUR POTENTIEL AVANT QU'IL OU ELLE N'UTILISE CET APPAREIL.**

## INSTRUCTIONS GÉNÉRALES

- **DANGER:** La mauvaise utilisation de cette machine à soda peut causer de graves blessures corporelles.
- ⚠ **ATTENTION:** **NE PAS** utiliser la machine à soda autrement qu'en position verticale, sous peine d'entraîner l'accumulation de CO<sub>2</sub> en concentration dangereuse dans la bouteille.
- **NE PAS** gazéifier une bouteille vide.
- ⚠ **ATTENTION:** La bouteille de gazéification doit être bien en place avant d'utiliser la machine à soda.
- **NE PAS** déplacer la machine à soda pendant la gazéification.
- **NE PAS** retirer la bouteille durant le processus de gazéification.
- ⚠ **ATTENTION:** **NE PAS** utiliser la machine à soda pour une autre gazéification que celle de l'eau. L'utilisation de cette machine à d'autres fins que celles désignées peut provoquer de graves blessures corporelles.
- ⚠ **ATTENTION:** Le fonctionnement de cet appareil doit toujours se faire sur une surface plane, stable, thermorésistante, éloignée de toute source de chaleur.
- **NE PAS** poser l'appareil sur une surface chaude (p. ex. : plaque chauffante) et ne jamais le faire fonctionner à proximité d'une flamme nue.
- Pour réduire les risques de blessures corporelles et de dégâts matériels, toute opération d'entretien autre que le nettoyage et la maintenance de routine doit être effectuée par un technicien agréé SodaStream.

## CYLINDRE DE CO<sub>2</sub>

- **DANGER:** Une fuite de CO<sub>2</sub> peut entraîner une intoxication au gaz carbonique. En cas de fuite de CO<sub>2</sub>, aérez la pièce et consultez immédiatement un médecin.
- ⚠ **ATTENTION:** Le cylindre doit être inspecté avant toute utilisation afin d'y déceler d'éventuelles bosselures, perforations ou tous autres dommages. Si de tels défauts sont révélés à l'inspection : **NE PAS** utiliser le cylindre et contacter un technicien agréé SodaStream.

- **⚠ ATTENTION:** Toute mauvaise manipulation du cylindre de CO<sub>2</sub> peut entraîner de graves blessures corporelles. Conserver le cylindre à l'écart de toute source de chaleur et à l'abri toute exposition directe à la lumière solaire.
- Le cylindre SodaStream 130L est incompatible avec cette machine à soda.
- **NE PAS** transporter la machine à soda quand le cylindre y est fixé.
- **NE PAS** altérer le cylindre de quelque manière que soit.
- **NE PAS** tenter de percer ni de faire brûler le cylindre.
- **NE PAS** jeter ni faire tomber le cylindre.
- **NE PAS** manipuler le cylindre pendant le dégagement de CO<sub>2</sub>.

## BOUTEILLES

- **⚠ IMPORTANT:** CETTE MACHINE À SODA EST FOURNIE AVEC UNE BOUTEILLE SPÉCIALE DE GAZÉIFICATION, RÉSISTANTE AU LAVE-VAISSELLE, RECONNAISSABLE À SA COULEUR BLEUE ET À LA MENTION MISE EN RELIEF "RÉSISTANTE AU LAVE-VAISSELLE". SI VOUS UTILISEZ UNE BOUTEILLE DE GAZÉIFICATION SUR LAQUELLE N'APPARAÎT PAS CETTE MENTION, NE LA METTEZ EN AUCUN CAS DANS LE LAVE-VAISSELLE ET NE L'EXPOSEZ PAS À LA CHALEUR.
- **⚠ ATTENTION: NE PAS** effectuer la gazéification avec d'autres bouteilles que les bouteilles SodaStream d'1 litre, elles seules étant spécialement conçues pour cette machine à soda. Les bouteilles SodaStream en verre et celles de 0,5 litre ne sont pas adaptées à ce modèle et ne doivent donc pas être utilisées avec cet appareil.
- **⚠ ATTENTION:** Si votre bouteille de gazéification n'est pas mentionnée comme étant "Résistante au lave-vaisselle", respectez les consignes suivantes – **NE PAS** l'exposer à des températures supérieures à 49°C (120°F) ou inférieures à 1°C (34°F); **NE PAS** la passer au lave-vaisselle; **NE PAS** la rincer à l'eau chaude; **NE PAS** la placer près d'une source de chaleur comme la gazinière de la cuisine; **NE PAS** la laisser dans la voiture; **NE PAS** la mettre au congélateur. Cela pourrait nuire à

l'intégrité des matériaux composant la bouteille et causer de graves blessures corporelles.

- **⚠ ATTENTION: NE PAS** utiliser une bouteille de gazéification dont la forme est altérée, ceci indiquant en effet qu'elle a été endommagée. **NE PAS** utiliser les bouteilles rayées, usées, décolorées ou abîmées de quelque manière que soit.
- **⚠ ATTENTION:** Les bouteilles de gazéification SodaStream portent toutes une date de péremption clairement indiquée au bas de la bouteille. **NE PAS** utiliser les bouteilles au-delà de cette date. Remplacer et recycler les bouteilles périmées conformément à la réglementation locale de recyclage en vigueur.
- Si la bouteille de gazéification porte la mention 'Résistante au lave-vaisselle', veiller à ce que le niveau du liquide ne dépasse par la ligne de graduation avant de la mettre au congélateur.

## GAZÉIFICATION

- **⚠ ATTENTION: NE PAS** ajouter d'arôme avant la gazéification.
- **⚠ ATTENTION: NE PAS** gazéifier une bouteille vide.
- L'étroite surveillance d'un adulte est nécessaire lors de l'utilisation de l'appareil en présence d'un ou de plusieurs enfants.
- La machine à soda doit impérativement être utilisée en position verticale.



## VUE D'ENSEMBLE

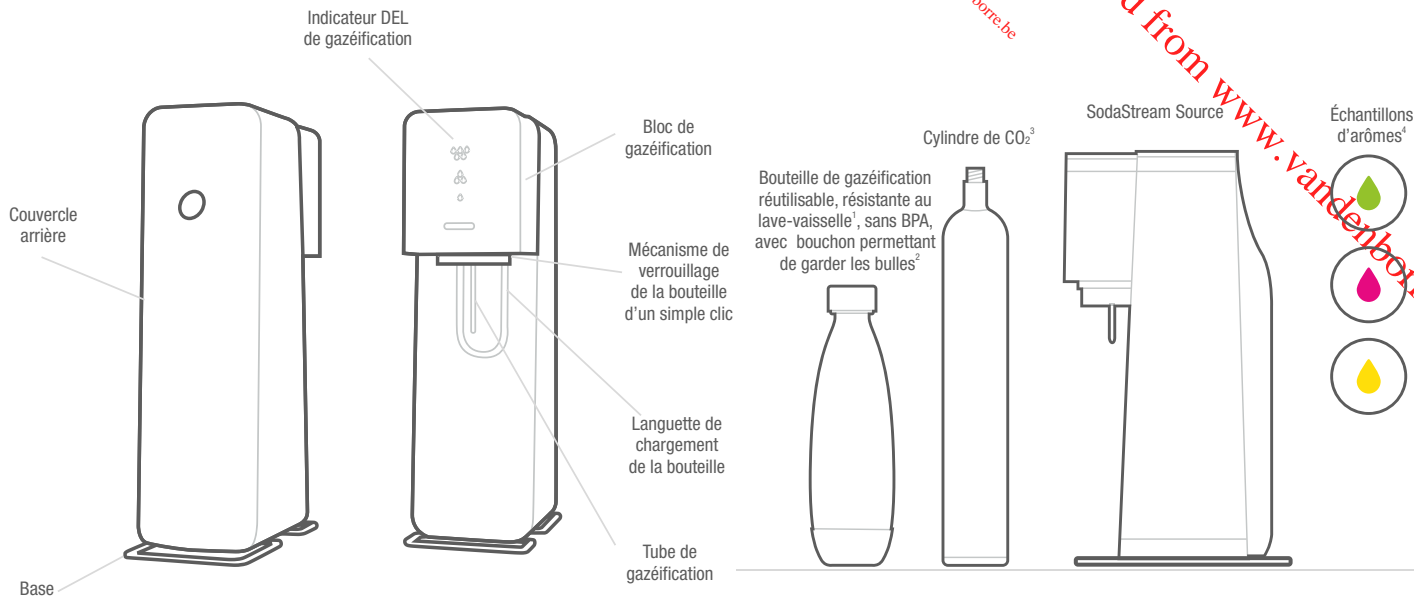

1. La bouteille de gazéification est reconnaissable à sa couleur bleue et à sa mention 'Résistante au lave-vaisselle'.

2. La forme réelle de la bouteille peut être différente.

3. Selon le type de kit de première utilisation acheté, le cylindre fourni peut être un mini-cylindre de CO<sub>2</sub>. Une fois vide, celui-ci peut être échangé auprès des revendeurs agréés et remplacé par un cylindre de la taille prévue pour l'appareil.

4. Le nombre d'échantillons d'arômes inclus peut varier.

## PREMIÈRE UTILISATION – MONTAGE

1.

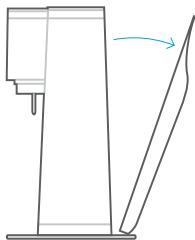

2.

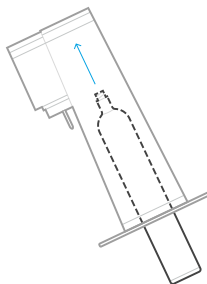

3.

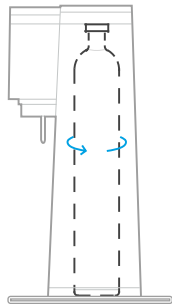

4.

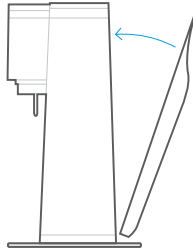

1. Posez la machine à soda sur une surface plane et solide, en position verticale. Enlevez tous les matériaux d'emballage.

Pour retirer le couvercle arrière : placez l'index dans la cavité ; saisissez le couvercle arrière; et séparez-le de l'appareil. Mettez le couvercle de côté.

2. Retirez l'opercule et le bouchon du cylindre. Inclinez machine à soda vers l'avant et insérez le cylindre de CO<sub>2</sub>\* dans la machine à soda, d'abord vers le bas dans l'orifice situé à la base de la machine à soda, puis vers le haut dans le logement de la valve.

3. Faites tourner le cylindre dans le sens des aiguilles d'une montre jusqu'à ce que le mouvement se bloque. Serrez à la main, et seulement à la main. N'utilisez PAS d'outils.

4. Pour remonter le couvercle arrière : inclinez le couvercle vers l'arrière, vers vous et insérez la languette inférieure dans l'encoche et appuyez sur le couvercle pour le mettre en place.

\* Les cylindres 60L sont prévus pour produire jusqu'à 60 litres de soda, selon le degré de gazéification pratiqué et le type de machine à soda utilisé.

## PRÉPARATION D'EAU GAZEUSE

1.

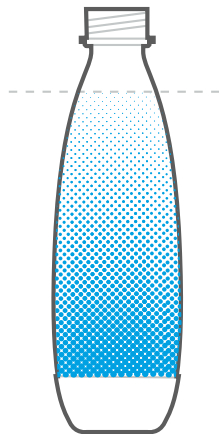

2.

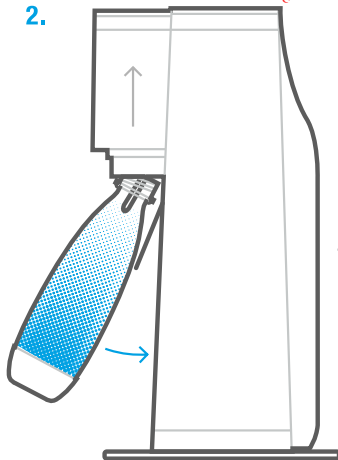

3.

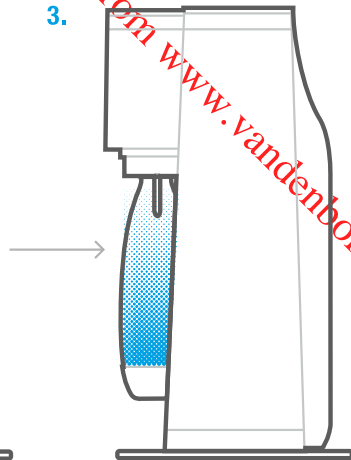

1. Nettoyez la bouteille avant la première utilisation. Avant de faire du soda, remplissez la bouteille de gazéification d'eau plate jusqu'à la ligne de graduation. Pour de meilleurs résultats, utilisez de l'eau fraîche.

2. Pour insérer la bouteille, assurez-vous que le bloc de gazéification est dans sa position la plus haute et que la languette du chargeur de bouteille est orientée vers l'avant. Si la languette n'est pas orientée vers l'avant, tirez-la vers vous jusqu'à entendre un clic. **NE** tirez **PAS** sur le tube de gazéification.

3. Insérez le goulot de la bouteille dans le mécanisme de verrouillage et poussez la bouteille vers le haut et vers l'arrière. Le mécanisme de verrouillage agrippera alors fermement la bouteille qui se placera en position verticale.

## PRÉPARATION D'EAU GAZEUSE

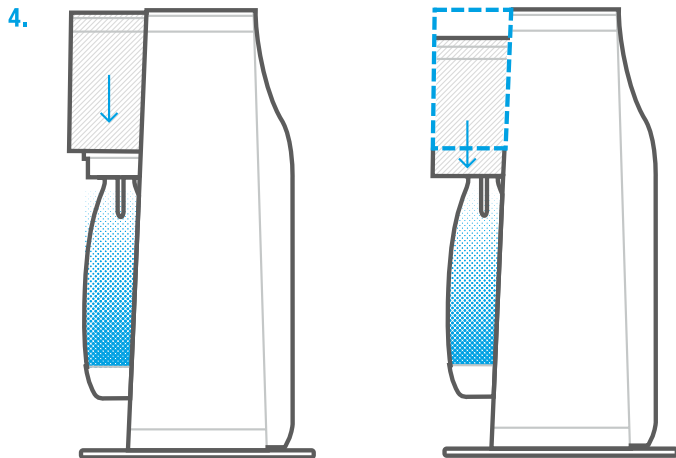

4. Posez la main sur le bloc de gazéification et appuyez fermement jusqu'à ce que l'indicateur DEL souhaité s'allume.
5. Le premier voyant lumineux à partir du bas indique une légère gazéification. Chaque pression supplémentaire augmente le degré de gazéification et allume le deuxième ou le troisième voyant, selon le nombre de pressions ou le temps pendant lequel vous appuyez sur le bloc.

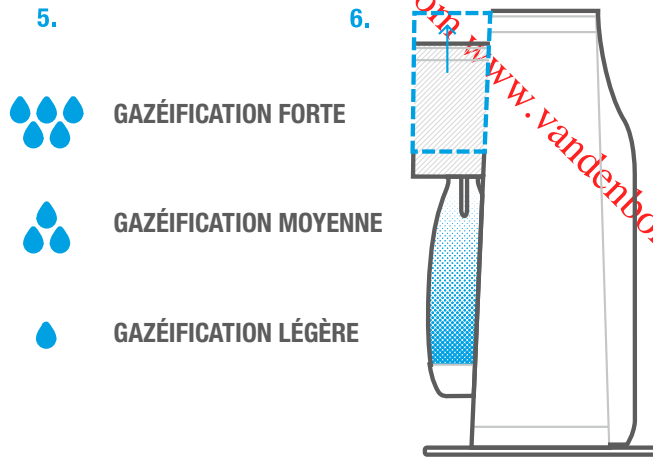

6. Pour extraire la bouteille, tirez le bloc de gazéification jusqu'à le remettre dans sa position la plus haute. Vous entendrez alors le bruit émis par le dégagement de l'excès de gaz.
- ⚠ ATTENTION: NE retirez PAS la bouteille avant d'avoir entendu s'échapper l'excédent de CO<sub>2</sub>.**

## PRÉPARATION D'EAU GAZEUSE

7.

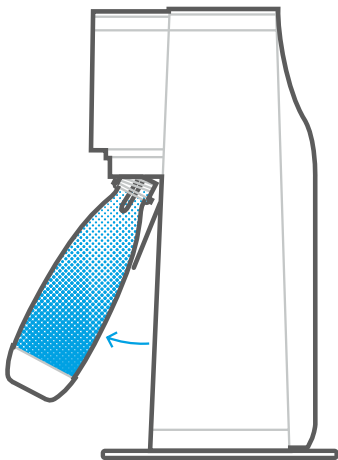

7. Tirez la bouteille vers vous pour la dégager du mécanisme de verrouillage. La bouteille se dégage automatiquement. Savourez votre eau gazéifiée ou ajoutez l'arôme désiré.

## PRÉPARER DU SODA: AJOUTER LES ARÔMES

SODA CAP



SODA MIX

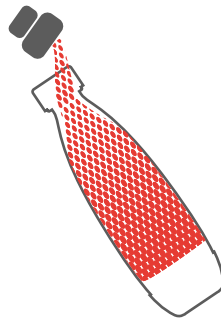

RÉGALEZ-VOUS!



**Préparation avec le bouchon doseur – Soda Cap:** Posez un bouchon doseur sur le goulot de la bouteille de soda et appuyez fermement. L'arôme se dégage immédiatement et se dissout dans l'eau sans avoir besoin d'être brassé. Retirez ensuite le bouchon doseur. Dégustez votre soda ou refermez bien la bouteille pour le consommer plus tard.

**Préparation avec le flacon de concentré aromatique – Soda Mix:** Maintenez la bouteille en position légèrement inclinée et ajoutez lentement l'arôme souhaité. Refermez la bouteille en serrant bien son bouchon avant de mélanger doucement en un léger mouvement circulaire. Consultez les consignes du flacon d'arôme Soda Mix pour effectuer le mélange.

## ENTRETIEN

### MACHINE À SODA

- N'utilisez jamais d'abrasifs ni d'outils coupants pour nettoyer la machine. Si nécessaire, utilisez un liquide-vaisselle doux pour les mains et un linge doux et humide. Séchez bien l'appareil avant de le réinstaller.
- Essayez les éclaboussures afin de maintenir la base sèche.
- **NE** mettez **PAS** l'appareil dans l'eau ni dans le lave-vaisselle, car cela pourrait lui entraîner des dégâts, temporaires ou définitifs.
- **NE** posez **PAS** ni ne rangez la machine à soda à proximité d'une source de chaleur comme la gazinière de la cuisine.

### BOUTEILLES

#### Pour votre sécurité

- **⚠ ATTENTION:** SI VOTRE BOUTEILLE DE GAZÉIFICATION **NE** PORTE **PAS** LA MENTION 'RÉSISTANTE AU LAVE-VAISSELLE', **NE** LA PASSEZ **PAS** AU LAVE-VAISSELLE. SI DES BOUTEILLES DE GAZÉIFICATION SONT MISES PAR ERREUR DANS LE LAVE-VAISSELLE, **NE** LES UTILISEZ **PAS** ET JETEZ-LES. L'UTILISATION DE BOUTEILLES PASSÉES PAR ERREUR AU LAVE-VAISSELLE OU DE BOUTEILLES RAYÉES, USÉES, DÉCOLORÉES OU ENDOMMAGÉES, DE QUELQUE FAÇON QUI SOIT, PEUT PROVOQUER DE GRAVES BLESSURES CORPORELLES.
- Si vous le souhaitez, rincez les bouteilles de gazéification à l'eau froide ou tiède, mais jamais à l'eau chaude. Au besoin, nettoyez avec un liquide-vaisselle doux pour les mains ou avec une tablette de nettoyage SodaStream et une brosse souple.
- Votre bouteille de gazéification ne peut être lavée dans le lave-vaisselle que si elle porte la mention 'Résistante au lave-vaisselle'.
- Les bouteilles de gazéification SodaStream portent toutes une date de péremption clairement indiquée au bas de la bouteille. **N'**utilisez **PAS** les bouteilles au-delà de cette date.

### REPLACEMENT DU CYLINDRE

Le cylindre de CO<sub>2</sub> SodaStream vous est fourni sous licence. Cette licence vous permet d'échanger votre cylindre vide contre un cylindre plein auprès de votre revendeur agréé SodaStream.

Vous trouverez des cylindres de recharge dans tous les points de vente des produits SodaStream.

Consultez la liste de nos revendeurs locaux sur le site [sodastream.com](http://sodastream.com), ainsi que la procédure de commande. Suivez les instructions du paragraphe 'Première utilisation' pour installer le nouveau cylindre.

### SPÉCIFICATIONS TECHNIQUES

#### Régime nominal:

Pression maximale de fonctionnement: 145 PSI/10 bar

Température d'utilisation maximale autorisée: 104°F/40°C

Capacité de la bouteille: 1 litre (33.8 oz.)

## DÉCLARATION

Cet appareil est conforme au chapitre 15 de la réglementation FCC. Son fonctionnement est soumis aux deux conditions suivantes :

- (1) Il ne doit pas provoquer d'interférences nuisibles, et
- (2) Il doit accepter toute interférence reçue, y compris celles susceptibles de provoquer un fonctionnement accidentel.

REMARQUE : Cet équipement a été testé et reconnu conforme aux limites applicables aux appareils numériques de Catégorie B (Class B), et ce, conformément au chapitre 15 de la réglementation FCC. Ces limites sont étudiées pour fournir une protection raisonnable contre les interférences nuisibles en installation résidentielle. Cet équipement génère, utilise et peut diffuser une énergie de fréquence radio et, s'il n'est pas installé et utilisé dans le respect des instructions, peut provoquer une interférence nuisible aux communications radio. Cependant, il n'existe aucune garantie que l'interférence ne se produira pas dans une installation particulière. Si cet équipement entraîne vraiment une interférence nuisible à la réception radio ou télévision (pour s'en assurer, il suffit d'éteindre et de rallumer l'appareil), l'utilisateur est invité à essayer de corriger l'interférence par l'une ou plusieurs des mesures suivantes :

- Réorienter ou replacer l'antenne de réception.
- Augmenter l'écart entre l'appareil et le récepteur.
- Brancher l'appareil à une sortie de circuit différente de celle à laquelle le récepteur est connecté.
- Consulter le distributeur ou un technicien radio/TV qualifié pour obtenir son assistance.

### Avis NMB-003, Classe B – ICES-003 Class B Notice

Cet appareil numérique de la classe B est conforme à la norme NMB-003 du Canada.

## LOCALISATION DE PANNES SUSCEPTIBLES DE SURVENIR DANS VOTRE MACHINE À SODA

Avant de contacter notre personnel technique, veuillez consulter la liste suivante de solutions aux éventuels problèmes :

### LA MACHINE À SODA NE FONCTIONNE PAS

- Il n'y a plus de gaz : remplacez le cylindre.
- Vérifiez que la bouteille de gazéification a bien été remplie d'eau jusqu'à la ligne de graduation.
- Assurez-vous que la machine à soda est toujours en position verticale.
- Le cylindre a du jeu. N'utilisez PAS d'outils. Dégagez la bouteille, ouvrez le couvercle arrière et resserrez le cylindre. Appliquez une pression légère sans trop serrer. Si le cylindre est déjà bien en place, il se peut qu'il soit vide et doive être remplacé par un cylindre plein.
- **⚠ ATTENTION:** Soyez prudent(e) lorsque vous retirez le cylindre ; il se peut qu'il soit très froid.

### IMPOSSIBLE DE TIRER LA LANGUETTE DU CHARGEUR DE BOUTEILLE

- Assurez-vous que le bloc de gazéification se trouve dans sa position la plus haute.
- Tirez fermement la languette du chargeur de bouteille vers vous.

### IMPOSSIBLE D'INSÉRER LA BOUTEILLE DANS LE MÉCANISME DE VERROUILLAGE

- Assurez-vous que le bloc de gazéification se trouve dans sa position la plus haute.
- Tirez la languette du chargeur de bouteille vers vous jusqu'à entendre un clic.
- Insérez le goulot de la bouteille dans le mécanisme de verrouillage.
- Poussez fermement la bouteille vers le haut et vers l'arrière jusqu'à ce qu'elle soit verrouillée.

### IMPOSSIBLE D'EXTRAIRE LA BOUTEILLE

- Assurez-vous que le bloc de gazéification se trouve dans sa position la plus haute.
- Tirez la bouteille vers vous.

### SI VOUS ENTENDEZ DU GAZ S'ÉCHAPPER DE LA BOUTEILLE

- La bouteille n'est pas bien fixée. Laissez la machine à soda achever le processus de gazéification ; vous pourrez ensuite dégager la bouteille et la remettre en place en suivant les consignes du paragraphe 'Préparation d'eau gazeuse'.
- Il est normal d'entendre de petites quantités de gaz s'échapper à la fin du processus de gazéification.

### RENOUVELER LA GAZÉIFICATION D'UNE BOISSON AYANT DÉJÀ ÉTÉ GAZÉIFIÉE

- **⚠ ATTENTION: NE** renouvelez **JAMAIS** la gazéification d'un liquide après l'avoir aromatisé.
- Vous pouvez renouveler la gazéification de l'eau uniquement en suivant pour cela les instructions du paragraphe 'Préparation d'eau gazeuse'.

### SI VOTRE MACHINE À SODA CONTINUE DE LAISSER S'ÉCHAPPER DU GAZ APRÈS LA GAZÉIFICATION

- **⚠ ATTENTION ! NE** retirez **PAS** le cylindre ni la bouteille. Laissez la machine à soda en position verticale. **N'Y** touchez **PAS** jusqu'à ce que le bruit d'échappement du gaz ait cessé. Lorsque la machine à soda ne dégage plus de gaz, retirez la bouteille et contactez le service clientèle de SodaStream le plus proche de chez vous.

### SI VOUS ENTENDEZ DU GAZ S'ÉCHAPPER APRÈS L'INSTALLATION D'UN NOUVEAU CYLINDRE

- Il est possible qu'il y ait une fuite de pression entre le support du cylindre et la valve. Resserrez le cylindre dans le raccord, **SANS** utiliser d'outils.

### SI LA GAZÉIFICATION EST MAUVAISE

- Si vous n'avez pas encore ajouté l'arôme, essayez de renouveler la gazéification à un degré supérieur.
- Vérifiez le cylindre : il n'a peut-être plus de gaz.
- Assurez-vous que l'eau à gazéifier est bien fraîche.

### SI L'EAU DÉBORDE DE LA BOUTEILLE PENDANT LA GAZÉIFICATION

- Vérifiez que la bouteille de gazéification est remplie jusqu'à la ligne de graduation (juste en-dessous).
- Assurez-vous que la bouteille de gazéification est bien fixée au mécanisme de verrouillage. Pour vérifier, tirez doucement le bas de la bouteille.

### VOTRE SODA N'EST PAS ASSEZ AROMATISÉ

- Il suffit d'ajouter un peu plus d'arôme !
- **NE** renouvelez **PAS** la gazéification du liquide après l'avoir aromatisé.

### DE PETITS MORCEAUX DE GLACE APPARAISSENT DANS L'EAU PENDANT LA GAZÉIFICATION

- C'est un phénomène normal, susceptible de se produire notamment lors de la gazéification d'une eau très froide. La glace se dissout rapidement et vous pourrez savourer une boisson encore plus rafraîchissante !
- **⚠ ATTENTION:** Si vous soupçonnez que votre machine à soda est endommagée, cessez immédiatement de vous en servir et contactez le service clientèle de SodaStream le plus proche de chez vous.



## GARANTIE LIMITÉE À VIE

Un grand soin a été apporté à la fabrication de votre machine à soda pour qu'elle vous soit livrée en bon état. SodaStream assure ses produits. Sous réserve des conditions générales énoncées dans la présente garantie limitée à vie, nous garantissons votre machine à soda exempte de défauts matériels et de fabrication, en utilisation normale chez soi, durant toute sa durée de vie. Les composants électroniques, s'ils sont présents dans le modèle de votre machine, sont couverts par cette garantie sur une période de 36 mois uniquement.

Nous vous recommandons d'enregistrer votre machine à soda en ligne, sur le site [www.sodastreamusa.com](http://www.sodastreamusa.com), ou d'envoyer la carte d'enregistrement du produit, fournie avec votre machine à soda.

En cas de dysfonctionnement de votre machine à soda, si nous déterminons que celui-ci est dû à un défaut matériel ou de fabrication, nous réparerons ou remplacerons l'appareil gratuitement, à notre discrétion. SodaStream peut remplacer votre machine à soda par une machine remise à neuf ou par une machine équivalente si le modèle que vous avez acheté n'est plus disponible. Aucun remboursement ne sera effectué. Cette garantie limitée à vie est applicable aux consommateurs résidant aux États-Unis uniquement, si votre machine à soda a été achetée chez un détaillant aux États-Unis, pour usage personnel, familial ou domestique.

### Cette garantie NE couvre PAS:

- L'emploi abusif, la mauvaise utilisation, l'altération de la machine à soda ou son usage à des fins commerciales ;
- Les dommages résultant de la gazéification de liquides autres que l'eau ;
- L'usure normale (comme la décoloration) ;
- Le mauvais fonctionnement du produit dû, en totalité ou en partie, à l'altération, au démontage ou à la réparation de la machine à soda par un prestataire de service autre qu'un technicien agréé SodaStream ;
- Les dommages résultant de l'utilisation de cylindres ou de bouteilles de gazéification autres que ceux approuvés par SodaStream pour votre machine à soda ;

- Les dommages résultant de l'utilisation de la machine à soda avec un adaptateur de valve ;
- Les dommages résultant de l'utilisation d'une bouteille de gazéification périmée ;
- Les dommages causés par un accident, le transport ou toute autre raison qu'une utilisation domestique normale ;
- Les bouteilles de gazéification et les cylindres ;
- Les piles, s'il y en a dans votre modèle de machine à soda.

SodaStream n'est pas responsable des dommages directs ou indirects. L'unique et exclusif recours du consommateur concerne la réparation ou le remplacement conformément aux conditions générales de cette garantie. Certains États ne permettant pas l'exclusion ou la limitation de ces dommages, ces exclusions peuvent ne pas s'appliquer à leurs ressortissants. Si cette garantie est incompatible avec la législation applicable à l'acheteur, elle sera modifiée pour se conformer à la loi locale. Il est également possible que vous ayez d'autres droits, variables d'un état à l'autre. Les avantages accordés au consommateur par cette garantie s'ajoutent aux autres droits et recours qui pourraient lui être offerts aux termes de la loi applicable à cette machine à soda.

### COMMENT OBTENIR UN SERVICE DE GARANTIE

Si votre produit nécessite l'intervention d'un service de garantie, veuillez contacter le service clientèle de SodaStream aux États-Unis, soit par téléphone au 1-800-763-2258, soit par télécopieur au 1-856-667-7893, ou nous contacter via notre site Web, [www.sodastreamusa.com](http://www.sodastreamusa.com). Un représentant SodaStream vous donnera des instructions précises pour organiser l'expédition de votre machine à soda, à vos frais, vers l'un de nos centres techniques agréés.

## POUR LES RÉSIDENTS DE CALIFORNIE

Les résidents californiens peuvent également bénéficier du service de garantie en retournant directement toute machine défectueuse à un magasin de vente au détail, distributeur de produits SodaStream similaires. À sa discrétion, la direction du magasin remplacera le produit ou prendra les dispositions nécessaires pour son expédition vers un centre de réparation SodaStream. L'enregistrement du produit n'est pas une condition préalable à sa protection de garantie.

## SERVICE HORS GARANTIE

Si SodaStream ou ses agents agréés déterminent que le dysfonctionnement ou le dommage n'est pas couvert par la garantie, SodaStream ne réparera la machine à soda qu'après paiement des frais de réparation fixés.

## CONDITIONS GÉNÉRALES

Toutes les réclamations, plaintes, demandes de jugement ou actions en justice intentées en vertu des présentes et concernant de quelque façon que ce soit votre machine à soda, sont régies et interprétées conformément aux lois de l'État du New Jersey, sans référence aux principes de conflits des lois. Le ou les acheteur(s) et utilisateur(s) consentent irrévocablement à la juridiction des tribunaux de l'État et des tribunaux fédéraux situés dans l'État du New Jersey dans le cadre de toutes les actions découlant de ou en relation avec la machine à soda. Le ou les acheteur(s) et utilisateur(s) renoncent à toute réclamation signifiant que le New Jersey est un lieu inadéquat. Le ou les acheteur(s) et utilisateur(s) conviennent en outre, qu'ils n'intenteront aucune action contre SodaStream dans toute autre juridiction.

## REPLACEMENT DE LA PILE

Si la pile qui alimente les voyants DEL doit être remplacée, veuillez contacter le service clientèle de SodaStream le plus proche de chez vous pour plus de détails sur son remplacement. Veuillez ne pas retirer la pile de la machine à soda vous-même.

## CYLINDRES

Votre machine à soda a été conçue pour fonctionner avec un cylindre SodaStream d'origine. L'utilisation d'autres cylindres de CO<sub>2</sub> n'est pas recommandée car ils pourraient ne pas être compatibles avec votre machine à soda SodaStream. Des cylindres de rechange sont disponibles chez les détaillants agréés SodaStream en ligne sur [www.sodastreamusa.com](http://www.sodastreamusa.com).

## BOUTEILLES DE GAZÉIFICATION

Votre machine à soda a été conçue pour fonctionner avec une bouteille de gazéification SodaStream appropriée. Veuillez recycler vos bouteilles périmées conformément à la réglementation de recyclage en vigueur dans votre région.

Sodastream est une marque déposée de SodaStream International Ltd. ou de ses filiales.

## PARA SU SEGURIDAD

⚠ Antes de operar la Máquina de Soda, es importante que lea y comprenda todas las instrucciones de uso y cuidado, así como la Información importante sobre seguridad.

**¡IMPORTANTE:** ESTA MÁQUINA DE SODA VIENE CON UNA BOTELLA ESPECIAL DE GASIFICACIÓN SEGURA PARA LAVAVAJILLAS IDENTIFICADA POR SU COLOR AZUL Y CLARAMENTE MARCADA "SEGURA PARA LAVAVAJILLAS".

SI ESTÁ UTILIZANDO UNA BOTELLA DE GASIFICACIÓN QUE NO ESTÁ MARCADA "SEGURA PARA LAVAVAJILLAS", NUNCA DEBE COLOCARLA EN EL LAVAVAJILLAS NI EXPONERLA AL CALOR.

## PRECAUCIONES IMPORTANTES

- Es necesario que exista una estricta vigilancia, si la Máquina de Soda va a ser utilizada cerca de niños. Manténgala fuera del alcance de los niños.
- ⚠ **ADVERTENCIA:** Si la botella gasificadora no está marcada "Segura para Lavavajillas", **NO** la exponga a temperaturas superiores a 120°F (49°C) o por debajo de 34°F (1°C). **NO** lave la botella gasificadora en el lavavajillas. **NO** enjuague la botella con agua caliente y **NO** coloque la botella en el congelador. Al hacerlo compromete la integridad del material de la botella gasificadora y puede resultar en lesiones personales graves.
- ⚠ **ADVERTENCIA:** **NO** utilice la Máquina de Soda para gasificar cualquier otro líquido que no sea agua pura. Añádale sabor después de la gasificación.
- ⚠ **ADVERTENCIA:** **NO** realice la gasificación con cualquier otro tipo de botella que no se encuentre diseñada especialmente para funcionar con la Máquina de Soda. Únicamente las botellas de 1 litro de SodaStream están diseñadas para ello.

**GUARDE ESTAS INSTRUCCIONES Y FACILÍTESELAS A CUALQUIER OTRO USUARIO POSTERIOR, ANTES QUE UTILICE LA MÁQUINA.**

## PRECAUCIONES GENERALES

- **PELIGRO:** El uso indebido de esta Máquina de Soda podría producir lesiones personales graves.
- ⚠ **ADVERTENCIA:** **NO** use la Máquina de Soda si no está en posición vertical ya que se pueden acumular niveles peligrosos de CO<sub>2</sub> en la botella gasificadora.
- **NO** gasifique una botella vacía.
- ⚠ **ADVERTENCIA:** Antes de operar la Máquina de Soda, la botella gasificadora debe estar en la posición correcta.
- **NO** mueva la Máquina de Soda durante el proceso de gasificación.
- **NO** retire la botella durante el proceso de gasificación.
- ⚠ **PRECAUCIÓN:** **NO** utilice la Máquina de Soda para un fin que no sea la producción de agua con gas. El uso de esta máquina para fines diferentes al indicado puede provocar lesiones personales graves.
- ⚠ **PRECAUCIÓN:** Siempre utilice la Máquina de Soda sobre una superficie plana, estable y resistente al calor, alejada de fuentes de calor. **NO** coloque la máquina sobre una superficie caliente (por ejemplo, una placa de calentamiento) y nunca la utilice cerca de una llama abierta.
- Para reducir el riesgo de lesiones personales o daños materiales, cualquier servicio que no sea la limpieza y el mantenimiento del usuario deberá ser realizado por un representante de servicio autorizado por SodaStream.

## GASIFICADORES DE CO<sub>2</sub>

- **PELIGRO:** Una fuga de CO<sub>2</sub> puede conducir a la intoxicación por dióxido de carbono. En el caso de una fuga de CO<sub>2</sub>, ventile el área y busque atención médica inmediata.
- ⚠ **ADVERTENCIA:** El gasificador debe ser inspeccionado antes de su uso para verificar que no tiene abolladuras, pinchazos u otros daños. Si se detecta alguno de estos, **NO** use el gasificador y póngase en contacto con un representante de servicio autorizado de SodaStream.
- ⚠ **ADVERTENCIA:** El manejo incorrecto del gasificador puede causar lesiones personales graves. Manténgalo siempre lejos de cualquier fuente de calor y de la exposición directa a la luz solar.

- El gasificador del SodaStream de 130L no es compatible con esta Máquina de Soda.
- **NO** transporte la Máquina de Soda con el gasificador colocado en su lugar.
- **NO** modifique de ninguna manera al gasificador.
- **NO** intente perforar ni incinerar al gasificador.
- **NO** descarte o deje caer el gasificador.
- **NO** maneje un gasificador mientras esté descargando CO<sub>2</sub>.

## BOTELLAS

- **⚠ IMPORTANTE:** ESTA MÁQUINA DE SODA VIENE CON UNA BOTELLA GASIFICADORA ESPECIAL QUE SE PUEDE LAVAR EN EL LAVAVAJILLAS, IDENTIFICADA CON UN TEXTO, VISIBLEMENTE MARCADO CON TINTA AZUL, QUE DICE "SEGURA PARA LAVAVAJILLAS". SI USTED ESTA UTILIZANDO UNA BOTELLA GASIFICADORA QUE NO POSEE ESTA IDENTIFICACIÓN NUNCA DEBERÁ COLOCARLA EN EL LAVAVAJILLAS O EXPONERLA AL CALOR.
- **⚠ ADVERTENCIA:** **NO** realice la gasificación con cualquier botella que no esté específicamente diseñada para operar con esta Máquina de Soda. Únicamente las botellas de SodaStream de 1 litro han sido diseñadas para operar con esta Máquina de Soda. Las botellas SodaStream de vidrio y las botellas de 0,5 litros no deben ser utilizadas con esta Máquina de Soda, ya que no están diseñadas para funcionar con este modelo.
- **⚠ ADVERTENCIA:** Si la botella gasificadora no está marcada "Segura para Lavavajillas", **NO** la exponga a temperaturas superiores a 120°F (49°C) o por debajo de 34°F (1°C). **NO** lave la botella en el lavavajillas. **NO** la enjuague con agua caliente. **NO** coloque la botella cerca de una fuente de calor, como por ejemplo el horno de la cocina. No deje las botellas en el automóvil. **NO** coloque la botella en el congelador. Al hacerlo compromete la integridad del material de la botella gasificadora y puede resultar en lesiones personales graves.

- **⚠ ADVERTENCIA:** **NO** use botellas gasificadoras que presenten cambios de forma, ya que esto es indicio de que está dañada. **NO** use botellas que estén rayadas, desgastadas, descoloridas, o con cualquier otro tipo de daño.
- **⚠ ADVERTENCIA:** Las botellas gasificadoras de SodaStream están claramente marcadas con la fecha de vencimiento cerca de su base. **NO** use las botellas después de esta fecha de vencimiento. Reemplace y recicle las botellas vencidas de acuerdo con las leyes locales de reciclaje.
- Si su botella de gasificación está marcada como "Segura para Lavavajillas", asegúrese de que el nivel del líquido no sea superior a la línea de llenado antes de que la botella sea colocada en el congelador.

## GASIFICACIÓN

- **⚠ ADVERTENCIA:** **NO** añadir saborizantes antes de la gasificación.
- **⚠ ADVERTENCIA:** **NO** gasifique una botella vacía.
- Cuando el producto se utiliza cerca de los niños es necesaria la estricta supervisión de un adulto.
- La botella gasificadora debe estar en posición vertical antes de operar la Máquina de Soda.

## VISTA GENERAL DE LA FUENTE

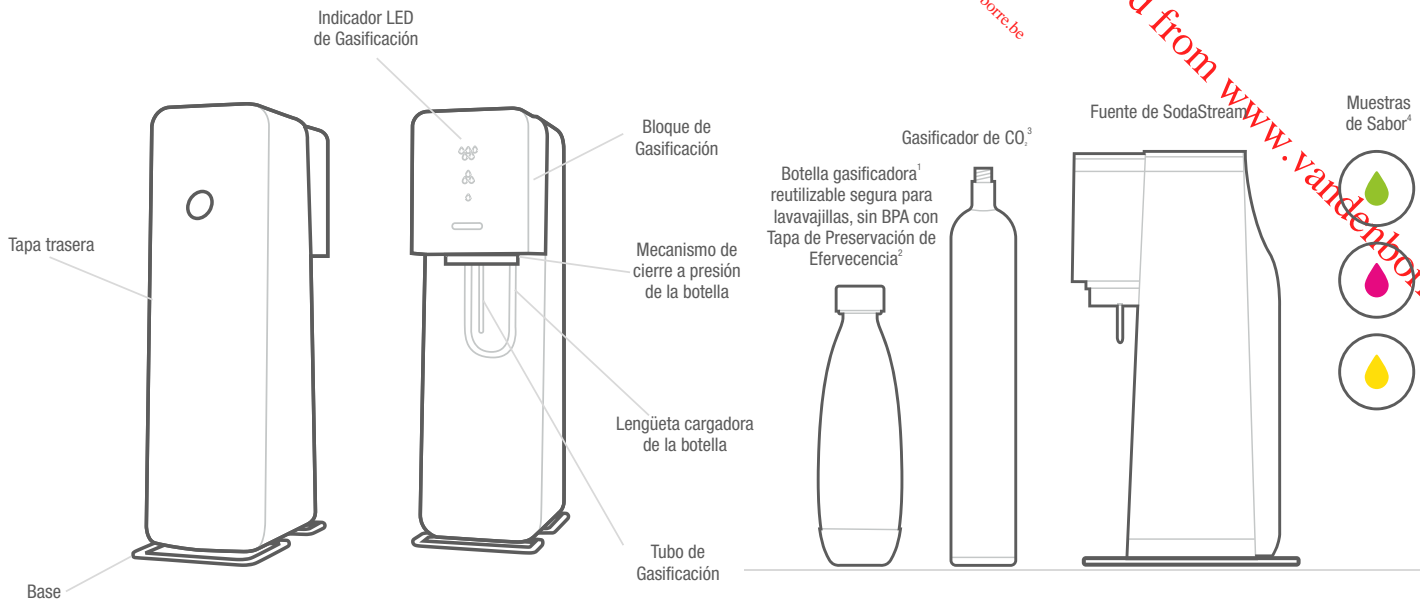

1. La botella de gasificación segura para lavavajillas se identifica por su color azul y marcas "segura para lavavajillas".

2. La forma real de la botella puede ser diferente.

3. Dependiendo del tipo de Kit de Inicio comprado, puede incluir en su lugar un mini gasificador CO<sub>2</sub>. Cuando está vacío, el mini gasificador CO<sub>2</sub> puede ser cambiado por un gasificador de tamaño completo en los negocios autorizados.

4. El número de Muestras de Sabor incluidas puede variar.

## PARA EMPEZAR - ENSAMBLE

1.

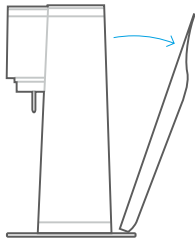

2.

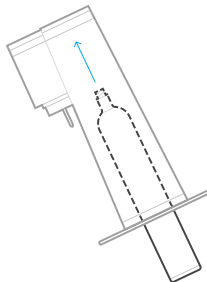

3.

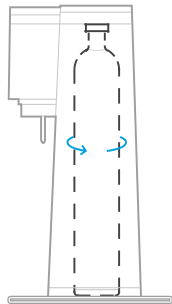

4.

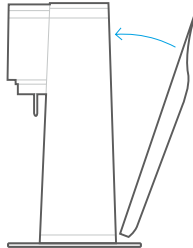

1. Coloque la Máquina de Soda en una superficie plana y firme, en posición vertical. Retire el material de embalaje. Retire la cubierta posterior: Coloque su dedo índice en el orificio; Tome la cubierta posterior y; Aléjela de la unidad. Coloque la tapa a un lado.
2. Retire el sello y la tapa del gasificador. Incline la Máquina de Soda hacia adelante e insértele el gasificador\*: primero hacia abajo en el agujero que se encuentra en la base de la máquina, y luego hacia arriba en la conexión de la válvula.
3. Gire el gasificador en sentido de las agujas del reloj hasta que se detenga. Apriete a mano solamente; **NO** utilice herramientas.
4. Vuelva a colocar la cubierta posterior: incline la cubierta posterior hacia usted, introduzca la lengüeta inferior en la ranura y empuje la cubierta en su lugar.

\* El gasificador 60L produce hasta 60 litros de soda, dependiendo del nivel de gasificación y del tipo de máquina de soda utilizado.

## CÓMO PREPARAR AGUA CON GAS

1.

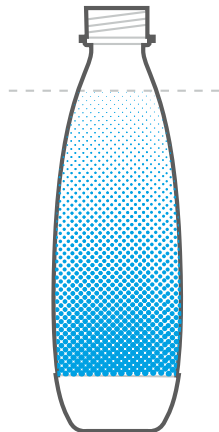

1. Enjuague la botella antes de usarla por primera vez. Antes de elaborar la soda, rellene las botellas gasificadoras con agua corriente hasta la línea de llenado. Para obtener mejores resultados, utilice agua fría.

2.

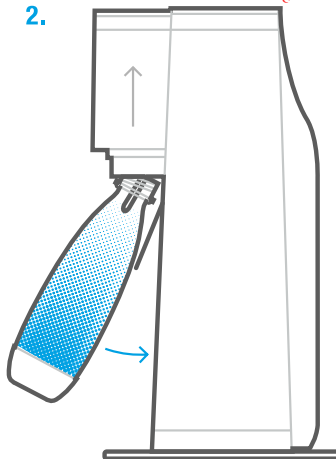

3.

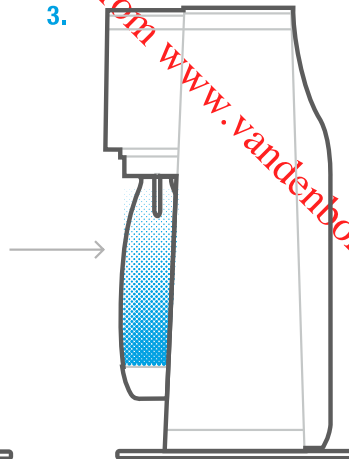

2. Para insertar la botella, asegúrese de que el bloque de gasificación se encuentre en su posición completamente hacia arriba y la pestaña del cargador de la botella está inclinada hacia adelante. Si la pestaña del cargador de botella no tiene un ángulo hacia adelante, tire de él hacia usted hasta que encaje. NO tire del tubo de gasificación.

3. Introduzca el cuello de la botella en el cierre a presión. Presione firmemente la botella hacia arriba y atrás. El mecanismo de cierre a presión enganchará la botella con firmeza y hará que la botella descienda a una posición vertical. n vertical.

## CÓMO PREPARAR AGUA CON GAS

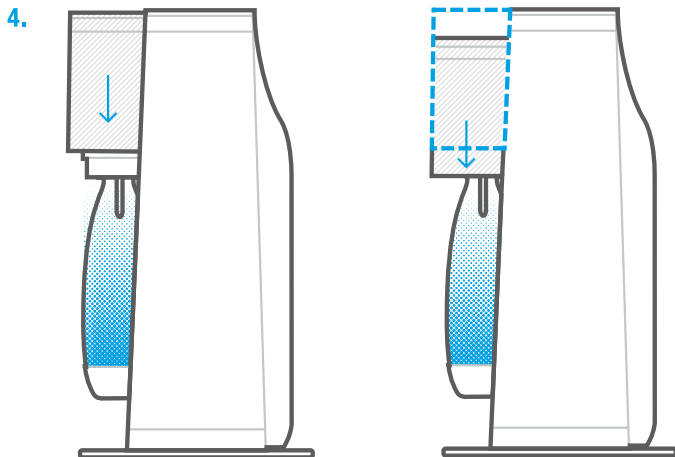

- Coloque su mano sobre el bloque de gasificación de la Máquina de Soda y presione el bloque con firmeza hacia abajo hasta que el indicador LED se prenda.
- La primera luz de la parte inferior producirá una gasificación ligera. Cualquier presión adicional producirá una gasificación más fuerte y usted verá que la segunda y la tercera luz se encienden dependiendo de la cantidad de veces que presione el bloque de gasificación.

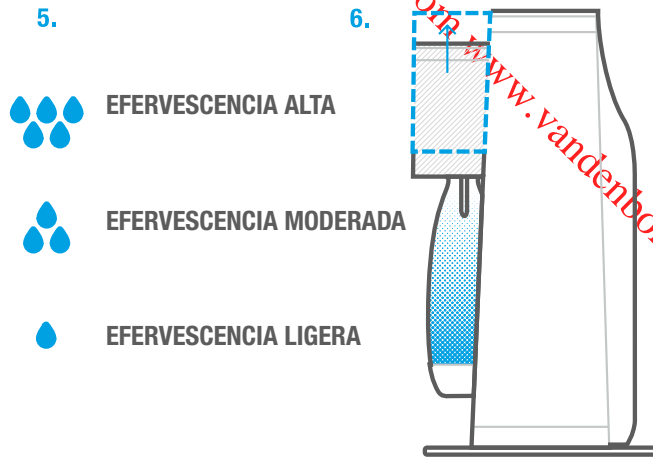

- Para liberar la botella, tire el bloque de gasificación a su posición completa hacia arriba. Se oye el sonido de liberación de exceso de gas.  
**⚠ PRECAUCIÓN: NO** retire la botella hasta que escuche el sonido de liberación de exceso de  $\text{CO}_2$ .



## CÓMO PREPARAR AGUA CON GAS

7.

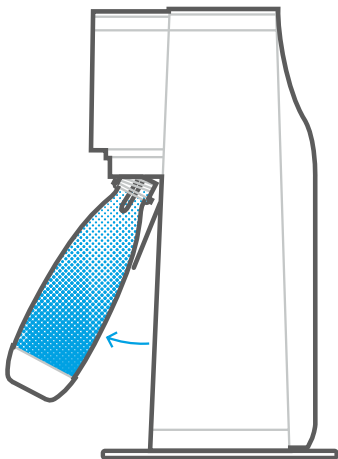

7. Tire de la botella hacia usted para liberarla del cierre a presión, la botella saldrá de forma automática. Disfrute de su agua con gas o añada el sabor deseado.

## AGREGAR SABORIZANTES

SODA CAP



SODA MIX

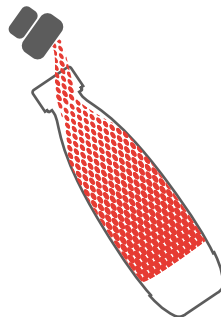

DISFRUTE!

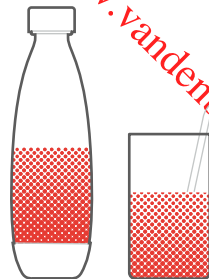

**Para Soda Caps:** Coloque un Soda Cap en la parte superior de la botella y presione firmemente. El saborizante se liberará y se disolverá inmediatamente. No es necesario mezclar. Retire el Soda Cap. Disfrute de su soda o colóquelo la tapa y apriete para consumo futuro.

**Para botellas Soda Mix:** Sostenga la botella gasificadora ligeramente inclinada, agregue lentamente el saborizante deseado. Coloque la tapa y apriete, luego mezcle con un balanceo suave. Vea las instrucciones de mezclado en la botella.

## CUIDADOS

### MÁQUINA DE SODA

- **Nunca** use limpiadores abrasivos o herramientas afiladas para limpiar. Si necesario, utilice un detergente líquido suave y un paño húmedo. Seque completamente antes de volver a instalarlo.
- Limpie los derrames en la base para mantener la base seca.
- **NO** la coloque en agua o en un lavavajillas. Si lo hace, puede dañarla seriamente o destruirla.
- **NO** coloque ni guarde la Máquina de Soda cerca de una fuente de calor como por ejemplo un horno de cocina.

### BOTELLAS

#### PARA SU SEGURIDAD:

- **⚠ ADVERTENCIA:** SI SU BOTELLA DE GASIFICACIÓN NO ESTÁ MARCADA "SEGURA PARA LAVAVAJILLAS," NO LAVAR LAS BOTELLAS DE GASIFICACIÓN EN EL LAVAVAJILLAS. SI LAS BOTELLAS DE GASIFICACIÓN SON COLOCADAS POR ERROR EN EL LAVAVAJILLAS, NO LAS UTILICE. TÍRELAS A LA BASURA. USAR BOTELLAS QUE SE HAN COLOCADO EN EL LAVAVAJILLAS O BOTELLAS QUE ESTÁN RAYADAS, DESGASTADAS, DESCOLORIDAS O DAÑADAS EN ALGUNA FORMA PUEDEN CAUSAR LESIONES PERSONALES GRAVES.
- Si lo desea, enjuague las botellas de gasificación con agua fría o tibia, pero nunca enjuague con agua caliente. Si es necesario, utilice para limpiarlas un detergente líquido suave para lavado a mano o pastillas de limpieza de botellas SodaStream y un cepillo de cerdas suaves.
- Su botella de gasificación se puede lavar en el lavavajillas sólo si está marcada como "Segura para lavavajillas".
- Cada botella de gasificación SodaStream tiene una fecha de caducidad impresa en la misma. **NO** use la botella después de esta fecha.

### CÓMO CAMBIAR EL GASIFICADOR

El Gasificador SodaStream CO<sub>2</sub> se le proporciona bajo licencia. La licencia le permite cambiar su gasificador vacío por uno lleno en un minorista local y cercano autorizado por SodaStream.

Hay botellas de repuesto disponibles siempre en donde se venden productos Sodastream.

Visítenos en [www.sodastreamusa.com](http://www.sodastreamusa.com) para obtener una lista de minoristas locales y para solicitar información. Siga las instrucciones en "Para Empezar" para instalar la nueva gasificadora.

### ESPECIFICACIONES:

#### Especificaciones de la máquina:

Presión máxima de trabajo: 145 PSI/10 bar

Temperatura máxima de operación permitida: 104°F/40°C

Capacidad de la botella: 33.8 oz (1.0 litro)

## Aviso de la (Comisión Federal de Comunicaciones)

Este dispositivo cumple con la Parte 15 de las Normas de la FCC. El funcionamiento está sujeto a las dos condiciones siguientes:

1. Este dispositivo no debe provocar interferencias perjudiciales.
2. Este dispositivo debe aceptar cualquier clase de interferencia recibida, incluyendo interferencias que pueden provocar un funcionamiento no deseado.

**NOTA:** Este equipo se ha puesto a prueba y se ha determinado que cumple con los límites de un dispositivo digital de clase B, de conformidad con la Parte 15 de las Normas de la FCC. Estos límites están diseñados para brindar una protección razonable contra interferencias dañinas dentro de una instalación residencial. Este equipo genera, utiliza y puede irradiar energía de frecuencia de radio y, si no se instala y usa de acuerdo con las instrucciones, puede provocar una interferencia dañina a las comunicaciones de radio. Sin embargo, no hay garantía de que no haya interferencia en una instalación determinada. Si este equipo provoca interferencias nocivas a la recepción de radio o televisión, lo que puede determinarse encendiendo y apagando la unidad, el usuario puede corregir la interferencia a través de una o más de las siguientes medidas:

- Reoriente o cambie la posición de las antenas receptoras.
- Incremente la distancia entre el equipo y el receptor.
- Conecte el equipo a una toma de corriente o a un circuito diferente del que está conectado el receptor.
- Para obtener ayuda, consulte al vendedor o a un técnico de radio/TV experimentado.

## Aviso ICES-003, Clase B - Avis NMB-003, Classe B

Este aparato digital Clase B cumple con ICES-003 canadiense.

## SOLUCIÓN DE PROBLEMAS DE SU MÁQUINA DE SODA

Antes de llamar al servicio técnico, consulte la siguiente lista de problemas y soluciones:

### LA MÁQUINA DE SODA NO FUNCIONA:

- Es posible que esté sin gas, así que cambie el gasificador.
- Compruebe que la botella gasificadora se haya llenado con agua hasta la línea de llenado.
- Asegúrese de que la Máquina de Soda esté siempre en posición vertical.
- El gasificador puede estar flojo. No use herramientas. Retire la botella, abra la cubierta trasera y vuelva a apretar el gasificador. Aplique una presión firme, pero no en exceso. Si el gasificador ya se encuentra firmemente en su lugar, puede estar vacío. Cámbielo por un gasificador lleno.
- **⚠️ PRECAUCIÓN:** Tenga cuidado al retirar el gasificador, ya que puede estar muy frío.

### NO SE PUEDE SACAR LA PESTAÑA DEL CARGADOR DE BOTELLA:

- Asegurarse que el bloque de gasificación se tira totalmente a su posición vertical.
- Tire la lengüeta del cargador de botella con firmeza hacia usted.

### NO SE PUEDE INSERTAR LA BOTELLA EN EL CIERRE A PRESIÓN:

- Asegúrese de que el bloque gasificador se encuentra en posición vertical.
- Tire de la lengüeta cargadora de la botella hasta que escuche un clic
- Inserte la botella en el cierre a presión
- Empuje firmemente la botella hacia arriba y atrás hasta que encaje.

### NO PUEDE SACAR LA BOTELLA:

- Asegúrese de que el bloque gasificador se encuentre en posición vertical.
- Saque la botella hacia usted.

### SE OYE GAS SALIENDO DE LA BOTELLA:

- La botella no está bien conectada. Deje que la máquina finalice el proceso de gasificación y luego retire la botella y vuelva a conectarla, siguiendo las instrucciones de la sección "Cómo preparar agua con gas".
- Resulta normal oír el escape de una pequeña cantidad de gas al final del proceso de gasificación.

### SI QUIERE GASIFICAR UNA BEBIDA QUE YA HABÍA GASIFICADO:

- **⚠ ADVERTENCIA: PARA SU SEGURIDAD, NUNCA** gasifique de nuevo después de agregar el saborizante. Solo puede gasificar agua nuevamente, como se explica en la sección "Hacer Agua con gas".

### SU MÁQUINA SIGUE LIBERANDO GAS DESPUÉS DE FINALIZAR LA GASIFICACIÓN:

- **⚠ ADVERTENCIA:** NO quite el gasificador o la botella. Deje la máquina de soda en posición vertical. No lo toque hasta que no deje de escuchar el sonido de escape de gas. Cuando la máquina ya no esté liberando gas, retire la botella gasificadora, y póngase en contacto con el Centro local de Servicio al Cliente de SodaStream.

### SI DESPUÉS DE INSTALAR UN NUEVO GASIFICADOR EN LA MÁQUINA SE OYE EL SONIDO DE ESCAPE DE GAS:

- Puede haber una pérdida de presión entre el soporte del gasificador y la válvula. Ajuste más el gasificador en su accesorio. No utilice herramientas

### SI LA GASIFICACIÓN NO ES BUENA:

- Si aún no ha añadido sabor, intente llevar la gasificación a un nivel más alto.
- Revise el gasificador. Podría estar sin gas.
- Asegúrese de que está gasificando agua fría.

### SI EL AGUA SE DESBORDA DE LA BOTELLA GASIFICADORA DURANTE LA GASIFICACIÓN:

- Compruebe que la botella gasificadora se haya llenado hasta justo debajo de la línea de llenado.
- Compruebe que la botella gasificadora se encuentre instalada firmemente en el cierre a presión. Verifique tirando suavemente de la parte inferior de la botella.

### SU SODA NO ESTA SUFICIENTEMENTE SABROSA

- Sólo tiene que añadir más sabor al gusto!
- No vuelva a gasificar después de añadir el sabor.

### PEQUEÑOS TROZOS DE HIELO APARECEN EN EL AGUA DURANTE LA GASIFICACIÓN:

- Esto es normal y puede suceder, sobre todo cuando se está gasificando agua muy fría. El hielo se disolverá rápidamente y podrá disfrutar de su bebida extra fría!
- **⚠ PRECAUCIÓN:** Si sospecha que su Máquina se encuentra dañada, deje de utilizarla inmediatamente y llame al Servicio de Atención al Cliente de SodaStream local.

## GARANTÍA LIMITADA DE POR VIDA

Se ha tenido mucho cuidado para asegurar que su Máquina de Soda le sea entregada en buen estado. SodaStream respalda sus productos. Garantizamos, sujeto a los términos y condiciones establecidos en esta garantía limitada de por vida, que su Máquina de Soda estará libres de defectos en materiales y mano de obra bajo uso normal en el hogar durante la vida útil de su Máquina de Soda.

Piezas electrónicas, si las hay en el modelo de Máquina de Soda, están cubiertas por esta garantía por un periodo de 36 meses solamente.

Se recomienda que registre su Máquina de Soda en línea en [www.sodastreamusa.com](http://www.sodastreamusa.com), o envíe la tarjeta de registro del producto que se incluye con la Máquina de Soda.

Si su Máquina de Soda tiene un desperfecto, y determinamos que éste se debe a defectos de fabricación o materiales, la repararemos o reemplazaremos sin costo alguno, a nuestra discreción.

SodaStream puede reemplazar su Máquina de Soda con una Máquina de Soda reacondicionada o una equivalente si el modelo adquirido ya no está disponible. No habrá reembolso. Esta garantía limitada de por vida está disponible para consumidores ubicados en los EE.UU. solamente, si usted posee una Máquina de Soda que fue comprada en tienda en los EE.UU. para su uso personal, familiar o del hogar.

### Esta garantía NO cubre:

- Abuso, mal uso, alteración de la Máquina de Soda, o uso comercial;
- Daños causados por gasificación de líquidos distintos al agua;
- Desgaste normal (por ejemplo, decoloración);
- Fallos del producto que han sido resultado, en todo o en parte, de modificación, desmontaje o reparación de la Máquina de Soda por un técnico que no sea de un Centro de Servicio Autorizado SodaStream;
- Daños causados por el uso de Gasificadores o Botellas Gasificadoras distintas de los aprobados por SodaStream para su uso con la Máquina de Soda;
- Daños resultantes del uso de la Máquina de Soda con una válvula adaptadora;

- Daños causados por el uso de una botella de gasificación expirada;
- Daños causados por accidentes, transporte o cualquier cosa que no sea el uso doméstico normal;
- Las Botellas de Gasificación y Gasificadores;
- Las Baterías, si las hay en el modelo de su Máquina de Soda.

SodaStream no es responsable por daños incidentales o consecuentes. La única y exclusiva compensación del consumidor será la reparación o el reemplazo de acuerdo con los términos y condiciones de esta garantía. Algunos estados no permiten la exclusión o limitación de los daños y perjuicios, por lo que estas exclusiones pueden no aplicarse en su caso. En la medida en que esta garantía contraviene las leyes locales, la misma se considerará modificada para acatar dichas leyes locales.

Usted también puede tener otros derechos, los cuales varían de estado a estado.

Los beneficios otorgados al consumidor por esta garantía son adicionales a otros derechos y recursos que pueden ser ofrecidos a los consumidores por la ley en relación con esta Máquina de Soda.

### PARA OBTENER EL SERVICIO DE GARANTÍA

Si el producto necesita servicio de garantía, comuníquese con el Servicio al Cliente SodaStream por teléfono en los EE.UU. al 1-800-763-2258, fax 1-856-667-7893, o póngase en contacto con nosotros a través de nuestro sitio web en [www.sodastreamusa.com](http://www.sodastreamusa.com).

Un representante de SodaStream le dará instrucciones específicas sobre cómo organizar el envío de su Máquina de Soda, a su cargo, a uno de nuestros centros de servicio autorizados.

## PARA RESIDENTES DE CALIFORNIA

Los residentes de California pueden obtener el servicio de garantía devolviendo cualquier Máquina de Soda averiada directamente a una tienda que venda productos Sodastream similares.

A discreción de la tienda, ésta puede cambiar el producto o hacer arreglos para su envío a un centro de reparación SodaStream.

El registro del producto no es un requisito previo para la protección de la garantía.

## SERVICIO SIN GARANTÍA

Si SodaStream o sus agentes autorizados determinan que el mal funcionamiento o daño no está cubierto por la garantía, SodaStream reparará la Máquina de Soda sólo mediante el pago del costo de la reparación determinada.

## TÉRMINOS Y CONDICIONES

Cualquier y todo reclamo, queja, demanda de juicio o acción legal presentada bajo este documento en relación de cualquier manera con su Máquina de Soda será gobernado e interpretado de acuerdo con las leyes del Estado de Nueva Jersey, sin referencia a sus conflictos de principios legales.

Comprador(es) y usuario(s) se someten irrevocablemente a la jurisdicción de los tribunales estatales y federales ubicados en el Estado de Nueva Jersey, en relación con todas las acciones que surjan de o en conexión con la Máquina de Soda.

Comprador(es) y usuario(s) renuncian a cualquier objeción de que Nueva Jersey es un foro inconveniente.

Comprador(es) y usuario(s) asimismo aceptan que no va a iniciar acciones legales contra SodaStream en ninguna otra jurisdicción.

## REEMPLAZO DE BATERÍA

Si la batería que alimenta las luces LED necesita ser reemplazada, póngase en contacto con su Servicio de Cliente SodaStream para obtener detalles sobre cómo reemplazarla. No retire la batería de la Máquina de Soda por sí mismo.

## GASIFICADORES

Su Máquina de Soda ha sido diseñada para operar con un gasificador SodaStream original.

El uso de otros gasificadores CO<sub>2</sub> no es recomendable, ya que pueden no ser compatibles con esta Máquina de Soda de SodaStream.

Gasificadores de repuesto están disponibles en distribuidores autorizados SodaStream o se pueden obtener en línea en [www.sodastreamusa.com](http://www.sodastreamusa.com).

## BOTELLAS DE GASIFICACIÓN

Su Máquina de Soda ha sido diseñada para operar con una botella de gasificación SodaStream adecuada.

Recicle sus botellas caducadas de acuerdo con las leyes de reciclaje locales.

SODASTREAM es una marca comercial de SodaStream International Ltd. o sus subsidiarias.

# sodastream™

Thank you for purchasing your SodaStream home soda maker. You have now joined millions of people worldwide who are making their own fresh sparkling water and soda, without lugging, storing or disposing of bottles and cans. Please visit [SodaStream.com](http://SodaStream.com) to check out our full range of products and register your soda maker online. Lots of refreshing surprises await you!

**REGISTERING YOUR SODA MAKER:** To register your machine, you may fill out the prepaid registration card included in the packaging, visit us at [www.sodastreamusa.com](http://www.sodastreamusa.com), or scan this QR Code.



We hope that you will enjoy a lifetime of smart, simple soda with your new SodaStream home soda maker. SodaStream is completely committed to our customers' satisfaction. Please contact SodaStream customer support (1-800-763-2258) if you have any questions or comments about your soda maker.



Downloaded from [www.vandenborre.be](http://www.vandenborre.be)

Downloaded from [www.vandenborre.be](http://www.vandenborre.be)

[www.vandenborre.be](http://www.vandenborre.be)

# sodastream®

**USA:**

Imported by:  
SodaStream USA, Inc.  
PO Box 4366, Cherry Hill, NJ 08034-9996  
Toll-Free Customer Support: 1-800-763-2258  
Email: [info@sodastreamsupport.com](mailto:info@sodastreamsupport.com)  
[www.sodastreamusa.com](http://www.sodastreamusa.com)

**CANADA:**

Imported by / Importé par  
SodaStream Canada Ltd.  
120-1821 Wellington Ave.  
Winnipeg, MB R3H 0G4  
Toll-Free Customer Support: 1-877-436-5866



[www.twitter.com/sodastreamusa](http://www.twitter.com/sodastreamusa)



[www.facebook.com/sodastream](http://www.facebook.com/sodastream)



[www.youtube.com/user/sodastreamguru](http://www.youtube.com/user/sodastreamguru)

