

MANUEL



PROLINE RC500W

NOTICE D'UTILISATION



[Tous nos Tutos vidéo](#)



[Darty.com](#)



[Tous nos magasins](#)



[Communauté SAV Darty](#)

PROLINE

CUISEUR À RIZ RIJSTKOKER

RC500W



MANUEL D'UTILISATION HANDLEIDING

FR









NL

ES

PT

EN

TABLE DES MATIÈRES

	MISES EN GARDE IMPORTANTES.....	p. 02
	CONSIGNES DE SÉCURITÉ.....	p. 04
	DESCRIPTION DU PRODUIT.....	p. 05
	AVANT LA PREMIÈRE UTILISATION.....	p. 06
	FONCTIONNEMENT.....	p. 07
	NETTOYAGE ET ENTRETIEN.....	p. 09
	SPÉCIFICATIONS.....	p. 10
	MISE AU REBUT.....	p. 11

FR

NL

ES

PT

EN

01

MISES EN GARDE IMPORTANTES

MERCI DE BIEN VOULOIR LIRE LES CONSIGNES DE SÉCURITÉ ATTENTIVEMENT AVANT D'UTILISER L'APPAREIL ET DE LES CONSERVER POUR RÉFÉRENCE ULTÉRIEURE.

AVERTISSEMENTS

- Cet appareil est destiné à être utilisé dans des applications domestiques et analogues telles que:
 - des coins cuisines réservés au personnel dans des magasins, bureaux et autres environnements professionnels;
 - dans des fermes;
 - l'utilisation par les clients des hôtels, motels et autres environnements à caractère résidentiel;
 - des environnements du type chambres d'hôtes.
- Si le câble d'alimentation est endommagé, il doit être remplacé par le fabricant, son service après vente ou des personnes de qualification similaire afin d'éviter un danger.
- L'appareil ne doit pas être immergé.
- En ce qui concerne les informations détaillées sur la manière de nettoyer les surfaces en contact avec les aliments, référez-vous à la section "NETTOYAGE ET ENTRETIEN" en page 09.
- La température des surfaces accessibles peut être élevée lorsque l'appareil est en fonctionnement.
- MISE EN GARDE: Risques de blessures en cas de mauvaise utilisation du produit.
- La surface de l'élément chauffant présente une chaleur résiduelle après utilisation.
- Cet appareil peut être utilisé par des enfants âgés d'au moins 8 ans, à condition qu'ils bénéficient d'une surveillance ou qu'ils aient reçu des instructions quant à l'utilisation de l'appareil en toute sécurité et qu'ils comprennent bien les dangers encourus. Le nettoyage et l'entretien par l'utilisateur ne doivent pas être effectués par des enfants, à moins qu'ils ne soient âgés de plus de 8 ans et qu'ils soient sous la surveillance d'un adulte. Conserver l'appareil et son câble hors de portée des enfants

âgés de moins de 8 ans.

- Cet appareil peut être utilisé par des personnes dont les capacités physiques, sensorielles ou mentales sont réduites ou dont l'expérience ou les connaissances ne sont pas suffisantes, à condition qu'ils bénéficient d'une surveillance ou qu'ils aient reçu des instructions quant à l'utilisation de l'appareil en toute sécurité et en comprennent bien les dangers potentiels.
- Les enfants ne doivent pas utiliser l'appareil comme un jouet.



- **Attention, surface très chaude**
Les surfaces sont susceptibles de devenir chaudes au cours de l'utilisation.

CONSIGNES DE SÉCURITÉ

- Ne placez pas l'appareil près du bord d'un banc ou d'une table pendant le fonctionnement.
- Assurez-vous que l'appareil est installé sur une surface plane, propre et sèche.
- Éteignez et débranchez l'appareil de la prise secteur lorsqu'il n'est pas utilisé et avant le nettoyage.
- Ce appareil n'est pas destiné à une utilisation en plein air.
- Ne laissez pas le câble d'alimentation s'emmêler, suspendre d'une table ou d'un plan de travail ni toucher des surfaces chaudes.
- Ne placez pas l'appareil sur ou près d'une cuisinière électrique ou à gaz chaude ou un four chaud.
- N'utilisez pas l'appareil à d'autres fins que son usage prévu.
- Ne laissez jamais l'appareil sans surveillance lors de l'utilisation.
- D'extrêmes précautions doivent être prises lorsque vous déplacez un appareil contenant des aliments chauds, de l'eau ou d'autres liquides chauds.
- N'ouvrez pas le couvercle pendant la cuisson. Soulevez et ouvrez soigneusement le couvercle pour éviter les brûlures.
- Ne placez pas la cuve interne directement au-dessus de toute autre source de chaleur pour la cuisson.
- Avant l'utilisation, vérifiez que la plaque chauffante et les surfaces extérieures de la cuve sont propres et sèches.
- Ne faites pas fonctionner le cuiseur à riz sans eau. Ne remplissez pas trop la cuve interne.
- Cuisez les aliments uniquement dans la cuve interne.
- Tenez-vous éloigné (e) de l'orifice d'émission de vapeur pendant la cuisson.
- Ne vous approchez pas de l'orifice d'émission de vapeur pendant la cuisson, cela pourrait causer un risque de brûlures.
- En aucun cas, le cuiseur à riz doit entrer en contact avec des rideaux, des vêtements, des torchons à vaisselle ou d'autres matériaux inflammables lors de l'utilisation.
- Ne touchez pas les parties chaudes de l'appareil, utilisez la poignée.
- Assurez-vous que la spatula ou le gobelet doseur fournis ne sont pas dans la cuve interne lorsque l'appareil est utilisé.

👁 DESCRIPTION DU PRODUIT

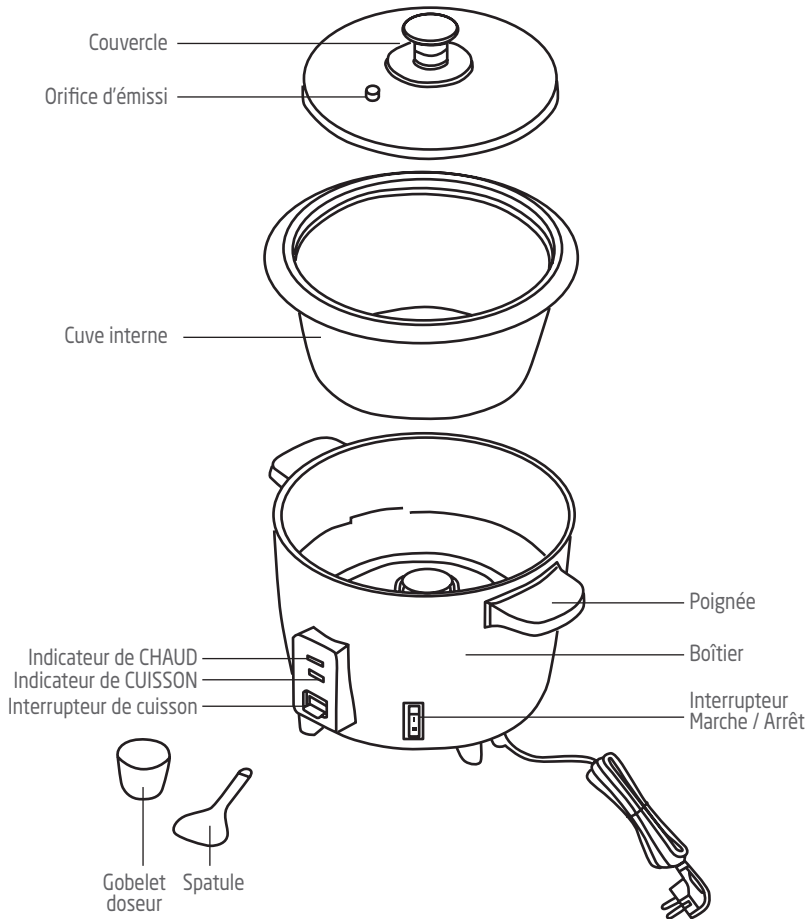

FR

NL

ES

PT

EN

05

AVANT LA PREMIÈRE UTILISATION

- Enlevez tous les matériaux d'emballage et assurez-vous que toutes les pièces sont en bon état.
- Lavezle couvercle, la cuve interne, le gobelet doseur et la spatule dans de l'eau chaude savonneuse. Rincez-les et faites-les complètement sécher. N'utilisez jamais de nettoyeur chimique ou abrasif.
- Essuyez le boîtier avec un chiffon humide. N'immergez pas le cuiseur, le boîtier, le câble ou la prise d'alimentation dans l'eau ou dans tout autre liquide.

FONCTIONNEMENT

1. Mesurez la quantité requise de riz à cuire en utilisant le gobelet doseur fourni.
2. Rincez le riz plusieurs fois jusqu'à ce que l'eau dans le bol soit relativement claire.
 - NE Rincez PAS le riz dans la cuve intérieure.
 - N'UTILISEZ PAS la cuve intérieure pour cuire sur une plaque chauffante.
3. Mettez le riz dans la cuve intérieure et ajoutez de l'eau jusqu'au niveau qui correspond à la mesure de riz utilisée.

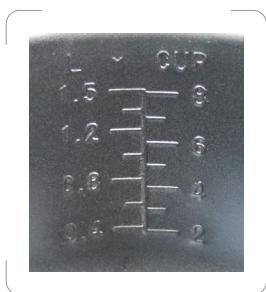

La ligne gauche correspond aux litres de riz.
La ligne droite indique correspond au nombre de gobelets de riz.
Par exemple, si vous cuisinez 2 gobelets de riz non cuit, l'eau doit être remplie jusqu'à la ligne "2".
N'ajoutez JAMAIS d'eau au-delà de la ligne d'eau maximale.

4. Avant de placer la cuve intérieure dans le cuiseur, vérifiez que la cuve intérieure est sèche et exempte de débris.
5. Placez la cuve intérieure dans le cuiseur.
 - Assurez-vous que le récipient intérieur est en contact direct avec la base chauffante en le tournant légèrement de gauche à droite jusqu'à ce qu'il s'ajuste correctement sur la base chauffante. Ne pas procéder ainsi peut causer une cuisson irrégulière et endommager le cuiseur à riz.
6. Branchez l'appareil.
7. Mettez le cuiseur en marche en réglant l'interrupteur marche/arrêt en position « I ».
8. Baissez l'interrupteur de cuisson pour démarrer la cuisson.
 - L'indicateur de cuisson s'allumera.
 - N'ouvrez PAS le couvercle en cours de cuisson.
9. Une fois la cuisson terminée, l'interrupteur de cuisson remontera.
 - L'indicateur de cuisson s'éteindra alors que l'indicateur lumineux CHAUD s'allumera, indiquant que le cuiseur est maintenant en mode de maintien au chaud.
10. Mettez l'interrupteur Marche/Arrêt en position de Arrêt et débranchez

FR

NL

ES

PT

EN

07

- l'appareil.
11. Lors de l'ouverture du couvercle, faites attention à la vapeur chaude émise par l'orifice à vapeur.
 12. Utilisez la spatula fournie pour retirer le riz cuit.

NETTOYAGE ET ENTRETIEN

Débranchez la fiche de la prise de courant avant de commencer l'entretien ou nettoyage. Laissez toujours refroidir l'appareil avant de procéder au nettoyage.

- Lavez le couvercle, la cuve interne, la spatula et le gobelet doseur dans de l'eau chaude savonneuse à l'aide d'une éponge ou d'un chiffon doux. Rincez et séchez avec un chiffon.
- Les résidus d'aliments peuvent être enlevés avec une spatule en caoutchouc, une éponge ou un chiffon. Faites tremper les dépôts d'aliments tenaces dans de l'eau chaude savonneuse avant de les nettoyer.
- N'utilisez jamais de produits de nettoyage abrasifs ou chimiques.
- Essuyez le boîtier avec un chiffon humide. Puis séchez-le complètement.
- N'immergez pas l'appareil dans l'eau ni dans aucun autre liquide.

FR

NL

ES

PT

EN

09

SPÉCIFICATIONS

Caractéristiques nominales : 220-240 V~ 50-60 Hz
500 W

MISE AU REBUT



■ En tant que distributeur responsable, nous accordons une grande importance à la protection de l'environnement.

Nous vous encourageons à respecter les procédures correctes de mise au rebut de votre appareil, des piles et des éléments d'emballage. Cela aidera à préserver les ressources naturelles et à garantir qu'il soit recyclé d'une manière respectueuse de la santé et de l'environnement.

Vous devez jeter ce produit et son emballage selon les lois et les règles locales. Puisque ce produit contient des composants électroniques et parfois des piles, le produit et ses accessoires doivent être jetés séparément des déchets domestiques lorsque le produit est en fin de vie.

Pour plus de renseignements sur les procédures de mise au rebut et de recyclage, contactez les autorités de votre commune.

Apportez l'appareil à un point de collecte local pour qu'il soit recyclé. Certains centres acceptent les produits gratuitement.

Hotline Darty France

Quels que soient votre panne et le lieu d'achat de votre produit en France, avant de vous déplacer en magasin Darty, appelez le 0 978 970 970 (prix d'un appel local) 7j/7 et 24h/24.

Hotline Vanden Borre

Le service après-vente est joignable au +32 2 334 00 00, du lundi au samedi de 8h à 18h.

Hotline Fnac France

Quels que soient votre panne et le lieu d'achat de votre produit en France, avant de vous déplacer en magasin Fnac, appelez le 0 969 324 334 du lundi au samedi (8h30-21h00) et le dimanche et jours fériés (10h00-18h00), (prix d'un appel local)

FR

NL

ES

PT

EN

11

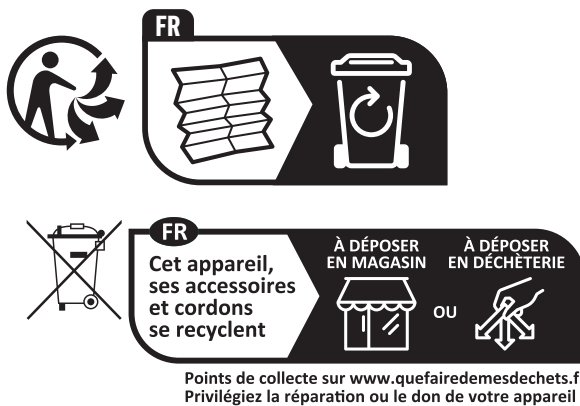

En raison des mises au point et améliorations constamment apportées à nos produits, de petites incohérences peuvent apparaître dans ces instructions. Veuillez nous excuser pour la gêne occasionnée.

Etablissements Darty & fils ©,
9 Rue des Bateaux-Lavois, 94200 Ivry-sur-Seine, France 30/10/2023
Ets.Darty@fnacdarty.com

INHOUDSOPGAVE

	BELANGRIJKE VEILIGHEIDSINSTRUCTIES.....	p. 14
	VEILIGHEIDSINFORMATIE.....	p. 16
	BESCHRIJVING VAN HET PRODUCT.....	p. 17
	VOOR HET EERSTE GEBRUIK.....	p. 18
	WERKING.....	p. 19
	REINIGING EN ONDERHOUD.....	p. 20
	SPECIFICATIES.....	p. 21
	VERWIJDERING.....	p. 22

FR

NL

ES

PT

EN

13

BELANGRIJKE VEILIGHEIDSINSTRUCTIES

LEES DE VOLGENDE VEILIGHEIDSINSTRUCTIES AANDACHTIG DOOR VOORDAT U HET APPARAAT IN GEBRUIK NEEMT EN BEWAAR ZE VOOR TOEKOMSTIG GEBRUIK.

WAARSCHUWINGEN

- Dit apparaat is bestemd voor huishoudelijk gebruik of gelijksoortige toepassingen zoals:
 - personeelskeukens in winkels, kantoren en andere werkomgevingen;
 - boerderijen;
 - door klanten in hotels, motels en andere residentiële omgevingen;
 - bed-and-breakfasts.
- Als het netsnoer beschadigd is, moet dit worden vervangen door de fabrikant, een servicecentrum of een gekwalificeerd vakman.
- Dompel het apparaat niet in water.
- Voor de instructies voor het reinigen van de oppervlakken die in contact komen met levensmiddelen, zie het hoofdstuk "REINIGING EN ONDERHOUD" op pagina 20 van de gebruiksaanwijzing.
- De temperatuur van de toegankelijke oppervlakken kan tijdens de werking van het apparaat hoog oplopen.
- **WAARSCHUWING:** Risico op letsel als u dit apparaat niet naar behoren gebruikt.
- Het oppervlak van het verwarmingselement kan na gebruik nog warmte afgeven.
- Dit apparaat kan worden gebruikt door kinderen ouder dan 8 jaar als ze bijgestaan worden of geschoold werden om het apparaat op een veilige manier te gebruiken en de gevaren ervan begrijpen. Laat het reinigen en onderhouden van het apparaat niet uitvoeren door kinderen tenzij ze ouder zijn dan 8 jaar en onder toezicht staan. Houd het apparaat en snoer buiten het bereik van kinderen die jonger dan 8 jaar oud zijn.
- Het apparaat kan worden gebruikt door personen met beperkte lichamelijke, visuele of mentale capaciteiten of met een gebrek

aan ervaring of kennis als ze bijgestaan worden of geschoold werden om het apparaat op een veilige manier te gebruiken en de gevaren ervan begrijpen.

- Kinderen mogen niet met het apparaat spelen.



-  Opgepast, heet oppervlak. De oppervlakken kunnen heet worden tijdens gebruik.

VEILIGHEIDSINFORMATIE

- Plaats het apparaat niet op de rand van een aanrecht of tafel wanneer in werking.
- Plaats het apparaat op een vlak, schoon en droog oppervlak.
- Schakel het apparaat uit en haal de stekker uit het stopcontact als het niet in gebruik is en voor het schoonmaken.
- Niet buitenshuis gebruiken.
- Laat het netsnoer niet over de rand van een tafel of aanrecht hangen of in contact komen met hete oppervlakken en zorg dat het snoer niet in de knoop raakt.
- Plaats het apparaat niet op of in de nabijheid van een heet elektrisch of gasfornuis, of in een verwarmde oven.
- Gebruik het apparaat niet voor andere doeleinden dan het waarvoor het is bestemd.
- Laat het apparaat nooit zonder toezicht achter wanneer in werking.
- Wees uiterst voorzichtig als u een apparaat met hete olie, water of een andere hete vloeistof verplaatst.
- Open het deksel tijdens het koken niet. Verwijder het deksel voorzichtig om brandwonden te vermijden.
- Plaats de binnenpan niet rechtstreeks op een andere warmtebron om te koken.
- Voor gebruik, zorg dat de warmteplaat en de buitenkant van de binnenpan schoon en droog zijn.
- Kook niet zonder water. Vul de binnenpan niet te veel.
- Kook alleen in de binnenpan.
- Houd de stoomopening tijdens het kookproces vrij.
- Blijf tijdens het kookproces uit de buurt van de stoomopening om risico op brandwonden te vermijden.
- Laat het kooktoestel tijdens de werking niet in aanraking komen met gordijnen, kleding, theedoeken of andere brandbare materialen.
- Raak de hete oppervlakken niet aan, gebruik altijd de handvatten.
- Zorg dat de inbegrepen spatel of maatbeker zich tijdens de werking niet in de binnenpan bevinden.

PRODUCTOVERZICHT

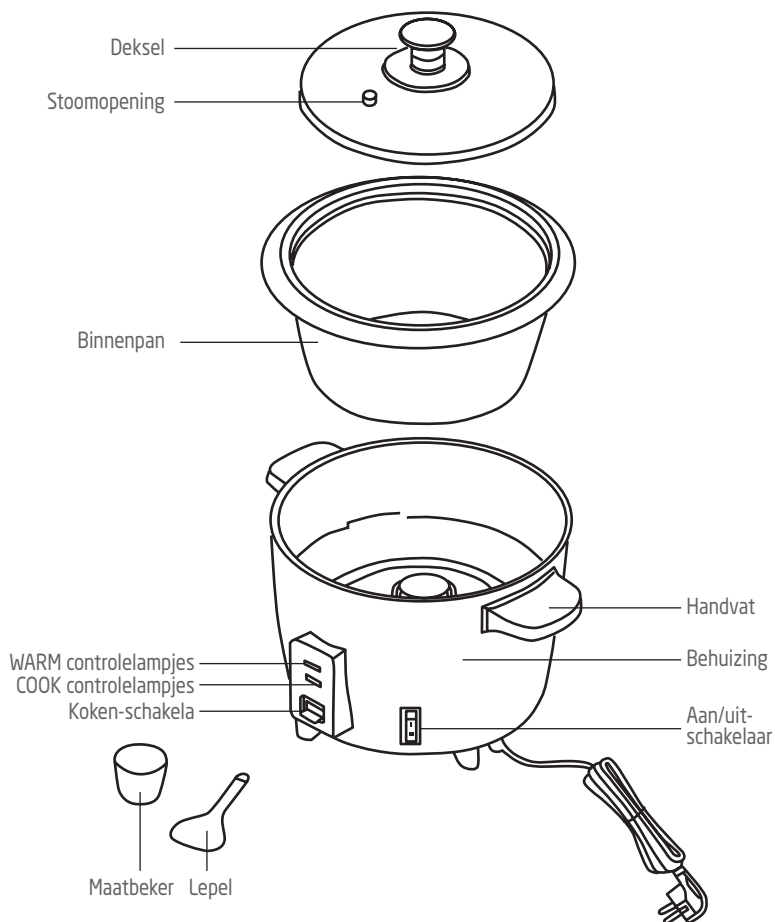

FR

NL

ES

PT

EN

17

VOOR HET EERSTE GEBRUIK

- Verwijder alle verpakkingsmateriaal en controleer of alle onderdelen in een goede staat geleverd zijn.
- Was het deksel, de binnenpan, de maatbeker en de lepel in een warm sopje. Spoel de onderdelen af en veeg ze grondig droog. Gebruik geen schuurmiddelen of chemische reinigingsmiddelen.
- Veeg de behuizing schoon met een vochtige doek. Dompel de behuizing, het snoer of de stekker niet in water of een andere vloeistof.

WERKING

1. Meet de gewenste hoeveelheid ongekookte rijst af met de inbegrepen maatbeker
2. Spoel de rijst enkele keren totdat het water in de kom er relatief doorzichtig uitziet
 - Spoel de rijst NIET in de binnenpan
 - Gebruik de binnenpan NIET om op het kookfornuis te koken
3. Doe de rijst in de binnenpan en voeg water toe tot aan het niveau dat met de hoeveelheid te koken rijst overeenstemt.

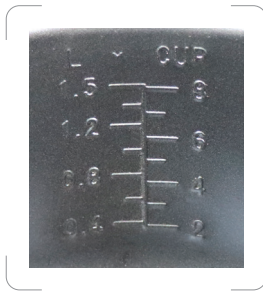

De linker lijn stemt overeen met het aantal liter rijst.

De rechter lijn stemt overeen met het aantal kopjes rijst.

Bijv. als u twee kopjes ongekookte rijst wilt koken, vul tot aan de lijn "2" met water.

Vul de binnenpan NOOIT boven de aangegeven maximum waterlijn.

4. Voordat de binnenpan in de rijstkoker wordt geplaatst, controleer of de binnenpan vrij van vuil is.
5. Plaats de binnenpan in de rijstkoker.
 - Zorg dat de binnenpan direct contact maakt met het verwarmingselement door het lichtjes naar links en rechts te draaien totdat het zich mooi op het verwarmingselement bevindt. Dit niet doen kan leiden tot het ongelijkmatig koken van de rijst en schade aan de rijstkoker.
6. Stop de stekker van het apparaat in een stopcontact.
7. Schakel de rijstkoker in door de aan/uit-schakelaar op de positie "I".
8. Duw de koken-schakelaar omlaag om het kookproces te starten.
 - Het COOK controlelampje brandt.
 - Open het deksel tijdens het kookproces NIET.
9. Aan het einde van het kookproces, springt de koken-schakelaar omhoog.
 - Het COOK controlelampje dooft terwijl het WARM controlelampje begint te branden om aan te geven dat de rijstkoker zich in de warmhoudstand bevindt.
10. Schakel de hoofdschakelaar uit en haal de stekker uit het stopcontact.
11. Wees voorzichtig tijdens het verwijderen van het deksel, hete stoom kan uit de stoomopening worden vrijgegeven.
12. Haal de gekookte rijst uit de binnenpan met behulp van de inbegrepen lepel.

FR

NL

ES

PT

EN

19

REINIGING EN ONDERHOUD

Haal de stekker uit het stopcontact voordat u het apparaat onderhoudt of reinigt. Laat het apparaat afkoelen alvorens het schoon te maken.

- Was het deksel, de binnenpan, de lepel en de maatbeker in een warm sopje met behulp van een spons of zachte doek. Spoel en veeg droog met een doek.
- Verwijder etensresten met een rubber spatel, een spons of een doek. Week hardnekkige etensresten eerst in een warm sopje voordat u start met reinigen.
- Gebruik nooit schurende of chemische reinigingsmiddelen.
- Veeg de rijstkoker schoon met een vochtige doek. Veeg grondig droog.
- Dompel de behuizing niet in water of een andere vloeistof.

SPECIFICATIES

Elektrische gegevens: 220-240V~ 50-60Hz
500 W

FR

NL

ES

PT

EN

21

VERWIJDERING



Als verantwoordelijke handelaar dragen we zorg voor het milieu. We moedigen u aan om de juiste verwijderingsprocedure voor uw apparaat en verpakkingsmateriaal te volgen. Dit draagt bij tot het behoud van de natuurlijke rijkdommen door deze te recyclen zodat zowel de menselijke gezondheid en het milieu worden beschermd.

Gooi dit apparaat en de verpakking weg in overeenstemming met de geldende wetgeving en voorschriften.

Aangezien dit apparaat elektronische componenten bevat moet het apparaat en toebehoren aan het einde van hun levensduur afzonderlijk van het huisafval worden weggegooid.

Neem contact op met uw gemeente voor informatie over afdanking en recycling. Lever het apparaat in bij het inzamelpunt van uw gemeente voor recycling. Bij sommige inzamelpunten kunt u het apparaat gratis inleveren.









Hotline Vanden Borre

Dienst naverkoop is bereikbaar op tel.nr. +32 2 334 00 00, van maandag tot zaterdag 8u - 18u.

We verontschuldigen ons voor enig ongemak veroorzaakt door kleine inconsistenties in deze gebruikershandleiding, die kunnen ontstaan door productverbetering of -ontwikkeling.

Etablissements Darty & fils ©,
9 Rue des Bateaux-Lavois, 94200 Ivry-sur-Seine, France 30/10/2023
Ets.Darty@fnacdarty.com

ÍNDICE DE MATERIAS

	MEDIDAS DE SEGURIDAD IMPORTANTES.....	p. 24
	INFORMACIÓN SOBRE SEGURIDAD.....	p. 26
	DESCRIPCIÓN DEL PRODUCTO.....	p. 27
	ANTES DE USAR POR PRIMERA VEZ.....	p. 28
	MODO DE EMPLEO.....	p. 29
	LIMPIEZA Y MANTENIMIENTO.....	p. 30
	ESPECIFICACIONES.....	p. 31
	ELIMINACIÓN.....	p. 32

FR

NL

ES

PT

EN

23

MEDIDAS DE SEGURIDAD IMPORTANTES

LEA DETENIDAMENTE ESTAS ADVERTENCIAS Y MEDIDAS DE SEGURIDAD ANTES DE USAR EL APARATO Y GUÁRDELAS PARA FUTURAS CONSULTAS.

ADVERTENCIAS

- Este aparato ha sido diseñado para utilizarse en aplicaciones domésticas y similares, tales como:
 - Cocinas para el personal en tiendas, oficinas y otros entornos laborales;
 - Casas rurales;
 - Para uso de la clientela en hoteles, hostales y otros entornos de tipo residencial.
 - Establecimientos de tipo cama y desayuno.
- Si el cable de alimentación está dañado, deberá sustituirlo el fabricante, su servicio técnico o una persona debidamente cualificada para ello con el fin de evitar riesgos innecesarios.
- El aparato no debe sumergirse.
- Para información sobre la limpieza de las superficies en contacto con los alimentos, consulte el apartado "LIMPIEZA Y MANTENIMIENTO" en la página 30 del manual.
- Las superficies accesibles del aparato pueden alcanzar temperaturas elevadas cuando está en funcionamiento.
- **ADVERTENCIA:** Riesgo de sufrir lesiones si no se utiliza el aparato correctamente.
- La superficie de la resistencia térmica guardará calor residual después de usar el aparato.
- Este aparato puede ser utilizado por niños a partir de los 8 años si están supervisados o han recibido instrucciones acerca del uso seguro del aparato y comprenden los riesgos que ello implica. Las operaciones de limpieza y el mantenimiento por parte del usuario no podrán ser realizadas por niños, a menos que sean mayores de 8 años y estén supervisados. Mantenga el aparato y su cable fuera del alcance de niños menores de 8 años.
- Este aparato podrá ser utilizado por personas con discapacidades

físicas, sensoriales o mentales, o que no cuenten con la experiencia o los conocimientos suficientes, si son supervisadas o han sido instruidas en el uso apropiado y seguro del aparato y entienden los peligros que conlleva.

- No permita que los niños jueguen con el aparato.



-  Precaución, superficie caliente. Las superficies del aparato tienden a calentarse durante su funcionamiento..

INFORMACIÓN SOBRE SEGURIDAD

- No coloque el aparato cerca del borde de una mesa o encimera cuando esté funcionando.
- Utilice siempre el aparato sobre una superficie nivelada, limpia y seca.
- Apague y desenchufe el aparato de la toma de corriente cuando no lo esté utilizando o antes de limpiarlo.
- No lo utilice en exteriores.
- No deje que el cable cuelgue por el borde de una mesa o encimera, que entre en contacto con superficies calientes, o que se enrede.
- No coloque el aparato sobre o cerca de una cocina de gas o eléctrica ni de un horno caliente.
- No utilice este aparato para fines distintos al previsto.
- Nunca deje el aparato desatendido mientras esté funcionando.
- Tenga mucho cuidado al desplazar el aparato cuando contenga comida, agua u otros líquidos calientes.
- No abra la tapa durante la cocción. Levante y abra la tapa con cuidado para evitar escaldaduras.
- No coloque la olla interna directamente sobre ninguna otra fuente de calor para cocinar.
- Antes de usar el aparato, compruebe que la placa de calentamiento y las superficies externas de la olla interna están limpias y secas.
- No cocine sin agua. No llene la olla interna excesivamente.
- Cocine solo en la olla interna.
- Manténgase fuera del alcance de la ranura de vapor durante la cocción.
- No se acerque a la ranura del vapor durante la cocción ya podría escaldarse.
- La olla no deberá entrar en contacto en ningún caso con cortinas, ropa, paños de cocina o cualquier otro material inflamable cuando está en funcionamiento.
- No toque las superficies calientes, use el asa.
- Compruebe que la espátula incluida o la taza medidora no están dentro de la olla interna cuando el aparato está en funcionamiento.

👁 DESCRIPCIÓN DEL PRODUCTO

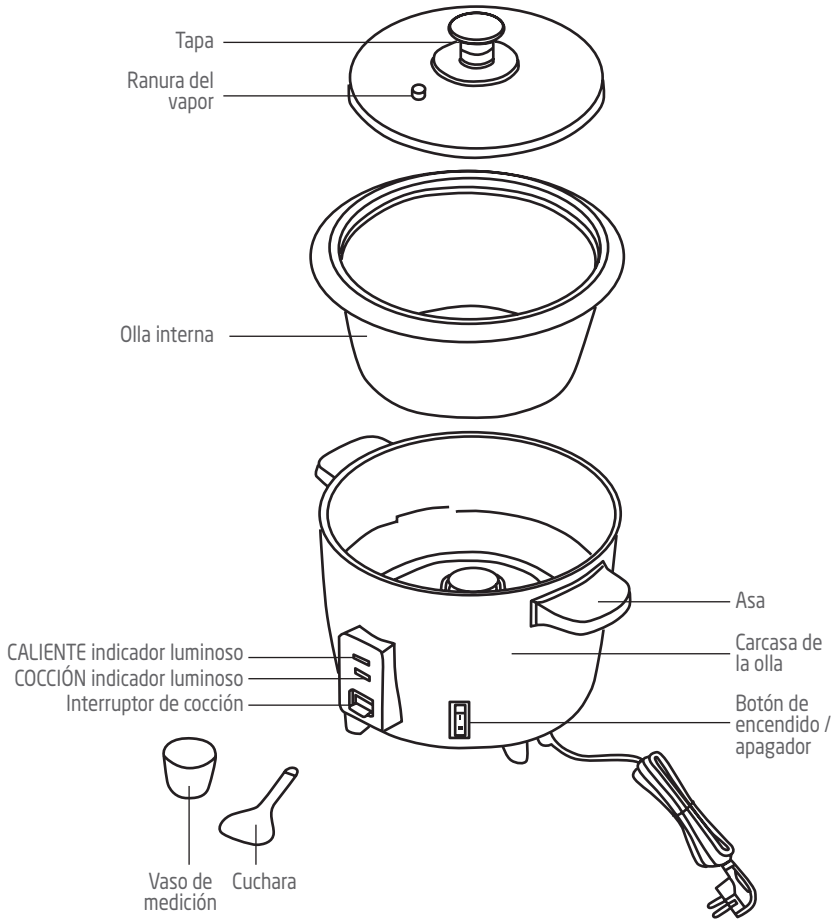

FR

NL

ES

PT

EN

27

ANTES DE USAR POR PRIMERA VEZ

- Retire todo el material de embalaje y compruebe que todos los elementos recibidos están en buen estado.
- Lave la tapa, la olla interna, el vaso de medición y la cuchara con agua caliente jabonosa. Enjuague y seque bien. No utilice limpiadores químicos o abrasivos.
- Limpie la carcasa con un paño húmedo. No sumerja la carcasa del aparato, su cable de alimentación o el enchufe en agua ni en ningún otro líquido.

MODO DE EMPLEO

1. Mida la cantidad deseada de arroz crudo con el vaso medidor incluido.
2. Enjuague el arroz varias veces hasta que el agua del cuenco se vea relativamente clara.
 - NO enjuague el arroz en la olla interna.
 - NO use la olla interna para cocinar sobre una hornilla de la cocina.
3. Eche el arroz en la olla interna y añada agua hasta el nivel que corresponda a la cantidad de arroz utilizada.



La línea izquierda indica los litros de arroz.
La línea derecha indica los vasos de arroz.
Por ejemplo, si echa dos vasos de arroz crudo, el agua deberá llegar a la línea "2".
NUNCA eche agua por encima de la línea de nivel máximo.

4. Antes de colocar la olla interna en el aparato, compruebe que está seca y sin residuos.
5. Coloque la olla interna en el aparato.
 - Asegúrese de que la olla interior esté en contacto directo con la base calentadora girando un poco la olla de izquierda a derecha hasta que quede bien encadada en la base calentadora. De no hacer esto, podría causar una cocción desigual y daños en la arrocera.
6. Enchufe el aparato a la toma de corriente.
7. Encienda el aparato desplazando el interruptor de encendido/apagado a la posición "I".
8. Presione el interruptor de cocción para empezar a cocinar.
 - La luz indicadora de COCCIÓN se iluminará.
 - NO abra la tapa durante el proceso de cocción.
9. Cuando finalice la cocción, el interruptor de cocción saltará.
 - La luz indicadora de COCCIÓN se apagará y la luz indicadora de CALIENTE se iluminará para indicar que la olla ha entrado en el modo de conservación de calor.
10. Apague la unidad con el interruptor principal y desenchufe el aparato de la toma de corriente.
11. Al abrir la tapa, lleve cuidado con el vapor caliente que sale por la ranura del vapor.
12. Use la cuchara incluida para sacar el arroz.

FR

NL

ES

PT

EN

29

LIMPIEZA Y MANTENIMIENTO

Desenchufe el aparato antes de llevar a cabo operaciones de mantenimiento o de limpiarlo. Espere a que el aparato se enfríe antes de limpiarlo.

- Lave la tapa, la olla interna, el vaso medidor y la cuchuara en agua caliente jabonosa con una esponja o paño suave. Enjuáguelos y séquelos con un paño.
- Los restos de alimentos se pueden eliminar con una espátula de goma, una esponja o un paño. Remoje los residuos de comida difíciles de eliminar con agua caliente jabonosa antes de lavarlos.
- No utilice nunca productos de limpieza químicos o abrasivos.
- Limpie el aparato con un paño húmedo. Séquelo bien.
- Nunca sumerja el aparato en el agua ni en ningún otro líquido.

ESPECIFICACIONES

Valores nominales: 220-240 V~ 50-60 Hz
500 W

FR

NL

ES

PT

EN

31

ELIMINACIÓN



Somos un distribuidor responsable y nos preocupa el medio ambiente. Por estemotivo le pedimos que siga correctamente las instrucciones de eliminación a la hora de desechar el aparato y su material de embalaje. De estemodo, contribuirá a la conservación de los recursos naturales y garantizará que se recicla de modo correcto para preservar la salud las personas y el medio ambiente.

Este aparato y su embalaje se deben desechar conforme a la normativa y regulación local.

Debido a que el aparato contiene componentes electrónicos, el aparato y sus accesorios no se deben tirar en la basura doméstica al final de la vida útil del aparato.









Consulte a las autoridades locales sobre el modo correcto de eliminación y reciclaje de residuos.

El aparato se debe depositar en un punto local de recogida de residuos para proceder a su reciclaje. En algunos puntos de recogida se aceptan residuos gratuitamente.

Le pedimos disculpas por cualquier problema provocado por pequeñas inconsistencias en estas instrucciones, que podrían ser debidas al proceso de desarrollo y mejora del producto.

Etablissements Darty & fils ©,
9 Rue des Bateaux-Lavois, 94200 Ivry-sur-Seine, France 30/10/2023
Ets.Darty@fnacdarty.com

ÍNDICE

	INSTRUÇÕES DE SEGURANÇA IMPORTANTES.....	p. 34
	INSTRUÇÕES DE SEGURANÇA.....	p. 36
	VISÃO GERAL DO PRODUTO.....	p. 38
	ANTES DA PRIMEIRA UTILIZAÇÃO.....	p. 39
	FUNIONAMENTO.....	p. 40
	LIMPIEZA E MANUTENÇÃO.....	p. 41
	CARACTERÍSTICAS TÉCNICAS.....	p. 42
	ELIMINAÇÃO.....	p. 43

FR

NL

ES

PT

EN

33

INSTRUÇÕES DE SEGURANÇA IMPORTANTES

LEIA ESTES AVISOS DE SEGURANÇA E INSTRUÇÕES COM ATENÇÃO ANTES DE UTILIZAR O APARELHO E GARDE-OS PARA FUTURAS CONSULTAS.

AVISOS

- Este aparelho destina-se a um uso doméstico e aplicações semelhantes como:
 - Áreas de cozinha para funcionários em lojas, escritórios e outros ambientes de trabalho;
 - Casas de quinta;
 - Clientes em hotéis, motéis outros espaços do tipo residencial;
 - Ambientes do tipo residenciais com pequeno-almoço.
- Se o fio da alimentação estiver danificado, deve ser substituído pelo fabricante, pela respetiva assistência técnica ou por pessoal igualmente qualificado, de modo a evitar perigos.
- Não mergulhe o aparelho em água.
- Relativamente às instruções de limpeza das superfícies em contacto com os alimentos, consulte a secção "LIMPEZA E MANUTENÇÃO", na página 41 do manual.
- A temperatura das superfícies acessíveis pode ser elevada quando o aparelho está em funcionamento.
- AVISO: Riscos de ferimentos se não utilizar este aparelho corretamente.
- A superfície do elemento de aquecimento está sujeita a calor residual após a utilização.
- Este aparelho pode ser utilizado por crianças com mais de 8 anos de idade se forem supervisionadas e ensinadas quanto à utilização do aparelho de um modo Seguro, e compreenderem os perigos envolvidos. As tarefas de limpeza e manutenção por parte do utilizador não devem ser efetuadas por crianças, exceto se tiverem mais de 8 anos e forem supervisionadas. Mantenha o aparelho e o respetivo cabo fora do alcance de crianças com idade inferior a 8 anos.
- Os aparelhos podem ser utilizados por pessoas com capacidades

físicas, sensoriais ou mentais reduzidas, ou falta de experiência e conhecimentos, se forem supervisionadas e ensinadas quanto à utilização do aparelho de um modo.

- As crianças não deverão brincar com o aparelho.



-  Cuidado, superfície quente. As superfícies podem ficar quentes durante a utilização.

⚠ INSTRUÇÕES DE SEGURANÇA

- Não coloque o aparelho perto da extremidade de uma bancada ou de uma mesa durante o funcionamento.
- Coloque o aparelho numa superfície nivelada, limpa e seca.
- Desligue o aparelho e retire a ficha da tomada quando não o utilizar e antes de proceder à limpeza.
- Turn off and unplug the appliance from the mains socket when not in use and before cleaning.
- Não utilize no exterior.
- Não deixe o fio da alimentação pender de uma mesa ou bancada, nem entrar em contacto com superfícies quentes ou enlaçar-se.
- Não coloque o aparelho sobre ou perto de um fogão a gás ou elétrico, ou num forno aquecido.
- Não utilize o aparelho para outros fins para além dos previstos.
- Durante o funcionamento, nunca deixe o aparelho sem supervisão.
- Tenha muito cuidado quando mover um aparelho que contenha alimentos quentes, água ou outros líquidos quentes.
- Não abra tampa durante a confeção. Levante e abra tampa cuidadosamente para evitar queimar-se.
- Não coloque o recipiente interior diretamente sobre qualquer fonte de calor para cozinhar.
- Antes da utilização, certifique-se de que a placa de aquecimento e as superfícies exteriores do recipiente interior estão limpas e secas.
- Não cozinhe sem água. Não encha demasiado o recipiente interior.
- Cozinhe apenas no recipiente interior.
- Mantenha os orifícios do vapor desobstruídos enquanto cozinha.
- Não se aproxime dos orifícios do vapor enquanto cozinha. Corre o risco de se queimar.
- A panela elétrica nunca pode entrar em contacto com cortinas, roupa, toalhas ou outros materiais inflamáveis durante a utilização.
- Não toque nas superfícies quentes. Use a pega.

- Certifique-se de que a espátula fornecida ou o copo de medição não estão no recipiente interior quando o aparelho estiver a ser usado.

FR

NL

ES

PT

EN

37

👁️ VISÃO GERAL DO PRODUTO

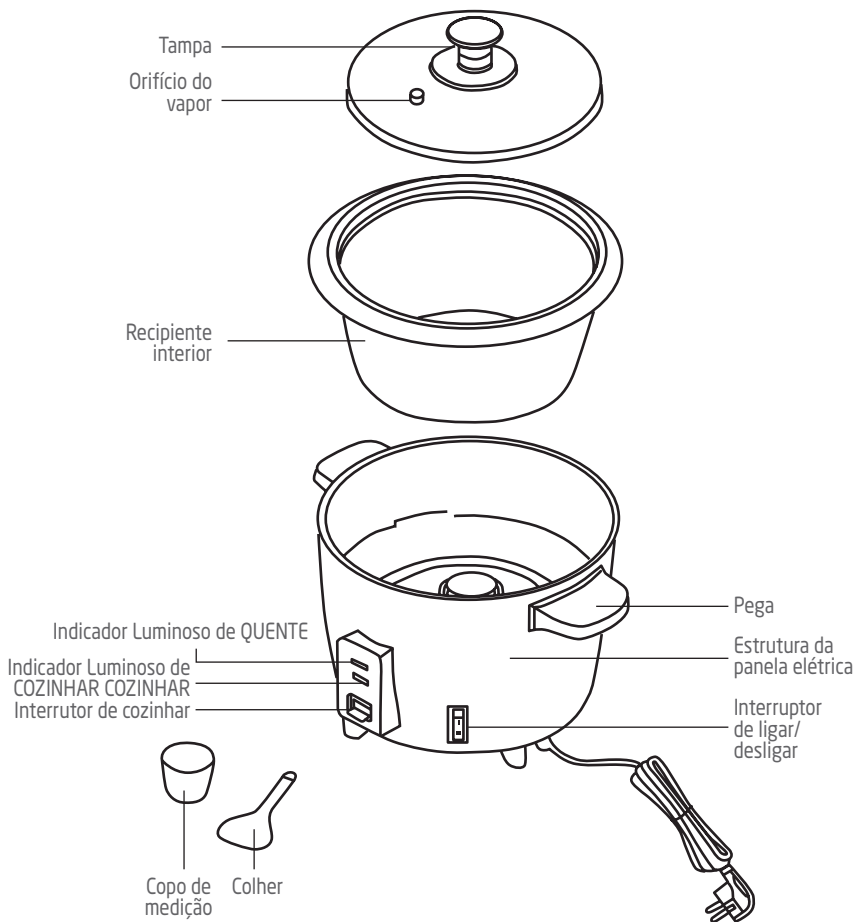

ANTES DA PRIMEIRA UTILIZAÇÃO

- Retire todo o material de empacotamento e certifique-se de que os artigos se encontram em bom estado.
- Lave a tampa, recipiente interior, copo de medição e colher com água quente e detergente. Enxague e seque cuidadosamente. Não utilize produtos de limpeza abrasivos ou químicos.
- Limpe a estrutura com um pano ligeiramente embebido em água. Não coloque a estrutura da panela elétrica de arroz, fio da alimentação ou a ficha dentro de água ou de qualquer outro líquido.

FR

NL

ES

PT

EN

39

FUNCIONAMENTO

1. Meça a quantidade desejada de arroz cru com o copo de medição fornecido.
2. Passe o arroz várias vezes por água até que a água no recipiente fique relativamente transparente.
 - NÃO passe o arroz por água dentro do recipiente interior.
 - NÃO use o recipiente interior para cozinhar no fogão.
3. Coloque o arroz no recipiente interior e adicione água até ao nível que corresponda ao arroz medido usado.

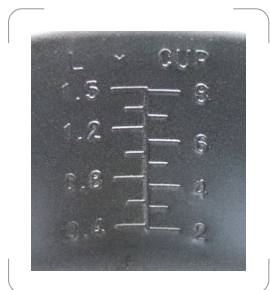

A linha da esquerda corresponde aos litros de arroz. A linha da direita corresponde aos copos de arroz. Por exemplo, se cozinhar dois copos de arroz cru, deverá encher com água até à linha "2". NUNCA adicione água a cima da linha do máximo de água.

4. Antes de colocar o recipiente interior na panela elétrica, certifique-se de que o recipiente interior está seco e sem resíduos.
5. Coloque o recipiente interior dentro da panela elétrica.
 - Certifique-se de que a panela interior está em contacto directo com a base de aquecimento rodando-a ligeiramente da esquerda para a direita até que encaixe devidamente na base de aquecimento. Se não o fizer pode provocar uma cozedura irregular e danos na panela do arroz.
6. Ligue o aparelho à tomada elétrica.
7. Ligue a panela elétrica fazendo deslizar o interruptor de ligar/desligar para a posição "I".
8. Pressione o interruptor de cozinhar para baixo para começar a cozinhar.
 - O indicador Luminoso de COZINHAR acende.
 - NÃO abra a tampa durante o processo de confeção.
9. Quando terminar de cozinhar, o interruptor de cozinhar sobe.
 - A luz indicadora COOK apaga-se enquanto a luz indicadora WARM acende, indicando que o fogão estará em modo de aquecimento constante.
10. Desligue o interruptor e retire a ficha do aparelho da tomada.
11. Quando abriri a tampa, tenha cuidado com o vapor quente que será emitido dos orifícios do vapor.
12. Use a colher fornecida para colher o arroz cozido.

LIMPEZA E MANUTENÇÃO

Retire a ficha da tomada antes de efetuar qualquer limpeza ou manutenção. Deixe o aparelho arrefecer antes de o limpar.

- Lave a tampa, recipiente interior, colher e copo de medição com água quente e detergente, usando uma esponja ou pano suave. Passe por água e seque com um pano.
- Pode retirar os alimentos residuais com uma espátula de borracha, uma esponja ou pano. Embeba os depósitos de alimentos difíceis de remover com água quente e detergente antes de proceder à limpeza.
- Nunca use agentes de limpeza corrosivos ou abrasivos.
- Limpe a panela elétrica com um pano ligeiramente embebido em água. Seque bem.
- Não coloque a estrutura da panela elétrica dentro de água ou de qualquer outro líquido.

FR

NL

ES

PT

EN

41

CARACTERÍSTICAS TÉCNICAS

Especificações: 220-240V~ 50-60Hz
500 W

ELIMINAÇÃO



Como retalhista responsável, preocupamo-nos com o ambiente. Como tal, aconselhamos que cumpra os procedimentos adequados para eliminação do aparelho e dos respectivos materiais de embalamento. Dessa forma, irá ajudar a conservar recursos naturais e assegurar que são reciclados de uma forma que protege a saúde e o ambiente.

Deve eliminar este aparelho e a sua embalagem de acordo com a legislação e regulamentação locais.

Dado que este aparelho contém componentes eletrónicos, o produto e os seus acessórios devem ser eliminados separadamente do lixo doméstico quando atingirem o fim da sua vida útil.

Contacte as autoridades locais para obter informações acerca da eliminação e reciclagem.

O aparelho deve ser transportado para o ponto de recolha local, para reciclagem. Alguns pontos de recolha aceitamos aparelhos sem encargos.

Pedimos desculpa por qualquer inconveniente provocado por pequenas inconsistências nestas instruções, as quais poderão ser resultado do melhoramento e desenvolvimento do produto.

Etablissements Darty & fils ©,
9 Rue des Bateaux-Lavois, 94200 Ivry-sur-Seine, France 30/10/2023
Ets.Darty@fnacdarty.com

FR

NL









ES

PT

EN

43

TABLE OF CONTENTS

	IMPORTANT SAFETY INSTRUCTIONS.....	p. 45
	SAFETY INFORMATION.....	p. 47
	PRODUCT OVERVIEW.....	p. 48
	BEFORE FIRST USE	p. 49
	OPERATION.....	p. 50
	CLEANING AND MAINTENANCE.....	p. 51
	SPECIFICATIONS.....	p. 52
	DISPOSAL.....	p. 53

IMPORTANT SAFETY INSTRUCTIONS

PLEASE READ THE FOLLOWING SAFETY WARNINGS AND THE INSTRUCTIONS CAREFULLY BEFORE USING THE APPLIANCE AND KEEP FOR FUTURE REFERENCE.

WARNINGS

- This appliance is intended to be used in household and similar applications such as:
 - staff kitchen areas in shops, offices and other working environments;
 - farm houses;
 - by clients in hotels, motels and other residential type environments;
 - bed and breakfast type environments.
- If the supply cord is damaged, it must be replaced by the manufacturer, its service agent or similarly qualified persons in order to avoid a hazard.
- The appliance must not be immersed.
- Regarding the instructions for cleaning surfaces in contact with food, refer to the section "CLEANING AND MAINTENANCE" on page 51 of the manual.
- The temperature of accessible surfaces may be high when the appliance is operating.
- **WARNING:** Risks of injuries if you don't use this appliance correctly.
- The heating element surface is subject to residual heat after use.
- This appliance can be used by children aged from 8 years and above if they have been given supervision or instruction concerning use of the appliance in a safe way and if they understand the hazards involved. Cleaning and user maintenance shall not be made by children unless they are older than 8 and supervised. Keep the appliance and its cord out of reach of children aged less than 8 years.
- Appliances can be used by persons with reduced physical,

FR

NL

ES

PT

EN

45

sensory or mental capabilities or lack of experience and knowledge if they have been given supervision or instruction concerning use of the appliance in a safe way and understand the hazards involved.

- Children shall not play with the appliance.



-  Caution: Hot Surface. The surfaces are liable to get hot during use.

SAFETY INFORMATION

- Do not place the appliance near the edge of a bench or table during operation.
- Place the appliance in a level, clean and dry surface.
- Turn off and unplug the appliance from the mains socket when not in use and before cleaning.
- Do not use outdoors.
- Do not let power cord hang over the edge of a table or counter, touch hot surfaces or become knotted.
- Do not place on or near a hot gas or electric burner, or in a heated oven.
- Do not use the appliance for anything other than its intended use.
- Never leave the appliance unattended during use.
- Extreme caution must be used when moving an appliance containing hot food, water or other hot liquids.
- Do not open the lid during cooking. Lift and open the lid carefully to avoid scalding.
- Do not place the inner pot directly over and any other heat source for cooking.
- Before use, ensure that the heating plate and outer surfaces of the inner pot are clean and dry.
- Do not cook without water. Do not overfill the inner pot.
- Cook only in the inner pot.
- Keep clear of the steam vent during cooking.
- Do not approach the steam vent during cooking, there could be a scalding hazard.
- Under no circumstances must the cooker come into contact with curtains, clothing, dish towels or other flammable materials during use.
- Do not touch hot surfaces, use the handle.
- Make sure the supplied spatula or the measuring cup is not in the inner pot when the appliance is in use.

FR

NL

ES

PT

EN

47

PRODUCT OVERVIEW

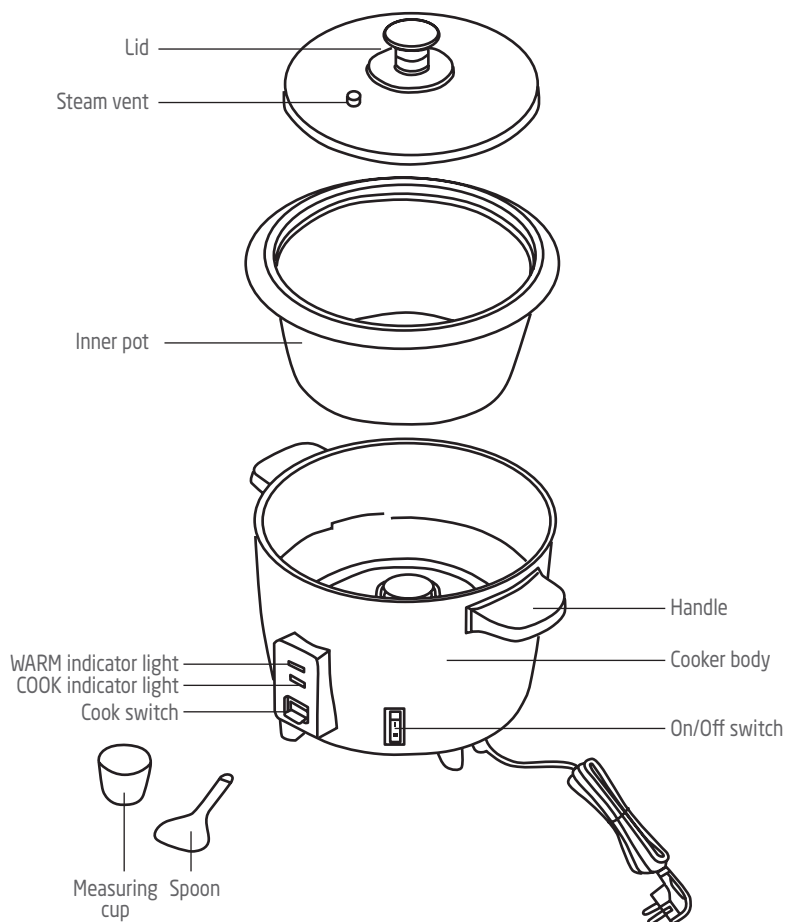

BEFORE FIRST USE

- Remove all packaging materials and make sure items are received in good condition.
- Wash the lid, inner pot, measuring cup and spoon in warm soapy water. Rinse and dry thoroughly. Do not use abrasive or chemical cleaners.
- Wipe the body with a damp cloth. Do not immerse the rice cooker body, cord or plug in water or any other liquid.

FR

NL

ES

PT

EN

49

OPERATION

1. Measure the desired amount of raw rice with the supplied measuring cup.
2. Rinse the rice several times until the water in the bowl shows relatively clear.
 - DO NOT rinse rice in the inner pot.
 - DO NOT use the inner pot to cook on the stove.
3. Put the rice into the inner pot and add water up to the level which corresponds to the measure of rice used.

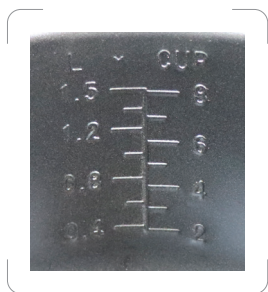

The left line corresponds to litres of rice.
The right line corresponds to cups of rice.
For example, if cooking two cups of uncooked rice, water should be filled to the line "2".
NEVER add water higher than the maximum water line.

4. Before placing the inner pot into the cooker, check that the inner pot is dry and free of debris.
5. Place the inner pot into the cooker.
 - Make sure the inner pot is in direct contact with the heating base by turning it slightly from left to right until it properly fits onto the heating base. Failure to do so may cause uneven cooking and damage to the rice cooker.
6. Plug the appliance into the mains socket.
7. Switch on the cooker by setting the on/off switch to the position "I".
8. Press down the cook switch to start cooking.
 - The COOK indicator light will illuminate.
 - DO NOT open the lid during the cooking process.
9. When the cooking is finished, the cook switch will pop up.
 - The COOK indicator light will go out whilst the WARM indicator light will illuminate, indicating the cooker will be in keep warm mode.
10. Turn off and unplug the appliance from the mains socket.
11. When opening lid, beware of hot steam being emitted from the steam vent.
12. Use the supplied spoon to scoop out cooked rice.

CLEANING AND MAINTENANCE

Unplug from the socket before carrying out maintenance or cleaning.
Allow the appliance to cool before cleaning.

- Wash the lid, inner pot, spoon and measuring cup in warm soapy water using a sponge or soft cloth. Rinse and wipe dry with a cloth.
- Residual food can be removed with a rubber spatula, a sponge or a cloth. Soak stubborn food deposits in warm soapy water before cleaning.
- Never use abrasive or chemical cleaning agents.
- Wipe the cooker with a damp cloth. Dry thoroughly.
- Do not immerse the cooker body in water or any other liquid.

FR

NL

ES

PT

EN

51

SPECIFICATIONS

Ratings: 220-240V~ 50-60Hz
500 W

52

FR

NL

ES

PT

EN

DISPOSAL



As a responsible retailer we care about the environment. As such we urge you to follow the correct disposal procedure for the appliance and packaging materials. This will help conserve natural resources and ensure that it is recycled in a manner that protects health and the environment.

You must dispose of this appliance and its packaging according to local laws and regulations.

Because this appliance contains electronic components, the appliance and its accessories must be disposed of separately from household waste when the appliance reaches its end of life.

Contact your local authority to learn about disposal and recycling.

The appliance should be taken to your local collection point for recycling. Some collection points accept appliance free of charge.

We apologise for any inconvenience caused by minor inconsistencies in these instructions, which may occur as a result of product improvement and development.

Etablissements Darty & fils ©,

9 Rue des Bateaux-Lavois, 94200 Ivry-sur-Seine, France 30/10/2023

Ets.Darty@fnacdarty.com

FR

NL

ES

PT

EN

53

Déclaration UE de Conformité N°862023040012

EU Declaration of Conformity
EU- Conformiteitsverklaring
Declaración UE de Conformidad
Declaração UE de Conformidade

Description du produit –

CUISEUR À RIZ

Product Description:

RICE COOKER

Productbeschrijving:

RIJSTKOKER

Descripción del producto:

ARROCERA

Descrição do produto:

PANELA DE ARROZ



Marque –

Proline

Brand /Merk /Marca:

Référence commerciale –

RC500W

Model number:

/Modelnummer / Numero de modelo /

Numero do modelo:

L'objet de la déclaration décrit ci-dessus est conforme à la législation d'harmonisation de l'Union applicable :

The object of the declaration described above is in conformity with the relevant Union harmonisation legislation:

Het hierboven beschreven voorwerp is in overeenstemming met de desbetreffende harmonisatiewetgeving van de Unie:

El objeto de la declaración descrita anteriormente es conforme con la legislación de armonización pertinente de la Unión:

O objeto da declaração acima descrito está em conformidade com a legislação de harmonização da União aplicável:

Reference number

- 2014/30/EU
- 2014/35/EU
- 2009/125/EC
- 2011/65/EU & (EU) 2015/863

Title

EMC Directive (EMC)
Low Voltage Directive (LVD)
Eco design requirements for energy-related products (ErP)
RoHS

EMC:

EN IEC 55014-1: 2021
EN IEC 55014-2: 2021
EN IEC 61000-3-2: 2019+A1:2021
EN 61000-3-3:2013+A1:2019+A2:2021

LVD :

EN 60335-2-15: 2016 + A11: 2018 + A1: 2021 + A2: 2021 + A12: 2021
EN 60335-1:2012 + A11:2014 + A13:2017 + A1: 2019 + A14: 2019 + A2: 2019+ A15: 2021
EN 62233:2008

ErP :

(EU) 2023/826
EN 50564:2011

La présente déclaration de conformité est établie sous la seule responsabilité du fabricant.

This declaration of conformity is drawn up under the sole responsibility of the manufacturer.

Deze conformiteitsverklaring wordt uitsluitend onder de verantwoordelijkheid afgelegd van de fabrikant.

Esta declaración de conformidad se redacta bajo la exclusiva responsabilidad del fabricante.

Esta declaração de conformidade é redigida sob a responsabilidade exclusiva do fabricante.

Le responsable de cette déclaration est :

The person responsible for this declaration is:

De verantwoordelijke persoon voor deze verklaring is:

La persona responsable de esta declaración es:

A pessoa responsável por esta declaração é:



Signé par et au nom de – Signed by and on behalf of: **Etablissements Darty & Fils**

Nom – Name : **Predrag Petricevic**

Fonction – Position: **Directeur du Laboratoire Fnac Darty**

**Place, Date / Lieu :**

Ivry-sur-Seine, février 25, 2025

DocuSigned by:

Predrag Petricevic

ENJZFJF28F314CU

PROLiNE

Etablissements Darty & fils ©,
9 Rue des Bateaux-Lavois, 94200 Ivry-sur-Seine, France