

MANUEL



PROLINE PTB600

NOTICE D'UTILISATION



[Tous nos Tutos vidéo](#)



[Darty.com](#)



[Tous nos magasins](#)



[Communauté SAV Darty](#)

PROLINE

BLENDER

PTB600



MANUEL D'UTILISATION HANDLEIDING

FR

NL







ES

PT

EN



TABLE DES MATIÈRES

	MISES EN GARDE IMPORTANTES.....	p. 02
	INFORMATIONS RELATIVES À LA SÉCURITÉ.....	p. 04
	DESCRIPTION DU PRODUIT.....	p. 06
	AVANT LA PREMIÈRE UTILISATION.....	p. 07
	FONCTIONNEMENT.....	p. 08
	NETTOYAGE ET ENTRETIEN.....	p. 11
	SPÉCIFICATIONS.....	p. 12
	MISE AU REBUT.....	p. 13



FR

NL

ES

PT

EN

01





MISES EN GARDE IMPORTANTES

MERCI DE BIEN VOULOIR LIRE LES CONSIGNES DE SÉCURITÉ ATTENTIVEMENT AVANT D'UTILISER L'APPAREIL ET DE LES CONSERVER POUR RÉFÉRENCE ULTÉRIEURE.

ATTENTION

- Cet appareil est destiné à être utilisé dans des applications domestiques et analogues telles que:
 - les coins cuisines réservés au personnel des magasins, bureaux et autres environnements professionnels;
 - les fermes;
 - l'utilisation par les clients des hôtels, motels et autres environnements à caractère résidentiel;
 - les environnements de type chambre d'hôtes.
- Si le câble d'alimentation est endommagé, il doit être remplacé par le fabricant, son service après vente ou des personnes de qualification similaire afin d'éviter un danger.
- En ce qui concerne les durées de fonctionnement et les réglages de vitesse, référez-vous à la section "UTILISATION".
- MISE EN GARDE: Risques de blessures en cas de mauvaise utilisation du produit.
- Des précautions doivent être prises lors de la manipulation des couteaux affûtés, lorsqu'on vide le bol et lors du nettoyage.
- Toujours déconnecter l'appareil de l'alimentation si on le laisse sans surveillance et avant montage, démontage ou nettoyage.
- Cet appareil ne doit pas être utilisé par les enfants. Conserver l'appareil et son câble hors de portée des enfants.
- Cet appareil peut être utilisé par des personnes dont les capacités physiques, sensorielles ou mentales sont réduites ou dont l'expérience ou les connaissances ne sont pas suffisantes, à condition qu'ils bénéficient d'une surveillance ou qu'ils aient reçu des instructions quant à l'utilisation de l'appareil en toute sécurité et dans la mesure où ils en comprennent bien les dangers potentiels.
- Les enfants ne doivent pas utiliser l'appareil comme un jouet.





- Le mélangeur doit être utilisé uniquement avec le socle fourni.
- ATTENTION: S'assurer que le mélangeur est débranché avant de le retirer de son socle.
- En ce qui concerne les informations détaillées sur la manière de nettoyer les surfaces en contact avec les aliments, référez-vous à la section "NETTOYAGE ET ENTRETIEN" en page 11.
- Mettre l'appareil à l'arrêt et le déconnecter de l'alimentation avant de changer les accessoires ou d'approcher les parties qui sont mobiles lors du fonctionnement.
- Être vigilant si un liquide chaud est versé dans le préparateur culinaire ou le mélangeur dans la mesure où il peut être éjecté de l'appareil en raison d'une ébullition soudaine.
- AVERTISSEMENT: LES LAMES SONT TRANCHANTES. FAITES TRES ATTENTION LORS DE LEUR MANIPULATION ET DEBRANCHEZ TOUJOURS LE CABLE DE LA PRISE MURALE D'ALIMENTATION AVANT LE NETTOYAGE.



FR

NL

ES

PT

EN

03





⚠ INFORMATIONS RELATIVES À LA SÉCURITÉ

- Avant de brancher l'appareil sur le secteur, vérifiez que la tension indiquée sur l'appareil correspond à la tension de votre réseau domestique.
- Afin d'éviter tout risque d'électrocution, ne mettez jamais l'appareil ou le câble dans l'eau ni dans tout autre liquide.
- Éteignez et débranchez l'appareil de la prise électrique lorsqu'il n'est pas utilisé, avant d'assembler ou de démonter des pièces et avant de le nettoyer. Pour débrancher l'appareil, saisissez la fiche et tirez-la hors de la prise secteur. Ne tirez jamais sur le câble d'alimentation.
- L'utilisation d'accessoires autres que ceux recommandés par le fabricant peut entraîner un incendie, une décharge électrique ou des blessures.
- Ne laissez pas l'appareil sans surveillance lorsqu'il fonctionne.
- Cet appareil n'est pas destiné à une utilisation en plein air.
- Ne laissez pas le câble d'alimentation toucher des surfaces chaudes ou pendre du bord d'une table ou d'un comptoir où il pourrait être tiré par des enfants ou provoquer une chute accidentelle.
- N'utilisez pas cet appareil pour une utilisation autre que celle pour laquelle il a été conçu.
- Évitez tout contact avec les pièces mobiles pour éviter des blessures ou des dommages sur l'appareil.
- Gardez les mains et les ustensiles hors du bol du mixeur pendant le mélange pour réduire le risque de blessures graves pour les personnes ou de dommages sur le mixeur. Un grattoir peut être utilisé, mais ne doit être utilisé que lorsque le mixeur ne fonctionne pas.
- Assurez-vous que le bouton de contrôle est réglé sur la position « 0 » (arrêt) après chaque utilisation. Vérifiez impérativement que l'appareil est débranché de la prise électrique avant d'assembler ou de démonter l'un de ses accessoires.
- Les enfants doivent rester sous surveillance afin de garantir qu'ils ne jouent pas avec l'appareil.





- Utilisez toujours le mixeur avec le couvercle en place.
- Utilisez toujours l'appareil sur une surface plane, sèche et sûre.
- Ne placez jamais cet appareil sur ou à proximité d'un brûleur électrique ou à gaz chaud, ni dans un endroit où il pourrait toucher un appareil chauffé.



FR

NL

ES

PT

EN

05





👁 DESCRIPTION DU PRODUIT

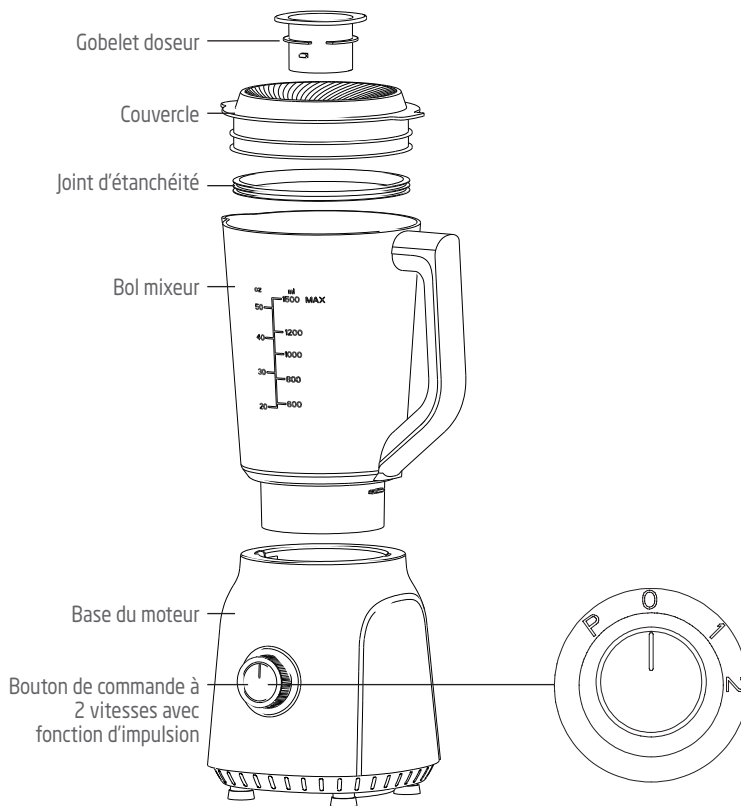



AVANT LA PREMIÈRE UTILISATION

Avant d'utiliser votre mixeur pour la première fois, retirez tous les matériaux d'emballage et toutes les étiquettes.

Lavez le bol mixeur, le couvercle et le gobelet doseur à l'eau chaude savonneuse.

Rincez-les et séchez-les soigneusement.

N'immergez jamais le bloc moteur dans l'eau.

Mise en garde : La lame est très coupante, manipulez-la avec une grande précaution.



FR

NL

ES

PT

EN

07





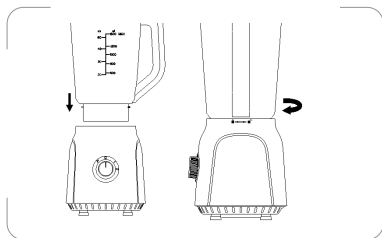

FONCTIONNEMENT

1. Placez la base du moteur sur une surface stable et plane.
2. Montez le bol du mixeur sur la base du moteur.



Alignez la poignée du bol avec le symbole de déverrouillage  sur la base du moteur. Tournez le bol dans le sens des aiguilles d'une montre jusqu'à ce qu'il soit serré. La poignée du bol doit être alignée avec le symbole  de verrouillage sur la base du moteur.



ATTENTION : Assurez-vous que le bol est correctement assemblé dans la base du moteur, sinon le mixeur ne fonctionnera pas.

Mélange des fruits et des légumes.

3. Épluchez ou évidez les fruits ou légumes, puis coupez-les en petits dés.
4. Ajoutez les aliments à mélanger dans le bol.

- Habituellement, une certaine quantité d'eau purifiée doit être ajoutée pour faciliter le bon fonctionnement de l'appareil.
- La proportion aliments / eau est de 2:3.
- La quantité de mélange ne doit pas dépasser le niveau maximum indiqué sur le bol. Ne dépassez pas un volume de 1,5 litre.
- Ne placez pas d'aliments congelés ni d'aliments avec des parties dures comme des os dans le bol.

Guide de traitement recommandé

ALIMENTS	TAILLE	POIDS	VITESSE
Carottes	coupées en morceaux de 15 mm x 15 mm x 15 mm	Carotte : 600 g Eau : 900 g	Vitesse rapide - Réglage 2





REMARQUE :

- N'utilisez jamais de liquides bouillants et ne faites jamais fonctionner l'appareil à vide.
- Si vous voulez mélanger des aliments durs et tendres ensemble, commencez par mixer les aliments durs, puis ajoutez les aliments tendres. Mixez jusqu'à atteindre la consistance désirée et une texture uniforme.
- Certaines tâches ne peuvent pas être effectuées efficacement avec un mixeur, comme battre les blancs d'œufs, fouetter la crème, écraser les pommes de terre, hacher la viande, mélanger la pâte, extraire le jus des fruits et légumes, etc.
- Les éléments suivants ne doivent jamais être placés dans le bol du mixeur car ils pourraient l'endommager : os, gros morceaux de choses dures, aliments congelés ou aliments durs.

5. Mettez le couvercle sur le bol. Assurez-vous que le gobelet doseur est en place.

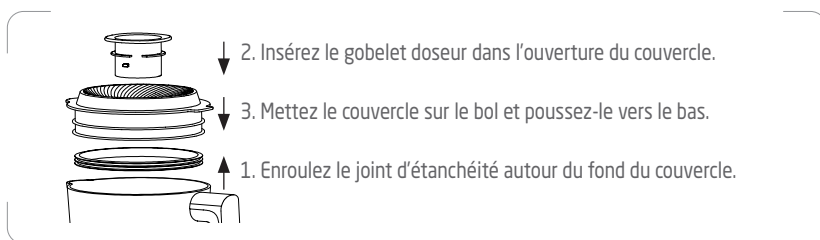

6. Branchez le mixeur.
7. Mettez le mixeur en marche en tournant le bouton de commande sur la vitesse souhaitée (1 : lente, 2 : rapide).
8. Pour les tâches de mélange rapides ou délicates, tournez le bouton de vitesse en position « P » et maintenez-le enfoncé pendant quelques secondes, puis relâchez-le ; le bouton se réinitialisera automatiquement sur la position « 0 ».
Opérez plusieurs fois jusqu'à l'obtention de la consistance souhaitée.
 - Si vous voulez ajouter des ingrédients pendant le mélange, retirez le gobelet doseur et versez les ingrédients par l'ouverture du couvercle.

FR

NL

ES

PT

EN

09



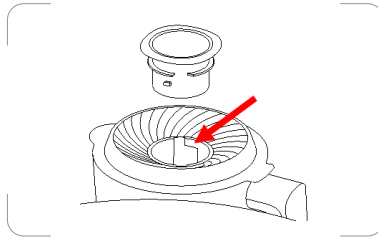

9. Lorsque la consistance désirée est obtenue, tournez le bouton de contrôle en position «0».
 - Si vous souhaitez arrêter le mixeur pendant le fonctionnement, tournez le bouton en position « 0 » à tout moment.
 - Pendant le processus de mélange, les ingrédients peuvent coller sur les parois du bol. Pour repousser les aliments sur les lames, tournez le bouton de contrôle sur la position « 0 ». Retirez le couvercle et utilisez une spatule en plastique pour détacher les aliments des parois du bol. Remplacez le couvercle avant de mélanger à nouveau.
 - Si les lames se bloquent, tournez immédiatement le bouton de commande sur la position « 0 » et débranchez le mixeur de la prise secteur. Retirez le bol du bloc moteur et retirez le couvercle. Utilisez une spatule en plastique pour déloger les ingrédients des lames. Remplacez le couvercle avant de mélanger à nouveau.
10. Tenez le bol avec précaution et tournez-le dans le sens inverse des aiguilles d'une montre pour le retirer de la base du moteur.
11. Retirez le couvercle, puis versez et servez.

Pour chaque utilisation, le temps de fonctionnement continu ne doit pas dépasser 3 minutes. Un temps de repos d'au moins 10 minutes doit être maintenu entre deux cycles continus. Veuillez laisser la base du moteur refroidir à température ambiante avant d'effectuer le prochain





NETTOYAGE ET ENTRETIEN

Attention: Débranchez toujours l'appareil avant de le nettoyer.

Pour faire un nettoyage rapide, mettez un peu d'eau chaude savonneuse dans le bol. Tournez le bouton de contrôle en position « P » et gardez-le enfoncé quelques secondes puis relâchez-le. Videz le bol.

Pour un nettoyage complet,

1. Tournez le couvercle du bol dans le sens inverse des aiguilles d'une montre, puis retirez-le de la base du moteur.
2. Retirez le couvercle du bol.
3. Retirez le gobelet doseur hors du couvercle.
4. Lavez le bol, le couvercle et le gobelet doseur sous l'eau courante avec un chiffon doux ou une brosse.
5. Essuyez la base du moteur avec un chiffon légèrement humide et séchez-la soigneusement.

N'immergez jamais le bloc moteur, le câble d'alimentation ou la prise dans l'eau, ni dans aucun autre liquide.

Les surfaces en contact avec les aliments doivent être nettoyées régulièrement pour éviter la contamination croisée de différents types d'aliments ; l'utilisation d'eau propre et chaude avec un détergent doux est recommandée pour nettoyer les surfaces qui entrent en contact avec les aliments.

Les bonnes pratiques d'hygiène alimentaire doivent toujours être suivies à tout moment pour éviter les risques d'intoxication alimentaire ou de contamination croisée.

Séchez tout l'appareil avec un chiffon sec avant de le remettre en place.

N'utilisez pas des produits de nettoyage chimiques ou abrasifs





SPÉCIFICATIONS

Caractéristiques nominales : 220-240 V ~ 50-60 Hz
600 W





MISE AU REBUT



■ En tant que distributeur responsable, nous accordons une grande importance à la protection de l'environnement.

Nous vous encourageons à respecter les procédures correctes de mise au rebut de votre appareil, des piles et des éléments d'emballage. Cela aidera à préserver les ressources naturelles et à garantir qu'il soit recyclé d'une manière respectueuse de la santé et de l'environnement.

Vous devez jeter ce produit et son emballage selon les lois et les règles locales. Puisque ce produit contient des composants électroniques et parfois des piles, le produit et ses accessoires doivent être jetés séparément des déchets domestiques lorsque le produit est en fin de vie.

Pour plus de renseignements sur les procédures de mise au rebut et de recyclage, contactez les autorités de votre commune.

Apportez l'appareil à un point de collecte local pour qu'il soit recyclé. Certains centres acceptent les produits gratuitement.

Hotline Darty France

Quels que soient votre panne et le lieu d'achat de votre produit en France, avant de vous déplacer en magasin Darty, appelez le 0 978 970 970 (prix d'un appel local) 7j/7 et 24h/24.

Hotline Vanden Borre

Le service après-vente est joignable au +32 2 334 00 00, du lundi au samedi de 8h à 18h.

Hotline Fnac France

Quels que soient votre panne et le lieu d'achat de votre produit en France, avant de vous déplacer en magasin Fnac, appelez le 0 969 324 334 du lundi au samedi (8h30-21h00) et le dimanche et jours fériés (10h00-18h00), (prix d'un appel local)

FR

NL

ES

PT

EN

13





En raison des mises au point et améliorations constamment apportées à nos produits, de petites incohérences peuvent apparaître dans ces instructions. Veuillez nous excuser pour la gêne occasionnée.



Points de collecte sur www.quefairedemesdechets.fr
Privilégiez la réparation ou le don de votre appareil !



Etablissements Darty & fils ©,
9 Rue des Bateaux-Lavois, 94200 Ivry-sur-Seine, France 11/04/2022





INHOUDSOPGAVE

	BELANGRIJKE VEILIGHEIDSINSTRUCTIES.....	p. 16
	VEILIGHEIDSINFORMATIE.....	p. 18
	PRODUCTOVERZICHT.....	p. 20
	VOOR HET EERSTE GEBRUIK.....	p. 21
	WERKING.....	p. 22
	REINIGING EN ONDERHOUD.....	p. 25
	SPECIFICATIES.....	p. 26
	VERWIJDERING.....	p. 27



FR

NL

ES

PT

EN

15





⚠ BELANGRIJKE VEILIGHEIDSINSTRUCTIES

LEES DE VOLGENDE VEILIGHEIDSINSTRUCTIES AANDACHTIG DOOR VOORDAT U HET APPARAAT IN GEBRUIK NEEMT EN BEWAAR ZE VOOR TOEKOMSTIG GEBRUIK.

WAARSCHUWINGEN

- Dit apparaat is bedoeld voor huishoudelijk gebruik en gebruik in andere vergelijkbare omgevingen, zoals:
 - personeelskeukens in winkels, kantoren en
 - andere werkomgevingen;
 - door klanten in hotels, motels en andere residentiële omgevingen;
 - bed-and-breakfasts.
- Als het netsnoer beschadigd is, moet dit worden vervangen door de fabrikant, een servicecentrum of een gekwalificeerd vakman.
- Voor meer informatie over de gebruiksduur en snelheidsinstellingen, raadpleeg de sectie "WERKING".
- **WAARSCHUWING:** Er is risico op letsel als u dit apparaat niet naar behoren gebruikt.
- Wees voorzichtig tijdens het hanteren van het scherpe mes, het leegmaken van de kom en tijdens het schoonmaken.
- Trek altijd de stekker uit het stopcontact als er geen toezicht op het apparaat is, voordat u het monteert, demonteert of reinigt.
- Dit apparaat mag niet door kinderen worden gebruikt. Houd het apparaat en het netsnoer buiten het bereik van kinderen.
- Het apparaat kan worden gebruikt door personen met beperkte fysieke, zintuiglijke of mentale mogelijkheden, of die een gebrek hebben aan ervaring en kennis, mits ze onder toezicht staan of instructies hebben gekregen omtrent het veilig gebruik van het apparaat en inzicht hebben in de risico's die er aan zijn verbonden.
- Kinderen mogen niet met het apparaat spelen.
- De blender mag alleen worden gebruikt met de meegeleverde voet.
- **OPGELET:** Zorg dat de blender uitgeschakeld is voordat u deze





- van de voet afhaalt.
- Voor meer informatie over het reinigen van de oppervlakken die in contact komen met levensmiddelen, zie het hoofdstuk 'REINIGING EN ONDERHOUD' op pagina 25 van de gebruiksaanwijzing.
 - Schakel het apparaat uit en haal de stekker uit het stopcontact alvorens accessoires te vervangen of bewegende onderdelen te benaderen als het apparaat in werking is.
 - Wees voorzichtig als er hete vloeistof in de keukenmachine of blender wordt gegoten, omdat dit er weer uit kan spatten als gevolg van plotseling opstomen.
 - **WAARSCHUWING: HET MES IS ZEER SCHERP, LET OP WANNEER U DEZE BLENDER GEBRUIKT EN HAAL ALTIJD DE STEKKER UIT HET STOPCONTACT VOORDAT U DE HANDMIXER REINIGT.**



FR

NL

ES

PT

EN

17





VEILIGHEIDSINFORMATIE

- Voordat de stekker in het stopcontact wordt gestoken, controleer of de spanning die op het apparaat is vermeld overeenstemt met de spanning van uw netvoeding.
- Dompel het apparaat of het snoer niet in water of een andere vloeistof om het risico op een elektrische schok te beperken.
- Zet het apparaat uit en haal de stekker uit het stopcontact wanneer u het apparaat niet gebruikt en alvorens het te monteren, te demonteren of te reinigen. Om te ontkoppelen, trek het snoer uit door aan de stekker te trekken. Trek nooit aan het snoer zelf.
- Het gebruik van opzetstukken of accessoires die niet door de fabrikant zijn aanbevolen kan brand, een elektrische schok of persoonlijk letsel veroorzaken.
- Laat het apparaat nooit zonder toezicht achter wanneer in gebruik.
- Niet voor gebruik buitenshuis.
- Laat het snoer geen hete oppervlakken aanraken en laat het niet over de rand van een tafel of aanrecht hangen, zodat kinderen er niet per ongeluk aan kunnen trekken of er niet over kunnen struikelen.
- Gebruik het apparaat niet voor andere doeleinden dan waarvoor het is bestemd.
- Vermijd contact met de bewegende onderdelen om persoonlijk letsel of beschadiging van het apparaat te vermijden.
- Houd de handen en het keukengerei tijdens het mengen uit de mengkan om het risico op ernstig letsel aan personen of schade aan de blender te beperken. Een schraper kan worden gebruikt, maar doe dit alleen wanneer de blender niet is ingeschakeld.
- Zorg ervoor dat de regelaar op "0" (uit) staat na elk gebruik. Zorg ervoor dat de motor compleet tot stilstand is gekomen en dat de stekker van het apparaat uit het stopcontact is getrokken alvorens hem te demonteren.
- Kinderen moeten onder toezicht staan om er zeker van te zijn dat ze niet met het apparaat spelen.





- Bedien de blender altijd met het deksel op zijn plaats aangebracht.
- Gebruik het apparaat altijd op een stevig, droog en vlak oppervlak
- Plaats dit apparaat nooit in de nabijheid van een heet elektrisch of gasfornuis, of een verwarmde oven.



FR

NL

ES

PT

EN

19





PRODUCTOVERZICHT

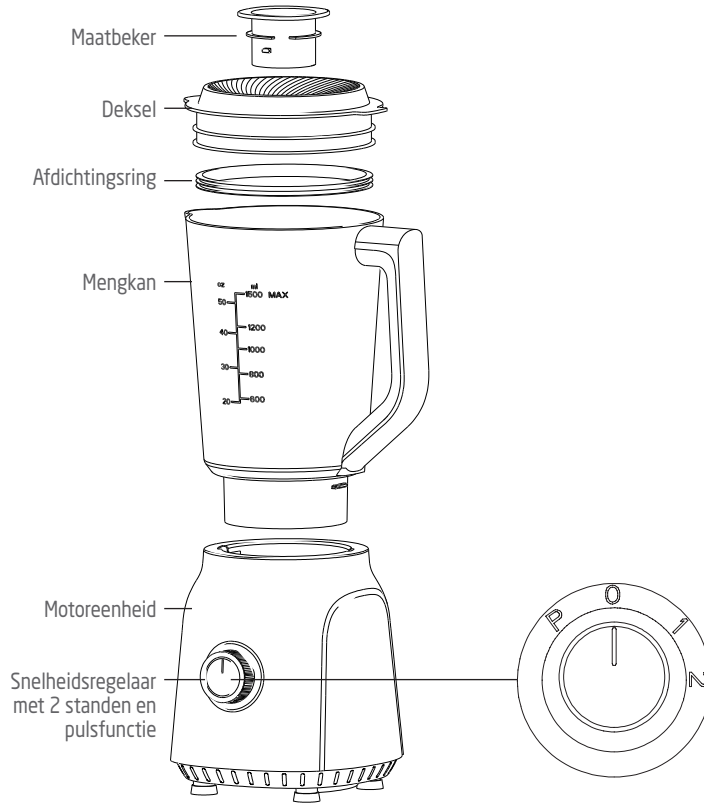



VOOR HET EERSTE GEBRUIK

Voordat u uw blender voor de eerste keer gebruikt, verwijder al het verpakkingsmateriaal en labels.

Was de mengkan, het deksel en de maatbeker in een warm sopje. Spoel en veeg ze grondig droog

Dompel de motoreenheid nooit in water.

Opgelet: Het mes is erg scherp, wees voorzichtig tijdens de omgang ermee.



FR

NL

ES

PT

EN

21





WERKING

1. Plaats de motoreenheid op een stabiel en vlak oppervlak.
2. Bevestig de mengkan op de motoreenheid.

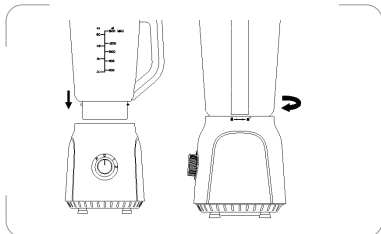

Breng de handgreep van de kan op één lijn met het ontgrendelingsymbool  op de motoreenheid.

Draai de kan met de klok mee totdat deze stevig vastzit. Zorg dat de handgreep van de kan zich op één lijn met het vergrendelingsymbool  op de motoreenheid bevindt.



OPGELET: Zorg ervoor dat de kan juist op de motoreenheid is vastgemaakt, anders zal de blender niet werken.

Mixen van fruit en groente:

3. Schil of ontpit fruit of groente en snijdt het in kleine partjes.
4. Plaats het te verwerken voedsel in de kan.

- Normaal gesproken moet een bepaalde hoeveelheid schoon water worden toegevoegd, zodat het apparaat soepel werkt.
- De verhouding van levensmiddelen en water is 2:3.
- De hoeveelheid mengsel mag niet hoger zijn dan het max. niveau zoals weergegeven op de kan. Overschrijd 1,5 liter niet.
- Doe geen diepvriesproducten en voedsel met harde stukken, zoals botten, in de kan.

Aanbevolen verwerkingsgids

LEVENS MIDDEL	GROOTTE	GEWICHT	SNELHEID
Stukjes wortel	in stukjes van 15 mm x 15 mm x 15 mm gesneden	Wortelen: 600g Water: 900g	Hoge snelheid – instelling 2

OPMERKING:

- Gebruik nooit kokende vloeistoffen en laat het apparaat ook niet leeg lopen.
- Voor het tegelijkertijd mengen van harde en zachte levensmiddelen,





start met de harde levensmiddelen en voeg vervolgens de zachte levensmiddelen toe. Meng totdat u de gewenste consistentie en een gelijkmatige textuur hebt bereikt.

- Enkele taken die niet goed met een blender kunnen worden uitgevoerd zijn: eiwit kloppen, room opkloppen, aardappelen fijnstampen, vlees malen, deeg mengen, sap extraheren uit groente en fruit, etc.
- De volgende items mogen nooit in de mengkan worden geplaatst, gezien ze schade kunnen veroorzaken: botten, grote harde stukken, diepvriesproducten of hard voedsel.

5. Plaats het deksel op de kan. Zorg ervoor dat de maatbeker op zijn plek zit.

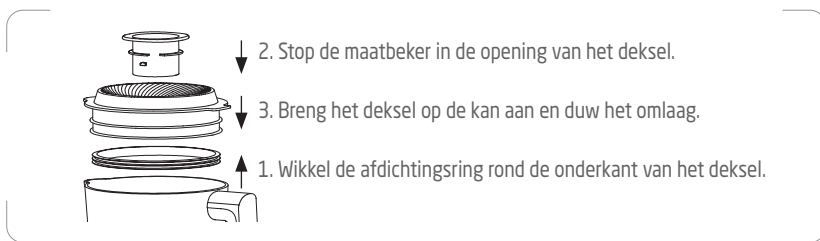

6. Steek de stekker van de blender in het stopcontact.
7. Schakel de blender in door de regelaar naar de gewenste stand te draaien (1: langzaam, 2: snel).
8. Om snel of voorzichtig te mengen, draai de snelheidsregelaar naar de positie 'P', houd deze enkele seconden vast en laat vervolgens los. De knop wordt automatisch naar de positie 'O' teruggedraaid.
Doe dit enkele keren totdat de gewenste consistentie is bereikt.
Als u tijdens het mixen ingrediënten wilt toevoegen, verwijder dan de maatbeker en voeg de ingrediënten toe via de opening in het deksel.

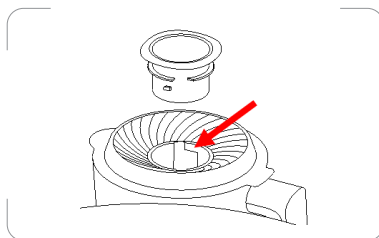

FR

NL

ES

PT

EN

23





9. U kunt de regelaar op "0" zetten als de gewenste consistentie is bereikt.
 - Als u de blender tijdens het gebruik wilt stoppen, kunt u de knop op elk moment op "0" draaien.
 - Tijdens het mengen kunnen er ingrediënten aan de zijkant van de mengkan vastkleven. Om het voedsel naar de messen te duwen, draai de snelheidsregelaar naar de positie "0". Verwijder het deksel en schraap het voedsel op de wand van de kan omlaag met behulp van een kunststof spatel. Plaats het deksel terug voordat u begint te mengen.
 - Als de messen vast komen te zitten, draai de snelheidsregelaar naar de positie '0' en haal de stekker uit het stopcontact. Verwijder het deksel van de motoreenheid en haal het deksel af. Verwijder de vastzittende ingrediënten van de messen met behulp van een kunststof spatel. Plaats het deksel terug voordat u begint te mengen.
10. Houd de kan voorzichtig vast en draai het tegen de klok in om het van de motoreenheid te verwijderen.
11. Verwijder het deksel, giet uit en serveer.

Voor elk gebruik mag de opeenvolgende gebruiksduur niet meer dan 3 minuten bedragen. Las tussen twee werkingscycli een pauze van minstens 10 minuten in. Laat de motoreenheid tot kamertemperatuur afkoelen voordat u het apparaat opnieuw





REINIGING EN ONDERHOUD

Waarschuwing: Haal voorafgaand aan het reinigen altijd de stekker van het apparaat uit het stopcontact.

Voor een snelle reiniging doet u een kleine hoeveelheid warm zeepsop in de kan. Draai de regelaar op "P" en houd hem enkele seconden vast, alvorens weer los te laten. Maak de kan leeg.

Voor een complete reiniging

1. Draai de kan tegen de klok in en verwijder deze van de motoreenheid.
2. Verwijder het deksel van de kan.
3. Verwijder de maatbeker uit het deksel.
4. Reinig de kan, het deksel en de maatbeker onder stromend water met een zachte doek of borstel.
5. Veeg de motoreenheid schoon met een licht bevochtigde doek en veeg grondig droog.
Dompel de motoreenheid, de kabel of de stekker nooit in water of een andere vloeistof.

Maak de oppervlakken die met voedsel in aanraking komen regelmatig schoon om kruisverontreiniging door verschillende soorten voedsel te vermijden. Het is aanbevolen om deze oppervlakken schoon te maken met warm, schoon water en een beetje mild schoonmaakmiddel.

Correcte levensmiddelenhygiëne moet te allen tijde worden gevolgd om de kans op voedselvergiftiging / kruisbesmetting te voorkomen.

Droog het apparaat af met een droge doek alvorens het apparaat op te bergen.

Gebruik geen chemische reinigingsmiddelen of schuurmiddelen voor het reinigen.





SPECIFICATIES

Voeding: 220-240V~, 50-60Hz
600W



26

FR

NL

ES

PT

EN





VERWIJDERING



Als verantwoordelijke handelaar dragen we zorg voor het milieu. We moedigen u aan om de juiste verwijderingsprocedure voor uw apparaat en verpakkingsmateriaal te volgen. Dit draagt bij tot het behoud van de natuurlijke rijkdommen door deze te recyclen zodat zowel de menselijke gezondheid en het milieu worden beschermd.

Gooi dit apparaat en de verpakking weg in overeenstemming met de geldende wetgeving en voorschriften.

Aangezien dit apparaat elektronische componenten bevat moet het apparaat en toebehoren aan het einde van hun levensduur afzonderlijk van het huisafval worden weggegooid.

Neem contact op met uw gemeente voor informatie over afdanking en recycling. Lever het apparaat in bij het inzamelpunt van uw gemeente voor recycling. Bij sommige inzamelpunten kunt u het apparaat gratis inleveren.

Hotline Vanden Borre

De dienst na verkoop is bereikbaar van maandag tot zaterdag op +32 2 334 00 00, maandag tot zaterdag van 08.00 tot 18.00 uur.

We verontschuldigen ons voor enig ongemak veroorzaakt door kleine inconsistenties in deze gebruikershandleiding, die kunnen ontstaan door productverbetering of -ontwikkeling.

Etablissements Darty & fils ©,

9 Rue des Bateaux-Lavoires, 94200 Ivry-sur-Seine, France 11/04/2022

FR

NL

ES

PT









EN

27





ÍNDICE DE MATERIAS

	MEDIDAS DE SEGURIDAD IMPORTANTES.....	p. 29
	INFORMACIÓN SOBRE SEGURIDAD.....	p. 31
	DESCRIPCIÓN DEL PRODUCTO.....	p. 33
	ANTES DE USAR POR PRIMERA VEZ.....	p. 34
	MODO DE EMPLEO.....	p. 35
	LIMPIEZA Y MANTENIMIENTO.....	p. 38
	ESPECIFICACIONES.....	p. 39
	ELIMINACIÓN.....	p. 40





⚠ MEDIDAS DE SEGURIDAD IMPORTANTES

LEA DETENIDAMENTE ESTAS INSTRUCCIONES Y ADVERTENCIAS ANTES DE USAR EL APARATO Y GUÁRDELAS PARA FUTURAS CONSULTAS.

ADVERTENCIAS

- Este aparato ha sido diseñado para utilizarse en aplicaciones domésticas y similares, tales como:
 - Cocinas para el personal en tiendas, oficinas y otros entornos laborales.
 - Casas rurales.
 - Para uso de la clientela en hoteles, hostales y otros entornos de tipo residencial.
 - Establecimientos de tipo cama y desayuno.
- Si el cable de alimentación está dañado, debe ser reemplazado por el fabricante, su servicio técnico o una persona debidamente cualificada para ello con el fin de evitar situaciones de peligro.
- Para información sobre los tiempos de funcionamiento y los ajustes de velocidad, consulte el apartado MODO DE EMPLEO.
- **ADVERTENCIA:** Riesgo de lesión si el aparato no se utiliza correctamente.
- Deberá tener cuidado cuando manipule las cuchillas cortantes, cuando vacíe el recipiente o durante la limpieza.
- Desenchufe siempre el aparato de la corriente si lo va a dejar desatendido, o antes de montarlo, desmontarlo o limpiarlo.
- Este aparato no debe ser utilizado por niños. Mantenga el aparato y su cable de alimentación fuera del alcance de los niños.
- Los aparatos pueden ser utilizados por personas con minusvalías físicas, sensoriales o mentales, o sin la experiencia y los conocimientos necesarios, si lo hacen bajo supervisión o han recibido instrucciones en relación al uso seguro del aparato y comprenden los riesgos que acarrea.
- No permita que los niños jueguen con el aparato.
- Esta batidora solo deberá utilizarse con la base de soporte suministrada.





- **ATENCIÓN:** Asegúrese de que la batidora esté apagada antes de retirarla de la base.
- La información sobre la limpieza de las superficies en contacto con los alimentos se encuentra en el apartado LIMPIEZA Y MANTENIMIENTO de la página 38 del manual.
- Apague y desenchufe el aparato antes de cambiar algún accesorio o acercarse a alguna parte que se mueve cuando está funcionando.
- Tenga cuidado al añadir líquidos calientes en el robot o la batidora, ya que pueden ser expulsados del aparato debido a una emanación repentina de vapor.
- **ADVERTENCIA:** LA CUCHILLA ESTÁ MUY AFILADA, TENGA MUCHO CUIDADO CUANDO MANIPULE ESTA BATIDORA Y DESENCHÚFELA SIEMPRE DE LA TOMA DE CORRIENTE ANTES DE LIMPIARLA.





⚠ INFORMACIÓN SOBRE SEGURIDAD

- Antes de conectar a la corriente, compruebe que la tensión indicada en el aparato se corresponda con la de la corriente eléctrica.
- A fin de evitar descargas eléctricas, no sumerja el aparato o su cable en el agua o algún otro líquido.
- Apague y desenchufe el aparato de la toma de corriente cuando no lo esté utilizando, antes de montar o desmontar piezas, o antes de limpiarlo. Agarre el enchufe y tire de él directamente para desconectarlo de la toma de corriente. No tire nunca del cable.
- El uso de accesorios no recomendados por el fabricante podría causar incendios, descargas eléctricas o lesiones.
- No deje el aparato desatendido cuando esté en funcionamiento.
- No lo utilice en el exterior.
- No deje el cable de alimentación en contacto con superficies calientes ni colgando por el borde de alguna mesa o encimera donde los niños puedan tirar del él o alguien pueda tropezar con él accidentalmente.
- No utilice este aparato para fines distintos al previsto.
- No toque las piezas móviles a fin de evitar posibles lesiones o daños en el aparato.
- Mantenga las manos y los utensilios fuera de la jarra de la batidora mientras esté batiendo para reducir el riesgo de lesiones serias o daños en la batidora. Se puede utilizar una espátula, pero sólo cuando la batidora no está en funcionamiento.
- Asegúrese de que el mando de control esté en la posición "0" (apagado) después de cada uso. Asegúrese de que el motor se haya detenido del todo y que el aparato esté desenchufado antes de desarmarlo.
- Se debe vigilar a los niños para asegurarse de que no juegan con el aparato.
- Utilice siempre la batidora con la tapa puesta.
- Utilice siempre el aparato sobre una superficie segura, seca y nivelada.





- No coloque este aparato cerca o sobre un quemador de gas o eléctrico, ni en algún lugar donde pueda entrar en contacto con un horno caliente.





DESCRIPCIÓN DEL PRODUCTO

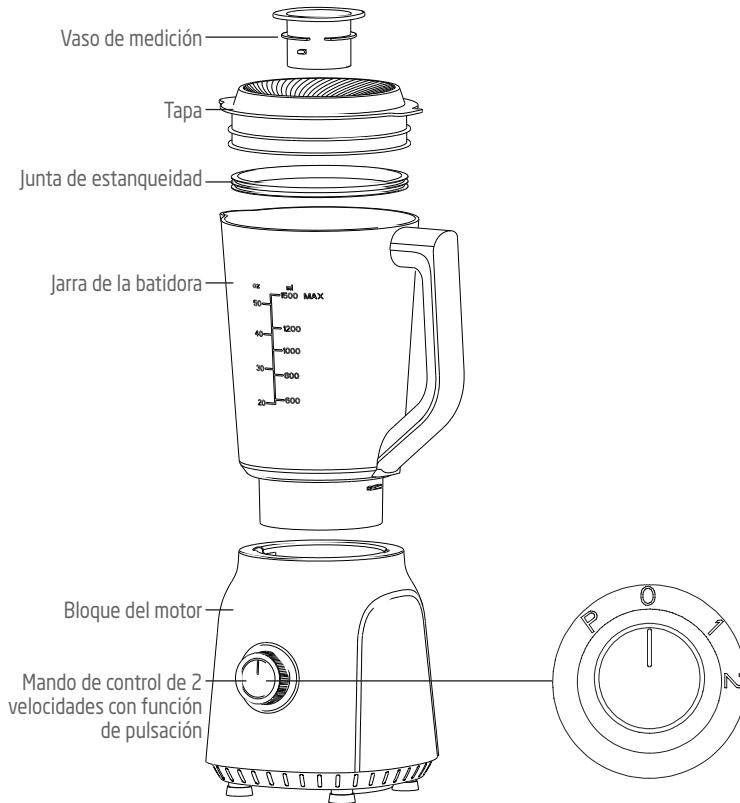

FR

NL

ES

PT

EN

33





ANTES DE USAR POR PRIMERA VEZ

Antes de usar su batidora por primera vez, retire todo el material de embalaje y las etiquetas.

Lave la jarra de la batidora, la tapa y el vaso de medición con agua tibia jabonosa. Enjuague y séquelos bien.

Jamás sumerja el bloque del motor en el agua.

Atención: La cuchilla está muy afilada; manipule con cuidado.





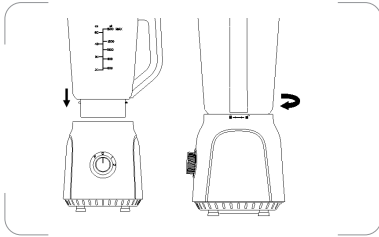

MODO DE EMPLEO

1. Coloque el bloque del motor sobre una superficie plana y estable.
2. Monte la jarra de la batidora en el bloque del motor.



Alinee el asa de la jarra con el símbolo de desbloqueo  del bloque del motor.
Gire la jarra hacia la derecha hasta que esté bien apretada. El asa de la jarra deberá estar alineada con el símbolo de bloqueo  del bloque del motor.



PRECAUCIÓN : Asegúrese de que la jarra esté bien instalada en el bloque del motor, ya que no funcionará de otro modo.

Cómo batir frutas y verduras:

3. Pele y quite las pepitas de la fruta o verdura y trocéela.
4. Añada la comida a batir en la jarra.

- Por lo general, se debe añadir cierta cantidad de agua potable para facilitar un funcionamiento fluido del aparato.
- La proporción de comida a agua es 2:3.
- La cantidad a batir no debe exceder el nivel máximo indicado en la jarra. No exceda los 1,5 litros.
- No añada alimentos congelados ni ingredientes duros como huesos en la jarra.

Guía de procesamiento recomendado

ALIMENTO	TAMAÑO	PESO	VELOCIDAD
Zanahoria troceada	cortada en trozos de 15 x 15 x 15 mm	Zanahoria: 600 g Agua: 900 g	Velocidad alta: Posición 2

NOTA:

- Nunca añada líquidos hirviendo o haga funcionar el aparato vacío.
- Si mezcla alimentos duros y blandos, empiece primero con los alimentos más duros y añada después los alimentos más blandos. Bata hasta que

FR

NL

ES

PT

EN

35





haya alcanzado la consistencia deseada y una textura uniforme.

- Tareas que no se pueden realizar eficazmente con una batidora: batir claras de huevo, montar nata, triturar patatas, triturar carne, mezclar masas, extraer el zumo de las frutas y verduras, etc.
- Ingredientes que no se deben añadir nunca en la jarra de la batidora, ya que pueden causar daños: huesos, trozos grandes de ingredientes duros, alimentos congelados, o alimentos duros.

5. Ponga la tapa en la jarra. Asegúrese de que el vaso de medición esté en su lugar.

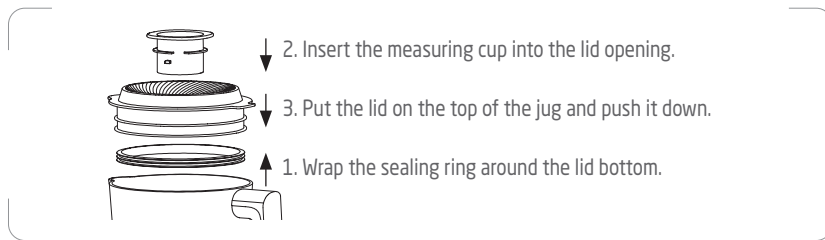

6. Enchufe la batidora.
7. Encienda la batidora girando el mando de la velocidad hasta la velocidad deseada (1: baja; 2: alta).
8. Para batir de manera rápida o cuidadosa, gire el mando de velocidad a la posición "P" y manténgalo en esa posición unos segundos. El mando volverá a la posición "0" automáticamente al soltarlo. Hágalo varias veces hasta obtener la consistencia deseada.
 - Para añadir ingredientes cuando esté batiendo, retire el vaso medidor de la tapa y vierta los ingredientes por la abertura.

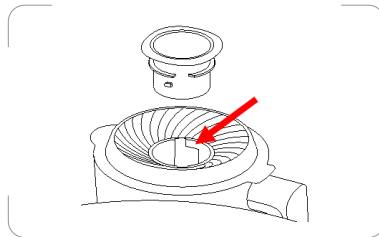

9. Cuando alcance la consistencia deseada, gire el mando a la posición "0".
 - Para detener la batidora, gire el mando a la posición "0" en cualquier





- momento.
- Los ingredientes pueden adherirse a las paredes de la jarra cuando esté batiendo. Para hacer caer los ingredientes hasta las cuchillas, gire el selector de velocidad a la posición "0". Retire la tapa y use una espátula de plástico (no incluida) para despegar los alimentos de las paredes de la jarra. Vuelva a colocar la tapa antes de continuar batiendo.
 - Si las cuchillas se atascan, gire inmediatamente el mando de control a la posición "0" y desenchufe la batidora de la toma de corriente. Retire la jarra del bloque del motor y quite la tapa. Use una espátula de plástico para sacar los ingredientes de entre las cuchillas. Vuelva a colocar la tapa antes de continuar batiendo.
10. Sujete la jarra con cuidado y gírela hacia la izquierda para retirarla del bloque del motor.
 11. Retire la tapa para verter el contenido y servir.

El tiempo de funcionamiento ininterrumpido no debe superar los 3 minutos. Debe dejar reposar al menos 10 minutos entre dos ciclos continuos. Deje que el bloque del motor se enfríe a temperatura ambiente antes de iniciar el siguiente ciclo de funcionamiento.





LIMPIEZA Y MANTENIMIENTO

Advertencia: Desenchufe siempre el aparato antes de limpiarlo.

Para una limpieza rápida, añada un poco de agua jabonosa tibia en la jarra. Gire el mando a la posición "P" y manténgalo unos segundos en esa posición antes de soltarlo. Vacíe la jarra.

Para una limpieza completa:

1. Gire la jarra hacia la izquierda y retírela del bloque del motor.
2. Retire la tapa de la jarra.
3. Retire el vaso de medición de la tapa.
4. Enjuague la jarra, la tapa de la jarra y el vaso de medición bajo el agua del grifo con un cepillo o estropajo suave.
5. Limpie el bloque del motor con un paño un poco húmedo y séquelo bien.

No sumerja nunca el bloque del motor, el cable de alimentación o el enchufe en el agua o algún otro líquido.

Las superficies en contacto con los alimentos deben limpiarse periódicamente para evitar una contaminación cruzada entre los distintos tipos de alimentos. Recomendamos usar agua limpia y caliente con líquido lavavajillas para limpiar las superficies que hayan entrado en contacto con los alimentos.

Emplee siempre una higiene correcta al tratar los alimentos para evitar intoxicaciones alimentarias o la contaminación cruzada de alimentos.

Seque todas las piezas del aparato con un paño seco antes de volver a montarlas.

No utilice limpiadores químicos o abrasivos para la limpieza.





ESPECIFICACIONES

Datos nominales: 220-240 V~, 50-60 Hz
600 W



FR

NL

ES

PT

EN

39





ELIMINACIÓN



Somos un distribuidor responsable y nos preocupa el medio ambiente. Por estemotivo le pedimos que siga correctamente las instrucciones de eliminación a la hora de desechar el aparato y su material de embalaje. De estemodo, contribuirá a la conservación de los recursos naturales y garantizará que se recicla de modo correcto para preservar la salud las personas y el medio ambiente.

Este aparato y su embalaje se deben desechar conforme a la normativa y regulación local.

Debido a que el aparato contiene componentes electrónicos, el aparato y sus accesorios no se deben tirar en la basura doméstica al final de la vida útil del aparato.

Consulte a las autoridades locales sobre el modo correcto de eliminación y reciclaje de residuos.

El aparato se debe depositar en un punto local de recogida de residuos para proceder a su reciclaje. En algunos puntos de recogida se aceptan residuos gratuitamente.

Le pedimos disculpas por cualquier problema provocado por pequeñas inconsistencias en estas instrucciones, que podrían ser debidas al proceso de desarrollo y mejora del producto.



Solo para España









Etablissements Darty & fils ©,

9 Rue des Bateaux-Lavois, 94200 Ivry-sur-Seine, France 11/04/2022





ÍNDICE

	INSTRUÇÕES DE SEGURANÇA IMPORTANTES.....	p. 42
	INSTRUÇÕES DE SEGURANÇA.....	p. 44
	VISTA GERAL DO PRODUTO.....	p. 46
	ANTES DA PRIMEIRA UTILIZAÇÃO.....	p. 47
	FUNCIONAMENTO.....	p. 48
	LIMPIEZA E MANUTENÇÃO.....	p. 51
	CARACTERÍSTICAS TÉCNICAS.....	p. 52
	ELIMINAÇÃO.....	p. 53



FR

NL

ES

PT

EN

41





▲ INSTRUÇÕES DE SEGURANÇA IMPORTANTES

LEIA OS SEGUINTE AVISOS DE SEGURANÇA E AS INSTRUÇÕES CUIDADOSAMENTE ANTES DE UTILIZAR O APARELHO E GARDE PARA FUTURAS REFERÊNCIAS

AVISOS

- Este aparelho foi criado para ser usado em aplicações domésticas e semelhantes, como:
 - Áreas de cozinha do pessoal em lojas, escritórios e outros ambientes de trabalho;
 - Casas de campo;
 - Por clientes em hotéis, motéis e outros ambientes do tipo residencial;
 - Ambientes do tipo residenciais com pequeno-almoço.
- Se o fio da alimentação ficar danificado, deverá ser substituído pelo fabricante, o agente de reparação ou uma pessoa igualmente qualificada, de modo a evitar quaisquer perigos.
- Relativamente aos tempos de funcionamento e velocidade, consulte a secção "FUNCIONAMENTO".
- AVISO: Existe o risco de ferimentos se não usar o aparelho corretamente.
- Deverá ter cuidado quando manusear lâminas de corte afiadas, ao esvaziar o recipiente e durante a limpeza.
- Desligue sempre o aparelho da alimentação se o deixar sem supervisão e antes de proceder à montagem, desmontagem ou limpeza.
- Este aparelho não deverá ser utilizado por crianças. Mantenha o aparelho e o fio fora do alcance das crianças.
- Este aparelho pode ser usado por pessoas com capacidades físicas, sensoriais ou mentais reduzidas, ou falta de experiência e conhecimentos, se forem supervisionadas e ensinadas quanto à utilização do aparelho de um modo seguro, e compreenderem os perigos envolvidos.
- As crianças não deverão brincar com o aparelho.
- A liquidificadora só pode ser usada com a base fornecida.





- CUIDADO: Certifique-se de que a liquidificadora é desligada antes de a retirar da base.
- Relativamente às instruções de limpeza das superfícies em contacto com os alimentos, consulte a secção "LIMPEZA E MANUTENÇÃO" na página 51 do manual.
- Desligue o aparelho e retire a ficha da tomada antes de mudar de acessórios ou de tocar em peças que se movam durante a utilização.
- Tenha cuidado se deitar líquidos quentes no processador de comida ou liquidificadora, pois estes podem ser ejetados para fora do aparelho devido a um vapor repentino.
- AVISO: A LÂMINA ESTÁ MUITO AFIADA. TENHA MUITO CUIDADO QUANDO MANUSEAR A LIQUIDIFICADORA E RETIRE SEMPRE A FICHA DA TOMADA ANTES DE PROCEDER À LIMPEZA.



FR

NL

ES

PT

EN

43





! INFORMAÇÃO DE SEGURANÇA

- Antes de ligar à alimentação, certifique-se de que a voltagem indicada no aparelho corresponde à voltagem da alimentação.
- Para proteger contra um risco de choque elétrico, não coloque o aparelho nem o fio dentro de água ou outros líquidos.
- Desligue o aparelho e retire a ficha da tomada quando não o utilizar, antes de montar ou desmontar peças e antes de proceder à limpeza. Para retirar a ficha da tomada, segure sempre pela ficha e não pelo fio. Nunca puxe pelo fio.
- A utilização de acessórios não recomendados pelo fabricante pode dar origem a fogo, choque elétrico ou ferimentos.
- Não deixe o aparelho sem supervisão durante a utilização.
- Não use no exterior.
- Não permita que o fio toque em superfícies quentes ou fique pendurado na extremidade de uma mesa ou balcão, onde possa ser puxado por uma criança ou onde alguém possa tropeçar.
- Não use o aparelho para outros fins para além daqueles para que foi previsto.
- Evite o contacto com as peças móveis, para evitar ferimentos ou danos no aparelho.
- Mantenha as mãos e utensílios afastados do jarro da liquidificadora durante a utilização do aparelho, para reduzir o risco de ferimentos ou de danos na liquidificadora. Pode usar uma espátula de borracha, mas esta tem de ser usada apenas quando o aparelho não estiver a funcionar.
- Certifique-se de que o manípulo de controlo fica em "0" (desligado) após cada utilização. Certifique-se de que o motor pára por completo e que o aparelho é desligado da alimentação antes de o desmontar.
- As crianças devem ser supervisionadas, para se certificar de que não brincam com o aparelho.
- Utilize sempre o aparelho com a tampa no devido lugar.
- Certifique-se sempre de que utiliza o aparelho em cima de uma superfície segura, plana e seca.
- Não coloque este aparelho em cima ou perto de um fogão a gás





ou elétrico que esteja quente, ou onde possa entrar em contacto com um aparelho quente.



FR

NL

ES

PT

EN

45





VISTA GERAL DO PRODUTO

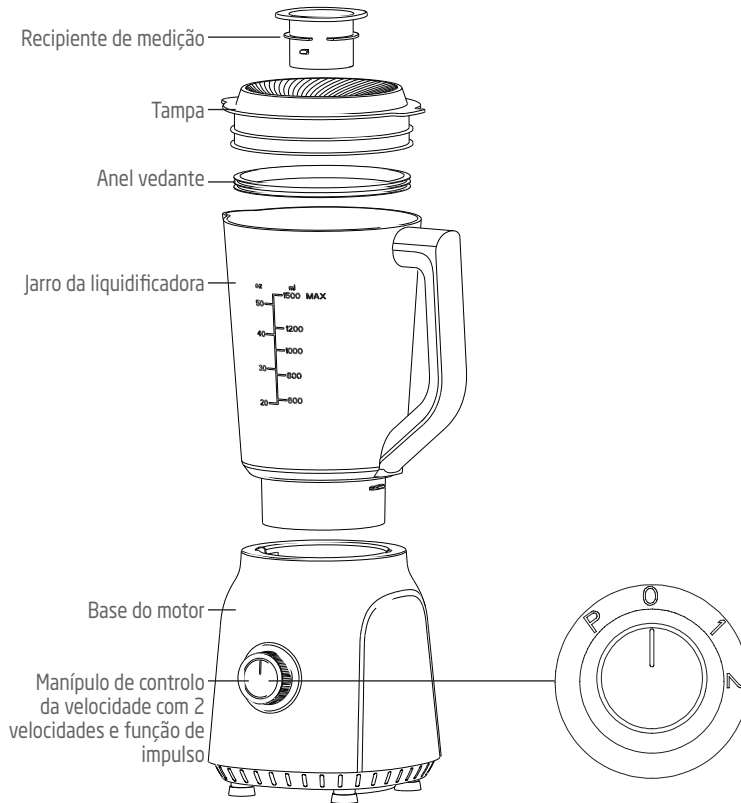



ANTES DA PRIMEIRA UTILIZAÇÃO

Antes de usar a sua liquidificadora pela primeira vez, retire todo o material de empacotamento e etiquetas.

Lave o jarro da liquidificadora, tampa e copo de medição com água quente e detergente. Passe por água e seque bem.

Nunca coloque a base do motor dentro de água.

Cuidado: A lâmina está extremamente afiada. Manuseie-a com cuidado.



FR

NL

ES

PT

EN

47





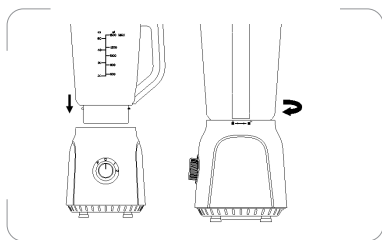

FUNCIONAMENTO

1. Coloque a base do motor numa superfície estável e nivelada.
2. Monte o jarro da liquidificadora da base do motor.



Alinhe a pega do jarro com o símbolo de desbloquear  na base do motor. Rode o jarro no sentido dos ponteiros do relógio até apertar. A pega do jarro deverá ser alinhada com o símbolo de bloquear  na base do motor.



CUIDADO: Certifique-se de que o jarro é montado corretamente na base do motor, caso contrário, a liquidificadora não funciona.

Liquidificar frutos e vegetais:

3. Descasque a fruta ou vegetais, tire os caroços e corte em pequenos pedaços.
4. Coloque os alimentos a serem liquidificados no jarro.

- Normalmente, tem de se adicionar um pouco de água potável para facilitar o bom funcionamento do aparelho.
- A proporção de comida e água é de 2:3.
- A mistura não deverá exceder o nível máximo indicado no jarro. Não exceda 1,5 litros.
- Não coloque alimentos congelados nem alimentos com partes duras, como ossos, no jarro.

Guia recomendado de preparação dos alimentos

ALIMENTO	TAMANHO	PESO	VELOCIDADE
Cenouras	Corte em 15 mm x 15 mm x 15 mm	Cenoura: 600 g Água: 900 g	Alta velocidade - definição 2

NOTA:

- Nunca coloque líquidos a ferver nem utilize o aparelho vazio.
- Se misturar alimentos duros e moles juntos, comece com os alimentos duros e depois adicione os alimentos moles. Liquidifique até obter a





consistência desejada e textura uniforme.

- Algumas tarefas não podem ser efetuadas eficientemente com uma liquidificadora: Bater claras em castelo, natas, puré, picar carne, misturar massa, extrair o sumo da fruta e dos vegetais, etc.
 - Os seguintes produtos nunca deverão ser colocados no jarro da liquidificadora, pois podem danificá-la: Ossos, pedaços de comida grandes, duro, congelados ou rijos.
5. Coloque a tampa no jarro. Certifique-se de que o copo de medição está no devido lugar.

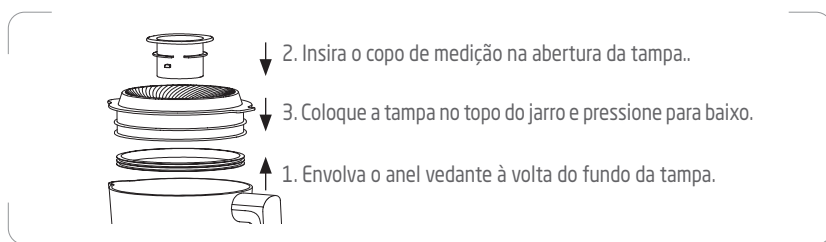

6. Ligue a ficha da liquidificadora.
7. Ligue a liquidificadora rodando o manípulo de controlo para a velocidade desejada (1: lento, 2: rápido).
8. Para um liquidificar rápido e delicado, coloque o manípulo da velocidade na posição "P", espere alguns segundos e liberte. O manípulo volta automaticamente à posição "0".

Utilize várias vezes até obter a consistência desejada.

- Se desejar adicionar ingredientes durante a liquidificação, retire o copo de medição e coloque os ingredientes através da abertura na tampa.

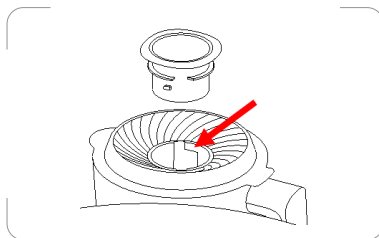



9. Quando obter a consistência desejada, rode o manípulo de controlo para a posição "0".
 - Se quiser parar a liquidificadora durante o funcionamento, rode o manípulo a qualquer altura para a posição "0".
 - Durante o processo de liquidificação, os ingredientes podem ficar colados nas paredes do jarro da liquidificadora. Para empurrar os alimentos de volta para as lâminas, rode o manípulo de controlo para a posição "0". Retire a tampa e use uma espátula de plástico para raspar as paredes do jarro. Volte a colocar a tampa antes de voltar a liquidificar.
 - Se as lâminas ficarem presas, rode imediatamente o manípulo de controlo para a posição "0" e retire a ficha da tomada. Retire o jarro da base do motor e retire a tampa. Use uma espátula de plástico para retirar os alimentos das lâminas. Volte a colocar a tampa antes de voltar a liquidificar.
10. Segure o jarro cuidadosamente e rode-o no sentido inverso ao dos ponteiros do relógio para o retirar da base do motor.
11. Retire a tampa, verta e sirva.

Para cada utilização, o tempo de funcionamento consecutivo não deverá exceder 3 minutos. Tem de pausar durante, pelo menos, 10 minutos entre dois ciclos contínuos. Deixe a base do motor arrefecer até à temperatura ambiente antes de efetuar o ciclo seguinte de funcionamento.





LIMPEZA E MANUTENÇÃO

Aviso: Desligue sempre o aparelho logo após cada utilização.

Para uma limpeza rápida, adicione um pouco de água quente e detergente no jarro. Rode o manípulo de controlo para a posição "P" e mantenha premido durante alguns segundos. Depois, liberte. Esvazie o jarro.

Para uma limpeza completa

1. Rode o jarro no sentido inverso ao dos ponteiros do relógio e retire-o da base do motor.
2. Retire a tampa do jarro.
3. Retire o copo de medição da tampa.
4. Passe o jarro, tampa e copo de medição por água corrente e passe com um pano suave ou escova.
5. Limpe a base do motor com um pano ligeiramente embebido em água e depois seque bem.

Nunca coloque a base do motor, fio da alimentação ou ficha dentro de água ou qualquer outro líquido.

As superfícies que entrem em contacto com alimentos devem ser limpas regularmente, para evitar a contaminação cruzada por tipos diferentes de alimentos. Aconselha-se o uso de água quente e um detergente neutro para cuidar dessas superfícies.

Devem ser sempre seguidas práticas de higiene alimentar corretas, para evitar o risco de envenenamento alimentar/contaminação cruzada.

Seque o aparelho por completo com um pano seco antes de voltar a montá-lo.

Não use produtos de limpeza químicos ou abrasivos para proceder à limpeza.





CARACTERÍSTICAS TÉCNICAS

Especificações: 220-240V~, 50-60Hz
600W





ELIMINAÇÃO



 Como retalhista responsável, preocupamo-nos com o ambiente. Como tal, aconselhamos que cumpra os procedimentos adequados para eliminação do aparelho e dos respectivos materiais de embalagem. Dessa forma, irá ajudar a conservar recursos naturais e assegurar que são reciclados de uma forma que protege a saúde e o ambiente.

Deve eliminar este aparelho e a sua embalagem de acordo com a legislação e regulamentação locais.

Dado que este aparelho contém componentes eletrónicos, o produto e os seus acessórios devem ser eliminados separadamente do lixo doméstico quando atingirem o fim da sua vida útil.

Contacte as autoridades locais para obter informações acerca da eliminação e reciclagem.

O aparelho deve ser transportado para o ponto de recolha local, para reciclagem. Alguns pontos de recolha aceitamos aparelhos sem encargos.

Pedimos desculpa por qualquer inconveniente provocado por pequenas inconsistências nestas instruções, as quais poderão ser resultado do melhoramento e desenvolvimento do produto.

Etablissements Darty & fils ©,
9 Rue des Bateaux-Lavoires, 94200 Ivry-sur-Seine, France 11/04/2022

FR

NL

ES

PT









EN

53





TABLE OF CONTENTS

	IMPORTANT SAFETY INSTRUCTIONS.....	p. 55
	SAFETY INFORMATION.....	p. 57
	PRODUCT OVERVIEW.....	p. 58
	BEFORE FIRST USE.....	p. 59
	OPERATION.....	p. 60
	CLEANING AND MAINTENANCE.....	p. 63
	SPECIFICATIONS.....	p. 64
	DISPOSAL.....	p. 65





IMPORTANT SAFETY INSTRUCTIONS

PLEASE READ THE FOLLOWING SAFETY WARNINGS AND THE INSTRUCTIONS CAREFULLY BEFORE USING THE APPLIANCE AND KEEP FOR FUTURE REFERENCE.

WARNINGS

- This appliance is intended to be used in household and similar applications such as:
 - staff kitchen areas in shops, offices and other working environments;
 - farm houses;
 - by clients in hotels, motels and other residential type environments;
 - bed and breakfast type environments.
- If the supply cord is damaged, it must be replaced by the manufacturer, its service agent or similarly qualified persons in order to avoid a hazard.
- Regarding the operating times and speed setting, refer to the section "OPERATION".
- **WARNING:** Risks of injuries if you don't use this appliance correctly.
- Care shall be taken when handling the sharp cutting blades, emptying the bowl and during cleaning.
- Always disconnect the appliance from the supply if it is left unattended and before assembling, disassembling or cleaning.
- This appliance shall not be used by children. Keep the appliance and its cord out of reach of children.
- Appliances can be used by persons with reduced physical, sensory or mental capabilities or lack of experience and knowledge if they have been given supervision or instruction concerning use of the appliance in a safe way and if they understand the hazards involved.
- Children shall not play with the appliance.
- The blender is only to be used with the stand provided.
- **CAUTION:** Ensure that the blender is switched off before

FR

NL

ES

PT

EN

55





- removing it from the stand.
- Regarding the instructions for cleaning surfaces in contact with food, refer to the section “CLEANING AND MAINTENANCE” on page 63 of the manual.
 - Switch off the appliance and disconnect from supply before changing accessories or approaching parts that move in use.
 - Be careful if hot liquid is poured into the food processor or blender as it can be ejected out of the appliance due to a sudden steaming.
 - **WARNING: THE BLADE IS VERY SHARP, TAKE GREAT CARE WHEN HANDLING THIS BLENDER AND ALWAYS UNPLUG FROM THE MAINS SUPPLY BEFORE CLEANING.**





SAFETY INFORMATION

- Before plugging into the mains, check that the voltage indicated on the appliance corresponds to the voltage of your mains supply.
- To protect against risk of electrical shock, do not immerse the appliance or its cord in water or any other liquid.
- Turn off and unplug the appliance from the mains socket when not in use, before assembling or disassembling parts, and before cleaning. To unplug, grasp plug and pull from the mains socket. Never pull cord.
- The use of attachments or accessories not recommended by the manufacturer may result in fire, electric shock or injury to persons.
- Do not leave the appliance unattended when in use.
- Do not use outdoors.
- Do not let power cord touch hot surfaces or hang over edge of table or counter where it can be pulled on by children or tripped over unintentionally.
- Do not use the appliance for anything other than its intended use.
- Avoid contact with moving parts to prevent personal injury or damage to the appliance.
- Keep hands and utensils out of the blender jug while blending to reduce the risk of severe injury to persons or damage to the blender. A scraper may be used but must be used only when the blender is not running.
- Ensure the control knob is set to the “0” (off) position after each use. Make sure the motor stops completely and the appliance is unplugged before disassembling.
- Children should be supervised to ensure that they do not play with the appliance.
- Always operate blender with lid in place.
- Always use the appliance on a secure, dry level surface.
- Never place this appliance on or near a hot gas or an electric burner or where it could touch a heated appliance.

FR

NL

ES

PT

EN

57





PRODUCT OVERVIEW

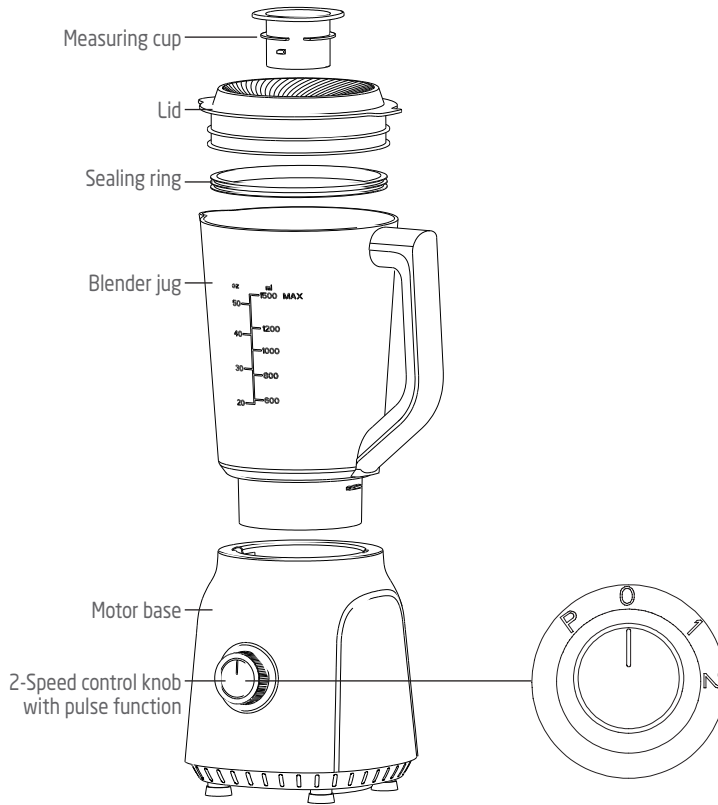



BEFORE FIRST USE

Before using your blender for the first time, remove all packaging materials and labels.

Wash the blender jug, lid and measuring cup in warm soapy water. Rinse and dry thoroughly.

Never immerse the motor base in water.

Caution: The blade is very sharp, handle with great care.



FR

NL

ES

PT

EN

59





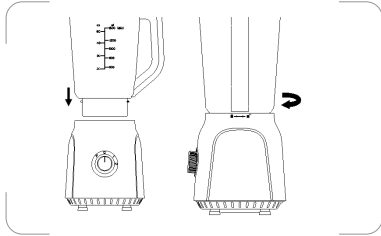

OPERATION

1. Place the motor base on a stable, level surface.
2. Mount the blender jug onto the motor base.



Align the jug handle with the unlock symbol  on the motor base.
Turn the jug clockwise until tight. The jug handle shall be aligned with the lock symbol  on the motor base.



CAUTION: Make sure the jug is assembled into the motor base properly, otherwise the blender will not operate.

Blending fruit and vegetables :

3. Peeled or cored the fruit or vegetables and then cut it into small dices.
 4. Place the food to be blended into the jug.
- Usually, certain amount of purified water has to be added to facilitate the smooth running of appliance.
 - The proportion of the food and water is 2:3.
 - The amount of mixture should not exceed the max level as indicated on the jug. Do not exceed 1,5 litres.
 - Do not place frozen foods and food with hard things like bones in the jug.

Recommended processing guide

FOOD	SIZE	WEIGHT	SPEED
Carrot pieces	cut into 15mm x 15mm x 15mm	Carrot : 600g Water: 900g	High speed - setting 2

NOTE :

- Never use boiling liquids or run the appliance empty.
- If mixing hard and soft foods together, begin with the hard foods and then add soft foods. Blend until you have reached the desired consistency and even texture.





- Some of the tasks that cannot be performed efficiently with a blender are: beating egg whites, whipping cream, mashing potatoes, grinding meat, mixing dough, extracting juice from fruit and vegetables, etc.
- The following items should never be placed in the blender jug as they may cause damage: bones, large pieces of hard things, frozen food, or tough foods.

5. Put the lid on the jug. Be sure the measuring cup is in place.

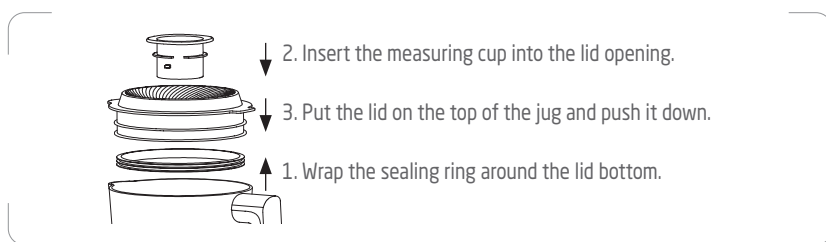

6. Plug in the blender.

7. Switch on the blender by turning the control knob to the desired speed (1: slow, 2: high).

8. For quick or delicate blending tasks, turn the speed knob to the "P" position and hold for a few seconds and then release, the knob will reset to the "0" position automatically.

Operate several times until the desired consistency is obtained.

- If you want to add ingredients during blending, remove the measuring cup and place ingredients through the lid opening.

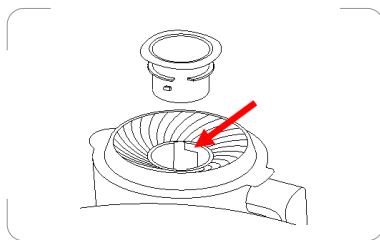

9. When the desired consistency is obtained, turn the control knob to the "0" position.

- If you want to stop the blender during operation, turn the knob to the

FR

NL

ES

PT

EN

61





- "0" position at any time.
- During the blending process, ingredients may stick to the sides of the blender jug. To push the food back on the blades, turn the control knob to the "0" position. Remove the lid and use a plastic spatula to scrape down the sides of the jug. Replace lid before recommencing blending.
 - If the blades become stuck, immediately turn the control knob to the "0" position and unplug the blender from the mains socket. Remove the jug from the motor base and remove the lid. Use a plastic spatula to dislodge the ingredients from the blades. Replace lid before recommencing blending.
10. Hold the jug carefully and turn it anticlockwise to remove from the motor base.
 11. Remove the lid, then pour and serve.

For each use, the consecutive operation time should not exceed 3 minutes. At least 10 minutes rest time must be maintained between two continuous cycles. Please let the motor base cool to room temperature before performing next operation cycle.





CLEANING AND MAINTENANCE

Warning: Always unplug the appliance before cleaning.

Attention: Débranchez toujours l'appareil avant de le nettoyer.

To do a quick cleaning, put a little warm soapy water into the jug. Turn the control knob to the "P" position and hold for a few seconds and then release. Empty the jug.

For complete cleaning

1. Turn the jug anticlockwise and then remove it from the motor base.
2. Remove the lid from the jug.
3. Remove the measuring cup from the lid.
4. Rinse the jug, lid and measuring cup under running water with a soft cloth or brush.
5. Wipe the motor base with a slightly damp cloth and dry thoroughly.

Never immerse the motor base, power cord and plug in water or any other liquid.

Surfaces in contact with food should be cleaned regularly to avoid cross contamination from different types of food, the use of warm clean water with a mild detergent is advisable when dealing with surfaces that come into contact with food.

Correct food hygiene practises should always be followed at all times to avoid possibility of food poisoning /cross contamination.

Dry the entire appliance with a dry cloth before replacing.

Do not use chemical cleaners or abrasives product for cleaning.





SPECIFICATIONS

Ratings: 220-240V~ 50-60Hz
600W





DISPOSAL



As a responsible retailer we care about the environment. As such we urge you to follow the correct disposal procedure for the appliance and packaging materials. This will help conserve natural resources and ensure that it is recycled in a manner that protects health and the environment.

You must dispose of this appliance and its packaging according to local laws and regulations.

Because this appliance contains electronic components, the appliance and its accessories must be disposed of separately from household waste when the appliance reaches its end of life.

Contact your local authority to learn about disposal and recycling.

The appliance should be taken to your local collection point for recycling. Some collection points accept appliance free of charge.

We apologise for any inconvenience caused by minor inconsistencies in these instructions, which may occur as a result of product improvement and development.

Etablissements Darty & fils ©,

9 Rue des Bateaux-Lavois, 94200 Ivry-sur-Seine, France 11/04/2022

FR

NL

ES

PT

EN

65





FNAC DARTY

Etablissements Darty & fils ©,
9 Rue des Bateaux-Lavoirs,
94200 Ivry-sur-Seine, France

Déclaration UE de Conformité N°862022042916

EU Declaration of Conformity
EU- Conformiteitsverklaring
Declaración UE de Conformidad
Declaração UE de Conformidade

Description du produit –

BLENDER

Product Description:

BLENDER

Productbeschrijving:

BLENDER

Descripción del producto:

BATIDORA DE VASO

Descrição do produto:

LIQUIDIFICADORA



Marque –

Proline

Brand /Merk /Marca:

Référence commerciale –

PTB600

Model number:

/Modelnummer / Numero de modelo /

Numero do modelo:

L'objet de la déclaration décrit ci-dessus est conforme à la législation d'harmonisation de l'Union applicable :

The object of the declaration described above is in conformity with the relevant Union harmonisation legislation:

Het hierboven beschreven voorwerp is in overeenstemming met de desbetreffende harmonisatiewetgeving van de Unie:

El objeto de la declaración descrita anteriormente es conforme con la legislación de armonización pertinente de la Unión:

O objeto da declaração acima descrito está em conformidade com a legislação de harmonização da União aplicável:



**Reference number**

- 2014/30/EU
- 2014/35/EU
- 2009/125/EC
- 2011/65/EU & (EU) 2015/863

Title

EMC Directive (EMC)
Low Voltage Directive (LVD)
Eco design requirements for energy-related products (ErP)
RoHS

EMC:

EN IEC 55014-1:2021
EN IEC 55014-2:2021
EN IEC 61000-3-2:2019+A1:2021
EN 61000-3-3:2013+A1:2019

LVD :

EN 60335-2-14:2006+A1:2008+A11:2012+A12:2016
EN 60335-1: 2012+A11: 2014+A13: 2017+A1: 2019+A14: 2019+A2: 2019+A15: 2021
EN 62233:2008

ErP :

(EC) No 1275/2008
(EU) No 801/2013
(EU) 2016/2282
EN 50564:2011

La présente déclaration de conformité est établie sous la seule responsabilité du fabricant.

This declaration of conformity is drawn up under the sole responsibility of the manufacturer.
Deze conformiteitsverklaring wordt uitsluitend onder de verantwoordelijkheid afgelegd van de fabrikant.
Esta declaración de conformidad se redacta bajo la exclusiva responsabilidad del fabricante.
Esta declaração de conformidade é redigida sob a responsabilidade exclusiva do fabricante.

Le responsable de cette déclaration est :

The person responsible for this declaration is:
De verantwoordelijke persoon voor deze verklaring is:
La persona responsable de esta declaración es:
A pessoa responsável por esta declaração é:



Signé par et au nom de – Signed by and on behalf of: **Etablissements Darty & Fils**

Nom – Name : **Predrag Petricevic**

Fonction – Position: **Directeur du Laboratoire Fnac Darty**

Place, Date / Lieu :

Ivry-sur-Seine, avril 13, 2022

DocuSigned by:

Predrag Petricevic

EA30F3FB8F314D0...







PROLINE

Etablissements Darty & Fils ©,
9 Rue des Bateaux-Lavois, 94200 Ivry-sur-Seine, France

