

PROLINE

RADIATEUR BAIN D'HUILE OLIEGEVULDE RADIATOR

OF1502



Ce produit ne peut être utilisé que dans des locaux bien isolés ou de manière occasionnelle.

Dit product is niet geschikt voor gebruik als primaire verwarming.

Este producto no es adecuado para calefacción primaria.

Este produto não é adequado para fins de aquecimento principal.

This product is only suitable for well insulated spaces or occasional use.

MANUEL D'UTILISATION HANDLEIDING

FR







NL

ES

PT

EN

TABLE DES MATIÈRES

	MISES EN GARDE IMPORTANTES.....	p. 02
	DESCRIPTION DU PRODUIT.....	p. 05
	ASSEMBLAGE DES ROULETTES.....	p. 06
	FONCTIONNEMENT.....	p. 08
	NETTOYAGE ET ENTRETIEN.....	p. 09
	SPÉCIFICATIONS.....	p. 10
	MISE AU REBUT	p. 12

MISES EN GARDE IMPORTANTES

MERCI DE BIEN VOULOIR LIRE LES CONSIGNES DE SÉCURITÉ ATTENTIVEMENT AVANT D'UTILISER L'APPAREIL ET DE LES CONSERVER POUR RÉFÉRENCE ULTÉRIEURE.

Attention

- Cet appareil est destiné à un usage domestique uniquement. Toute utilisation autre que celle prévue pour cet appareil, ou pour une autre application que celle prévue, par exemple une application commerciale, est interdite.
- Si le câble d'alimentation est endommagé, il doit être remplacé par le fabricant, son service après vente ou des personnes de qualification similaire afin d'éviter un danger.
- Cet appareil peut être utilisé par des enfants âgés d'au moins 8 ans et par des personnes ayant des capacités physiques, sensorielles ou mentales réduites ou dénuées d'expérience ou de connaissance, s'ils (si elles) sont correctement surveillé(e)s ou si des instructions relatives à l'utilisation de l'appareil en toute sécurité leur ont été données et si les risques encourus ont été appréhendés.

Les enfants ne doivent pas jouer avec l'appareil.

Le nettoyage et l'entretien par l'utilisateur ne doivent pas être effectués par des enfants sans surveillance.

- En ce qui concerne la méthode du nettoyage, référez-vous à la section "NETTOYAGE ET ENTRETIEN" en page 09.



- **MISE EN GARDE:** Pour éviter une surchauffe, ne pas couvrir l'appareil de chauffage.
- L'appareil de chauffage ne doit pas être placé juste en dessous d'une prise de courant.
- Ne pas utiliser cet appareil de chauffage à proximité d'une baignoire, d'une douche ou d'une piscine.
- Cet appareil de chauffage est rempli d'une quantité précise d'huile spéciale. Les réparations nécessitant l'ouverture du réservoir d'huile ne doivent être effectuées que par le fabricant.

ou son service après-vente qui normalement doit être contacté en cas de fuite d'huile.

- Lorsque l'appareil de chauffage est mis au rebut, respecter les réglementations concernant l'élimination de l'huile.
- Il convient de maintenir à distance les enfants de moins de 3 ans, à moins qu'ils ne soient sous une surveillance continue.
- Les enfants âgés entre 3 ans et 8 ans doivent uniquement mettre l'appareil en marche ou à l'arrêt, à condition que ce dernier ait été placé ou installé dans une position normale prévue et que ces enfants disposent d'une surveillance ou aient reçu des instructions quant à l'utilisation de l'appareil en toute sécurité et en comprenant bien les dangers potentiels.
- Les enfants âgés entre 3 ans et 8 ans ne doivent ni brancher, ni régler ni nettoyer l'appareil, et ni réaliser l'entretien de l'utilisateur.
- **ATTENTION - Certaines parties de ce produit peuvent devenir très chaudes et provoquer des brûlures. Il faut prêter une attention particulière en présence d'enfants et de personnes vulnérables.**
- En ce qui concerne la méthode sur l'installation des roulettes, référez-vous à la section "MONTAGE DES ROULETTES".
- Ne pas utiliser cet appareil de chauffage avec un programmateur, une minuterie, un système de commande à distance séparé ou tout autre dispositif qui met l'appareil de chauffage sous tension automatiquement, car il y a risque de feu si l'appareil est recouvert ou placé de façon incorrecte.
- MISE EN GARDE: Cet appareil de chauffage n'est pas équipé d'un dispositif pour contrôler la température ambiante. Cet appareil de chauffage n'est pas équipé d'un dispositif pour contrôler la température ambiante. Ne pas utiliser cet appareil de chauffage dans des petits locaux, lorsqu'ils sont occupés par des personnes incapables de quitter le local seules, à moins qu'une surveillance constante ne soit prévue.
- MISE EN GARDE: Afin de réduire le risque d'incendie, les textiles,

les rideaux, ou autres matériaux inflammables se trouvent à une distance minimale de 1 m de la sortie d'air.

- Ne pas utiliser cet appareil de chauffage s'il est tombé.
- Ne pas utiliser si l'appareil de chauffage présente des signes visibles de dommage.
- Utiliser cet appareil de chauffage sur une surface horizontale et stable, ou fixé à une paroi, selon le cas.

Précautions de sécurité

- Tournez toujours le bouton du thermostat sur la position minimale et débranchez l'appareil de la prise de courant lorsqu'il n'est pas utilisé et avant de le nettoyer.
- Ne laissez pas l'appareil sans surveillance lorsqu'il est en marche.
- Cet appareil n'est pas destiné à une utilisation en plein air.
- Utilisez ce radiateur uniquement comme décrit dans ce manuel. Toute autre utilisation non recommandée par le fabricant peut provoquer un incendie, un choc électrique, des blessures corporelles ou d'autres dommages matériels.
- Le radiateur doit toujours être utilisé et rangé en position verticale.
- Ne laissez pas le câble d'alimentation s'emmêler, pendre du rebord d'un banc ou d'une table, ni entrer en contact avec une surface chaude.
- N'utilisez pas le radiateur dans les endroits où de l'essence, de la peinture ou des liquides inflammables sont utilisés ou stockés.
- N'insérez pas et ne laissez pas d'objets étrangers pénétrer dans les ouvertures de ventilation ou d'évacuation, car cela pourrait provoquer un choc électrique, un incendie ou endommager le radiateur.

👁 DESCRIPTION DU PRODUIT



ASSEMBLAGE DES ROULETTES

Les roulettes doivent être fixées au radiateur avant de le faire fonctionner.

1. Retirez avec précaution le radiateur, les plaques de roulettes et les boulons en U avec écrous à oreilles de la boîte d'emballage.



Plaque des roulettes x 2



Écrou à oreilles x 2

Boulon en U x 2

2. Retournez le radiateur sur un tapis ou une surface souple.
3. Dévissez les écrous à oreilles des boulons en U.
4. Faites glisser le boulon en U dans la fente située entre les deux ailettes remplies d'huile.
5. Placez les plaques de roulettes aux deux extrémités de la partie inférieure du radiateur.
6. Insérez les deux extrémités des boulons en U dans les trous des plaques de roulettes.



Positionnez l'extrémité crochetée du boulon en U et insérez-la dans la plaque des roulettes.

7. Vissez les écrous à oreilles jusqu'à ce que les plaques de roulettes soient bien en place.



Verrouillez les plaques des roulettes au radiateur en serrant les écrous à oreilles.

8. Remettez le radiateur en position verticale.

FONCTIONNEMENT

Le radiateur porte le symbole  « NE PAS COUVRIR » pour avertir l'utilisateur du risque de surchauffe qui existe si l'appareil est accidentellement couvert.

1. Placez le radiateur sur une surface plane et stable.
2. Branchez le radiateur.
3. Tournez le bouton du thermostat dans le sens des aiguilles d'une montre jusqu'à la position « MAX ».
4. Tournez le bouton de contrôle du niveau de chaleur en position « III » (niveau de chaleur élevé).
 - L'indicateur lumineux du bouton de contrôle s'allume.
 - Si vous souhaitez abaisser la température ambiante, tournez ce bouton sur la position "I" (niveau de chaleur faible) ou "II" (niveau de chaleur moyen) et tournez lentement le bouton du thermostat dans le sens inverse des aiguilles d'une montre vers la position minimale.
5. Lorsque vous n'utilisez pas l'appareil, tournez le bouton en position d'arrêt puis débranchez le radiateur de la prise de courant.

Coupe-circuit anti-basculement

Lorsque le radiateur est renversé accidentellement, il s'éteint. Pour le réinitialiser, replacez le radiateur en position verticale et il fonctionnera de nouveau normalement.

Protection contre la surchauffe

Le radiateur est équipé d'un dispositif de sécurité pour éteindre le radiateur en cas de surchauffe. Veuillez contacter un technicien qualifié pour continuer à utiliser l'appareil.

NETTOYAGE ET ENTRETIEN

- Assurez-vous que le radiateur est éteint et débranché de la prise de courant et qu'il a refroidi avant de le nettoyer.
- Nettoyez le radiateur avec un chiffon légèrement humide et veillez à le sécher complètement avec un chiffon doux avant de l'utiliser à nouveau.
- N'utilisez pas de produits de nettoyage abrasifs ou chimiques.
- N'immergez pas le radiateur dans l'eau ni dans tout autre liquide.

Rangement du câble d'alimentation

Lorsqu'il n'est pas utilisé, vous pouvez ranger le câble autour des supports sur le côté du radiateur.



SPÉCIFICATIONS

Caractéristiques nominales : 220-240 V ~ 50-60 Hz
1370-1630W

Exigences d'informations applicables aux dispositifs de chauffage décentralisés électriques

Référence(s) du modèle: OF1502					
Caractéristique	Symbole	Valeur	Unité	Caractéristique	Unité
Puissance thermique				Type d'apport de chaleur, pour les dispositifs de chauffage décentralisés électriques à accumulation uniquement (sélectionner un seul type)	
Puissance thermique nominale	Pnom	0,5	kW	contrôle thermique manuel de la charge avec thermostat intégré	non
Puissance thermique minimale (indicative)	Pmin	0,4	kW	contrôle thermique manuel de la charge avec réception d'informations sur la température de la pièce et/ou extérieure	non
Puissance thermique maximale continue	Pmax,c	0,5	kW	contrôle thermique électronique de la charge avec réception d'informations sur la température de la pièce et/ou extérieure	non
Consommation d'électricité auxiliaire				puissance thermique réglable par ventilateur	non
À la puissance thermique nominale	elmax	0,000	kW	Type de contrôle de la puissance thermique/de la température de la pièce (sélectionner un seul type)	
À la puissance thermique minimale	elmin	0,000	kW	contrôle de la puissance thermique à un palier, pas de contrôle de la température de la pièce	non
En mode veille	elSB	0,000	kW	contrôle à deux ou plusieurs paliers manuels, pas de contrôle de la température de la pièce	non

				contrôle de la température de la pièce avec thermostat mécanique	oui
				contrôle électronique de la température de la pièce	non
				contrôle électronique de la température de la pièce et programmeur journalier	non
				contrôle électronique de la température de la pièce et programmeur hebdomadaire	non
				Autres options de contrôle (sélectionner une ou plusieurs options)	
				contrôle de la température de la pièce, avec détecteur de présence	non
				contrôle de la température de la pièce, avec détecteur de fenêtre ouverte	non
				option contrôle à distance	non
				contrôle adaptatif de l'activation	non
				limitation de la durée d'activation	non
				capteur à globe noir	non
Coordonnées de contact	Etablissements Darty & fils ©, 9 Rue des Bateaux-Lavois, 94200 Ivry-sur-Seine, France www.darty.com				

Vente en ligne de pièces détachées et accessoires :
<https://www.darty.com/achat/services/repairation-hors-garantie/index.html>

MISE AU REBUT



En tant que distributeur responsable, nous accordons une grande importance à la protection de l'environnement.

Nous vous encourageons à respecter les procédures correctes de mise au rebut de votre appareil, des piles et des éléments d'emballage. Cela aidera à préserver les ressources naturelles et à garantir qu'il soit recyclé d'une manière respectueuse de la santé et de l'environnement.

Vous devez jeter ce produit et son emballage selon les lois et les règles locales. Puisque ce produit contient des composants électroniques et parfois des piles, le produit et ses accessoires doivent être jetés séparément des déchets domestiques lorsque le produit est en fin de vie.

Pour plus de renseignements sur les procédures de mise au rebut et de recyclage, contactez les autorités de votre commune.

Apportez l'appareil à un point de collecte local pour qu'il soit recyclé. Certains centres acceptent les produits gratuitement.

Hotline Darty France

Quels que soient votre panne et le lieu d'achat de votre produit en France, avant de vous déplacer en magasin Darty, appelez le 0 978 970 970 (prix d'un appel local) 7j/7 et 24h/24.

Hotline Vanden Borre

Le service après-vente est joignable au +32 2 334 00 00, du lundi au samedi de 8h à 18h.

Hotline Fnac France

Quels que soient votre panne et le lieu d'achat de votre produit en France, avant de vous déplacer en magasin Fnac, appelez le 0 969 324 334 du lundi au samedi (8h30-21h00) et le dimanche et jours fériés (10h00-18h00), (prix d'un appel local)

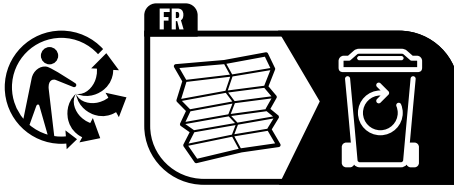







Points de collecte sur www.quefairedemesdechets.fr
Privilégiez la réparation ou le don de votre appareil !

En raison des mises au point et améliorations constamment apportées à nos produits, de petites incohérences peuvent apparaître dans ces instructions. Veuillez nous excuser pour la gêne occasionnée.

Etablissements Darty & fils ©,
9 Rue des Bateaux-Lavois, 94200 Ivry-sur-Seine, France 11/04/2024

INHOUDSOGAVE

	BELANGRIJKE VEILIGHEIDSINSTRUCTIES.....	p. 15
	PRODUCTOVERZICHT.....	p. 18
	DE ZWENKWIELEN BEVESTIGEN.....	p. 19
	WERKING.....	p. 21
	REINIGING EN ONDERHOUD.....	p. 22
	SPECIFICATIES.....	p. 23
	VERWIJDERING.....	p. 25

BELANGRIJKE VEILIGHEIDSINSTRUCTIES

LEES DE VOLGENDE VEILIGHEIDSINSTRUCTIES AANDACHTIG DOOR VOORDAT U HET APPARAAT IN GEBRUIK NEEMT EN BEWAAR ZE VOOR TOEKOMSTIG GEBRUIK.

Waarschuwingen

- Dit apparaat is uitsluitend bestemd voor huishoudelijk gebruik en mag niet worden gebruikt voor andere doeleinden of andere toepassingen, zoals voor niet-huishoudelijk gebruik of in een commerciële omgeving.
- Als het netsnoer beschadigd is, moet dit worden vervangen door de fabrikant, zijn servicecentrum of een soortgelijk gekwalificeerde persoon om gevaren te voorkomen.
- Het apparaat kan worden gebruikt door kinderen vanaf 8 jaar en personen met verminderde fysieke, zintuiglijke of mentale vermogens of een gebrek aan ervaring en kennis, indien zij onder toezicht staan of instructies hebben gekregen over het veilige gebruik van het apparaat en als zij de gevaren ervan begrijpen. Kinderen mogen niet met het apparaat spelen.
Reiniging en onderhoud mogen zonder toezicht niet door kinderen worden uitgevoerd.
- Voor meer informatie over de reinigingsmethode, zie de sectie "REINIGING EN ONDERHOUD" op pagina 22.
-  **WAARSCHUWING:** Bedek de kachel niet om oververhitting te voorkomen.
- De kachel mag niet direct onder een stopcontact worden geplaatst.
- Gebruik deze kachel niet in de onmiddellijke omgeving van een bad, douche of zwembad.
- Deze kachel is gevuld met een bepaalde hoeveelheid aan speciale olie. Reparaties die het openen van het oliereservoir vereisen, mogen alleen door de fabrikant of zijn servicecentrum worden uitgevoerd. Neem contact met hen op in geval van een olielek.
- Wanneer u de kachel afdankt, moet u de geldende voorschriften omtrent het verwijderen van olie in acht nemen.

- Houd kinderen jonger dan 3 jaar altijd uit de buurt tenzij ze voortdurend onder toezicht staan.
- Kinderen tussen 3 en 8 jaar mogen het apparaat alleen in- en uitschakelen wanneer het apparaat op een voor gebruik geschikte locatie is geplaatst of geïnstalleerd en indien ze gepaste instructies hebben gekregen of onder toezicht staan, zodat ze het apparaat op een veilige manier kunnen gebruiken en op de hoogte zijn van de gevaren die het gebruik van het apparaat met zich meebrengt.
Kinderen tussen 3 en 8 jaar mogen het apparaat niet aansluiten op het stroomnet, bedienen, reinigen of onderhouden.
- **OPGELET: Bepaalde delen van dit product kunnen zeer warm worden en brandwonden veroorzaken. U dient extra aandacht te besteden als er kinderen of kwetsbare personen aanwezig zijn.**
- Voor instructies over het vastmaken van de zwenkwieltjes aan de kachel, raadpleeg de sectie "ZWENKWIELEN MONTEREN".
- Gebruik geen programmeertoestel, timer, afzonderlijke afstandsbediening of andere apparatuur die de kachel automatisch inschakelt, er is risico op brand als de kachel wordt bedekt of verkeerd geplaatst is.
- **WAARSCHUWING:** Dit verwarmingstoestel is niet voorzien van een functie om de kamertemperatuur te regelen. Gebruik deze kachel niet in kleine ruimtes wanneer er mensen aanwezig zijn die niet op eigen krachten de kamer kunnen verlaten, tenzij ze onder continu toezicht staan.
- **WAARSCHUWING:** Om het risico op brand te verminderen, dient u textiel, gordijnen of andere brandbare materialen op een minimale afstand van 1 meter van de luchtuitlaat te houden.
- Gebruik de kachel niet als het gevallen is.
- Niet gebruiken als er zichtbare tekenen zijn van schade aan de kachel.
- Gebruik deze kachel op een horizontale en stabiele ondergrond, of bevestig hem aan de muur, al naargelang het geval.

Veiligheidsmaatregelen

- Draai de thermostaatknop altijd naar de minimum stand en haal de stekker uit het stopcontact wanneer niet in gebruik en voor reiniging.
- Laat het apparaat nooit zonder toezicht achter wanneer het in gebruik is.
- Niet buitenshuis gebruiken.
- Gebruik de kachel alleen zoals aangegeven in deze gebruiksaanwijzing. Elk ander gebruik dat niet wordt aanbevolen door de fabrikant kan brand, een elektrische schok, persoonlijk letsel of andere materiële schade veroorzaken.
- Gebruik en bewaar de kachel altijd in een rechtopstaande positie.
- Laat het snoer nooit over de rand van een tafel of aanrecht hangen, laat het snoer geen hete oppervlakken aanraken en zorg dat het nooit in de knoop raakt.
- Gebruik de kachel niet in ruimtes waar brandbare vloeistoffen worden opgeslagen of waar ontvlambare gassen aanwezig kunnen zijn.
- Steek of laat geen voorwerpen in de ventilatieopeningen of uitlaten vallen, dit kan een elektrische schok of brand, of schade aan de kachel veroorzaken.

👁️ PRODUCTOVERZICHT



DE ZWENKWIELEN BEVESTIGEN

De zwenkwieelen moeten aan de kachel worden bevestigd alvorens de kachel in gebruik te nemen.

1. Haal de kachel, zwenkwiel platen en U-bouten met vleugelmoeren voorzichtig uit de verpakking



Zwenkplaat x 2



Vleugelmoer x 2

U-bout x 2

2. Plaats de kachel ondersteboven op een mat of een zacht oppervlak.
3. Draai de vleugelmoeren los van de U-bouten.
4. Schuif de U-bout door de gleuf tussen de twee met olie gevulde leden.
5. Plaats de zwenkwiel platen aan beide uiteinden aan de onderkant van de kachel.
6. Plaats beide uiteinden van de U-bouten in de gaten van de zwenkwielplaten.

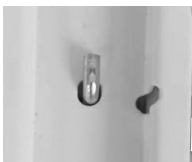
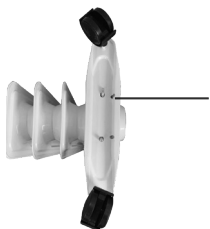

Plaats het haakse uiteinde van de U-bout en steek deze door de zwenkwielplaat.

7. Schroef de vleugelmoeren vast totdat de zwenkwiel platen stevig op hun plaats zitten.

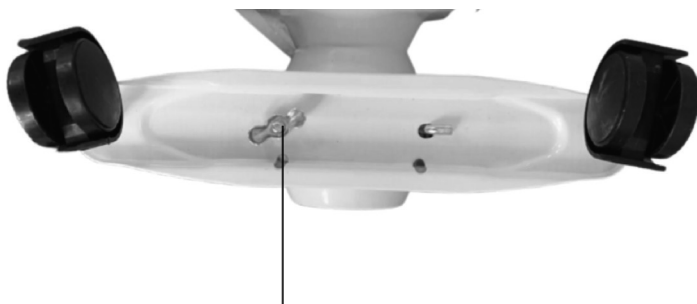

Zet de zwenkwielplaten aan de kachel vast met behulp van de vleugelmoeren

8. Zet de kachel opnieuw rechtop.

WERKING

De kachel heeft een symbool  'NIET AFDEKKEN' om attent te maken op het risico van oververhitting, die bestaat als de kachel per ongeluk wordt afgedekt.

1. Plaats de kachel op een stabiele en vlakke ondergrond.
2. Steek de stekker in het stopcontact.
3. Draai de thermostaatknop met de klok mee naar de stand "MAX".
4. Draai de warmteregelknop naar de stand "III" (hoog warmteniveau).
 - Het controlelampje op de bedieningsknop brandt.
 - Voor een lagere kamertemperatuur, draai deze knop naar de stand "I" (laag warmteniveau) of "II" (medium warmteniveau) en draai de thermostaatknop langzaam tegen de klok in richting de minimum stand.
5. Wanneer niet in gebruik, draai de warmteregelknop naar de stand "OFF" (UIT) en haal de stekker vervolgens uit het stopcontact.

Kantelbeveiliging

Als de kachel per ongeluk kantelt, wordt hij automatisch uitgeschakeld. Om het apparaat terug te zetten, plaats het rechtop en het werkt opnieuw normaal.

Beveiliging tegen oververhitting

De kachel is uitgerust met een veiligheidsmechanisme dat de kachel automatisch uitschakelt in geval van een oververhitting. Neem contact op met een vakbekwame reparateur alvorens de kachel opnieuw te gebruiken.

REINIGING EN ONDERHOUD

- Controleer of de kachel is uitgeschakeld, de stekker uit het stopcontact is gehaald en de kachel tot kamertemperatuur is afgekoeld alvorens deze te reinigen.
- Reinig de kachel met een iets vochtige doek en zorg ervoor dat de kachel helemaal wordt afgedroogd met een zachte doek, alvorens hem weer te gebruiken.
- Gebruik geen schurende of chemische schoonmaakmiddelen.
- Dompel de kachel niet in water of een andere vloeistof.

Snoeropslag

Als de kachel niet in gebruik is, kan het snoer rond de snoeropwikkelingen aan de zijkant van de kachel worden opgeborgen.



SPECIFICATIES

Voeding: 220-240 V~ 50-60 Hz
1370-1630 W

Informatie - eisen voor elektrische toestellen voor lokale ruimteverwarming

Typeaanduiding(en): OF1502					
Item	Symbool	Waarde	Eenheid	Item	Eenheid
Warmteafgifte				Type warmte-input, uitsluitend voor elektrische warmteopslagtoestellen (selecteer één)	
Nominale warmteafgifte	P _{nom}	0,5	kW	Handmatige sturing van de warmteopslag, met geïntegreerde thermostaat	neen
Minimale warmteafgifte (indicatief)	P _{min}	0,4	kW	Handmatige sturing van de warmteopslag, met kamer- en/of buitentemperatuurfeedback	neen
Maximale continue warmteafgifte	P _{max,c}	0,5	kW	Elektronische sturing van de warmteopslag, met kamer- en/of buitentemperatuurfeedback	neen
Aanvullend elektriciteitsverbruik				Door een ventilator bijgestane warmteafgifte	neen
Bij nominale warmteafgifte	e _{lmax}	0,000	kW	Type warmteafgifte/sturing kamertemperatuur (selecteer één)	
Bij minimale warmteafgifte	e _{lmin}	0,000	kW	Eentrapswarmteafgifte, geen sturing van de kamertemperatuur	neen
In stand-bymodus	e _{lSB}	0,000	kW	Twee of meer handmatig in te stellen trappen, geen sturing van de kamertemperatuur	neen
				Met mechanische sturing van de kamertemperatuur door thermostaat	ja
				Met elektronische sturing van de kamertemperatuur	neen
				Elektronische sturing van de kamertemperatuur plus dag-tijdschakelaar	neen

				Elektronische sturing van de kamertemperatuur plus week-tijdschakelaar	neen
				Andere sturingsopties (meerdere selecties mogelijk)	
				Sturing van de kamertemperatuur, met aanwezigheidsdetectie	neen
				Sturing van de kamertemperatuur, met openraamdetectie	neen
				Met de optie van afstandsbediening	neen
				Met adaptieve sturing van de start	neen
				Met beperking van de werkingstijd	neen
				Met black-bulbsensor	neen
Contactgegevens	Etablissements Darty & fils ©, 9 Rue des Bateaux-Lavois, 94200 Ivry-sur-Seine, France www.darty.com				

VERWIJDERING



 Als verantwoordelijke handelaar dragen we zorg voor het milieu. We moedigen u aan om de juiste verwijderingsprocedure voor uw apparaat en verpakkingsmateriaal te volgen. Dit draagt bij tot het behoud van de natuurlijke rijkdommen door deze te recyclen zodat zowel de menselijke gezondheid en het milieu worden beschermd.

Gooi dit apparaat en de verpakking weg in overeenstemming met de geldende wetgeving en voorschriften.

Aangezien dit apparaat elektronische componenten bevat moet het apparaat en toebehoren aan het einde van hun levensduur afzonderlijk van het huisafval worden weggegooid.

Neem contact op met uw gemeente voor informatie over afdanking en recycling. Lever het apparaat in bij het inzamelpunt van uw gemeente voor recycling. Bij sommige inzamelpunten kunt u het apparaat gratis inleveren.







Hotline Vanden Borre

Dienst naverkoop is bereikbaar op tel.nr. +32 2 334 00 00,
van maandag tot zaterdag 8u - 18u.

We verontschuldigen ons voor enig ongemak veroorzaakt door kleine inconsistenties in deze gebruikershandleiding, die kunnen ontstaan door productverbetering of -ontwikkeling.

Etablissements Darty & fils ©,
9 Rue des Bateaux-Lavois, 94200 Ivry-sur-Seine, France 11/04/2024

INDICE

	MEDIDAS DE SEGURIDAD IMPORTANTES.....	p. 27
	DESCRIPCIÓN DEL PRODUCTO.....	p. 30
	CONJUNTO RODANTE.....	p. 31
	MODO DE EMPLEO.....	p. 33
	LIMPIEZA Y MANTENIMIENTO.....	p. 34
	ESPECIFICACIONES.....	p. 35
	ELIMINACIÓN.....	p. 37

MEDIDAS DE SEGURIDAD IMPORTANTES

LEA DETENIDAMENTE ESTAS INSTRUCCIONES Y ADVERTENCIAS ANTES DE USAR EL APARATO Y GUÁRDELAS PARA FUTURAS CONSULTAS.

Advertencias

- Este aparato ha sido diseñado únicamente para uso doméstico y no debe utilizarse para ningún otro fin o aplicación, como usos no domésticos o comerciales.
- Si el cable de alimentación está dañado, debe ser reemplazado por el fabricante, su servicio técnico o una persona debidamente cualificada para ello con el fin de evitar situaciones de peligro.
- Este aparato puede ser utilizado por niños a partir de los 8 años y por personas con minusvalías físicas, sensoriales o mentales, o que no cuenten con la experiencia y los conocimientos necesarios, siempre que estén supervisados o hayan sido instruidos sobre el uso seguro del aparato y entiendan los peligros que conlleva. No permita que los niños jueguen con el aparato. Las tareas de limpieza y mantenimiento no podrán ser realizadas por niños sin supervisión.
- Para información detallada sobre el método de limpieza, consulte el apartado LIMPIEZA Y MANTENIMIENTO de la página 34.
-  **ADVERTENCIA:** Evite cubrir el aparato de calefacción para no sobrecalentarlo.
- El calefactor no deberá colocarse justo debajo de una toma de corriente.
- No utilice este aparato de calefacción en las inmediaciones de bañeras, duchas o piscinas.
- Este aparato de calefacción incorpora una cantidad precisa de aceite especial. Las reparaciones que requieran la apertura del depósito del aceite solo deberán efectuarlas el fabricante o su servicio técnico, con los que debe contactar en caso de una fuga de aceite.
- Cuando se disponga a desechar el aparato de calefacción, siga las normativas relativas a la eliminación de aceites.

- Los niños menores de 3 años deben permanecer alejados, salvo que estén bajo una supervisión constante.
Los niños entre 3 y 8 años solo deberán encender o apagar el aparato si está colocado o instalado en la posición de funcionamiento prevista y están siendo supervisados o han sido instruidos en el uso seguro del aparato y comprenden los peligros que conlleva.
- Los niños entre 3 y 8 años no deberán enchufar, ajustar o limpiar el aparato, ni realizar tareas de mantenimiento.
- **ATENCIÓN – Algunas partes de este producto pueden calentarse mucho y ocasionar quemaduras. Deberá prestarse especial atención cuando se utilice el aparato en presencia de niños o personas vulnerables.**
- Puede consultar las instrucciones para la fijación de las ruedas del radiador en el apartado MONTAJE DE LAS RUEDAS.
- No utilice este aparato de calefacción con un programador, un temporizador, un sistema de control a distancia o cualquier otro dispositivo que pueda activarlo automáticamente, ya que puede causar un incendio si está cubierto por algún objeto o mal orientado.
- ADVERTENCIA: Este aparato de calefacción no está equipado con un dispositivo para controlar la temperatura de la habitación. No utilice el aparato de calefacción en habitaciones pequeñas cuando estén ocupadas por personas que no sean capaces de salir de ellas por sus propios medios, a menos que estén bajo supervisión constante.
- ADVERTENCIA: Para reducir el riesgo de incendios, mantenga las telas, las cortinas y otros materiales inflamables a una distancia mínima de 1 metro de la salida del aire.
- No utilice este aparato de calefacción si ha sufrido algún impacto.
- No utilice el aparato de calefacción si tiene daños visibles.
- Utilice este aparato de calefacción sobre una superficie horizontal y estable, o fíjelo a una pared, según sea apropiado.

Medidas de precaución

- Cuando no utilice el aparato o antes de limpiarlo, gire siempre el mando del termostato a la posición mínima y desenchúfelo de la toma de corriente.
- No deje nunca el aparato desatendido cuando esté funcionando.
- No utilice en el exterior.
- Utilice el radiador solamente como se describe en este manual. Cualquier otro uso no recomendado por el fabricante puede ocasionar fuegos, descargas eléctricas, lesiones a personas o daños a la propiedad.
- Utilice y guarde siempre el radiador en posición vertical.
- No deje que el cable de alimentación cuelgue por el borde de una mesa o encimera, entre en contacto con superficies calientes, o se enrede.
- No utilice el radiador en lugares donde se almacenen líquidos inflamables o haya gases inflamables presentes.
- Nunca inserte o deje que penetren objetos extraños por las ranuras de aire, ya que podrían causar choques eléctricos, incendios o daños en el aparato de calefacción.

👁 DESCRIPCIÓN DEL PRODUCTO



CONJUNTO RODANTE

Las ruedas deben instalarse al aparato de calefacción antes de usarlo.

1. Saque con cuidado el aparato de calefacción, los conjuntos rodantes y los pernos en U con tuercas de mariposa de la caja.



2. Ponga el aparato de calefacción bocabajo sobre una moqueta o alguna otra superficie blanda.
3. Desenrosque las tuercas de mariposa de los pernos en U.
4. Inserte el perno en U a través de la ranura entre las dos aletas llenas de aceite.
5. Coloque los conjuntos rodantes en ambos extremos de la parte inferior del aparato de calefacción.
6. Inserte ambos extremos de los pernos en U por los agujeros de los conjuntos rodantes.



7. Enrosque las tuercas de mariposa hasta que los conjuntos rodantes estén bien apretados en su sitio.

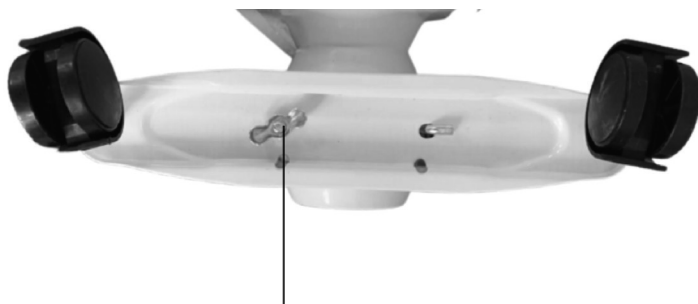

Fijar las placas del conjunto rodante al aparato de calefacción con tuercas de mariposa

8. Vuelva a poner el aparato de calefacción derecho.

MODO DE EMPLEO

El símbolo  'NO CUBRIR' presente en el radiador advierte al usuario del posible riesgo de sobrecalentamiento en caso de dejarse el aparato cubierto accidentalmente.

1. Coloque el aparato de calefacción en una superficie estable y nivelada.
2. Enchufe el aparato de calefacción.
3. Gire el mando del termostato en sentido horario hacia la posición "MAX".
4. Gire el mando regulador del calor a la posición "III" (nivel de calor alto).
 - La luz indicadora del mando regulador se iluminará.
 - Si quiere bajar la temperatura de la habitación, gire este mando de la posición "I" (nivel de calor bajo) a la "II" (nivel de calor moderado) y gire el mando del termostato lentamente hacia la izquierda hasta la posición mínima.
5. Cuando no esté en uso, gire el mando regulador del calor a la posición "OFF" y desenchufe el aparato de calefacción de la toma de corriente.

Interrupción antivuelco de seguridad

El radiador se apagará si se vuelca accidentalmente. Para restablecer el aparato de calefacción, póngalo de nuevo en posición vertical y hágalo funcionar con normalidad.

Protección contra sobrecalentamiento

Su aparato de calefacción viene equipado con un dispositivo de seguridad que lo apagará en caso de sobrecalentamiento. Por favor, póngase en contacto con un técnico cualificado antes de volver a usar el aparato de calefacción.

LIMPIEZA Y MANTENIMIENTO

- Antes de limpiar el aparato de calefacción, asegúrese de que esté desenchufado y se haya enfriado.
- Limpie el radiador con un paño ligeramente húmedo y asegúrese de secarlo por completo con un paño suave, antes de volver a utilizarlo.
- No utilice limpiadores químicos o abrasivos.
- No sumerja el radiador en agua ni otros líquidos.

Recogecable

Cuando no se esté utilizando, puede guardar el cable enrollando en los soportes laterales del radiador.



ESPECIFICACIONES

Datos nominales: 220-240 V ~ 50-60 Hz
1370-1630 W

Requisitos de información que deben cumplir los aparatos de calefacción local eléctricos

Identificador(es) del modelo: OF1502					
Partida	Símbolo	Valor	Unidad	Partida	Unidad
Potencia calorífica				Tipo de aportación de calor, únicamente para los aparatos de calefacción local eléctricos de acumulación (seleccione uno)	
Potencia calorífica nominal	P _{nom}	0,5	kW	control manual de la carga de calor, con termostato integrado	no
Potencia calorífica mínima (indicativa)	P _{min}	0,4	kW	control manual de la carga de calor con respuesta a la temperatura interior o exterior	no
Potencia calorífica máxima continuada	P _{max,c}	0,5	kW	control electrónico de la carga de calor con respuesta a la temperatura interior o exterior	no
Consumo auxiliar de electricidad				potencia calorífica asistida por ventiladores	no
A potencia calorífica nominal	el _{max}	0,000	kW	Tipo de control de potencia calorífica/ de temperatura interior (seleccione uno)	
A potencia calorífica mínima	el _{min}	0,000	kW	potencia calorífica de un solo nivel, sin control de temperatura interior	no
En modo de espera	el _{SB}	0,000	kW	Dos o más niveles manuales, sin control de temperatura interior	no
				con control de temperatura interior mediante termostato mecánico	sí
				con control electrónico de temperatura interior	no

				control electrónico de temperatura interior y temporizador diario	no
				control electrónico de temperatura interior y temporizador semanal	no
				Otras opciones de control (pueden seleccionarse varias)	
				control de temperatura interior con detección de presencia	no
				control de temperatura interior con detección de ventanas abiertas	no
				con opción de control a distancia	no
				con control de puesta en marcha adaptable	no
				con limitación de tiempo de funcionamiento	no
				con sensor de lámpara negra	no
Información de contacto	Etablissements Darty & fils ©, 9 Rue des Bateaux-Lavois, 94200 Ivry-sur-Seine, France www.darty.com				

ELIMINACIÓN



 Somos un distribuidor responsable y nos preocupa el medio ambiente. Por estemotivo le pedimos que siga correctamente las instrucciones de eliminación a la hora de desechar el aparato y su material de embalaje. De estemodo, contribuirá a la conservación de los recursos naturales y garantizará que se recicla de modo correcto para preservar la salud las personas y el medio ambiente.

Este aparato y su embalaje se deben desechar conforme a la normativa y regulación local.

Debido a que el aparato contiene componentes electrónicos, el aparato y sus accesorios no se deben tirar en la basura doméstica al final de la vida útil del aparato.







Consulte a las autoridades locales sobre el modo correcto de eliminación y reciclaje de residuos.

El aparato se debe depositar en un punto local de recogida de residuos para proceder a su reciclaje. En algunos puntos de recogida se aceptan residuos gratuitamente.

Le pedimos disculpas por cualquier problema provocado por pequeñas inconsistencias en estas instrucciones, que podrían ser debidas al proceso de desarrollo y mejora del producto.

Etablissements Darty & fils ©,
9 Rue des Bateaux-Lavois, 94200 Ivry-sur-Seine, France 11/04/2024

ÍNDICE

	INSTRUÇÕES DE SEGURANÇA IMPORTANTES.....	p. 39
	VISTA GERAL DO PRODUTO.....	p. 42
	MONTAGEM DAS RODAS.....	p. 43
	FUNCIONAMENTO.....	p. 45
	LIMPEZA E MANUTENÇÃO.....	p. 46
	CARACTERÍSTICAS TÉCNICAS.....	p. 47
	ELIMINAÇÃO.....	p. 49

⚠️ INSTRUÇÕES DE SEGURANÇA IMPORTANTES

LEIA OS SEGUINTES AVISOS DE SEGURANÇA E AS INSTRUÇÕES CUIDADOSAMENTE ANTES DE UTILIZAR O APARELHO E GUARDE PARA FUTURAS REFERÊNCIAS.

Avisos

- Este aparelho destina-se apenas a uma utilização doméstica e não deve ser utilizado para qualquer outro fim ou em qualquer outra aplicação, tal como a utilização não-doméstica ou num ambiente comercial.
- Se o fio da alimentação ficar danificado, deverá ser substituído pelo fabricante, o agente de reparação ou uma pessoa igualmente qualificada, de modo a evitar quaisquer perigos.
- Este aparelho pode ser usado por crianças com mais de 8 anos de idade e pessoas com capacidades físicas, sensoriais ou mentais reduzidas, ou falta de experiência e conhecimentos, se forem supervisionadas e ensinadas quanto à utilização do aparelho de um modo seguro, e compreenderem os perigos envolvidos.

As crianças não deverão brincar com o aparelho.

A limpeza e manutenção não deverão ser feitas por crianças sem supervisão.

- Para mais instruções detalhadas acerca do método de limpeza, consulte a secção "LIMPEZA E MANUTENÇÃO" na página 46.



- **AVISO:** De modo a evitar o sobreaquecimento, não cubra o aquecedor.
- O aquecedor não pode ficar imediatamente à frente de uma tomada.
- Não use este aquecedor perto de uma banheira, chuveiro ou piscina.
- Este radiador está cheio com uma quantidade precisa de óleo especial. As reparações que requeiram a abertura do recipiente do óleo só podem ser feitas pelo fabricante ou pelo seu agente de reparação, que deverá ser contactado se houver uma fuga de óleo.

- Quando eliminar o radiador, siga as normas em relação à eliminação do óleo.
- As crianças com menos de 3 anos de idade deverão ser mantidas afastadas, a não ser que sejam constantemente supervisionadas.
- As crianças dos 3 aos 8 anos de idade só deverão ligar/desligar o aparelho se este for colocado ou instalado na sua posição normal de funcionamento, e se forem supervisionadas ou ensinadas a usar o aparelho de um modo seguro e compreendam os perigos envolvidos.

As crianças dos 3 aos 8 anos de idade não deverão ligar à alimentação, afinar nem limpar o aparelho, nem deverão efetuar a manutenção.

- **CUIDADO - Algumas partes do produto podem ficar muito quentes e causar queimaduras. Deverá ser prestada especial atenção quando estiverem presentes crianças e pessoas vulneráveis.**
- Relativamente às instruções sobre como fixar as rodas do radiador, consulte a secção "MONTAGEM DAS RODAS".
- Não use este radiador com programador, temporizador, sistema de telecomando em separado ou qualquer outro dispositivo que ligue o radiador automaticamente, pois existe o perigo de incêndio se o radiador estiver coberto ou posicionado incorretamente.
- AVISO: Este aquecedor não está equipado com um dispositivo para controlar a temperatura ambiente. Não use este radiador em divisões pequenas, quando estiverem pessoas que não consigam sair sozinhas, a não ser que sejam devidamente supervisionadas.
- AVISO: Para reduzir o risco de fogo, mantenha os tecidos, cortinas ou qualquer outro material inflamável a uma distância mínima de 1 metro da saída do ar.
- Não use este radiador se tiver caído.
- Não use o radiador se houver sinais visíveis de danos.
- Use este radiador numa superfície horizontal e estável, ou fixe-o na parede, conforme aplicável.

Precauções de segurança

- Rode sempre o manípulo do termóstato para a posição mínima e retire a ficha da tomada quando não o utilizar e antes de proceder à limpeza.
- Não deixe o aparelho sem supervisão enquanto estiver a ser utilizado.
- Não use no exterior.
- Use este radiador apenas conforme descrito neste manual. Qualquer outro uso que não seja recomendado pelo fabricante pode causar fogo, choque elétrico, ferimentos ou danos patrimoniais.
- Use sempre e guarde o radiador na vertical.
- Não deixe o fio da alimentação pendurado na extremidade de uma bancada ou mesa, não permita que toque em superfícies quentes nem que ganhe nós.
- Não use o radiador em áreas onde guarde líquidos inflamáveis ou onde possam estar presentes fumos inflamáveis.
- Não permita que objetos estranhos entrem em qualquer entrada ou saída de ventilação pois isso pode dar origem a um choque elétrico, fogo, ou danos no aparelho.

VISTA GERAL DO PRODUTO



MONTAGEM DAS RODAS

As rodas têm de ser fixadas no radiador antes da utilização.

1. Retire cuidadosamente o radiador, placas das rodas e parafusos em U com as porcas de asas da caixa.



Placa das rodas x 2



Porca de asas x 2

Parafuso em U x 2

2. Vire o radiador para baixo num tapete ou superfície suave.
3. Desenrosque as porcas de asas e os parafusos em U.
4. Faça deslizar o parafuso em U através da ranhura entre as duas alhetas cheias de óleo.
5. Coloque as placas das rodas em ambas as extremidades no fundo do radiador.
6. Insira ambas as extremidades dos parafusos em U nos orifícios das placas das rodas.

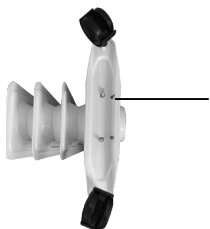

Coloque a extremidade em gancho do parafuso em U e insira-o através da placa das rodas.

7. Enrosque as porcas de asas até que as placas das rodas fiquem bem fixadas.

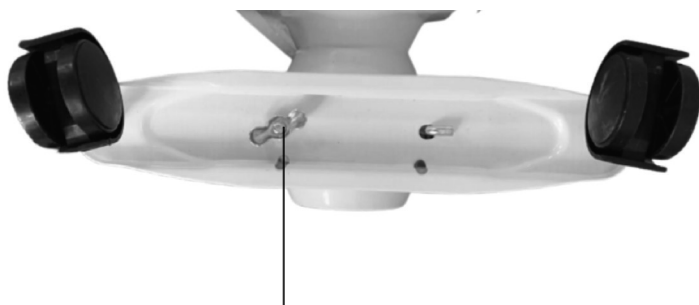

Fixe as placas das rodas no radiador apertando as porcas de asas.

8. Volte a colocar o aquecedor de pé.



FUNCIONAMENTO

O radiador tem um símbolo  de “NÃO COBRIR” para alertar o utilizador do risco de sobreaquecimento que existe se o radiador for coberto acidentalmente.

1. Coloque o radiador numa superfície estável e nivelada.
2. Ligue o radiador.
3. Rode o manípulo do termóstato no sentido dos ponteiros do relógio até à posição “MAX”.
4. Rode o manípulo de controlo do nível de calor para a posição “III” (nível de calor elevado).
 - O indicador luminoso no manípulo de controlo acende.
 - Se desejar diminuir a temperatura ambiente, rode este manípulo para “I” (nível de calor baixo) ou “II” (nível de calor médio) e rode lentamente o termóstato no sentido inverso ao dos ponteiros do relógio para a posição de mínimo.
5. Quando não usar o radiador, rode o manípulo de controlo do nível de calor para a posição “OFF” (desligado), e depois retire a ficha da tomada.

Desligar automático após inclinação

Quando o radiador for virado acidentalmente, ele desliga-se. Para o reiniciar, coloque-o direito e ele continua a funcionar normalmente.

Proteção contra o sobreaquecimento

O radiador vem equipado com um dispositivo de segurança que desliga o radiador no caso de sobreaquecimento. Contacte um técnico de reparação qualificado para continuar a utilizar o radiador.

LIMPIEZA Y MANTENIMIENTO

- Certifique-se de que o radiador é desligado da alimentação e que arrefeceu antes de proceder à limpeza.
- Limpe o radiador com um pano ligeiramente embebido em água, e certifique-se de que o seca por completo com um pano suave antes de voltar a usá-lo.
- Não use agentes de limpeza corrosivos ou abrasivos.
- Não coloque o radiador dentro de água ou de qualquer outro líquido.

Compartimento de arrumação do fio

Quando não usar o radiador, pode guardar o fio enrolado na parte lateral.



CARACTERÍSTICAS TÉCNICAS

Especificações: 220-240V~ 50-60Hz
1370-1630W

Requisitos de informação para aquecedores de ambiente local elétricos

Identificador(es) de modelo: OF1502					
Elemento	Símbolo	Valor	Unidade	Elemento	Unidade
Potência calorífica				Tipo de potência calorífica, apenas para os aquecedores de ambiente local elétricos de acumulação (selecionar uma opção)	
Potência calorífica nominal	P _{nom}	0,5	kW	Comando manual da carga térmica, com termostato integrado	não
Potência calorífica mínima (indicativa)	P _{min}	0,4	kW	Comando manual da carga térmica, com retroação da temperatura interior e/ou exterior	não
Potência calorífica contínua máxima	P _{max,c}	0,5	kW	Comando eletrónico da carga térmica, com retroação da temperatura interior e/ou exterior	não
Consumo de eletricidade auxiliar				Potência calorífica com ventilador	não
À potência calorífica nominal	e _{lmax}	0,000	kW	Tipo de potência calorífica/comando da temperatura interior (selecionar uma opção)	
À potência calorífica mínima	e _{lmin}	0,000	kW	Potência calorífica numa fase única, sem comando da temperatura interior	não
Em estado de vigília	e _{lSB}	0,000	kW	Em duas ou mais fases manuais, sem comando da temperatura interior	não
				Com comando da temperatura interior por termostato mecânico	sim
				Com comando eletrónico da temperatura interior	não

				Com comando eletrónico da temperatura interior e temporizador diário	não
				Com comando eletrónico da temperatura interior e temporizador semanal	não
				Outras opções de comando (seleção múltipla possível)	
				Comando da temperatura interior, com deteção de presença	não
				Comando da temperatura interior, com deteção	não
				Com opção de comando à distância	não
				Com comando de arranque adaptativo	não
				Com limitação do tempo de funcionamento	não
				Com sensor de corpo negro	não
Elementos de contacto	Etablissements Darty & fils ©, 9 Rue des Bateaux-Lavois, 94200 Ivry-sur-Seine, France www.darty.com				

ELIMINAÇÃO



Como retalhista responsável, preocupamo-nos com o ambiente. Como tal, aconselhamos que cumpra os procedimentos adequados para eliminação do aparelho e dos respectivos materiais de embalagem. Dessa forma, irá ajudar a conservar recursos naturais e assegurar que são reciclados de uma forma que protege a saúde e o ambiente.

Deve eliminar este aparelho e a sua embalagem de acordo com a legislação e regulamentação locais.

Dado que este aparelho contém componentes eletrónicos, o produto e os seus acessórios devem ser eliminados separadamente do lixo doméstico quando atingirem o fim da sua vida útil.







Contacte as autoridades locais para obter informações acerca da eliminação e reciclagem.

O aparelho deve ser transportado para o ponto de recolha local, para reciclagem. Alguns pontos de recolha aceitamos aparelhos sem encargos.

Pedimos desculpa por qualquer inconveniente provocado por pequenas inconsistências nestas instruções, as quais poderão ser resultado do melhoramento e desenvolvimento do produto.

Etablissements Darty & fils ©,
9 Rue des Bateaux-Lavois, 94200 Ivry-sur-Seine, France 11/04/2024

TABLE OF CONTENTS

	IMPORTANT SAFETY INSTRUCTIONS.....	p. 51
	PRODUCT OVERVIEW.....	p. 54
	CASTOR ASSEMBLY.....	p. 55
	OPERATION.....	p. 57
	CLEANING AND MAINTENANCE.....	p. 58
	SPECIFICATIONS.....	p. 59
	DISPOSAL.....	p. 61

⚠ IMPORTANT SAFETY INSTRUCTIONS

PLEASE READ THE FOLLOWING SAFETY WARNINGS AND THE INSTRUCTIONS CAREFULLY BEFORE USING THE APPLIANCE AND KEEP FOR FUTURE REFERENCE.

Warnings

- This appliance is intended for domestic household use only and should not be used for any other purpose or in any other application, such as for non-domestic use or in a commercial environment.
- If the supply cord is damaged, it must be replaced by the manufacturer, its service agent or similarly qualified persons in order to avoid a hazard.
- This appliance can be used by children aged from 8 years and above and persons with reduced physical, sensory or mental capabilities or lack of experience and knowledge if they have been given supervision or instruction concerning use of the appliance in a safe way and understand the hazards involved. Children shall not play with the appliance. Cleaning and user maintenance shall not be made by children without supervision.
- Regarding the detailed instructions concerning the method of cleaning, please see section "CLEANING AND MAINTENANCE" on page 58.
-  **WARNING:** In order to avoid overheating, do not cover the heater.
- The heater must not be located immediately below a socket-outlet.
- Do not use this heater in the immediate surroundings of a bath, a shower or a swimming pool.
- This heater is filled with a precise quantity of special oil. Repairs requiring opening of the oil container are only to be made by the manufacturer or his service agent who should be contacted if there is an oil leak.

- When scrapping the heater, follow the regulations concerning the disposal of oil.
- Children of less than 3 years should be kept away unless continuously supervised.
- Children aged from 3 years and less than 8 years shall only switch on/off the appliance provided that it has been placed or installed in its intended normal operating position and they have been given supervision or instruction concerning use of the appliance in a safe way and understand the hazards involved.
Children aged from 3 years and less than 8 years shall not plug in, regulate and clean the appliance or perform user maintenance.
- **CAUTION - Some parts of this product can become very hot and cause burns. Particular attention has to be given where children and vulnerable people are present.**
- Regarding the instructions of the method on how to fix the casters to the heater, refer to the section "CASTOR ASSEMBLY".
- Do not use this heater with a programmer, timer, separate remote-control system or any other device that switches the heater on automatically, since a fire risk exists if the heater is covered or positioned incorrectly.
- **WARNING:** This heater is not equipped with a device to control the room temperature. Do not use this heater in small rooms when they are occupied by persons not capable of leaving the room on their own, unless constant supervision is provided.
- **WARNING:** To reduce the risk of fire, keep textiles, curtains, or any other flammable material a minimum distance of 1 m from the air outlet.
- Do not use this heater if it has been dropped.
- Do not use if there are visible signs of damage to the heater.
- Use this heater on a horizontal and stable surface, or fix it to the wall, as applicable.

Safety Precautions

- Always turn the thermostat knob to the minimum position and

unplug the appliance from the mains socket when it is not in use and before cleaning.

- Do not leave the appliance unattended when it is in use.
- Do not use outdoors.
- Use this heater only as described in this manual. Any other use not recommended by the manufacturer may cause fire, electric shock, injury to persons, or other damage to property.
- Always use and store the heater in the upright position.
- Do not let the power cord hang over the edge of a bench or table, touch hot surfaces or become knotted.
- Do not use the heater in areas where flammable liquids are stored or where flammable fumes may be present.
- Do not insert or allow foreign objects to enter any ventilation or exhaust opening as this may cause an electric shock, fire, or damage the heater.

PRODUCT OVERVIEW



CASTOR ASSEMBLY

The castors must be attached to the heater before operating the heater.

1. Carefully remove the heater, castor plates and U-bolts with wing nuts from the packaging box.



Castor plate x 2



Wing nut x 2

U-bolt x 2

2. Turn the heater upside down on a rug or soft surface.
3. Unscrew the wing nuts from the U-bolts.
4. Slide the U-bolt through the slot between the two oil filled fins.
5. Place the castor plates on both ends of the bottom of the heater.
6. Insert both ends of U-bolts into the holes of the castor plates.

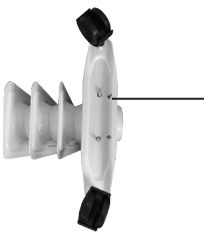

Position the hooked end of the U-bolt and insert it through the castor plate.

7. Screw on the wing nuts until the castor plates are securely in place.

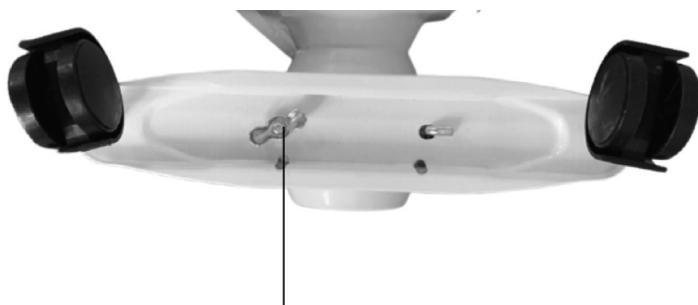

Lock the castor plates to the heater with wing nuts

8. Return the heater to its upright position.

OPERATION

The heater carries a symbol  'DO NOT COVER' to alert the user to the risk of overheating that exists if the heater is accidentally covered.

1. Place the heater on the stable level surface.
2. Plug in the heater.
3. Turn the thermostat knob clockwise to the "MAX" position.
4. Turn the heat level control knob to the "III" position (high heat level).
 - The indicator light on the control knob will illuminate.
 - If you want to lower the room temperature, turn this knob to the "I" (low heat level) or "II" (medium heat level) position and turn the thermostat knob slowly in an anticlockwise direction towards to the minimum position.
5. When not in use, turn the heat level control knob to the "OFF" position and then unplug the heater from the mains socket.

Tip over shut-off

When the heater is accidentally knocked over, it will shut off. To reset, place the heater in an upright position, and it will operate normally.

Overheat protection

The heater is fitted with a safety device which will switch off the heater in case of overheating. Please contact a qualified service engineer to continue operating the heater.

CLEANING AND MAINTENANCE

- Make sure that the heater is turned off and unplugged from the mains socket and has cooled down before cleaning.
- Clean the heater with a slightly damp cloth and be sure to completely dry the heater with a soft cloth before using again.
- Do not use abrasive or chemical cleaning agents.
- Do not immerse the heater in water or any other liquid.

Cord Storage

When not in use, you can store the cord around the wraps on the side of the heater.



SPECIFICATIONS

Ratings: 220-240V~ 50-60Hz
1370-1630W

Requisitos de informação para aquecedores de ambiente local elétricos

Model identifier(s): OF1502					
Item	Symbol	Value	Unit	Item	Unit
Heat output				Type of heat input, for electric storage local space heaters only (select one)	
Nominal heat output	Pnom	0,5	kW	manual heat charge control, with integrated thermostat	no
Minimum heat output (indicative)	Pmin	0,4	kW	manual heat charge control with room and/or outdoor temperature feedback	no
Maximum continuous heat output	Pmax,c	0,5	kW	electronic heat charge control with room and/or outdoor temperature feedback	no
Auxiliary electricity consumption				fan assisted heat output	nno
At nominal heat output	elmax	0,000	kW	Type of heat output/room temperature control (select one)	
At minimum heat output	elmin	0,000	kW	single stage heat output and no room temperature control	no
In standby mode	eISB	0,000	kW	Two or more manual stages, no room temperature control	no
				with mechanic thermostat room temperature control	yes
				with electronic room temperature control	no
				electronic room temperature control plus day timer	no
				electronic room temperature control plus week timer	no

				Other control options (multiple selections possible)	
				room temperature control, with presence detection	no
				room temperature control, with open window detection	no
				with distance control option	no
				with adaptive start control	no
				with working time limitation	no
				with black bulb sensor	no
Contact details	Etablissements Darty & fils ©, 9 Rue des Bateaux-Lavois, 94200 Ivry-sur-Seine, France www.darty.com				

DISPOSAL



 As a responsible retailer we care about the environment. As such we urge you to follow the correct disposal procedure for the appliance and packaging materials. This will help conserve natural resources and ensure that it is recycled in a manner that protects health and the environment.

You must dispose of this appliance and its packaging according to local laws and regulations.

Because this appliance contains electronic components, the appliance and its accessories must be disposed of separately from household waste when the appliance reaches its end of life.

Contact your local authority to learn about disposal and recycling.

The appliance should be taken to your local collection point for recycling. Some collection points accept appliance free of charge.

We apologise for any inconvenience caused by minor inconsistencies in these instructions, which may occur as a result of product improvement and development.

Etablissements Darty & fils ©,

9 Rue des Bateaux-Lavours, 94200 Ivry-sur-Seine, France 11/04/2024

Déclaration UE de Conformité N°862023050016

EU Declaration of Conformity
EU- Conformiteitsverklaring
Declaración UE de Conformidad
Declaração UE de Conformidade

Description du produit –

RADIATEUR BAIN D’HUILE

Product Description:

OIL FILLED HEATER

Productbeschrijving:

OLIEGEVULDE RADIATOR

Descripción del producto:

RADIADOR DE ACEITE

Descrição do produto:

RADIADOR A ÓLEO



Marque –

Proline

Brand /Merk /Marca:

Référence commerciale –

OF1502

Model number:

/Modelnummer / Numero de modelo /

Numero do modelo:

L’objet de la déclaration décrit ci-dessus est conforme à la législation d’harmonisation de l’Union applicable :

The object of the declaration described above is in conformity with the relevant Union harmonisation legislation:

Het hierboven beschreven voorwerp is in overeenstemming met de desbetreffende harmonisatiewetgeving van de Unie:

El objeto de la declaración descrita anteriormente es conforme con la legislación de armonización pertinente de la Unión:

O objeto da declaração acima descrito está em conformidade com a legislação de harmonização da União aplicável:

Reference number

- 2014/30/EU
- 2014/35/EU
- 2009/125/EC
- 2011/65/EU & (EU) 2015/863

Title

EMC Directive (EMC)
Low Voltage Directive (LVD)
Eco design requirements for energy-related products (ErP)
RoHS

EMC:

EN IEC 55014-1:2021
EN IEC 55014-2:2021
EN IEC 61000-3-2:2019+A1:2021
EN 61000-3-3:2013+A1:2019+A2:2021

LVD :

EN 60335-2-30:2009+A11:2012+A1:2020+A12:2020
EN 60335-1:2012+AC:2014+A11:2014+A13:2017+A1:2019+A2:2019+A14:2019+A15:2021
EN 62233:2008

ErP :

(EU) 2015/1188
(EU) 2016/2282
(EC) No.1275/2008
(EU) No.801/2013
EN 50564:2011
IEC 62301:2011
EN 60675:1995+A1:1998+A2:2018+A11:2019

La présente déclaration de conformité est établie sous la seule responsabilité du fabricant.

This declaration of conformity is drawn up under the sole responsibility of the manufacturer.
Deze conformiteitsverklaring wordt uitsluitend onder de verantwoordelijkheid afgelegd van de fabrikant.
Esta declaración de conformidad se redacta bajo la exclusiva responsabilidad del fabricante.
Esta declaração de conformidade é redigida sob a responsabilidade exclusiva do fabricante.

Le responsable de cette déclaration est :

The person responsible for this declaration is:
De verantwoordelijke persoon voor deze verklaring is:
La persona responsable de esta declaración es:
A pessoa responsável por esta declaração é:



Signé par et au nom de – Signed by and on behalf of: **Etablissements Darty & Fils**

Nom – Name : **Predrag Petricevic**

Fonction – Position: **Directeur du Laboratoire Fnac Darty**

Place, Date / Lieu :

Ivry-sur-Seine, mai 25, 2023

DocuSigned by:

Predrag Petricevic

EA30F3FB8F314D0...



PROLINE

Etablissements Darty & fils ©,
9 Rue des Bateaux-Lavois, 94200 Ivry-sur-Seine, France