

MANUEL



PROLINE ; A & 6 @ 5 7 ?

NOTICE D'UTILISATION



[Tous nos Tutos vidéo](#)



[Darty.com](#)



[Tous nos magasins](#)



[Communauté SAV Darty](#)

PROLINE

MICRO-ONDES MICROGOLFOVEN

GM23BLACK



MANUEL D'UTILISATION HANDLEIDING

FR

NL











ES

PT

EN

IT

TABLE DES MATIÈRES

	INSTRUCTIONS DE SÉCURITÉ IMPORTANTES.....	p. 02
	DIRECTIVES CONCERNANT LES USTENSILES.....	p. 06
	DESCRIPTION DU FOUR.....	p. 08
	INSTALLATION DU FOUR À MICRO-ONDES.....	p. 09
	PANNEAU DE CONTRÔLE.....	p. 11
	FONCTIONNEMENT.....	p. 12
	NETTOYAGE ET ENTRETIEN.....	p. 16
	SPÉCIFICATIONS.....	p. 18
	DÉPANNAGE.....	p. 19
	MISE AU REBUT	p. 20

▲ INSTRUCTIONS DE SÉCURITÉ IMPORTANTES

LIRE AVEC ATTENTION ET A CONSERVER EN VUE DE RÉFÉRENCE FUTURE

AVERTISSEMENTS

- Cet appareil est destiné à être utilisé dans des applications domestiques et analogues telles que:
 - les coins cuisines réservés au personnel des magasins, bureaux et autres environnements professionnels;
 - les fermes;
 - l'utilisation par les clients des hôtels, motels et autres environnements à caractère résidentiel;
 - les environnements de type chambre d'hôtes.

- Cet appareil peut être utilisé par des enfants âgés d'au moins 8 ans et par des personnes ayant des capacités physiques, sensorielles ou mentales réduites ou dénuées d'expérience ou de connaissance, s'ils (si elles) sont correctement surveillé(e)s ou si des instructions relatives à l'utilisation de l'appareil en toute sécurité leur ont été données et si les risques encourus ont été appréhendés.

Les enfants ne doivent pas jouer avec l'appareil.

Le nettoyage et l'entretien par l'utilisateur ne doivent pas être effectués par des enfants, sauf s'ils ont plus de 8 ans et qu'ils sont surveillés.

- Si le câble d'alimentation est endommagé, il doit être remplacé par le fabricant, son service après-vente ou des personnes de qualification similaire afin d'éviter un danger.
- MISE EN GARDE: Si la porte ou les joints de porte sont endommagés, le four ne doit pas être mis en fonctionnement avant d'avoir été réparé par une personne compétente.
- MISE EN GARDE: Il est dangereux pour quiconque autre qu'une personne compétente d'effectuer des opérations de maintenance ou de réparation entraînant le retrait d'un couvercle qui protège de l'exposition à l'énergie micro-ondes.
- MISE EN GARDE: Les liquides et autres denrées alimentaires ne doivent pas être chauffés dans des récipients fermés

hermétiquement, car ils risquent d'exploser.

- Laissez un espace libre minimal de 30 cm au-dessus de la surface supérieure du four.
- Utiliser uniquement des ustensiles appropriés à l'usage dans les fours à micro-ondes.
- Pendant le chauffage de denrées alimentaires dans des récipients en plastique ou en papier, garder un oeil sur le four en raison de la possibilité d'inflammation.
- Le four à micro-ondes est prévu pour chauffer des denrées alimentaires et des boissons. Le séchage de denrées alimentaires ou de linge et le chauffage de coussins chauffants, pantoufles, éponges, linge humide et autres articles similaires peuvent entraîner des risques de blessures, d'inflammation ou de feu.
- Si de la fumée apparaît, arrêter ou débrancher l'appareil et garder la porte fermée pour étouffer les flammes éventuelles.
- Le chauffage des boissons par micro-ondes peut provoquer un jaillissement brusque et différé de liquide en ébullition. Pour cette raison, des précautions doivent être prises lors de la manipulation des récipients.
- Le contenu des biberons et des pots d'aliments pour bébé doit être remué ou agité et la température doit en être vérifiée avant consommation, de façon à éviter les brûlures.
- Il convient de ne pas chauffer les oeufs dans leur coquille et les oeufs durs entiers dans un four à micro-ondes, dans la mesure où ils peuvent exploser, même après la fin de cuisson.
- En ce qui concerne les informations détaillées pour nettoyer les joints de portes, les cavités, les parties adjacentes et les surfaces en contact avec les aliments, référez-vous dans la section "NETTOYAGE ET ENTRETIEN" en pages 16-17.
- Il convient de nettoyer le four régulièrement et d'enlever tout dépôt alimentaire.
- Si le four n'est pas maintenu dans un bon état de propreté, sa surface peut se dégrader, ce qui peut affecter défavorablement la durée de vie de l'appareil et éventuellement conduire à une

situation dangereuse.

- Le four à micro-ondes est destiné à être posé librement.
- L'appareil ne doit pas être placé dans un meuble.
- Cet appareil est un équipement de classe B du groupe 2
Appareils du groupe 2 : le groupe 2 réunit tous les appareils ISM à fréquences radioélectriques dans lesquels de l'énergie à fréquences radioélectriques dans la plage de fréquences comprises entre 9 kHz et 400 GHz est produite et utilisée volontairement ou uniquement utilisée localement sous forme de rayonnement électromagnétique, de couplage inductif et/ou capacitif, pour le traitement de la matière, à des fins d'examen ou d'analyse ou pour le transfert d'énergie électromagnétique.
Appareils de classe B : appareils prévus pour être utilisés dans les environnements résidentiels et dans les établissements connectés directement à un réseau d'alimentation électrique à basse tension alimentant des bâtiments à usage domestique.
- Après un cycle de cuisson, le ventilateur de refroidissement continue de fonctionner pendant un certain temps, afin de garantir un refroidissement plus rapide et une meilleure fiabilité du four.
- Les récipients métalliques contenant des aliments ou des boissons ne sont pas admis pour la cuisson micro-ondes.
- L'appareil ne doit pas être nettoyé à l'aide d'un nettoyeur vapeur.
- Cet appareil n'est pas destiné à être mis en fonctionnement au moyen d'une minuterie extérieure ou par un système de commande à distance séparé.
- La température des surfaces accessibles peut être élevée lorsque l'appareil est en fonctionnement.
- La porte ou la surface extérieure peuvent devenir chaudes lorsque l'appareil fonctionne.
- L'appareil ne doit pas être installé derrière une porte décorative pour éviter sa surchauffe.
- Maintenir l'appareil et son cordon hors de portée des enfants de moins de 8 ans.

- Ne pas placer l'appareil près de ou sur une gazinière ou une plaque chauffante, ne le posez pas sur un four ou un mini-four.
-  Les surfaces sont susceptibles de devenir chaudes au cours de l'utilisation.
- MISE EN GARDE: Si l'appareil fonctionne en mode combiné, il convient que les enfants n'utilisent le four que sous la surveillance d'adultes en raison des températures générées.

PRÉCAUTIONS VISANT À ÉVITER L'EXPOSITION EXCESSIVE À L'ÉNERGIE DES MICRO-ONDES

1. N'essayez pas de faire fonctionner ce four à micro-ondes avec sa porte ouverte, car cela pourrait provoquer une exposition dangereuse à l'énergie des micro-ondes. Il est essentiel de ne pas casser ni modifier les verrous de sécurité.
 2. Ne placez aucun objet entre le devant du four et sa porte. Ne laissez pas s'accumuler des résidus d'aliments ou de produit de nettoyage sur les surfaces d'étanchéité.
 3. N'essayez pas de réparer le four s'il est endommagé. Il est très important que la porte du four puisse fermer correctement et qu'aucune des pièces suivantes ne soit endommagée :
 - a. porte (voilée),
 - b. charnières et verrous (cassés ou détachés),
 - c. joints et surface d'étanchéité de la porte.
 4. Cet appareil ne doit être réglé et réparé par aucune personne autre qu'un réparateur professionnel dûment qualifié.
- Avant toute période de non utilisation prolongée du four à micro-ondes, déconnectez-le de l'alimentation électrique en débranchant le câble de la prise électrique.
 - La prise d'alimentation est le principal moyen de déconnexion de l'appareil et doit donc rester accessible en permanence.
 - Le mécanisme de la porte du four à micro-ondes comporte des

verrous de sécurité qui stoppent la cuisson lorsque la porte est ouverte. Le four à micro-ondes ne peut donc pas fonctionner lorsque la porte est ouverte. Le fonctionnement du four à micro-ondes avec sa porte ouverte pourrait provoquer une exposition dangereuse à l'énergie des micro-ondes. Il est important de ne pas modifier le mécanisme de la porte.

- Veillez à ce qu'aucun liquide, eau ou autre, ne pénètre à l'intérieur du four par ses orifices de ventilation.
- N'utilisez pas de récipient à parois verticales et goulot étroit.
- Mélangez les liquides à mi-cuisson, puis remettez-les dans le four à micro-ondes pour effectuer la deuxième moitié de la cuisson.
- Une fois la cuisson terminée, laissez toujours les aliments reposer un moment, mélangez-les ou secouez-les, et vérifiez prudemment leur température avant de les consommer.

DIRECTIVES CONCERNANT LES USTENSILES

Les ustensiles de cuisson doivent être inspectés afin de garantir qu'ils peuvent aller au four à micro-ondes.

Matériaux pouvant aller au four à micro-ondes

Ustensiles	Remarques
Plat brunisseur	Respectez les instructions du fabricant. Le fond du plat doit se trouver à au moins 5 mm au-dessus du plateau tournant. Une utilisation incorrecte peut provoquer la casse du plateau tournant.
Vaisselle	Exclusivement ceux compatibles avec les fours à micro-ondes. Respectez les instructions du fabricant. N'utilisez pas de récipient fissuré ou ébréché.
Pots en verre	Retirez toujours leur couvercle. Utilisez-les uniquement pour réchauffer des aliments à des températures peu élevées. La plupart des pichets en verre ne résistent pas à des températures élevées et peuvent se briser.
Ustensiles en verre	Uniquement des récipients en verre thermorésistant conçus pour une utilisation dans un four à micro-ondes. Assurez-vous qu'ils ne comportent pas de décoration métallique. N'utilisez pas de récipient fissuré ou ébréché.
Sachets de cuisson au four	Respectez les instructions du fabricant. Ne les fermez pas avec une attache métallique. Faites plusieurs incisions pour que la vapeur puisse sortir.

Assiettes et verres en papier	Uniquement pour cuire/réchauffer sur une durée courte. Ne laissez pas le four sans surveillance pendant la cuisson.
Serviettes en papier	Pour recouvrir les aliments afin de les réchauffer et absorber les graisses. Uniquement pour de brèves cuissons sous votre surveillance.
Papier sulfurisé	Pour recouvrir les aliments afin d'éviter les éclaboussures ou pour les enrober et les cuire à la vapeur.
Plastique	Exclusivement ceux compatibles avec les fours à micro-ondes. Respectez les instructions du fabricant. Elles doivent porter l'indication « Compatible Micro-ondes ». Certains récipients en plastique ramollissent quand les aliments qu'ils contiennent deviennent chauds. Incisez, percez ou ouvrez partiellement les « sachets de cuisson » et les sachets en plastique hermétiquement fermés conformément aux instructions de leur emballage.
Film plastique	Exclusivement ceux compatibles avec les fours à micro-ondes. Pour recouvrir les aliments pendant la cuisson afin qu'ils conservent leur humidité. Veillez à ce que le film plastique ne touche pas les aliments.
Thermomètres	Utilisez uniquement des thermomètres spécial micro-ondes (thermomètres pour viandes et confiseries).
Papier paraffiné	Utilisez pour recouvrir les aliments afin d'éviter les projections et pour retenir leur humidité.

Matériaux pouvant aller au four à micro-ondes

Ustensiles	Remarques
Plat en aluminium	Risque de provoquer des étincelles. Mettez les aliments dans un récipient pouvant aller au four à micro-ondes.
Carton alimentaire Poignée métallique	Risque de provoquer des étincelles. Mettez les aliments dans un récipient pouvant aller au four à micro-ondes.
Ustensiles en métal ou comportant du métal	Le métal bloque l'énergie des micro-ondes en sorte que les aliments ne peuvent pas cuire. Le métal risque de provoquer des étincelles.
Attaches avec fil métallique	Peuvent provoquer des étincelles et un feu dans le four.
Sachets en papier	Risque d'incendie dans le four.
Mousse en plastique	Les mousses en plastique peuvent fondre ou contaminer les liquides chauffés dans le four si elles sont exposées à des températures élevées.
Bois	Dans un four à micro-ondes, le bois peut sécher et se fissurer ou craquer.

REMARQUE :

- Faites attention lorsque vous sortez un plat ou le plateau tournant en verre du four, car ils peuvent être brûlants suite à la cuisson.
- Utilisez exclusivement un thermomètre conçu pour une utilisation dans un four à micro-ondes.
- Veillez à ce que le plateau rotatif soit correctement positionné dans le four lorsqu'il fonctionne.

DESCRIPTION DU FOUR

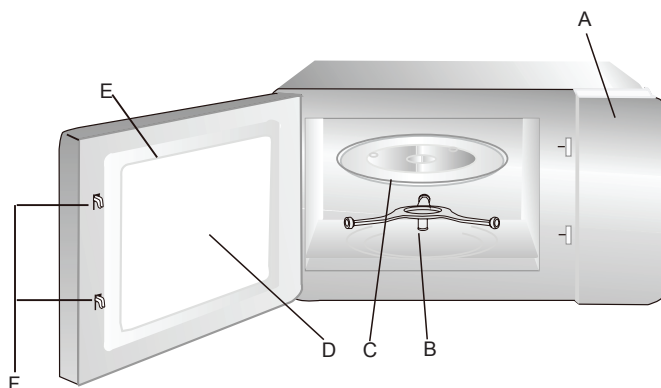

Grille de grill (ne peut pas être utilisée en fonction micro-ondes et doit être placée sur le plateau en verre)

- A. Panneau de commande
- B. Support du plateau tournant
- C. Plateau en verre
- D. Fenêtre d'observation
- E. Porte du four
- F. Système de verrouillage de la porte

Installation du plateau rotatif

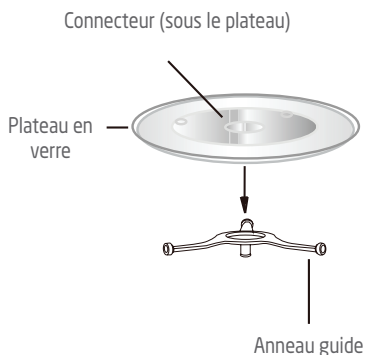

- Ne placez en aucun cas le plateau à l'envers. Veillez à ce que la rotation du plateau en verre ne soit jamais bloquée : il doit pouvoir tourner librement.
- Vous devez toujours utiliser le plateau en verre et l'anneau support pendant la cuisson.
- Tous les aliments et récipients contenant des aliments doivent toujours être placés sur le plateau en verre pour la cuisson.
- Si le plateau en verre ou l'anneau guide se fissure ou se brise, cessez d'utiliser votre four à micro-ondes et contactez votre centre de réparation agréé le plus proche.

INSTALLATION DU FOUR À MICRO-ONDES

Préparation

Enlevez tous les matériaux d'emballage et les accessoires. Examinez le four et vérifiez qu'il ne comporte pas de dommages, par exemple que sa porte n'est pas cassée et qu'il n'est pas cabossé. N'installez pas le four à micro-ondes s'il est endommagé.

Cavité : Retirez tous les films de protection présents sur les surfaces du compartiment intérieur du four à micro-ondes.

Ne retirez pas la plaque Mica marron clair fixée à l'intérieur du four, car elle sert à protéger le magnétron.

Position

- Sélectionnez une surface horizontale offrant un espace ouvert suffisant pour les ouvertures d'entrée et/ou de sortie d'air.

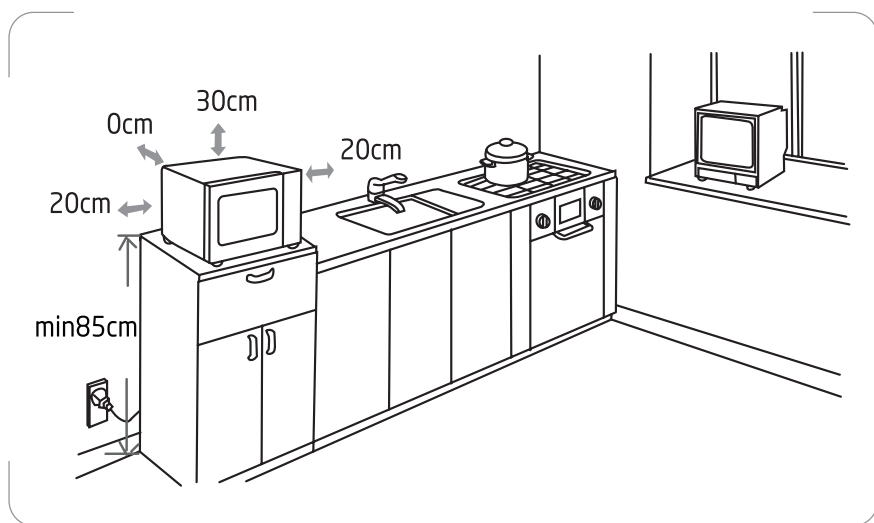

- Le four à micro-ondes doit être placé sur une surface se trouvant à une hauteur minimale de 85 cm par rapport au sol.
- Un espace vide minimum de 20 cm est nécessaire de chaque côté du four.
- Un espace dégagé d'une hauteur minimale de 30 cm est nécessaire au-dessus de la surface supérieure du four.
- N'enlevez pas les pieds situés sous le four à micro-ondes.

- Ne bloquez pas les orifices d'entrée et/ou de sortie d'air car cela peut endommager le four.
- Éloignez autant que possible le four à micro-ondes des téléviseurs et radios.
- L'utilisation d'un four à micro-ondes peut provoquer des interférences perturbant la réception de vos radios ou téléviseurs.
- Branchez le câble d'alimentation du four sur une prise de courant mise à la terre. Vérifiez que la tension et la fréquence du courant qu'elle fournit sont identiques à celles indiquées sur la plaque signalétique de l'appareil.
- **AVERTISSEMENT** : N'installez pas le four au-dessus d'une table de cuisson ou d'un autre appareil produisant de la chaleur. Si l'appareil est installé à proximité ou au-dessus d'une source de chaleur, cela peut l'endommager et annuler sa garantie.

PANNEAU DE CONTRÔLE

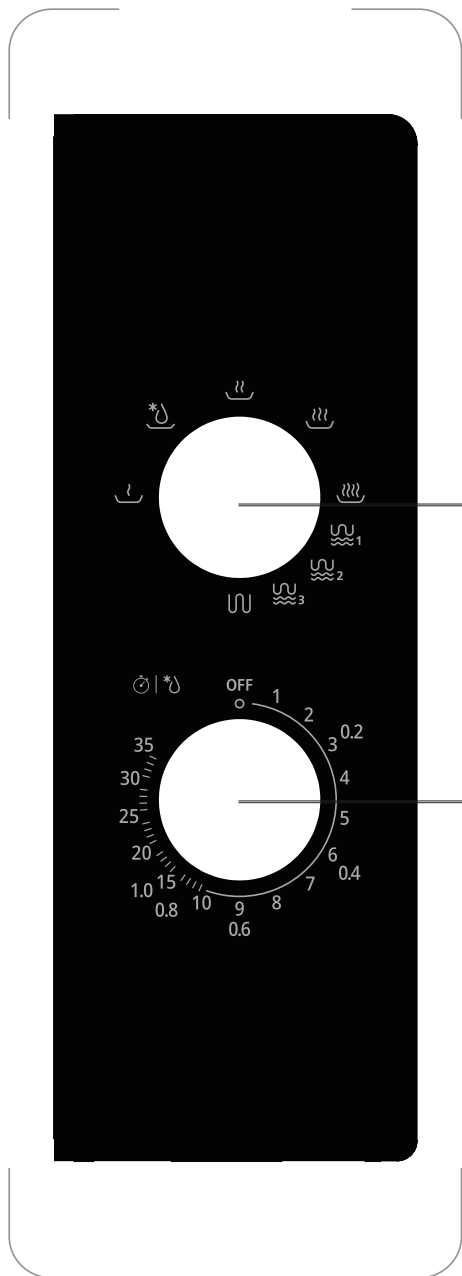

Bouton de sélection de la puissance et décongélation

Bouton de sélection de la minuterie

FONCTIONNEMENT











1. Réglez la puissance sur le niveau souhaité en tournant le bouton de sélection alimentation/décongélation.
2. Réglez la durée de cuisson souhaitée (jusqu'à 35 minutes) en tournant le bouton du minuteur.
3. Pour décongeler les aliments, tournez le bouton de sélection de puissance et de décongélation sur  puis tournez le bouton du minuteur sur la position appropriée (0,2, 0,4, 0,6, 0,8 ou 1,0 kg) en fonction du poids des aliments.
4. Le four à micro-ondes commencera la cuisson une fois le niveau de puissance et le temps de cuisson définis.
5. Lorsque la durée de cuisson est écoulée, le four s'arrête et un bip retentit.
6. Lorsque le four n'est pas utilisé, réglez le bouton du minuteur en position 0 (OFF).

Tableau explicatif des niveaux de puissance :

Réglage de puissance	Puissance	Convient pour
 Faible (Low)	17 % micro.	Pour ramollir la crème glacée
 Décongélation	33 % micro.	Décongélation
 Modérée	55 % micro.	Pour les ragoûts de viande et poisson
 Moyen-Haut	77 % micro.	Pour le riz, le poisson, le poulet, la viande hachée
 Élevée (High)	100 % micro.	Pour réchauffer, faire bouillir de l'eau ou du lait, chauffer des légumes et des boissons
 1	80 % grill 20 % micro.	Saucisse, agneau, brochettes, fruits de mer, steak
 2	70 % Grill 30 % micro.	Morceaux de poulet, blancs de poulet, côtes de porc
 3	60 % Grill 40 % micro.	Poulet entier
	100% Grill	Pain cuit au four, aliments en tranches

REMARQUE : Lorsque vous retirez les aliments du four, assurez-vous que le four est éteint en tournant le bouton de la minuterie sur 0 (OFF). Le non-respect de cette consigne et l'utilisation du four sans aliments à l'intérieur peuvent entraîner une surchauffe et endommager le magnétron.

Conseils de cuisson

Les facteurs suivants peuvent affecter le résultat de la cuisson :

Disposition des aliments

Placez les parties les plus épaisses vers l'extérieur du plat, les parties les plus fines vers le centre et répartissez-les uniformément. Dans la mesure du possible, ne faites pas se chevaucher les aliments.

Durée de la cuisson

Commencez la cuisson avec un réglage de durée courte, évaluez-la après son expiration et prolongez-la en fonction des besoins réels. Une cuisson excessive peut entraîner de la fumée et des brûlures.

Cuisson uniforme des aliments

Les aliments tels que le poulet, le hamburger ou le steak doivent être retournés une fois pendant la cuisson.

Selon le type d'aliment, le cas échéant, remuez-le de l'extérieur vers le centre du plat une ou deux fois pendant la cuisson.

Pause après la fin de la cuisson

Après la fin de la cuisson, laissez les aliments dans le four pendant un temps suffisant, cela leur permet de terminer leur cycle de cuisson et de se refroidir de manière progressive.

Savoir si l'aliment est cuit

La couleur et la dureté des aliments permettent de déterminer s'ils sont cuits :

- De la vapeur sort de toutes les parties de l'aliment, pas seulement des bords ;
- Les articulations de la volaille peuvent être déplacées facilement ;
- Le porc ou la volaille ne présente aucune trace de sang ;
- Le poisson est opaque et peut être tranché facilement à l'aide d'une fourchette.

Plat à rissoler

Lorsque vous utilisez un plat à rissoler ou un récipient auto-chauffant, placez

toujours un isolant résistant à la chaleur, comme une assiette en porcelaine, sous le plat pour éviter d'endommager le plateau tournant et l'anneau rotatif.

Film plastique résistant aux micro-ondes

Lorsque vous cuisinez des aliments à forte teneur en matières grasses, ne laissez pas la pellicule plastique entrer en contact avec les aliments car elle pourrait fondre.

Ustensiles de cuisine en plastique adaptés aux micro-ondes

Certains ustensiles de cuisson en plastique adaptés aux micro-ondes peuvent ne pas convenir à la cuisson d'aliments à forte teneur en graisse et en sucre. De plus, le temps de préchauffage spécifié dans le manuel d'instructions de la vaisselle ne doit pas être dépassé.

Aliments

Aliments interdits

Si vous utilisez une méthode de cuisson utilisant les micro-ondes, vous ne devez jamais :

- Essayer de frire des aliments - Il est impossible de contrôler la température de l'huile et des autres matières grasses - Risque d'incendie.
- Tenter de cuire ou de chauffer des œufs encore dans leur coquille, des œufs durs avec ou sans leur coquille, ou des escargots - Ils risqueraient d'exploser.
- Essayer de cuire des aliments recouverts d'une coque intacte (par exemple les châtaignes) ou d'une peau dure (par exemple les tomates, les pommes de terre ou les saucisses) - Percez toujours leur peau.

Températures des aliments

Les micro-ondes ne chauffent que les aliments. Les récipients peuvent donc rester totalement ou partiellement froids alors que les aliments qu'ils contiennent sont brûlants.

Pour éviter tout risque de brûlure, mélangez systématiquement les aliments et vérifiez soigneusement leur température avant de les servir - Cela est particulièrement important pour les aliments destinés aux enfants.

Secouez complètement les biberons et versez quelques gouttes de liquide sur le dos de votre poignet pour en contrôler la température.

Préparer les aliments à cuire

Avant de réchauffer des biberons ou des petits pots, retirez-en les tétines et les couvercles.

Pensez à recouvrir les récipients pour éviter :

- Des projections dans la cavité du four.
- Un dessèchement des aliments.

Chauffer des liquides

Les liquides chauffés aux micro-ondes peuvent se mettre brusquement à déborder après que vous ayez sorti le récipient les contenant. Cela est dû au fait que lorsque la température atteint le point d'ébullition, la vapeur tend à rester prisonnière dans le liquide jusqu'à ce qu'il soit remué.

Afin de vous prémunir contre le risque de brûlures dues à ce phénomène, mettez toujours une cuillère en plastique dans les liquides à chauffer.

Il est facile de tester les récipients pour vous assurer qu'ils sont « transparents » aux micro-ondes.

Placez le récipient à tester sur le plateau rotatif avec un verre d'eau, puis faites fonctionner le four une minute à la puissance maximale.

Au bout d'une minute :

- Si le récipient est froid, cela indique qu'il est "transparent" et peut aller au four à micro-ondes.
- Si le récipient est chaud ou brûlant, cela indique qu'il absorbe tout ou partie des micro-ondes et ne doit donc pas être utilisé pour cuire des aliments aux micro-ondes.

NETTOYAGE ET ENTRETIEN

Avant toute opération d'entretien ou de nettoyage du four à micro-ondes, débranchez-le et attendez qu'il refroidisse jusqu'à la température ambiante.

Conseils généraux

Un nettoyage fréquent du four permet d'éviter la formation de fumées et de mauvaises odeurs pendant la cuisson, ainsi que l'apparition d'étincelles dans la cavité du four et sur le pourtour du joint de la porte.

Veillez à ce qu'il n'y ait pas d'accumulation de dépôts alimentaires ou de graisses dans la cavité du four ni sur le joint de porte.

Veillez à ce que le capot du guide d'ondes reste toujours propre. Si vous laissez des dépôts alimentaires ou des graisses s'accumuler sur le capot, des étincelles peuvent se produire, endommager votre four et annuler la garantie.

Porte du four à micro-ondes

Enlevez tous les dépôts alimentaires et graisses présents entre le joint de porte et la cavité du four avec un chiffon humide. Il est très important de veiller à ce que cette zone reste toujours propre.

Parois internes

Enlevez toutes les projections de graisses des parois internes du four et la porte au moyen d'un chiffon légèrement imbibé d'eau.

Veillez particulièrement à maintenir le joint de porte et le compartiment interne du four propres pour garantir que la porte se ferme complètement et pour éviter qu'il n'y ait des projections hors de la cavité du four par la porte.

N'utilisez pas d'ustensile abrasif, comme un tampon à récurer, car il risque d'endommager les surfaces de la cavité du four et de la porte.

Surfaces externes

Nettoyez les surfaces externes du four avec un chiffon humide.

N'utilisez pas de produit abrasif, comme un tampon à récurer, car il

risquerait d'endommager les surfaces décoratives externes. Veillez à ce que de l'eau ne pénètre pas à l'intérieur de l'appareil par ses ouïes de ventilation.

Les accessoires doivent être lavés à la main avec de l'eau chaude savonneuse.

ATTENTION:

Certains capots de guide d'ondes peuvent être facilement endommagés, faites attention à ne pas les détériorer pendant le nettoyage.

Ne lavez pas les accessoires au lave-vaisselle.

Nettoyage des surfaces en contact avec les aliments:

Pour des raisons d'hygiène, le plateau en verre doit être nettoyé régulièrement, car il peut entrer en contact avec les aliments.

Nettoyez-le à l'eau chaude savonneuse, puis séchez-le soigneusement.

Si l'intérieur de la cavité interne du four et le joint de porte ne sont pas maintenus parfaitement propres, le four risque d'être endommagé par des étincelles se produisant dans sa cavité interne. Ce type de détériorations annule la garantie.

Ne grattez jamais les parois internes du four avec un objet coupant.

SPÉCIFICATIONS

Tension et fréquence nominales :		230 V~ 50 Hz
Puissance d'entrée nominale	(Micro-ondes) :	1250 W
	(Grill) :	1000 W
Puissance de sortie nominale	(Micro-ondes) :	800 W
Fréquence des micro-ondes :		2450 MHz



Dimensions (extérieur)	(L) 472 x (P) 393 x (H) 280 mm
Dimensions (cavité / intérieur)	(L) 329 x (P) 328 x (H) 228 mm
Poids (approx.)	12,46 kg

La consommation d'électricité en mode arrêt : <0,3 W

Le laps de temps après lequel l'équipement passe automatiquement en mode arrêt : 0 minute

✕ DÉPANNAGE

Phénomènes normaux	
Le four à micro-ondes crée des interférences qui perturbent la réception de votre téléviseur.	Lorsque le four à micro-ondes est en fonctionnement, cela peut perturber la réception de vos radios et téléviseurs. C'est un phénomène que l'on retrouve avec d'autres petits appareils électroménagers, par exemple les mixeurs, les aspirateurs et les ventilateurs. Ce phénomène est normal.
L'éclairage intérieur du four est faible.	Pendant la cuisson aux micro-ondes à faible puissance, l'éclairage interne du four peut faiblir. Ce phénomène est normal.
De la buée s'accumule sur la porte et de l'air chaud sort par les ouvertures de ventilation.	Pendant la cuisson, les aliments peuvent produire de la vapeur. La plus grande partie de la vapeur s'échappe par les orifices de ventilation du four. Néanmoins de la vapeur peut s'accumuler dans certains endroits, comme sur la porte du four. Ce phénomène est normal.
Le four est mis en marche accidentellement alors qu'il est vide.	Il est interdit de faire fonctionner l'appareil quand il ne contient pas d'aliment. Ne pas respecter cette consigne peut endommager l'intérieur du four.

Problème	Causes possibles	Solution
Impossible de mettre le four en marche.	Son câble d'alimentation n'est pas correctement branché.	Débranchez l'appareil, puis rebranchez-le après 10 secondes.
	La prise de courant ne fonctionne pas correctement.	Testez la prise secteur en branchant un autre appareil dedans.
Le four ne chauffe pas.	Sa porte n'est pas bien fermée.	Fermez correctement sa porte.
Le plateau en verre fait du bruit quand le four à micro-ondes est en marche.	L'anneau rotatif ou le bas du compartiment interne du four est sale.	Reportez-vous au chapitre « NETTOYAGE ET ENTRETIEN » et nettoyez les pièces sales.
	Le plateau en verre n'est pas correctement positionné.	Positionnez correctement le plateau en verre.
Arc électrique ou étincelle	Des matériaux à éviter dans le four à micro-ondes ont été utilisés.	Utilisez uniquement des ustensiles de cuisine allant au micro-ondes.
	Le four fonctionne lorsqu'il est vide.	Ne faites pas fonctionner le four à vide.
	La nourriture renversée reste dans la cavité.	Couvrez les aliments avec un couvercle allant au micro-ondes. Nettoyez la cavité avec un torchon humide.
	Les résidus alimentaires sont pulvérisés sur la plaque de mica.	Nettoyez le couvercle en mica avec un torchon humide.

MISE AU REBUT



En tant que distributeur responsable, nous accordons une grande importance à la protection de l'environnement.

Nous vous encourageons à respecter les procédures correctes de mise au rebut de votre appareil, des piles et des éléments d'emballage. Cela aidera à préserver les ressources naturelles et à garantir qu'il soit recyclé d'une manière respectueuse de la santé et de l'environnement.

Vous devez jeter ce produit et son emballage selon les lois et les règles locales. Puisque ce produit contient des composants électroniques et parfois des piles, le produit et ses accessoires doivent être jetés séparément des déchets domestiques lorsque le produit est en fin de vie.

Pour plus de renseignements sur les procédures de mise au rebut et de recyclage, contactez les autorités de votre commune.

Apportez l'appareil à un point de collecte local pour qu'il soit recyclé. Certains centres acceptent les produits gratuitement.

Hotline Darty France

Quels que soient votre panne et le lieu d'achat de votre produit en France, avant de vous déplacer en magasin Darty, appelez le 0 978 970 970 (prix d'un appel local) 7j/7 et 24h/24.

Hotline Vanden Borre

Le service après-vente est joignable au +32 2 334 00 00, du lundi au samedi de 8h à 18h.

Hotline Fnac France

Quels que soient votre panne et le lieu d'achat de votre produit en France, avant de vous déplacer en magasin Fnac, appelez le 0 969 324 334 du lundi au samedi (8h30-21h00) et le dimanche et jours fériés (10h00-18h00).
(prix d'un appel local)



Points de collecte sur www.quefairedemesdechets.fr
Privilégiez la réparation ou le don de votre appareil !

En raison des mises au point et améliorations constamment apportées à nos produits, de petites incohérences peuvent apparaître dans ces instructions. Veuillez nous excuser pour la gêne occasionnée.

Etablissements Darty & fils ©,
9 Rue des Bateaux-Lavois, 94200 Ivry-sur-Seine, France
Ets.Darty@fnacdarty.com

30/06/2025

INHOUDSOPGAVE

	BELANGRIJKE VEILIGHEIDSINSTRUCTIES.....	p. 23
	KEUKENGEREI RICHTLIJN.....	p. 27
	BESCHRIJVING VAN DE ONDERDELEN.....	p. 29
	INSTALLATIE VAN DE MAGNETRONOVEN.....	p. 30
	BEDIENINGSPANEEL.....	p. 32
	WERKING.....	p. 33
	REINIGING EN ONDERHOUD.....	p. 37
	SPECIFICATIES.....	p. 39
	PROBLEEMOPLOSSING.....	p. 40
	RECYCLAGE.....	p. 41

BELANGRIJKE VEILIGHEIDSINSTRUCTIES

LEES ZORGVULDIG DOOR EN BEWAAR VOOR LATERE RAADPLEGING

WAARSCHUWINGEN

- Dit apparaat is geschikt voor huishoudelijk gebruik en gelijksoortige toepassingen zoals:
 - kantines voor personeel in winkels, kantoren en andere werkomgevingen;
 - boerderijen;
 - door gasten in hotels, motels en andere woonomgevingen;
 - bed & breakfasts.
- Dit apparaat mag worden gebruikt door kinderen vanaf 8 jaar en personen met een verzwakt lichamelijk, zintuiglijk of verstandelijk vermogen of een gebrek aan ervaring en kennis, op voorwaarde dat zij onder toezicht staan, instructies hebben ontvangen betreffende het veilige gebruik van dit apparaat en de mogelijke gevaren van het gebruik ervan begrijpen.
Kinderen mogen niet met dit apparaat spelen.
Reiniging of onderhoud mag niet door kinderen worden uitgevoerd, tenzij ze ouder zijn dan 8 jaar en onder toezicht staan.
- Als het snoer beschadigd is, moet het worden vervangen door de fabrikant, een erkende reparateur of een ander vakbekwaam persoon om elk gevaar te vermijden.
- **WAARSCHUWING:** Wanneer de deur of de deurdichtingen beschadigd zijn, mag de oven niet worden gebruikt totdat deze wordt gerepareerd door een bekwaam persoon.
- **WAARSCHUWING:** Het is gevaarlijk voor ieder niet bekwaam persoon om reparaties of onderhoud uit te voeren waarbij het deksel, dat ons tegen blootstelling aan magnetronenergie beschermt, verwijderd wordt.
- **WAARSCHUWING:** Verwarm geen vloeistoffen of andere levensmiddelen in afgesloten recipiënten, deze kunnen ontploffen.
- Houd een minimale vrije ruimte van 30 cm boven de

magnetronoven.

- Gebruik alleen keukengerei dat geschikt is voor gebruik in de magnetron.
- Als u levensmiddelen in kunststof of papieren houders verhit, houd de oven in het oog vanwege brandgevaar.
- De magnetronoven is bestemd voor het opwarmen van voedsel en drank. Het drogen van voedsel of kleding en het opwarmen van verwarmingskussentjes, slippers, sponzen, vochtige doek en dergelijke kan leiden tot een risico op letsel, verhitting of brand.
- Als rook wordt waargenomen, schakel het apparaat uit of haal de stekker uit het stopcontact en houd de deur gesloten om elke mogelijke vlam te doven.
- Het verhitten van drank in de magnetronoven kan leiden tot een vertraagd kookproces, wees dus voorzichtig bij het uitnemen van de houder.
- Roer of schud de inhoud van babypotjes en zuigflessen en controleer de temperatuur voor gebruik om brandwonden te voorkomen.
- Het bereiden van gekookte eieren in de schaal in de magnetron kan ontploffingsgevaar veroorzaken, zelfs na de opwarming ten einde is.
- Voor instructies over het reinigen van de deurekoppelingen, binnenruimte, aangrenzende delen en oppervlakken die met levensmiddelen in aanraking komen, raadpleeg de sectie "REINIGING EN ONDERHOUD" op de pagina's 37-38 van de handleiding.
- Maak de oven regelmatig schoon en verwijder eventuele etensresten.
- Het niet goed onderhouden van de oven kan een beschadiging van het oppervlak veroorzaken wat de levensduur van het apparaat aantast en mogelijk tot een gevaarlijke situatie kan leiden.
- Gebruik de magnetronoven in een vrijstaande positie.
- Plaats het apparaat niet in een kast.

- Dit apparaat is Groep 2 Klasse B apparatuur.
Groep 2 apparatuur: groep 2 bevat alle ISM RF-apparatuur waarin radiofrequentie-energie binnen het frequentiebereik van 9 kHz tot 400 GHz opzettelijk wordt opgewekt en gebruikt of alleen lokaal wordt gebruikt in de vorm van elektromagnetische straling, inductieve en/of capacitieve koppeling, voor het behandelen van materialen, voor inspectie-/analyse doeleinden of voor de overdracht van elektromagnetische energie.
Klasse B apparatuur is apparatuur geschikt voor gebruik in een huishoudelijke omgeving of een instelling die rechtstreeks dient te worden verbonden met een elektriciteitsdistributienet met laagspanning, die gebouwen voor huishoudelijke doeleinden van stroom voorziet.
- De ventilator blijft na elke kookcyclus nog gedurende enige tijd draaien om te zorgen voor een snelle afkoeling en veilige werking van de oven.
- Gebruik geen metalen houder met voedsel of drank in de magnetron.
- Reinig het apparaat niet met een stoomreiniger.
- De toegankelijke oppervlakken kunnen tijdens de werking heet worden.
- Het apparaat is niet bestemd voor gebruik door middel van een externe timer of een afzonderlijk op afstand bediend systeem.
- De deur of de buitenkant kan tijdens de werking van het apparaat zeer heet worden.
- Het apparaat mag niet achter een decoratieve deur worden geïnstalleerd om oververhitting te voorkomen.
- Houd het apparaat en snoer buiten het bereik van kinderen die jonger dan 8 jaar oud zijn.
- Plaats het apparaat niet in of vlakbij een hete gas- of elektrische brander of in direct contact met een warme oven of mini-oven.
-  De oppervlakken kunnen verhitten tijdens gebruik.
- **WAARSCHUWING:** Als het apparaat wordt gebruikt in de

combinatiemodus, mogen de kinderen de oven alleen gebruiken onder toezicht van een volwassene omwille van de hoge opgewekte temperatuur.

VOORZORGSMAATREGELEN OM MOGELIJKE BLOOTSTELLING AAN OVERDREVEN MAGNETRONENERGIE TE VOORKOMEN

1. Probeer niet om deze oven met de deur open te gebruiken, want dit kan leiden tot gevaarlijke blootstelling aan magnetronenergie. Beschadig of omzeil de veiligheidsvergrendelingen niet.
2. Plaats geen voorwerp tussen de voorzijde van de oven en de deur en zorg dat er geen vuil of schoonmaakresten op de deurbekoppelingen ophopen.
3. Gebruik de oven niet als deze beschadigd is. Controleer of de ovendeur correct sluit en dat er geen schade waarneembaar is aan de:
 - a. deur (gebogen),
 - b. scharnieren en sluitingen (gebroken of los),
 - c. deurbekoppelingen en afdichtingsoppervlakken.
4. Laat aanpassingen en reparaties aan de oven alleen door vakbekwaam personeel uitvoeren.
 - Als u de magnetronoven gedurende een lange periode niet denkt te gebruiken, ontkoppel het apparaat van de netvoeding. Om dit te doen, haal de stekker uit het stopcontact.
 - De stekker wordt gebruikt om het apparaat van de stroom te ontkoppelen en deze moet steeds makkelijk bereikbaar zijn.
 - De magnetron kan niet worden gebruikt met een open deur doordat de veiligheidsvergrendeling in het deurmechanisme de kookfuncties uitschakelt wanneer de deur open is. De magnetron met een open deur gebruiken kan leiden tot blootstelling aan schadelijke magnetronenergie. Pas het deurmechanisme nooit aan.
 - Zorg dat er geen water of een andere vloeistof via de ventilatiesleuven de magnetron kan binnendringen.
 - Vermijd het gebruik van recipiënten met een rechte zijde en

- nauwe hals.
- Haal een vloeistof in het midden van de totale opwarmtijd uit en roer alvorens het recipiënt opnieuw in de magnetronoven te plaatsen.
- Na het opwarmen, laat de vloeistof even staan, roer of schud de inhoud en controleer voorzichtig de temperatuur alvorens de vloeistof in te nemen.

KEUKENGEREI RICHTLIJN

Controleer het keukengerei om u ervan te verzekeren dat het geschikt is voor gebruik in de magnetronoven.

Materialen die u in de magnetron kunt gebruiken

Keukengerei	Opmerkingen
Bruiningsschaal	Volg de aanwijzingen van de fabrikant. De onderkant van de bruiningsschaal dient minstens 5 mm boven het draaiplateau te zijn. Verkeerd gebruik kan leiden tot breuk van het draaiplateau
Vaatwerk	Alleen indien magnetronbestendig. Volg de aanwijzingen van de fabrikant. Gebruik geen gebarsten of gebroken borden.
Glazen potten	Verwijder altijd het deksel. Gebruik alleen om etenswaren op te warmen. De meeste glazen potten zijn niet hittebestendig en kunnen breken.
Glaswaar	Alleen hittebestendig glaswaar voor oven. Zorg dat er geen metalen bord is. Gebruik geen gebarsten of gebroken borden.
Ovenzakken	Volg de aanwijzingen van de fabrikant. Niet met metalen strip sluiten. Maak gaten zodat de stoom kan ontsnappen.
Papieren borden en bakers	Alleen te gebruiken voor kortstondig koken/verhitten. Laat de oven niet zonder toezicht achter wanneer in gebruik.
Papieren doeken	Gebruik om voedsel af te dekken bij het opwarmen zodat de vetten worden geabsorbeerd. Gebruik onder toezicht en slechts voor een korte periode.
Bakpapier	Te gebruiken als een deksel om gespetter te voorkomen of als een wikkel bij het stomen.
Kunststof	Alleen indien magnetronbestendig. Volg de aanwijzingen van de fabrikant. Dient van het etiket "Magnetronbestendig" voorzien te zijn. Sommige plastic dozen worden zacht als het voedsel binnenin heet wordt. "Kookzakken" en goed afgesloten plastic tassen moeten geknipt, doorboord of geventileerd worden zoals aangegeven op de verpakking.

Plastic folie	Alleen indien magnetronbestendig. Te gebruiken om levensmiddelen tijdens het kookproces af te dekken zodat het vocht wordt behouden. Zorg ervoor dat de plastic folie de levensmiddelen niet aanraakt.
Thermometers	Alleen indien magnetronbestendig (vlees- en suikerthermometer).
Waspapier	Te gebruiken als bedekking om opspattingen te vermijden en het vocht te behouden.

Materialen die in een magnetron vermeden dienen te worden

Keukengerei	Opmerkingen
Aluminium schaal	Kan vonken veroorzaken. Breng het voedsel over in een magnetronbestendige schaal.
Voedselkarton	Kan vonken veroorzaken. Breng het voedsel over in een magnetronbestendige schaal.
Keukengerei met metaal of metalen randen	Metaal schermt het voedsel af van microgolvenenergie. Metaal kan vonken veroorzaken.
Metalen strips	Kunnen vonken veroorzaken wat kan leiden tot een brand in de oven.
Papieren zakken	Kan leiden tot brand in de oven.
Kunststofschuim	Kunststofschuim kan smelten of de vloeistof in het voorwerp aantasten wanneer blootgesteld aan hoge temperaturen.
Hout	Hout droogt uit wanneer gebruikt in de magnetronoven en kan splijten of scheuren.

OPMERKINGEN:

- Wees voorzichtig wanneer u keukengerei of het glazen draaiplateau uithaalt, deze kunnen tijdens het koken heet worden.
- Gebruik alleen een thermometer die specifiek voor gebruik in de magnetronoven ontworpen is.
- Zorg dat het draaiplateau op zijn plaats is wanneer u de oven gebruikt.

BESCHRIJVING VAN DE ONDERDELEN

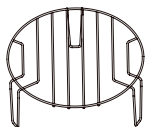
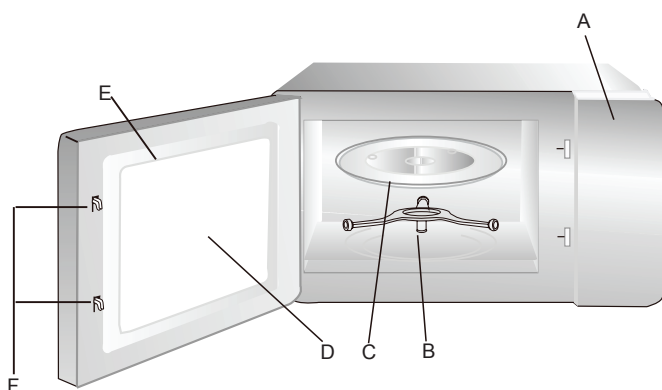

Rooster (kan niet worden gebruikt in de magnetronfunctie en moet op de glazen draaiplateau worden geplaatst)

- A. Bedieningspaneel
- B. Rolring voor draaiplateau
- C. Glazen draaiplateau
- D. Kijkvenster
- E. Ovendeur
- F. Veiligheidssluitsysteem

Het draaiplateau installeren

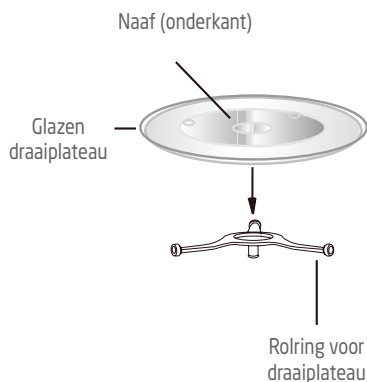

- Installeer het glazen draaiplateau nooit ondersteboven. Het glazen draaiplateau mag nooit worden belemmerd en moet vrij kunnen ronddraaien.
- Gebruik altijd het glazen draaiplateau en de rolring tijdens het kookproces.
- Plaats het voedsel en de houders altijd op het glazen draaiplateau.
- Als het glazen draaiplateau of de draairing gebroken of gebarsten is, gebruik uw magnetronoven niet langer en neem contact op met een bevoegd servicecentrum.

INSTALLATIE VAN DE MAGNETRONOVEN

Vorbereiding

Verwijder al het verpakkingsmateriaal en accessoires. Controleer de oven op eventuele schade zoals deuken of een gebroken deur. Gebruik de magnetronoven niet als deze beschadigd is.

Kast: Verwijder de beschermfolie van de buitenkant van de magnetronoven.

Verwijder de lichtbruine Mica-bekleding die zich in de binnenruimte bevindt niet, deze beschermt namelijk de magnetron.

Positie

- Kies een effen oppervlak met voldoende open ruimte voor de ventilatie.

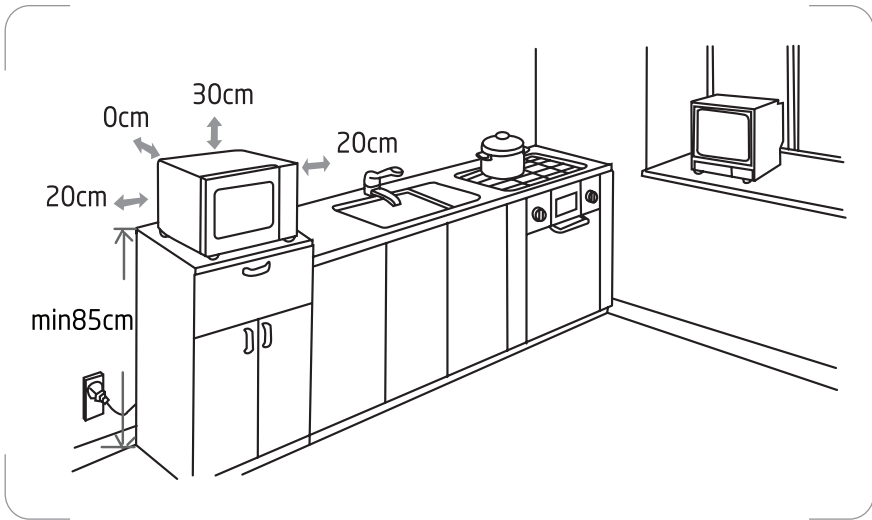

- Plaats de magnetronoven op een oppervlak met een hoogte van meer dan 85 mm boven de vloer.
- Een minimale vrije ruimte van 20 cm aan weerskanten van de oven is vereist.
- Een minimale vrije ruimte van 30 cm boven het bovenvlak van de oven is vereist.
- Verwijder onderaan de voetjes niet.
- Het belemmeren van de ventilatieopeningen kan de oven beschadigen.
- Plaats de oven zo ver mogelijk uit de buurt van radio's en TV's.
- Gebruik van de magnetron kan storingen veroorzaken bij radio- of tv-

ontvangst.

- Steek de stekker van uw oven in een standaard geaard stopcontact. Zorg dat de spanning en de frequentie dezelfde zijn als de spanning en de frequentie vermeld op het typeplaatje.
- **WAARSCHUWING:** Installeer de oven niet boven een fornuis of ander warmteproducerend apparaat.
Als het apparaat vlakbij of boven een warmtebron wordt geplaatst, kan de oven worden beschadigd en de garantie kan vervallen.



BEDIENINGSPANEEL

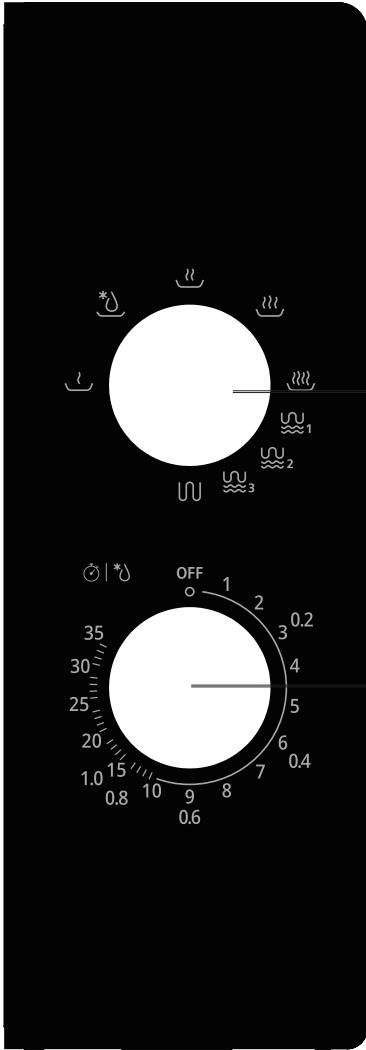



Aan/uit en ontdooien-
keuzeknop

Vermogenregelknop

WERKING

1. Stel het vermogen in door de vermogen- en ontdooieregelaar naar het gewenste niveau te draaien.
2. Stel de gewenste kooktijd in (tot 35 minuten) door aan de timerknop te draaien.
3. Om voedsel te ontdooien, draai de vermogen- en ontdooi knop naar  en draai vervolgens de timerknop naar de gepaste stand (0,2; 0,4; 0,6; 0,8 of 1,0 kg), afhankelijk van het gewicht van het voedsel.
4. Na het instellen van het vermogen en de kooktijd start de magnetronoven automatisch met koken.
5. Eenmaal de ingestelde kooktijd is verstreken, hoort u een pieptoon om aan te geven dat de oven niet langer in werking is.
6. Stel de timerknop op de stand 0 (UIT) in als de oven niet wordt gebruikt.

De vermogenniveaus worden in onderstaande tabel beschreven:

Vermogenstand	Uitgaand vermogen	Geschikt voor
 Laag	17% micro.	Roomijs zacht maken
 Ontdooien	33% micro.	Ontdooien
 Medium	55% micro.	Stoofpot, vis
 Medium hoog	77% micro.	Rijst, vis, kip, gehakt
 Hoog	100% micro.	Opwarmen, melk, water koken, groente, drank
 1	80% grill 20% micro.	Worst, lam, kebab, zeevruchten, steak
 2	70% grill 30% micro.	Stukjes kip, kippenborst, karbonades
 3	60% grill 40% micro.	Hele kip
	100% grill	Gebakken brood, gesneden voedsel

OPMERKING: Voordat het voedsel uit de oven wordt gehaald, schakel de oven uit door de timerknop op 0 (UIT) in te stellen. De magnetronoven zonder voedsel gebruiken kan leiden tot oververhitting en beschadiging van de magnetronoven.

Kooktips

De volgende factoren kunnen een invloed hebben op het kookresultaat:

Rangschikken van levensmiddelen

Plaats dickere levensmiddelen richting de buitenkant van het bord, de dunnere delen richting het midden en verdeel ze gelijkmatig. Laat ze naar mogelijkheid niet overlappen.

Lengte van de kookduur

Start met koken met een korte tijdsinstelling, kijk na nadat de tijd is verstreken en verleng de tijd afhankelijk van de benodigde behoefte. Het te lang koken kan resulteren in rook en verbrandingen.

Levensmiddelen gelijkmatig koken

Levensmiddelen zoals kip, hamburger of steak moeten tijdens het koken een keer worden gedraaid.

Afhankelijk van het soort levensmiddel, moet u, indien nodig, een of twee keer roeren van buiten naar binnen tijdens het koken.

Laat een standtijd toe

Nadat de kookduur is afgerond, laat u de levensmiddelen nog even in de magnetron staan, waardoor de kookcyclus kan afsluiten en de levensmiddelen op een geleidelijke manier kunnen afkoelen.

Zijn de levensmiddelen klaar

De kleur en hardheid van de levensmiddelen helpen om te beslissen of de levensmiddelen gaar zijn, waaronder:

- Er komt stoom uit alle delen van de levensmiddelen, niet alleen de rand;
- De gewrichten van gevogelte kunnen eenvoudig worden bewogen;
- Varkensvlees of gevogelte is niet meer bloederig;
- Vis is doorschijnend en kan eenvoudig met een vork worden gedeeld.

Bruiningsschaal

Als u een bruiningsschaal of een zelf opwarmende kom gebruikt, moet u altijd

een hittewerende isolator zoals een porseleinen bord eronder zetten om schade aan het draaiplateau of de draairing te voorkomen.

Magnetronbestendige plastic verpakking

Als u levensmiddelen met een hoog vetgehalte kookt, moet u ervoor zorgen dat het kunststof niet in contact komt met de levensmiddelen omdat het anders smelt.

Magnetronbestendig kunststof kookgerei

Sommig magnetronbestendig kunststof kookgerei kan eventueel niet geschikt zijn voor het koken van levensmiddelen met een hoog vet- of suikergehalte. Bovendien mag de gespecificeerde voorverwarmingstijd in de gebruiksaanwijzing van het kookgerei niet worden overschreden.

Levensmiddelen

Verboden levensmiddelen

Als u een kookmethode met gebruik van microgolven gebruikt, probeer nooit om:

- Te frituren - Het is niet mogelijk om de temperatuur van de olie of ander vet te regelen - brandgevaar.
- Eieren in hun schaal, hard gekookte eieren met of zonder schaal of slakken te koken of op te warmen - deze kunnen ontploffen.
- In hun gesloten (bijv. kastanjes) of harde schil (tomaten, aardappelen, worst) te koken - maak altijd een lange snee.

Temperatuur van de levensmiddelen

De werking van de microgolven zorgt ervoor dat enkel de levensmiddelen worden verwarmd. Het recipiënt kan dus koud of koel aanvoelen terwijl de levensmiddelen binnenin gloeiend heet zijn.

Om risico op brandwonden te voorkomen, roer en controleer de temperatuur voorzichtig alvorens op te dienen - in het bijzonder voor kinderen.

Schud zuigflessen stevig en giet enkele druppels op de achterkant van uw pols om de temperatuur te controleren.

De te koken levensmiddelen voorbereiden

Alvorens zuigflessen en potjes op te warmen, verwijder de spenen en deksels

Dek de levensmiddelen af om:

- gespetter in de binnenruimte te vermijden,
- de levensmiddelen voldoende vochtig te houden.

Vloeistoffen opwarmen

Tijdens het opwarmen van een vloeistof is het mogelijk dat deze plotseling overstroomt wanneer u de houder uit het apparaat haalt. Dit komt omdat de temperatuur het kookpunt heeft bereikt en de stoom in de vloeistof blijft zitten totdat deze wordt verstoord.

Om dit effect van superverhitting en risico op brandwonden te vermijden, plaats altijd een plastic lepel in de op te warmen vloeistof.

Een houder kan eenvoudig op magnetron "doorzichtigheid" worden getest.

Plaats het lege recipiënt samen met een glas water op het draaiplateau en schakel de oven gedurende één minuut op het maximum vermogen in.

Na één minuut:

- als het recipiënt koud is, is deze "doorzichtig" en kan deze voor de magnetron worden gebruikt.
- als het recipiënt warm of heet aanvoelt, is deze absorberend en mag deze niet in de magnetron worden gebruikt.

REINIGING EN ONDERHOUD

Schakel het apparaat altijd uit, haal de stekker uit het stopcontact en laat het apparaat tot kamertemperatuur afkoelen voordat u het apparaat reinigt of onderhoudt.

Algemeen advies

Een regelmatige reiniging voorkomt vorming van rook en slechte geuren tijdens het koken en voorkomt tevens vonken in de binnenruimte en rond de deurafdichting.

Zorg dat de etensresten of vetten niet in de ovenruimte of op de deurafdichting ophopen.

Zorg dat het microgolfsgeleiderdeksel altijd schoon is. Het ophopen van etensresten of vetten op het deksel, kunnen vonken veroorzaken waardoor uw oven schade kan oplopen. Deze schade wordt niet door de garantie gedekt.

Ovendeur

Verwijder eventuele voedselresten en vetten tussen de deurafdichting en ovenruimte met gebruik van een vochtig doek. Het is belangrijk om deze zone altijd schoon te houden.

Binnenwanden

Verwijder eventuele vetspatten van de binnenwanden van de oven met een vochtige doek.

De deurafdichting en binnenruimte moeten zeer goed worden schoongemaakt zodat de deur op een correcte manier sluit en vonken tussen de binnenruimte en de deur worden vermeden.

Gebruik geen schurende producten zoals schuursponsjes, deze beschadigen de oppervlakken van de binnenruimte en deur.

Buitenkant

Maak de buitenkant van de oven schoon met een vochtige doek.

Gebruik geen schurende producten zoals schuursponsjes die de buitenlaag kunnen beschadigen. Zorg dat er geen water in de ventilatiesleuven binnendringt.

Maak accessoires met de hand schoon in warm zeepwater.

OPGELET:

Bepaalde microgolfsgeleiderdeksels kunnen tijdens het schoonmaken eenvoudig worden beschadigd.

Was de accessoires niet in een afwasmachine.

Het schoonmaken van oppervlakken die met levensmiddelen in aanraking komen

Voor een goede hygiëne, maak het glazen draaiplateau regelmatig schoon, dit item komt namelijk met levensmiddelen in aanraking.

Maak dit item schoon in een warm sopje en veeg grondig droog.

Als de binnenruimte en deurafdichting niet kraaknet worden gehouden, is er risico op schade door vonken in de binnenruimte die niet door de garantie wordt gedekt.

Schrob de binnenwanden van de oven nooit met scherpe voorwerpen.

SPECIFICATIES

Nominale spanning en frequentie:		230 V~ 50 Hz
Nominiaal ingangsvermogen	(Magnetron):	1250 W
	(Grill):	1000 W
Nominiaal uitgangsvermogen	(Magnetron):	800 W
Microgolfrequentie:		2450 MHz

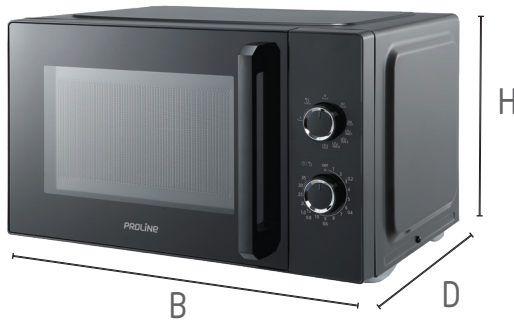

Afmetingen (buitenafmetingen)	(B) 472 x (D) 393 x (H) 280 mm
Afmetingen (binnenruimte/ afmetingen)	(B) 329 x (D) 328 x (H) 228 mm
Gewicht (ong.)	12,46 kg

Het elektriciteitsverbruik op de uitstand: <0,3W

De periode waarna de apparatuur automatisch overschakelt op de uitstand: 0 minuut

⊗ PROBLEEMOPLOSSING

Normale gebeurtenissen	
Magnetronoven verstoort de TV-ontvangst	Tijdens de werking van de magnetronoven kan de radio- en TV-ontvangst verstoord zijn. Deze is gelijk aan de storing die andere kleine elektrische apparatuur, zoals mixers, stofzuigers of ventilatoren, veroorzaken. Dit is normaal.
Gedempt ovenlicht	Tijdens het koken op laag vermogen is het mogelijk dat het ovenlicht gedempt is. Dit is normaal.
Stoomophoping op deur, hete lucht uit ventilatieopeningen	Tijdens het kookproces kan er stoom uit het voedsel komen. De meeste stoom ontsnapt via de ventilatieopeningen. Een deel van de stoom kan zich echter ophopen op bijvoorbeeld de oven deur. Dit is normaal.
Oven wordt per ongeluk gestart zonder dat er voedsel in de oven aanwezig is.	Het is niet toegestaan om de oven zonder aanwezig voedsel te gebruiken. Dit negeren kan de binnenkant van de oven beschadigen.

Probleem	Mogelijke oorzaak	Oplossing
Oven kan niet worden ingeschakeld.	Snoer is niet juist aangesloten.	Haal de stekker uit het stopcontact en stop na 10 seconden opnieuw in.
	Er is iets mis met het stopcontact.	Test het stopcontact door er een ander apparaat op aan te sluiten.
Oven wordt niet heet.	Deur is niet goed dicht.	Sluit de deur op een juiste manier.
Glazen draaiplateau maakt lawaai wanneer oven in werking is.	Rolelement of bodem van oven is vuil.	Zie 'REINIGING EN ONDERHOUD' om de vuile onderdelen schoon te maken.
	Glazen draaiplateau is niet juist geplaatst.	Plaats het glazen plateau op een juiste manier in de oven.
Vonkvorming of overslag	Er zijn materialen gebruikt die niet geschikt zijn voor gebruik in de magnetron	Gebruik uitsluitend magnetronbestendig kookgerei.
	De oven is ingeschakeld terwijl deze leeg is.	Gebruik de oven niet wanneer deze leeg is.
	Gemorst voedsel blijft in de ovenruimte achter.	Dek voedsel af met een magnetronbestendig deksel. Reinig de ovenruimte met een vochtige doek.
	Voedselresten zijn op de mica-plaat gespat.	Reinig de mica-afdekking met een vochtige doek.



Als verantwoordelijke handelaar dragen we zorg voor het milieu. We moedigen u aan om de juiste verwijderingsprocedure voor uw apparaat en verpakkingsmateriaal te volgen. Dit draagt bij tot het behoud van de natuurlijke rijkdommen door deze te recyclen zodat zowel de menselijke gezondheid en het milieu worden beschermd.

Gooi dit apparaat en de verpakking weg in overeenstemming met de geldende wetgeving en voorschriften.

Aangezien dit apparaat elektronische componenten bevat moet het apparaat en toebehoren aan het einde van hun levensduur afzonderlijk van het huisafval worden weggegooid.

Neem contact op met uw gemeente voor informatie over afdanking en recycling.

Lever het apparaat in bij het inzamelpunt van uw gemeente voor recycling. Bij sommige inzamelpunten kunt u het apparaat gratis inleveren.

Hotline Vanden Borre











Dienst naverkoop is bereikbaar op tel.nr. +32 2 334 00 00, van maandag tot zaterdag 8u - 18u.

We verontschuldigen ons voor enig ongemak veroorzaakt door kleine inconsistenties in deze gebruikershandleiding, die kunnen ontstaan door productverbetering of -ontwikkeling.

Etablissements Darty & fils ©,
9 Rue des Bateaux-Lavoisirs, 94200 Ivry-sur-Seine, France
Ets.Darty@fnacdarty.com

30/06/2025

ÍNDICE DE MATERIAS

	INSTRUCCIONES DE SEGURIDAD IMPORTANTES.....	p. 43
	GUÍA DE USO DE UTENSILIOS.....	p. 47
	DESCRIPCIÓN DEL APARATO.....	p. 49
	INSTALACIÓN DEL HORNO MICROONDAS.....	p. 50
	PANEL DE CONTROL.....	p. 52
	UTILIZACIÓN.....	p. 53
	LIMPIEZA Y MANTENIMIENTO.....	p. 57
	ESPECIFICACIONES.....	p. 59
	RESOLUCIÓN DE PROBLEMAS.....	p. 60
	ELIMINACIÓN.....	p. 61

INSTRUCCIONES DE SEGURIDAD IMPORTANTES

LEA ATENTAMENTE ESTAS INSTRUCCIONES Y GUÁRDELAS PARA CONSULTARLAS EN EL FUTURO

ADVERTENCIAS

- Este aparato ha sido diseñado para ser utilizado en aplicaciones domésticas y otras aplicaciones similares, tales como:
 - cocinas para uso del personal en tiendas, oficinas y otros entornos laborales;
 - casas rurales;
 - para uso de clientes en hoteles, hostales y otros entornos de tipo residencial;
 - fondas, casas de huéspedes y pensiones.
- Este aparato puede ser utilizado por niños a partir de los 8 años o personas con mermas físicas, sensoriales o mentales, o que no cuenten con suficiente experiencia o conocimientos, si son supervisadas o han sido instruidas en el uso apropiado y seguro del aparato y entienden los peligros que acarrea.
Los niños no deben jugar con este aparato.
Las tareas de limpieza y mantenimiento a cargo del usuario no podrán ser realizadas por niños, salvo que sean mayores de 8 años y estén supervisados.
- Si el cable de alimentación está dañado, deberá cambiarlo el fabricante, su agente de servicio técnico o una persona con una cualificación similar, con el fin de evitar peligros.
- ADVERTENCIA: Si la puerta o las juntas de la puerta están dañadas, no deberá utilizar el horno hasta que haya sido reparado por una persona cualificada para ello.
- ADVERTENCIA: Es peligroso que las reparaciones o revisiones del aparato que impliquen retirar la tapa que protege contra exposiciones a la energía generada por el microondas sean realizadas por una persona no cualificada.
- ADVERTENCIA: No deberán calentarse líquidos ni otros alimentos en el interior de recipientes herméticos, ya que podrían explotar.
- Mantenga un espacio mínimo de 30 mm por encima de la superficie superior del horno.

No está permitido utilizar recipientes metálicos de alimentos y bebidas para cocinar en un horno microondas.

- El horno microondas está concebido para calentar alimentos y bebidas. El secado de alimentos o ropa y el calentamiento de cojines térmicos, zapatillas, esponjas, prendas mojadas u objetos similares podrían dar lugar a lesiones o incendios.
- Si el aparato genera humo, apáguelo o desenchúfelo de la toma de corriente y mantenga la puerta cerrada para ahogar posibles llamas.
- El calentamiento de bebidas en el microondas puede producir ebullición, con el consiguiente desbordamiento; por lo tanto, debe tenerse cuidado al manipular el recipiente.
- Antes de consumirlo, hay que remover o agitar el contenido de los biberones y potitos y controlar su temperatura para evitar quemaduras.
- No deben calentarse en el microondas huevos con cáscara ni huevos duros enteros, ya que pueden reventar incluso después de que el microondas haya terminado de calentarlos.
- Consulte las instrucciones detalladas de limpieza de las juntas de las puertas, cavidades, accesorios y superficies que entran en contacto con alimentos en el apartado “LIMPIEZA Y MANTENIMIENTO”, en las páginas 57-58 del manual.
- Debe limpiarse el horno con regularidad y eliminar cualquier depósito de restos de alimentos.
- Si no se mantiene el horno en las condiciones de limpieza adecuadas, podría deteriorarse su superficie y reducirse la durabilidad del aparato, además de producirse situaciones de peligro.
- El horno microondas está previsto para el uso independiente.
- El aparato no debe colocarse dentro de un armario.
- Este aparato es un equipo del grupo 2, clase B.

Equipo del grupo 2: el grupo 2 incluye todos los equipos ICM en los que la energía en la banda de radiofrecuencia de 9 kHz a 400 GHz es generada intencionadamente y utilizada –o

utilizada localmente— en forma de radiación electromagnética, inductiva y/o acoplamiento capacitivo, ya sea para el tratamiento de materiales, para fines de inspección o análisis, o para la transferencia de energía electromagnética.

Los equipos de la clase B son equipos aptos para usarse en entornos domésticos o directamente conectados a una instalación eléctrica de baja tensión que suministre corriente a edificios con fines domésticos.

- Después de cada ciclo de cocción, el ventilador continuará funcionando durante un tiempo para garantizar un enfriamiento rápido y un uso seguro del horno.
- Utilice solo utensilios adecuados para uso en hornos microondas.
- El aparato no debe limpiarse con un limpiador al vapor.
- Este aparato no ha sido diseñado para ser utilizado de forma conjunta con un temporizador externo o un sistema de control remoto independiente.
- Las superficies accesibles pueden alcanzar temperaturas elevadas cuando el aparato está funcionando.
- La puerta y la superficie externa pueden alcanzar temperaturas elevadas cuando el aparato está en funcionamiento.
- El aparato no debe instalarse detrás de una puerta decorativa para evitar el sobrecalentamiento.
- Mantenga el aparato y su cable fuera del alcance de los niños menores de 8 años.
- No coloque el aparato sobre o cerca de quemadores de gas o eléctricos calientes, ni permita que entre en contacto con un horno o un minihorno caliente.
-  Las superficies pueden calentarse durante su utilización.
- **ADVERTENCIA:** Debido a las temperaturas que se generan en el horno cuando está en el modo combinado, los niños sólo deberían usarlo bajo supervisión adulta.

PRECAUCIONES PARA EVITAR POSIBLES EXPOSICIONES A EXCESOS DE ENERGÍA GENERADA POR EL MICROONDAS

1. No intente hacer funcionar este horno con la puerta abierta, ya que de lo contrario podría sufrir una exposición peligrosa a energía de microondas. Es muy importante que no interfiera ni anule de alguna manera los sistemas de cierre de seguridad del aparato.
2. No coloque objetos que puedan quedar atrapados entre la puerta y la parte frontal del horno, ni permita la acumulación de suciedad o residuos de productos de limpieza en las superficies de sellado de la puerta.
3. No utilice el horno si está dañado en modo alguno. Será especialmente importante que la puerta del horno cierre correctamente y que no se observen daños en:
 - a. la puerta (doblada),
 - b. bisagras y cierres (rotos o flojos),
 - c. juntas de la puerta y superficies selladas.
4. Los ajustes o las reparaciones que sea necesario efectuar en este horno solo deberá efectuarlos personal acreditado.
 - Asegúrese de desenchufar el horno microondas si no tiene previsto utilizarlo durante periodos prolongados. Para ello, retire su enchufe de la toma de corriente.
 - El enchufe se utiliza como dispositivo principal de desconexión y, por lo tanto, deberá permanecer accesible en todo momento.
 - El microondas no puede utilizarse con la puerta abierta debido a los enclavamientos de seguridad integrados en el mecanismo de la puerta que apagan las funciones de cocción cuando está abierta. No intente hacer funcionar este horno con la Puerta abierta, ya que podría quedar expuesto a niveles peligrosos de energía de microondas. Es especialmente importante no interferir ni anular en modo alguno los dispositivos de seguridad incorporados en el mecanismo de cierre de la puerta.
 - No deje que el agua o cualquier otro líquido penetre en el horno a través de las ranuras de ventilación.

- Evite utilizar recipientes con lados rectos y cuellos estrechos.
- Remueva los líquidos antes de volver a introducir el recipiente en el microondas cuando haya transcurrido la mitad del tiempo de calentamiento.
- Después de calentar los alimentos, déjelos reposar unos instantes, remueva o agite el contenido y compruebe la temperatura con cuidado antes de consumirlos.

GUÍA DE USO DE UTENSILIOS

Los utensilios deberán comprobarse para asegurarse de que son adecuados para su uso en el horno microondas.

Materiales que pueden utilizarse en un horno microondas

Utensilios	Notas
Bandeja para dorar	Siga las instrucciones proporcionadas por el fabricante. La parte inferior del plato dorador debe estar 5 mm por encima del plato giratorio como mínimo. Un uso incorrecto podría hacer que estallase el plato giratorio.
Vajilla	Únicamente adecuada para microondas. Siga las instrucciones proporcionadas por el fabricante. No utilice platos agrietados o desconchados.
Tarros de cristal	Quite siempre la tapa. Utilice solamente para calentar la comida hasta que esté tibia. La mayoría de los botes y tarros de cristal no son resistentes al calor y podrían estallar.
Cristalería	Utilice únicamente cristalería termorresistente, especificada para su uso en hornos microondas. Asegúrese de que sus bordes no sean metálicos. No utilice platos agrietados o desconchados.
Bolsas para cocción en horno	Siga las instrucciones proporcionadas por el fabricante. No las cierre con ataduras metálicas. Haga incisiones en las bolsas para permitir que escape el vapor.
Platos y tazas de papel	Utilice únicamente para cocinar o calentar brevemente. No deje el microondas desatendido mientras está en funcionamiento.
Toallitas de papel	Utilícelas para cubrir alimentos mientras los recalienta y para absorber las grasas. Utilice solamente para cocciones breves y siempre bajo supervisión.
Papel pergamino	Utilice como recubrimiento para evitar salpicaduras o como envoltura para cocinar al vapor.

Plástico	Únicamente adecuada para microondas. Siga las instrucciones del fabricante. Deberá estar etiquetado como "Apto para microondas". Algunos recipientes de plástico se ablandan a medida que empiezan a calentarse los alimentos en su interior. Las "bolsas para hervir" y bolsas de plástico cerradas herméticamente deberán cortarse, pincharse, o abrirles ranuras, siguiendo las instrucciones del paquete.
Lámina plástica para envolver alimentos	Únicamente adecuada para microondas. Utilícela para cubrir los alimentos mientras los cocina a fin de mantenerlos jugosos. No permita que el plástico envolvente entre en contacto con los alimentos.
Termómetros	Únicamente del tipo especificado para su uso en hornos microondas (termómetros para carne y repostería).
Papel encerado	Utilícelo para evitar salpicaduras y mantener los alimentos jugosos.

Materiales que no deben utilizarse en un horno microondas

Utensilios	Notas
Bandeja de aluminio	Pueden producir arco eléctrico. Transfiera los alimentos a un recipiente especificado para su uso en hornos microondas.
Cartones	Pueden producir arco eléctrico. Transfiera los alimentos a un recipiente especificado para su uso en hornos microondas.
Utensilios de metal o con adornos metálicos	El metal blindo los alimentos de la energía de microondas. Las decoraciones de metal podrían ocasionar chispas.
Ataduras metálicas	Pueden producir arco eléctrico y dar lugar a un incendio en el horno.
Bolsas de papel	Podrían causar un incendio en el horno.
Espuma plástica	La gomaespuma puede derretirse, o contaminar el líquido del interior cuando se expone a altas temperaturas.
Madera	La madera se seca en el horno microondas y puede llegar a partirse o agrietarse.

NOTAS:

- Deberá tenerse cuidado al retirar utensilios o el plato giratorio del horno, ya que pueden haber alcanzado una temperatura elevada durante la cocción.
- Utilice únicamente un termómetro que haya sido especificado para su uso en hornos microondas.
- Asegúrese de que el plato giratorio esté instalado en su lugar cuando ponga el horno en funcionamiento.

DESCRIPCIÓN DEL APARATO

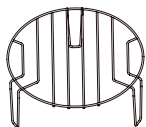
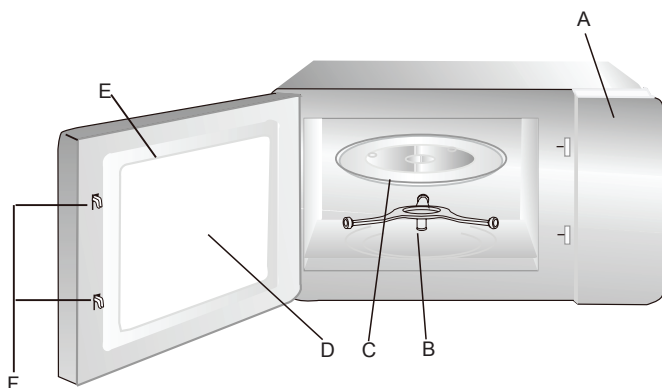

Parrilla (no se puede utilizar en función de microondas y debe colocarse sobre el plato de vidrio)

- A. Panel de control
- B. Conjunto de anillo giratorio
- C. Plato de vidrio
- D. Ventana de observación
- E. Puerta del horno
- F. Sistema de enclavamiento de seguridad

Instalación del plato giratorio

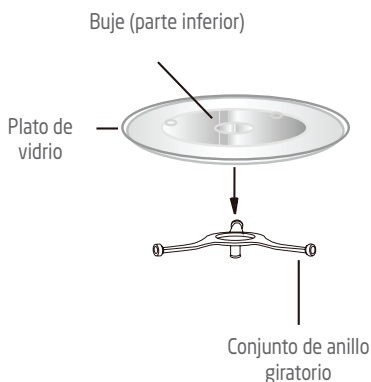

- No instale nunca el plato de vidrio boca abajo. El plato de vidrio nunca debe estar restringido y debe girar libremente.
- Tanto el plato de vidrio como el anillo giratorio del plato deben utilizarse siempre durante la cocción.
- Cualquier alimento o envase con alimentos que vaya a cocinarse o calentarse deberá colocarse siempre sobre el plato de vidrio.
- Si el plato de vidrio o el anillo giratorio se agrietan o se rompen, deje de usar su horno microondas y póngase en contacto con el centro de servicio autorizado más cercano.

INSTALACIÓN DEL HORNO MICROONDAS

Preparativos preliminares

Quite todo el material de embalaje y los accesorios. Compruebe que no haya daños en el horno, como, por ejemplo, abolladuras o la puerta rota. No instale el horno microondas si presenta algún tipo de daño.

Carcasa: Retire cualquier película protectora presente en la superficie de la carcasa del horno microondas

No retire la tapa de mica de color marrón claro fijada en la cavidad del horno y que protege el magnetrón.

Ubicación

- Elija una superficie plana que tenga suficiente espacio alrededor para permitir la entrada y salida de aire por las ranuras de ventilación.

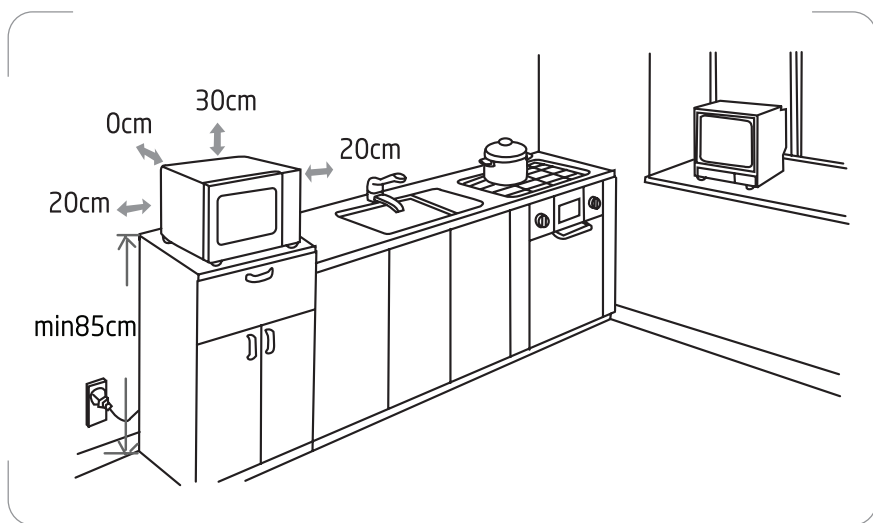

- El horno microondas deberá colocarse sobre una superficie situada a una altura superior a 85 cm respecto al suelo.
- Debe dejarse una distancia mínima de 20 cm a ambos lados del horno.
- Mantenga un espacio mínimo 30 cm por encima del horno.
- No quite las patas de apoyo de la parte inferior del horno.
- Podrían producirse daños en el horno si se obstruyen sus entradas y/o salidas de ventilación.

- Coloque el horno lo más lejos posible de los aparatos de radio y televisión.
- El funcionamiento del horno microondas podría causar interferencias en la recepción de la señal de radio o televisión.
- Enchufe su horno a una toma de corriente de tipo estándar que cuente con conexión a tierra. Asegúrese de que la tensión y frecuencia del suministro eléctrico coincidan con las indicadas en la etiqueta de especificaciones técnicas presente en el aparato.
- **ADVERTENCIA:** No instale el horno encima de fogones de cocina ni de otro aparato que produzca calor. De instalarse junto o encima de una fuente de calor, podrían producirse daños en el horno y la garantía que lo acompaña quedaría anulada.

PANEL DEL CONTROL

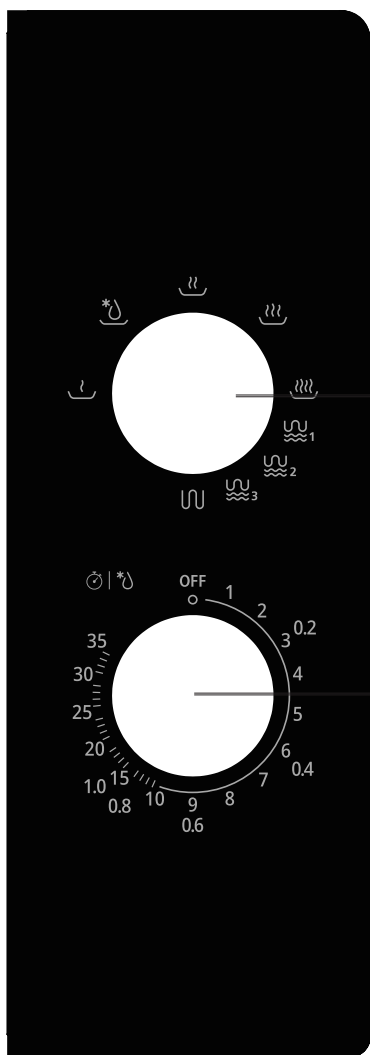









Mando selector de potencia y
descongelación

Mando selector de potencia

UTILIZACIÓN

1. Ajuste la potencia que desee girando el mando selector de potencia y descongelación.
2. Ajuste el tiempo de cocción deseado (hasta 35 minutos) girando el botón selector del temporizador.
3. Para descongelar alimentos, gire el selector de potencia y descongelación a  y luego gire el selector del temporizador a la posición adecuada (0,2, 0,4, 0,6, 0,8 o 1,0 kg) según el peso de los ingredientes.
4. El horno microondas iniciará la cocción una vez establecidos el nivel de potencia y el tiempo de cocción.
5. Una vez transcurrido el tiempo de cocción, el horno se detendrá acompañado de un pitido.
6. Si el horno no está en uso, lleve el selector del temporizador a la posición 0 (apagado).

Los niveles de potencia vienen representados en el cuadro siguiente:

Ajuste de potencia	Potencia	Adecuado para
 Baja	17 % micro.	Derretir helado
 Descongelar	33 % micro.	Descongelación
 Media	55 % micro.	Cocido, pescado
 Media-alta	77 % micro.	Arroz, pescado, pollo, carne picada
 Alta	100 % micro.	Recalentar, leche, agua hirviendo, verduras, bebidas
 1	80% de potencia de cocción en modo parrilla 20% micro.	Salchichas, cordero, kebabs, marisco, chuletas
 2	70% grill 30% micro	Trozos de pollo, pechugas de pollo, chuletas de cerdo
 3	60% grill 40% micro.	Pollo entero
	100% grill	Hornear pan, ingredientes en rebanadas

NOTA: Al retirar alimentos del horno, asegúrese de que el horno esté apagado girando el selector del temporizador a 0 (apagado). Si no lo hace y el horno sigue funcionando sin alimentos puede provocar un sobrecalentamiento y dañar el magnetrón.

Consejos de cocción

La cocción puede verse afectada por los siguientes factores:

Distribución de la comida

Coloque las partes más gruesas por el exterior del plato y las más delgadas por el centro de manera uniforme. Intente no amontonar la comida.

Tiempo de cocción

Empiece eligiendo un tiempo de cocción reducido, evalúe cómo de cocinado está el plato una vez transcurrido dicho periodo, y extienda el tiempo en función de ello. Una cocción excesiva puede quemar la comida y crear humos.

Cocinar la comida uniformemente

Durante la cocción, se debe dar la vuelta a comidas como pollos, hamburguesas o chuletas.

De ser aplicable, agite la comida desde el exterior hacia el centro del plato una o dos veces durante la cocción.

Dejar reposar un tiempo

Una vez finalizada la cocción, deje la comida en el horno por un tiempo. Esto permite completar la cocción y que se enfríe gradualmente.

Cómo determinar si la comida está hecha

Para determinar si la comida está hecha, además de su color y dureza, también se puede comprobar lo siguiente:

- Sale vapor por todos lados, no sólo por los bordes.
- Las articulaciones de las aves pueden moverse con facilidad.
- No se observa sangre en el cerdo o el ave.
- El pescado tiene un aspecto opaco y la carne puede separarse fácilmente con un tenedor.

Bandeja para dorar

Cuando utilice una bandeja para dorar o un recipiente que se caliente, coloque debajo un artículo resistente al calor a modo de aislante, como un plato de

porcelana, para prevenir daños en el plato giratorio o el soporte rodante.

Envolturas de plástico aptas para microondas

Cuando cocine comida muy grasienta, no deje que la envoltura de plástico entre en contacto con la comida, dado que podría derretirse.

Recipientes de plástico aptos para microondas

Algunos recipientes de plástico aptos para microondas podrían no ser adecuados para comidas con un alto contenido de grasa o azúcar. Asimismo, no se debe superar el tiempo de precalentamiento especificado en el manual de instrucciones del recipiente.

Comidas

Alimentos a evitar con el horno microondas

Si selecciona un método de cocinado que utilice microondas, no deberá intentar nunca:

- Intentar freír alimentos: es imposible controlar con precisión la temperatura de los aceites y las grasas de cocción, por lo que existirá un riesgo de incendio.
- Intentar cocinar o calentar huevos en su cáscara, huevos duros (con o sin cáscara) o caracoles, ya que podrían explotar.
- Cocinar alimentos con su cáscara intacta (por ejemplo, castañas) o con piel dura (por ejemplo, tomates, patatas, salchichas). Hágales siempre un pequeño corte.

Temperaturas de los alimentos

El microondas funciona de tal modo que solo calienta los alimentos. Por lo tanto, los recipientes pueden permanecer relativamente fríos mientras que los alimentos que contienen podrían estar muy calientes.

Para evitar quemarse, remueva el contenido y compruebe su temperatura antes de servirlo, sobre todo si es para los niños.

Agite bien los biberones y vierta unas gotas sobre su muñeca para comprobar la temperatura.

Preparación de los alimentos para cocinarlos

Retire las tetinas y las tapas de los biberones y de los potitos antes de calentarlos en el microondas.

Acuérdese de cubrir el alimento en los casos siguientes:

- Para evitar salpicaduras en el interior del horno.
- Para retener la humedad de la comida para cocinarla.

Calentamiento de líquidos

Los líquidos calentados en el microondas podrían rebosar de manera repentina al sacarlos del aparato. Esto se debe a que el vapor producido al alcanzar la temperatura de ebullición tiende a quedar atrapado en el líquido hasta que se mueve.

Para evitar este fenómeno y la posibilidad de sufrir quemaduras, coloque siempre una cuchara de plástico en el líquido que desea calentar.

A los recipientes se les puede hacer una prueba muy sencilla para comprobar su "transparencia" a las microondas:

Coloque el recipiente vacío junto con un vaso de agua en el plato giratorio y haga funcionar el horno microondas a su potencia máxima durante un minuto.

Al cabo de un minuto, compruebe lo siguiente:

- Si el recipiente está frío, significa que es "transparente" y que puede utilizarse para cocinar con microondas.
- Si el recipiente está templado o caliente, significará que es absorbente y no deberá utilizarse para cocinar con microondas.

LIMPIEZA Y MANTENIMIENTO

Antes de efectuar cualquier operación de limpieza o mantenimiento en su horno microondas, desenchúfelo de la corriente y espere a que se haya enfriado a la temperatura ambiente.

Consejos de índole general

La limpieza frecuente del horno microondas evitará que se produzcan humos y malos olores durante el cocinado o que se generen chispas en su cavidad y alrededor de la junta de la puerta.

No deje que se acumulen restos de comida o grasa en el interior del horno o en la junta de la puerta.

Asegúrese de mantener la cubierta de guía de ondas limpia en todo momento. Si se dejaran restos de comida o grasa en la cubierta, se podrían producir chispas y daños en el horno, lo cual anularía la garantía.

Puerta del horno

Utilice un paño húmedo para eliminar cualquier resto de alimentos o grasa que pudiera haberse acumulado entre la junta de la puerta y el interior del horno, ya que es importante mantener limpia esta zona en todo momento.

Superficies de la cavidad del horno

Elimine cualquier salpicadura de grasa de la superficie de la cavidad del horno utilizando agua y jabón. Seguidamente, aclare y séquela bien con un paño.

Deberá esmerarse la limpieza del burlete de la puerta y la cavidad del horno para así garantizar que la puerta cierre correctamente y no se produzcan chispas entre la cavidad del horno y el conjunto de la puerta.

No utilice productos abrasivos, tales como estropajos, que pudieran dañar las superficies de la cavidad del horno y la puerta.

Superficies exteriores

Utilice un trapo húmedo para limpiar la superficie exterior.

No utilice productos abrasivos, tales como estropajos, que puedan dañar el acabado de las superficies. Asegúrese de que no penetre agua a través de las aberturas de ventilación. Los accesorios se deberán lavar a mano con agua jabonosa templada.

ATENCIÓN:

Algunas cubiertas de guía de ondas se pueden dañar fácilmente. Tenga cuidado cuando las limpie.

No lave los accesorios en el lavavajillas.

Limpieza de superficies que entran en contacto con los alimentos

Por motivos de higiene, el plato giratorio de cristal deberá limpiarse con regularidad, dado que puede entrar en contacto con los alimentos. El plato giratorio deberá limpiarse con agua jabonosa tibia y secarse bien a continuación.

Si el interior del horno y la junta de la puerta no se mantienen en perfecto estado de limpieza, existe el riesgo de dañar el horno debido a las chispas producidas en el interior, lo cual anularía la garantía. Nunca raspe las paredes de la cavidad del horno utilizando objetos afilados o puntiagudos.

ESPECIFICACIONES

Tensión y frecuencia nominales:		230 V~ 50 Hz
Potencia nominal de entrada	(Microondas):	1250 W
	(Grill):	1000 W
Potencia nominal de salida	(Microondas):	800 W
Frecuencia del microondas:		2450 MHz



Dimensiones (medidas externas)	(An) 472 x (Pr) 393 x (Al) 280 mm
Dimensiones (medidas internas / cavidad)	(An) 329 x (Pr) 328 x (Al) 228 mm
Peso (aprox.)	12,46 kg

El consumo de energía en el modo desactivado: <0,3W

El tiempo que ha de transcurrir para que el equipo alcance automáticamente el modo desactivado: 0 minuto

⊗ RESOLUCIÓN DE PROBLEMAS

Fenómenos normales	
El horno microondas interfiere con la recepción de TV	La recepción de la radio y la televisión podría verse afectada cuando el horno microondas está en funcionamiento. Lo mismo sucede con aquellas interferencias producidas por pequeños electrodomésticos tales como batidoras, aspiradoras o ventiladores eléctricos. Esto es un fenómeno normal.
Luz del horno tenue	Durante la cocción con microondas a baja potencia, la luz del horno se podría atenuar. Esto es un fenómeno normal.
Se acumula vapor en la puerta del horno y sale aire caliente por las ranuras de ventilación	Podrá producirse vapor durante la cocción de los alimentos. La mayor parte del vapor se escapa por las ranuras de ventilación. Aunque también se puede acumular en otros lugares, tales como la puerta del horno. Esto es un fenómeno normal.
Se ha puesto en marcha el horno de manera inadvertida sin alimentos en su interior.	Se prohíbe poner en marcha el aparato sin alimentos en su interior. De lo contrario, podría causar daños en el interior del horno.

Problema	Posibles causas	Solución
El horno no funciona.	El cable de alimentación no está correctamente enchufado.	Desenchufe el aparato y vuelva a enchufarlo de nuevo al cabo de 10 segundos.
	Hay algún problema con la toma de corriente.	Enchufe otro aparato a la toma de corriente para comprobarla.
El horno microondas no calienta.	La puerta no está bien cerrada.	Cierre bien la puerta.
El plato giratorio de vidrio hace ruido durante el funcionamiento del horno microondas.	Los rodillos del soporte o su superficie de rodadura en la base del horno están sucios.	Consulte la sección de 'LIMPIEZA Y MANTENIMIENTO' para limpiar las partes sucias.
	El plato giratorio de vidrio no está correctamente instalado en su sitio.	Coloque correctamente el plato giratorio de vidrio.
Arco o chispa	Materiales que no deben utilizarse en un horno microondas	Utilice únicamente utensilios de cocina aptos para microondas.
	El horno se pone en funcionamiento vacío.	No ponga el horno en funcionamiento si está vacío.
	Restos de comida derramada permanecen en la cavidad.	Cubra los alimentos con una tapa apta para microondas. Limpie la cavidad con una toalla húmeda.
	Residuos de comida han salpicado sobre la placa de mica.	Limpie la tapa de mica con una toalla húmeda.

ELIMINACIÓN



Somos un distribuidor responsable y nos preocupa el medio ambiente. Por este motivo le pedimos que siga correctamente las instrucciones de eliminación a la hora de desechar el aparato y su material de embalaje. De este modo, contribuirá a la conservación de los recursos naturales y garantizará que se recicla de modo correcto para preservar la salud las personas y el medio ambiente.

Este aparato y su embalaje se deben desechar conforme a la normativa y regulación local.

Debido a que el aparato contiene componentes electrónicos, el aparato y sus accesorios no se deben tirar en la basura doméstica al final de la vida útil del aparato.

Consulte a las autoridades locales sobre el modo correcto de eliminación y reciclaje de residuos.











El aparato se debe depositar en un punto local de recogida de residuos para proceder a su reciclaje. En algunos puntos de recogida se aceptan residuos gratuitamente.

Le pedimos disculpas por cualquier problema provocado por pequeñas inconsistencias en estas instrucciones, que podrían ser debidas al proceso de desarrollo y mejora del producto.

Etablissements Darty & fils ©,
9 Rue des Bateaux-Lavoires, 94200 Ivry-sur-Seine, France
Ets.Darty@fnacdarty.com

30/06/2025

ÍNDICE

	INSTRUÇÕES DE SEGURANÇA IMPORTANTES.....	p. 63
	GUIA DOS UTENSÍLIOS.....	p. 67
	DESCRIÇÃO DO APARELHO.....	p. 69
	INSTALAÇÃO DO FORNO MICRO-ONDAS.....	p. 70
	PAINEL DE CONTROLO.....	p. 72
	FUNIONAMENTO.....	p. 73
	LIMPIEZA E MANUTENÇÃO.....	p. 77
	SPECIFICAÇÕES.....	p. 79
	RESOLUÇÃO DE PROBLEMAS.....	p. 80
	ELIMINAÇÃO.....	p. 81

INSTRUÇÕES DE SEGURANÇA IMPORTANTES

LEIA COM ATENÇÃO E GARDE PARA FUTURAS REFERÊNCIAS

AVISOS

- Este aparelho foi criado para ser usado em aplicações domésticas e semelhantes, como:
 - Áreas de cozinha do pessoal em lojas, escritórios e outros ambientes de trabalho;
 - Casas de quinta;
 - Por clientes em hotéis, motéis e outros tipos de ambientes residenciais;
 - Ambientes do tipo residenciais com pequeno-almoço.
- Este aparelho pode ser utilizado por crianças com idade a partir dos 8 anos e pessoas com capacidades físicas, sensoriais ou mentais reduzidas ou, ainda, com falta de experiência ou conhecimentos se tiverem sido supervisionadas e instruídas relativamente à utilização do aparelho de uma forma segura e estão cientes dos riscos envolvidos.

As crianças não devem brincar com o aparelho.
A limpeza e a manutenção não devem ser realizadas por crianças, exceto se tiverem mais de 8 anos e forem supervisionadas.
- Se o fio da alimentação ficar danificado, deverá ser substituído pelo fabricante, pelo seu agente de reparações ou por qualquer indivíduo competente, de modo a evitar qualquer perigo.
- AVISO: Se a porta ou os vedantes da porta estiverem danificados, o micro-ondas não deve funcionar até ter sido reparado por uma pessoa competente.
- AVISO: Efetuar qualquer assistência técnica ou reparação que implique a remoção de uma tampa que protege da exposição à energia das micro-ondas pode constituir um perigo para qualquer pessoa que não seja competente.
- AVISO: Os líquidos e demais alimentos não devem ser aquecidos em recipientes fechados que podem explodir.
- Mantenha um espaço livre, no mínimo, de 30 mm por cima do micro-ondas.
- Utilize apenas utensílios adaptados à utilização em micro-ondas.

- Ao aquecer alimentos em recipientes de plástico ou papel, vigie o micro-ondas, devido à possibilidade de ignição.
- Ao aquecer alimentos em recipientes de plástico ou papel, vigie o micro-ondas, devido à possibilidade de ignição.
- Se vir fumo, desligue o aparelho ou retire a ficha da tomada e mantenha a porta fechada para abafar quaisquer chamas.
- O aquecimento de bebidas no micro-ondas pode produzir uma intensa ebulição retardada, por conseguinte, manuseie o recipiente com muito cuidado.
- O conteúdo dos biberões e frascos de comida de bebé devem ser mexidos ou agitados e a temperatura verificada antes do consumo, de forma a evitar queimaduras.
- Ovos com a casca e ovos cozidos não devem ser aquecidos no microondas, uma vez que podem explodir, mesmo depois do aquecimento do microondas ter terminado.
- Relativamente às instruções de limpeza dos vedantes da porta, cavidades, peças adjacentes e superfícies em contacto com a comida, consulte "LIMPEZA E MANUTENÇÃO" nas páginas 77-78 do manual.
- O microondas deve ser limpo regularmente e quaisquer depósitos de alimentos devem ser removidos.
- A falta de limpeza do microondas pode dar origem à deterioração da superfície, que pode afetar de forma adversa a vida do aparelho e resultar numa situação de risco.
- O micro-ondas foi concebido para ser utilizado autonomamente.
- O aparelho não deve ser colocado num armário.
- Este aparelho é um equipamento da Classe B do Grupo 2
 Equipamento do Grupo 2: o grupo 2 contém todo o equipamento de radiofrequência ISM em que a energia de radiofrequência no intervalo de frequência de 9 kHz a 400 GHz é gerada e usada deliberadamente ou usada apenas localmente, na forma de radiação eletromagnética, conexão indutiva e/ou capacitiva, para o tratamento de material, para efeitos de inspeção/análise, ou para transferência de energia eletromagnética.

O equipamento de Classe B é um equipamento adequado para utilização em locais em ambientes residenciais e em estabelecimentos diretamente ligados a uma rede de fornecimento de energia de baixa tensão que abastece edifícios usados para fins domésticos.

- Após cada ciclo de cozedura, a ventoinha de arrefecimento continua a funcionar durante algum tempo para permitir o arrefecimento rápido e o funcionamento seguro do microondas.
- Recipientes metálicos para alimentos e bebidas não são permitidos enquanto cozinha com o micro-ondas.
- O aparelho não deve ser limpo com um limpador a vapor.
- O aparelho não se destina a ser operado por intermédio de um temporizador externo ou sistema de controlo remoto.
- A temperatura de superfícies acessíveis pode ser alta quando o aparelho está a funcionar.
- A porta ou a superfície exterior podem aquecer quando o aparelho está a funcionar.
- O aparelho não deve ser instalado atrás de uma porta decorativa para evitar o superaquecimento.
- Mantenha o aparelho e o fio fora do alcance de crianças com idade inferior a 8 anos.
- Não coloque o aparelho em cima ou perto de um fogão a gás ou elétrico que esteja quente, nem permita que toque num forno ou mini-forno aquecido.
-  As superfícies podem aquecer quando o aparelho está a funcionar.
- AVISO: Quando o aparelho for utilizado no modo combinado, as crianças só devem usar o microondas sob a supervisão de um adulto, devido às temperaturas geradas.

PRECAUÇÕES PARA EVITAR A POSSÍVEL EXPOSIÇÃO À ENERGIA EXCESSIVA DAS MICRO-ONDAS

1. A utilização do micro-ondas com a porta aberta pode resultar numa

exposição perigosa à energia das micro-ondas. É importante não manipular o mecanismo de segurança da porta.

2. Não coloque qualquer objeto entre a parte dianteira do micro-ondas e a porta, nem permita a acumulação de sujidade ou resíduos de limpeza nas superfícies vedantes.
 3. Não utilize o micro-ondas se estiver danificado. É muito importante que a porta do micro-ondas se feche correctamente e que não haja danos:
 - a. na porta (dobrada),
 - b. nas dobradiças e trincos (partidos ou soltos),
 - c. nos vedantes da porta e superfícies vedantes.
 4. O micro-ondas não deverá ser ajustado ou reparado por outras pessoas para além de pessoal de reparação qualificado.
- Quando não usar o micro-ondas durante um longo período de tempo, desligue-o da alimentação. Para isso, retire a ficha da tomada.
 - A ficha deverá ser o modo principal para desligar o aparelho e deverá estar sempre acessível.
 - Micro-ondas não pode ser utilizado com a porta aberta, devido aos bloqueios de segurança incorporados no mecanismo da porta, que desligam as funções de cozedura quando a porta está aberta. Utilizar o micro-ondas com a porta aberta pode dar origem a uma exposição nociva à energia das micro-ondas. É importante não alterar o mecanismo da porta.
 - Não permita que água nem qualquer outro líquido entrem no micro-ondas através das ranhuras de ventilação.
 - Evite usar recipientes com lados retos com pescoços estreitos.
 - Mexa qualquer líquido antes de voltar a colocar o recipiente no micro-ondas a meio do tempo de aquecimento.
 - Após o aquecimento, permita sempre um tempo para assentar, mexa ou bata o conteúdo e verifique cuidadosamente a temperatura antes do consumo.

GUIA DOS UTENSÍLIOS

Deve verificar sempre se os utensílios são adequados para utilizar no micro-ondas.

Matériaux pouvant aller au four à micro-ondes

Utensílios	Observações
Prato para dourar alimentos	Siga as instruções do fabricante. A base do prato para dourar deve estar, pelo menos, 5 mm acima do prato giratório. Uma utilização incorreta pode partir o prato giratório.
Loiça	Apenas o aconselhado para micro-ondas. Siga as instruções do fabricante. Não utilize pratos rachados ou lascados.
Frascos de vidro	Retire sempre a tampa. Utilize apenas para aquecer alimentos até ficarem mornos. A maioria dos frascos de vidro não é resistente ao calor e pode partir.
Copos	Apenas copos para micro-ondas resistentes ao calor. Certifique-se de que não têm acabamentos de metal. Não utilize pratos rachados ou lascados.
Sacos para cozinhar no micro-ondas	Siga as instruções do fabricante. Não feche com atilhos de metal. Faça pequenos cortes para permitir a saída do vapor.
Pratos e copos de papel	Use apenas para cozinhados breves e aquecimento. Não deixe o micro-ondas sem supervisão durante a confeção.
Papel de cozinha	Utilize para cobrir alimentos que pretenda reaquecer e para absorver a gordura. Utilize sob supervisão e apenas durante pequenos períodos de tempo.
Papel sulfurizado	Utilize para cobrir o recipiente e evitar salpicos, ou como invólucro para cozinhar alimentos a vapor.
Plástico	Apenas o aconselhado para micro-ondas. Siga as instruções do fabricante. Deve ter a indicação "Adequado para Micro-ondas". Alguns recipientes de plástico amolecem à medida que a comida no interior vai aquecendo. Devem fazer-se pequenos cortes ou perfurações nos sacos próprios para micro-ondas ou nos sacos hermeticamente fechados, conforme indicação na embalagem.
Película de plástico	Apenas o aconselhado para micro-ondas. Utilize para cobrir os alimentos durante a confeção, de modo a manter os sucos. Evite que a película aderente toque nos alimentos.
Termómetros	Apenas adequados para micro-ondas (termómetros para carne e termómetros para verificação do ponto de açúcar).
Papel encerado	Utilize para cobrir e evitar salpicos e para manter os sucos dos alimentos.

Materiais que deve evitar usar no micro-ondas

Utensílios	Observações
Tabuleiro de alumínio	Podem provocar a formação de um arco voltaico. Transfira os alimentos para um prato adequado para micro-ondas.
Embalagens de cartão	Podem provocar a formação de um arco voltaico. Transfira os alimentos para um prato adequado para micro-ondas.
Utensílios de metal ou com acabamentos de metal	O metal impede que a energia das micro-ondas penetre nos alimentos. Os acabamentos de metal podem provocar a formação de arcos voltaicos.
Atilhos de metal	Podem provocar a formação de um arco voltaico e, conseqüentemente, um incêndio no micro-ondas.
Sacos de papel	Podem provocar um incêndio no micro-ondas.
Espuma de plástico	A espuma de plástico pode derreter ou contaminar o líquido no interior quando exposta a temperaturas elevadas.
Madeira	A madeira tem tendência para secar se for utilizada no micro-ondas, e pode rachar ou estalar.

NOTAS:

- Tenha cuidado ao retirar os utensílios ou o prato giratório de vidro, uma vez que ficam quentes durante a confeção.
- Utilize apenas um termómetro adequado para o micro-ondas.
- Certifique-se de que o prato giratório está devidamente colocado antes de utilizar o micro-ondas.

👁️ DESCRIÇÃO DO APARELHO

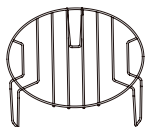
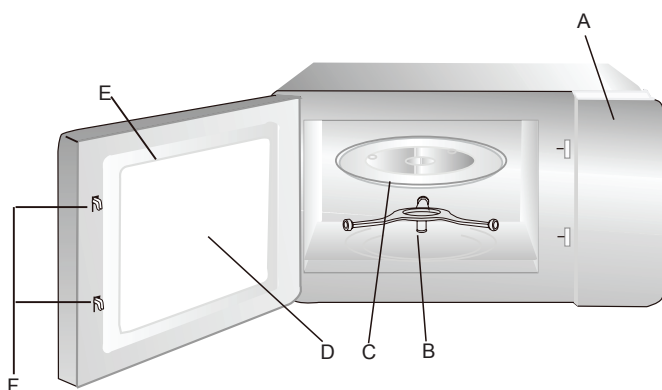

Grelha do grill (não pode ser usada na função de micro-ondas e tem de ser colocada em cima do prato de vidro)

- A. Painel de controlo
- B. Conjunto do anel do prato giratório
- C. Prato de vidro
- D. Janela de observação
- E. Porta do micro-ondas
- F. Sistema de bloqueio de segurança

Instalação do prato giratório

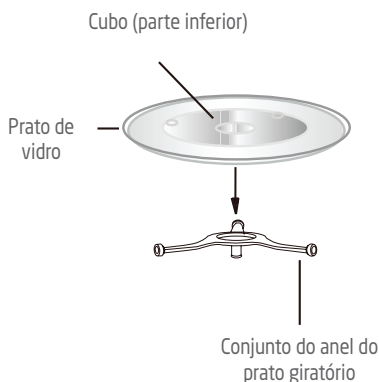

- Nunca coloque o prato de vidro virado para baixo. O movimento do prato de vidro nunca deverá ser restringido. Este deverá rodar livremente.
- Tem de usar sempre o conjunto do prato de vidro e anel do prato giratório durante a cozedura.
- Todos os alimentos e recipientes de alimentos deverão ser sempre colocados em cima do prato de vidro para serem cozinhados.
- Se o prato de vidro ou o anel do prato giratório racharem ou partirem, pare de usar o seu micro-ondas e contacte o centro de reparação autorizado mais próximo.

🔧 INSTALAÇÃO DO FORNO MICRO-ONDAS

Preparação

Retire todo o material de empacotamento e acessórios. Examine o micro-ondas quanto à existência de danos, como amolgadelas ou a porta partida. Não instale o micro-ondas se existirem danos.

Estrutura: Retire a película protetora na superfície da estrutura do micro-ondas.

Não retire a cobertura de mica ligeiramente castanha anexa ao interior da cavidade do micro-ondas, para proteger o magnetron.

Localização

- Escolha uma superfície nivelada com espaço aberto suficiente para as ventilações de entrada e/ou saída.

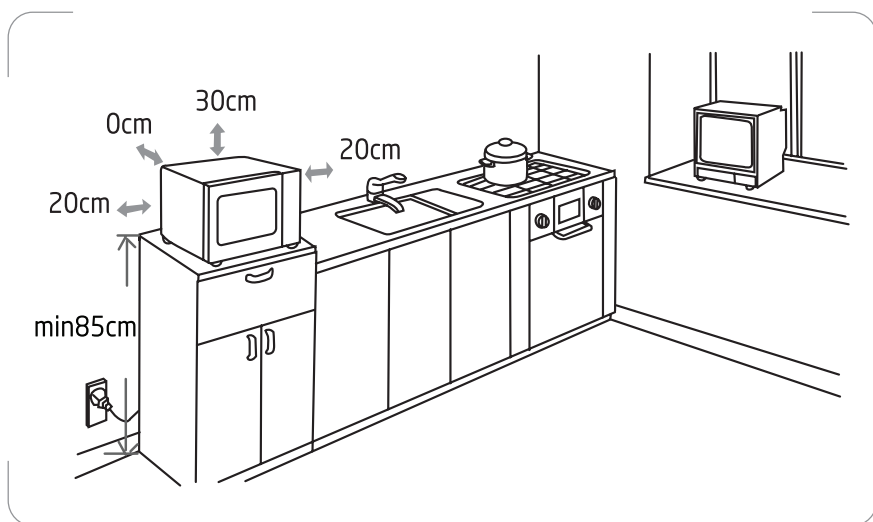

- O micro-ondas deve ser colocado numa superfície situada a mais de 85 cm do chão.
- É necessário um espaço mínimo de 20 cm em ambos os lados do micro-ondas.
- A altura mínima de espaço livre acima da superfície superior do micro-ondas é de 30 cm.
- Não retire os pés do fundo do micro-ondas.
- O bloqueio das aberturas de entrada e/ou saída pode danificar o micro-ondas.
- Coloque o micro-ondas o mais afastado possível de rádios e televisores.

- O funcionamento do micro-ondas pode provocar interferências na recepção de rádio ou televisão.
- Ligue o seu micro-ondas a uma tomada elétrica padrão com ligação à terra. Certifique-se de que a tensão e frequência da tomada correspondem às que estão indicadas na placa das especificações.
- AVISO: Não instale o micro-ondas sobre uma placa de fogão ou sobre qualquer outro aparelho que produza calor. Se instalado junto ou sobre uma fonte de calor, o micro-ondas pode ficar danificado e a garantia será considerada nula.

PANEL DE CONTROLO

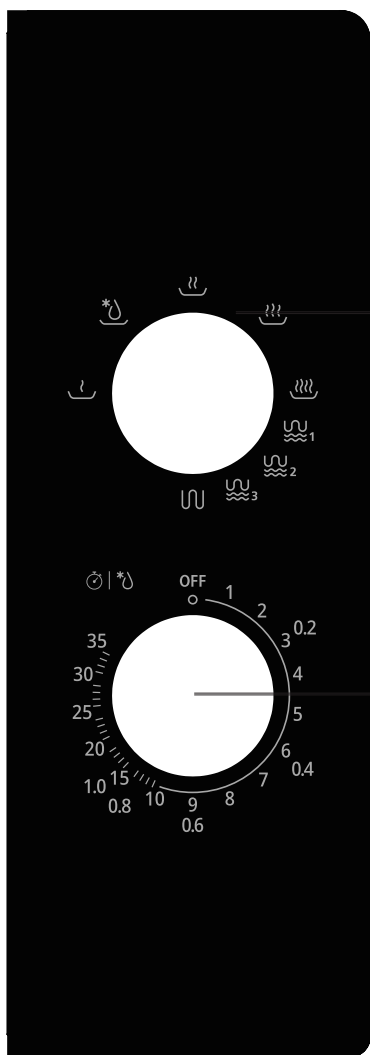









Botão seletor de energia e descongelamento

Manípulo de seleção da potência

FUNCIONAMENTO

1. Selecione o nível de potência desejado rodando o manípulo de seleção da potência e de descongelação.
2. Defina o tempo de cozedura desejado (até 35 minutos) rodando o manípulo de seleção do temporizador.
3. Para descongelar alimentos, rode o manípulo de seleção da potência e de descongelação para  depois rode o manípulo de seleção do temporizador para a posição adequada (0,2, 0,4, 0,6, 0,8 ou 1,0 kg), de acordo com o peso dos alimentos.
4. O micro-ondas começa a cozinhar após definir o nível de potência e o tempo de cozedura.
5. Após o tempo de cozedura definido ter decorrido, o micro-ondas pára e emite um som de aviso.
6. Se o micro-ondas não for usado, defina o manípulo do temporizador para a posição "0" (desligado).

Os níveis de potência são representados na tabela abaixo:

Definição da potência	Saída de potência	Adequado para
 Baixo	17% micro-ondas	Suavizar gelado
 Descongelar	33% micro-ondas	Descongelar
 Médio	55% micro-ondas	Guisado, peixe
 Médio alto	77% micro-ondas	Arroz, peixe, galinha, carne picada
 Elevado	100% micro-ondas	Reaquecer, leite, ferver água, vegetais, bebidas
 1	80% grill 20% micro-ondas	Salsichas, borrego, kebabs, mariscos, bife
 2	70% grill 30% micro-ondas	Pedaços de frango, peitos de frango, costeletas de porco
 3	60% grill 40% micro-ondas	Frango inteiro
	100% grill	Pão cozido, comida fatiada

NOTA: Quando retirar os alimentos do micro-ondas, certifique-se de que este está desligado, rodando o manípulo do temporizador para "0" (OFF). Se não o fizer e utilizar o micro-ondas sem alimentos no interior, pode dar origem a um sobreaquecimento e danos no magnetrão.

Dicas para cozer

Os seguintes fatores podem afetar o resultado da confeção:

Disposição dos alimentos

Coloque as áreas mais espessas na parte exterior do prato, as partes mais finas no centro e espalhe uniformemente. Se possível, não sobreponha os alimentos.

Duração do tempo de confeção

Comece a cozinhar com uma definição de tempo curta, avalie quando terminar e prolongue consoante necessário. Cozinhar demasiado pode provocar fumo e queimaduras.

Cozinhar alimentos uniformemente

Os alimentos como frango, hambúrguer ou bife devem ser virados uma vez durante a confeção.

Dependendo do tipo de alimentos, se aplicável, agite-os de fora para o centro do prato uma ou duas vezes durante a confeção.

Dar tempo para assentar

Quando o tempo de confeção terminar, deixe os alimentos no forno durante um período de tempo adequado. Isto permite concluir o seu ciclo de confeção e arrefecimento de uma forma gradual.

Verificar se os alimentos estão bem passados

A cor e a rigidez dos alimentos ajudam a determinar se estão bem passados. Estes incluem:

- Vapor a sair de todas as partes dos alimentos, não apenas da extremidade;
- As articulações das aves podem ser retiradas facilmente;
- O porco ou as aves não evidenciam sinais de sangue;
- O peixe está opaco e pode ser cortado facilmente com um garfo.

Prato para dourar alimentos

Quando utilizar um prato para dourar alimentos ou um recipiente de auto-aquecimento, coloque sempre um isolador resistente ao calor, como um prato de

porcelana por baixo para evitar danos no prato rotativo e no anel rotativo.

Película de plástico adequada para micro-ondas

Quando cozinhar alimentos com alto teor de gordura, não deixe que a película de plástico entre em contacto com os alimentos, uma vez que pode derreter.

Utensílios de cozinha de plástico adequados para micro-ondas

Alguns utensílios de cozinha de plástico adequados para micro-ondas podem não ser adequados para cozinhar alimentos com alto teor de gordura e açúcar. Além disso, o tempo de pré-aquecimento no manual de instruções do prato não deve ser excedido.

Alimentos

Alimentos proibidos

Se seleccionar um método de confeção que utilize micro-ondas, nunca deve:

- Tentar fritar alimentos - é impossível controlar a temperatura do óleo e outras gorduras; risco de incêndio.
- Tentar cozinhar ou aquecer ovos com a casca, ovos cozidos, com ou sem casca, ou caracóis - podem explodir.
- Tentar cozinhar alimentos com a casca intacta (por ex., castanhas) ou pele dura (tomates, batatas, salsichas) - faça sempre um corte.

Temperaturas dos alimentos

O micro-ondas funciona de forma a aquecer apenas os alimentos. Por conseguinte, o recipiente pode manter-se frio enquanto os alimentos no seu interior ficam extremamente quentes.

Para evitar o risco de queimaduras, mexa sempre antes de servir e verifique cuidadosamente a temperatura antes de servir – especialmente para crianças.

Agite bem os biberões e coloque algumas gotas na parte interior do pulso para verificar a temperatura.

Preparar alimentos para cozinhar

Antes de aquecer biberões e boiões pequenos, retire as tetinas e as tampas.

Não se esqueça de cobrir os alimentos para:

- Evitar salpicos na cavidade do micro-ondas,

- Manter sucos suficientes para cozinhar.

Aquecer líquidos

Durante o aquecimento de líquidos, existe o risco de estes transbordarem repentinamente ao retirar o recipiente do aparelho. De facto, quando a temperatura atinge o ponto de ebulição, o vapor tem tendência a manter-se preso no líquido antes de ser agitado.

Para evitar este efeito de sobreaquecimento e o consequente risco de queimaduras, coloque sempre uma colher de plástico no líquido a aquecer.

Um recipiente pode ser facilmente testado quanto à "transparência" para micro-ondas:

Coloque o recipiente vazio no prato giratório, juntamente com um copo de água, e coloque o micro-ondas em funcionamento durante um minuto à potência máxima.

Após um minuto:

- Se o recipiente estiver frio, é "transparente" e pode ser utilizado para cozinhar no micro-ondas,
- Se o recipiente estiver morno ou quente, é absorvente e não pode ser utilizado para cozinhar no micro-ondas.

LIMPIEZA E MANUTENÇÃO

Antes de efetuar a limpeza ou manutenção, desligue o micro-ondas da tomada e deixe-o arrefecer até atingir a temperatura ambiente.

Instruções gerais

Uma limpeza frequente previne a formação de fumo e odores desagradáveis durante a confeção, assim como a formação de centelhas na cavidade do micro-ondas e em redor da vedação da porta.

Evite a acumulação de resíduos de comida ou gordura no interior da cavidade do micro-ondas ou na vedação da porta.

Certifique-se de que a cobertura do guia de ondas está sempre limpa. Em caso de acumulação de resíduos de comida ou gordura na tampa, irá ocorrer a formação de centelhas, podendo danificar o seu micro-ondas e invalidar a garantia.

Porta do micro-ondas

Com um pano húmido, limpe todos os resíduos de comida e gordura entre a vedação da porta e a cavidade do micro-ondas. É importante manter esta área sempre limpa.

Paredes interiores

Limpe todos os salpicos de gordura das paredes da cavidade do micro-ondas com um pano ligeiramente embebido em água.

A vedação da porta e a cavidade do micro-ondas devem estar particularmente bem limpas para garantir que a porta fecha corretamente e para evitar a formação de centelhas entre a cavidade do micro-ondas e o conjunto da porta.

Não utilize produtos abrasivos, como esfregões, que danificam as superfícies da cavidade do micro-ondas e da porta.

Superfícies exteriores

Para limpar a superfície exterior, utilize um pano húmido.

Evite utilizar produtos abrasivos, como esfregões, que podem danificar o acabamento das superfícies. Certifique-se de que não

entra água nas ranhuras de ventilação.
Os acessórios devem ser lavados à mão com água morna e sabão.

ATENÇÃO:

Algumas coberturas do guia de ondas podem danificar-se facilmente.
Tenha cuidado ao limpá-las.
Não lave os acessórios na máquina de lavar loiça.

Limpeza das superfícies que contactam com os alimentos

Por razões de higiene e segurança, o prato de vidro deve ser limpo regularmente, uma vez que pode entrar em contacto com alimentos. Deve limpá-lo com água morna e sabão e secá-lo devidamente.

Se o interior da cavidade do micro-ondas e a vedação da porta não forem mantidos perfeitamente limpos, existe o risco de danos devido à formação de centelhas no interior da cavidade do micro-ondas, anulando a garantia.
Nunca raspe as paredes da cavidade do micro-ondas com objetos afiados.

SPECIFICAÇÕES

Voltagem nominal e frequência:		230 V~ 50 Hz
Potência nominal de entrada	(micro-ondas):	1250 W
	(Grill):	1000 W
Potência nominal de saída	(micro-ondas)::	800 W
Frequência das micro-ondas:		2450 MHz



Dimensões (dimensões exteriores)	(C) 472 x (D) 393 x (A) 280 mm
Dimensões (dimensões da cavidade / interiores)	(C) 329 x (D) 328 x (A) 228 mm
Peso (aprox.)	12,46 kg

O consumo energético o modo de desligado: <0,3W

O período após o qual o equipamento atinge automaticamente o modo de desligado: 0 minuto

⊗ RESOLUÇÃO DE PROBLEMAS

Fenómenos normais	
O micro-ondas interfere na recepção de televisão	A recepção de rádio e televisão pode ser afetada durante a utilização do micro-ondas. É semelhante à interferência de pequenos eletrodomésticos, como bateadeiras, aspiradores e ventoinhas elétricas. É normal.
Luz do micro-ondas fraca	No modo de micro-ondas a baixa potência, a luz do micro-ondas pode parecer fraca. É normal.
Acumulação de vapor na porta, saída de ar quente das ventilações	Durante a confeção, pode sair vapor dos alimentos. Grande parte do vapor irá sair pelas ventilações. Mas algum do vapor poderá acumular-se em locais como a porta do micro-ondas. É normal.
Micro-ondas colocado em funcionamento acidentalmente sem alimentos no interior.	É proibido a unidade funcionar sem alimentos no interior. Não respeitar estas instruções pode danificar o interior do forno.

Problema	Causa provável	Solução
O micro-ondas não funciona.	A ficha da alimentação não está devidamente ligada à tomada.	Retire a ficha da tomada e volte a ligá-la passados 10 segundos.
	Existe algum problema na tomada elétrica.	Teste a tomada elétrica ligando um outro aparelho.
O micro-ondas não aquece.	A porta não está bem fechada.	Feche-a bem.
O prato de vidro faz barulho durante o funcionamento do micro-ondas.	Rolo e base do micro-ondas com sujidade está.	Consulte "LIMPEZA E MANUTENÇÃO" quanto à limpeza de peças com sujidade.
	O prato de vidro não corretamente colocado.	Posicione corretamente o prato de vidro.
Arco voltaico ou faíscas.	Foram usados materiais que deve evitar usar no micro-ondas.	Use apenas acessórios de cozinha que possam ir ao micro-ondas.
	O micro-ondas foi utilizado vazio.	Não utilize o micro-ondas se estiver vazio.
	Existem restos de alimentos na cavidade.	Cubra os alimentos com uma tampa que possa ir ao micro-ondas. Limpe a cavidade com uma toalha húmida.
	Resíduos de alimentos na placa de mica.	Limpe a cobertura da mica com uma toalha húmida.

ELIMINAÇÃO



Como retalhista responsável, preocupamo-nos com o ambiente. Como tal, aconselhamos que cumpra os procedimentos adequados para eliminação do aparelho e dos respectivos materiais de embalagem. Dessa forma, irá ajudar a conservar recursos naturais e assegurar que são reciclados de uma forma que protege a saúde e o ambiente.

Deve eliminar este aparelho e a sua embalagem de acordo com a legislação e regulamentação locais.

Dado que este aparelho contém componentes eletrónicos, o produto e os seus acessórios devem ser eliminados separadamente do lixo doméstico quando atingirem o fim da sua vida útil.

Contacte as autoridades locais para obter informações acerca da eliminação e reciclagem.











O aparelho deve ser transportado para o ponto de recolha local, para reciclagem. Alguns pontos de recolha aceitam os aparelhos sem encargos.

Pedimos desculpa por qualquer inconveniente provocado por pequenas inconsistências nestas instruções, as quais poderão ser resultado do melhoramento e desenvolvimento do produto.

Etablissements Darty & fils ©,
9 Rue des Bateaux-Lavoirs, 94200 Ivry-sur-Seine, France
Ets.Darty@fnacdarty.com

30/06/2025

TABLE OF CONTENTS

	IMPORTANT SAFETY INSTRUCTIONS.....	p. 83
	UTENSILS GUIDELINE.....	p. 87
	OVEN OVERVIEW.....	p. 89
	MICROWAVE OVEN INSTALLATION.....	p. 90
	CONTROL PANEL.....	p. 92
	OPERATION.....	p. 93
	CLEANING AND MAINTENANCE.....	p. 97
	SPECIFICATIONS.....	p. 99
	TROUBLESHOOTING.....	p. 100
	DISPOSAL.....	p. 101

IMPORTANT SAFETY INSTRUCTIONS

READ CAREFULLY AND KEEP FOR FUTURE REFERENCE

WARNINGS

- This appliance is intended to be used in household and similar applications such as:
 - staff kitchen areas in shops, offices and other working environments;
 - farm houses;
 - by clients in hotels, motels and other residential type environments;
 - bed and breakfast type environments.
- This appliance can be used by children ages from 8 years and above and persons with reduced physical, sensory or mental capabilities or lack of experience and knowledge if they have been given supervision or instruction concerning use of the appliance in a safe way and understand the hazards involved. Children shall not play with the appliance. Cleaning and user maintenance shall not be made by children unless they are older than 8 and supervised.
- If the supply cord is damaged, it must be replaced by the manufacturer, its service agent or similarly qualified persons in order to avoid a hazard.
- **WARNING:** If the door or door seals are damaged, the oven must not be operated until it has been repaired by a competent person.
- **WARNING:** It is hazardous for anyone other than a competent person to carry out any service or repair operation that involves the removal of a cover which gives protection against exposure to microwave energy.
- **WARNING:** Liquids and other foods must not be heated in sealed containers since they are liable to explode.
- Keep a minimum free space 30 cm above the top surface of the oven.
- Only use utensils that are suitable for use in microwave ovens.
- When heating food in plastic or paper containers, keep an eye on the oven due to the possibility of ignition.

- The microwave oven is intended for heating food and beverages. Drying of food or clothing and heating of warming pads, slippers, sponges, damp cloth and similar may lead to risk of injury, ignition or fire.
- If smoke is observed, switch off or unplug the appliance and keep the door closed in order to stifle any flames.
- Microwave heating of beverages can result in delayed eruptive boiling; therefore care must be taken when handling the container.
- The contents of feeding bottles and baby food jars shall be stirred or shaken and the temperature checked before consumption, in order to avoid burns.
- Eggs in their shell and whole hard-boiled eggs should not be heated in microwave ovens since they may explode, even after microwave heating has ended.
- Regarding the instructions of the details for cleaning the door seals, cavities, adjacent parts and the surfaces in contact with food, refer to the section "CLEANING AND MAINTENANCE" on pages 97 - 98 of the manual.
- The oven should be cleaned regularly and any food deposits removed.
- Failure to maintain the oven in a clean condition could lead to deterioration of the surface that could adversely affect the life of the appliance and possibly result in a hazardous situation.
- The microwave oven is intended to be used freestanding.
- The appliance must not be placed in a cabinet.
- This appliance is Group 2 Class B equipment.
Group 2 equipment: group 2 contains all ISM RF equipment in which radio-frequency energy in the frequency range 9 kHz to 400 GHz is intentionally generated and used or only used locally, in the form of electromagnetic radiation, inductive and/or capacitive coupling, for the treatment of material, for inspection/analysis purposes, or for transfer of electromagnetic energy.
Class B equipment is equipment suitable for use in locations

in residential environments and in establishments directly connected to a low voltage power supply network which supplies buildings used for domestic purposes.

- After each cooking cycle, the cooling fan will continue to run for a while to ensure quick cooling and safe operation of the oven.
- Metallic containers for food and beverages are not allowed during microwave cooking.
- The appliance shall not be cleaned with a steam cleaner.
- The appliance is not intended to be operated by means of an external timer or separate remote control system.
- The temperature of accessible surfaces may be high when the appliance is operating.
- The door or the outer surface may get hot when the appliance is operating.
- The appliance must not be installed behind a decorative door in order to avoid overheating.
- Keep the appliance and its cord out of reach of children less than 8 years.
- Do not place the appliance in or near hot gas or electric burner, or permit to touch a heated oven or mini oven.
-  The surfaces are liable to get hot during use.
- **WARNING:** When the appliance is operated in the combination mode, children should only use the oven under adult supervision due to the temperatures generated.

PRECAUTIONS TO AVOID POSSIBLE EXPOSURE TO EXCESSIVE MICROWAVE ENERGY

1. Do not attempt to operate this oven with the door open since open-door operation can result in harmful exposure to microwave energy. It is important not to defeat or tamper with the safety interlocks.
2. Do not place any object between the oven front face and the door or allow soil or cleaner residue to accumulate on sealing

surfaces.

3. Do not operate the oven if it is damaged. It is very important that the oven door closes properly and that there is no damage to the:
 - a. door (bent),
 - b. hinges and latches (broken or loosened),
 - c. door seals and sealing surfaces.
4. The oven should not be adjusted or repaired by anyone except qualified service personnel.
 - When you will not use the microwave oven for a long period of time, please disconnect it from the supply mains, to do this you must remove the plug from the supply outlet.
 - The plug shall be the main disconnection device and shall remain accessible at all times.
 - The microwave oven cannot be operated with the door open due to the safety interlocks built into the door mechanism which switch off the cooking functions when the door is opened. Operating the microwave oven with the door open could result in harmful exposure to microwave energy. It is important not to tamper with the door mechanism.
 - Do not let water or any other liquid enter the oven through the ventilation slots.
 - Avoid using straight sided containers with narrow necks.
 - Stir any liquid before placing the container back into the microwave oven half way through the heating time.
 - After heating, always allow standing time, stir or shake the contents and carefully check the temperatures before consumption.

UTENSILS GUIDELINE

Utensils should be checked to ensure that they are suitable for use in the microwave oven.

Materials you can use in microwave oven

Utensils	Remarks
Browning dish	Follow manufacturer's instructions. The bottom of browning dish must be at least 5mm above the turntable. Incorrect usage may cause the turntable to break.
Dinnerware	Microwave-safe only. Follow manufacturer's instructions. Do not use cracked or chipped dishes.
Glass jars	Always remove lid. Use only to heat food until it's warm. Most glass jars are not heat resistant and may break.
Glassware	Heat-resistant oven glassware only. Make sure there is no metallic trim. Do not use cracked or chipped dishes.
Oven cooking bags	Follow manufacturer's instructions. Do not close with metal tie. Make slits to allow steam to escape.
Paper plates and cups	Use for short-term cooking/warming only. Do not leave oven unattended while cooking.
Paper towels	Use to cover food for reheating and absorbing fat. Use with supervision for a short-term cooking only.
Parchment paper	Use as a cover to prevent splattering or a wrap for steaming.
Plastic	Microwave-safe only. Follow the manufacturer's instructions. Should be labelled "Microwave Safe". Some plastic containers soften, as the food inside gets hot. "Boiling bags" and tightly closed plastic bags should be slit, pierced or vented as directed by package.
Plastic wrap	Microwave-safe only. Use to cover food during cooking to retain moisture. Do not allow plastic wrap to touch food.
Thermometers	Microwave-safe only (meat and candy thermometers).
Wax paper	Use as a cover to prevent splattering and retain moisture.

Materials you can use in microwave oven

Utensils	Remarks
Aluminum tray	May cause arcing. Transfer food into microwave-safe dish.
Food carton	May cause arcing. Transfer food into microwave-safe dish.
Metal or metal-trimmed utensils	Metal shields the food from microwave energy. Metal trim may cause arcing.
Metal twist ties	May cause arcing and could cause a fire in the oven.
Paper bags	May cause a fire in the oven.
Plastic foam	Plastic foam may melt or contaminate the liquid inside when exposed to high temperature.
Wood	Wood will dry out when used in the microwave oven and may split or crack.

NOTES:

- Care should be taken when removing utensils or the glass turntable, as they may become hot during cooking.
- Only use a thermometer that is designed for use in the microwave oven.
- Ensure the turntable is in place when you operate the oven.

OVEN OVERVIEW

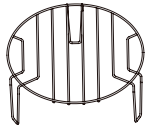
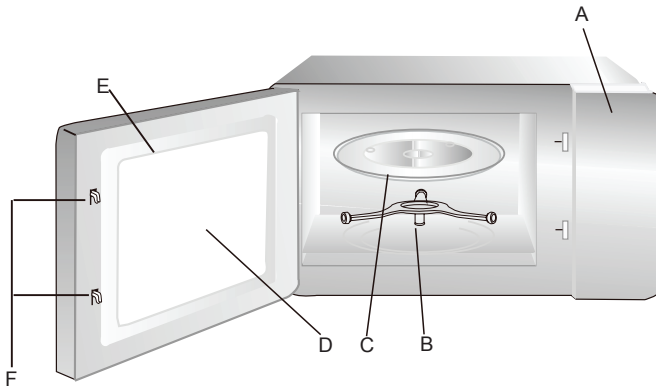

Grill Rack (Can not be used in microwave function and must be placed on the glass tray)

- A. Control panel
- B. Turntable Ring Assembly
- C. Glass tray
- D. Observation window
- E. Oven Door
- F. Safety interlock system

Turntable installation

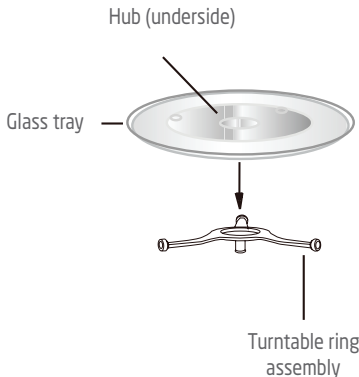

- Never place the glass tray upside down. The glass tray should never be restricted and it should rotate freely.
- Both glass tray and turntable ring assembly must always be used during cooking.
- All food and containers of food must always be placed on the glass tray for cooking.
- If glass tray or turntable ring assembly cracks or breaks, stop using your microwave oven and contact your nearest authorized service centre.

MICROWAVE OVEN INSTALLATION

Preparation

Remove all packing material and accessories. Examine the oven for any damage such as dents or broken door. Do not install the microwave oven if it is damaged. Cabinet: Remove any protective film found on the microwave oven cabinet surface

Do not remove the light brown Mica cover that is attached to the inside of the oven cavity to protect the magnetron.

Position

- Select a level surface that provides enough open space for the intake and/or outlet vents.

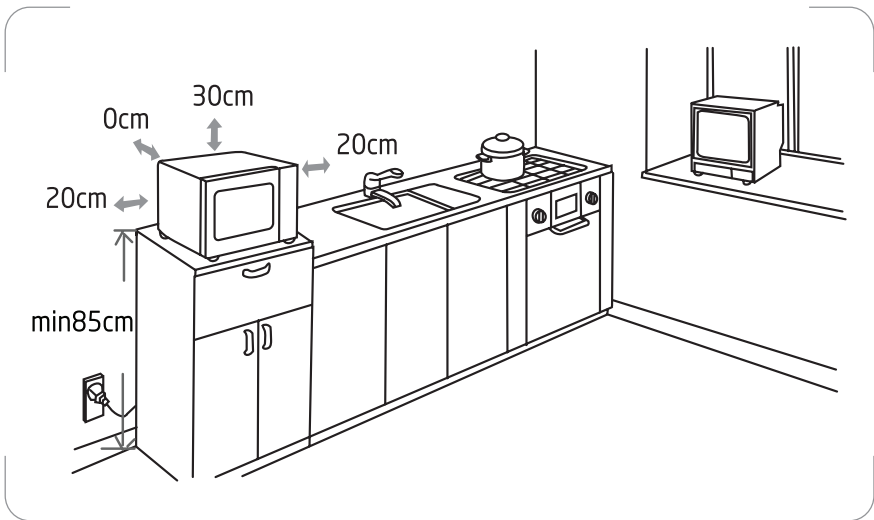

- The microwave oven must be placed on a surface with height more than 85 cm above the floor.
- A minimum clearance of 20 cm is required on both sides of the oven.
- The minimum height of free space above the top surface of the oven is 30 cm.
- Do not remove the feet from the bottom of the oven.
- Blocking the intake and/or outlet openings can damage the oven.
- Place the oven as far away from radios and TV as possible.

- Operation of microwave oven may cause interference to your radio or TV reception.
- Plug your oven into a standard grounded outlet. Be sure the voltage and the frequency are the same as the voltage and the frequency on the rating label.
- **WARNING:** Do not install the oven over a range cooktop or other heat-producing appliance. If installed near or over a heat source, the oven could be damaged and the warranty would be void.

CONTROL PANEL

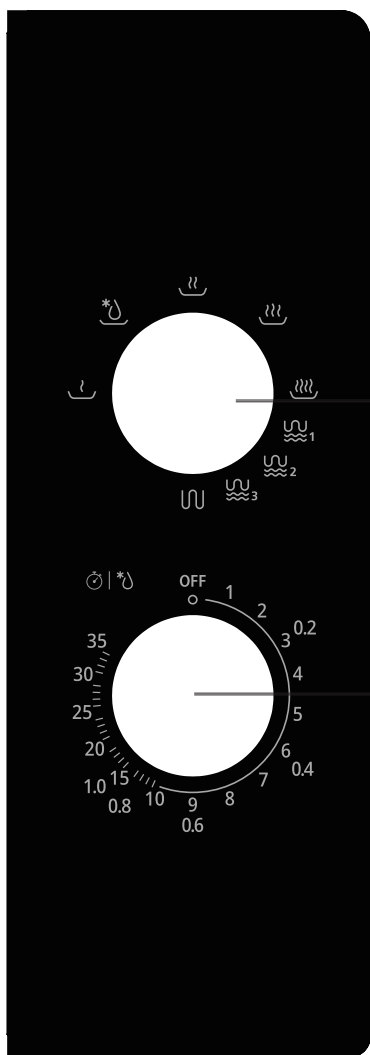









Power and defrost selector knob

Timer selector knob

OPERATION

1. Set the desired power level by turning the power and defrost selector knob.
2. Set the desired cooking time (up to 35 minutes) by turning the timer selector knob.
3. To defrost food, turn the power and defrost selector knob to , then turn the timer selector knob to the appropriate position (0.2, 0.4, 0.6, 0.8 or 1.0 kg) according to the food weight.
4. The microwave oven will start cooking after the power level and cooking time are set.
5. After the set cooking time has elapsed, the oven will stop with a beep heard.
6. If the oven is not in use, set the timer knob to the 0 (OFF) position.

Power levels are represented in the table below:

Power Setting	Power Output	Suitable for
 Low	17% micro.	Soften ice cream
 Defrost	33% micro.	Defrosting
 Medium	55% micro.	Stew, fish
 Medium high	77% micro.	Rice, fish, chicken, ground meat
 High	100% micro.	Reheat, milk, boil water, vegetables, beverage
 1	80% grill 20% micro.	Sausage, Lamb, Kabobs, Seafood, Steak
 2	70% grill 30% micro.	Chicken pieces, Chicken breasts, Pork chops
 3	60% grill 40% micro.	Whole chicken
	100% grill	Baken bread, Slice food

NOTE: When removing food from the oven, make sure the oven is switched off by turning the timer knob to 0 (OFF). Failure to do so and operating the oven without food in it can result in overheating and damage to the magnetron.

Cooking Tips

The following factors may affect the cooking result:

Food arrangement

Place thicker areas towards outside of dish, the thinner part towards the center and spread it evenly. Do not overlap if possible.

Cooking time length

Start cooking with a short time setting, evaluate it after it times out and extend it according to the actual need. Over cooking may result in smoke and burns.

Cooking food evenly

Food such as chicken, hamburger or steak should be turned once during cooking. Depending on the type of food, if applicable, stir it from outside to center of dish once or twice during cooking.

Allow standing time

After cooking times out, leave the food in the oven for an adequate length of time, this allows it to complete its cooking cycle and cooling it down in a gradual manner.

Whether the food is done

Color and hardness of food help to determine if it is done, these include:

- Steam coming out from all parts of food, not just the edge;
- Joints of poultry can be moved easily;
- Pork or poultry shows no signs of blood;
- Fish is opaque and can be sliced easily with a fork.

Browning dish

When using a browning dish or self-heating container, always place a heat-resistant insulator such as a porcelain plate under it to prevent damage to the turntable and rotating ring.

Microwave safe plastic wrap

When cooking food with high fat content, do not allow the plastic wrap come into

contact with food as it may melt.

Microwave safe plastic cookware

Some microwave safe plastic cookware might not be suitable for cooking foods with high fat and sugar content. Also, the preheating time specified in the dish instruction manual must not be exceeded.

Foods

Forbidden foods

If you choose a cooking method using microwaves, you should never:

- Attempt to fry food - it is impossible to control the temperature of the oil and other fats- fire-risk.
- Attempt to cook or warm up eggs in their shells, hard-boiled eggs with or without their shells or snails - they may explode.
- Attempt to cook food in an intact shell (e.g. chestnuts) or hard skin (tomatoes, potatoes, sausages) - always make a slit.

Food temperatures

The action of microwaves is such that only the food is heated. The container may, therefore, remain cold or cool while the food that it contains is burning hot. To avoid any risk of burning, always stir before serving and check the temperature carefully before serving - especially to children.

Shake feeding bottles well and try a few drops on the back of your wrist to check the temperature.

Preparing food for cooking

Before warming feeding bottles and small pots, remove teats and covers.

Remember to cover the food in order to:

- avoid any splashing of the oven cavity,
- retain sufficient moisture for cooking.

Heating liquids

When heating liquids, a sudden overflow may occur when you take the container to remove it from the appliance. In fact, when the temperature reaches boiling

point, steam tends to remain trapped in the liquid until it is disturbed.

To avoid this superheating effect and the consequent risk of scalding, always place a plastic spoon in the liquid to be heated.

A container can easily be tested for microwave “transparency”:

Place the empty container on the turntable together with a glass of water and run the oven for one minute at maximum power.

After one minute:

- if the container is cold, it is “transparent” and can be used for microwave cooking,
- if the container is warm or hot it is absorbent and must not be used for microwave cooking.

CLEANING AND MAINTENANCE

Before any cleaning or maintenance operation, disconnect the microwave oven from the mains supply and allow it to cool to room temperature.

General Advice

Frequent cleaning prevents the formation of smoke and bad odours during cooking and also sparking in the oven cavity and around the door seal.

Do not let food deposits or grease accumulate inside the oven cavity or on the door seal.

Make sure that the waveguide cover is kept clean at all times. Should food deposits or grease be allowed to accumulate on the cover, sparking will occur and may damage your oven invalidating the warranty.

Oven Door

Remove any food deposits and grease between the door seal and oven cavity using a damp cloth, it is important to keep this area clean at all times.

Interior Walls

Remove any grease splashes from the oven cavity walls with a damp cloth.

The door seal and oven cavity have to be particularly well cleaned to ensure the door will close properly and to avoid sparking between the oven cavity and door assembly.

Do not use abrasive products such as scouring pads which will damage the surfaces of the oven cavity and door.

Outer Surfaces

To clean the outside surface, use a damp cloth.

Avoid using abrasive products such as scouring pads that may damage the cosmetic surfaces. Make sure water does not seep into the ventilation slots.

Accessories should be washed in warm soapy water by hand.

CAUTION:

Some waveguide covers can be easily damaged, take care when cleaning.

Do not wash accessories in a dishwasher.

Cleaning surfaces that come into contact with food

For hygiene safety the glass tray should be cleaned regularly as it may come into contact with food.

It should be cleaned with warm soapy water and dried thoroughly.

If the inside of the oven cavity and door seal are not kept perfectly clean, there is a danger of damage due to sparking inside the oven cavity invalidating the warranty.

Never scrape the oven cavity walls with sharp objects.

SPECIFICATIONS

Rated voltage and frequency:		230 V~ 50 Hz
Rated input power	(Microwave):	1250 W
	(Grill):	1000 W
Rated output power	(Microwave):	800 W
Microwave frequency:		2450 MHz



Dimensions (outer dimensions)	(W) 472 x (D) 393 x (H) 280 mm
Dimensions (cavity / inner dimensions)	(W) 329 x (D) 328 x (H) 228 mm
Weight (approx.)	12,46 kg

Power consumption in off mode: <0,3W

The period after which the equipment reaches automatically off mode: 0 minute

⊗ TROUBLESHOOTING

Normal Phenomena	
Microwave oven interfering TV reception	Radio and TV reception may be affected when the microwave oven is operating. It is similar to the interference of small electrical appliances, like mixer, vacuum cleaner and electric fan. It is normal.
Dim oven light	During low power microwave cooking, the oven light may become dim. It is normal.
Steam accumulating on door, hot air out of vents	During cooking, steam may come out of food. Most of steam will escape from the vents. But some of them may accumulate on positions like the oven door. It is normal.
Oven operated accidentally with no food in.	It is forbidden to operate the appliance without any food inside. Failure to do so can cause damage to the interior of the oven.

Problem	Possible Cause	Solution
Oven cannot be operated.	Power cord not plugged in tightly.	Unplug the appliance then plug it in again after 10 seconds.
	There is something wrong with the mains socket.	Test the mains socket by plugging another appliance in.
Oven does not heat up.	Door not closed well.	Close door well.
Glass tray makes noise when microwave oven operates.	Dirty roller and oven bottom.	Refer to 'CLEANING AND MAINTENANCE' to clean dirty parts.
	Glass tray is not positioned properly.	Position the glass tray properly.
Arcing or sparking	Materials to be avoided in microwave oven were used.	Use microwave-safe cookware only.
	The oven is operated when empty.	Do not operate when oven is empty.
	Spilled food remains in the cavity.	Cover foods with a microwave-safe lid. Clean cavity with wet towel.
	Food residue is sprayed on the mica plate.	Clean mica cover with wet towel.

DISPOSAL



As a responsible retailer we care about the environment. As such we urge you to follow the correct disposal procedure for the appliance and packaging materials. This will help conserve natural resources and ensure that it is recycled in a manner that protects health and the environment.

You must dispose of this appliance and its packaging according to local laws and regulations.

Because this appliance contains electronic components, the appliance and its accessories must be disposed of separately from household waste when the appliance reaches its end of life.

Contact your local authority to learn about disposal and recycling.











The appliance should be taken to your local collection point for recycling. Some collection points accept appliance free of charge.

We apologize for any inconvenience caused by minor inconsistencies in these instructions, which may occur as a result of product improvement and development.

Etablissements Darty & fils ©,
9 Rue des Bateaux-Lavois, 94200 Ivry-sur-Seine, France
Ets.Darty@fnacdarty.com

30/06/2025

INDICE

	IMPORTANTI ISTRUZIONI PER LA SICUREZZA.....	p. 103
	LINEE GUIDA PER GLI UTENSILI.....	p.107
	PANORAMICA DEL FORNO.....	p.109
	INSTALLAZIONE DEL FORNO A MICROONDE.....	p.110
	PANNELLO DI CONTROLLO.....	p.112
	FUNZIONAMENTO.....	p.113
	PULIZIA E MANUTENZIONE.....	p.117
	SPECIFICHE TECNICHE.....	p.119
	RISOLUZIONE DEI PROBLEMI.....	p.120
	SMALTIMENTO.....	p.121

⚠️ IMPORTANTI ISTRUZIONI PER LA SICUREZZA

LEGERLE ATTENTAMENTE E CONSERVARLE PER RIFERIMENTO FUTURO.

ATTENZIONE

- L'elettrodomestico è stato progettato per essere usato esclusivamente in ambienti domestici e situazioni simili come ad esempio:
 - cucine per il personale in negozi, uffici e altri ambienti di lavoro;
 - agriturismi
 - camere di hotel, motel e altre strutture alberghiere;
 - bed and breakfast e ambienti simili.
- Questo apparecchio può essere utilizzato da bambini di età pari o superiore a 8 anni e da persone con ridotte capacità fisiche, sensoriali o mentali o prive di esperienza e conoscenza, solo se sorvegliati o istruiti su come usare l'apparecchio in sicurezza e se comprendono i pericoli connessi.

I bambini non devono giocare con il prodotto.
Le operazioni di pulizia e manutenzione non devono essere effettuate da bambini senza supervisione.
- Per evitare ogni rischio, se il cavo di alimentazione è difettoso deve essere sostituito dal costruttore, dal suo centro di assistenza o da un tecnico qualificato.
- **AVVERTENZA** Se lo sportello o i giunti dello sportello sono danneggiati, il forno non deve essere utilizzato finché non è stato riparato da un tecnico qualificato.
- **AVVERTENZA** Ogni intervento che richiede la rimozione del coperchio, causando l'esposizione dannosa ai raggi microonde, deve essere affidata a un tecnico qualificato.
- **AVVERTENZA** Liquidi e altri alimenti non devono essere riscaldati in contenitori sigillati, poiché potrebbero esplodere.
- Mantenere uno spazio libero minimo di 30 cm sopra la superficie superiore del forno.
- Utilizzare esclusivamente utensili adatti all'utilizzo con un forno a microonde.

- I contenitori metallici per cibi e bevande non sono ammessi durante la cottura a microonde.
- Durante il riscaldamento in contenitori di plastica o carta, controllare regolarmente gli alimenti in cottura per evitare rischi di incendio.
- Questo forno a microonde è stato progettato per riscaldare alimenti o bevande. Se si usa il forno per seccare alimenti o asciugare indumenti o per il riscaldamento di termofori, pantofole, spugne, panni umidi e simili, si rischiano infortuni e incendi.
- In caso di fumo, spegnere l'apparecchio o scollegarlo dalla presa di corrente e tenere lo sportello chiuso per soffocare eventuali principi di incendio.
- Il riscaldamento a microonde delle bevande può causare l'ebollizione dei liquidi: prestare attenzione durante la manipolazione dei contenitori.
- Agitare biberon e vasetti di omogenizzato e controllare la temperatura del contenuto prima del consumo, per evitare ustioni.
- Le uova intere e sode non devono essere cotte a microonde, poiché potrebbero esplodere anche a cottura ultimata.
- Per quanto riguarda le istruzioni dettagliate per la pulizia delle guarnizioni delle porte, delle cavità, delle parti adiacenti e delle superfici a contatto con gli alimenti, fare riferimento alla sezione "PULIZIA E MANUTENZIONE" alle pagine 117 - 118 del manuale.
- Pulire regolarmente il forno e rimuovere qualsiasi residuo alimentare.
- Il mantenimento del forno in condizioni non ottimali può causare un deterioramento della superficie che potrebbe incidere negativamente sulla durata di vita del forno e tradursi in rischi per l'utente.
- L'apparecchio non deve essere pulito con un attrezzo a vapore.
- Questo forno a microonde non è stato progettato per poter essere installato autonomamente.
- L'apparecchio non deve essere posizionato in un mobile.

- Questo apparecchio è di Classe B e Gruppo 2.
Apparecchiature del gruppo 2: il gruppo 2 comprende tutte le apparecchiature RF ISM in cui l'energia a radiofrequenza nella gamma di frequenza da 9 kHz a 400 GHz è generata intenzionalmente e utilizzata, anche solo localmente, sotto forma di radiazione elettromagnetica, accoppiamento induttivo e/o capacitivo, per il trattamento di materiale, per scopi di ispezione/analisi o per il trasferimento di energia elettromagnetica.
Le apparecchiature di classe B sono apparecchiature adatte per l'uso in ambienti residenziali e in stabilimenti direttamente collegati a una rete di alimentazione a bassa tensione, che alimenta edifici residenziali.
- I contenitori metallici per cibi e bevande non sono ammessi durante la cottura a microonde.
- L'apparecchio non deve essere pulito con un attrezzo a vapore.
- La superficie posteriore dell'apparecchio deve essere rivolta contro una parete.
- L'apparecchio non è stato progettato per essere utilizzato con timer esterni o telecomandi separati.
- La temperatura delle superfici accessibili può diventare molto alta durante il funzionamento.
- Lo sportello e la superficie esterna possono diventare caldi quando l'apparecchio è in funzione.
- Per evitare il surriscaldamento, l'apparecchio non deve essere installato dietro una porta decorativa.
- Tenere l'apparecchio fuori dalla portata di bambini di età inferiore a 8 anni.
- Non posizionare l'apparecchio all'interno o vicino a fornelli a gas o elettrici caldi e fare in modo che non venga a contatto con un forno riscaldato o un mini forno.
-  Le superfici possono riscaldarsi durante l'uso.
- **AVVERTENZA** Quando l'apparecchio viene utilizzato in modalità combinata, i bambini devono utilizzare il forno solo sotto la

supervisione di un adulto, a causa delle temperature elevate che si sviluppano.

PRECAUZIONI PER EVITARE POSSIBILI ESPOSIZIONI A ECESSIVA ENERGIA DELLE MICROONDE

1. Non tentare di far funzionare il forno con lo sportello aperto, poiché ciò può comportare un'esposizione dannosa all'energia delle microonde. È importante non manomettere o disattivare i dispositivi di sicurezza.
2. Non collocare oggetti tra la superficie frontale del forno e lo sportello e non lasciare accumulare sporcizia o residui di detersivi sulle superfici di tenuta.
3. Non usare il forno se è danneggiato. È molto importante che lo sportello del forno si chiuda correttamente e che non vi siano danni a:
 - a. sportello (deformato)
 - b. cerniere e chiusure (rotte o allentate),
 - c. guarnizioni sportello e superfici di tenuta.
4. Qualsiasi intervento o riparazione al forno deve essere eseguito da personale qualificato addetto all'assistenza.
 - Se non si utilizza il forno a microonde per un lungo periodo, scollegarlo dalla rete elettrica. Per farlo, è necessario staccare la spina dalla presa di corrente.
 - La spina è il principale dispositivo di scollegamento dalla rete elettrica e deve essere raggiungibile in qualsiasi momento.
 - Il forno a microonde non può essere attivato se lo sportello è aperto a causa dei blocchi di sicurezza integrati nel meccanismo di chiusura, che disattivano tutte le funzioni del forno quando lo sportello è aperto. Il funzionamento con lo sportello aperto può causare l'esposizione dannosa alle microonde. È importante non manomettere il meccanismo dello sportello.
 - Evitare infiltrazioni di acqua o altri liquidi nel forno attraverso le aperture di ventilazione.
 - Non collocare oggetti tra la superficie frontale del forno e

lo sportello e non lasciare accumulare sporcizia o residui di detersivi sulle superfici di tenuta.

- Evitare l'uso di contenitori allungati con colli stretti.
- A metà cottura, mescolare i liquidi prima di ricollocare il contenitore nel forno a microonde.
- A cottura terminata lasciare riposare qualche istante, mescolare o agitare gli alimenti e controllarne accuratamente la temperatura prima del consumo.

LINEE GUIDA PER GLI UTENSILI

È necessario verificare che gli utensili da cucina siano adatti all'uso nel forno a microonde.

Materiali utilizzabili in forno a microonde

Utensili	Note
Piatto crisp	Seguire le istruzioni del produttore. Il fondo del piatto crisp deve essere collocato ad almeno 5 mm dal piatto rotante. L'uso scorretto del piatto può causare la rottura del piatto rotante.
Stoviglie	Solo se adatta all'utilizzo in forno a microonde. Seguire le istruzioni del produttore. Non usare piatti rotti o scheggiati.
Barattoli in vetro	Rimuovere sempre il coperchio. Utilizzare solo per riscaldare gli alimenti. La maggior parte dei barattoli di vetro non sono termoresistenti e potrebbero rompersi.
Utensili in vetro	Solo stoviglie in vetro termoresistenti. Assicurarsi che non vi siano parti metalliche. Non usare piatti rotti o scheggiati.
Sacchetti per cottura al forno	Seguire le istruzioni del produttore. Non chiudere con legacci di metallo. Praticare dei fori per consentire la fuoriuscita del vapore.
Piatti e bicchieri di carta	Utilizzare esclusivamente per cotture brevi/riscaldamento. Non lasciare il forno incustodito quando è collegata alla corrente.
Tovaglioli di carta	Utilizzare per coprire il cibo da riscaldare in modo che i grassi si assorbano. Utilizzare solo per cotture brevi e sotto costante supervisione.
Carta pergamena	Utilizzare per coprire gli alimenti per evitare schizzi e per cotture a vapore.

Plastica	Solo se adatta all'utilizzo in forno a microonde. Seguire le istruzioni del produttore. Deve riportare l'indicazione "Adatto all'uso in forno a microonde". Alcuni contenitori di plastica possono ammorbidirsi con il calore. I "sacchetti da forno" e i sacchetti chiusi devono essere forati in modo da garantire un'adeguata ventilazione.
Pellicola di cellophane	Solo se adatta all'utilizzo in forno a microonde. Utilizzare per coprire gli alimenti durante la cottura, in modo da trattenerne l'umidità. Evitare che la pellicola entri a contatto con il cibo.
Termometri	Solo se adatti all'utilizzo in forno a microonde (termometri per carne o per dolci).
Carta oleata	Utilizzare come copertura per evitare schizzi e trattenere l'umidità.

Materiali da evitare in forno a microonde

Utensili	Note
Vassoio in alluminio	Può causare archi elettrici. Trasferire gli alimenti in piatti adatti all'uso in forno a microonde.
Contenitori in cartone per alimenti	Può causare archi elettrici. Trasferire gli alimenti in piatti adatti all'uso in forno a microonde.
Utensili in metallo o rifiniti in metallo	Il metallo ripara gli alimenti dall'energia a microonde. Ciò può causare archi elettrici.
Legacci in metallo	Possono causare archi elettrici o fiamme.
Sacchetti di carta	Possono incendiarsi nel forno.
Schiuma di plastica	I materiali in schiuma plastica possono sciogliersi e contaminare gli alimenti.
Legno	Il legno secca con il calore, e può spezzarsi o creparsi.

NOTE:

- attenzione quando si tolgono utensili o il piatto girevole, in quanto possono riscaldarsi molto durante la cottura.
- Usare solo un termometro appositamente progettato per il forno a microonde.
- Assicurarsi che il piatto rotante sia posizionato correttamente prima di mettere in funzione il forno.

👁 PANORAMICA DEL FORNO

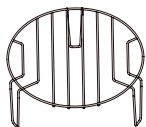
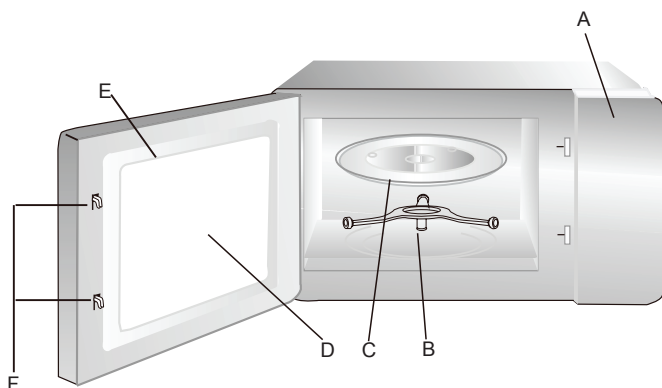

Griglia (non può essere utilizzata nella funzione microonde e deve essere posizionata sul piatto di vetro)

- A. Pannello comandi
- B. Gruppo anello rotante
- C. Piatto di vetro
- D. Finestra di osservazione
- E. Sportello del forno
- F. Sistema di sicurezza

Installazione del piatto rotante



- Non posizionare mai il piatto di vetro a rovescio. Il piatto di vetro deve poter ruotare liberamente senza ostruzioni.
- Durante la cottura usare sempre il piatto di vetro sopra il rispettivo supporto ad anello rotante.
- Tutti gli alimenti e i relativi contenitori devono essere sempre posizionati sul piatto di vetro durante la cottura.
- Se il piatto di vetro o l'anello rotante di supporto dovessero creinarsi o rompersi, interrompere l'uso del forno a microonde e contattare il centro di assistenza autorizzato più vicino.

INSTALLAZIONE DEL FORNO A MICROONDE

Preparazione

Rimuovere tutto il materiale di imballaggio e gli accessori. Verificare che il forno non sia danneggiato, ad esempio ammaccature o sportello rotto. Non installare il forno a microonde se è danneggiato.

Cella: Rimuovere qualsiasi pellicola protettiva presente sulla superficie del mobile su cui è posto il forno a microonde

Non rimuovere la placca Mica marrone chiaro che si trova all'interno della cavità del forno a protezione del magnetron.

Posizionamento

- Scegliere una superficie che garantisca spazio sufficiente per la ventilazione in entrata e/o in uscita.

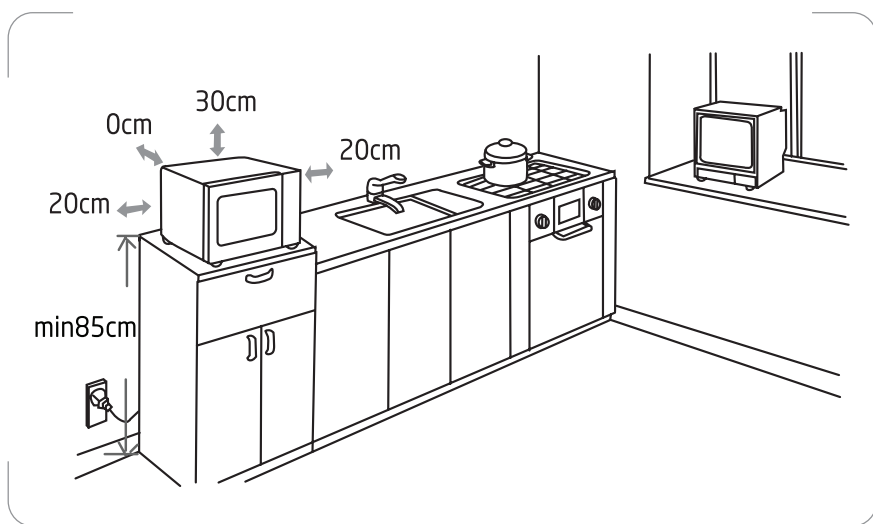

- Il forno a microonde deve essere posizionato su una superficie con altezza superiore a 85 cm dal pavimento.
- È richiesta una distanza minima di 20 cm tra il forno e le pareti adiacenti.
- L'altezza minima dello spazio libero sopra la superficie superiore del forno è di 30 cm.
- Non rimuovere i piedini dalla parte inferiore del forno.
- Bloccare le aperture di entrata/uscita può danneggiare il forno.

- Collocare il forno il più distante possibile da apparecchi radio e TV.
- Il funzionamento del forno a microonde può causare interferenze nella ricezione del segnale radio o TV.
- Collegare il forno a una presa di corrente standard dotata di messa a terra. Assicurarsi che la tensione e la frequenza corrispondano a quelle indicate sulla targhetta dei dati tecnici.
- **AVVERTENZA** Non installare il forno al di sopra di un piano cottura o di altri apparecchi che emettono calore. Se collocato vicino a o sopra una fonte di calore, il forno potrebbe danneggiarsi e la garanzia verrebbe annullata.

PANNELLO DI CONTROLLO

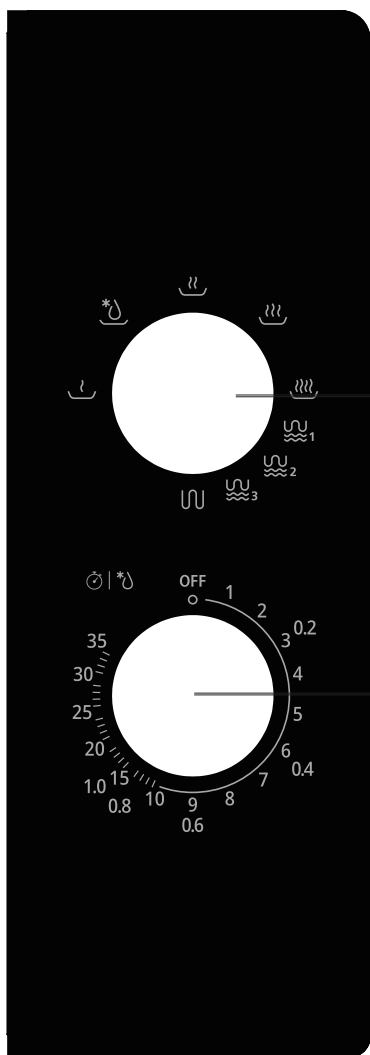

Manopola di selezione potenza e sbrinamento









Manopola di selezione del timer



FUNZIONAMENTO

1. Impostare il livello di potenza desiderato ruotando la manopola di selezione della potenza e dello scongelamento.
2. Impostare il tempo di cottura desiderato (fino a 35 minuti) ruotando la manopola di regolazione del timer.
3. Per scongelare gli alimenti, ruotare la manopola di selezione della potenza e dello scongelamento su a , quindi ruotare la manopola di regolazione del timer sulla posizione appropriata (0,2, 0,4, 0,6, 0,8 o 1,0 kg) in base al peso degli alimenti.
4. Il forno a microonde inizia a cuocere automaticamente non appena il livello di potenza e i tempi di cottura sono stati impostati.
5. Al termine del tempo di cottura impostato, il forno si arresterà emettendo un segnale sonoro.
6. Quando il forno non è in uso, impostare la manopola del timer sulla posizione 0 (OFF).

I livelli di potenza sono rappresentati nella tabella seguente.

Impostazioni di potenza	Potenza erogata	Adatto per
 Bassa	Microonde 17%.	Ammorbidimento gelati
 Scongelamento	Microonde 33% micro.	Scongelamento
 Media	Microonde 55%.	Cotture a fuoco lento, pesce
 Medio-alta	Microonde 77%.	Riso, pesce, pollo, carne macinata
 Alta	Microonde 100%.	Riscaldare, latte, bollire l'acqua, verdura, bevande
 1	Griglia 80% Microonde 20%.	Salsiccia, agnello, kebab, frutti di mare, bistecche
 2	Griglia 70% Microonde 30%.	Pollo a pezzetti, petti di pollo, maiale a pezzetti
 3	Griglia 60% Microonde 40%.	Pollo intero
	Griglia 100%	Pane, alimenti a fette

NOTA: Quando si rimuovono gli alimenti dal forno, assicurarsi che l'alimentazione del forno sia spenta girando la manopola del timer su 0 (OFF). In caso contrario e facendo funzionare il forno a microonde senza alimenti all'interno, l'apparecchio si può surriscaldare o il magnetron può danneggiarsi.

Consigli per cucinare

I seguenti fattori possono influenzare il risultato della cottura:

Disposizione consigliata degli alimenti

Disporre le parti più spesse verso l'esterno del piatto, quelle più sottili verso il centro e distribuirle uniformemente. Se possibile, evitare sovrapposizioni.

Tempo di cottura

Iniziare la cottura con un tempo breve, valutarlo una volta trascorso il tempo impostato e prolungarlo in base all'effettiva necessità. Una cottura eccessiva può causare fumo e ustioni.

Cuocere gli alimenti in modo uniforme

Alimenti come pollo, hamburger o bistecche vanno girati una volta durante la cottura.

A seconda del tipo di alimento, se necessario, mescolarlo dall'esterno verso il centro del piatto una o due volte durante la cottura.

Lasciare riposare per un po'

Trascorso il tempo di cottura, lasciare gli alimenti nel forno per un tempo adeguato, in modo da consentirgli di completare il ciclo di cottura e di raffreddarsi gradualmente.

Quando gli alimenti sono cotti

Il colore, la durezza e i seguenti elementi aiutano a determinare se gli alimenti sono cotti.

- Il vapore fuoriesce da tutte le parti degli alimenti, non solo dai bordi;
- le articolazioni del pollame possono essere spostate facilmente;
- la carne di maiale o di pollame non presenta tracce di sangue;
- il pesce è opaco e può essere tagliato facilmente con una forchetta.

Piatto crisp

Quando si utilizza un piatto crisp o un contenitore autoriscaldante, posizionare sempre sotto di esso un isolante resistente al calore, come un piatto di porcellana,

per evitare di danneggiare il piatto girevole e l'anello rotante.

Pellicola di plastica adatta al microonde

Quando si cucinano alimenti ad alto contenuto di grassi, evitare che la pellicola di plastica entri in contatto con gli alimenti poiché potrebbe sciogliersi.

Recipienti in plastica adatti al microonde

Alcuni recipienti in plastica adatti al microonde potrebbero non essere adatti alla cottura di alimenti ad alto contenuto di grassi e zuccheri. Inoltre, non bisogna superare il tempo di preriscaldamento specificato nel manuale di istruzioni della piettanza.

Alimenti

Alimenti vietati

In caso di una modalità di cottura che comprende le microonde:

- Non friggere: è impossibile controllare la temperatura dell'olio e altri grassi che potrebbero causare un incendio.
- Non provare a cucinare o riscaldare uova nel loro guscio, uova sode con o senza guscio o lumache perché potrebbero esplodere.
- Non cercare di cuocere gli alimenti con il guscio intatto (ad esempio le castagne) o con la buccia dura (pomodori, patate, salsicce) ma fare sempre un taglio.

Temperatura degli alimenti

Il microonde riscalda esclusivamente il cibo. Pertanto il contenitore potrebbe rimanere freddo nonostante l'alimento sia bollente.

Per evitare il rischio di ustioni, mescolare gli alimenti e controllarne scrupolosamente la temperatura prima di servirli, specialmente se si tratta di bambini.

Scuotere bene i biberon e versare poche gocce sul retro del polso per controllare la temperatura.

Preparare gli alimenti per la cottura

Prima di riscaldare biberon e vasetti, rimuovere tettarelle e tappi.

Coprire gli alimenti per:

- evitare schizzi all'interno della cavità del forno;
- mantenere un'umidità sufficiente per la cottura.

Riscaldare liquidi

Durante il riscaldamento di liquidi, potrebbero verificarsi improvvise fuoriuscite quando si rimuove il contenitore dall'apparecchio. Infatti, quando la temperatura raggiunge il punto di ebollizione il vapore tende a rimanere intrappolato nel liquido finché non viene disturbato.

Per evitare questo effetto di surriscaldamento e il correlato rischio di ustione, inserire un cucchiaino di plastica nel liquido da riscaldare.

La "trasparenza" alle microonde di un contenitore può essere facilmente testata. Posizionare il contenitore vuoto sul piatto rotante insieme a un bicchiere di acqua; mettere in funzione il forno per un minuto alla massima potenza.

Dopo un minuto:

- Se il contenitore è freddo, è "trasparente" e può essere usato per la cottura a microonde.
- Se il contenitore è caldo o bollente, è "assorbente" e non deve essere usato per la cottura a microonde.

PULIZIA E MANUTENZIONE

Prima di ogni intervento di manutenzione o pulizia, scollegare il forno dalla rete elettrica e attendere che si raffreddi a temperatura ambiente.

Consigli generali

Una pulizia frequente evita la formazione di fumo e cattivi odori durante la cottura, nonché la formazione di scintille nella cavità del forno e attorno alla guarnizione della porta.

Non lasciare accumuli di cibo o grasso nella cavità del forno o sulla chiusura dello sportello.

Assicurarsi che la copertura del generatore d'onde sia sempre pulito. Se sul coperchio si dovessero accumulare depositi di cibo o grasso, si verificherebbero delle scintille che potrebbero danneggiare il forno, invalidando la garanzia.

Sportello del forno

Rimuovere ogni deposito di cibo e grasso tra la guarnizione dello sportello e la cavità del forno con un panno umido; è importante tenere questa zona sempre pulita.

Pareti interne

Rimuovere eventuali schizzi di grasso dalle pareti della cavità del forno utilizzando un panno umido.

Prestare particolare attenzione nella pulizia dello sportello e dell'interno del forno e assicurarsi che lo sportello si chiuda correttamente per evitare scintille tra l'interno del forno e i meccanismi dello sportello.

Non usare prodotti abrasivi (ad esempio, pagliette) poiché rischierebbero di danneggiare le superfici interne e lo sportello del forno.

Superfici esterne

Per la pulizia delle superfici esterne usare un panno umido.

Non usare prodotti abrasivi (ad esempio, pagliette) poiché

rischierebbero di danneggiare le superfici esterne. Accertarsi che l'acqua non penetri nelle fessure di ventilazione.

Lavare gli accessori a mano con acqua calda e detergente.

ATTENZIONE!:

Alcune coperture del generatore d'onde sono particolarmente delicate e possono essere facilmente danneggiate. Prestare attenzione durante la pulizia.

Prestare attenzione durante la pulizia.

Non lavare gli accessori in lavastoviglie.

Per motivi igienici, il vassoio in vetro deve essere pulito regolarmente poiché potrebbe entrare in contatto con gli alimenti.

Deve essere pulito con acqua calda e sapone e asciugato accuratamente.

Se l'interno della cavità del forno e la guarnizione della porta non vengono mantenuti perfettamente puliti, c'è il rischio che si verifichino danni dovuti alla formazione di scintille all'interno della cavità del forno, invalidando la garanzia.

Non grattare le pareti della cavità del forno con oggetti appuntiti.

SPECIFICHE TECNICHE

Voltaggio e frequenza nominali:		230 V~ 50 Hz
Potenza nominale in ingresso	(microonde):	1250 W
	(Griglia):	1000 W
Potenza nominale in uscita	(microonde):	800 W
Frequenza microonde:		2450 MHz

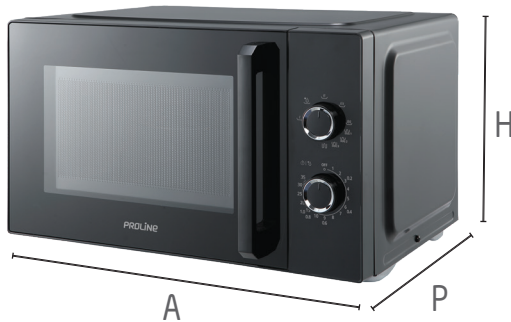

Dimensioni (dimensioni esterne)	(A) 472 x (P) 393 x (H) 280 mm
Dimensioni (cavità / dimensioni interne)	(A) 329 x (P) 328 x (H) 228 mm
Peso (circa)	12,46 kg

Il consumo di energia il modo spento: <0,3W

Il periodo dopo il quale l'apparecchiatura raggiunge automaticamente il modo spento: 0 minuto

⊗ RISOLUZIONE DEI PROBLEMI

Fenomeni normali	
Il forno a microonde interferisce con la ricezione TV	Il funzionamento del forno può interferire con la ricezione radio e TV. È analoga all'interferenza di piccoli elettrodomestici, ad esempio frullatori, aspirapolveri e ventilatori elettrici. Si tratta di un fenomeno normale.
Luce del forno debole	Durante le cotture a bassa potenza, la luce del forno può attenuarsi. Si tratta di un fenomeno normale.
Vapore che si accumula sullo sportello del forno, aria calda fuoriesce dalle aperture di areazione.	Durante la cottura può prodursi del vapore. La maggior parte del vapore fuoriesce dalle fessure, ma una parte potrebbe accumularsi sullo sportello. Si tratta di un fenomeno normale. Si tratta di un fenomeno normale.
Il forno si è avviato accidentalmente senza alimenti al suo interno.	Si raccomanda di non avviare mai il forno senza alimenti all'interno. In caso contrario, l'interno del forno potrebbe danneggiarsi.

Problema	Possibile causa	Soluzione
Il forno non può essere avviato.	Il cavo di corrente non è saldamente inserito nella presa.	Scollegare l'apparecchio dalla presa di corrente e ricollegarlo dopo 10 secondi.
	La presa di corrente è difettosa.	Testare la presa collegandovi la spina di un altro apparecchio.
Il forno non riscalda.	Lo sportello non è chiuso correttamente.	Chiudere lo sportello correttamente.
Il piatto rotante in vetro fa rumore mentre il forno a microonde è in funzione.	Anello rotante o fondo del forno sporchi.	Consultare la sezione "PULIZIA E MANUTENZIONE".
	Il vassoio di vetro non è posizionato correttamente.	Posizionare correttamente il vassoio di vetro.
Formazione di scintille o archi elettrici.	Sono stati utilizzati materiali non adatti ai forni a microonde.	Utilizzare esclusivamente utensili da cucina adatti ai forni a microonde.
	Il forno è stato messo in funzione a vuoto.	Non mettere in funzione il forno quando è vuoto.
	Residui alimenti nella cavità.	Coprire gli alimenti con un coperchio adatto ai forni a microonde. Pulire la cavità con un panno umido.
	Residui alimentari sulla piastra in mica.	Pulire la copertura in mica con un panno umido.

SMALTIMENTO



Il costruttore di questo elettrodomestico pone la massima attenzione alla salvaguardia dell'ambiente. Si raccomanda di seguire le procedure corrette per smaltire l'apparecchio ed i materiali di imballaggio. In questo modo si contribuisce alla salvaguardia delle risorse naturali e ci si assicura che il riciclo avvenga in modo tale da proteggere la salute e l'ambiente.

Smaltire l'apparecchio ed il relativo imballaggio nel rispetto di tutte le leggi e norme vigenti.

Poiché il prodotto contiene componenti elettronici, l'apparecchio e i suoi accessori devono essere smaltiti separatamente dai rifiuti domestici quando l'apparecchio raggiunge la fine del suo ciclo di vita.

Per maggiori informazioni sullo smaltimento e il riciclo, rivolgersi alle autorità locali competenti.

Il prodotto deve essere portato presso un'isola ecologica o un centro per la raccolta differenziata e riciclo. Alcuni punti di raccolta accettano i prodotti gratuitamente.



Raccolta differenziata.
Verifica le disposizioni del tuo Comune

Il presente manuale potrebbe contenere alcune imprecisioni dovute alla nostra politica di miglioramento continuo dei prodotti. Ci scusiamo per eventuali disagi.

Etablissements Darty & fils ©,
9 Rue des Bateaux-Lavoires, 94200 Ivry-sur-Seine, France
Ets.Darty@fnacdarty.com

30/06/2025

Déclaration UE de Conformité N°862025060026

*EU Declaration of Conformity
EU- Conformiteitsverklaring
Declaración UE de Conformidad
Declaração UE de Conformidade
Dichiarazione di Conformità UE*

Description du produit –

*Product Description:
Productbeschrijving:
Descripción del producto:
Descrição do produto:
Descrizione del prodotto:*

FOUR À MICRO-ONDES

MICROWAVE OVEN
MICROGOLFOVEN
MICROONDAS
MICROONDAS
FORNO A MICROONDE



Marque –

Brand /Merk /Marca:

Proline

Référence commerciale –

*Model number /Modelnummer /
Número de modelo/ Número do modelo/
Numero del Modello:*

GM23BLACK

L'objet de la déclaration décrit ci-dessus est conforme à la législation d'harmonisation de l'Union applicable :

The object of the declaration described above is in conformity with the relevant Union harmonisation legislation:

Het hierboven beschreven voorwerp is in overeenstemming met de desbetreffende harmonisatiewetgeving van de Unie:

El objeto de la declaración descrita anteriormente es conforme con la legislación de armonización pertinente de la Unión:

O objeto da declaração acima descrito está em conformidade com a legislação de harmonização da União aplicável:

L'oggetto della dichiarazione di cui sopra è conforme alla pertinente normativa di armonizzazione dell'Unione:

Reference number

- 2014/30/EU
- 2014/35/EU
- 2009/125/EC
- 2011/65/EU & (EU) 2015/863

Title

EMC Directive (EMC)
Low Voltage Directive (LVD)
Eco design requirements for energy-related products (ErP)
RoHS

EMC:

EN IEC 55014-1:2021
EN IEC 55014-2:2021
EN 55011:2016 + A1:2017 + A11:2020 + A2:2021
EN IEC 61000-3-2:2019 + A1:2021
EN 61000-3-3:2013 + A1:2019 + A2:2021

LVD :

EN 60335-1:2012 + A11:2014 + A13:2017 + A1:2019+A14:2019+A2:2019+A15:2021+A16:2023
EN 60335-2-9:2003 + A1:2004 + A2:2006 + A12:2007 + A13:2010
EN IEC 60335-2-25:2021 + A11:2021
EN 62233: 2008

ErP :

(EU) 2023/826
EN 50564:2011
IEC 62301:2011

La présente déclaration de conformité est établie sous la seule responsabilité du fabricant.

This declaration of conformity is issued under the sole responsibility of the manufacturer.
Dez conformiteitsverklaring wordt uitsluitend onder de verantwoordelijkheid afgelegd van de fabrikant.
Esta declaración de conformidad se redacta bajo la exclusiva responsabilidad del fabricante.
Esta declaração de conformidade é redigida sob a responsabilidade exclusiva do fabricante.
La presente dichiarazione di conformità è rilasciata sotto la responsabilità esclusiva del fabbricante.

Le responsable de cette déclaration est :

The person responsible for this declaration is:
De verantwoordelijke persoon voor deze verklaring is:
La persona responsable de esta declaración es:
A pessoa responsável por esta declaração é:
La persona responsabile di questa dichiarazione è:



Signé par et au nom de – Signed for and on behalf of - Firmato a nome e per conto di : **Etablissements Darty & Fils**

Nom – Name - Nome: **Predrag Petricevic**

Fonction – Function – Funzione: **Directeur du Laboratoire Fnac Darty**

Place, Date / Lieu / Luogo e data:
Ivry-sur-Seine, juin 26, 2025

Signé par :

EA30F3FB8F314D0...



PROLINE

Etablissements Darty & fils ©,
9 Rue des Bateaux-Lavois, 94200 Ivry-sur-Seine, France