

Proline^o

CONGÉLATEUR COFFRE DIEPVRIESKIST

PLCH109 / PLCH209



MANUEL D'UTILISATION HANDLEIDING

FR

NL













PT

EN

IT



TABLE DES MATIÈRES

	MISES EN GARDE IMPORTANTES.....	2
	DESCRIPTION DU PRODUIT.....	7
	AVANT D'INSTALLER L'APPAREIL.....	8
	INSTALLATION.....	8
	TEMPÉRATURE AMBIANTE.....	8
	COUPURE DE COURANT.....	8
	UTILISATION DE VOTRE CONGÉLATEUR.....	9
	DÉGIVRAGE.....	16
	NETTOYAGE ET ENTRETIEN.....	17
	GUIDE DE DÉPANNAGE.....	18
	FICHE D'INFORMATION SUR LE PRODUIT.....	19
	SERVICE DE RÉPARATION ET PIÈCES DE RECHANGE.....	24
	MISE AU REBUT.....	25

MISES EN GARDE IMPORTANTES

MERCI DE BIEN VOULOIR LIRE LES CONSIGNES DE SÉCURITÉ ATTENTIVEMENT AVANT D'UTILISER L'APPAREIL ET CONSERVER POUR RÉFÉRENCE ULTÉRIEURE.

Avertissements

- Cet appareil est destiné à être utilisé dans des applications domestiques et analogues telles que :
 - les coins cuisines réservés au personnel des magasins, bureaux et autres environnements professionnels;
 - les fermes et l'utilisation par les clients des hôtels, motels et autres environnements à caractère résidentiel;
 - les environnements de type chambres d'hôtes;
 - la restauration et autres applications similaires hormis la vente au détail.
- Si le câble d'alimentation est endommagé, il doit être remplacé par le fabricant, son service après vente ou des personnes de qualification similaire afin d'éviter un danger.
- Cet appareil peut être utilisé par des enfants âgés d'au moins 8 ans et par des personnes ayant des capacités physiques, sensorielles ou mentales réduites ou dénuées d'expérience ou de connaissance, s'ils (si elles) sont correctement surveillé(e)s ou si des instructions relatives à l'utilisation de l'appareil en toute sécurité leur ont été données et si les risques encourus ont été appréhendés.

Les enfants ne doivent pas jouer avec l'appareil.
Le nettoyage et l'entretien par l'utilisateur ne doivent pas être effectués par des enfants sans surveillance.
- En ce qui concerne les informations détaillées sur la manière de nettoyer les surfaces en contact avec les aliments et les surfaces pouvant être éclaboussées, référez-vous dans la section "NETTOYAGE ET ENTRETIEN" FR page 17.
- Cet appareil ne doit pas être exposé à la pluie.
- **MISE EN GARDE** : Maintenir dégagées les ouvertures de ventilation dans l'enceinte de l'appareil ou dans la structure d'encastrement.

- MISE EN GARDE: Ne pas utiliser de dispositifs mécaniques ou autres moyens pour accélérer le processus de dégivrage autres que ceux recommandés par le fabricant.
- MISE EN GARDE : Ne pas endommager le circuit de réfrigération.
- MISE EN GARDE : Ne pas utiliser d'appareils électriques à l'intérieur du compartiment de stockage des denrées, à moins qu'ils ne soient du type recommandé par le fabricant.
- MISE EN GARDE: Pour la fabrication de glaçons, utilisez uniquement de l'eau potable.
- Ne pas stocker dans cet appareil des substances explosives telles que des aérosols contenant des gaz propulseurs inflammables.
- MISE EN GARDE : Le système de réfrigération est sous haute pression. Ne pas y toucher. Contacter des services d'entretien qualifiés avant la mise au rebut.
- INSTALLATION : N'INSTALLEZ PAS CET APPAREIL DANS DES PIÈCES TROP HUMIDES OU TROP FROIDES, TELLES QUE DES CONSTRUCTIONS ANNEXES, GARAGES ou CAVES.
- Ne congelez des aliments décongelés qu'après les avoir cuits, afin d'éliminer les bactéries nocives. Ne recongelez jamais des fruits de mer qui ont été décongelés.
- **Mise au rebut de l'appareil:**
Pour éviter toute nuisance envers l'environnement ou la santé humaine causée par la mise au rebut non contrôlée de déchets électriques, les fluides frigorigènes et les agents moussants inflammables, recyclez l'appareil de façon responsable pour promouvoir la réutilisation des ressources matérielles. La mise au rebut doit être faite de façon sûre dans des points de collecte publique prévus à cet effet, contactez le centre de traitement des déchets le plus près de chez vous pour plus de détails sur les procédures correctes de mise au rebut.
- **Installation et mise en service :**
L'appareil doit être installé sur le sol, sur une surface plane et horizontale en s'assurant que les ouvertures d'aération sont correctement dégagées. Ne jamais essayer de remplacer ou de

réparer vous-même une partie ou un composant de l'appareil, demandez de l'aide à un personnel professionnel et qualifié, si besoin.

- **Manipulation :**

Toujours manipuler l'appareil avec soin afin d'éviter d'endommager celui-ci.



- Danger; risque d'incendie / matières inflammables
- AVERTISSEMENT : Lors du positionnement de l'appareil, s'assurer que le cordon d'alimentation n'est pas coincé ni endommagé.
- AVERTISSEMENT : Ne pas placer de socles mobiles de prises multiples ni de blocs d'alimentation portables à l'arrière de l'appareil.
- Les enfants âgés de 3 à 8 ans sont autorisés à charger et décharger des appareils de réfrigération.
- Pour éviter la contamination des aliments, veuillez respecter les instructions suivantes :
 - L'ouverture prolongée de la porte peut entraîner une augmentation significative de la température dans les compartiments de l'appareil.
 - Nettoyez régulièrement les surfaces pouvant entrer en contact avec des aliments et des systèmes de drainage accessibles.
 - Rangez la viande et le poisson crus dans des récipients appropriés au réfrigérateur, de manière à ce qu'ils ne soient pas en contact avec d'autres aliments ni ne s'égouttent dessus.
 - Les compartiments pour produits congelés deux étoiles sont adaptés pour stocker des produits pré congelés, stocker ou préparer des glaces et des glaçons.
 - Les compartiments à une, deux et trois étoiles ne conviennent pas pour la congélation d'aliments frais.
 - Si l'appareil de réfrigération reste vide pendant de longues

périodes, éteignez, dégivrez, nettoyez, séchez et laissez la porte ouverte pour éviter le développement de moisissure dans l'appareil.

Précautions de sécurité

- La prise doit être accessible lorsque le congélateur est positionné. Débranchez le congélateur de la prise secteur lorsqu'il n'est pas utilisé et avant de le nettoyer. Retirez les aliments et le panier avant le nettoyage.
- Ne débranchez jamais le congélateur en tirant sur le câble d'alimentation. Saisissez fermement la fiche et retirez-la.
- Placez le congélateur dans un endroit sec - évitez les zones à forte humidité.
- Gardez le congélateur à l'abri de la lumière directe du soleil.
- Ne placez pas le congélateur près d'une cuisinière, d'un feu ou d'un appareil de chauffage.
- N'utilisez pas d'appareils électriques dans le congélateur.
- Éloignez de l'appareil les bougies, les lampes et tous les autres objets à flamme nue afin de ne pas mettre le feu à l'appareil.
- Les boissons effervescentes ne doivent pas être conservées dans le congélateur.
- N'utilisez jamais la base, les portes, etc. pour vous tenir debout ou comme supports.
- Les aliments surgelés ne doivent pas être recongelés une fois décongelés.
- Ne consommez pas de sucettes ou de glaçons directement sortis du congélateur, car cela peut provoquer des brûlures de glace dans la bouche et sur les lèvres.
- L'isobutane réfrigérant (R600a) est contenu dans le circuit frigorifique de l'appareil, un gaz naturel à haut niveau de compatibilité environnementale, qui est néanmoins inflammable. Pendant le transport et l'installation de l'appareil, assurez-vous qu'aucun des composants du circuit frigorifique ne soit endommagé.

- Le réfrigérant (R600a) est inflammable.
- **AVERTISSEMENT** - Les réfrigérateurs et les congélateurs contiennent du réfrigérant et des gaz dans l'isolation. Le réfrigérant et les gaz doivent être éliminés de manière professionnelle. Assurez-vous que la tubulure du circuit frigorifique n'est pas endommagée avant une mise au rebut appropriée.

DESCRIPTION DU PRODUIT

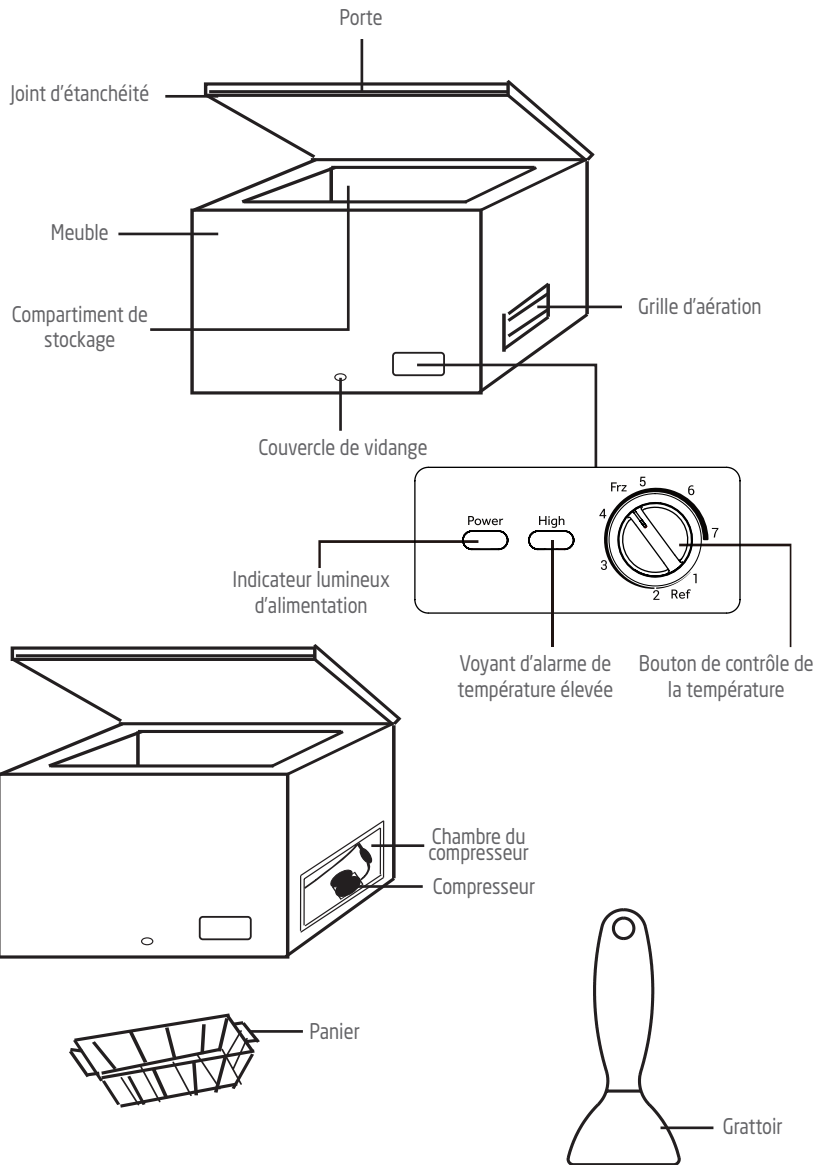

FR

NL

PT

EN

IT

07



AVANT D'INSTALLER L'APPAREIL

Avant de brancher votre appareil à l'alimentation, vérifiez que la tension indiquée sur la plaque signalétique de votre appareil correspond à la tension du secteur de votre logement. Une tension différente pourrait endommager l'appareil.

La fiche est le seul moyen de débrancher l'appareil, elle doit donc rester accessible en permanence. Pour mettre l'appareil hors tension, éteignez-le, puis débranchez le câble d'alimentation de la prise électrique.

Cet appareil doit être relié à la terre. Le fabricant n'est pas responsable des dommages se produisant à cause de l'utilisation de l'appareil sans mise à la terre.



INSTALLATION

Installez l'appareil dans une pièce sèche et bien aérée. L'emplacement d'installation ne doit pas être exposé à la lumière directe du soleil ni proche d'une source de chaleur, par exemple un radiateur, une cuisinière, etc.

Pour assurer une ventilation adéquate de l'appareil, laissez un espace vide de 10 cm au minimum de chaque côté de l'appareil.

Réglez les pieds pour maintenir le congélateur à niveau.



TEMPÉRATURE AMBIANTE

Cet appareil est conçu pour fonctionner à une température ambiante comprise entre 10°C et 43°C. Si ces températures sont dépassées, c'est-à-dire plus froides ou plus chaudes, l'appareil ne fonctionnera pas correctement. Si la température ambiante dépasse cette plage limite pendant des périodes prolongées, la température dans le congélateur s'élèvera au-dessus de -18 °C et les aliments risquent de s'avarier.



COUPURE DE COURANT

En cas de panne de courant pendant la conservation des aliments congelés, gardez la porte fermée.

PLCH109: Les aliments congelés ne devraient pas être affectés si la panne de courant dure moins de 13 heures.

PLCH209: Les aliments congelés ne devraient pas être affectés si la panne de courant dure moins de 21 heures.

Ne recongelez pas des aliments congelés qui ont été complètement décongelés. Ils peuvent être dangereux à consommer.

UTILISATION DE VOTRE CONGÉLATEUR

Avant de placer des aliments dans l'appareil

- Enlevez tous les matériaux d'emballage.
- Laissez l'appareil fonctionner à vide pendant 2 ou 3 heures, le temps que chacun des compartiments arrive à la température adéquate.
- Nettoyez l'intérieur de l'appareil avec de l'eau chaude et un peu de produit nettoyant, afin d'enlever les poussières liées à la fabrication et au transport.

Réglage de la température

L'appareil est contrôlé par un bouton de réglage de la température situé sur son boîtier extérieur.

Réglez le bouton de commande en fonction de vos préférences personnelles.

1. Branchez l'appareil sur une prise de courant.
 - Le voyant d'alimentation s'allume.
2. Réglez le bouton de réglage de la température sur la position souhaitée entre 1 (froid) et 7 (le plus froid).

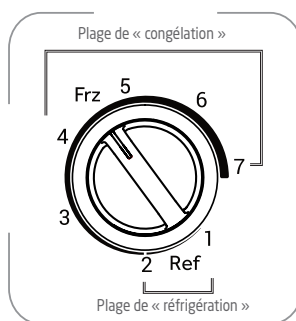

Utilisez le bouton de réglage de la température pour sélectionner la température de conservation idéale. Cet appareil peut être utilisé à la fois comme congélateur et comme réfrigérateur.

La plage de température de l'appareil s'étend approximativement de 8°C à -24°C.

Utilisation comme congélateur :

Pour utiliser l'appareil comme un congélateur, réglez le bouton de réglage de la température sur la plage « Congélation ».

L'appareil est utilisé pour conserver des aliments congelés, pour congeler des aliments frais et pour fabriquer de la glace.

La température interne sera comprise entre -15°C et -24°C.

Le réglage entre les chiffres 4 et 7 est recommandé pour un usage régulier (température à -18°C).

Utilisation comme réfrigérateur :

Pour utiliser l'appareil comme réfrigérateur, réglez le bouton de réglage de la température sur la plage « Réfrigération ».

L'appareil est utilisé pour conserver des aliments frais et des boissons. Ne

rangez pas les fruits et légumes contre la surface intérieure du compartiment de stockage.

La température interne se situe entre 0°C et 8°C (Écart de température $\pm 2^{\circ}\text{C}$).

Il n'est pas recommandé d'utiliser l'appareil comme réfrigérateur lorsque la température ambiante est inférieure à 5°C.

Pour conserver de la bière, des boissons ou des légumes pendant une longue période, il est recommandé de régler le bouton de réglage de la température sur moins de 2 crans afin d'éviter d'endommager les aliments lorsque la température est trop basse.

Alarme de température élevée (voyant rouge)

Lorsque la température à l'intérieur de l'appareil est trop élevée, le voyant rouge s'allume.

REMARQUE : Lors de la première utilisation de l'appareil ou après un dégivrage, réglez le bouton du thermostat sur le réglage le plus froid pendant 24 heures au minimum avant de placer des aliments dans l'appareil, puis réglez le bouton du thermostat sur le réglage médian.

Déplacement de votre appareil

Si l'appareil est éteint (quelle qu'en soit la raison), attendez 10 minutes avant de le remettre en marche. Cela permettra à la pression du système de réfrigération de se stabiliser avant le redémarrage.

- Éteignez l'appareil et débranchez-le de la prise secteur. Sortez tous les aliments. Sortez également tous les éléments amovibles (paniers, accessoires, etc.) ou fixez-les dans l'appareil pour éviter des chocs.
- Déplacez l'appareil et réinstallez-le. Si l'appareil a été placé sur un des ses côtés durant un certain temps, remettez-le en position verticale et attendez au moins 10 minutes avant de le mettre en marche.

Congélation et conservation des aliments

- Pour conserver des aliments congelés
- Pour faire des glaçons

- Pour congeler des aliments

Remarque : Vérifiez que la porte du congélation a été correctement fermée.

Acheter des aliments surgelés

- L'emballage ne doit pas être endommagé.
- Respectez la <<date de péremption / date limite de consommation / à utiliser de préférence avant >>.
- Si possible, transportez les aliments surgelés dans un sac isotherme et placez-les rapidement dans le compartiment du congélateur.

Stocker des aliments surgelés

Stockez-les à une température inférieure ou égale à -18°C. Évitez d'ouvrir la porte du congélateur inutilement.

Un panier de rangement est fourni pour stocker des articles de forme irrégulière. Pour atteindre d'autres articles dans le congélateur, faites glisser le panier sur le côté ou soulevez-le.

Congeler des aliments frais

Congelez uniquement des aliments frais et en bon état.

Pour préserver au mieux la valeur nutritionnelle, la saveur et la couleur des légumes, il faut les blanchir avant de les congeler.

Les aubergines, poivrons, courgettes et asperges ne nécessitent pas d'être blanchis.

Remarque : Maintenez les aliments à l'écart des aliments déjà congelés.

- Les aliments suivants sont appropriés à la congélation :
Gâteaux et pâtisseries, poissons et fruits de mer, viande, gibier, volaille, légumes, fruits, fines herbes, oeufs sans leur coquille, produits laitiers (par exemple le fromage et le beurre), plats préparés et restes cuisinés (par exemple les soupes), ragoûts, poissons et viandes cuites, plats de pomme de terre, soufflés et desserts.
- Les aliments suivants ne conviennent pas à la congélation :
Certains types de légumes généralement consommés crus (par exemple les radis et les laitues), les oeufs dans leur coquille, le raisin, les pommes

entières, les pêches et les poires, les oeufs durs, le yaourt, le lait caillé, la crème aigre et la mayonnaise.

Emballer les aliments congelés

Pour éviter que les aliments perdent leur saveur ou se dessèchent, conservez-les dans des emballages hermétiques.

1. Placez les aliments dans des emballages.
2. Évacuez l'air.
3. Scellez l'emballage.
4. Étiquetez l'emballage avec le contenu et la date de congélation.

Emballage approprié :

Film plastique, film tubulaire de polyéthylène, papier aluminium.

Ces produits sont disponibles dans les magasins spécialisés.

Durées de conservation recommandées des aliments congelés dans le congélateur

Ces durées diffèrent selon le type d'aliment. Les aliments que vous congeler peuvent être conservés de 1 à 12 mois (au moins à -18°C).

Aliments	Durée de conservation
Lard, ragoût, lait	1 mois
Pain, crème glacée, saucisses, tartes, crustacés cuisinés, poisson gras	2 mois
Poisson maigre, crustacés, pizza, scones et muffins	3 mois
Jambon, gâteaux, biscuits, côtelettes de boeuf et d'agneau, Morceaux de volaille	4 mois
Beurre, légumes (blanchis), oeufs entiers et jaunes, écrevisses cuites, viande hachée (cru), porc (cru)	6 mois
Fruits (secs ou au sirop), blancs d'oeufs, boeuf (cru), poulet entier, Agneau (cru), gâteaux aux fruits	12 mois

N'oubliez jamais :

- Lorsque vous congeler des aliments frais comportant une << date de péremption / limite d'utilisation / date de consommation >>, vous devez les

congeler avant l'expiration de cette date.

- Vérifiez que les aliments n'ont jamais été précédemment congelés. En effet, les aliments congelés qui ont été complètement décongelés ne doivent pas être recongelés.
- Une fois décongelés, les aliments doivent être consommés rapidement.

Utilisation du réfrigérateur

Avant de passer du congélateur au réfrigérateur, veuillez vérifier que les aliments congelés ne sont pas placés dans l'appareil afin d'éviter toute décongélation indésirable des aliments.

Conseils pour la réfrigération des aliments frais

- Un bon réglage de température qui assure la conservation des aliments frais est une température inférieure ou égale à +4°C.
- Une température plus élevée à l'intérieur de l'appareil peut réduire la durée de conservation des aliments.
- Recouvrez les aliments d'un emballage pour préserver leur fraîcheur et leur arôme.
- Utilisez toujours des récipients fermés pour les liquides et pour les aliments, afin d'éviter la présence de saveurs ou d'odeurs dans le compartiment.
- Pour éviter la contamination croisée entre les aliments cuits et crus, couvrez les aliments cuits et séparez-les des aliments crus.
- Il est recommandé de décongeler les aliments à l'intérieur du réfrigérateur.
- Ne placez pas d'aliments chauds à l'intérieur de l'appareil. Assurez-vous qu'ils ont refroidi à température ambiante avant de les placer dans l'appareil.

Conseils pour la réfrigération

- Viande (tous types) : emballez-la dans un emballage approprié et placez-la au réfrigérateur. Conservez la viande pendant 1 à 2 jours au maximum.
- Fruits et légumes : nettoyez-les soigneusement (éliminez la terre) et placez-les dans le réfrigérateur.
- Il est conseillé de ne pas conserver les fruits exotiques comme les bananes, les mangues, les papayes, etc. dans le réfrigérateur.
- Les légumes comme les tomates, les pommes de terre, les oignons et l'ail ne

doivent pas être conservés au réfrigérateur.

- Beurre et fromage : placez-les dans un récipient hermétique ou enveloppez-les dans une feuille d'aluminium ou un sac en polyéthylène pour exclure le plus d'air possible.
- Bouteilles : fermez-les avec un bouchon et placez-les sur la clayette porte-bouteilles.
- Référez-vous toujours à la date de péremption des produits pour savoir combien de temps les conserver.

Fabrication de glaçons

Remplissez un bac à glaçons (non fourni) avec 3/4 plein d'eau potable et placez-le au congélateur.

Si le bac à glaçons est coincé dans le congélateur, décoincez-le exclusivement avec un ustensile non coupant.

Pour sortir les glaçons, tordez légèrement le bac à glaçons ou placez-le brièvement sous l'eau courante.

Bruits de fonctionnement

Bruits normaux

- Fonctionnement du moteur.
- Le réfrigérant s'écoulant dans les tubulures.

Conseils pour économiser l'énergie

- Le congélateur doit être situé dans la zone la plus fraîche de la pièce, loin des appareils produisant de la chaleur ou des conduits de chauffage, et à l'abri de la lumière directe du soleil.
- Laissez les aliments chauds refroidir à température ambiante avant de les placer au congélateur. La surcharge du congélateur force le compresseur à fonctionner plus longtemps. Les aliments qui se congèlent trop lentement peuvent perdre de leur qualité ou se gâter.
- Veillez à bien emballer les aliments et à essuyer les récipients avant de les placer dans le congélateur. Cela permet de réduire l'accumulation de givre à l'intérieur du congélateur..
- Le bac de stockage du congélateur ne doit pas être doublé de papier

d'aluminium, de papier ciré ou de papier absorbant. Les doublures interfèrent avec la circulation de l'air froid, ce qui rend le congélateur moins efficace.

- Organisez et étiquetez les aliments pour réduire les ouvertures de porte et les recherches prolongées. Retirez autant d'articles que nécessaire à la fois et fermez la porte dès que possible.

FR

NL

PT

EN

IT

15

DÉGIVRAGE

Il est recommandé de dégivrer régulièrement le congélateur ou quand l'épaisseur de givre est supérieure à 3 mm.

1. Débranchez l'appareil de la prise secteur.
2. Ouvrez la porte et retirez tous les aliments congelés et emballez-les dans plusieurs couches de papiers ou dans des torchons épais afin qu'ils restent froids.
3. Retirez le bouchon de vidange au bas de l'intérieur du congélateur, puis retirez le couvercle de vidange sur le devant du congélateur. Récupérez toute l'eau de dégivrage dans un bac. Utilisez un grattoir pour enlever le givre.
 - **Important !** N'utilisez jamais d'ustensile en métal coupant pour décoller le givre, car vous risquez de détériorer l'appareil.
4. Une fois le dégivrage terminé, nettoyez l'intérieur de l'appareil.
5. Remettez le bouchon de vidange et le couvercle en place et rebranchez l'appareil à la prise de courant.
6. Remettez les aliments dans le congélateur et réglez la température sur le réglage désiré.



NETTOYAGE ET ENTRETIEN

- Dès l'installation de votre nouvel appareil, il est recommandé de le nettoyer soigneusement.
- Débranchez le congélateur, retirez les aliments et le panier de rangement.
- Lavez l'intérieur avec un chiffon humide imbibé d'eau tiède et d'une solution de bicarbonate de soude.
- Lavez le panier de rangement avec un chiffon humide dans de l'eau tiède savonneuse. Rincez abondamment.
- Assurez-vous de garder le joint d'étanchéité de la porte propre pour que l'appareil fonctionne efficacement.
- Nettoyez l'extérieur du congélateur avec un chiffon légèrement humide.
- Séchez l'intérieur et l'extérieur avec un chiffon doux.
- Il est recommandé de nettoyer le congélateur chaque fois qu'il est dégivré pour aider à maintenir le fonctionnement efficace du congélateur.



FR

NL

PT

EN

IT

17



⊗ GUIDE DE DÉPANNAGE

Si vous rencontrez un problème avec votre appareil ou si vous craignez que l'appareil ne fonctionne pas correctement, vous pouvez effectuer quelques vérifications simples conformément au tableau ci-dessous avant de faire appel à un technicien.

Avertissement !

N'essayez pas de réparer vous-même l'appareil. Si le problème persiste après avoir effectué les vérifications mentionnées ci-dessous, contactez un électricien qualifié, un ingénieur de service agréé ou le magasin où vous avez acheté le produit.

Problème	Solution
Le congélateur ne fonctionne pas.	Vérifiez que le congélateur est correctement branché sur la prise secteur et que l'alimentation est activée. Essayez de régler le bouton de contrôle de la température sur une position plus froide.
Le congélateur est bruyant.	Vérifiez que le congélateur est placé sur une surface plane. Il est normal que le congélateur émette des gargouillis lorsqu'il fonctionne. Ce bruit est produit lorsque le moteur du compresseur fonctionne. Ce bruit est également émis par le fluide frigorigène circulant dans le circuit du système de refroidissement.
Réfrigération inadéquate.	<ul style="list-style-type: none">• Tournez le bouton de contrôle de la température sur un réglage plus froid et attendez plusieurs heures pour que la température se stabilise.• La porte est restée ouverte trop longtemps ou est ouverte trop fréquemment. L'air chaud pénètre dans le congélateur à chaque ouverture de la porte. Ouvrez la porte moins souvent.• Vérifiez que la porte est complètement fermée.• Assurez-vous que le joint de la porte reste scellé.• Une grande quantité d'aliments tièdes ou chauds a peut-être été stockée récemment. Attendez que le congélateur ait atteint sa température de consigne.
Il est difficile d'ouvrir la porte.	Après avoir fermé la porte, il est difficile de la rouvrir pendant quelques minutes. Ce phénomène est normal. Cela signifie que le joint de la porte fonctionne correctement. Attendez quelques minutes et vous pourrez ouvrir la porte facilement.
Formation de condensation sur les murs extérieurs.	Dans certaines conditions atmosphériques, de la condensation peut se former sur les parois extérieures de l'appareil. Ce phénomène est normal et n'affectera pas le fonctionnement de l'appareil.

FICHE D'INFORMATION SUR LE PRODUIT

RÈGLEMENT DÉLÉGUÉ (UE) 2019/2016 DE LA COMMISSION en ce qui concerne l'étiquetage énergétique des appareils de réfrigération

Nom du fournisseur ou marque commerciale: Etablissements Darty & fils © Proline					
Adresse du fournisseur: 9 Rue des Bateaux-Lavoisirs, 94200 Ivry-sur-Seine, France					
Référence du modèle: PLCH109					
Type d'appareil de réfrigération:					
Appareil à faible niveau de bruit:	non	Type de construction:	à pose libre		
Appareil de stockage du vin:	non	Autre appareil de réfrigération:	oui		
Paramètres généraux du produit:					
Paramètre		Valeur	Paramètre	Valeur	
Dimensions hors tout (millimètres)	Hauteur	845	Volume total (dm ³ ou l)	97	
	Largeur	545			
	Profondeur	490			
IEE		80	Classe d'efficacité énergétique	D	
Émissions de bruit acoustique dans l'air [dB(A) re 1 pW]		35	Classe d'émission de bruit acoustique dans l'air	B	
Consommation d'énergie annuelle (kWh/an)		134	Classe climatique:	tempérée élargie/ tempérée/ subtropicale/ tropicale	
Température ambiante minimale (°C) à laquelle l'appareil de réfrigération est adapté		10	Température ambiante maximale (°C) à laquelle l'appareil de réfrigération est adapté	43	
Réglage hiver		non			
Paramètres des compartiments:					
Type de compartiment		Paramètres et valeurs de compartiment			
		Volume de compartiment (dm ³ ou l)	Réglage de température recommandé pour un stockage optimisé des denrées alimentaires (°C)	Pouvoir de congélation spécifique (kg/24 h)	Mode de dégivrage (dégivrage automatique = A, dégivrage manuel = M)
Garde-manger	non	–	–	–	–
Stockage du vin	non	–	–	–	–
Cave	non	–	–	–	–
Denrées alimentaires fraîches	non	–	–	–	–
Denrées hautement périssables	non	–	–	–	–

FR

NL

PT

EN

IT

Sans étoile ou fabrication de glaces	non	–	–	–	–
1 étoile	non	–	–	–	–
2 étoiles	non	–	–	–	–
3 étoiles	non	–	–	–	–
4 étoiles	oui	97,0	-18	4,5	M
Zone 2 étoiles	non	–	–	–	–
Compartment à température variable	non	–	–	–	–
Compartiments "quatre étoiles					
Dispositif de congélation rapide			non		
Pour appareils de stockage du vin					
Nombre de bouteilles de vin standard			–		
Paramètres de la source lumineuse^(a) :					
Type de source lumineuse			–		
Classe d'efficacité énergétique			–		
Durée minimale de la garantie offerte par le fabricant : 24 mois					
Informations complémentaires:					
Lien internet vers le site web du fournisseur où se trouvent les informations visées à l'annexe II, point 4, du règlement (UE) 2019/2015 de la Commission : www.darty.com / www.vandenborre.be					

(a) Tel que déterminé conformément au règlement délégué (UE) 2019/2015 de la Commission.

Classe climatique :

- Tempérée élargie: «Cet appareil de réfrigération est destiné à être utilisé à des températures ambiantes comprises entre 10 °C et 32 °C».
- Tempérée : «Cet appareil de réfrigération est destiné à être utilisé à des températures ambiantes comprises entre 16 °C et 32 °C».
- Subtropicale : «Cet appareil de réfrigération est destiné à être utilisé à des températures ambiantes comprises entre 16 °C et 38 °C».
- Tropicale: «Cet appareil de réfrigération est destiné à être utilisé à des températures ambiantes comprises entre 16 °C et 43 °C».

Cet appareil de réfrigération n'est pas destiné à être utilisé comme un appareil intégrable.

Pour accéder aux informations sur le modèle stockées dans la base de données des produits :

Cliquer sur le lien

<https://eprel.ec.europa.eu/screen/product/refrigeratingappliances2019/2435829>

FICHE D'INFORMATION SUR LE PRODUIT

RÈGLEMENT DÉLÉGUÉ (UE) 2019/2016 DE LA COMMISSION en ce qui concerne l'étiquetage énergétique des appareils de réfrigération

Nom du fournisseur ou marque commerciale: Etablissements Darty & fils © Proline				
Adresse du fournisseur: 9 Rue des Bateaux-Lavois, 94200 Ivry-sur-Seine, France				
Référence du modèle: PLCH209				
Type d'appareil de réfrigération:				
Appareil à faible niveau de bruit:	non	Type de construction:	à pose libre	
Appareil de stockage du vin:	non	Autre appareil de réfrigération:	oui	
Paramètres généraux du produit:				
Paramètre	Valeur	Paramètre	Valeur	
Dimensions hors tout (millimètres)	Hauteur	845	Volume total (dm ³ ou l)	
	Largeur	915		
	Profondeur	555		
IEE	80	Classe d'efficacité énergétique	D	
Émissions de bruit acoustique dans l'air [dB(A) re 1 pW]	35	Classe d'émission de bruit acoustique dans l'air	B	
Consommation d'énergie annuelle (kWh/an)	159	Classe climatique:	tempérée élargie/ tempérée/ subtropicale/ tropicale	
Température ambiante minimale (°C) à laquelle l'appareil de réfrigération est adapté	10	Température ambiante maximale (°C) à laquelle l'appareil de réfrigération est adapté	43	
Réglage hiver	non			
Paramètres des compartiments:				
Type de compartiment	Paramètres et valeurs de compartiment			
	Volume de compartiment (dm ³ ou l)	Réglage de température recommandé pour un stockage optimisé des denrées alimentaires (°C)	Pouvoir de congélation spécifique (kg/24 h)	Mode de dégivrage (dégivrage automatique = A, dégivrage manuel = M)
Garde-manger	non	–	–	–
Stockage du vin	non	–	–	–
Cave	non	–	–	–
Denrées alimentaires fraîches	non	–	–	–
Denrées hautement périssables	non	–	–	–

FR

NL

PT

EN

IT

21

Sans étoile ou fabrication de glaces	non	–	–	–	–
1 étoile	non	–	–	–	–
2 étoiles	non	–	–	–	–
3 étoiles	non	–	–	–	–
4 étoiles	oui	196,0	-18	9,0	M
Zone 2 étoiles	non	–	–	–	–
Compartment à température variable	non	–	–	–	–
Compartiments "quatre étoiles					
Dispositif de congélation rapide			non		
Pour appareils de stockage du vin					
Nombre de bouteilles de vin standard			–		
Paramètres de la source lumineuse^(a) :					
Type de source lumineuse			–		
Classe d'efficacité énergétique			–		
Durée minimale de la garantie offerte par le fabricant : 24 mois					
Informations complémentaires:					
Lien internet vers le site web du fournisseur où se trouvent les informations visées à l'annexe II, point 4, du règlement (UE) 2019/2015 de la Commission : www.darty.com / www.vandenborre.be					

(a) Tel que déterminé conformément au règlement délégué (UE) 2019/2015 de la Commission.

Classe climatique :

- Tempérée élargie: «Cet appareil de réfrigération est destiné à être utilisé à des températures ambiantes comprises entre 10 °C et 32 °C».
- Tempérée : «Cet appareil de réfrigération est destiné à être utilisé à des températures ambiantes comprises entre 16 °C et 32 °C».
- Subtropicale : «Cet appareil de réfrigération est destiné à être utilisé à des températures ambiantes comprises entre 16 °C et 38 °C».
- Tropicale: «Cet appareil de réfrigération est destiné à être utilisé à des températures ambiantes comprises entre 16 °C et 43 °C».

Cet appareil de réfrigération n'est pas destiné à être utilisé comme un appareil intégrable.

Pour accéder aux informations sur le modèle stockées dans la base de données des produits :

Cliquer sur le lien

<https://eprel.ec.europa.eu/screen/product/refrigeratingappliances2019/2435846>

	PLCH109	PLCH209
Tension et fréquence nominales	220-240V~ 50Hz	220-240V~ 50Hz
Réfrigérant/Quantité	R600a / 50g	R600a / 67g
Gaz isolant	CP/IP (Cyclopentane and Isopentane)	CP/IP (Cyclopentane and Isopentane)
Courant nominal	0,9A	0,9A
Classe de protection contre les chocs électriques	Classe I	Classe I
Puissance d'entrée	65W	70W
Temps de remontée de la température	Autonomie en cas de coupure de courant 13h	Autonomie en cas de coupure de courant 21h
Poids net	22,2kg	31,4kg

FR

NL

PT

EN

IT

23

SERVICE DE RÉPARATION ET PIÈCES DE RECHANGE

Ne démontez pas et ne réparez pas l'appareil vous-même. Ne pas respecter cette consigne peut entraîner un choc électrique ou des blessures.

Pour demander une réparation professionnelle et commander des pièces de rechange, veuillez vous adresser au service après-vente FNAC DARTY.

Les pièces de rechange pour vos appareils seront livrées sous 15 jours ouvrés après réception de la commande.

Disponibilité des pièces de rechange : une période d'au moins dix ans

Veillez noter !

Tous les appareils ont une garantie de 2 ans.

La garantie ne couvre pas les dommages causés par une mauvaise installation, une modification non autorisée, une auto-réparation ou une réparation non professionnelle.

Contactez-nous :



Vanden Borre
in alle vertrouwen

 ²⁴ www.darty.com
0978 970 970
24 heures / 24
7 jours / 7
 9 Rue des Bateaux-Lavois,
94200 Ivry-sur-Seine, France

 www.vandenborre.be
02 334 00 00
8h - 18h
Lundi à Samedi
 Slesbroekstraat 101
1600 Sint-Pieters-Leeuw
Belgium

RECYCLAGE MISE AU REBUT



En tant que distributeur responsable, nous accordons une grande importance à la protection de l'environnement.

Nous vous encourageons à respecter les procédures correctes de mise au rebut de votre appareil, des piles et des éléments d'emballage. Cela aidera à préserver les ressources naturelles et à garantir qu'il soit recyclé d'une manière respectueuse de la santé et de l'environnement.

Vous devez jeter ce produit et son emballage selon les lois et les règles locales. Puisque ce produit contient des composants électroniques et parfois des piles, le produit et ses accessoires doivent être jetés séparément des déchets domestiques lorsque le produit est en fin de vie.

Pour plus de renseignements sur les procédures de mise au rebut et de recyclage, contactez les autorités de votre commune.

Apportez l'appareil à un point de collecte local pour qu'il soit recyclé. Certains centres acceptent les produits gratuitement.

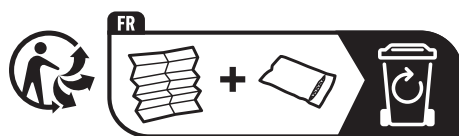

Points de collecte sur www.quefairedemesdechets.fr
Privilégiez la réparation ou le don de votre appareil !

En raison des mises au point et améliorations constamment apportées à nos produits, de petites incohérences peuvent apparaître dans ces instructions. Veuillez nous excuser pour la gêne occasionnée.

Etablissements Darty & fils ©,
9 Rue des Bateaux-Lavois, 94200 Ivry-sur-Seine, France 20/08/2025

FR

NL

PT

EN

IT

25

INHOUDSOPGAVE

 BELANGRIJKE VEILIGHEIDSINSTRUCTIES.....	27
 PRODUCTOVERZICHT.....	31
 VOOR INSTALLATIE VAN HET APPARAAT.....	32
 INSTALLATIE.....	32
 OMGEVINGSTEMPERATUUR.....	32
 STROOMUITVAL.....	33
 UW DIEPVRIES GEBRUIKEN.....	34
 ONTDOOIEN.....	40
 REINIGING EN ONDERHOUD.....	41
 PROBLEEMOPLOSSING.....	42
 PRODUCTINFORMATIEBLAD.....	43
 DIENST VOOR HERSTELLINGEN EN RESERVEONDERDELEN..	48
 VERWIJDERING.....	49

BELANGRIJKE VEILIGHEIDSINSTRUCTIES

**LEES DE VOLGENDE VEILIGHEIDSINSTRUCTIES AANDACHTIG
DOOR VOORDAT U HET APPARAAT IN GEBRUIK NEEMT EN
BEWAAR ZE VOOR TOEKOMSTIG GEBRUIK.**

Waarschuwingen

- Dit apparaat is bestemd voor huishoudelijk gebruik of gelijksoortige toepassingen zoals
 - Kantines voor personeel in winkels, kantoren en andere werkomgevingen;
 - Boerderijen en door gasten in hotels, motels en andere types van huisvesting;
 - bed and breakfasts en gelijksoortige omgevingen;
 - catering en gelijksoortige groothandeltoepassingen.
- Als het snoer beschadigd is, moet het worden vervangen door de fabrikant, een erkend servicecentrum of een gelijkwaardig vakbekwaam persoon om elk gevaar te vermijden.
- Dit apparaat kan worden gebruikt door kinderen vanaf 8 jaar en ouder of personen met beperkte fysieke, visuele of mentale mogelijkheden, of die een gebrek hebben aan ervaring en kennis, als ze onder toezicht staan of instructies hebben gekregen over het veilig gebruik van het apparaat en de gevaren die het gebruik van het apparaat met zich meebrengen begrijpen.
Laat kinderen nooit met het apparaat spelen.
Kinderen mogen het apparaat niet zonder toezicht reinigen of onderhouden.
- Raadpleeg de paragraaf "REINIGING EN ONDERHOUD" op NL pagina 41 voor meer informatie over het reinigen van de oppervlakken in contact met voedsel en het spatgedeelte.
- Stel het apparaat niet bloot aan regen.
- **WAARSCHUWING:** Houd alle ventilatieopeningen in de behuizing van het apparaat of in de constructie voor de inbouw van het apparaat vrij van obstakels.
- **WAARSCHUWING:** Gebruik geen mechanische apparaten of

andere middelen om het ontthooiproces te versnellen, dan deze aanbevolen door de fabrikant.

- **WAARSCHUWING:** Beschadig het koelcircuit niet.
- **WAARSCHUWING:** Gebruik geen elektrische apparaten in de opbergvakken van het apparaat tenzij ze van het type zijn dat wordt aanbevolen door de fabrikant.
- **WAARSCHUWING:** Maak alleen ijs (ijsblokjes) met behulp van drinkbaar water.
- Berg geen explosieve stoffen, zoals spuitbussen met een brandbaar drijfgas, in dit apparaat op.
- **OPGELET:** Het koelsysteem staat onder hoge druk. Raak het niet aan. Neem voor de afdanking contact op met een vakbekwaam servicecentrum.
- **INSTALLATIE:** installeer dit apparaat niet in een vochtige of koude ruimte zoals een bijgebouw, garage of wijnkelder.
- Vries ontthooide levensmiddelen nooit in, tenzij ze op voorhand gekookt zijn, om schadelijke bacteriën te elimineren.
- **Het apparaat afdanken:**
Om mogelijke schade aan het milieu of aan de menselijke gezondheid door het ongecontroleerd weggooien van afval te voorkomen, recycleer het apparaat op een verantwoordelijke wijze, om het duurzame hergebruik van grondstoffen, koelmiddel en brandbare isolatie- blaasgassen te bevorderen. Lever het apparaat in bij een inzamelpunt in uw gemeente. Neem contact op met het inzamelpunt in uw buurt voor meer informatie over de juiste verwijderingsprocedure.
- **Voor installatie, onderhoud:**
Plaats het apparaat op een horizontaal oppervlak en zorg voor voldoende ventilatie.
Vervang of repareer de onderdelen niet zelf. Raadpleeg indien nodig het servicecentrum.
- **Hantering:**
Ga altijd met de nodige voorzichtigheid om met het apparaat om schade te voorkomen.



- Waarschuwing; Brandgevaar / ontvlambare materialen
- WAARSCHUWING: Tijdens het plaatsen van het apparaat, zorg dat het snoer niet verstrikt raakt of beschadigd wordt.
- WAARSCHUWING: Plaats niet meerdere verlengsnoeren of stekkerdozen achter het apparaat.
- Kinderen tussen 3 en 8 jaar oud mogen koelapparaten vullen en legen.
- Om voedselverontreiniging te voorkomen, leef de volgende aanwijzingen na:
 - De deur te lang open laten kan een aanzienlijke toename van de temperatuur binnenin de vakken van het apparaat veroorzaken.
 - Maak de oppervlakken die met voedsel in aanraking komen en de toegankelijke afvoersystemen regelmatig schoon.
 - Bewaar rauw vlees en vis in gepaste houders in de koelkast zodat ze niet met ander voedsel in aanraking komen of erop druppelen.
 - Vriesvakken met twee sterren zijn geschikt voor het bewaren van reeds bevroren voedsel, het bewaren of maken van roomijs en het maken van ijsblokjes.
 - Vriesvakken met één, twee en drie sterren zijn niet geschikt voor het invriezen van vers voedsel.
 - Als het koelapparaat langere tijd leeg zal blijven, schakel het uit, ontdooi, reinig en veeg het apparaat droog en laat de deur open om vorming van schimmel in het apparaat te voorkomen.

Veiligheidsmaatregelen

- De stekker moet eenvoudig bereikbaar zijn wanneer de diepvries zich op zijn plaats bevindt.
- Haal de stekker van het apparaat uit het stopcontact wanneer het niet in werking is en voordat u het gaat schoonmaken. Verwijder alle levensmiddelen en de mand voordat u het apparaat reinigt.
- Haal de stekker nooit uit het stopcontact door aan het snoer

te trekken. Pak de stekker stevig vast en trek om deze uit het stopcontact te verwijderen.

- Plaats de diepvries in een droge ruimte en niet in een ruimte met een hoge vochtigheidsgraad.
- Houd de diepvries uit de buurt van direct zonlicht.
- Plaats het apparaat niet in de nabijheid van een fornuis, kachel of ander verwarmingstoestel.
- Gebruik geen elektrische apparatuur binnenin de diepvries.
- Houd brandende kaarsen, lampen en andere items met een open vlam uit de buurt van het apparaat zodat het geen vlam kan vatten.
- Bewaar geen frisdrank in de diepvries.
- Gebruik het voetstuk, de deuren, etc. nooit om op te staan of als steun.
- Vries bevroren levensmiddelen nooit opnieuw in wanneer ze ontdooid zijn.
- Eet geen ijslolly's of ijsblokjes op die net uit de diepvries komen, deze kunnen vriesbrand aan de mond en lippen veroorzaken.
- Het koelcircuit van het apparaat bevat het isobutaan koelmiddel (R600a), een natuurlijk gas met een hoge milieuverenigbaarheid, dat echter brandbaar is. Tijdens het vervoeren en installeren van het apparaat, zorg dat er geen enkel onderdeel van het koelcircuit beschadigd wordt.
Het koelmiddel (R600a) is ontvlambaar.
- **WAARSCHUWING** – Koelkasten en diepvriezers bevatten koelmiddel en gassen in de isolatie. Koelmiddel en gassen mogen alleen door een deskundige worden verwijderd. Controleer of de buizen van het koelcircuit niet beschadigd zijn voordat u het product op een juiste manier afdankt.

PRODUCTOVERZICHT

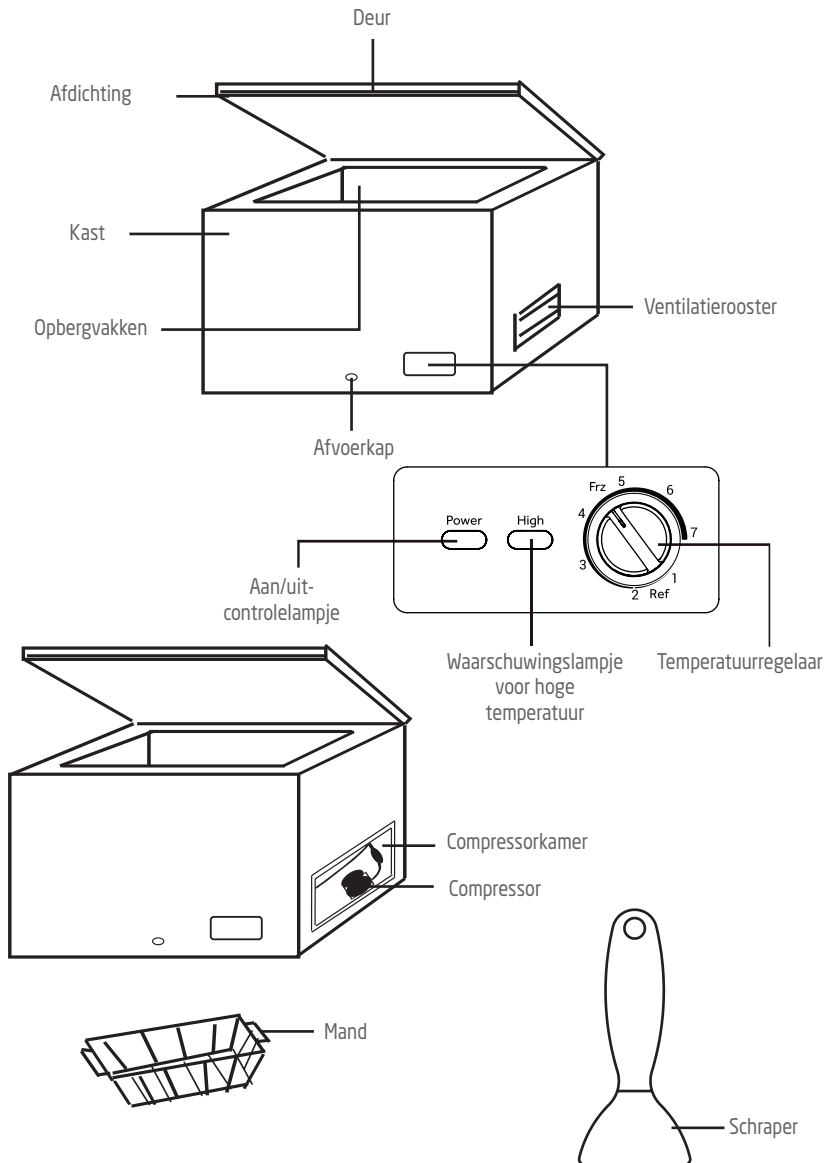

FR

NL

PT

EN

IT

31



VOOR INSTALLATIE VAN HET APPARAAT

Voordat u de stekker in een stopcontact steekt, dient u te controleren of de spanning vermeld op het typeplaatje van uw apparaat overeenstemt met de spanning in uw woning. Een andere spanning kan het apparaat beschadigen.

De stekker is de enige manier om het apparaat van de voeding te scheiden; zorg dat deze altijd makkelijk bereikbaar is. Om de stroomvoorziening naar het apparaat te scheiden, dient u het apparaat uit te schakelen en vervolgens de stekker uit het stopcontact te trekken.

Het apparaat moet geaard zijn. De fabrikant is niet verantwoordelijk voor schade die ontstaat door het gebruik zonder aarding.



INSTALLATIE

Installeer het apparaat in een droge en goed geventileerde ruimte. Zorg dat de plaats waar het apparaat wordt geïnstalleerd niet aan direct zonlicht wordt blootgesteld en dat het apparaat zich niet in de buurt van een warmtebron, bijv. een kookfornuis, kachel, etc. bevindt.

Om voor voldoende ventilatie voor het apparaat te zorgen, zorg voor een vrije ruimte van 10 cm aan weerskanten van de behuizing.

Pas de stelvoetjes van de diepvries aan om het waterpas te zetten.



OMGEVINGSTEMPERatuur

Dit apparaat is ontworpen voor het gebruik in een omgevingstemperatuur tussen 10°C en 43°C. Het apparaat werkt niet naar behoren als deze temperatuur wordt overschreden (d.w.z. kouder of warmer). Als de omgevingstemperatuur gedurende een lange periode wordt overschreden, zal de temperatuur in de diepvries boven -18°C komen en kunnen de levensmiddelen bedorven raken.



STROOMUITVAL

Als er tijdens het bewaren van bevroren levensmiddelen een stroomuitval plaatsvindt, houd de deur dicht.

PLCH109: Bevroren levensmiddelen blijven goed als de stroomuitval niet langer dan 13 uur duurt.

PLCH209: Bevroren levensmiddelen blijven goed als de stroomuitval niet langer dan 21 uur duurt.

Vries bevroren levensmiddelen die volledig ontdooid zijn niet opnieuw in. De levensmiddelen kunnen uw gezondheid schaden.



FR

NL

PT

EN

IT

33



UW DIEPVRIES GEBRUIKEN

Voordat u levensmiddelen in het apparaat plaatst

- Verwijder alle verpakkingsmateriaal.
- Laat het lege apparaat ongeveer 2 - 3 uur werken zodat alle vakken kunnen afkoelen tot de juiste temperatuur.
- Reinig de binnenkant van het apparaat met warm water en een sopje om eventuele fabricage- en transportresten te verwijderen.

De temperatuur regelen

Het apparaat wordt geregeld met een temperatuurregelaar die zich aan de buitenkant van de behuizing bevindt.

Stel de regelaar in op uw gewenste stand.

1. Steek de stekker in het stopcontact.
 - Het groene aan/uit-controlelampje brandt.
2. Stel de temperatuurregelaar in op de gewenste stand, tussen "1" (koud) en "7" (koudst).

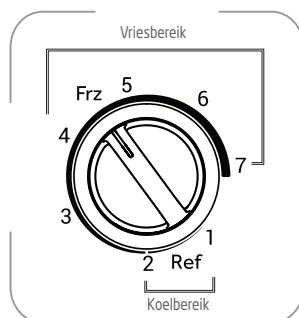

Gebruik de temperatuurregelaar om de ideale bewaartemperatuur te kiezen. Dit apparaat kan zowel als vriezer of als koelkast worden gebruikt.

Het temperatuurbereik van het apparaat ligt ongeveer tussen 8 °C en -24 °C.

Gebruik als vriezer:

Om het apparaat als vriezer te gebruiken, zet de temperatuurregelaar in het Vriesbereik.

Het apparaat is bedoeld voor het bewaren van diepvriesproducten, het invriezen van verse producten en het maken van ijs.

De binnentemperatuur ligt tussen -15 °C en -24 °C.

Voor normaal gebruik wordt een instelling tussen stand 4 en 7 aanbevolen (temperatuur rond -18 °C).

Gebruik als koelkast:

Om het apparaat als koelkast te gebruiken, zet de temperatuurregelaar in het Koelbereik.

Het apparaat wordt gebruikt voor het bewaren van verse voedingsmiddelen en dranken. Bewaar groenten en fruit niet tegen de binnenkant van het opbergvak.

De binnentemperatuur ligt tussen 0 °C en 8 °C (Afwijking ±2°C).

Het wordt afgeraden om het apparaat als koelkast te gebruiken wanneer de omgevingstemperatuur lager is dan 5°C.

Om bier, drank of groenten voor een lange periode te bewaren, is het aanbevolen om de temperatuurregelknop in te stellen op minder dan 2 om te voorkomen dat het voedsel beschadigd raakt wanneer de temperatuur te laag is.

Waarschuwing voor hoge temperatuur (Rood lampje)

Wanneer de temperatuur in het apparaat te hoog is, gaat het rode lampje branden.

OPMERKINGEN: Wanneer u het apparaat in gebruik neemt of na het ontdooien van het apparaat, stel de regelaar gedurende minstens 24 uur op de koudste stand in voordat u levensmiddelen inbrengt en stel vervolgens op de medium stand in.

Uw apparaat verplaatsen

Als het apparaat voor welke reden dan ook wordt uitgeschakeld, wacht dan 10 minuten voordat u het opnieuw inschakelt. De druk in het koelsysteem dient eerst te worden gestabiliseerd voordat u het apparaat opnieuw inschakelt.

- Schakel het apparaat uit en haal de stekker uit het stopcontact. Verwijder alle levensmiddelen. Verwijder tevens alle mobiele onderdelen (mand, accessoires, etc.) of maak ze vast in het apparaat om schokken te vermijden.
- Verplaats het apparaat en installeer. Als het apparaat tijdens het verplaatsen op zijn zijde werd gehouden, zelfs al was dit zeer kort, dient u het apparaat minstens 10 minuten in de rechtopstaande positie te laten staan voordat u het inschakelt.

Levensmiddelen invriezen en bewaren

- Om diepgevroren levensmiddelen te bewaren.
- Om ijsblokjes te maken.
- Om levensmiddelen in te vriezen.

Opmerking: Zorg dat de deur van de diepvries altijd goed gesloten is.

Diepvriesproducten kopen

- De verpakking mag niet beschadigd zijn.

FR

NL

PT

EN

IT

- Gebruik binnen de minimale houdbaarheidsdatum.
- Indien mogelijk, transporteer diepgevroren levensmiddelen in een thermische tas en plaats de levensmiddelen snel in de diepvries.

Diepvriesproducten bewaren

Bewaar op -18°C of kouder. Open de deur van de diepvries alleen indien nodig. Een opbergmand is meegeleverd voor het opbergen van voorwerpen met een ongewone vorm. Om andere verpakkingen in de diepvries te bereiken, schuif de mand naar de zijkant of haal ze uit.

Verse levensmiddelen invriezen

Vries alleen verse en onbeschadigde levensmiddelen in.

Om de best mogelijke voedingswaarde, smaak en kleur te behouden, kunt u groente blancheren voordat u het invriest.

Aubergines, paprika's, courgettes en asperges hoeven niet geblancheerd te worden.

Opmerking: Houd de in te vriezen levensmiddelen uit de buurt van levensmiddelen die reeds ingevroren zijn.

- De volgende levensmiddelen zijn geschikt om in te vriezen:
Cakes en gebak, vis en schaal- en schelpdieren, vlees, wild, pluimvee, groente, fruit, specerijen, eieren zonder schaal, zuivelproducten zoals kaas en boter, kant-en-klaar gerechten en etensrestjes zoals soep, stoofschotels, gekookt vlees en vis, aardappelgerechten, soufflés en desserts.
- De volgende levensmiddelen zijn niet geschikt om in te vriezen:
Groente die over het algemeen rauw wordt gegeten zoals sla, radijzen, eieren in de schaal, druiven, appels, peren en perziken, hard gekookte eieren, yoghurt, dikmelk, zure room en mayonaise.

Diepvriesproducten inpakken

Om te vermijden dat levensmiddelen hun smaak verliezen of uitdrogen, dient u ze in een luchtdichte verpakking te verpakken.

1. Plaats de levensmiddelen in de verpakking.

2. Verwijder alle lucht.
3. Dicht de verpakking af.
4. Label de verpakking met de inhoud en datum van invriezen.

Gepaste verpakking:

Vershoudfolie, buisfolie van polyethyleen, aluminiumfolie. Deze producten zijn te verkrijgen bij uw speciaalzaak.

Aanbevolen bewaarduur van diepvriesproducten in de diepvries

Deze tijden kunnen verschillen naar gelang het soort levensmiddel. De bevroren levensmiddelen kunnen tussen 1 en 12 maanden worden bewaard (minimum op -18°C).

Levensmiddelen	Bewaarduur
Spek, stoofschotels, melk	1 maand
Brood, roomijs, worst, erwten, bereide schelpdieren, vette vis	2 maanden
Niet-vette vis, schelpdieren, pizza, scones en muffins	3 maanden
Ham, cakes, koeken, rundvlees en lamskoteletjes, stukken pluimvee	4 maanden
Boter, groente (geblancheerd), heel ei en dooiers, gekookte rivierkreeften, gehakt (rauw), varkensvlees (rauw)	6 maanden
Fruit (droog of in siroop), eiwit, rundvlees (rauw), hele kip, lam (rauw), fruitcakes	12 maanden

Nooit vergeten:

- Als u verse levensmiddelen met een minimale houdbaarheidsdatum invriest, moet u ze voor het verstrijken van deze datum invriezen.
- Controleer of de levensmiddelen vroeger reeds werden ingevroren. Bevroren levensmiddelen die volledig ontdooid zijn mogen niet opnieuw worden ingevroren.
- Eenmaal ontdooid, dienen de levensmiddelen snel opgegeten te worden.

De koelkast gebruiken

Voordat u overschakelt van gebruik als vriezer naar gebruik als koelkast, controleer of er geen bevroren voedsel in het apparaat aanwezig is om ongewenst ontdooien van voedsel te voorkomen.

Tips voor het bevriezen van verse levensmiddelen

- De juiste temperatuurinstelling waarborgt het conserveren van verse levensmiddelen als de temperatuur lager of gelijk is aan +4°C.
- Een hogere temperatuurinstelling in het apparaat kan een kortere houdbaarheid van levensmiddelen tot gevolg hebben.
- Dek de levensmiddelen af met een verpakking om de versheid en het aroma te conserveren.
- Gebruik altijd gesloten dozen voor vloeistoffen en levensmiddelen, om te voorkomen dat geuren zich in het vak verdelen.
- Om kruisbesmetting tussen gekookte en rauwe levensmiddelen te voorkomen, moet u de gekookte levensmiddelen afdekken en apart van de rauwe levensmiddelen bewaren.
- Het wordt aanbevolen om levensmiddelen in de koelkast te ontdooien.
- Plaats geen hete levensmiddelen in het apparaat. Zorg ervoor dat het is afgekoeld op kamertemperatuur, alvorens het in het apparaat te plaatsen.

Tips voor het invriezen

- Vlees (alle soorten): geschikt verpakken en in de koelkast plaatsen. Bewaar het vlees maximaal 1 à 2 dagen.
- Fruit en groente: grondig reinigen (verwijder aarde) en plaats het in de koelkast.
- Wij raden u aan exotisch fruit zoals bananen, mango's, papaja's etc. in de koelkast te bewaren.
- Groente zoals tomaten, aardappelen, uien en knoflook moeten niet in de koelkast worden bewaard.
- Boter en kaas: plaats in een luchtdichte doos of verpak het in aluminiumfolie of een polyetheen zakje om zo veel mogelijk lucht te verwijderen.
- Flessen: sluit ze met de dop en plaats ze in een deurvak.
- Let altijd op de houdbaarheidsdatum van de producten om te weten hoe lang ze houdbaar zijn.

Ijsblokjes maken

Vul het bakje voor ijsblokjes (niet meegeleverd) 3/4 met drinkwater en plaats het in de diepvries.

Als het bakje voor ijsblokjes aan de vrieskast kleeft, maak het alleen met behulp van een stomp voorwerp los.

Om de ijsblokjes los te maken, draai het bakje voor ijsblokjes lichtjes of houd het bakje kortstondig onder stromend water.

Werkingsgeluiden

Normale geluiden

- De motoren lopen.
- Koelmiddel stroomt door de buizen.

Energiebesparingstips

- Plaats de diepvries in de koudste plaats van de kamer, uit de buurt van warmte producerende apparaten of warmteleidingen, en direct zonlicht.
- Laat warm voedsel eerst tot kamertemperatuur afkoelen alvorens deze in de diepvries te plaatsen. Te veel voedsel in de diepvries plaatsen, zorgt voor een langere werking van de compressor. Voedsel dat te langzaam bevroert kan aan kwaliteit verliezen of bederven.
- Wikkel voedsel goed in en veeg houders droog alvorens deze in de diepvries te plaatsen. Dit zorgt voor minder ijsvorming in de diepvries.
- Bekleed de opbergmand niet met aluminiumfolie, was- of keukenpapier. De bekleding kan de circulatie van koude lucht hinderen waardoor de koelprestaties afnemen.
- Orden en label het voedsel om het openen van de deur zo kort mogelijk te houden. Haal zoveel mogelijk voedsel tegelijkertijd uit en sluit de deur zo snel mogelijk.

ONTDOOIEN

Het is aanbevolen om de diepvries regelmatig te ontdooien of wanneer de dikte van het ijs meer dan 3 mm is.

1. Haal de stekker uit het stopcontact.
2. Verwijder alle bevroren levensmiddelen en wikkel ze in dikke dekens of lagen papier om koud te houden.
3. Verwijder de afvoerlep aan de onderkant binnenin de diepvries en verwijder vervolgens de afvoerlep aan de voorkant de diepvries. Vang al het ontdooiwater op in een bakje. Gebruik een schraper om het ijs te verwijderen.
 - **Belangrijk!** Verwijder het ijs niet met een scherp, metalen voorwerp, het apparaat kan worden beschadigd.
4. Na het ontdooien, maak de binnenkant van het apparaat schoon.
5. Installeer de afvoerlep en het deksel terug op hun plaats en steek de stekker opnieuw in het stopcontact en
6. Plaats de levensmiddelen opnieuw in de diepvries en stel de temperatuur op de gewenste instelling in.



REINIGING EN ONDERHOUD

- Tijdens het installeren van uw nieuw apparaat wordt het aanbevolen om het grondig schoon te maken.
- Haal de stekker uit het stopcontact en verwijder het voedsel en de opbergmand.
- Was de binnenkant met een doek bevochtigd in een oplossing van lauw water en zuiveringszout.
- Reinig de opbergmand met een vochtige doek die in een warm sopje werd gedompeld. Spoel grondig.
- Houd de deurpakking (afdichting) schoon om een juiste werking van het apparaat te vrijwaren.
- Maak de buitenkant van de diepvries schoon met een licht bevochtigde doek.
- Veeg zowel de binnen- als buitenkant schoon met een zachte doek.
- Het is aanbevolen om de diepvries na elke ontthooibeurt schoon te maken om een juiste werking van het apparaat te vrijwaren.



FR

NL

PT

EN

IT

41



⊗ PROBLEEMOPLOSSING

Als er een probleem met uw apparaat optreedt of het apparaat werkt niet zoals het hoort, voer eerst enkele controles uit, die in onderstaande tabel zijn vermeld, voordat u naar ons servicecentrum belt.

Waarschuwing!

Probeer nooit uw apparaat zelf te repareren. Als het probleem na het controleren van het onderstaande tabel nog steeds niet is opgelost, neem contact op met een vakbekwame elektricien, een erkende reparateur of de winkel waar u het product hebt gekocht.

Probleem	Oplossing
De diepvries werkt niet.	Controleer of de stekker juist in het stopcontact zit en het stopcontact onder stroom staat. Stel de temperatuurregelaar op een koudere stand in.
De diepvries maakt lawaai.	Controleer of de diepvries op een effen ondergrond is geplaatst. Het is normaal dat de vriezer een borrelend geluid maakt tijdens gebruik. Dit geluid wordt geproduceerd wanneer de motor in de compressor draait. Dit geluid wordt tevens gemaakt door het koelmiddel dat in het circuit van het koelsysteem stroomt.
Onvoldoende koeling	<ul style="list-style-type: none">• Stel de temperatuurregelaar in op een koudere instelling en wacht enkele uren voordat de temperatuur gestabiliseerd is.• De deur was te lang of te vaak open. Warme lucht gaat de diepvries binnen telkens de deur wordt geopend. Open de deur minder vaak.• Controleer of de deur volledig dicht is.• Controleer of de deurpakking het apparaat goed afdicht.• Een grote hoeveelheid warm of heet voedsel werd recent in de diepvries geplaatst. Wacht totdat de diepvries de ingestelde temperatuur heeft bereikt.
Het is moeilijk om de deur te openen.	Na het sluiten van de deur is het enkele minuten moeilijk om deze weer te openen. Dit is normaal. Dit betekent dat de deurafdichting correct werkt. Wacht enkele minuten en u kunt de deur gemakkelijk openen.
Condensvorming op de buitenwanden	Onder bepaalde atmosferische omstandigheden kan er zich condens vormen op de buitenwanden van het apparaat. Dit is normaal en heeft geen invloed op de werking van het apparaat.

PRODUCTINFORMATIEBLAD

GEDELEGEERDE VERORDENING (EU) 2019/2016 VAN DE COMMISSIE met betrekking tot de energie-etikettering van koelapparaten

Naam van de leverancier of het handelsmerk: Etablissements Darty & fils © | Proline

Adres van de leverancier: 9 Rue des Bateaux-Lavoirs, 94200 Ivry-sur-Seine, France

Typeaanduiding: PLCH109

Type koelapparaat:

Geluidsarm apparaat:	nee	Ontwerptype:	vrijstaand
Wijnbewaarkast:	nee	Ander koelapparaat:	ja

Algemene productparameters:

Parameter	Waarde	Parameter	Waarde
Totale afmetingen (millimeter)	Hoogte	Totaal volume (dm ³ of l)	97
	Breedte		
	Diepte		
IEE	80	Energie-efficiëntieklasse	D
Emissie van akoestisch luchtgeluid (dB(A) re 1 pW)	35	Emissieklasse voor akoestisch luchtgeluid	B
Jaarlijks energieverbruik(kWh/jaar)	134	Klimaatklasse:	uitgebreid gematigd/ gematigd/ subtropisch/ tropisch
Laagste omgevingstemperatuur (°C) waarvoor het koelapparaat geschikt is	10	Hoogste omgevingstemperatuur (°C) waarvoor het koelapparaat geschikt is	43
Winterinstelling	nee		

Compartmentparameters:

Compartmenttype	Compartmentparameters en -waarden			
	Compartment-volume (dm ³ of l)	Aanbevolen temperatuurinstelling voor optimale voedselopslag (°C)	Vriesvermogen (kg/24 u)	Ontdooitype (zelfontdooifunctie = Z, handmatige ontdooifunctie = H)
Vorraad	nee	–	–	–
Wijnbewaring	nee	–	–	–
Kelder	nee	–	–	–
Vers voedsel	nee	–	–	–
Chill	nee	–	–	–

FR

NL

PT

EN

IT

0 sterren of ijsmaker	nee	–	–	–	–
1 ster	nee	–	–	–	–
2 sterren	nee	–	–	–	–
3 sterren	nee	–	–	–	–
4 sterren	ja	97,0	-18	4,5	H
2-sterrengedeelte	nee	–	–	–	–
Compartment met variabele temperatuur	nee	–	–	–	–
Voor 4-sterrencompartimenten					
Snelvriesfunctie			nee		
Voor wijnbewaarkasten:					
Aantal standaardwijnflessen			–		
Lichtbronparameters^(a):					
Type lichtbron			–		
Energie-efficiëntieklasse			–		
Minimumduur van de door de fabrikant geboden garantie: 24 maanden					
Aanvullende informatie:					
Link naar de website van de leverancier met de informatie zoals bedoeld in punt 4 van bijlage II bij Verordening (EU) 2019/2015 van de Commissie : www.vandenborre.be					

(a) zoals vastgesteld overeenkomstig Gedelegeerde Verordening (EU) 2019/2015 van de Commissie.

Klimaatklasse:

- Uitgebreid gematigd: "dit koelapparaat is bedoeld voor gebruik bij omgevingstemperaturen van 10 °C tot 32 °C".
- Gematigd: "dit koelapparaat is bedoeld voor gebruik bij omgevingstemperaturen van 16 °C tot 32 °C".
- Subtropisch: "dit koelapparaat is bedoeld voor gebruik bij omgevingstemperaturen van 16 °C tot 38 °C".
- Tropisch: "dit koelapparaat is bedoeld voor gebruik bij omgevingstemperaturen van 16 °C tot 43 °C".

Dit koelapparaat is niet bedoeld om te worden gebruikt als inbouwapparaat.

Over hoe de informatie over een model kan worden gevonden in de productendatabank :

Klik de link

<https://eprel.ec.europa.eu/screen/product/refrigeratingappliances2019/2435829>

PRODUCTINFORMATIEBLAD

GEDELEGEERDE VERORDENING (EU) 2019/2016 VAN DE COMMISSIE met betrekking tot de energie-etikettering van koelapparaten

Naam van de leverancier of het handelsmerk: Etablissements Darty & fils © | Proline

Adres van de leverancier: 9 Rue des Bateaux-Lavoirs, 94200 Ivry-sur-Seine, France

Typeaanduiding: PLCH209

Type koelapparaat:

Geluidsarm apparaat:	nee	Ontwerptype:	vrijstaand
Wijnbewaarkast:	nee	Ander koelapparaat:	ja

Algemene productparameters:

Parameter	Waarde	Parameter	Waarde
Totale afmetingen (millimeter)	Hoogte	Totaal volume (dm ³ of l)	196
	Breedte		
	Diepte		
IEE	80	Energie-efficiëntieklasse	D
Emissie van akoestisch luchtgeluid (dB(A) re 1 pW)	35	Emissieklasse voor akoestisch luchtgeluid	B
Jaarlijks energieverbruik(kWh/jaar)	159	Klimaatklasse:	uitgebreid gematigd/ gematigd/ subtropisch/ tropisch
Laagste omgevingstemperatuur (°C) waarvoor het koelapparaat geschikt is	10	Hoogste omgevingstemperatuur (°C) waarvoor het koelapparaat geschikt is	43
Winterinstelling	nee		

Compartmentparameters:

Compartmenttype	Compartmentparameters en -waarden				
	Compartment-volume (dm ³ of l)	Aanbevolen temperatuurinstelling voor optimale voedselopslag (°C)	Vriesvermogen (kg/24 u)	Ontdooitype (zelfontdooifunctie = Z, handmatige ontdooifunctie = H)	
Vorraad	nee	–	–	–	
Wijnbewaring	nee	–	–	–	
Kelder	nee	–	–	–	
Vers voedsel	nee	–	–	–	
Chill	nee	–	–	–	

FR

NL

PT

EN

IT

0 sterren of ijsmaker	nee	–	–	–	–
1 ster	nee	–	–	–	–
2 sterren	nee	–	–	–	–
3 sterren	nee	–	–	–	–
4 sterren	ja	196,0	-18	9,0	H
2-sterrengedeelte	nee	–	–	–	–
Compartment met variabele temperatuur	nee	–	–	–	–
Voor 4-sterrencompartimenten					
Snelvriesfunctie			nee		
Voor wijnbewaarkasten:					
Aantal standaardwijnflessen			–		
Lichtbronparameters^(a):					
Type lichtbron			–		
Energie-efficiëntieklasse			–		
Minimumduur van de door de fabrikant geboden garantie: 24 maanden					
Aanvullende informatie:					
Link naar de website van de leverancier met de informatie zoals bedoeld in punt 4 van bijlage II bij Verordening (EU) 2019/2015 van de Commissie : www.vandenborre.be					

(a) zoals vastgesteld overeenkomstig Gedelegeerde Verordening (EU) 2019/2015 van de Commissie.

Klimaatklasse:

- Uitgebreid gematigd: "dit koelapparaat is bedoeld voor gebruik bij omgevingstemperaturen van 10 °C tot 32 °C".
- Gematigd: "dit koelapparaat is bedoeld voor gebruik bij omgevingstemperaturen van 16 °C tot 32 °C".
- Subtropisch: "dit koelapparaat is bedoeld voor gebruik bij omgevingstemperaturen van 16 °C tot 38 °C".
- Tropisch: "dit koelapparaat is bedoeld voor gebruik bij omgevingstemperaturen van 16 °C tot 43 °C".

Dit koelapparaat is niet bedoeld om te worden gebruikt als inbouwapparaat.

Over hoe de informatie over een model kan worden gevonden in de productendatabank :

Klik de link

<https://eprel.ec.europa.eu/screen/product/refrigeratingappliances2019/2435846>

	PLCH108	PLCH208
Nominale spanning en frequentie	220-240V~ 50Hz	220-240V~ 50Hz
Koelmiddel/hoeveelheid	R600a / 50g	R600a / 67g
Isolatie-blaasgas	CP/IP (Cyclopentaan en isopentaan)	CP/IP (Cyclopentaan en isopentaan)
Nominale stroom	0,9A	0,9A
Beschermingsklasse tegen elektrische schokken	Klasse I	Klasse I
Ingangsvermogen	65W	70W
Tijd van temperatuuroename	13 u na stroomuitval	21 u na stroomuitval
Nettogewicht	22,2kg	31,4kg

FR

NL

PT

EN

IT

47

DIENT VOOR HERSTELLINGEN EN RESERVEONDERDELEN

Demonteer of herstel het apparaat niet zelf om het risico op een elektrische schok of persoonlijk letsel te vermijden.

Voor professionele reparaties of het bestellen van reserveonderdelen, neem contact op met de klantenservice van FNAC DARTY.

Reserveonderdelen voor uw apparaten worden binnen 15 werkdagen na het ontvangen van de bestelling geleverd.

Beschikbaarheid van reserveonderdelen: ten minste tien jaar

Opgelet!

Alle apparaten hebben een garantie van 2 jaar.

De garantie geldt niet voor schade veroorzaakt door een verkeerde installatie, ongeoorloofde wijziging, zelf uitgevoerde of niet professionele reparaties.

Neem contact met ons op:



Vanden Borre
in alle vertrouwen

 ²⁴ www.darty.com
0978 970 970
24 uur
7 dagen per week
 9 Rue des Bateaux-Lavois,
94200 Ivry-sur-Seine, France

 www.vandenborre.be
02 334 00 00
8u - 18u
Ma tot Zat
 Slesbroekstraat 101
1600 Sint-Pieters-Leeuw
Belgium

VERWIJDERING



Als verantwoordelijke handelaar dragen we zorg voor het milieu. We moedigen u aan om de juiste verwijderingsprocedure voor uw apparaat en verpakkingsmateriaal te volgen. Dit draagt bij tot het behoud van de natuurlijke rijkdommen door deze te recyclen zodat zowel de menselijke gezondheid en het milieu worden beschermd.

Gooi dit apparaat en de verpakking weg in overeenstemming met de geldende wetgeving en voorschriften.

Aangezien dit apparaat elektronische componenten bevat moet het apparaat en toebehoren aan het einde van hun levensduur afzonderlijk van het huisafval worden weggegooid.

Neem contact op met uw gemeente voor informatie over afdanking en recycling. Lever het apparaat in bij het inzamelpunt van uw gemeente voor recycling. Bij sommige inzamelpunten kunt u het apparaat gratis inleveren.

We verontschuldigen ons voor enig ongemak veroorzaakt door kleine inconsistenties in deze gebruikershandleiding, die kunnen ontstaan door productverbetering of -ontwikkeling.

Etablissements Darty & fils ©,
9 Rue des Bateaux-Lavoirs, 94200 Ivry-sur-Seine, France 20/08/2025

FR













NL

PT

EN

IT

ÍNDICE

	INSTRUÇÕES DE SEGURANÇA IMPORTANTES.....	51
	VISTA PORMENORIZADA DO PRODUTO.....	55
	ANTES DE INSTALAR O CONGELADOR.....	56
	INSTALAÇÃO.....	56
	TEMPERATURA AMBIENTE.....	56
	FALHA DE ELETRICIDADE.....	56
	UTILIZAÇÃO DO CONGELADOR.....	57
	DESCONGELAÇÃO.....	63
	LIMPEZA E MANUTENÇÃO.....	64
	RESOLUÇÃO DE PROBLEMAS.....	65
	FICHA DE INFORMAÇÃO DO PRODUTO.....	66
	SERVIÇO DE REPARAÇÃO E PEÇAS SOBRESSELENTES.....	71
	ELIMINAÇÃO.....	72

⚠ INSTRUÇÕES DE SEGURANÇA IMPORTANTES

LEIA OS SEGUINTE AVISOS DE SEGURANÇA E AS INSTRUÇÕES CUIDADOSAMENTE ANTES DE UTILIZAR O APARELHO E GUARDE PARA FUTURAS REFERÊNCIAS.

Avisos

- Este aparelho foi criado para ser usado em aplicações domésticas e semelhantes, como:
 - Cozinhas em lojas, escritórios e outros ambientes de trabalho;
 - Casas de quinta e por clientes em hotéis, motéis e outros ambientes de tipo residencial;
 - Ambientes do tipo residenciais com pequeno-almoço;
 - Aplicações de catering e outras semelhantes sem ser de retalho.
- Se o fio da alimentação ficar danificado, deverá ser substituído pelo fabricante, o agente de reparação ou uma pessoa igualmente qualificada, de modo a evitar quaisquer perigos.
- Este aparelho pode ser usado por crianças com mais de 8 anos de idade e pessoas com capacidades físicas, sensoriais ou mentais reduzidas, ou falta de experiência e conhecimentos, se forem supervisionadas e ensinadas quanto à utilização do aparelho de um modo seguro, e compreenderem os perigos envolvidos. As crianças não deverão brincar com o aparelho.
A limpeza e manutenção não deverão ser feitas por crianças sem supervisão.
- Relativamente às instruções da limpeza das superfícies em contacto com os alimentos e área com salpicos, consulte a secção "LIMPEZA E MANUTENÇÃO" nas página 64.
- O aparelho não deverá ser exposto à chuva.
- AVISO: Mantenha as aberturas de ventilação na estrutura do aparelho ou na estrutura incorporada sem obstruções.
- AVISO: Não use dispositivos mecânicos ou outros meios para acelerar o processo de descongelação para além dos recomendados pelo fabricante.
- AVISO: Não danifique o circuito refrigerador.
- AVISO: Não use aparelhos elétricos dentro dos compartimentos

de armazenamento de alimentos do aparelho, a não ser que sejam do tipo recomendado pelo fabricante.

- Não guarde substâncias explosivas, como latas de aerossóis com um propulsor inflamável neste aparelho.
- AVISO: Para fazer gelo (cubos de gelo), use apenas água potável.
- CUIDADO: O sistema de arrefecimento está sob grande pressão. Não lhe toque. Contacte um serviço de manutenção qualificado antes da eliminação.
- **INSTALAÇÃO: NÃO INSTALE ESTE APARELHO EM ÁREAS MUITO HÚMIDAS OU MUITO FRIAS, COMO EM EDIFÍCIOS EXTERIORES, GARAGENS OU ADEGAS.**
- Nunca congele alimentos descongelados, exceto se os cozinhar previamente, de modo a eliminar bactérias nocivas. Nunca volte a congelar marisco que tenha sido descongelado.
- **Eliminação do aparelho:**

Para prevenir danos no ambiente ou na saúde humana devido à eliminação descontrolada do lixo, recicle para promover a reutilização sustentada de recursos materiais, refrigeradores e gases de isolamento inflamáveis. A eliminação só deverá ser efetuada em pontos de recolha públicos. Contacte o centro de tratamento de resíduos mais próximo de sua casa para obter mais detalhes acerca do modo correto de eliminação.

- **Para instalação, reparação:**

O aparelho deve ser colocado numa superfície horizontal e manter a ventilação desimpedida. Não tente substituir nem reparar quaisquer componentes. Peça ajuda, caso seja necessário, junto de um centro de reparação.

- **Para o manuseamento:**

Segure sempre o aparelho para evitar qualquer dano.

-  Aviso: Risco de fogo/materiais inflamáveis
- AVISO: Quando posicionar o aparelho, certifique-se de que o fio da alimentação não fica preso nem danificado.

- AVISO: Não use triplas nem extensões na parte traseira do aparelho.
- Crianças dos 3 aos 8 anos de idade podem carregar e descarregar aparelhos de refrigeração.
- Para evitar a contaminação de alimentos, respeite as seguintes instruções:
 - Abrir a porta durante um longo período de tempo pode causar um aumento significativo da temperatura nos compartimentos do aparelho.
 - Limpe regularmente as superfícies que entram em contacto com os alimentos e os sistemas de drenagem acessíveis.
 - Guarde a carne crua e o peixe em recipientes adequados no frigorífico, de modo a que não entrem em contacto nem pinguem para cima de outros alimentos.
 - Os compartimentos de alimentos congelados de duas estrelas são adequados para guardar alimentos pré-congelados, guardar ou fazer gelado e para fazer cubos de gelo.
 - Os compartimentos de uma, duas e três estrelas não são adequados para congelar alimentos frescos.
 - Se o aparelho de refrigeração for deixado vazio durante longos períodos de tempo, desligue-o, descongele-o, limpe-o, seque-o e deixe a porta aberta, para evitar o aparecimento de mofo dentro do aparelho.

Precauções de segurança

- A ficha tem de ficar acessível quando posicionar o congelador.
- Retire a ficha da tomada quando não utilizar o congelador e antes de proceder à limpeza. Retire os alimentos e o cesto antes de proceder à limpeza.
- Nunca retire a ficha da tomada puxando pelo fio. Segure bem a ficha e retire-a da tomada.
- Coloque o congelador num local seco. Evite áreas com muita humidade.
- Mantenha o congelador afastado da luz direta do Sol.

- Não coloque o congelador perto de fogões, lareiras ou aquecedores.
- Não use aparelhos elétricos dentro do congelador.
- Mantenha velas acesas, lâmpadas e outros artigos com chamas sem proteção afastados do aparelho, para não incendiar o aparelho.
- As bebidas efervescentes não deverão ser guardadas no compartimento do congelador.
- Nunca use a base, portas, etc., como suporte.
- Não consuma gelados de gelo ou cubos de gelo diretamente do congelador, uma vez que pode provocar queimaduras na boca e nos lábios.
- O refrigerador isobutano (R600a) encontra-se dentro do circuito refrigerador do aparelho. Este é um gás natural com um elevado nível de compatibilidade ambiental. No entanto, é inflamável. Durante o transporte e instalação do aparelho, certifique-se de que nenhum dos componentes do circuito refrigerador fica danificado.

O refrigerador (R600a) é inflamável.

- AVISO: Frigoríficos e congeladores contêm um produto refrigerador e gases no isolamento. Os gases refrigeradores têm de ser eliminados de modo profissional.
- Certifique-se de que a tubagem do circuito refrigerador não está danificada antes de o eliminar corretamente.

VISTA PORMENORIZADA DO PRODUTO

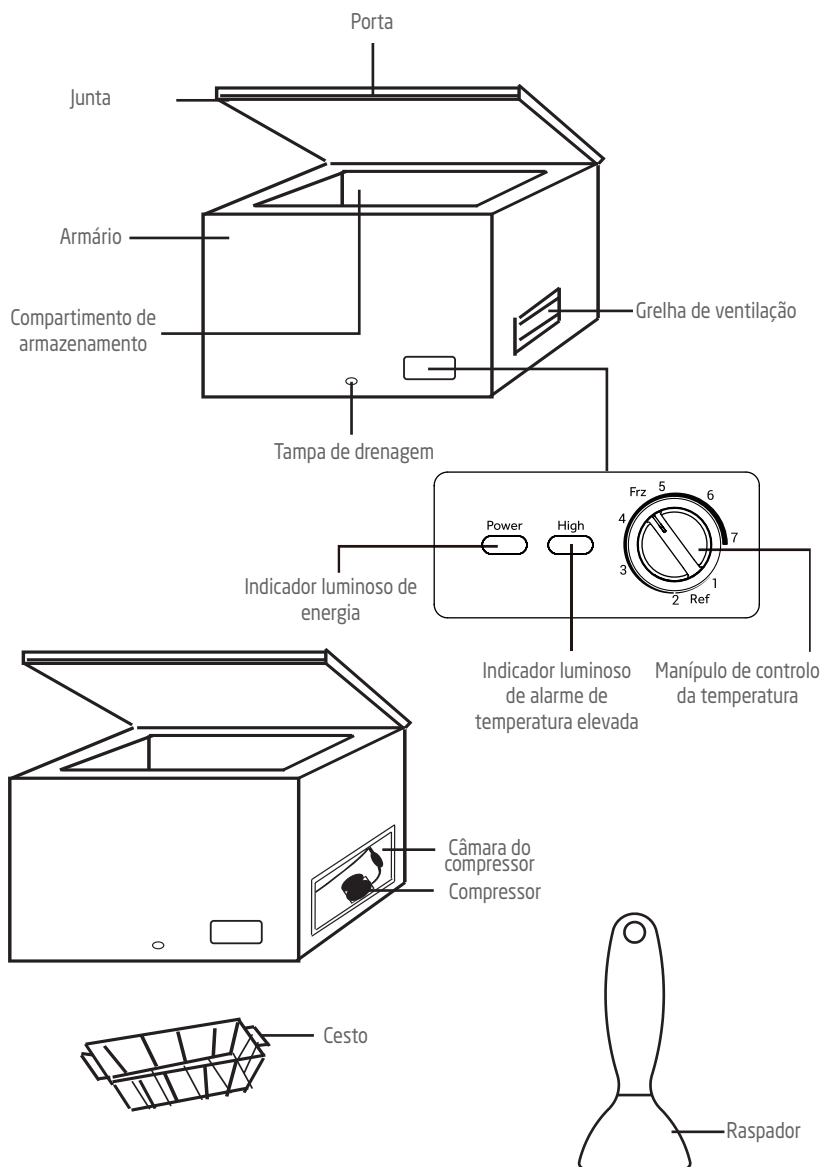

FR

NL

PT

EN

IT

55

ANTES DE INSTALAR O CONGELADOR

Antes de ligar o seu aparelho à alimentação, verifique se a voltagem indicada no aparelho corresponde à voltagem em sua casa. Uma voltagem diferente pode danificar o aparelho.

A ficha é o único modo de desligar o aparelho da alimentação e deverá estar permanentemente acessível. Para desligar a alimentação do aparelho, desligue o aparelho e retire a ficha da tomada.

O aparelho tem de ser ligado à terra. O fabricante não se responsabiliza por danos que possam ocorrer como resultado de uma utilização sem ligação à terra.

INSTALAÇÃO

Instale o aparelho numa área seca e bem ventilada. O local da instalação não deverá estar exposto à luz direta do Sol nem perto de uma fonte de calor, como um fogão, radiador, etc.

Para assegurar uma ventilação adequada para o aparelho, permita um espaço mínimo de 10 cm em cada lado da estrutura.

Ajuste os pés para manter o nível do congelador.

TEMPERATURA AMBIENTE

Este aparelho foi criado para funcionar a uma temperatura ambiente entre 10°C e 43°C. Se estas temperaturas forem excedidas (mais frio ou mais quente), o aparelho não funcionará corretamente. Se as temperaturas ambiente forem excedidas durante um longo período de tempo, a temperatura no compartimento do congelador aumenta acima dos -18°C e os alimentos podem ficar estragados.

FALHA DE ELETRICIDADE

Se houver falha de eletricidade durante o armazenamento de alimentos congelados, mantenha a porta fechada.

PLCH109: Os alimentos congelados não deverão ser afetados se a falha de eletricidade durar menos de 13 horas.

PLCH209: Os alimentos congelados não deverão ser afetados se a falha de eletricidade durar menos de 21 horas.

Não volte a congelar alimentos que tenham descongelado por completo. Pode ser perigoso comer esses alimentos.

UTILIZAÇÃO DO CONGELADOR

Antes de colocar alimentos no congelador

- Retire todo o material de empacotamento.
- Deixe o aparelho funcionar vazio durante 2 a 3 horas, de modo a que o compartimento possa arrefecer até à temperatura adequada.
- Limpe o interior do aparelho com água quente e um pouco de detergente líquido para retirar o pó do fabrico e transporte.

Regular a temperatura

O aparelho é controlado através de um botão de controlo da temperatura no seu armário exterior. Ajuste o botão de controlo conforme pretendido para se adequar às suas preferências.

1. Ligue o aparelho a uma tomada.
 - O indicador luminoso verde da energia acende.
2. Regule o botão de controlo da temperatura para a posição desejada de 1 (frio) a 7 (mais frio).

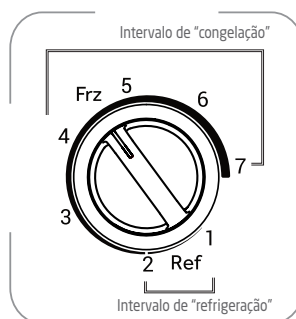

Utilize o botão de controlo da temperatura para seleccionar a temperatura de armazenamento ideal. Este aparelho pode ser utilizado como congelador e como frigorífico.

O intervalo da temperatura do aparelho é de aproximadamente 8°C a -24°C.

Utilização do congelador:

Para utilizar o aparelho como congelador, coloque o botão de controlo da temperatura no intervalo de "Congelação".

O aparelho é utilizado para guardar alimentos congelados, congelar alimentos frescos e fazer gelo.

A temperatura interna situar-se-á entre -15°C e -24°C.

A definição entre os números 4 e 7 é recomendada para uma utilização regular (temperatura de -18°C).

Utilização do frigorífico:

Para utilizar o aparelho como frigorífico, coloque o botão de controlo da

temperatura no intervalo de "Refrigeração".

O aparelho é utilizado para guardar alimentos frescos e bebidas. Não guarde os legumes e frutas contra a superfície interna do compartimento de armazenamento. A temperatura interna situar-se-á entre 0°C e 8°C (Desvio de $\pm 2^\circ\text{C}$).

Não é recomendável utilizar o aparelho como frigorífico quando a temperatura ambiente for inferior a 5°C.

Para guardar cerveja, bebidas ou legumes durante um longo período, é recomendável definir o botão de controlo da temperatura para menos de 2 níveis para evitar danificar os alimentos quando a temperatura for demasiado baixa.

Alarme de temperatura elevada (luz vermelha)

Quando a temperatura no interior do aparelho for demasiado elevada, a luz vermelha acende.

Nota: Ao utilizar o aparelho pela primeira vez ou após a descongelação, ajuste o botão de controlo para a posição mais fria durante pelo menos 24 horas antes de introduzir os alimentos a armazenar e depois reajuste para a posição média.

Mover o aparelho

Se o aparelho estiver desligado por qualquer motivo, aguarde 10 minutos antes de ligá-lo novamente. Isto permite que as pressões do sistema de refrigeração fiquem iguais antes de reiniciar.

- Desligue o aparelho e retire a ficha da tomada elétrica. Retire também todas as peças móveis (cesto, acessórios, etc.) ou fixe-as no aparelho para evitar qualquer choque.
- Mude de local e instale. Se o aparelho tiver sido deixado de lado por algum tempo, deixe-o em pé por pelo menos 10 minutos antes de ligá-lo.

Congelar e guardar alimentos

- Guardar alimentos ultracongelados
- Fazer cubos de gelo
- Congelar alimentos

Nota: Certifique-se de que a porta do congelador foi bem fechada.

Comprar alimentos congelados

- A embalagem não pode estar danificada.
- Use de acordo com a data de validade.
- Se possível, transporte os alimentos ultracongelados num saco isolado e coloque rapidamente no congelador.

Guardar alimentos congelados

Guarde a -18 °C ou menos. Evite abrir desnecessariamente a porta do congelador. Está previsto um cesto de arrumação para a organização de objetos de formas estranhas. Para alcançar outras embalagens no congelador, deslize o cesto para o lado ou levante-o.

Congelar alimentos frescos

Congele apenas alimentos frescos e que não estejam danificados.

Para manter o melhor valor nutricional possível, sabor e cor, os vegetais deverão ser branqueados antes de serem congelados.

Beringelas, pimentos, curgetes e espargos não precisam de ser branqueados.

Nota: Mantenha os alimentos a serem congelados afastados de alimentos que já estejam congelados.

- Os seguintes alimentos são adequados para serem congelados:
Bolos e pastelaria, peixe e marisco, carne, aves, vegetais, frutos, ervas, ovos sem casca, produtos lácteos, como queijo e manteiga, carnes prontas e restos, como sopas, guisados, carne e peixe cozinhados, pratos com batata, soufflés e sobremesas.
- Os seguintes alimentos não são adequados para serem congelados:
Tipos de vegetais que habitualmente são consumidos crus, como alface ou rabanetes, ovos com casca, uvas, maçãs inteiras, peras e pêssegos, ovos cozidos, iogurte, leite coalhado, natas ácidas e maionese.

Empacotar alimentos congelados

Para evitar que os alimentos percam o sabor ou que sequem, coloque os alimentos numa embalagem hermética.

1. Coloque o alimento na embalagem.
2. Retire o ar.
3. Sele o invólucro.
4. Rotule a embalagem com o conteúdo e as datas da congelação.

Embalagens adequadas:

Película de plástico, película tubular de polietileno, película de alumínio.

Estes produtos estão disponíveis em lojas da especialidade.

Tempos de armazenamento recomendados para alimentos congelados no congelador

Estes tempos variam, dependendo do tipo de alimento. O alimento que congela pode ser preservado de 1 a 12 meses (mínimo a $-18\text{ }^{\circ}\text{C}$).

Alimento	Tempo de armazenamento
Bacon, caçarolas, leite	1 mês
Pão, gelado, molhos, tartes, marisco preparado, peixe oleoso	2 meses
Peixe pouco oleoso, marisco, pizza, scones e muffins	3 meses
Fiambre, bolos, biscoitos, carne de vaca e de borrego, pedaços de aves	4 meses
Manteiga, vegetais (branqueados), ovos inteiros e gemas, lagostas cozinhadas, carne picada (crua), carne de porco (crua)	6 meses
Frutos (secos ou em calda), claras de ovos, carne de vaca (crua), frangos inteiros, borrego (cru), bolos de fruta	12 meses

Nunca se esqueça:

- Quando congela alimentos frescos com data de validade, tem de os congelar antes que esta data expire.
- Certifique-se de que o alimento não foi congelado anteriormente. Na verdade, um alimento congelado que tenha descongelado por completo não pode voltar a ser congelado.
- Quando descongelado, o alimento deve ser consumido rapidamente.

Utilização do frigorífico

Antes de passar da utilização do congelador para a utilização do frigorífico, verifique se os alimentos congelados não estão colocados no aparelho para evitar a descongelação indesejada dos alimentos.

Dicas para a refrigeração de alimentos frescos

- Uma boa configuração da temperatura que garanta a preservação dos alimentos frescos é uma temperatura inferior ou igual a +4 °C.
- Uma temperatura mais alta no interior do aparelho pode dar origem a um tempo mais curto da validade dos alimentos.
- Cubra os alimentos com material de embalagem para preservar a sua frescura e aroma.
- Use sempre recipientes fechados para líquidos e alimentos, para evitar aromas ou odores no compartimento.
- Para evitar a contaminação cruzada entre alimentos cozinhados e crus, cubra os alimentos cozinhados e separe-os dos alimentos crus.
- Recomendamos que descongele os alimentos dentro do frigorífico.
- Não coloque alimentos quentes dentro do aparelho. Certifique-se de que arrefecem até à temperatura ambiente antes de os colocar no aparelho.

Dicas de refrigeração

- Carne (todos os tipos): Envolver num invólucro adequado e coloque no frigorífico. Guarde a carne no máximo 1-2 dias.
- Frutos e vegetais: Limpe bem (elimine a sujidade) e coloque no frigorífico.
- Aconselhamos a não guardar frutos exóticos, como bananas, mangas, papaias, etc., dentro do frigorífico.
- Tomates, batatas, cebolas e alho não deverão ser mantidos no frigorífico.
- Manteiga e queijo: Coloque num recipiente hermético ou envolva em folha de alumínio ou saco de polietileno para eliminar o máximo de ar possível.
- Garrafas: Feche-as com a rolha e coloque na prateleira da porta para garrafas.
- Consulte sempre a data de validade dos produtos para saber o tempo que os pode guardar.

Fazer cubos de gelo

Encha a bandeja dos cubos de gelo (não fornecida) com 3/4 de água potável e coloque no congelador.

Se a bandeja dos cubos de gelo ficar presa no compartimento, liberte apenas com uma ferramenta que não seja afiada.

Para libertar os cubos de gelo, torça ligeiramente a bandeja dos cubos de gelo ou coloque brevemente por baixo de água corrente.

Ruídos de funcionamento

Ruídos normais

- Os motores estão a funcionar.
- O líquido refrigerador está a fluir pelo tubo.

Dicas para poupar energia

- O congelador deve ser colocado na zona mais fresca da divisão, longe de aparelhos que produzam calor ou de condutas de aquecimento, e fora do alcance da luz solar direta.
- Deixe os alimentos quentes arrefecerem até à temperatura ambiente antes de os colocar no congelador. A sobrecarga do congelador obriga o compressor a funcionar durante mais tempo. Os alimentos que congelam de uma forma demasiado lenta podem perder qualidade ou estragar-se.
- Não se esqueça de embalar os alimentos corretamente e de secar os recipientes antes de os colocar no congelador. Isto reduz a acumulação de gelo no interior do congelador.
- A caixa de arrumação do congelador não deve ser forrada com folha de alumínio, papel encerado ou papel de cozinha. Os revestimentos interferem com a circulação do ar frio, tornando o congelador menos eficiente.
- Organize e rotule os alimentos para reduzir as aberturas de portas e as buscas prolongadas. Retire tantos objetos quantos forem necessários de uma só vez e feche a porta o mais rapidamente possível.

DESCONGELAÇÃO

Recomenda-se que o congelador seja descongelado periodicamente ou quando a espessura do gelo for superior a 3 mm.

1. Desligue o aparelho da alimentação.
2. Abra a porta e retire todos os alimentos congelados e embrulhe-os em cobertores grossos ou em camadas de papel para os manter frios.
3. Retire o tampão de drenagem situado na parte inferior do congelador e, em seguida, retire a tampa de drenagem na parte da frente do congelador. Recolha toda a água de descongelação num tabuleiro. Utilize um raspador para remover o gelo.
 - **Importante!** Nunca utilize ferramentas metálicas afiadas para raspar o gelo, pois pode danificar o aparelho.
4. Depois de terminada a descongelação, limpe o interior do aparelho.
5. Volte a colocar o tampão de drenagem e a tampa no lugar e volte a ligar o aparelho à tomada elétrica.
6. Volte a colocar os alimentos no congelador e regule a temperatura para a definição pretendida.



LIMPEZA E MANUTENÇÃO

- Após a instalação do seu novo aparelho, recomenda-se que o limpe cuidadosamente.
- Desligue o congelador da tomada, retire os alimentos e o cesto de arrumação.
- Lave o interior com um pano húmido embebido em água morna e solução de bicarbonato de sódio.
- Lave o cesto de arrumação com um pano húmido em água morna e sabão. Passe bem por água.
- Certifique-se de que mantém a junta da porta (vedação) limpa para manter o aparelho a funcionar eficientemente.
- Limpe o exterior do congelador com um pano ligeiramente embebido em água.
- Seque o interior e o exterior com um pano macio.
- Recomenda-se limpar o congelador sempre que for descongelado para ajudar a manter o congelador a funcionar eficientemente.

✕ RESOLUÇÃO DE PROBLEMAS

Se tiver algum problema com o seu aparelho ou se estiver preocupado com o funcionamento correto do aparelho, pode efetuar algumas verificações de acordo com a tabela apresentada abaixo antes de contactar o centro de reparação.

Aviso!

Não tente reparar o aparelho sozinho. Se o problema persistir após ter efetuado as verificações indicadas abaixo, contacte um electricista qualificado, um reparador autorizado ou a loja onde adquiriu o produto.

Problema	Solução
O aparelho não funciona.	<ul style="list-style-type: none">• Certifique-se de que o congelador está devidamente ligado a uma tomada e que a tomada está com corrente.• Tente regular o botão de controlo da temperatura para uma posição mais fria.
O congelador é ruidoso.	<ul style="list-style-type: none">• Verifique se o congelador está colocado numa superfície nivelada.• É normal que o congelador faça um ruído borbulhante quando está a funcionar. Este ruído é produzido quando o motor do compressor funciona. Este ruído também é produzido pelo refrigerante que circula no circuito do sistema de arrefecimento.
A temperatura dentro do congelador está muito alta.	<ul style="list-style-type: none">• Rode o manípulo de controlo da temperatura para uma temperatura mais baixa, e permita algumas horas para que a temperatura estabilize.• A porta foi mantida aberta durante demasiado tempo, ou aberta demasiado frequentemente. Sempre que a porta é aberta entra ar quente no congelador. Abra a porta menos vezes.• Certifique-se de que a porta está completamente fechada.• Certifique-se de que a junta da porta veda corretamente.• Uma grande quantidade de alimentos quentes pode ter sido guardada recentemente. Espere até que o congelador atinja a temperatura definida.
É difícil abrir a porta.	Depois de fechar a porta, é difícil voltar a abri-la durante alguns minutos. Isto é normal. Significa que a vedação da porta está a funcionar corretamente. Basta aguardar alguns minutos e conseguirá abrir a porta facilmente..
Formação de condensação nas paredes exteriores	Em determinadas condições atmosféricas, pode formar-se condensação nas paredes exteriores do aparelho. Isto é normal e não afeta o funcionamento do aparelho.

FICHA DE INFORMAÇÃO DO PRODUTO

REGULAMENTO DELEGADO (UE) 2019/2016 DA COMISSÃO respeitante à etiquetagem energética dos aparelhos de refrigeração

Marca comercial ou nome do fornecedor: Etablissements Darty & fils © | Proline

Endereço do fornecedor: 9 Rue des Bateaux-Lavoirs, 94200 Ivry-sur-Seine, France

Identificador de modelo: PLCH109

Tipo de aparelho de refrigeração:

Aparelho de baixo ruído:	não	Tipo de construção:	de instalação livre
Aparelho de armazenagem de vinhos:	não	Outros aparelhos de refrigeração:	sim

Parâmetros gerais do produto:

Parâmetro	Valor	Parâmetro	Valor
Dimensões totais (milímetros)	Altura	845	Volume total (dm ³ ou l)
	Largura	545	
	Profundidade	490	
IEE	80	Classe de eficiência energética	D
Emissão de ruído aéreo (dB(A) re 1 pW)	35	Classe de emissão de ruído aéreo	B
Consumo anual de energia (kWh/a)	134	Classe climática	temperada alargada/ temperada/ subtropical/ tropical
Temperatura ambiente mínima (°C) para a qual o aparelho de refrigeração é adequado	10	Temperatura ambiente máxima (°C) para a qual o aparelho de refrigeração é adequado	43
Regulação de inverno	não		

Parâmetros dos compartimentos:

Tipo de compartimento	Parâmetros e valores dos compartimentos			
	Volume do compartimento (dm ³ ou l)	Regulação de temperatura recomendada para otimizar a conservação dos alimentos (°C)	Capacidade de congelação (kg/24 h)	Tipo de descongelação (descongelação automática = A, descongelação manual = M)
Despensa	não	–	–	–
Armazenagem de vinhos	não	–	–	–
Cave	não	–	–	–
Alimentos frescos	não	–	–	–
Ultrarrefrigeração	não	–	–	–

0 estrelas ou produção de gelo	não	–	–	–	–
1 estrela	não	–	–	–	–
2 estrelas	não	–	–	–	–
3 estrelas	não	–	–	–	–
4 estrelas	sim	97,0	-18	4,5	M
Secção de 2 estrelas	não	–	–	–	–
Compartimento de temperatura variável	não	–	–	–	–
Compartimentos de quatro estrelas					
Função de congelamento rápido			não		
Aparelhos de armazenagem de vinhos					
Número de garrafas de vinho normalizadas			–		
Parâmetros de fontes de luz ^(a):					
Tipo de fonte de luz			–		
Classe de eficiência energética			–		
Duração mínima da garantia do fabricante: 24 meses					
Informações adicionais:					
Hiperligação para o sítio Web do fornecedor onde se encontram as informações previstas no anexo II, ponto 4, do Regulamento (UE) 2019/2019 da Comissão: https://mediamarkt.pt/					

(a) Determinados em conformidade com o Regulamento Delegado (UE) 2019/2015 da Comissão.

Classe climática:

- Temperada alargada: «Este aparelho de refrigeração destina-se a ser utilizado a temperaturas ambientes compreendidas entre 10 °C e 32 °C»
- Temperada: «Este aparelho de refrigeração destina-se a ser utilizado a temperaturas ambientes compreendidas entre 16 °C e 32 °C».
- Subtropical: «Este aparelho de refrigeração destina-se a ser utilizado a temperaturas ambientes compreendidas entre 16 °C e 38 °C».
- Tropical: «Este aparelho de refrigeração destina-se a ser utilizado a temperaturas ambientes compreendidas entre 16 °C e 43 °C».

Este aparelho de refrigeração não se destina a ser utilizado como aparelho encastrável.

Para saber a informação do modelo na base de dados do produto:

Clique no link

<https://eprel.ec.europa.eu/screen/product/refrigeratingappliances2019/2435829>

FR

NL

PT

EN

IT

67

FICHA DE INFORMAÇÃO DO PRODUTO

REGULAMENTO DELEGADO (UE) 2019/2016 DA COMISSÃO respeitante à etiquetagem energética dos aparelhos de refrigeração

Marca comercial ou nome do fornecedor: Etablissements Darty & fils © | Proline

Endereço do fornecedor: 9 Rue des Bateaux-Lavoirs, 94200 Ivry-sur-Seine, France

Identificador de modelo: PLCH209

Tipo de aparelho de refrigeração:

Aparelho de baixo ruído:	não	Tipo de construção:	de instalação livre
Aparelho de armazenagem de vinhos:	não	Outros aparelhos de refrigeração:	sim

Parâmetros gerais do produto:

Parâmetro	Valor	Parâmetro	Valor
Dimensões totais (milímetros)	Altura	845	Volume total (dm ³ ou l)
	Largura	915	
	Profundidade	555	
IEE	80	Classe de eficiência energética	D
Emissão de ruído aéreo (dB(A) re 1 pW)	35	Classe de emissão de ruído aéreo	B
Consumo anual de energia (kWh/a)	159	Classe climática	temperada alargada/ temperada/ subtropical/ tropical
Temperatura ambiente mínima (°C) para a qual o aparelho de refrigeração é adequado	10	Temperatura ambiente máxima (°C) para a qual o aparelho de refrigeração é adequado	43
Regulação de inverno	não		

Parâmetros dos compartimentos:

Tipo de compartimento	Parâmetros e valores dos compartimentos				
	Volume do compartimento (dm ³ ou l)	Regulação de temperatura recomendada para otimizar a conservação dos alimentos (°C)	Capacidade de congelação (kg/24 h)	Tipo de descongelação (descongelação automática = A, descongelação manual = M)	
Despensa	não	–	–	–	–
Armazenagem de vinhos	não	–	–	–	–
Cave	não	–	–	–	–
Alimentos frescos	não	–	–	–	–
Ultrarrefrigeração	não	–	–	–	–

0 estrelas ou produção de gelo	não	–	–	–	–
1 estrela	não	–	–	–	–
2 estrelas	não	–	–	–	–
3 estrelas	não	–	–	–	–
4 estrelas	sim	196,0	-18	9,0	M
Secção de 2 estrelas	não	–	–	–	–
Compartimento de temperatura variável	não	–	–	–	–
Compartimentos de quatro estrelas					
Função de congelamento rápido			não		
Aparelhos de armazenagem de vinhos					
Número de garrafas de vinho normalizadas			–		
Parâmetros de fontes de luz ^(a):					
Tipo de fonte de luz			–		
Classe de eficiência energética			–		
Duração mínima da garantia do fabricante: 24 meses					
Informações adicionais:					
Hiperligação para o sítio Web do fornecedor onde se encontram as informações previstas no anexo II, ponto 4, do Regulamento (UE) 2019/2019 da Comissão: https://mediamarkt.pt/					

(a) Determinados em conformidade com o Regulamento Delegado (UE) 2019/2015 da Comissão.

Classe climática:

- Temperada alargada: «Este aparelho de refrigeração destina-se a ser utilizado a temperaturas ambientes compreendidas entre 10 °C e 32 °C»
- Temperada: «Este aparelho de refrigeração destina-se a ser utilizado a temperaturas ambientes compreendidas entre 16 °C e 32 °C».
- Subtropical: «Este aparelho de refrigeração destina-se a ser utilizado a temperaturas ambientes compreendidas entre 16 °C e 38 °C».
- Tropical: «Este aparelho de refrigeração destina-se a ser utilizado a temperaturas ambientes compreendidas entre 16 °C e 43 °C».

Este aparelho de refrigeração não se destina a ser utilizado como aparelho encastrável.

Para saber a informação do modelo na base de dados do produto:

Clique no link

<https://eprel.ec.europa.eu/screen/product/refrigeratingappliances2019/2435846>

FR

NL

PT

EN

IT

	PLCH109	PLCH209
Voltagem nominal e frequência	220-240V~ 50Hz	220-240V~ 50Hz
Refrigerador/Quantidade	R600a / 50g	R600a / 67g
Gás de sopro de isolamento	CP/IP (Ciclopentano e Isopentano)	CP/IP (Ciclopentano e Isopentano)
Corrente nominal	0,9A	0,9A
Classe de proteção contra choque elétrico	Classe I	Classe I
Potência de entrada	65W	70W
Tempo de aumento da temperatura	Segurança durante falha de eletricidade 13h	Segurança durante falha de eletricidade 21h
Peso líquido	22,2kg	31,4kg

SERVIÇO DE REPARAÇÃO E PEÇAS SOBRESSELENTES

Não desmonte, nem repare o aparelho sozinho. O incumprimento desta premissa, pode provocar um choque elétrico ou ferimentos pessoais.

Para aceder ao serviço de reparação profissional e encomendar peças sobresselentes, obtenha o apoio do serviço pós-venda daMediaMarkt.

As peças sobresselentes para os seus aparelhos serão entregues no prazo de 15 dias úteis após a receção da encomenda.

Disponibilidade de peças sobresselentes: um período mínimo de dez anos

Atenção!

Todos os aparelhos têm uma garantia de 2 anos.

A garantia não cobre danos provocados por uma instalação incorreta, modificação não autorizada, autorreparação ou reparação não profissional.

Contacte-nos em:





www.mediamarkt.pt
210 042 210
10:00 - 22:00 (inclusive feriados)
De segunda-feira a sábado

10:00 - 20:00
Domingos
E-mail: clientes@mediamarkt.pt



Rua Casal do Canas, n.º 5
Zona Comercial de Alfragide
2790-204 Carnaxide, Portugal

FR

NL

PT

EN

IT

71

ELIMINAÇÃO



Como retalhista responsável, preocupamo-nos com o ambiente. Como tal, aconselhamos que cumpra os procedimentos adequados para eliminação do aparelho e dos respectivos materiais de embalagem. Dessa forma, irá ajudar a conservar recursos naturais e assegurar que são reciclados de uma forma que protege a saúde e o ambiente.

Deve eliminar este aparelho e a sua embalagem de acordo com a legislação e regulamentação locais.

Dado que este aparelho contém componentes eletrónicos, o produto e os seus acessórios devem ser eliminados separadamente do lixo doméstico quando atingirem o fim da sua vida útil.













Contacte as autoridades locais para obter informações acerca da eliminação e reciclagem.

O aparelho deve ser transportado para o ponto de recolha local, para reciclagem. Alguns pontos de recolha aceitamos aparelhos sem encargos.

Pedimos desculpa por qualquer inconveniente provocado por pequenas inconsistências nestas instruções, as quais poderão ser resultado do melhoramento e desenvolvimento do produto.

Etablissements Darty & fils ©,
9 Rue des Bateaux-Lavoisirs, 94200 Ivry-sur-Seine, France 20/08/2025

TABLE OF CONTENTS

 IMPORTANT SAFETY INSTRUCTIONS.....	74
 PRODUCT OVERVIEW.....	78
 BEFORE INSTALLING THE APPLIANCE.....	79
 INSTALLATION.....	79
 AMBIENT TEMPERATUE.....	79
 POWER FAILURE.....	79
 USING YOUR FREEZER.....	80
 DEFROSTING.....	86
 CLEANING AND MAINTENANCE.....	87
 TROUBLESHOOTING.....	88
 PRODUCT INFORMATION SHEET.....	89
 REPAIR AND SPARE PARTS SERVICE.....	94
 DISPOSAL.....	95

FR

NL

PT

EN

IT

73

IMPORTANT SAFETY INSTRUCTIONS

PLEASE READ THE FOLLOWING SAFETY WARNINGS AND THE INSTRUCTIONS CAREFULLY BEFORE USING THE APPLIANCE AND KEEP FOR FUTURE REFERENCE.

Warnings

- This appliance is intended to be used in household and similar applications such as
 - staff kitchen areas in shops, offices and other working environments;
 - farm houses and by clients in hotels, motels and other residential type environments;
 - bed and breakfast type environments;
 - catering and similar non-retail applications.
- If the supply cord is damaged, it must be replaced by the manufacturer, its service agent or similarly qualified persons in order to avoid a hazard.
- This appliance can be used by children aged from 8 years and above and persons with reduced physical, sensory or mental capabilities or lack of experience and knowledge if they have been given supervision or instruction concerning use of the appliance in a safe way and understand the hazards involved. Children shall not play with the appliance. Cleaning and user maintenance shall not be made by children without supervision.
- Regarding the details instructions for cleaning the surfaces in contact with food and splash area, refer to the section "CLEANING AND MAINTENANCE" in EN page 87.
- The appliance shall not be exposed to rain.
- **WARNING:** Keep ventilation openings, in the appliance enclosure or in the built-in structure, clear of obstruction.
- **WARNING:** Do not use mechanical devices or other means to accelerate the defrosting process, other than those recommended by the manufacturer.
- **WARNING:** Do not damage the refrigerant circuit.
- **WARNING:** Do not use electrical appliances inside the food

storage compartments of the appliance, unless they are of the type recommended by the manufacturer.

- **WARNING:** For making ice (ice cubes), use potable water only.
- Do not store explosive substances such as aerosol cans with a flammable propellant in this appliance.
- **CAUTION:** The cooling system is under high pressure. Do not touch it. Contact qualified maintenance services before disposal.
- **INSTALLATION: DO NOT INSTALL THIS APPLIANCE IN AREAS THAT ARE TOO HUMID OR TOO COLD, SUCH AS THE OUTBUILDINGS, GARAGES OR WINE CELLARS.**
- Never freeze defrosted food except if they have been cooked before, in order to eliminate harmful bacteria. Never refreeze seafood that has been defrosted.
- **For disposal of the appliance:**
To prevent possible harm to the environment or human health from uncontrolled waste disposal, recycle the appliance responsibly to promote the sustainable reuse of material resources, the refrigerants and the flammable insulation blowing gases. The disposal should only be done through public collection points; contact the waste treatment centre nearest your home for more details on the correct procedures for disposal.
- **For installation, servicing:**
Appliance should be placed on a horizontal surface and keep the ventilation freely. Don't try to replace or repair any components by yourself, ask the service agency for help if necessary.
- **For handling:**
Always handle the appliance to avoid any damage.
-  **Warning; Risk of fire / flammable materials.**
- **WARNING:** When positioning the appliance, ensure the supply cord is not trapped or damaged.
- **WARNING:** Do not locate multiple portable socket-outlets or portable power supplies at the rear of the appliance.

- Children aged from 3 to 8 years are allowed to load and unload refrigerating appliances.
- To avoid contamination of food, please respect the following instructions:
 - Opening the door for long periods can cause a significant increase of the temperature in the compartments of the appliance.
 - Clean regularly surfaces that can come in contact with food and accessible drainage systems.
 - Store raw meat and fish in suitable containers in the refrigerator, so that it is not in contact with or drip onto other food.
 - Two-star frozen-food compartments are suitable for storing pre-frozen food, storing or making ice cream and making ice cubes.
 - One-, two- and three-star compartments are not suitable for the freezing of fresh food.
 - If the refrigerating appliance is left empty for long periods, switch off, defrost, clean, dry, and leave the door open to prevent mould developing within the appliance.

Safety Precautions

- The plug must be accessible when the freezer is in position.
- Unplug the freezer from the mains socket when not in operation and before cleaning. Remove food and basket before cleaning.
- Never unplug the freezer by pulling the cord. Grip the plug firmly and pull it out.
- Place the freezer in a dry place - avoid areas of high moisture or humidity.
- Keep the freezer out of direct sunlight.
- Do not place the freezer near stoves, fires or heaters.
- Do not use electrical appliances in the freezer.
- Keep burning candles, lamps and other items with naked flames away from the appliance so that do not set the appliance on fire.

- Effervescent drinks should not be stored in the freezer.
- Never use the base, doors etc. to stand on or as supports.
- Frozen food must not be refrozen once it has been thawed out.
- Do not consume ice popsicles or ice cubes straight from the freezer as this can cause ice burn to the mouth and lips.
- The refrigerant isobutene (R600a) is contained within the refrigerant circuit of the appliance, a natural gas with a high level of environmental compatibility, which is nevertheless flammable. During transportation and installation of the appliance, ensure that none of the components of the refrigerant circuit becomes damaged.
The refrigerant (R600a) is flammable.
- **WARNING** – Refrigerators and freezers contain refrigerant and gases in the insulation. Refrigerant and gases must be disposed of professionally. Ensure that tubing of the refrigerant circuit is not damaged prior to proper disposal.

FR

NL

PT

EN

IT

77

PRODUCT OVERVIEW

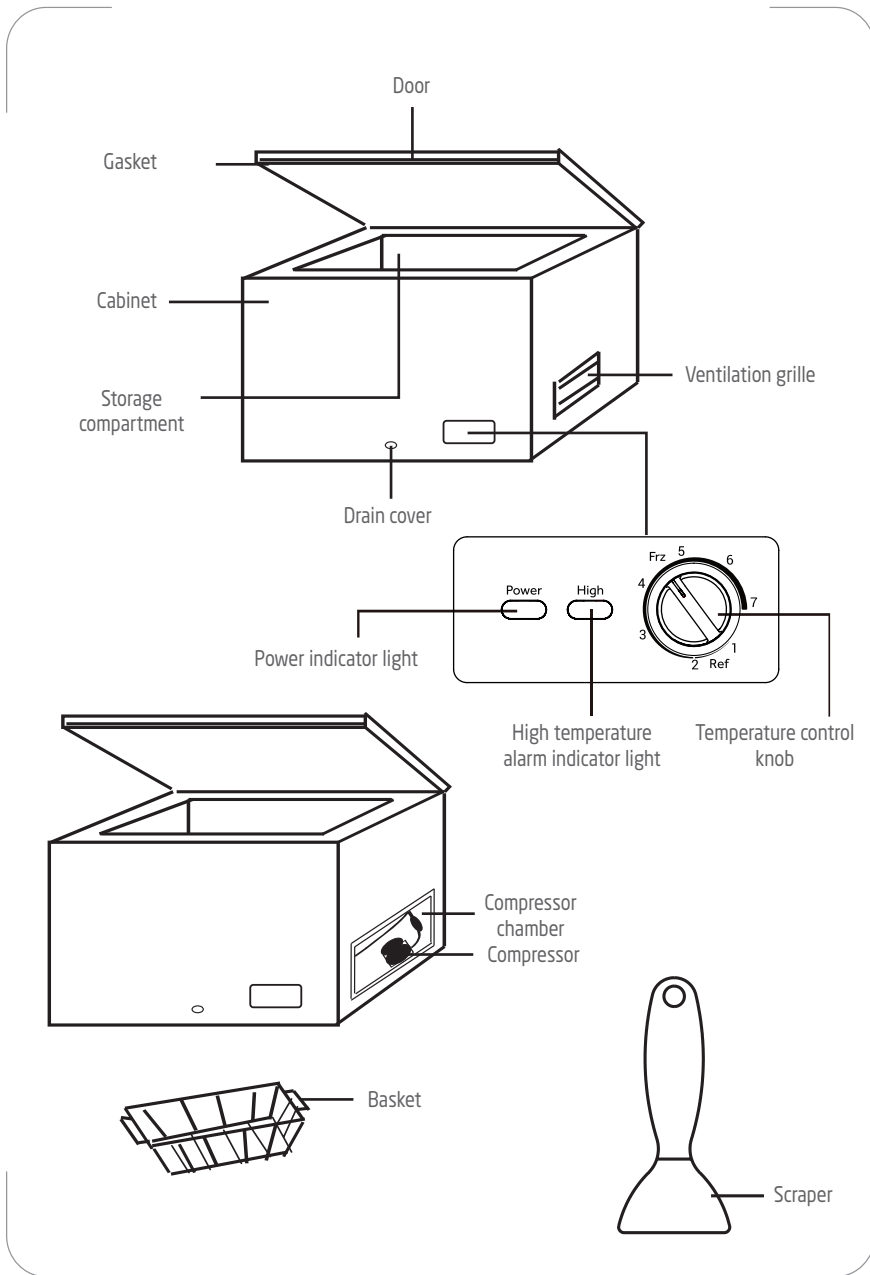



BEFORE INSTALLING THE APPLIANCE

Before connecting your appliance to the power supply, check that the voltage stated on the rating label of your appliance corresponds to the voltage in your home. A different voltage could damage the appliance.

The plug is the only way to unplug the appliance and should therefore be accessible at all times. To turn off main power to the appliance, turn it off and then detach the plug from the outlet.

The appliance must be grounded. The manufacturer is not responsible for damages that may occur as a result of usage without grounding.



INSTALLATION

Install the appliance in a dry, well-ventilated room. The installation location should neither be exposed to direct sunlight nor near a heat source, e.g. a cooker, radiator, etc.

To ensure adequate ventilation for the appliance, allow a minimum of 10 cm of airspace on each side of the cabinet.

Adjust the feet to keep the freezer level.



AMBIENT TEMPERATURE

This appliance is designed to operate in ambient temperature between 10°C and 43°C. If these temperatures are exceeded, i.e. colder or warmer, the appliance will not operate correctly. If the ambient temperatures are exceeded for long periods, the temperature in the freezer will rise above -18°C and food spoilage may occur.



POWER FAILURE

If there is a power failure during the storage of frozen foods, keep the door closed.

PLCH109: Frozen food should not be affected if the power failure lasts for less than 13 hours.

PLCH209: Frozen food should not be affected if the power failure lasts for less than 21 hours.

Do not refreeze frozen foods that have thawed completely. The food may be dangerous to eat.

FR

NL

PT

EN

IT

79

USING YOUR FREEZER

Before placing food in the appliance

- Remove all packaging.
- Allow the appliance to run empty for 2 - 3 hours so the compartment can cool to the appropriate temperature.
- Clean the inside of the appliance with warm water and a little liquid detergent to remove manufacturing and transportation dust.

Adjusting the temperature

The appliance is controlled with a temperature control knob located on its outside cabinet.

Adjust the control knob as desired to suit your individual preference.

1. Plug the freezer in the mains socket.
 - The green Power indicator light will illuminate.

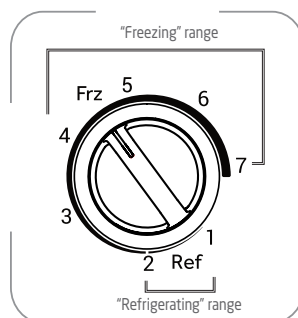

Use the temperature control knob to select the ideal storage temperature. This appliance could be used both as freezer and as refrigerator.

The temperature range of the appliance is approximately from 8°C to -24°C.

Freezer Use:

To use the appliance as a freezer, set the temperature control knob in the "Freezing" range.

The appliance is used to store frozen food, to freeze fresh food and to make ice. The internal temperature will be between -15°C and -24°C.

The setting between the numbers 4 and 7 is recommended for regular use (temperature at -18°C).

Refrigerator Use:

To use the appliance as a refrigerator, set the temperature control knob in the "Refrigerating" range.

The appliance is used to store fresh food and beverages. Do not store the vegetables and fruits against the inside surface of the storage compartment.

The internal temperature will be between 0°C and 8°C (Deviation $\pm 2^\circ\text{C}$).

It is not recommended to use the appliance as a refrigerator when the ambient temperature is below 5°C.

To store beer, beverages or vegetables for a long period, it is recommended to set the temperature control knob to less than 2 gears to avoid damaging food when the temperature is too low.

High temperature alarm (Red light)

When the temperature inside the appliance is too high, the red light will illuminate.

NOTE: When you use the appliance for the first time or after defrosting, adjust the control knob to the coldest setting for at least 24 hours before introducing food to be stored, and then readjust to the middle setting.

Moving your appliance

If the appliance is turned off for any reason, wait for 10 minutes before turning it back on. This will allow the refrigeration system pressures to equalise before restarting.

- Turn off the appliance and unplug it from the mains socket. Also remove all mobile parts (basket, accessories, etc.) or fix them into the appliance to avoid any shock.
- Relocate and install. If the appliance has been left on its side for any length of time, leave it standing upright for at least 10 minutes before turning on.

Freezing and storing food

- To store deep-frozen food
- To make ice cubes
- To freeze food

Note: Ensure that the freezer door has been closed properly.

Purchasing frozen food

- Packaging must not be damaged.
- Use by the 'use by/best before/best by/' date.
- If possible, transport deep-frozen food in an insulated bag and place quickly in the freezer.

FR

NL

PT

EN

IT

Storing frozen food

Store at -18°C or colder. Avoid opening the freezer door unnecessarily.

A storage basket is provided for the organisation of odd-shaped items. To reach other packages in the freezer, slide the basket aside or lift it out. .

Freezing fresh food

Freeze fresh and undamaged food only.

To retain the best possible nutritional value, flavour and colour, vegetables should be blanched before freezing.

Aubergines, peppers, zucchini and asparagus do not require blanching.

Note: Keep food to be frozen away from food which is already frozen

- The following foods are suitable for freezing:
Cakes and pastries, fish and seafood, meat, game, poultry, vegetables, fruit, herbs, eggs without shells, dairy products such as cheese and butter, ready meals and leftovers such as soups, stews, cooked meat and fish, potato dishes, soufflés and desserts.
- The following foods are not suitable for freezing:
Types of vegetables, which are usually consumed raw, such as lettuce or radishes, eggs in shells, grapes, whole apples, pears and peaches, hard - boiled eggs, yoghurt, soured milk, sour cream, and mayonnaise.

Packing frozen food

To prevent food from losing its flavour or drying out, place food in airtight packaging.

1. Place food in packaging.
2. Remove air.
3. Seal the wrapping.
4. Label packaging with contents and dates of freezing.

Suitable packaging:

Plastic film, tubular film made of polyethylene, aluminium foil.

These products are available from specialist outlets.

Recommended storage times of frozen food in the freezer

These times vary depending on the type of food. The food that you freeze can be preserved from 1 to 12 months (minimum at -18°C).

Food	Storage time
Bacon, casseroles, milk	1 month
Bread, ice cream, sausages, pies, prepared shellfish, oily fish	2 months
Non-oily fish, shellfish, pizza, scones and muffins	3 months
Ham, cakes, biscuits, beef and lamb chops, poultry pieces	4 months
Butter, vegetables (blanched), eggs whole and yolks, cooked crayfish, minced meat (raw), pork (raw)	6 months
Fruit (dry or in syrup), egg whites, beef (raw), whole chicken, lamb (raw), fruit cakes	12 months

Never forget:

- When you freeze fresh foods with a 'use by/best before/best by/' date, you must freeze them before this date expires.
- Check that the food was not already frozen. Indeed, frozen food that has thawed completely must not be refrozen.
- Once defrosted, food should be consumed quickly.

Using the refrigerator

Before switching from freezer use to refrigerator use, please check that the frozen food is not placed in the appliance to avoid unwanted food defrosting.

Hints for fresh food refrigeration

- Good temperature setting that ensures preservation of fresh food is a temperature less than or equal to +4°C.
- Higher temperature setting inside the appliance may lead to shorter shelf life of food.

- Cover the food with packaging to preserve its freshness and aroma.
- Always use closed containers for liquids and for food, to avoid flavours or odours in the compartment.
- To avoid the cross-contamination between cooked and raw food, cover the cooked food and separate it from the raw one.
- It is recommended to defrost the food inside the fridge.
- Do not place hot food inside the appliance. Make sure it has cooled down at room temperature before placing it inside the appliance.

Hints for refrigeration

- Meat (all types): wrap in a suitable packaging and place it in the refrigerator. Store meat for at most 1-2 days.
- Fruit and vegetables: clean thoroughly (eliminate the soil) and place them in the refrigerator.
- It is advisable not to keep the exotic fruits like bananas, mangos, papayas etc. in the refrigerator.
- Vegetables like tomatoes, potatoes, onions, and garlic should not be kept in the refrigerator.
- Butter and cheese: place in an airtight container or wrap in an aluminium foil or a polythene bag to exclude as much air as possible.
- Bottles: close them with a cap and place them on the door bottle shelf.
- Always refer to the expiry date of the products to know how long to keep them.

Making ice cubes

Fill the ice cube tray (not supplied) with 3/4 full of drinking water and place in the freezer.

If the ice cube tray is stuck to the freezer, loosen with a blunt tool only.

To loosen the ice cubes, twist the ice cube tray slightly or hold briefly under flowing water.

Operating noises

Normal noises

- Motors are running.

- Refrigerant is flowing through the tubing.

Energy saving tips

- The freezer should be located in the coolest area of the room, away from heat producing appliances or heating ducts, and out of the direct sunlight.
- Let hot foods cool to room temperature before placing in the freezer. Overloading the freezer forces the compressor to run longer. Foods that freeze too slowly may lose quality, or spoil.
- Be sure to wrap foods properly, and wipe containers dry before placing them in the freezer. This cuts down on frost build-up inside the freezer.
- Freezer storage bin should not be lined with aluminum foil, wax paper, or paper toweling. Liners interfere with cold air circulation, making the freezer less efficient.
- Organize and label food to reduce door openings and extended searches. Remove as many items as needed at one time, and close the door as soon as possible.

DEFROSTING

It is recommended that the freezer is defrosted periodically or when the thickness of the frost is more than 3 mm.

1. Unplug the appliance from the mains supply.
2. Open the door and remove all the frozen food and wrap in thick blankets or layers of paper to keep them cold.
3. Remove the drain plug located at the bottom inside the freezer and then remove the drain cover at the front of the freezer. Collect all defrost water on a tray. Use a scraper to remove ice.
 - **Important!** Never use sharp metal tools to scrape off frost as you could damage the appliance.
4. After defrosting is finished, clean the inside of the appliance.
5. Refit the drain plug and cover in place and plug the appliance back to the mains socket.
6. Place the food back into the freezer and set the temperature to the desired setting.



CLEANING AND MAINTENANCE

- Upon installation of your new appliance, it is recommended to clean it thoroughly.
- Unplug the freezer, remove the food and storage basket.
- Wash the inside with a damp cloth soaked in lukewarm water and baking soda solution.
- Wash the storage basket with a damp cloth in warm soapy water. Rinse thoroughly.
- Be sure to keep the door gasket (seal) clean to keep the appliance run efficiently.
- Clean the outside of the freezer with a slightly damp cloth.
- Dry the interior and exterior with a soft cloth.
- It is recommended to clean the freezer each time it is defrosted to help keep the freezer run efficiently.



FR

NL

PT

EN

IT

87



⊗ TROUBLESHOOTING

If you experience a problem with your appliance or are concerned that the appliance is not functioning correctly, you can carry out some easy checks according to below table before calling for service.

Warning !

Do not try to repair the appliance yourself. If the problem persists after you have made the checks mentioned below, contact a qualified electrician, authorized service engineer or the store where you purchased the product.

Problem	Solution
Freezer is not operating.	Check that the freezer is plugged into the mains socket properly and that the outlet is switched on. Try adjusting the temperature control knob to a colder position.
Freezer is noisy.	Check that the freezer is placed on a level surface. It's normal for the freezer to make gurgling noise when operating. This noise is produced when the motor in the compressor operates. This noise is also made by the refrigerant flowing in the cooling system circuit.
Inadequate refrigeration	<ul style="list-style-type: none">• Turn the temperature control knob to a colder setting and allow several hours for the temperature to stabilize.• Door is kept open too long or is opened too frequently. Warm air enters the freezer every time the door is opened. Open the door less often.• Check that the door is closed completely.• Ensure that the door gasket does not seal properly.• A large amount of warm or hot food might have been stored recently. Wait until the freezer has reached its set temperature.
It's difficult to open the door.	After closing the door, it is difficult to open it again for a few minutes. This is normal. It means the door seal is working correctly. Just wait for a few minutes and you will be able to open the door easily.
Condensation forming on external walls	Under certain atmospheric conditions, condensation can form on external walls of the appliance. This is normal and won't affect the function of the appliance.

PRODUCT INFORMATION SHEET

COMMISSION DELEGATED REGULATION (EU) 2019/2016 with regard to energy labelling of refrigerating appliances

Supplier's name or trade mark: Etablissements Darty & fils © | Proline

Supplier's address: 9 Rue des Bateaux-Lavois, 94200 Ivry-sur-Seine, France

Model identifier: PLCH109

Type of refrigerating appliance:

Low-noise appliance:	no	Design type:	freestanding
Wine storage appliance:	no	Other refrigerating appliance:	yes

General product parameters:

Parameter		Value	Parameter	Value
Overall dimensions (millimeter)	Height	845	Total volume (dm ³ or l)	97
	Width	545		
	Depth	490		
EEL		80	Energy efficiency class	D
Airborne acoustical noise emissions (dB(A) re 1 pW)		35	Airborne acoustical noise emission class	B
Annual energy consumption (kWh/a)		134	Climate class:	extended temperate/ temperate/ subtropical/ tropical
Minimum ambient temperature (°C), for which the refrigerating appliance is suitable		10	Maximum ambient temperature (°C), for which the refrigerating appliance is suitable	43
Winter setting		no		

Compartment Parameters:

Compartment type		Compartment parameters and values			
		Compartment Volume (dm ³ or l)	Recommended temperature setting for optimised food storage (°C)	Freezing capacity (kg/24 h)	Defrosting type (auto-defrost = A, manual defrost = M)
Pantry	no	–	–	–	–
Wine storage	no	–	–	–	–
Cellar	no	–	–	–	–
Fresh food	no	–	–	–	–
Chill	no	–	–	–	–
0-star or	no	–	–	–	–
ice-making	no	–	–	–	–
1-star	no	–	–	–	–
2-star	no	–	–	–	–
3-star	no	–	–	–	–
4-star	yes	97,0	-18	4,5	M
2-star section	no	–	–	–	–
Variable temperature compartment	no	–	–	–	–

FR

NL

PT

EN

IT

For 4-star compartments	
Fast freeze facility	no
For wine storage appliances	
Number of standard wine bottles	–
Light source parameters ^(a) :	
Type of light source	–
Energy efficiency class	–
Minimum duration of the guarantee offered by the manufacturer : 24 months	
Additional information:	
Weblink to the supplier's website, where the information in point 4 of Annex II of Commission Regulation (EU)2019/2019 is found : www.darty.com	

(a) as determined in accordance with Commission Delegated Regulation (EU) 2019/2015.

Climate class:

- Extended temperate: 'this refrigerating appliance is intended to be used at ambient temperatures ranging from 10 °C to 32 °C'.
- Temperate: 'this refrigerating appliance is intended to be used at ambient temperatures ranging from 16 °C to 32 °C'.
- Subtropical: 'this refrigerating appliance is intended to be used at ambient temperatures ranging from 16 °C to 38 °C'.
- Tropical: 'this refrigerating appliance is intended to be used at ambient temperatures ranging from 16 °C to 43 °C'.

This refrigerating appliance is not intended to be used as a built-in appliance.

To find the model information in the product database:

Click the link

<https://eprel.ec.europa.eu/screen/product/refrigeratingappliances2019/2435829>

PRODUCT INFORMATION SHEET

COMMISSION DELEGATED REGULATION (EU) 2019/2016 with regard to energy labelling of refrigerating appliances

Supplier's name or trade mark: Etablissements Darty & fils © Proline					
Supplier's address: 9 Rue des Bateaux-Lavois, 94200 Ivry-sur-Seine, France					
Model identifier: PLCH209					
Type of refrigerating appliance:					
Low-noise appliance:		no	Design type:		freestanding
Wine storage appliance:		no	Other refrigerating appliance:		yes
General product parameters:					
Parameter		Value	Parameter		Value
Overall dimensions (millimeter)	Height	845	Total volume (dm ³ or l)	196	
	Width	915			
	Depth	555			
EEI		80	Energy efficiency class		D
Airborne acoustical noise emissions (dB(A) re 1 pW)		35	Airborne acoustical noise emission class		B
Annual energy consumption (kWh/a)		159	Climate class:		extended temperate/ temperate/ subtropical/ tropical
Minimum ambient temperature (°C), for which the refrigerating appliance is suitable		10	Maximum ambient temperature (°C), for which the refrigerating appliance is suitable		43
Winter setting		no			
Compartment Parameters:					
Compartment type		Compartment parameters and values			
		Compartment Volume (dm ³ or l)	Recommended temperature setting for optimised food storage (°C)	Freezing capacity (kg/24 h)	Defrosting type (auto-defrost = A, manual defrost = M)
Pantry	no	–	–	–	–
Wine storage	no	–	–	–	–
Cellar	no	–	–	–	–
Fresh food	no	–	–	–	–
Chill	no	–	–	–	–
0-star or	no	–	–	–	–
ice-making	no	–	–	–	–
1-star	no	–	–	–	–
2-star	no	–	–	–	–
3-star	no	–	–	–	–
4-star	yes	196,0	-18	9,0	M
2-star section	no	–	–	–	–
Variable temperature compartment	no	–	–	–	–

FR

NL

PT

EN

IT

91

For 4-star compartments	
Fast freeze facility	no
For wine storage appliances	
Number of standard wine bottles	–
Light source parameters ^(a) :	
Type of light source	–
Energy efficiency class	–
Minimum duration of the guarantee offered by the manufacturer : 24 months	
Additional information:	
Weblink to the supplier's website, where the information in point 4 of Annex II of Commission Regulation (EU)2019/2019 is found : www.darty.com	

(a) as determined in accordance with Commission Delegated Regulation (EU) 2019/2015.

Climate class:

- Extended temperate: 'this refrigerating appliance is intended to be used at ambient temperatures ranging from 10 °C to 32 °C'.
- Temperate: 'this refrigerating appliance is intended to be used at ambient temperatures ranging from 16 °C to 32 °C'.
- Subtropical: 'this refrigerating appliance is intended to be used at ambient temperatures ranging from 16 °C to 38 °C'.
- Tropical: 'this refrigerating appliance is intended to be used at ambient temperatures ranging from 16 °C to 43 °C'.

This refrigerating appliance is not intended to be used as a built-in appliance.

To find the model information in the product database:

Click the link

<https://eprel.ec.europa.eu/screen/product/refrigeratingappliances2019/2435846>

	PLCH109	PLCH209
Rated voltage and frequency	220-240V~ 50Hz	220-240V~ 50Hz
Refrigerant/Amount	R600a / 50g	R600a / 67g
Insulation blowing gas	CP/IP (Cyclopentane and Isopentane)	CP/IP (Cyclopentane and Isopentane)
Rated current	0,9A	0,9A
Electric shock protection class	Class I	Class I
Input power	65W	70W
Temperature rise time	Power cut safe 13h	Power cut safe 21h
Net weight	22,2kg	31,4kg

FR

NL

PT

EN

IT

93

REPAIR AND SPARE PARTS SERVICE

Do not disassemble or repair the appliance by yourself. Failure to do so may result in an electric shock or personal injury.

To access to professional repair and order spare parts, please get the support from FNAC DARTY after-sales service.

Spare parts for your appliances will be delivered within 15 working days after having received the order.

Availability of spare parts: a minimum period of 10 years

Please Note !

All appliances have a 2-year warranty.

Warranty does not cover damages caused due to improper installation, unauthorized modification, self-repair or non-professional repair.

Contact us at :



www.darty.com

0978 970 970

24 Hours

7 Days a week



9 Rue des Bateaux-Lavois,
94200 Ivry-sur-Seine, France

Vanden Borre
in alle vertrouwen



www.vandenborre.be

02 334 00 00

8 AM - 6 PM

Mon to Sat



Slesbroekstraat 101
1600 Sint-Pieters-Leeuw
Belgium



DISPOSAL



As a responsible retailer we care about the environment. As such we urge you to follow the correct disposal procedure for the appliance and packaging materials. This will help conserve natural resources and ensure that it is recycled in a manner that protects health and the environment.

You must dispose of this appliance and its packaging according to local laws and regulations.

Because this appliance contains electronic components, the appliance and its accessories must be disposed of separately from household waste when the appliance reaches its end of life.

Contact your local authority to learn about disposal and recycling.

The appliance should be taken to your local collection point for recycling. Some collection points accept appliance free of charge.

We apologise for any inconvenience caused by minor inconsistencies in these instructions, which may occur as a result of product improvement and development.

Etablissements Darty & fils ©,
9 Rue des Bateaux-Lavoisirs, 94200 Ivry-sur-Seine, France 20/08/2025

FR

NL

PT













EN

IT

95



INDICE

 IMPORTANTI ISTRUZIONI DI SICUREZZA.....	97
 PANORAMICA DEL PRODOTTO.....	101
 PRIMA DI INSTALLARE L'ELETTRODOMESTICO.....	102
 INSTALLAZIONE.....	102
 TEMPERATURA AMBIENTE.....	102
 MANCANZA DI CORRENTE.....	102
 UTILIZZO DEL L'APPARECCHIO.....	103
 SCONGELAMENTO.....	109
 PULIZIA E MANUTENZIONE.....	110
 RISOLUZIONE DEI PROBLEMI.....	111
 SCHEDA INFORMATIVA DEL PRODOTTO.....	112
 SERVIZIO ASSISTENZA PER RIPARAZIONI E RICAMBI.....	117
 SMALTIMENTO.....	118

! IMPORTANTI ISTRUZIONI DI SICUREZZA

LEGGERE ATTENTAMENTE LE SEGUENTI AVVERTENZE DI SICUREZZA E LE ISTRUZIONI PRIMA DI UTILIZZARE L'APPARECCHIO E CONSERVARLE PER RIFERIMENTO FUTURO.

Avvertenze

- Questo apparecchio è destinato all'uso domestico e in applicazioni simili, come ad esempio
 - cucine per il personale in negozi, uffici e altri ambienti di lavoro;
 - ambienti residenziali ad uso dei clienti in agriturismi, hotel, motel e similari;
 - bed and breakfast e ambienti simili;
 - catering e situazioni simili non di vendita al dettaglio.
- Se il cavo di alimentazione è danneggiato, deve essere sostituito dal produttore, da un servizio assistenza autorizzato o da un tecnico qualificato per evitare pericoli.
- Questo apparecchio può essere utilizzato da bambini di età pari o superiore a 8 anni e da persone con ridotte capacità fisiche, sensoriali o mentali o prive di esperienza e conoscenza, solo se sorvegliati o istruiti su come usare l'apparecchio in sicurezza e se comprendono i pericoli connessi.
I bambini non devono giocare con l'apparecchio.
La pulizia e la manutenzione da parte dell'utente non devono essere eseguite da bambini senza supervisione.
- Per istruzioni dettagliate sulla pulizia delle superfici a contatto con gli alimenti e delle zone soggette a schizzi, fare riferimento alla sezione "PULIZIA E MANUTENZIONE" alle pagine 110.
- L'apparecchio non deve essere esposto alla pioggia.
- **AVVERTENZA** Fare attenzione che le aperture di ventilazione presenti nella superficie esterna dell'apparecchio o nella struttura integrata non siano ostruite in alcun modo.
- **AVVERTENZA** Non utilizzare dispositivi meccanici o altri mezzi per accelerare il processo di sbrinamento, diversi da quelli raccomandati dal produttore.

- **AVVERTENZA** Non danneggiare il circuito del refrigerante.
- **AVVERTENZA** Non utilizzare apparecchi elettrici all'interno degli scompartiperlaconservazione deglialimenti dell'elettrodomestico, a meno che non siano del tipo raccomandato dal produttore.
- **AVVERTENZA** Per produrre ghiaccio (cubetti di ghiaccio) utilizzare solo acqua potabile.
- Non conservare sostanze esplosive, come bombolette spray con propellente infiammabile, all'interno dell'apparecchio.
- **ATTENZIONE** L'impianto di raffreddamento è soggetto ad alta pressione. Non toccarlo. Rivolgersi ad un servizio assistenza qualificato prima dello smaltimento.
- **INSTALLAZIONE NON INSTALLARE QUESTO APPARECCHIO IN AMBIENTI TROPPO UMIDI O TROPPO FREDDI, COME DEPENDANCE, GARAGE O CANTINE.**
- Non congelare mai alimenti scongelati, a meno che non siano stati precedentemente cotti, per eliminare i batteri nocivi. Non ricongelare mai i frutti di mare che sono stati scongelati.

- **Istruzioni per lo smaltimento dell'apparecchio**

Per evitare possibili danni all'ambiente o alla salute umana derivanti dallo smaltimento incontrollato dei rifiuti, riciclare l'apparecchio in modo responsabile per promuovere il riutilizzo sostenibile delle risorse materiali, dei refrigeranti e dei gas isolanti infiammabili. Lo smaltimento deve essere effettuato esclusivamente presso i centri di raccolta pubblici; contattare l'isola ecologica più vicina a casa per maggiori dettagli sulle corrette procedure di smaltimento.

- **Istruzioni per installazione, la manutenzione**

L'apparecchio deve essere posizionato su una superficie orizzontale, in una zona che permetta la libera circolazione dell'aria. Non tentare di sostituire o riparare alcun componente da soli, ma chiedere aiuto all'assistenza clienti, se necessario.

- **Istruzioni per la movimentazione**

Maneggiare sempre l'elettrodomestico facendo estrema

attenzione per evitare danni.



- **Attenzione:** rischio di incendio / materiali infiammabili
- **AVVERTENZA** Durante il posizionamento dell'apparecchio, assicurarsi che il cavo di alimentazione non sia incastrato o danneggiato.
- **AVVERTENZA** Non posizionare prese multiple o alimentatori portatili sul retro dell'apparecchio.
- I bambini di età compresa tra 3 e 8 anni possono prendere e mettere alimenti nei frigoriferi.
- Per evitare la contaminazione degli alimenti, si prega di rispettare le istruzioni che seguono.
 - L'apertura prolungata degli sportelli può causare un aumento significativo della temperatura nei compartimenti dell'elettrodomestico.
 - Pulire regolarmente le superfici che possono entrare in contatto con gli alimenti e i sistemi di scarico accessibili.
 - Conservare la carne e il pesce crudi in contenitori adatti nel frigorifero, in modo che non entrino in contatto con altri alimenti e non gocciolino su di essi.
 - Gli scomparti per alimenti contrassegnati da due stelle sono adatti per conservare alimenti precongelati, conservare o preparare il gelato e produrre cubetti di ghiaccio.
 - Gli scomparti contrassegnati da una, due e tre stelle non sono adatti al congelamento di alimenti freschi.
 - Se si prevede che l'apparecchio frigorifero rimarrà vuoto per lunghi periodi, spegnerlo, sbrinarlo, pulirlo, asciugarlo e lasciare aperti gli sportelli per evitare la formazione di muffa al suo interno.

Precauzioni di sicurezza

- La spina deve essere accessibile quando l'apparecchio è in posizione.
- Spegnerlo e scollegare sempre l'apparecchio dalla presa elettrica

FR

NL

PT

EN

IT

quando non è in uso e prima di pulirlo. Rimuovere gli alimenti e il cestello prima della pulizia.

- Non scollegare mai l'apparecchio tirando il cavo. Afferrare saldamente la spina ed estrarla.
- Posizionare l'apparecchio in un luogo asciutto, evitando zone con elevata umidità.
- Tenere il congelatore lontano dalla luce solare diretta.
- Non posizionare l'apparecchio vicino a fornelli, fuochi o termosifoni.
- Non utilizzare apparecchi elettrici nel congelatore.
- Tenere candele accese, lampade e qualsiasi tipo di fiamma libera lontano dall'apparecchio in modo da evitare che prenda fuoco.
- Le bevande effervescenti non devono essere conservate nel l'apparecchio.
- Non utilizzare mai la base, gli sportelli, ecc. per montarvi sopra in piedi o come supporti.
- Gli alimenti, una volta scongelati, non devono essere ricongelati.
- Non consumare ghiaccioli o cubetti di ghiaccio appena tirati fuori dal l'apparecchio, in quanto ciò può causare ustioni da ghiaccio alla bocca e alle labbra.
- Nel circuito frigorifero dell'apparecchio è contenuto il refrigerante isobutene (R600a), un gas naturale con un elevato livello di compatibilità ambientale, ma che è comunque infiammabile. Durante il trasporto e l'installazione dell'apparecchio, assicurarsi che nessuno dei componenti del circuito refrigerante venga danneggiato.
Il refrigerante (R600a) è infiammabile.
- **ATTENZIONE** – Frigoriferi e congelatori contengono refrigerante e gas per l'isolamento. Il refrigerante e i gas devono essere smaltiti in modo professionale. Prima di procedere allo smaltimento corretto, assicurarsi che i tubi del circuito refrigerante non siano danneggiati.

👁️ PANORAMICA DEL PRODOTTO

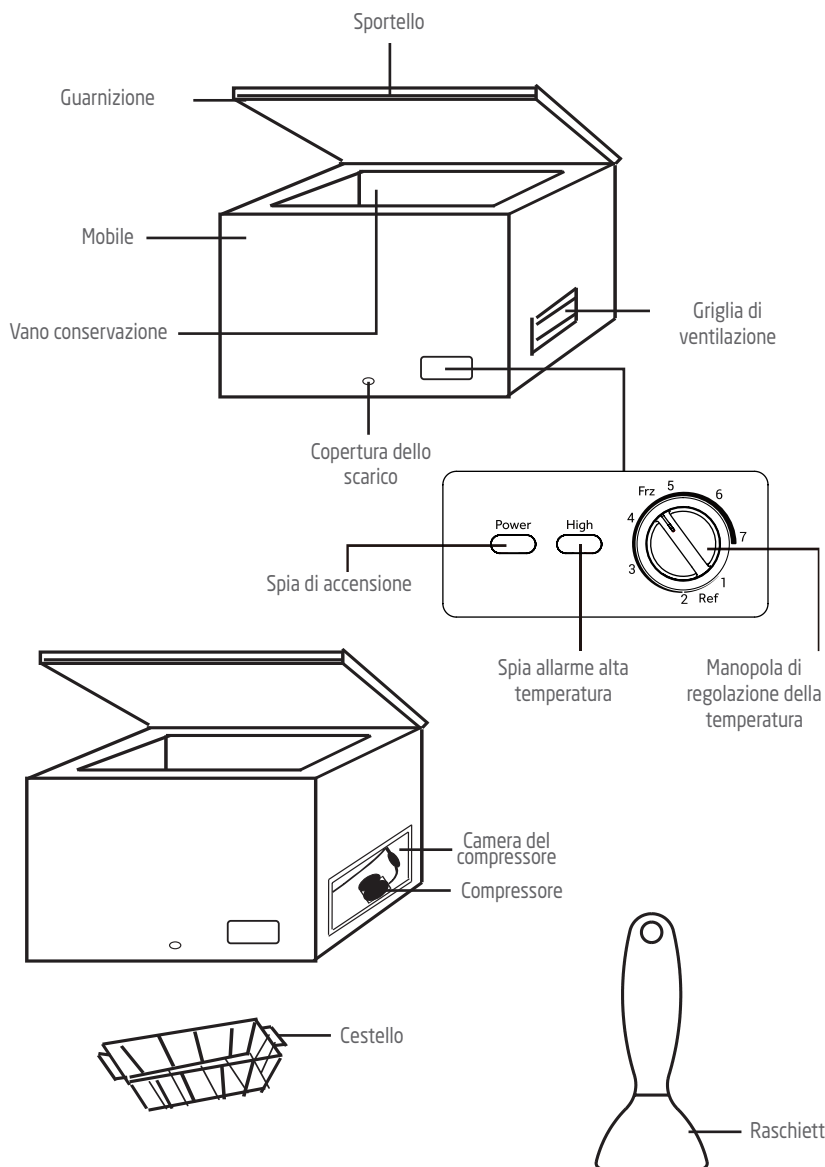

FR

NL

PT

EN

IT

101

PRIMA DI INSTALLARE L'ELETTRODOMESTICO

Prima di collegare l'elettrodomestico alla rete elettrica, verificare che la tensione indicata sulla relativa targhetta corrisponda alla tensione della propria abitazione. Una tensione diversa potrebbe danneggiare l'apparecchio.

La spina è l'unico modo per scollegare l'apparecchio dalla corrente e pertanto deve essere sempre accessibile. Per interrompere l'alimentazione di rete dell'apparecchio, spegnerlo e quindi staccare la spina dalla presa.

Questo apparecchio deve avere messa a terra. Il produttore non è responsabile per eventuali danni derivanti dall'uso senza messa a terra.

INSTALLAZIONE

Installare l'apparecchio in un locale asciutto e ben ventilato. Il luogo di installazione non deve essere esposto alla luce solare diretta né vicino a fonti di calore come un fornello, un radiatore, ecc.

Per garantire un'adeguata ventilazione dell'apparecchio, lasciare almeno 10 cm di spazio libero su ciascun lato del cabinet.

Regolare i piedini per mantenere il frigorifero/congelatore in piano.

TEMPERATURA AMBIENTE

Questo apparecchio è progettato per funzionare a una temperatura ambiente compresa tra 10°C e 43°C. Se la temperatura ambiente diventa più fredda o più calda, l'apparecchio non funzionerà correttamente. Se i limiti della temperatura ambiente vengono superati per lunghi periodi, la temperatura salirà oltre -18°C (nel vano congelatore) o alirà oltre 4°C (nel vano frigorifero) e gli alimenti potrebbero deteriorarsi.

MANCANZA DI CORRENTE

In caso di interruzione di corrente, non aprire lo sportello.

PLCH109: Gli alimenti congelati non dovrebbero subire danni se l'interruzione di corrente dura meno di 13 ore.

PLCH209: Gli alimenti congelati non dovrebbero subire danni se l'interruzione di corrente dura meno di 21 ore.

Non ricongelare alimenti che si siano scongelati completamente. Il cibo potrebbe diventare non commestibile.

UTILIZZO DEL L'APPARECCHIO

Prima di inserire gli alimenti nell'apparecchio

- Rimuovere tutti i componenti dell'imballaggio.
- Lasciare funzionare l'apparecchio a vuoto per 2 - 3 ore in modo che il vano possa raffreddarsi fino a raggiungere una temperatura adeguata.
- Pulire l'interno dell'apparecchio con acqua calda e un po' di detersivo liquido per rimuovere la polvere di fabbricazione e di trasporto.

Regolazione della temperatura

L'apparecchio viene controllato tramite una manopola di regolazione della temperatura situata all'esterno del mobile.

Regolare la manopola come desiderato, in base alle proprie preferenze personali.

1. Collegare l'apparecchio alla presa elettrica.
 - La spia verde di accensione si illumina.
2. Impostare la manopola di regolazione della temperatura sulla posizione desiderata, tra 1 (freddo) e 7 (freddo massimo).

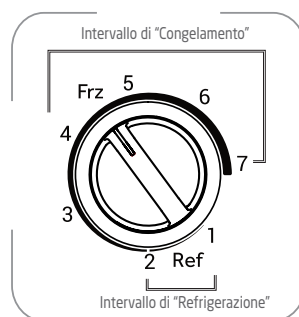

Utilizzare la manopola di regolazione della temperatura per selezionare la temperatura di conservazione ideale. Questo apparecchio può essere utilizzato sia come congelatore che come frigorifero.

L'intervallo di temperatura dell'apparecchio può variare approssimativamente tra 8°C e -24°C.

Utilizzo come congelatore

Per utilizzare l'apparecchio come congelatore, impostare la manopola di regolazione della temperatura sulla gamma "Congelamento".

L'apparecchio può essere utilizzato per conservare alimenti congelati, per congelare alimenti freschi e per produrre ghiaccio.

La temperatura interna sarà compresa tra -15°C e -24°C.

Per un uso normale (temperatura a -18°C) si consiglia l'impostazione tra i numeri 4 e 7.

Utilizzo come frigorifero

Per utilizzare l'apparecchio come frigorifero, impostare la manopola di regolazione della temperatura sulla gamma "Refrigerazione".



L'apparecchio può essere utilizzato per conservare bevande e alimenti freschi. Non conservare frutta e verdura contro la superficie interna del vano di conservazione.

La temperatura interna sarà compresa tra 0°C e 8°C (Deviazione $\pm 2^\circ\text{C}$).

Si sconsiglia di utilizzare l'apparecchio come frigorifero quando la temperatura ambiente è inferiore a 5°C.

Per conservare birra, bevande o verdure per un lungo periodo, si consiglia di impostare la manopola di comando della temperatura su meno di 2 tacche per evitare di danneggiare gli alimenti quando la temperatura è troppo bassa.

Allarme alta temperatura (luce rossa)

Quando la temperatura all'interno dell'apparecchio è troppo alta, si accende la spia rossa.

NOTA Quando si utilizza l'apparecchio per la prima volta o dopo lo sbrinamento, regolare la manopola di regolazione sull'impostazione più fredda per almeno 24 ore prima di introdurre gli alimenti da conservare, quindi riportarla sull'impostazione intermedia.

Spostamento dell'apparecchio

Se per qualsiasi motivo l'apparecchio viene spento, attendere 10 minuti prima di riaccenderlo. Ciò consentirà alla pressione dell'impianto di refrigerazione di equalizzarsi prima del riavvio.

- Spegnere l'apparecchio e staccare la spina dalla presa di corrente. Rimuovere anche tutte le parti mobili (cestino, accessori, ecc.) o fissarle all'apparecchio per evitare scosse elettriche.
- Riposizionamento e installazione. Se l'apparecchio è stato lasciato su un fianco per un certo periodo di tempo, lasciarlo in posizione verticale per almeno 10 minuti prima di accenderlo.

Utilizzo del congelatore

- Per conservare gli alimenti surgelati
- Per produrre cubetti di ghiaccio



- Per congelare gli alimenti

Nota: Assicurarsi sempre che lo sportello del congelatore sia chiuso correttamente.

Alimenti acquistati congelati

- La confezione non deve essere danneggiata.
- Rispettare la date riportate nelle diciture: "Consumare entro il", "Data di scadenza".
- Se possibile, trasportare gli alimenti surgelati in un sacchetto termico e riporli rapidamente nel congelatore.

Conservazione degli alimenti congelati

Conservare a -18°C o a temperature inferiori. Evitare di aprire inutilmente lo sportello del congelatore.

Per sistemare oggetti dalle forme irregolari è previsto un cestello portaoggetti. Per raggiungere altri prodotti confezionati all'interno del congelatore, spostare il cestello di lato o sollevarlo

Come congelare gli alimenti freschi

Congelare solo alimenti freschi e integri.

Per preservare al meglio il valore nutrizionale, il sapore e il colore, le verdure devono essere sbollentate prima di congelarle.

Melanzane, peperoni, zucchine e asparagi non necessitano di essere sbollentati.

Nota Tenere gli alimenti da congelare lontano dagli alimenti già congelati.

- I seguenti alimenti sono adatti per essere congelati.

Dolci e pasticcini, pesce e frutti di mare, carne, selvaggina, pollame, verdure, frutta, erbe aromatiche, uova senza guscio, latticini come formaggio e burro, piatti pronti e avanzi come zuppe, stufati, carne e pesce cotti, piatti a base di patate, soufflé e dessert.

- I seguenti alimenti non sono adatti al congelamento.

Tipi di verdure che solitamente vengono consumate crude, come lattuga o ravanelli, uova con guscio, uva, mele, pere e pesche intere, uova sode, yogurt, latte acido, panna acida e maionese.



Come confezionare gli alimenti da congelare

Per evitare che gli alimenti perdano sapore o si seccino, occorre conservarli in confezioni ermetiche.

1. Riporre gli alimenti in un imballaggio protettivo.
2. Rimuovere l'aria.
3. Sigillare la confezione.
4. Etichettare la confezione indicando il contenuto e la data di congelamento.

Imballaggi idonei:

Pellicola di plastica, pellicola tubolare di polietilene, foglio di alluminio.

Questi prodotti sono disponibili presso i rivenditori specializzati.

Tempi di conservazione consigliati degli alimenti congelati nel vano congelatore

Questi tempi variano a seconda del tipo di alimento. Gli alimenti congelati possono essere conservati da 1 a 12 mesi (minimo a -18°C).

Alimento	Durata conservazione
Pancetta, carne cotta, latte	1 mese
Pane, gelati, salsicce, torte, crostacei preparati, pesce azzurro	2 mesi
Pesce non grasso, crostacei, pizza, scones e muffin	3 mesi
Prosciutto, torte, biscotti, costolette di manzo e agnello, pezzi di pollame	4 mesi
Burro, verdure (sbollentate), uova intere e tuorli, gamberi cotti, carne macinata (cruda), maiale (crudo)	6 mesi
Frutta (secca o sciropata), albumi d'uovo, manzo (crudo), pollo intero, agnello (crudo), torte di frutta	12 mesi

Non dimenticare mai:

- Quando si congelano alimenti freschi con una data di scadenza, è necessario congelarli prima della scadenza di tale data.
- Controllare che gli alimenti non siano già stati congelati. Infatti, gli alimenti congelati che sono stati completamente scongelati, non devono più essere ricongelati.
- Una volta scongelati, gli alimenti devono essere consumati rapidamente.



Utilizzo come frigorifero

Prima di passare dall'uso come congelatore a quello come frigorifero, verificare che nell'elettrodomestico non siano presenti alimenti congelati, per evitare che si scongelino indesideratamente.

Suggerimenti per la refrigerazione degli alimenti freschi

- La temperatura ottimale per la conservazione degli alimenti freschi è inferiore o uguale a +4°C.
- Impostando una temperatura più elevata all'interno dell'apparecchio, la durata di conservazione degli alimenti potrebbe risultare più breve.
- Coprire gli alimenti con una pellicola per preservarne la freschezza e l'aroma.
- Utilizzare sempre contenitori chiusi per i liquidi e gli alimenti, per evitare che sapori o odori si diffondano nel vano.
- Per evitare la contaminazione incrociata tra alimenti cotti e crudi, coprire gli alimenti cotti e separarli da quelli crudi.
- Si consiglia di scongelare gli alimenti all'interno del frigorifero.
- Non collocare cibi caldi all'interno dell'apparecchio. Aspettare che si siano raffreddati a temperatura ambiente prima di riporli nell'apparecchio.

Suggerimenti per la refrigerazione

- Carne (tutti i tipi): avvolgerla in una confezione adatta e riporla in frigorifero. Conservare la carne al massimo per 1-2 giorni.
- Frutta e verdura: pulire accuratamente (eliminare la terra) e riporre in frigorifero.
- Si consiglia di non conservare in frigorifero frutta esotica come banane, mango, papaya, ecc.
- Verdure come pomodori, patate, cipolle e aglio non dovrebbero essere conservate in frigorifero.
- Burro e formaggio: riporli in un contenitore ermetico oppure avvolgerli in un foglio di alluminio o in un sacchetto di polietilene per escludere quanta più aria possibile.
- Bottiglie: chiuderle con il tappo e posizzarle sul ripiano portabottiglie dello sportello.
- Fare sempre riferimento alla data di scadenza dei prodotti per sapere per quanto tempo conservarli.

Fare cubetti di ghiaccio

Riempire la vaschetta per i cubetti di ghiaccio (non fornito) per 3/4 con acqua potabile e riporla nel congelatore.

Se la vaschetta del ghiaccio si incastra nel vano, staccarla solo con un utensile non affilato.

Per staccare i cubetti di ghiaccio, torcere leggermente la vaschetta del ghiaccio o tenerla brevemente sotto l'acqua corrente.

Rumori di funzionamento

Rumori normali

- Funzionamento del motore
- Scorrimento del refrigerante attraverso i tubi.

Consigli per il risparmio energetico

- Il congelatore dovrebbe essere posizionato nella zona più fresca della stanza, lontano da elettrodomestici che producono calore o da condotti di riscaldamento e al riparo dalla luce solare diretta.
- Lasciare raffreddare gli alimenti caldi a temperatura ambiente prima di riporli nel congelatore. Se si sovraccarica il congelatore, si costringe il compressore a funzionare più a lungo. Se gli alimenti si congelano troppo lentamente, possono perdere qualità o deteriorarsi.
- Si raccomanda di imballare correttamente gli alimenti e di asciugare i contenitori prima di riporli nel congelatore. In questo modo si riduce la formazione di brina all'interno del congelatore.
- Il contenitore del congelatore non deve essere rivestito con carta stagnola, carta oleata o carta assorbente. I rivestimenti interferiscono con la circolazione dell'aria fredda, rendendo il congelatore meno efficiente.
- Organizzare ed etichettare gli alimenti per ridurre le aperture dello sportello e le lunghe ricerche. Tirar fuori contemporaneamente tutto quello che serve e richiudere lo sportello il prima possibile.

SCONGELAMENTO

Si consiglia di sbrinare il congelatore periodicamente o quando lo spessore della brina supera i 3 mm.

1. Scollegare l'apparecchio dalla presa elettrica.
2. Aprire lo sportello, togliere tutti gli alimenti congelati e avvolgerli in coperte o strati di carta spessi per mantenerli freddi.
3. Rimuovere il tappo di scarico situato nella parte inferiore all'interno del congelatore, quindi rimuovere la copertura dello scarico nella parte anteriore del congelatore. Raccogliere tutta l'acqua di sbrinamento su un vassoio. Utilizzare un raschietto per rimuovere il ghiaccio.
 - **Importante!** Non utilizzare mai utensili metallici affilati per raschiare via la brina, poiché si potrebbe danneggiare l'apparecchio.
4. Una volta completato lo sbrinamento, pulire l'interno dell'elettrodomestico.
5. Riposizionare il tappo di scarico interno e la copertura dello scarico esterno, quindi ricollegare l'apparecchio alla presa di corrente.
6. Riporre gli alimenti nel congelatore e impostare la temperatura come desiderato.



PULIZIA E MANUTENZIONE

- Dopo la prima installazione, si consiglia di pulire accuratamente il nuovo elettrodomestico.
- Scollegare l'apparecchio, rimuovere il cestello porta-alimenti.
- Lavare l'interno con un panno umido imbevuto di una soluzione di acqua tiepida e bicarbonato di sodio.
- Lavare il cestello con un panno umido e acqua tiepida con un po' di detergente. Risciacquare a fondo.
- Per garantire il funzionamento efficiente dell'elettrodomestico, assicurarsi di mantenere ben pulite le guarnizioni dello sportello.
- Pulire la superficie esterna dell'apparecchio con un panno leggermente inumidito.
- Asciugare l'interno e l'esterno con un panno morbido.
- Si consiglia di pulire il congelatore ogni volta che viene sbrinato perché continui a funzionare in modo efficiente.

⊗ RISOLUZIONE DEI PROBLEMI

Se si riscontra un problema con il proprio elettrodomestico o si teme che non funzioni correttamente, si possono effettuare alcuni semplici controlli come indicato nella tabella seguente prima di chiamare l'assistenza.

Avvertenza!

Non tentare di riparare l'apparecchio da soli. Se il problema persiste dopo aver effettuato i controlli indicati di seguito, contattare un elettricista qualificato, un tecnico dell'assistenza autorizzato o il negozio in cui è stato acquistato il prodotto.

Problema	Possibile causa e soluzione
L'apparecchio non funziona.	Controllare che l'apparecchio sia collegato correttamente alla presa di corrente e che la presa sia accesa. Provare a regolare la manopola di comando della temperatura su una posizione più fredda.
The appliance is noisy.	Controllare che l'apparecchio sia posizionato su una superficie piana. È normale che l'apparecchio emetta un rumore tipo gorgoglio durante il funzionamento. Questo rumore viene prodotto quando funziona il motore nel compressore. Questo rumore è prodotto anche dal refrigerante che scorre nel circuito del sistema di raffreddamento.
Refrigerazione inadeguata	<ul style="list-style-type: none">• Regolare la temperatura su un'impostazione più fredda e attendere diverse ore affinché la temperatura si stabilizzi.• Lo sportello viene tenuto aperto troppo a lungo o viene aperto troppo frequentemente. Ogni volta che si apre lo sportello, nel frigorifero entra aria calda. Aprire lo sportello meno spesso.• Controllare che lo sportello sia completamente chiuso.• Appurare se la guarnizione dello sportello sigilla correttamente.• Potrebbe essere stata conservata di recente una grande quantità di cibo caldo o bollente. Attendere che il frigorifero abbia raggiunto la temperatura impostata.
È difficile aprire lo sportello.	Subito dopo aver chiuso lo sportello è difficile riaprirlo per alcuni minuti. Ciò è normale. Significa che la guarnizione dello sportello funziona correttamente. Basta semplicemente aspettare alcuni minuti e si sarà di nuovo in grado di aprire facilmente lo sportello.
Formazione di condensa sulle pareti esterne.	In alcune condizioni atmosferiche, può formarsi della condensa sulle pareti esterne dell'apparecchio. È un fenomeno del tutto normale, che non compromette il funzionamento regolare dell'apparecchio.

SCHEDA INFORMATIVA DEL PRODOTTO

REGOLAMENTO DELEGATO (UE) 2019/2016 DELLA COMMISSIONE per quanto riguarda l'etichettatura energetica degli apparecchi di refrigerazione

Marchio o nome del fornitore: Etablissements Darty & fils © | Proline

Indirizzo del fornitore: 9 Rue des Bateaux-Lavours, 94200 Ivry-sur-Seine, France

Identificativo del modello: PLCH109

Tipo di apparecchio di refrigerazione:

Apparecchio a bassa rumorosità:	No	Tipo di apparecchio:	a libera installazione
Frigorifero cantina:	No	Altro apparecchio di refrigerazione:	Si

Parametri generali del prodotto:

Parametro	Valore	Parametro	Valore
Dimensioni complessive (mm)	Altezza	Volume totale (dm ³ o l)	97
	Larghezza		
	Profondità		
IEE	80	Classe di efficienza energetica	D
Emissioni di rumore aereo (dB(A) re 1 pW)	35	Classe di emissione di rumore aereo	B
Consumo annuo di energia (kWh/a)	134	Classe climatica	temperata estesa/ Temperata/ Subtropicale/ Tropicale
Temperatura ambiente minima (°C) per la quale l'apparecchio di refrigerazione è adatto	10	Temperatura ambiente massima (°C) per la quale l'apparecchio di refrigerazione è adatto	43
Configurazione invernale	No		

Parametri degli scomparti:

Tipo di scomparto	Parametri e valori dello scomparto				
	Volume dello scomparto (dm ³ o l)	Impostazioni di temperatura raccomandate per una conservazione ottimale degli alimenti (°C)	Capacità di congelamento (kg/24 h)	Modalità di sbrinamento (sbrinamento automatico = A, sbrinamento manuale = M)	
Dispensa	No	–	–	–	–
Cantina	No	–	–	–	–
Temperatura moderata	No	–	–	–	–
Alimenti freschi	No	–	–	–	–
Raffreddamento	No	–	–	–	–

0 stelle o produzione di ghiaccio	No	–	–	–	–
1 stella	No	–	–	–	–
2 stelle	No	–	–	–	–
3 stelle	No	–	–	–	–
4 stelle	Sì	97,0	-18	4,5	M
Sezione a 2 stelle	No	–	–	–	–
Scomparto a temperatura variabile	No	–	–	–	–
Per gli scomparti a 4 stelle:					
Congelamento rapido			No		
Per i frigoriferi cantina:					
Numero di bottiglie di vino standard			–		
Parametri della sorgente luminosa ^(a):					
Tipo di sorgente luminosa			–		
Classe di efficienza energetica			–		
Durata minima della garanzia offerta dal fabbricante : 24 mesi					
Informazioni supplementari:					
Link al sito web del fornitore dove si trovano le informazioni di cui all'allegato II, punto 4, del regolamento (UE) 2019/2019 della Commissione : www.unieuro.it					

(a) Determinati in conformità al regolamento delegato (UE) 2019/2015 della Commissione.

Classe climatica:

- Temperata estesa: «Apparecchio di refrigerazione destinato a essere utilizzato a una temperatura ambiente compresa tra 10 °C e 32 °C».
- Temperata: «Apparecchio di refrigerazione destinato a essere utilizzato a una temperatura ambiente compresa tra 16 °C e 32 °C».
- Subtropicale: «Apparecchio di refrigerazione destinato a essere utilizzato a una temperatura ambiente compresa tra 16 °C e 38 °C».
- Tropicale: «Apparecchio di refrigerazione destinato a essere utilizzato a una temperatura ambiente compresa tra 16 °C e 43 °C».

Apparecchio di refrigerazione non destinato ad essere utilizzato come apparecchio da incasso.

Per trovare le informazioni sul modello nel database dei prodotti:
fare clic sul collegamento

<https://eprel.ec.europa.eu/screen/product/refrigeratingappliances2019/2435829>

FR

NL

PT

EN

IT

SCHEDA INFORMATIVA DEL PRODOTTO

REGOLAMENTO DELEGATO (UE) 2019/2016 DELLA COMMISSIONE per quanto riguarda l'etichettatura energetica degli apparecchi di refrigerazione

Marchio o nome del fornitore: Etablissements Darty & fils © | Proline

Indirizzo del fornitore: 9 Rue des Bateaux-Lavoirs, 94200 Ivry-sur-Seine, France

Identificativo del modello: PLCH209

Tipo di apparecchio di refrigerazione:

Apparecchio a bassa rumorosità:	No	Tipo di apparecchio:	a libera installazione
Frigorifero cantina:	No	Altro apparecchio di refrigerazione:	Si

Parametri generali del prodotto:

Parametro		Valore	Parametro	Valore
Dimensioni complessive (mm)	Altezza	845	Volume totale (dm ³ o l)	196
	Larghezza	915		
	Profondità	555		
IEE		80	Classe di efficienza energetica	D
Emissioni di rumore aereo (dB(A) re 1 pW)		35	Classe di emissione di rumore aereo	B
Consumo annuo di energia (kWh/a)		159	Classe climatica	temperata estesa/ Temperata/ Subtropicale/ Tropicale
Temperatura ambiente minima (°C) per la quale l'apparecchio di refrigerazione è adatto		10	Temperatura ambiente massima (°C) per la quale l'apparecchio di refrigerazione è adatto	43
Configurazione invernale		No		

Parametri degli scomparti:

Tipo di scomparto		Parametri e valori dello scomparto			
		Volume dello scomparto (dm ³ o l)	Impostazioni di temperatura raccomandate per una conservazione ottimale degli alimenti (°C)	Capacità di congelamento (kg/24 h)	Modalità di sbrinamento (sbrinamento automatico = A, sbrinamento manuale = M)
Dispensa	No	–	–	–	–
Cantina	No	–	–	–	–
Temperatura moderata	No	–	–	–	–
Alimenti freschi	No	–	–	–	–
Raffreddamento	No	–	–	–	–

0 stelle o produzione di ghiaccio	No	–	–	–	–
1 stella	No	–	–	–	–
2 stelle	No	–	–	–	–
3 stelle	No	–	–	–	–
4 stelle	Sì	196,0	-18	9,0	M
Sezione a 2 stelle	No	–	–	–	–
Scomparto a temperatura variabile	No	–	–	–	–
Per gli scomparti a 4 stelle:					
Congelamento rapido			No		
Per i frigoriferi cantina:					
Numero di bottiglie di vino standard			–		
Parametri della sorgente luminosa ^(a):					
Tipo di sorgente luminosa			–		
Classe di efficienza energetica			–		
Durata minima della garanzia offerta dal fabbricante : 24 mesi					
Informazioni supplementari:					
Link al sito web del fornitore dove si trovano le informazioni di cui all'allegato II, punto 4, del regolamento (UE) 2019/2019 della Commissione : www.unieuro.it					

(a) Determinati in conformità al regolamento delegato (UE) 2019/2015 della Commissione.

Classe climatica:

- Temperata estesa: «Apparecchio di refrigerazione destinato a essere utilizzato a una temperatura ambiente compresa tra 10 °C e 32 °C».
- Temperata: «Apparecchio di refrigerazione destinato a essere utilizzato a una temperatura ambiente compresa tra 16 °C e 32 °C».
- Subtropicale: «Apparecchio di refrigerazione destinato a essere utilizzato a una temperatura ambiente compresa tra 16 °C e 38 °C».
- Tropicale: «Apparecchio di refrigerazione destinato a essere utilizzato a una temperatura ambiente compresa tra 16 °C e 43 °C».

Apparecchio di refrigerazione non destinato ad essere utilizzato come apparecchio da incasso.

Per trovare le informazioni sul modello nel database dei prodotti:
fare clic sul collegamento

<https://eprel.ec.europa.eu/screen/product/refrigeratingappliances2019/2435846>

FR

NL

PT

EN

IT

115

	PLCH109	PLCH209
Voltaggio e frequenza nominali	220-240V~ 50Hz	220-240V~ 50Hz
Refrigerante/Quantità	R600a / 50g	R600a / 67g
Gas isolante	CP/IP (Cyclopentane e Isopentane)	CP/IP (Cyclopentane e Isopentane)
Corrente nominale	0,9A	0,9A
Classe di protezione contro le scosse elettriche	Classe I	Classe I
Potenza in ingresso nominale	65W	70W
Tempo di aumento della temperatura	Protezione contro l'interruzione di corrente 13 h	Protezione contro l'interruzione di corrente 21 h
Peso netto	22,2kg	31,4kg

SERVIZIO ASSISTENZA PER RIPARAZIONI E RICAMBI

Non smontare o riparare l'elettrodomestico da soli. Altrimenti si rischiano scosse elettriche ed infortuni

Per accedere a riparazioni professionali e ordinare pezzi di ricambio, richiedere supporto al servizio post-vendita FNAC DARTY.

I ricambi per i vostri elettrodomestici vi saranno consegnati entro 15 giorni lavorativi dal ricevimento dell'ordine.

Disponibilità delle parti di ricambio: un periodo minimo di 10 anni

Da tener presente

Tutti gli elettrodomestici hanno una garanzia di 2 anni.

La garanzia non copre i danni causati da installazione non corretta, modifiche non autorizzate, riparazioni fai da te o riparazioni non professionali.

Recapiti:



www.darty.com

0978 970 970

24 ore al giorno

7 giorni a settimana



9 Rue des Bateaux-Lavoirs,

94200 Ivry-sur-Seine, France

FR

NL

PT

EN

IT

117

SMALTIMENTO



Il costruttore di questo elettrodomestico pone la massima attenzione alla salvaguardia dell'ambiente. Si raccomanda di seguire le procedure corrette per smaltire l'apparecchio ed i materiali di imballaggio. In questo modo si contribuisce alla salvaguardia delle risorse naturali e ci si assicura che il riciclo avvenga in modo tale da proteggere la salute e l'ambiente.

Smaltire l'apparecchio ed il relativo imballaggio nel rispetto di tutte le leggi e norme vigenti.

Poiché il prodotto contiene componenti elettronici, l'apparecchio e i suoi accessori devono essere smaltiti separatamente dai rifiuti domestici quando l'apparecchio raggiunge la fine del suo ciclo di vita.

Per maggiori informazioni sullo smaltimento e il riciclo, rivolgersi alle autorità locali competenti.

Il prodotto deve essere portato presso un'isola ecologica o un centro per la raccolta differenziata e riciclo. Alcuni punti di raccolta accettano i prodotti gratuitamente.



Il presente manuale potrebbe contenere alcune imprecisioni dovute alla nostra politica di miglioramento continuo dei prodotti. Ci scusiamo per eventuali disagi.

Etablissements Darty & fils ©,
9 Rue des Bateaux-Lavois, 94200 Ivry-sur-Seine, France
Ets.Darty@fnacdarty.com

20/08/2025

FNAC DARTY

Etablissements Darty & fils ©,
9 Rue des Bateaux-Lavoirs,
94200 Ivry-sur-Seine, France

Déclaration UE de Conformité N°862025080007

*EU Declaration of Conformity
EU- Conformiteitsverklaring
Declaración UE de Conformidad
Declaração UE de Conformidade
Dichiarazione di Conformità UE*

Description du produit –

CONGÉLATEUR COFFRE

Product Description:

CHEST FREEZER

Productbeschrijving:

DIEPVRIESKIST

Descripción del producto:

CONGELADOR HORIZONTAL

Descrição do produto:

CONGELATORE A POZZETTO

Descrizione del prodotto:



Marque –

Proline

Brand /Merk /Marca:

Référence commerciale –

PLCH109

Model number /Modelnummer /

Número de modelo/ Número do modelo/

Numero del Modello:

**L'objet de la déclaration décrit ci-dessus est conforme à la législation
d'harmonisation de l'Union applicable :**

*The object of the declaration described above is in conformity with the relevant Union
harmonisation legislation:*

*Het hierboven beschreven voorwerp is in overeenstemming met de desbetreffende
harmonisatiewetgeving van de Unie:*

*El objeto de la declaración descrita anteriormente es conforme con la legislación de armonización
pertinente de la Unión:*

*O objeto da declaração acima descrito está em conformidade com a legislação de harmonização
da União aplicável:*

*L'oggetto della dichiarazione di cui sopra è conforme alla pertinente normativa di armonizzazione
dell'Unione:*

Reference number	Title
<input checked="" type="checkbox"/> 2014/30/EU	EMC Directive (EMC)
<input checked="" type="checkbox"/> 2014/35/EU	Low Voltage Directive (LVD)
<input checked="" type="checkbox"/> 2009/125/EC	Eco design requirements for energy-related products (ErP)
<input checked="" type="checkbox"/> 2011/65/EU & (EU) 2015/863	RoHS

EMC:
EN IEC 55014-1:2021
EN IEC 55014-2: 2021
EN IEC 61000-3-2:2019+A1: 2021
EN 61000-3-3:2013+A1:2019+A2: 2021

LVD :
EN IEC 60335-2-24:2022 + A11:2022
EN 60335-1:2012+AC:2014+A11:2014+A13:2017+A1:2019+A14:2019+A2:2019+A15:202+A16:2023
EN 62233:2008 +AC:2008

ErP :
(EU) 2019/2016 (EU) 2021/340
(EU) 2019/2019 (EU) 2021/341
EN 62552-1:2020
EN 62552-2:2020
EN 62552-3:2020
EN 60704-1:2010 + A11:2012
EN 60704-2-14:2013+A11:2015+A1:2019

La présente déclaration de conformité est établie sous la seule responsabilité du fabricant.
This declaration of conformity is issued under the sole responsibility of the manufacturer.
Deze conformiteitsverklaring wordt uitsluitend onder de verantwoordelijkheid afgelegd van de fabrikant.
Esta declaración de conformidad se redacta bajo la exclusiva responsabilidad del fabricante.
Esta declaração de conformidade é redigida sob a responsabilidade exclusiva do fabricante.
La presente dichiarazione di conformità è rilasciata sotto la responsabilità esclusiva del fabbricante.



Le responsable de cette déclaration est :
The person responsible for this declaration is:
De verantwoordelijke persoon voor deze verklaring is:
La persona responsable de esta declaración es:
A pessoa responsável por esta declaração é:
La persona responsabile di questa dichiarazione è:

Signé par et au nom de – Signed for and on behalf of - Firmato a nome e per conto di : **Etablissements Darty & Fils**

Nom – Name - Nome: **Predrag Petricevic**
Fonction – Function – Funzione: **Directeur du Laboratoire Fnac Darty**

Place, Date / Lieu / Luogo e data:
Ivry-sur-Seine, août 7, 2025

Signé par :

EA30F3FB8F31400...

FNAC DARTY

Etablissements Darty & fils ©,
9 Rue des Bateaux-Lavoirs,
94200 Ivry-sur-Seine, France

Déclaration UE de Conformité N°862025080071

*EU Declaration of Conformity
EU- Conformiteitsverklaring
Declaración UE de Conformidad
Declaração UE de Conformidade
Dichiarazione di Conformità UE*

Description du produit –

CONGÉLATEUR COFFRE

Product Description:

CHEST FREEZER

Productbeschrijving:

DIEPVRIESKIST

Descripción del producto:

CONGELADOR HORIZONTAL

Descrição do produto:

CONGELATORE A POZZETTO

Descrizione del prodotto:



Marque –

Proline

Brand /Merk /Marca:

Référence commerciale –

PLCH209

Model number /Modelnummer /

Número de modelo/ Número do modelo/

Numero del Modello:

L'objet de la déclaration décrit ci-dessus est conforme à la législation d'harmonisation de l'Union applicable :

The object of the declaration described above is in conformity with the relevant Union harmonisation legislation:

Het hierboven beschreven voorwerp is in overeenstemming met de desbetreffende harmonisatiewetgeving van de Unie:

El objeto de la declaración descrita anteriormente es conforme con la legislación de armonización pertinente de la Unión:

O objeto da declaração acima descrito está em conformidade com a legislação de harmonização da União aplicável:

L'oggetto della dichiarazione di cui sopra è conforme alla pertinente normativa di armonizzazione dell'Unione:

Reference number	Title
<input checked="" type="checkbox"/> 2014/30/EU	EMC Directive (EMC)
<input checked="" type="checkbox"/> 2014/35/EU	Low Voltage Directive (LVD)
<input checked="" type="checkbox"/> 2009/125/EC	Eco design requirements for energy-related products (ErP)
<input checked="" type="checkbox"/> 2011/65/EU & (EU) 2015/863	RoHS

EMC:
EN IEC 55014-1:2021
EN IEC 55014-2: 2021
EN IEC 61000-3-2:2019+A1: 2021
EN 61000-3-3:2013+A1:2019+A2: 2021

LVD :
EN IEC 60335-2-24:2022 + A11:2022
EN 60335-1:2012+AC:2014+A11:2014+A13:2017+A1:2019+A14:2019+A2:2019+A15:202+A16:2023
EN 62233:2008 +AC:2008

ErP :
(EU) 2019/2016 (EU) 2021/340
(EU) 2019/2019 (EU) 2021/341
EN 62552-1:2020
EN 62552-2:2020
EN 62552-3:2020
EN 60704-1:2010 + A11:2012
EN 60704-2-14:2013+A11:2015+A1:2019

La présente déclaration de conformité est établie sous la seule responsabilité du fabricant.
This declaration of conformity is issued under the sole responsibility of the manufacturer.
Deze conformiteitsverklaring wordt uitsluitend onder de verantwoordelijkheid afgelegd van de fabrikant.
Esta declaración de conformidad se redacta bajo la exclusiva responsabilidad del fabricante.
Esta declaração de conformidade é redigida sob a responsabilidade exclusiva do fabricante.
La presente dichiarazione di conformità è rilasciata sotto la responsabilità esclusiva del fabbricante.



Le responsable de cette déclaration est :
The person responsible for this declaration is:
De verantwoordelijke persoon voor deze verklaring is:
La persona responsable de esta declaración es:
A pessoa responsável por esta declaração é:
La persona responsabile di questa dichiarazione è:

Signé par et au nom de – Signed for and on behalf of - Firmato a nome e per conto di : **Etablissements Darty & Fils**

Nom – Name - Nome: **Predrag Petricevic**
Fonction – Function – Funzione: **Directeur du Laboratoire Fnac Darty**

Place, Date / Lieu / Luogo e data:
Ivry-sur-Seine, août 7, 2025

Signé par :

EA30F3FB8F314D0...



Proline[®]

Etablissements Darty & fils ©,
9 Rue des Bateaux-Lavois, 94200 Ivry-sur-Seine, France

