

145.00 mm

PROLINE

HVC48W&D

HANDHELD VACUUM CLEANER

ASPIRATEUR A MAIN

HANDSTOFZUIGER

ASPIRADOR DE MANO

ASPIRADOR PORTÁTIL



210.00 mm



OPERATING INSTRUCTIONS



MANUEL D'UTILISATION



HANDLEIDING



INSTRUCCIONES DE OPERACIÓN



INSTRUÇÕES DE OPERAÇÃO

2022-3-1 版本1

Catalogue

Language of introduction	Page
English -----	1-9
French -----	10-19
Dutch -----	20-29
Espanol -----	30-39
Portuguese -----	40-48

IMPORTANT SAFETY INSTRUCTIONS

PLEASE READ THE FOLLOWING SAFETY WARNINGS AND THE INSTRUCTIONS CAREFULLY BEFORE USING THE APPLIANCE AND KEEP FOR FUTURE REFERENCE.

WARNINGS

This appliance is intended for domestic household use only and should not be used for any other purpose or in any other application, such as for non-domestic use or in a commercial environment.

The external flexible cable of the transformer cannot be replaced, if the cord of this transformer is damaged, it is necessary to dispose the transformer and replaced by a transformer of the same model.

Regarding the detailed instructions for the method and frequency of cleaning and the precautions during user maintenance, refer to the section “Cleaning and Maintenance” on pages 6&7 of the manual.

Regarding the detailed instructions for the safe use of the appliance, refer to the section “Operation”.

This appliance can be used by children aged from 8 years and above and persons with reduced physical, sensory or mental capabilities or lack of experience and knowledge if they have been given supervision or instruction concerning use of the appliance in a safe way and understand the hazards involved. Children shall not play with the appliance. Cleaning and user maintenance shall not be made by children without supervision.

The appliance is only to be used with the power supply unit provided with the appliance.

The appliance must only be supplied at safety extra low voltage corresponding to the marking on the appliance.

The plug must be removed from the socket outlet before cleaning or maintaining the appliance.

Following objects are strictly banned, otherwise the vacuum cleaner will be damaged or fire calamity will be caused, which bring such accidents as human body injuries:

Don't pick up large or sharp broken such as glasses.

Don't pick up harming or erodent liquids (solvent, corrosive, detergent...).

Don't pick up inflammable or explosive substance such as gasoline or alcohol.

Don't pick up/ vacuum burning or glowing objects (cigarettes, matches, hot ashes).

The battery must be removed from the appliance before it is scrapped.

The appliance must be disconnected from the supply mains when removing the battery.

The battery is to be disposed of safely.

Attention should be drawn to the environmental aspects of battery disposal. Don't throw used batteries in dustbin. Please contact your retailer in order to protect the environment.

The batteries (batteries installed) shall not be exposed to excessive heat such as sunshine, fire or the like.

This appliance contains batteries that are non-replaceable.

-  Detachable supply unit
- Use only with WJG-Y060600200W supply unit.
- **WARNING:** For the purposes of recharging the battery, only use the detachable supply unit provided with this appliance. (Adaptor model number: WJG-Y060600200W, Made by: Yuyao Simen Town Wanji Electrics Factory)

IMPORTANT SAFETY INSTRUCTIONS

- If the power adapter becomes damaged, it should be replaced with an adapter of the same type and rating to avoid a hazard.
- Always disconnect the plug from the power supply if it is left unattended and before assembling, disassembling or cleaning.
- Do not use the appliance with wet hands or feet.
- Do not use without filter in place.
- Do not immerse the appliance in water or any other liquid for cleaning.
- Use only original accessories approved by the manufacturer.
- Switch off the appliance when you recharge it.

Battery handling and usage

The appliance is supplied with 4 rechargeable Ni-MH 1.2 V 1300mAh batteries which are not accessible and cannot be replaced. Therefore when the appliance reaches the end of its useful life it must be disposed of at a recycling centre.

DESCRIPTION

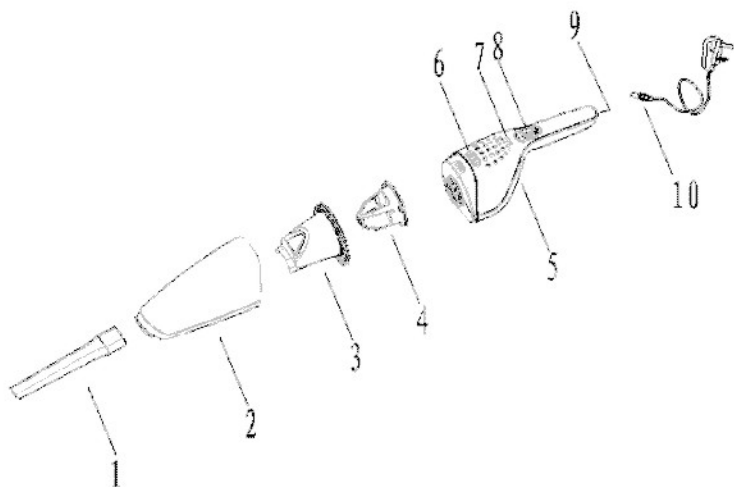

- | | |
|---------------------|------------------------------------|
| 1. Suction tube | 6. Dust compartment release button |
| 2. Dust compartment | 7. Charging indicator light |
| 3. Water baffle | 8. On/Off switch |
| 4. Filter | 9. Socket |
| 5. Motor body | 10. Power adapter |

CHARGING THE APPLIANCE

Make sure the appliance is switched off.

1. Insert one end of the supplied power adapter into the socket on the vacuum cleaner.
2. Plug the power adapter into the mains socket.
 - The charging indicator light will illuminate red to indicate that the appliance is charging.
 - Before using the appliance for the first time, charge the appliance for 7 to 10 hours.
 - The appliance will be fully charged after 7 to 10 hours of charging. The charging indicator light gives no indication of the battery charge level of the appliance. It only indicates that the appliance is charging. Therefore, please keep track of the charging hours.



NOTE: In order to avoid possible damage to the batteries, do not leave the appliance permanently connected to the power adapter. Reconnect the appliance with the power adapter when the suction power has become weaker.

OPERATION

1. Put the filter into the water baffle and then place the water baffle into the dust compartment.
2. Attach the dust compartment to the appliance until a click is heard.
 - If required, attach the suction tube to the dust compartment. It can be used for cleaning corners, gaps and other recesses with difficult access.

3. To switch on the appliance, slide the On/Off switch forwards.

- The appliance starts to work.

NOTE: The capacity to suck water is 100 ml.

4. After use, switch off the appliance by sliding the On/Off switch backwards.

- When you have used the appliance to suck up liquids, empty and dry the dust compartment.

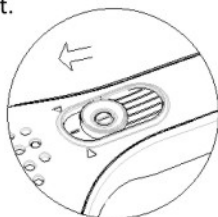

ON



OFF

CLEANING AND MAINTENANCE

Always switch off the appliance and remove the power adapter from the mains socket before cleaning.

Never use abrasive or chemical cleaning agents.

Clean the outside of the appliance with a slightly damp cloth.
DO NOT immerse it in water or any liquid.
 Clean the sucking tube under running water.

To clean the dust compartment and filter

1. Press the release button and remove the dust compartment.

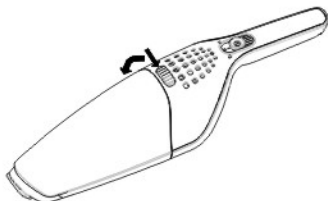

2. Remove the water baffle with filter from the dust compartment.

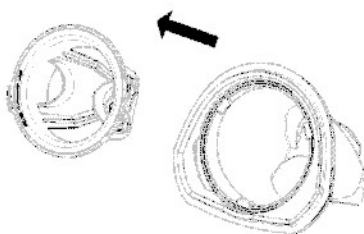

Please change the filter if vacuum performance drops to an unacceptable level.

3. Empty the dust compartment.
4. Pull the filter out of the water baffle.
 - Insert your fingers into the finger holes in the filter and then twist the filter anticlockwise.

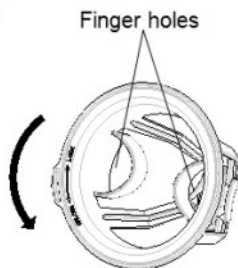

5. Clean the dust compartment, water baffle and filter under running water then dry them thoroughly.
6. Attach the filter to the water baffle by twisting it clockwise.
7. Place the water baffle with filter back into the dust compartment.
 - Ensure that the dust filter is seated squarely.
8. Attach the dirt compartment onto the motor body until a click is heard.

SPECIFICATIONS

Motor power: 50W

Battery: DC 4.8V , 1300mAh

External power supply

Information published	Value and precision	Unit
Manufacturer's name or trade mark, commercial registration number and address	Yuyao Simen Town Wanji Electrics Factory Simen Industrial Zone, Yuyao City, Zhejiang, P.R.China	
Model identifier	WJG-Y060600200W	
Input voltage	100-240	V
Input AC frequency	50-60	Hz
Output voltage	DC 6,0	V
Output current	0,2A	A
Output power	1,2	W
Average active efficiency	70,94	%
Efficiency at low load (10 %)	-	%
No-load power consumption	0,0468	W

DISPOSAL



As a responsible retailer we care about the environment.

As such we urge you to follow the correct disposal procedure for the appliance and packaging materials. This will help conserve natural resources and ensure that it is recycled in a manner that protects health and the environment.

You must dispose of this appliance and its packaging according to local laws and regulations. Because this appliance contains electronic components, the appliance and its accessories must be disposed of separately from household waste when the appliance reaches its end of life.

Contact your local authority to learn about disposal and recycling.

The appliance should be taken to your local collection point for recycling. Some collection points accept appliance free of charge.

We apologise for any inconvenience caused by minor inconsistencies in these instructions, which may occur as a result of product improvement and development.

Etablissements Darty & fils © 9 Rue des Bateaux-Lavois, 94200 Ivry-sur-Seine, France 28/02/2022

MISES EN GARDE IMPORTANTES

MERCI DE BIEN VOULOIR LIRE LES CONSIGNES DE SÉCURITÉ ATTENTIVEMENT AVANT D'UTILISER L'APPAREIL ET CONSERVER POUR RÉFÉRENCE ULTÉRIEURE.

AVERTISSEMENTS

Cet appareil est destiné à un usage domestique uniquement. Toute utilisation autre que celle prévue pour cet appareil, ou pour une autre application que celle prévue, par exemple une application commerciale, est interdite.

Le câble souple externe de ce transformateur ne peut pas être remplacé; en cas d'endommagement du cordon, il convient de mettre le transformateur au rebut et de le remplacer par un transformateur de même modèle.

En ce qui concerne les informations détaillées sur la méthode et la fréquence du nettoyage et des précautions d'entretien par l'utilisateur, référez-vous à la section "NETTOYAGE ET ENTRETIEN" en pages 16&17.

En ce qui concerne les informations détaillées sur l'utilisation de l'appareil en toute sécurité, référez-vous à la section "UTILISATION".

Cet appareil peut être utilisé par des enfants âgés d'au moins 8 ans et par des personnes ayant des capacités physiques, sensorielles ou mentales réduites ou dénuées d'expérience ou de connaissance, s'ils (si elles) sont correctement surveillé(e)s ou si des instructions relatives à l'utilisation de l'appareil en toute sécurité leur ont été données et si les risques encourus ont été appréhendés. Les enfants ne doivent pas jouer avec l'appareil. Le nettoyage et l'entretien par l'utilisateur ne doivent pas être effectués par des enfants sans surveillance.

L'appareil doit être utilisé uniquement avec l'alimentation fournie avec l'appareil.

L'appareil doit être alimenté uniquement sous la très basse tension de sécurité correspondant au marquage de l'appareil.

La fiche de prise de courant du câble d'alimentation doit être enlevée du socle avant de nettoyer l'appareil ou d'entreprendre les opérations d'entretien.

Les objets suivants sont strictement interdits, sous peine d'abîmer l'aspirateur ou de causer un incendie, et de provoquer des blessures corporelles accidentelles:

N'aspirez pas les objets de taille importante, affûtés ou brisés, tels que les verres.

N'aspirez pas les liquides dangereux ou abrasifs (solvant, produit corrosif, détergent...).

N'aspirez pas de substances inflammables ou explosives, telles que l'essence ou l'alcool.

N'aspirez pas les objets brûlants ou incandescents (cigarettes, allumettes, cendres chaudes).

La batterie doit être retirée de l'appareil avant que celui-ci ne soit mis au rebut.

L'appareil doit être déconnecté du réseau d'alimentation lorsqu'on retire la batterie.

La batterie doit être éliminée de façon sûre.

Il convient d'attirer l'attention sur les problèmes d'environnement dus à la mise au rebut des piles usagées de façon sûre. Déposez-les dans des bacs de collecte prévus pour cet effet (renseignez-vous auprès de votre revendeur afin de protéger l'environnement).

Les piles (piles installées) ne doivent pas être exposées à une chaleur excessive telle que celle du soleil, d'un feu ou d'origine similaire.

Cet appareil contient des batteries qui ne peuvent pas être remplacées.

-  Unité d'alimentation amovible
- Utiliser uniquement avec l'unité d'alimentation WJG-Y060600200W.
- MISE EN GARDE: Pour le rechargement de la batterie, utiliser uniquement l'unité d'alimentation amovible fournie avec l'appareil. (Modèle de l'adaptateur : WJG-Y060600200W, Fabriqué par Yuyao Simen Town Wanji Electrics Factory)

CONSIGNES DE SÉCURITÉ IMPORTANTES

- Si l'adaptateur est endommagé, il doit être remplacé par un adaptateur de type et de spécifications identiques pour des raisons de sécurité.
- Débranchez toujours la fiche de l'appareil de la prise électrique avant de le laisser sans surveillance, de le nettoyer ou de lui ajouter/retirer un accessoire.
- N'utilisez pas l'appareil si vos mains ou vos pieds sont mouillés.
- N'utilisez pas l'appareil sans son filtre correctement installé.
- N'immergez pas l'appareil dans de l'eau ni dans un autre liquide pour le nettoyer.
- Utilisez uniquement les accessoires d'origine approuvés par le fabricant.
- Éteignez l'appareil quand vous le rechargez.

Manipulation et utilisation de la batterie

Cet appareil intègre 4 batteries rechargeables Ni-MH 1,2 V 1300 mAh. Elles ne sont pas accessibles et ne peuvent pas être remplacées. C'est pourquoi le produit usagé doit être déposé dans un centre de recyclage.

DESCRIPTION

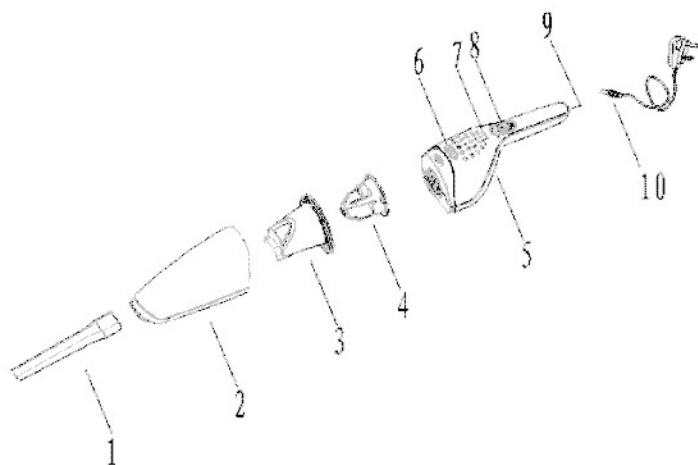

- | | |
|--------------------------------------|------------------------------|
| 1. Tube d'aspiration | poussière |
| 2. Bac à poussière | 7. Voyant de recharge |
| 3. Déflecteur d'eau | 8. Interrupteur marche/arrêt |
| 4. Filtre | 9. Prise d'alimentation |
| 5. Boîtier du moteur | 10. Adaptateur secteur |
| 6. Bouton de déverrouillage du bac à | |

RECHARGER L'APPAREIL

Vérifiez que l'appareil est éteint.

- Insérez la fiche d'alimentation de l'adaptateur secteur fourni dans la prise d'alimentation de l'aspirateur.
- Branchez l'adaptateur secteur dans une prise électrique.
 - Le voyant de recharge s'allume en rouge pour indiquer que l'appareil est en recharge.
 - Avant la première utilisation de l'appareil, rechargez-le pendant 7 à 10 h.
 - L'appareil sera complètement rechargé après 7 à 10 h de recharge. Le voyant de recharge ne fournit aucune indication sur le niveau de charge de la batterie de l'appareil. Il indique uniquement que l'appareil est en recharge. C'est pourquoi vous devez mesurer la durée de recharge.



REMARQUE : Pour éviter des dommages possibles des batteries, ne laissez pas

l'appareil branché en permanence dans l'adaptateur secteur.

Rebranchez l'appareil dans l'adaptateur secteur quand la puissance d'aspirateur faiblit.

UTILISATION

1. Placez le filtre dans le déflecteur d'eau, puis assemblez le déflecteur d'eau dans le bac à poussière.

2. Assemblez le bac à poussière sur l'appareil jusqu'à entendre un déclic.

- Si nécessaire, assemblez le tube d'aspiration sur le bac à poussière. Il permet de nettoyer les coins, les fentes et les autres renforcements difficiles d'accès.

3. Pour allumer l'appareil, faites coulisser l'interrupteur marche/arrêt vers l'avant.

- L'appareil se met en marche.

REMARQUE : La capacité d'aspiration d'eau est de 100 ml.

4. Après utilisation, éteignez l'appareil en faisant glisser l'interrupteur marche/arrêt vers l'arrière.

- Après avoir utilisé l'appareil pour aspirer des liquides, videz et séchez son bac à poussière.

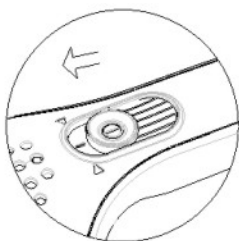

Marche



Arrêt

NETTOYAGE ET ENTRETIEN

Éteignez l'appareil et débranchez l'adaptateur secteur de la prise secteur avant de nettoyer l'appareil.

N'utilisez jamais de nettoyeur chimique ou abrasif.

Nettoyez les surfaces extérieures de l'appareil avec un chiffon légèrement humide.

NE L'IMMERGEZ PAS dans de l'eau ni dans aucun autre liquide.

Nettoyez le tube d'aspiration à l'eau courante.

Nettoyer le filtre et le bac à poussière

1. Appuyez sur le bouton de déverrouillage et démontez le bac à poussière.

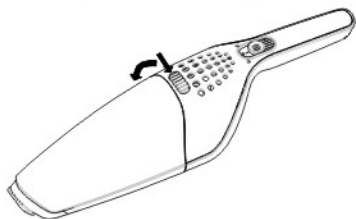

2. Démontez le déflecteur d'eau avec le filtre du bac à poussière.

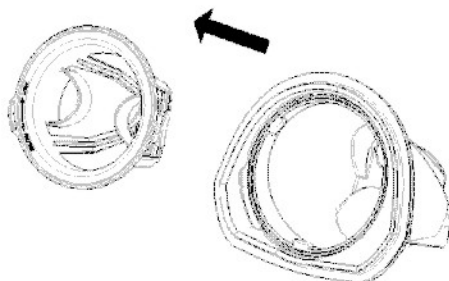

Veillez changer le filtre si les performances de l'aspirateur deviennent faibles.

3. Videz le bac à poussière.

4. Retirez le filtre du déflecteur d'eau.

- Insérez vos doigts dans les trous prévus du filtre et tournez le filtre dans le sens antihoraire.

Trous pour les doigts

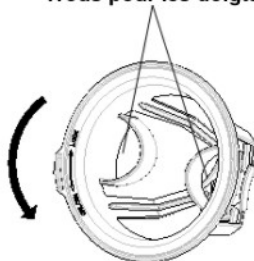

5. Nettoyez le bac à poussière, le déflecteur d'eau et le filtre à l'eau courante, puis séchez-les soigneusement.
6. Assemblez le filtre sur le déflecteur d'eau en le tournant dans le sens horaire.
7. Réinsérez le déflecteur d'eau avec le filtre dans le bac à poussière.
 - Veillez à ce que le filtre à poussière soit correctement inséré.
8. Assemblez le bac à poussière sur le boîtier du moteur jusqu'à entendre un déclic.

SPÉCIFICATIONS

Puissance du moteur : 50W

Batterie : DC 4,8 V , 1300 mAh

Source d'alimentation externe

Information publiée	Valeur et précision	Unité
Raison sociale ou marque déposée, numéro d'enregistrement au registre du commerce et adresse du fabricant	Yuyao Simen Town Wanji Electrics Factory Simen Industrial Zone, Yuyao City, Zhejiang, P.R.China	
Référence du modèle	WJG-Y060600200W	
Tension d'entrée	100-240	V
Fréquence du CA d'entrée	50-60	Hz
Tension de sortie	CC 6,0	V
Courant de sortie	0,2A	A
Puissance de sortie	1,2	W
Rendement moyen en mode actif	70,94	%
Rendement à faible charge (10 %)	-	%
Consommation électrique hors charge	0,0468	W

MISE AU REBUT



Points de collecte sur www.quefairedesdechets.fr
Privilégiez la réparation ou le don de votre appareil !

En tant que distributeur responsable, nous accordons une grande importance à la protection de l'environnement.

Nous vous encourageons à respecter les procédures correctes de mise au rebut de votre appareil, des piles et des éléments d'emballage. Cela aidera à préserver les ressources naturelles et à garantir qu'il soit recyclé d'une manière respectueuse de la santé et de l'environnement.

Vous devez jeter ce produit et son emballage selon les lois et les règles locales.

Puisque ce produit contient des composants électroniques et parfois des piles, le produit et ses accessoires doivent être jetés séparément des déchets domestiques lorsque le produit est en fin de vie.

Pour plus de renseignements sur les procédures de mise au rebut et de recyclage, contactez les autorités de votre commune.

Apportez l'appareil à un point de collecte local pour qu'il soit recyclé. Certains centres acceptent les produits gratuitement.

Hotline Darty France

Quels que soient votre panne et le lieu d'achat de votre produit en France, avant de vous déplacer en magasin Darty, appelez le 0 978 970 970 (prix d'un appel local) 7j/7 et 24h/24.

Hotline Vanden Borre

Le service après-vente est joignable au +32 2 334 00 00, du lundi au samedi de 8h à 18h.

Hotline Fnac France

Quels que soient votre panne et le lieu d'achat de votre produit en France, avant de vous déplacer en magasin Fnac, appelez le 0 969 324 334 du lundi au samedi (8h30-21h00) et le dimanche et jours fériés (10h00-18h00).
(prix d'un appel local)

En raison des mises au point et améliorations constamment apportées à nos produits, de petites incohérences peuvent apparaître dans ces instructions. Veuillez nous excuser pour la gêne occasionnée.



BELANGRIJKE VEILIGHEIDSVOORZORGEN
LEES DE VOLGENDE INSTRUCTIES AANDACHTIG DOOR
ALVORENS HET APPARAAT TE GEBRUIKEN EN BEWAAR
ZE VOOR LATERE RAADPLEGING.

WAARSCHUWINGEN

Dit apparaat is alleen bedoeld voor huishoudelijk gebruik en mag niet voor andere doeleinden of toepassingen worden gebruikt, zoals niet-huishoudelijk gebruik of in een commerciële omgeving.

Het extern, flexibel snoer van de transformator kan niet worden vervangen. Als het snoer van deze transformator beschadigd is, gooi de transformator weg en vervang door een transformator van hetzelfde model. Voor gedetailleerde instructies over de reinigingsmethode en –frequentie en de voorzorgsmaatregelen tijdens het onderhoud, zie de rubriek "Reiniging en onderhoud" op pagina's 26&27 van de handleiding.

Voor gedetailleerde instructies om het apparaat op een veilige manier te gebruiken, raadpleeg de rubriek "Werking".

Dit apparaat mag worden gebruikt door kinderen vanaf 8 jaar oud en personen met beperkte fysieke, visuele of mentale mogelijkheden, of die een gebrek aan ervaring en kennis hebben indien ze gepaste instructies hebben gekregen zodat ze het apparaat op een veilige manier kunnen gebruiken en op de hoogte zijn van de gevaren die het gebruik van het apparaat met zich meebrengt. Laat kinderen niet met het apparaat spelen. Kinderen mogen het apparaat niet zonder toezicht reinigen of onderhouden.

Gebruik alleen het snoer dat met het apparaat is meegeleverd.

Controleer of de netspanning overeenstemt met de spanning vermeld op het typeplaatje van het apparaat.

Haal de stekker uit het stopcontact voordat u het apparaat reinigt of onderhoudt.

Onderstaande voorwerpen zijn ten strengste verboden, deze kunnen de stofzuiger beschadigen, brand veroorzaken

of lichamelijk letsel teweegbrengen:

Zuig geen grote of scherpe voorwerpen op, zoals glas.

Zuig geen schadelijke of bijtende vloeistoffen op (oplosmiddel, bijtmiddel, detergent,...).

Zuig geen ontvlambare of explosieve stoffen op, zoals benzine of alcohol.

Zuig geen brandende of gloeiend voorwerpen op (sigaretten, lucifers, hete as).

Haal de batterijen uit het apparaat voordat u het verwijdert.

Ontkoppel het apparaat van de netvoeding voordat u de batterijen verwijdert.

Gooi de batterijen op een juiste manier weg.

Gooi de accu aan het einde van zijn levensduur op een juiste manier weg. Gooi geen gebruikte batterijen weg met het huisafval. Neem contact op met uw handelaar om het milieu te beschermen.

Stel de batterijen (geïnstalleerde batterijen)

niet bloot aan overmatige hitte zoals zonlicht, vuur, etc.

Dit apparaat bevat batterijen die niet vervangbaar zijn.

-  Afneembare voedingsadapter
- Alleen te gebruiken met de WJG-Y060600200W netvoedingsadapter.
- **WAARSCHUWING:** Gebruik voor het opladen van de accu alleen de losse netvoedingsadapter die bij dit apparaat is geleverd. (Modelnummer van de adapter: WJG-Y060600200W, Gemaakt door: Yuyao Simen Town Wanji Electrics Factory)

BELANGRIJKE VEILIGHEIDSINSTRUCTIES

- Vervang een beschadigde netadapter door een adapter van hetzelfde type en vermogen om gevaar te voorkomen.
- Trek de stekker altijd uit het stopcontact alvorens de kamer te verlaten en alvorens het apparaat te monteren, te demonteren of schoon te maken.
- Gebruik het apparaat niet met natte handen of voeten.
- Gebruik het apparaat niet zonder filter.
- Dompel het apparaat niet in water of een andere vloeistof om het schoon te maken.
- Gebruik alleen originele accessoires die door de fabrikant worden aanbevolen.
- Schakel het apparaat uit wanneer u het oplaadt.

Installatie en gebruik van de batterijen

Het apparaat wordt geleverd met 4 oplaadbare Ni-MH 1,2 V 1300mAh batterijen die niet toegankelijk en niet vervangbaar zijn. Het is daarom noodzakelijk om het product aan het einde van zijn levensduur bij een recyclingcentrum in te leveren.

BESCHRIJVING

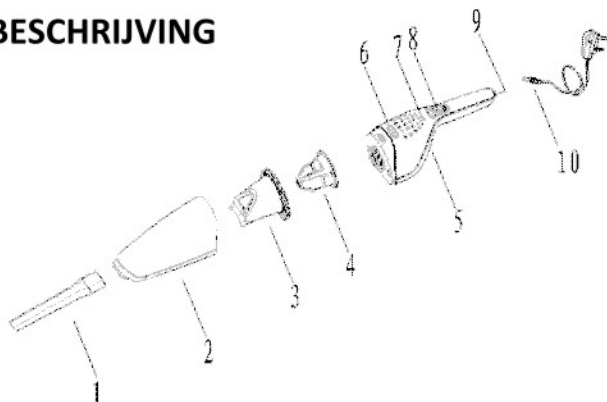

- | | |
|-------------------|------------------------------------|
| 1. Zuigbuis | 6. Vrijgaveknop voor vuilreservoir |
| 2. Vuilreservoir | 7. Oplaadcontrolelampje |
| 3. Waterslot | 8. Aan/uit-schakelaar |
| 4. Filter | 9. Aansluitstuk |
| 5. Motorbehuizing | 10. Netadapter |

HET APPARAAT OPLADEN

Zorg dat het apparaat is uitgeschakeld.

- Steek één uiteinde van de meegeleverde netadapter in de aansluiting op de stofzuiger.
- Steek de stekker in het stopcontact.
 - Het oplaadcontrolelampje brandt rood om aan te geven dat het apparaat aan het opladen is.
 - Voordat u het apparaat in gebruik neemt, laad het apparaat gedurende 7 tot 10 uur op.
 - Het apparaat is na circa 7 tot 10 uur volledig opgeladen. Het oplaadcontrolelampje geeft geen indicatie van het batterijniveau van het apparaat aan. Het geeft enkel aan dat het apparaat aan het opladen is. Houd het aantal uren van opladen aldus in het oog.



OPMERKING: Om schade aan de batterijen te voorkomen, houd het apparaat niet permanent op de netadapter aangesloten. Sluit het apparaat opnieuw op de netadapter aan wanneer de zuigkracht afneemt.

WERKING

1. Breng de filter in het waterslot en plaats het waterslot vervolgens in het vuilreservoir.
2. Maak het vuilreservoir op het apparaat vast totdat u een klik hoort.
 - Indien nodig, bevestig de zuigbuis aan de vuilreservoir. Het kan worden gebruikt voor het reinigen van hoeken, spleten en andere moeilijk te bereiken plaatsen.
3. Om het apparaat in te schakelen, schuif de AAN/UIT-schakelaar vooruit.
 - Het apparaat wordt ingeschakeld.

OPMERKING: Het apparaat kan tot 100 ml water opzuigen.
4. Na gebruik, schakel het apparaat uit door de AAN/UIT-schakelaar achteruit te schuiven.
 - Na het opzuigen van een vloeistof, ledig en droog het vuilreservoir.



AAN



UIT

REINIGING EN ONDERHOUD

Schakel altijd het apparaat uit en haal de stekker van de netadapter uit het stopcontact alvorens het apparaat schoon te maken

Gebruik geen schurende of chemische schoonmaakmiddelen.

Mmaak de buitenkant van het apparaat schoon met een licht bevochtigde doek.

Dompel het apparaat **NIET** onder in water of een andere vloeistof.

Reinig de zuigbuis onder stromend water.

Het vuilreservoir en de filter reinigen

1. Druk op de vrijgaveknop en haal het vuilreservoir af.

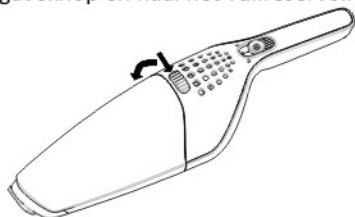

2. Verwijder het waterslot met de filter uit het vuilreservoir.

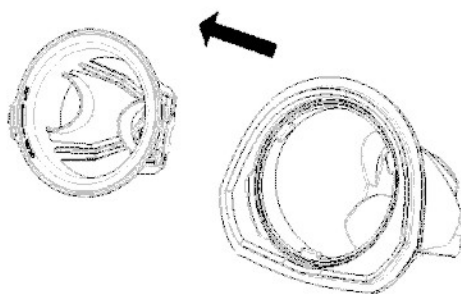

Vervang de filter alstublieft als het zuigvermogen afneemt tot een onaanvaardbaar niveau.

3. Ledig het vuilreservoir.

4. **T**rek de filter uit het waterslot.

- Steek uw vingers in de vingeropeningen in de filter en draai deze vervolgens tegen de klok in.

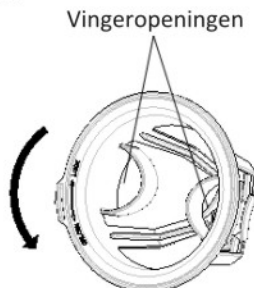

5. **M**aak het vuilreservoir, waterslot en filter schoon onder stromend water en laat deze vervolgens volledig drogen.

6. **M**aak de filter aan het waterslot vast door met de klok mee te draaien.

7. **I**nstalleer het waterslot met de filter opnieuw in het vuilreservoir.

- Zorg dat de stoffilter juist is ingebracht

8. **M**aak het vuilreservoir op de motorbehuizing vast totdat u een klik hoort.

SPECIFICATIES

Vermogen motor: 50W

Batterij: DC 4,8V , 1300mAh

Externe stroomvoorziening

Bekendgemaakte informatie	Waarde en precisie	Eenheid
Naam of handelsmerk van de fabrikant, handelsregisternummer en adres	Yuyao Simen Town Wanji Electrics Factory Simen Industrial Zone, Yuyao City, Zhejiang, P.R.China	
Typeaanduiding:	WJG-Y060600200W	
Voedingsspanning	100-240	V
Voedingsfrequentie	50-60	Hz
Uitgangsspanning	Gelijkstroom betreft 6,0	V
Uitgangsstroom	0,2A	A
Uitgangsvermogen	1,2	W
Gemiddelde actieve efficiëntie	70,94	%
Efficiëntie bij lage belasting (10 %)	-	%
Energieverbruik in niet-belaste toestand	0,0468	W

VERWIJDERING



Als verantwoordelijke handelaar dragen we zorg voor het milieu. We moedigen u aan om de juiste verwijderingsprocedure voor uw apparaat en verpakkingsmateriaal te volgen. Dit draagt bij tot het behoud van de natuurlijke rijkdommen door deze te recyclen zodat zowel de menselijke gezondheid en het milieu worden beschermd.

Gooi dit apparaat en de verpakking weg in overeenstemming met de geldende wetgeving en voorschriften.

Aangezien dit apparaat elektronische componenten bevat moet het apparaat en toebehoren aan het einde van hun levensduur afzonderlijk van het huisafval worden weggegooid.

Neem contact op met uw gemeente voor informatie over afdanking en recycling.

Lever het apparaat in bij het inzamelpunt van uw gemeente voor recycling. Bij sommige inzamelpunten kunt u het apparaat gratis inleveren.

Hotline Vanden Borre

De dienst na verkoop is bereikbaar van maandag tot zaterdag op +32 2 334 00 00, maandag tot zaterdag van 08.00 tot 18.00 uur.

We verontschuldigen ons voor enig ongemak veroorzaakt door kleine inconsistenties in deze gebruikershandleiding, die kunnen ontstaan door productverbetering of -ontwikkeling.

Etablissements Darty & fils © 9 Rue des Bateaux-Lavoires, 94200 Ivry-sur-Seine, France 28/02/2022

INSTRUCCIONES IMPORTANTES SOBRE SEGURIDAD
POR FAVOR, LEA ESTE MANUAL DE INSTRUCCIONES
DETENIDAMENTE ANTES DE USAR EL APARATO Y
GUÁRDELO PARA FUTURAS CONSULTAS.

ADVERTENCIAS

Este aparato ha sido diseñado solamente para uso doméstico y no deberá utilizarse para ningún otro propósito o aplicación, como puedan ser fines no domésticos o comerciales.

El cable flexible externo del transformador no puede sustituirse. Si el cable de este transformador estuviera dañado, será necesario desechar el transformador y sustituirlo por uno del mismo modelo.

Para obtener más información en relación al método y a la frecuencia de la limpieza, consulte la sección de "Limpieza y mantenimiento" de las páginas 36&37 del manual.

Consulte la sección "Modo de empleo" para instrucciones detalladas relacionadas con el uso seguro del aparato.

Este aparato puede ser utilizado por niños a

partir de los 8 años y personas con mermas físicas, sensoriales o mentales, así como personas que no cuenten con la experiencia o los conocimientos necesarios, si son supervisados o han sido instruidos en el uso apropiado y seguro del aparato y entienden los peligros que acarrea. Los niños no deben jugar con este aparato. Las tareas de limpieza y mantenimiento no podrán ser realizadas por niños, salvo que estén debidamente supervisados por un adulto. Este aparato solo debe utilizarse con el adaptador de alimentación incluido con el mismo.

El aparato solo debe alimentarse con un voltaje de seguridad muy bajo que se corresponda con el indicado en la etiqueta de especificaciones eléctricas del aparato. El enchufe debe desconectarse de la toma de corriente antes de realizar tareas de limpieza o mantenimiento en el aparato. A fin de no causar accidentes que puedan dar lugar, entre otros, a lesiones debido a daños o incendios en la aspiradora, queda

estrictamente prohibido aspirar los objetos siguientes:

No aspire objetos rotos de gran tamaño o cortantes (p. ej. cristales).

No aspire líquidos nocivos o cáusticos (disolventes, corrosivos, detergentes, etc.).

No aspire sustancias inflamables o explosivas, como gasolina o alcohol.

No aspire objetos candentes (cigarrillos, cerillas, cenizas calientes).

La batería debe sacarse del aparato antes de desechar este último.

El aparato debe estar desenchufado antes de sacar la batería.

La batería debe desecharse de una manera segura.

Sea considerado con el medioambiente cuando deseche la batería. No arroje baterías usadas al cubo de la basura.

Póngase en contacto con su distribuidor para obtener información acerca de cómo proteger el medioambiente.

Las pilas (batería o pilas instaladas) no deben quedar expuestas al calor excesivo

como el producido por la luz directa del sol, el fuego o fuentes similares.

Este aparato contiene baterías que no son reemplazables.

-  Unidad de alimentación extraíble
- Utilizar solo con la unidad de alimentación WJG-Y060600200W.
- ADVERTENCIA: Para recargar la batería, emplee únicamente la unidad de alimentación extraíble suministrada con el aparato (número de modelo de adaptador: WJG-Y060600200W, Fabricado por: Yuyao Simen Town Wanji Electrics Factory)

MEDIDAS DE SEGURIDAD IMPORTANTES

- Si el adaptador de alimentación se daña, deberá ser sustituido por un adaptador del mismo tipo y con las mismas especificaciones eléctricas para evitar situaciones de peligro.
- Desconecte el aparato del suministro de corriente si se va a quedar desatendido, o antes de montarlo, desmontarlo o limpiarlo.
- No utilice el aparato con las manos o los pies mojados.
- No lo utilice sin el filtro.
- No limpie el aparato sumergiéndolo en el agua ni en ningún otro líquido.
- Utilice únicamente accesorios originales autorizados por el fabricante.
- Apague el aparato cuando lo recargue.

Manipulación y uso de la batería

El aparato incluye 4 baterías de Ni-MH de 1.2V 1300mAh que no son accesibles ni sustituibles. Debido a esto, el aparato deberá desecharse en un punto de recogida para productos reciclables cuando llegue al final de su vida útil.

DESCRIPCIÓN

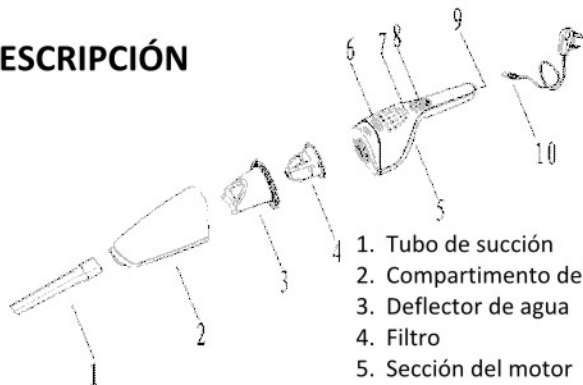

1. Tubo de succión
2. Compartimento del polvo
3. Deflector de agua
4. Filtro
5. Sección del motor
6. Botón de liberación del compartimento del polvo
7. Luz indicadora de recarga
8. Botón de encendido/apagado
9. Toma de alimentación
10. Adaptador de alimentación

RECARGA DEL APARATO

Asegúrese de que el aparato esté apagado.

1. Inserte un extremo del adaptador de alimentación en la toma de alimentación de la aspiradora.
2. Enchufe el adaptador a la toma de corriente.

- La luz de recarga se iluminará para indicar que el aparato se está cargando.
- Antes de usar el aparato por primera vez, cárguelo por un periodo de 7 a 10 horas.
- El aparato se habrá cargado por completo después de 7 a 10 horas. La luz de recarga no proporciona información sobre el nivel de carga del aparato; solo indica que el aparato está cargando. Por tanto, haga un seguimiento de las horas que lleve cargándose.



NOTA: A fin de evitar posibles daños en las baterías, no deje el aparato conectado permanentemente al adaptador de alimentación. Vuelva a conectar el aparato al adaptador de alimentación cuando observe una merma en la capacidad de succión.

MODO DE EMPLEO

1. Ponga el filtro en el deflector de agua y coloque este último en el compartimento del polvo.
2. Acople el compartimento del polvo a la unidad (espere a escuchar un *clic*).
 - Fije el tubo de succión al compartimento del polvo si requiere su uso. Este puede utilizarse para limpiar esquinas, huecos y otros recovecos de difícil acceso.

3. Deslice el botón de encendido/apagado hacia delante para encender el aparato.
 - El aparato se pondrá en marcha.

NOTA: La unidad puede succionar hasta 100 ml de agua.

4. Después de usar el aparato, deslice el botón de encendido/apagado hacia atrás para apagarlo.
 - Cuando haya utilizado la unidad para succionar líquidos, vacíe y seque el compartimento del polvo.

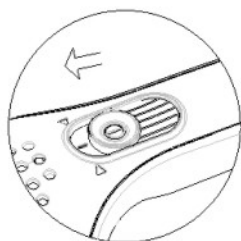

Encender



Apagar

LIMPIEZA Y MANTENIMIENTO

Apague el aparato y desenchufe el adaptador de alimentación antes de limpiarlo. Nunca utilice productos de limpieza químicos o abrasivos.

Limpe el exterior del aparato utilizando un paño ligeramente húmedo.

NO lo sumerja en el agua ni en ningún otro líquido.

Limpe el tubo de succión bajo el agua del grifo.

Limpeza del compartimento del polvo y el filtro

1. Pulse el botón de liberación y saque el compartimento del polvo.

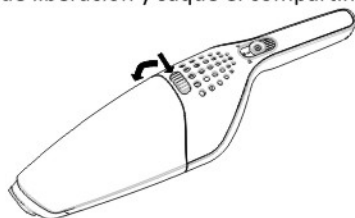

2. Retire el deflector de agua con el filtro del compartimento del polvo.

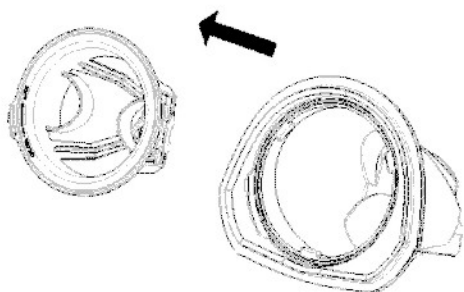

Por favor, cambie el filtro si el rendimiento de la aspiradora disminuye hasta unos niveles inaceptables.

3. Vacíe a continuación el compartimento de polvo.
4. Tire del filtro para separarlo del deflector de agua.
 - Inserte los dedos en los orificios del filtro y gire el filtro hacia la izquierda.

Orificios para los dedos

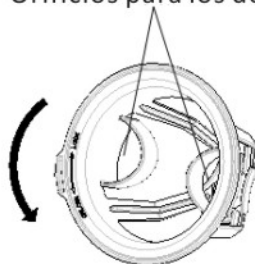

5. Lave el compartimento del polvo, el deflector de agua y el filtro bajo el agua del grifo y séquelos bien.
6. Instale el filtro en el deflector de agua girándolo hacia la derecha.
7. Instale de nuevo el deflector de agua con el filtro en el compartimento del polvo.
 - Compruebe que el filtro antipolvo esté bien encuadrado.
8. Encaje el compartimento del polvo en la sección del motor y espere a escuchar un *clic*.

DATOS TÉCNICOS

Potencia del motor: 50W

Batería: DC 4.8V , 1300mAh

Fuente de alimentación externa

Información publicada	Valor y precisión	Unidad
Nombre o marca, número del registro mercantil y dirección del fabricante	Yuyao Simen Town Wanji Electrics Factory Simen Industrial Zone, Yuyao City, Zhejiang, P.R.China	
Identificador del modelo	WJG-Y060600200W	
Tensión de entrada	100-240	V
Frecuencia de la CA de entrada	50-60	Hz
Tensión de salida	CC 6,0	V
Intensidad de salida	0,2A	A
Potencia de salida	1,2	W
Eficiencia media en activo	70,94	%
Eficiencia a baja carga (10 %)	-	%
Consumo eléctrico en vacío	0,0468	W

ELIMINACIÓN



Somos un distribuidor responsable y nos preocupa el medio ambiente. Por este motivo le pedimos que siga correctamente las instrucciones de eliminación a la hora de desechar el aparato y su material de embalaje. De este modo, contribuirá a la conservación de los recursos naturales y garantizará que se recicla de modo correcto para preservar la salud las personas y el medio ambiente.

Este aparato y su embalaje se deben desechar conforme a la normativa y regulación local. Debido a que el aparato contiene componentes electrónicos, el aparato y sus accesorios no se deben tirar en la basura doméstica al final de la vida útil del aparato.

Consulte a las autoridades locales sobre el modo correcto de eliminación y reciclaje de residuos.

El aparato se debe depositar en un punto local de recogida de residuos para proceder a su reciclaje. En algunos puntos de recogida se aceptan residuos gratuitamente.

Le pedimos disculpas por cualquier problema provocado por pequeñas inconsistencias en estas instrucciones, que podrían ser debidas al proceso de desarrollo y mejora del producto.

Etablissements Darty & fils ©9 Rue des Bateaux-Lavois, 94200 Ivry-sur-Seine, France 28/02/2022



Solo para España

INSTRUÇÕES IMPORTANTES DE SEGURANÇA
LEIA AS SEGUINTE INSTRUÇÕES CUIDADOSAMENTE ANTES
DE UTILIZAR O APARELHO E GARDE PARA FUTURAS
REFERÊNCIAS.

AVISOS

Este aparelho destina-se apenas a um uso doméstico e não deve ser usado para qualquer outro fim ou em qualquer outra aplicação, tal como o uso não-doméstico ou num ambiente comercial.

O fio flexível externo do transformador não pode ser substituído. Se o fio deste transformador ficar danificado, tem de eliminar o transformador e substituí-lo por um do mesmo modelo.

Relativamente às instruções detalhadas quanto ao método e frequência da limpeza e as precauções durante a manutenção por parte do utilizador, consulte a secção "Limpeza e manutenção" nas páginas 45&46 do manual.

Relativamente às instruções detalhadas quanto ao uso do aparelho em segurança, consulte a secção "Funcionamento".

Este aparelho pode ser usado por crianças com mais de 8 anos de idade e pessoas com capacidades físicas, sensoriais ou mentais reduzidas, ou falta de experiência e conhecimentos, se forem supervisionadas e ensinadas quanto ao uso do aparelho de um modo seguro, e compreenderem os perigos envolvidos. As crianças não deverão brincar com o aparelho. A limpeza e manutenção não deverão ser feitas por crianças sem supervisão.

O aparelho só deve ser usado com a unidade de alimentação fornecida com o aparelho.

O aparelho só deve ser alimentado com uma tensão de segurança extra baixa correspondendo à marcação no aparelho.

A ficha tem de ser retirada da tomada antes de proceder à limpeza ou manutenção do aparelho.

Os seguintes objetos são completamente proibidos, caso contrário, o aspirador ficará danificado, ou poderá causar um incêndio, o que pode dar origem a acidentes e lesões corporais:

Não aspire objetos grandes, afiados ou partidos, como vidros.

Não aspire líquidos nocivos ou erosivos (solventes, corrosivos ou detergentes).

Não aspire substâncias explosivas ou inflamáveis, como gasolina ou álcool.

Não recolha/aspire objetos a arder ou em brasa (cigarros, fósforos, cinza em brasa).

A pilha tem de ser retirada do aparelho antes de ser eliminada.

O aparelho tem de ser desligado da alimentação quando retirar a pilha.

A pilha deve ser eliminada de forma segura.

Deve ser dada alguma atenção aos aspetos ambientais da eliminação de pilhas. Não atire pilhas gastas para o lixo. Contacte o seu revendedor no sentido de proteger o ambiente.

As pilhas (pilhas instaladas) não devem ser expostas a calor excessivo, tal como a luz solar, fogo ou semelhante.

Este aparelho contém pilhas que não são substituíveis.

-  Unidade de alimentação removível
- Utilize apenas com a unidade da alimentação WJG-Y060600200W.
- AVISO: Com vista a recarregar a bateria utilize apenas a unidade de alimentação removível fornecida com este aparelho. (Número de modelo do adaptador: WJG-Y060600200W, Fabricado por: Yuyao Simen Town Wanji Electrics Factory)

INSTRUÇÕES IMPORTANTES DE SEGURANÇA

- Se o adaptador da alimentação ficar danificado, deve ser substituído por um do mesmo tipo e classificação, de modo a evitar quaisquer perigos.
- Desligue sempre o aparelho da alimentação se o deixar sem supervisão e antes de proceder à montagem, desmontagem ou limpeza.
- Não toque no aparelho com as mãos ou pés molhados.
- Não use o aparelho sem o filtro no lugar.
- Não mergulhe o aparelho em água ou quaisquer outros líquidos para o limpar.
- Use apenas os acessórios originais recomendados pelo fabricante.
- Desligue o aparelho quando o recarregar.

Manuseamento e utilização das pilhas

O aparelho é fornecido com 4 pilhas Ni-MH 1,2 V 1300mAh recarregáveis que não são acessíveis e não podem ser substituídas. Assim, quando o produto atinge o final do seu tempo de vida útil, tem de ser eliminado num centro de reciclagem.

DESCRIÇÃO

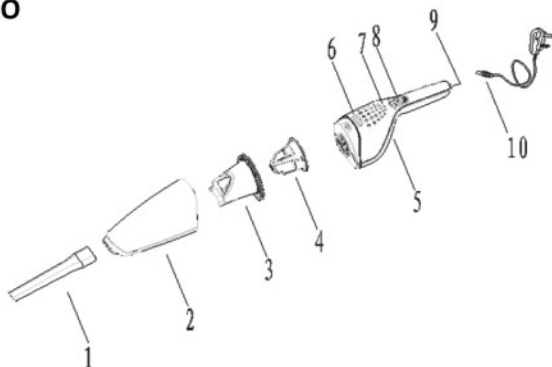

- | | |
|-----------------------|--|
| 1. Tubo de aspiração | 6. Botão de libertação do depósito do pó |
| 2. Depósito do pó | 7. Indicador luminoso de carregamento |
| 3. Refletor de água | 8. Interruptor de Ligar/Desligar |
| 4. Filtro | 9. Entrada |
| 5. Estrutura do motor | 10. Adaptador da alimentação |

CARREGAR O APARELHO

Certifique-se de que o aparelho está desligado.

1. Insira uma extremidade do adaptador da alimentação fornecido na entrada do aspirador.
2. Ligue o adaptador da alimentação à tomada elétrica.
 - O indicador luminoso de carregamento irá acender a luz vermelha para indicar que o aparelho está a carregar.
 - Antes de usar o aparelho pela primeira vez, carregue-o durante 7-10 horas.
 - O aparelho estará totalmente carregado após 7 a 10 horas de carregamento. O indicador luminoso de carregamento não dá qualquer indicação sobre o estado da pilha do aparelho. Indica apenas que o aparelho está a carregar. Assim, esteja atento ao tempo de carregamento.



NOTA: Para evitar possíveis danos nas pilhas, não deixe o aparelho permanentemente ligado ao adaptador da alimentação. Volte a ligar o aparelho ao adaptador da alimentação quando o seu poder de aspiração ficar mais fraco.

FUNCIONAMENTO

1. Coloque o filtro no refletor de água e, de seguida, coloque-o no depósito do pó.
2. Fixe o depósito do pó ao aparelho até ouvir um clique.
 - Se necessário, fixe o tubo de aspiração ao depósito do pó. Pode ser usado para limpar cantos, brechas e outras reentrâncias de difícil acesso.
3. Para ligar o aparelho deslize o interruptor de ligar/desligar para a frente.
 - O aparelho começa a funcionar.

NOTA: A capacidade de aspiração de água é de 100 ml.

4. Após o seu uso, desligue o aparelho deslizando o interruptor de ligar/desligar para trás.
 - Quando usar o aparelho para aspirar líquidos, esvazie e seque o depósito do pó.



LIGAR



DESLIGAR

LIMPEZA E MANUTENÇÃO

Desligue sempre o aparelho e retire o adaptador da alimentação da tomada antes de proceder à limpeza do aparelho.

Nunca use agentes de limpeza abrasivos ou químicos.

Limpe a superfície externa do aparelho com um pano ligeiramente embebido em água.

NÃO mergulhe a unidade do motor em água ou quaisquer outros líquidos.

Limpe o tubo de aspiração com água corrente.

Para limpar o depósito do pó e o filtro

1. Prima o botão de libertação e remova o depósito do pó.

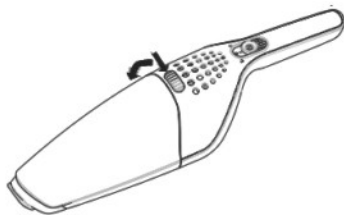

2. Remova o refletor de água com o filtro do depósito do pó.

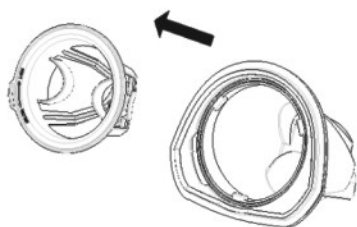

Mude o filtro se o desempenho do aspirador diminuir para um nível inaceitável.

3. Esvazie o depósito do pó.
 4. Retire o filtro do refletor de água.
- Insira os seus dedos nos orifícios do filtro e, de seguida, rode no sentido inverso ao dos ponteiros do relógio.

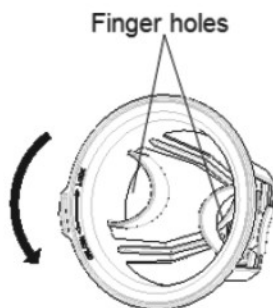

5. Limpe o depósito do pó, o refletor de água e o filtro com água corrente e, de seguida, seque-os bem.
 6. Fixe o filtro ao refletor de água rodando-o no sentido dos ponteiros do relógio.
 7. Volte a colocar o refletor de água com o filtro no depósito do pó.
- Certifique-se de que o filtro do pó fica encaixado direito.
8. Fixe o depósito do pó à estrutura do motor até ouvir um clique.

CARACTERÍSTICAS TÉCNICAS

Potência do motor: 50W

Pilha: DC 4,8V , 1300mAh

Fonte de alimentação externa

Informações publicadas	Valor e precisão	Unidade
Marca comercial ou nome, número de registo comercial e endereço do fabricante	Yuyao Simen Town Wanji Electrics Factory Simen Industrial Zone, Yuyao City, Zhejiang, P.R.China	
Identificador do modelo	WJG-Y060600200W	
Tensão de entrada	100-240	V
Frequência da alimentação de CA	50-60	Hz
Tensão de saída	corrente contínua 6,0	V
Corrente de saída	0,2A	A
Potência de saída	1,2	W
Eficiência média no modo ativo	70,94	%
Eficiência a carga baixa (10%)	-	%
Consumo energético em vazio	0,0468	W

ELIMINAÇÃO



Como retalhista responsável, preocupamo-nos com o ambiente.

Como tal, aconselhamos que cumpra os procedimentos adequados para eliminação do aparelho e dos respectivos materiais de embalagem. Dessa forma, irá ajudar a conservar recursos naturais e assegurar que são reciclados de uma forma que protege a saúde e o ambiente.

Deve eliminar este aparelho e a sua embalagem de acordo com a legislação e regulamentação locais.

Dado que este aparelho contém componentes eletrónicos, o produto e os seus acessórios devem ser eliminados separadamente do lixo doméstico quando atingirem o fim da sua vida útil.

Contacte as autoridades locais para obter informações acerca da eliminação e reciclagem.

O aparelho deve ser transportado para o ponto de recolha local, para reciclagem. Alguns pontos de recolha aceitam os aparelhos sem encargos.

Pedimos desculpa por qualquer inconveniente provocado por pequenas inconsistências nestas instruções, as quais poderão ser resultado do melhoramento e desenvolvimento do produto.

Etablissements Darty & fils ©9 Rue des Bateaux-Lavois, 94200 Ivry-sur-Seine, France 28/02/2022