

X4 Plus

Wet and Dry Vacuum

User Manual

The illustrations in this manual are for reference only. Please refer to the actual product.

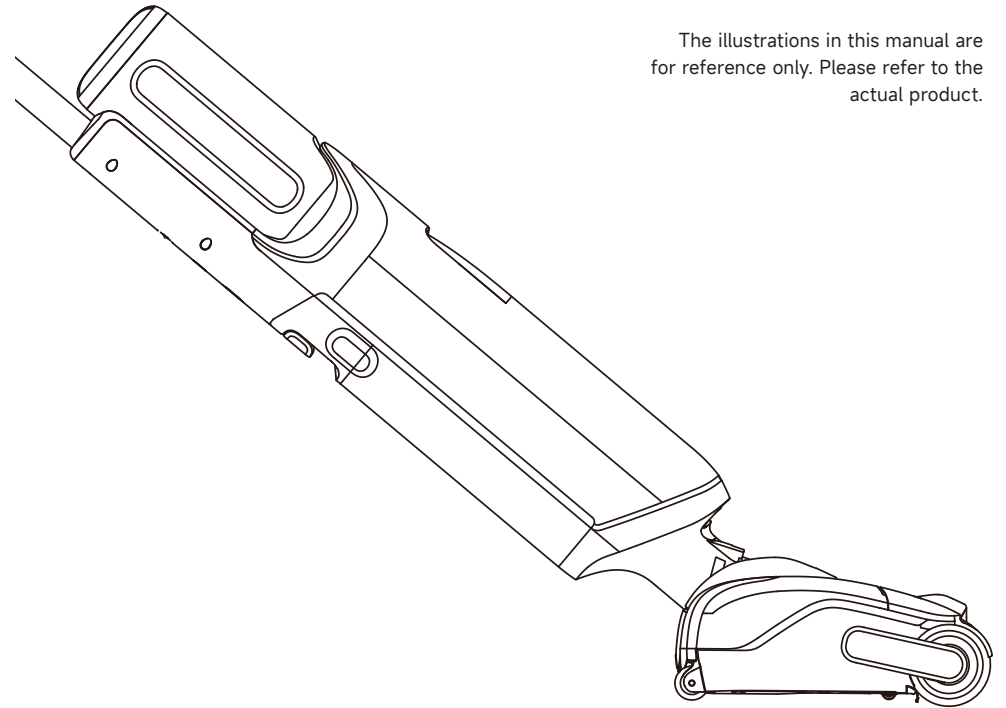

Website:
www.mova-tech.com
Manufactured by:
XingKuang Innovation Technology (Suzhou) Co., Ltd.

Made in China

HMH37A-EU-A00



MOVA

THANK YOU

For purchasing this
Wet and dry vacuum.

For more product information,
please visit www.mova-tech.com

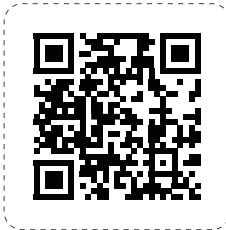

The high-quality product is engineered for optimal
performance.
If you have any questions on the product, please
contact us:
<https://global.mova-tech.com/pages/contact-us>



CONTENTS

EN	User Manual	01
DE	Benutzerhandbuch	23
FR	Mode d'emploi	45
IT	Manuale dell'utente	67
ES	Manual de usuario	89
NL	Gebruikershandleiding	111
PT	Manual do utilizador	133
TR	Kullanıcı Kılavuzu	155
HE	מדריך למשתמש	177
AR	دليل المستخدم	199

Important Safety Instructions

Please read this manual carefully before use and retain it for future reference. When using an electrical appliance, basic precautions should always be followed, including the following:
READ ALL INSTRUCTIONS BEFORE USING (THIS APPLIANCE). Failure to follow the warnings and instructions may result in electric shock, fire and/or serious injury.

WARNING — To reduce the risk of fire, electric shock, or injury:

Usage Restrictions

- This appliance should not be used by children younger than 8 years old nor persons with physical, sensory, intellectual deficiencies, or limited experience or knowledge without the supervision of a parent or guardian to ensure safe operation and to avoid any risks. Cleaning and maintenance shall not be performed by children without supervision.
- Plastic film can be dangerous. To avoid the danger of suffocation, keep it away from children. Children shall not play with the appliance.
- Use indoors only, on non-carpeted floor surfaces such as vinyl, tile, sealed wood, etc. Be careful not to run over loose objects or the edges of area rugs. Stalling the brush may result in premature belt failure.
- Use only as described in this user guide. Use only manufacturer's recommended attachments.
- Do not expose the appliance to fire or excessive temperature. Exposure to fire or excessive temperature may cause an explosion.
- Do not use in extremely hot or cold environments (below 5°C /41 °F or above 40°C /104 °F). Please charge the appliance in temperature above 5°C /41 °F and below 40°C /104 °F .
- Do not immerse the appliance in liquid.
- Do not use to pick up flammable or combustible liquids, such as gasoline. Do not use in areas where flammable or combustible liquids may be present.
- Do not put any object into openings. Do not use the appliance when any opening is blocked. Keep free of dust, lint, hair, and anything that may inhibit air flow.
- Do not pick up toxic material (chlorine bleach, ammonia, drain cleaner, etc.). Do not pick up hard or sharp objects such as glass, nails, screws, coins, etc.
- Do not use the appliance in an enclosed space filled with vapor given off by oil-based paint, paint thinner, some moth-proofing substances, flammable dust, or other explosive or toxic vapour. Do not pick up anything that is burning or smoking, such as cigarettes, matches or hot ashes.
- Do not use the appliance without filters in place.
- Keep hair, loose clothing, fingers, and all parts of the body away from openings and moving parts of the appliance and its accessories.

Important Safety Instructions

- Keep ground cables away from the appliance when using it. A hazard may occur if the appliance runs over a supply cord.
- Use extra care when cleaning on stairs.

Maintenance and Storage

- Prevent unintentional starting. Ensure the switch is in the OFF-position before picking up or carrying the appliance. Carrying the appliance with your finger on the switch or turning on the appliance may result in an accident.
- Ensure that the appliance is placed on a horizontal surface. Do not use the appliance at the same position if the appliance is equipped with a brush roller and the handle is not completely upright. Do not store the appliance in a place where it may freeze.
- Switch off and unplug the appliance when not in use, before cleaning, maintaining or servicing it, and before connecting or disconnecting it with a moving brush.
- Do not use an appliance that is damaged or modified. A damaged or modified appliance may exhibit unpredictable behavior resulting in fire, explosion, or risk of injury.
- Do not modify or attempt to repair the appliance except as indicated in the instructions for use and care.
- Do not use the appliance with a damaged attachment (eg: charging base, supply cord etc.). If the appliance or attachment has been dropped, damaged, left outdoors, dropped into water, or is not working as it should, never attempt to operate it. Please have it repaired at an authorized service center.
- Have servicing performed by a qualified repair person using only identical replacement parts. This will ensure that the safety of the appliance is maintained.
- If the supply cord is damaged, it must be replaced by the manufacturer, its service agent or similarly qualified persons in order to avoid a hazard.







Important Safety Instructions

Battery and Charging

- For the purpose of recharging the appliance, only use the charging base provided with this appliance. Use only with HCBZ charging base.
- Follow all charging instructions and do not charge the appliance outside of the temperature range specified in the battery as doing so increases the risk of fire.
- Charging base is equipped with drying function and only suitable for drying this appliance's brush.
- Keep the charging base cable away from heated surfaces. Do not handle the charging base plug or appliance with wet hands. To unplug, grasp the charging base plug, rather than the cable.
- Do not pull or carry charging base by cable, use cable as a handle, close door on cable, or pull cable around sharp edges or corners.
- Do not use any non-rechargeable battery pack. Failing to do so may cause the lithium-ion battery to catch fire. This appliance contains batteries that can only be replaced by qualified technicians or after-sales service.
- The lithium-ion battery pack contains substances that are hazardous to the environment. Before disposing of the appliance, please first remove the battery pack, then discard, or recycle it in accordance with local laws and regulations of the country or region it is used in.
- The appliance must be disconnected from the power supply when removing the battery. Keep batteries out of the reach of children. Never put batteries in mouth. If swallowed, contact your physician or local poison control.
- Under abusive conditions, never contact the battery from which the liquid may be ejected. If contact accidentally occurs, rinse with water. If liquid contacts eyes, seek medical help immediately. Liquid ejected from the battery may cause irritation or burns.
- The charging base is capable of charging the 6-cell 5000 mAh battery pack. This charging base should not be used to charge non-rechargeable batteries. Failing to do so may cause the lithium-ion battery to catch fire.
- The charging base is marked with a  icon indicating "Caution: Hot Surface". Do not touch the brush roller, hot water, or heating module of the charging base while self-cleaning with hot water.

Important Safety Instructions

Symbols

-  Class II equipment
-  Time-lag miniature fuse-link where T 3.15A is the symbol for the time/current characteristic
-  For indoor use only
-  Read operator's manual
-  Caution: Hot Surface
-  WEEE Information
All products bearing this symbol are waste electrical and electronic equipment (WEEE as in directive 2012/19/EU) which should not be mixed with unsorted household waste. Instead, you should protect human health and the environment by handing over your waste equipment to a designated collection point for the recycling of waste electrical and electronic equipment, appointed by the government or local authorities. Correct disposal and recycling will help prevent potential negative consequences to the environment and human health. Please contact the installer or local authorities for more information about the location as well as terms and conditions of such collection points.

We, XingKuang Innovation Technology (Suzhou) Co., Ltd., hereby declares that this equipment is in compliance with the applicable Directives, European Norms, and amendments. The full text of the EU declaration of conformity is available at the following internet address: www.mova-tech.com

For detailed e-manual, please go to <https://www.mova-tech.com/pages/user-manuals-and-faqs>

Packing List

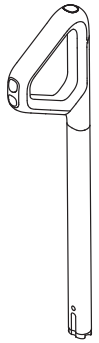

Handle

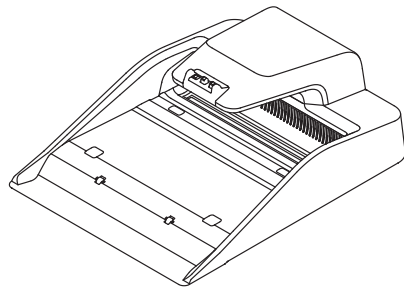

Charging Base

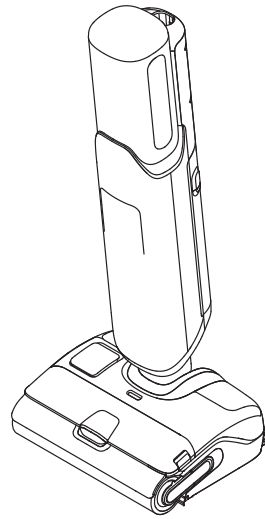

Main Body



Replacement Filter



Spare Brush Roller



Cleaning Brush

Vacuum

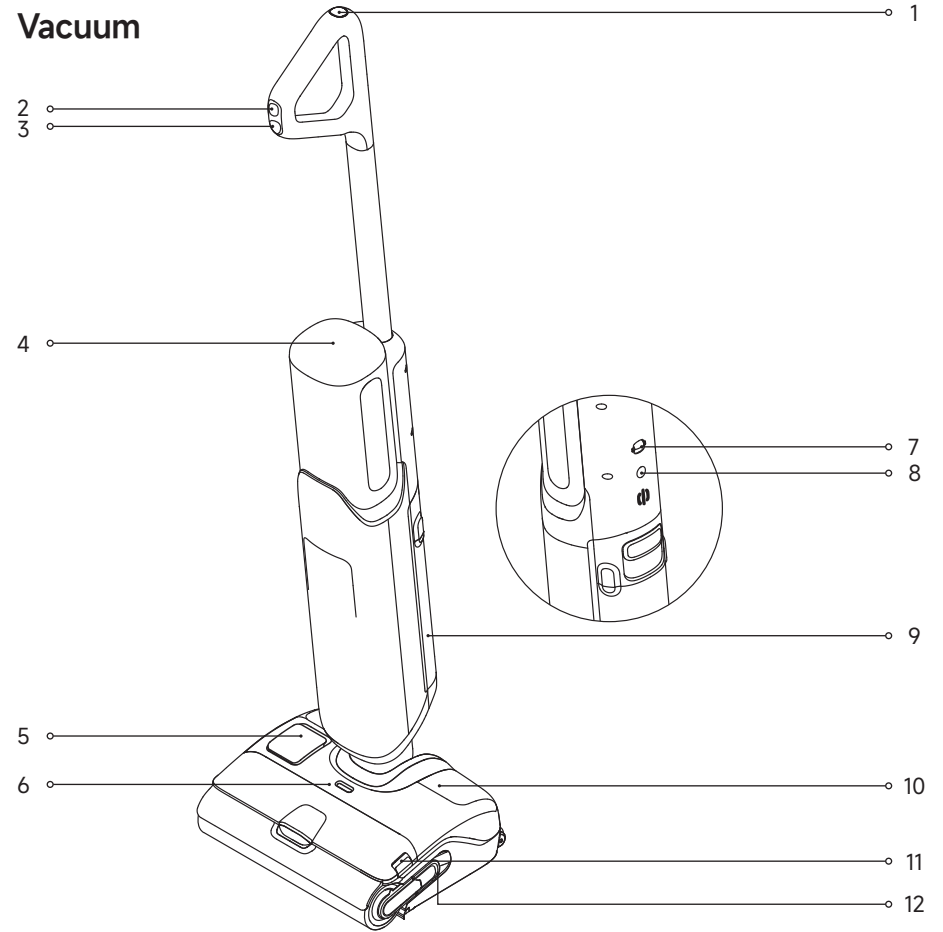

- | | | | | | |
|---|---|---|---|----|------------------------------------|
| 1 | Self-Cleaning Button | 6 | Solution Indicator | 9 | Used Water Tank |
| 2 | Mode Switch | 7 | Omnidirectional Wheel | 10 | Clean Water Tank |
| | <ul style="list-style-type: none"> • Press to switch modes. • Press and hold for 3 seconds to enter/exit water-saving mode. | 8 | Voice Prompt Button | 11 | Brush Roller Cover Release Buttons |
| 3 | Power Switch | | <ul style="list-style-type: none"> • Press briefly to activate the voice prompt or adjust the volume. • Press and hold for 3 seconds to access the language settings. Press to switch between languages. Press and hold to confirm the selection. | 12 | Brush Roller Handle |
| 4 | Display Screen | | | | |
| 5 | Solution Box | | | | |

Charging Base

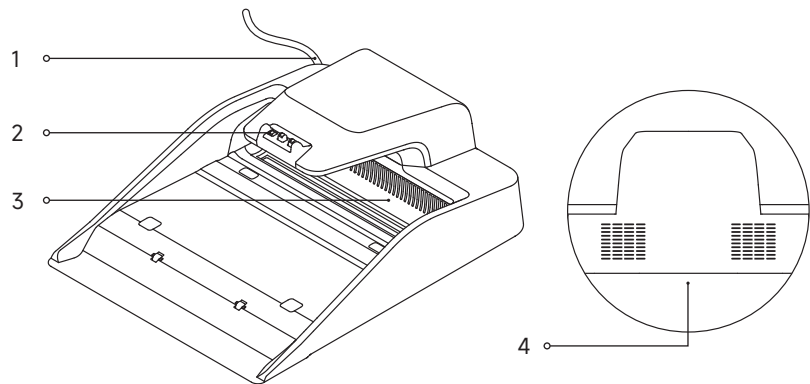

- 1 Power Cord 2 Charging Contacts 3 Air-Drying Outlet 4 Air-Drying Inlet

Clean Water Tank

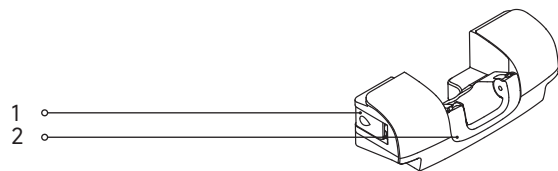

- 1 Clean Water Tank Cover 2 Clean Water Tank Handle

Display Screen



- | | | |
|---|---|---|
| <p>1 Error Messages</p> <ul style="list-style-type: none"> Insufficient water in the Clean Water Tank Used Water Tank full Blocked tube Brush roller stuck <p>2 Charging/
Low Battery Indicator</p> | <p>3 Self-Cleaning Process Indicator /
Dust Concentration Indicator /
Drying Process Indicator</p> <ul style="list-style-type: none"> • When self-cleaning, the indicator shows the progress of self-cleaning. • The color of the indicator changes with the amount of dirt in real time when in use. • When drying, the indicator shows the progress of drying. | <p>4 Smart Mode</p> <p>5 AutoSolution Mode</p> <p>6 Self-Cleaning Mode</p> <p>7 Ultra Mode</p> <p>8 Suction Mode</p> <p>9 Drying Mode</p> |
|---|---|---|

Note: If the appliance is not working properly, the display screen will show an error message. Please refer to the Error Prompts and Solutions table to find your solution.

Installation

Insert the end of the handle vertically into the port on the top of the appliance as indicated until you hear a click.

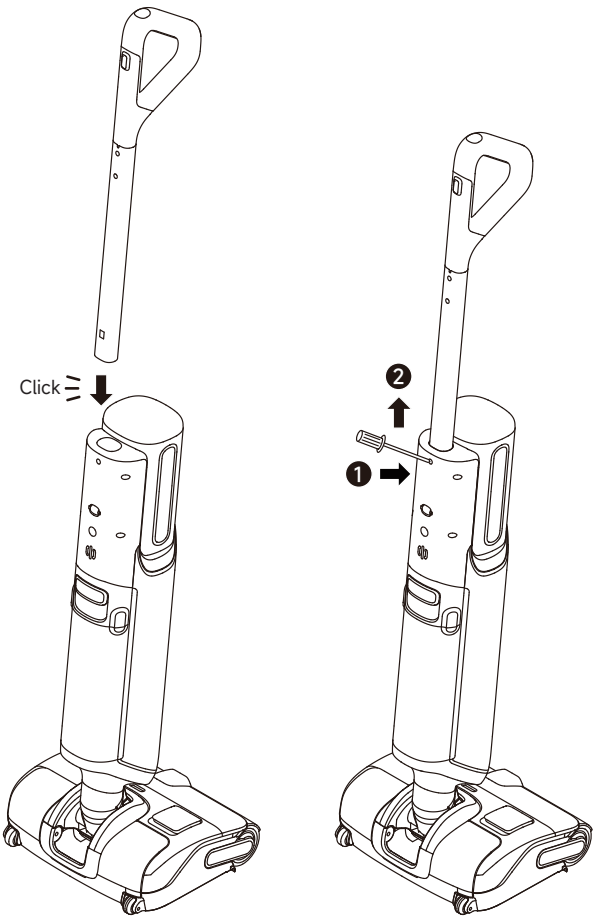

Note: To disassemble, extend a hard object into the hole of the appliance as indicated to press in the contacts and pull the handle upwards at the same time.

Charging

1. Place the charging base against a wall on level ground and connect it to a power source. Fully charge the appliance before first use.
2. Place the appliance on the charging base. When the number on the display screen reaches 100, the battery is fully charged.

⚡ Charging/Low Battery Indicator

- Orange Breathing: Battery level ≤ 20% (charging)
- Green Breathing: Battery level > 20% (charging)
- Solid Green: Full charged
- Solid Orange: Battery Level ≤ 20%

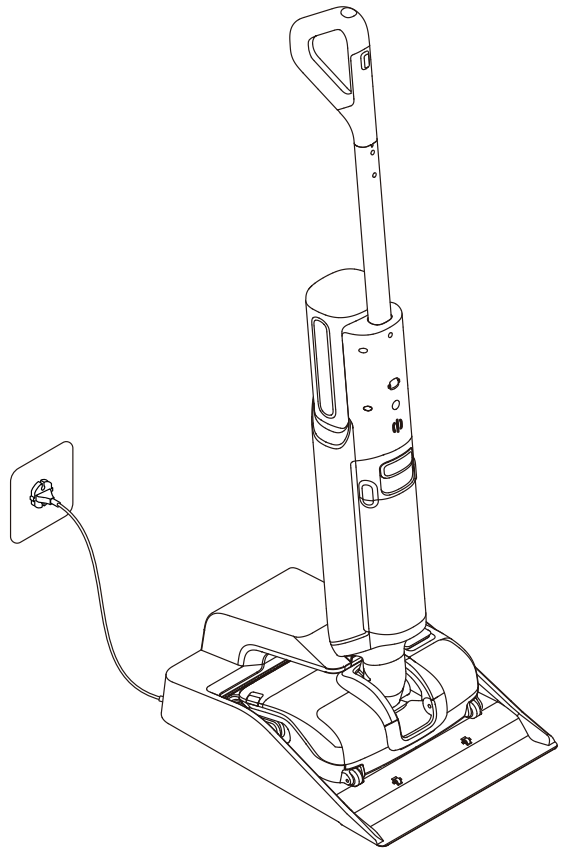

Note:

- If there is no operation within 10 minutes of being fully charged, the vacuum will enter sleep mode.
- Please restart the appliance if you need to use it. To extend the battery life time, the battery keeps cooling down automatically after you have used the appliance for a long time.

How to Use

Adding Cleaning Fluid

Pour the floor cleaner into the solution box to the Max ring. In AutoSolution Mode, the main body can intelligently adjust the dilution ratio.

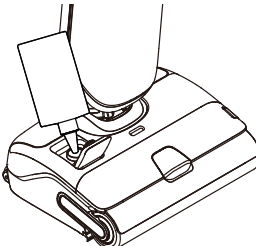

- Note:
- To reduce the risk of fire and electric shock due to internal component damage, use only XingKuang Innovation Technology (Suzhou) Co., Ltd. HFF3 floor cleaner intended for use with the appliance. The cleaner can be available on the official online store.
 - To add the cleaner directly to the clean water tank, use the bottle cap to measure the proper amount (*approximately 3 ml / 0.1 fl oz per cap), pour it into the tank, and gently shake to ensure even mixing before use.

Filling the Clean Water Tank

Pull the clean water tank handle to remove the tank. Open the tank cover and fill the tank with clean water. Install the clean water tank and ensure it clicks into place.

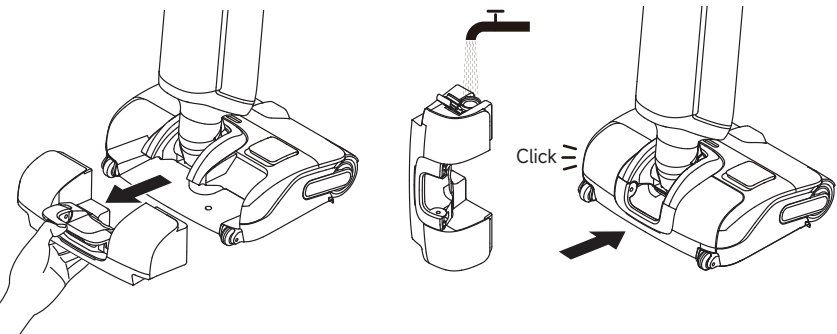

How to Use

Starting Cleaning



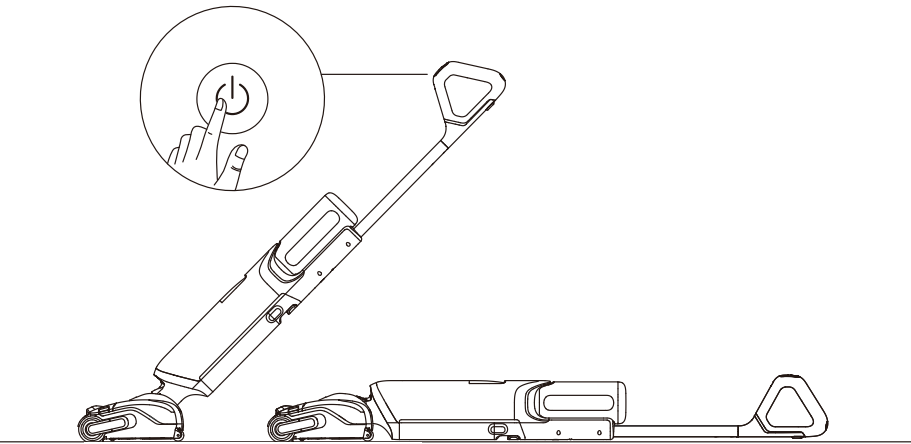

Gently step on the brush cover and recline the appliance backwards. Press the power switch (⏻) to start/stop operating. If the appliance is in the upright position while working, the current task will be suspended. The appliance is designed for lying flat at a 180-degree angle, enabling it to reach and clean under the low-profile furniture.



- Note:
- Do not vacuum any foamy liquids.
 - Make sure the appliance is in upright position before turning off the power while the appliance is lying flat.
 - The appliance is suitable for cleaning floors, marble, tiles and other hard surfaces.
 - When the appliance is in operation, do not lift it off the ground, move it or tilt it. Otherwise, the used water may flow into the motor.
 - When the appliance is placed on the charging base, it will automatically turn off; manual shutdown is not required.

Switching Modes

Press the mode switch (⊖) to switch modes according to your needs. Press and hold ⊖ for 3 seconds to enter/exit water-saving mode.

- Note: Enter water-saving mode, voice prompt "Ding"; Exit water-saving mode, voice prompt "Ding Ding".
- 
Smart Mode
 The appliance will intelligently adjust the suction power according to the stains on the ground.
 - 
Suction Mode
 If suction mode is selected, the appliance will vacuum water only; the brush roller will not be dampened, and no water will be dispensed from the clean water tank.
 - 
Ultra Mode
 Preparing ultra mode, please wait for 30 seconds. This mode is suitable for deep cleaning.
 - 
AutoSolution Mode
 The appliance will intelligently adjust the dilution ratio of the solution.

How to Use

Emptying the Used Water Tank

1. Pull and remove the used water tank.

2. Pull up the used water tank cover handle, lift off the cover.

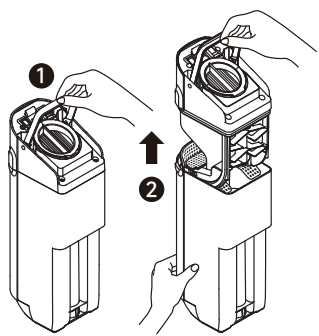
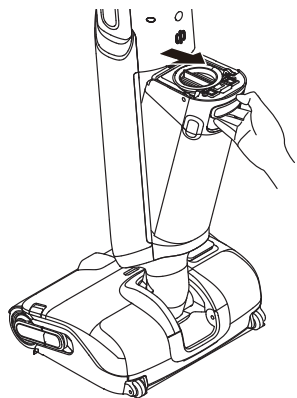

3. Pour out the used water, and clean the solid waste from the solid waste filter basket.

4. Re-install until you hear a click.

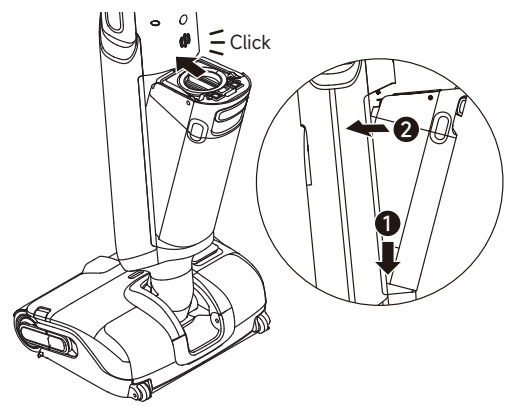
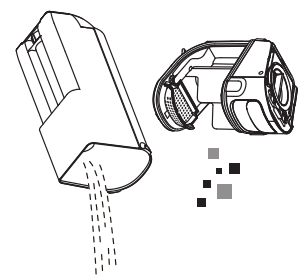

How to Use

Self-Cleaning With Hot Water & Drying Mode

	Press briefly	Intelligent Self-Cleaning
	Within 3 seconds of the Intelligent Self-Cleaning voice prompt, press briefly	Deep Self-Cleaning
	Press and hold	Enter Drying Mode
	In Drying Mode, press briefly	Exit Drying Mode

Note:

- Place the appliance back onto the base. Ensure that the water in the clean water tank is sufficient for self-cleaning.
- Please empty the used water tank after self-cleaning is completed and drying mode has been engaged.
- Please switch to the hot water self-cleaning mode according to the voice prompt.
- Do not touch the brush roller, hot water, or heating module of the charging base while self-cleaning with hot water.
- The self-cleaning function can be enabled only when the appliance is being charged and the battery level is more than 20%. If the battery level is lower, please charge to 20% before starting self-cleaning.

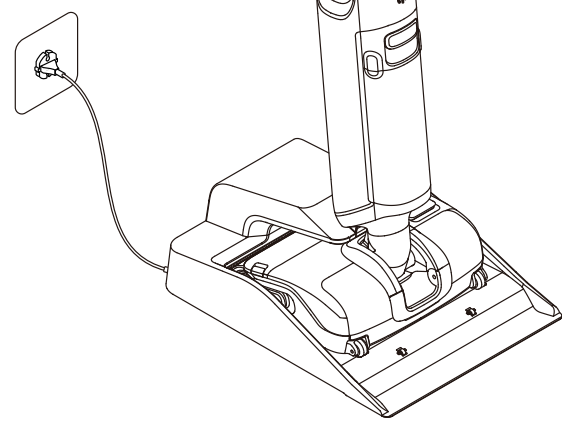
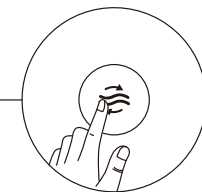

Tips:

- Turn off the appliance before maintenance. Do not touch the power switch.
- Replace parts if needed. The parts must be replaced by those available from the manufacturer or its service agent.
- If the appliance is not used for an extended period, fully charge it, unplug the power plug, and store the appliance in a cool, low-humidity environment away from direct sunlight. To avoid over-discharge of the battery, charge the appliance at least once every 3 months.

Cleaning the Used Water Tank

1. Pull and remove the used water tank.

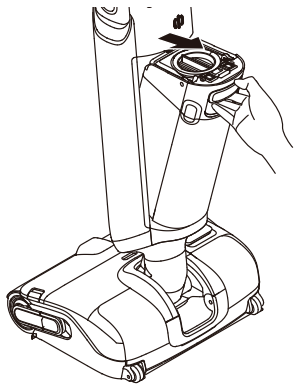

2. Pull up the used water tank cover handle, lift off the cover. Remove the filter.

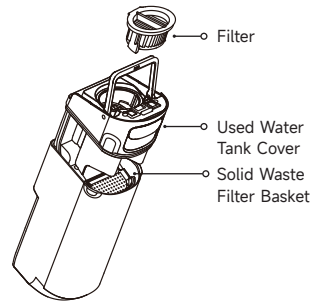

3. Pour out the used water, and clean the solid waste from the solid waste filter basket. Rinse with clean water. Use the provided cleaning brush to clean the inner walls of the tank.

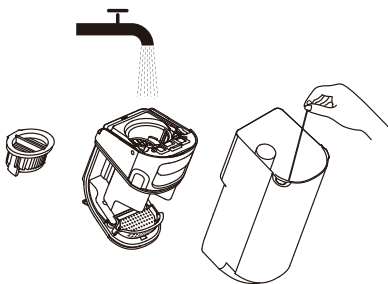

4. Re-install the filter and the used water tank cover. Then re-install the used water tank until you hear a click.

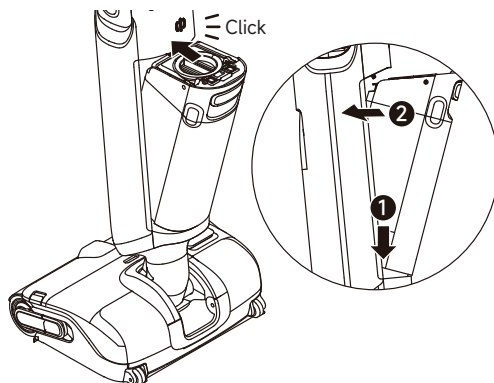

Cleaning the filter

1. Remove the filter and gently knock off the floating dust on the surface.



2. When the filter is dirty and needs washing, rinse it with water. It must be completely dry before use.

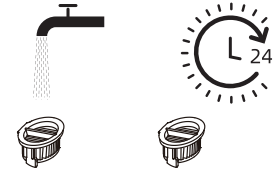

Note: Replacing the filter every 3 to 6 months is recommended.

Cleaning the Tube and the Dirt Sensor

Remove the used water tank. Wipe the tube and the dirt sensor with a wet cloth before use.

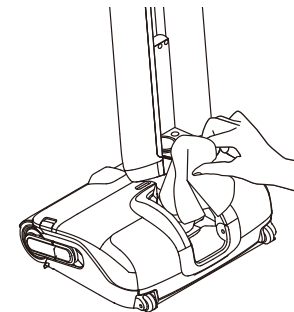

Note: Do not rinse the tube or the dirt sensor.

Cleaning the Brush Assembly

1. Press the brush roller cover release buttons to remove the brush roller.
2. Pull the brush handle to remove the brush.

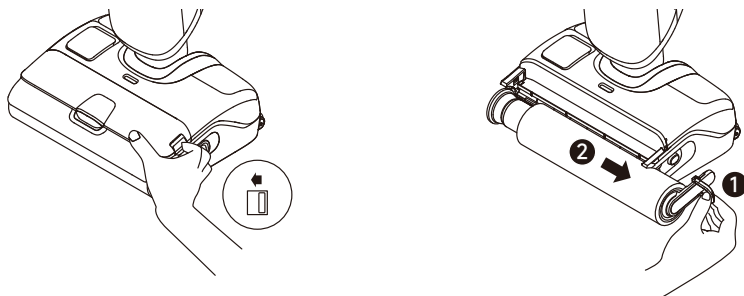

3. Clear any hair and debris caught on the brush roller with the provided cleaning brush. Rinse the brush roller and the cover with clean water and dry it completely.

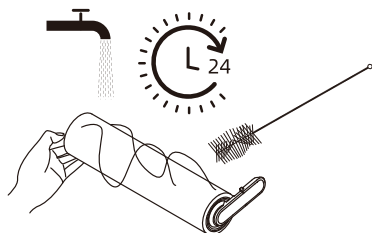

4. Wipe the suction inlet with a dry cloth or wet tissue.
5. Re-install until you hear a click.

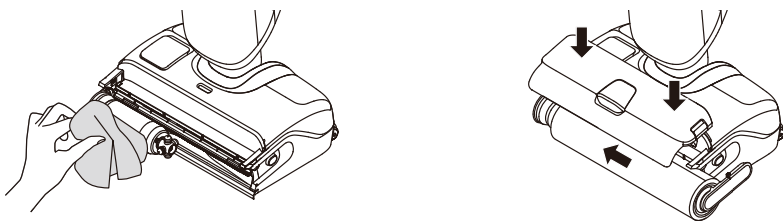

- Note:**
- Do not rinse the brush assembly with water.
 - Clean as needed. Replacing the brush roller every 3 to 6 months is recommended.
 - Ensure the Used Water Tank is removed or empty before laying the appliance on its side to clean the brush roller.







Troubleshooting

If an error occurs, the appliance will stop working. Please refer to the following table for troubleshooting. If the problem persists, please contact the customer service.

Error	Possible Cause	Solution
The appliance does not work.	The appliance is out of battery or its battery level is low.	Fully charge its battery before use.
	The appliance is in the upright position.	Recline the appliance backwards.
	Blockage activated overheat protection mode.	Clear the blockage and wait until the temperature returns normal.
	The Used Water Tank is full.	Empty the Used Water Tank.
	The parts are not installed in place.	Ensure all parts are all properly in place.
The appliance charges slowly.	The temperature of the battery is too low or too high.	Wait until the battery's temperature returns normal.
The suction power of the appliance is weak.	The filter is clogged.	Clean the filter.
	The suction inlet or tube is blocked by a foreign object.	Clean the tube and the suction inlet.
The motor is making a strange noise.	There is too much dirty water in the Used Water Tank.	Empty the Used Water Tank.
	The suction inlet is blocked.	Clear any blockage in the suction inlet.
The battery level indicator on the display screen does not light up while charging.	The charging base plug is not inserted into the electrical outlet properly.	Make sure the charging base plug is inserted in place.
	The appliance is not placed onto the charging base properly.	Make sure the appliance is placed onto the charging base properly.

No water is coming out of the appliance.	The Clean Water Tank is not properly installed in place, or the water in the Clean Water Tank is insufficient.	Re-install or fill the Clean Water Tank.
	It takes 30 seconds to dampen the brush roller.	Turn on the appliance and check again after a while.
The vent leaks water.	A collision or a sharp pull causes water to enter the motor.	Move the appliance gently back and forth while it is turned on.
	The filter is not completely dry after being cleaned.	Dry the filter completely before use.
Self-cleaning fails.	The brush roller may be jammed by large debris.	Remove the brush roller cover to check and clean the brush roller.
	The appliance is not placed onto the charging base properly.	Make sure the appliance is being charged before enabling the self-cleaning function.
	Self-cleaning cannot be enabled if the battery level is lower than 20%.	Self-cleaning can only be enabled while the appliance is being charged and the battery level is more than 20%.
	The Used Water Tank is full.	Empty the Used Water Tank.
	The Clean Water Tank is not installed in place, or the water in the Clean Water Tank is insufficient.	Re-install or fill the Clean Water Tank.
Poor drying performance.	The air outlet and air inlet of the charging base may be blocked.	Check and clear the blockage of air outlet and air inlet.

If the appliance is not working properly, the screen display will show an error message. Please refer to the below table to find your solution.

Error Icon	Possible Cause	Solution
	Insufficient water in the Clean Water Tank	Fill the Clean Water Tank.
	Used Water Tank full	Empty the Used Water Tank.
	Blocked tube	Refer to the Care & Maintenance section to clean the tube and dirt sensor.
	Brush roller stuck	Clean the brush roller.
	The brush roller and tube are dirty	Place the appliance back onto the base for self-cleaning.
	Error	Restart the appliance for troubleshooting. If the problem persists, please contact customer service.

Vacuum			
Model	HMH37A	Rated Power	300 W
Rated Voltage	21.6 V $\overline{=}$	Charging Voltage	27 V $\overline{=}$
Clean Water Tank Capacity	760 mL	Used Water Tank Capacity	730 mL
Charging Time	Approx. 4 hours		
Charging Base			
Model	HCBZ	Rated Power Input*	660 W
Rated Input	220-240 V \sim 50-60 Hz	Rated Output	27 V $\overline{=}$ 1.6 A

*The rated input power refers to the power measured during a representative cycle for entering the drying mode.

Product Information for Power Consumption and the Time of Entering This Mode		
Model	Maximum power consumption	Maximum time of entering this mode
Standby mode for charging base only	$\leq 0.5W$	≤ 20 min
Standby mode	$\leq 0.5W$	≤ 20 min

The built-in lithium-ion battery contains substances that are hazardous to the environment. Before disposing of the battery, make sure the battery is removed by qualified technicians and discarded at an appropriate recycling facility.

- the battery must be removed from the appliance before it is scrapped;
- the appliance must be disconnected from the supply mains when removing the battery;
- the battery is to be disposed of safely.

Removal Guide

1. Remove the handle by referring to the Installation section.
2. Use a proper tool to remove the top and body decorative covers of the appliance.
3. Use a screwdriver to remove all the fixing screws from the body.
4. Use a screwdriver to remove the fixing screws of the appliance front cover. Remove the cover.
5. Disconnect the battery pack's connector cables and remove the battery from the battery pack assembly.

CAUTION:

- Before removing the battery, disconnect the power and run out the battery as much as possible.
- Unneeded batteries should be discarded at an appropriate recycling facility.
- Do not expose to high temperature environment to avoid risks of explosion.
- Under abusive conditions, liquid may be ejected from the battery. If contact occurs, flush with water and seek medical help.

Wichtige Sicherheitshinweise

Bitte lesen Sie dieses Handbuch vor der Verwendung sorgfältig durch und bewahren Sie es zum späteren Nachschlagen auf.

Bei der Verwendung eines elektrischen Geräts sollten immer grundlegende

Vorsichtsmaßnahmen beachtet werden, einschließlich der folgenden:

LESEN SIE VOR DEM GEBRAUCH (DIESES GERÄTS) ALLE ANWEISUNGEN. Die Nichtbeachtung der Warnhinweise und Anweisungen kann zu einem Stromschlag, Brand und/oder schweren Verletzungen führen.

WARNUNG – Um die Gefahr von Bränden, Stromschlägen oder Verletzungen zu verringern:

Nutzungsbeschränkungen

- Um einen sicheren Betrieb zu gewährleisten und Risiken zu vermeiden, darf dieses Produkt nicht von Kindern unter 8 Jahren, von Personen mit körperlichen, sensorischen oder geistigen Einschränkungen oder von Personen mit mangelnden Kenntnissen ohne Aufsicht eines Elternteils oder Vormunds verwendet werden. Kinder dürfen die Reinigung und Wartung nicht ohne Aufsicht durchführen.
- Kunststoffolie kann gefährlich sein. Um die Gefahr des Erstickens zu vermeiden, halten Sie sie von Kindern fern. Kinder dürfen nicht mit dem Gerät spielen.
- Verwenden Sie das Gerät nur in Innenräumen, auf nicht mit Teppichboden versehenen Böden wie Vinyl, Fliesen, versiegeltem Holz usw. Achten Sie darauf, nicht über lose Gegenstände oder Kanten von Teppichen zu fahren. Ein Abwürgen der Bürste kann zu einem vorzeitigen Ausfall des Riemens führen.
- Verwenden Sie das Gerät nur wie in dieser Bedienungsanleitung beschrieben. Verwenden Sie nur das vom Hersteller empfohlene Zubehör.
- Setzen Sie das Gerät keinem Feuer oder übermäßigen Temperaturen aus. Die Exposition gegenüber Feuer oder übermäßige Temperatur kann eine Explosion verursachen.
- Nicht in extrem heißen oder kalten Umgebungen verwenden (unter 5°C/41°F oder über 40°C/104°F). Bitte laden Sie das Gerät bei Temperaturen über 5 °C und unter 40 °C auf.
- Tauchen Sie das Gerät nicht in Flüssigkeit.
- Dieses Gerät darf nicht verwendet, um brennbare oder leicht entzündliche Flüssigkeiten wie Benzin aufzunehmen. Dieses Gerät darf nicht in Bereichen verwendet werden, in denen brennbare oder leicht entzündliche Flüssigkeiten vorhanden sein können.
- Setzen Sie kein Objekt in die Öffnungen. Verwenden Sie das Gerät nicht, wenn die Öffnung blockiert ist. Halten Sie sich frei von Staub, Fusseln, Haaren und allem, was den Luftstrom behindern kann.
- Nehmen Sie kein giftiges Material auf (Chlorbleiche, Ammoniak, Abflussreiniger usw.). Heben Sie keine harten oder scharfen Gegenstände wie Glas, Nägel, Schrauben, Münzen usw. auf.
- Verwenden Sie das Gerät nicht in einem geschlossenen Raum, der mit Dämpfen gefüllt ist, die von ölhaltigen Farben, Farbverdünnern, einigen Mottenschutzmitteln, brennbarem Staub oder anderen explosiven oder giftigen Dämpfen abgegeben werden. Nehmen Sie keine brennenden oder rauchenden Gegenstände auf, wie z. B. Zigaretten, Streichhölzer oder heiße Asche.

Wichtige Sicherheitshinweise

- Verwenden Sie es nicht ohne eingesetzte Filter.
- Halten Sie Haare, lose Kleidung, Finger und alle Körperteile von den Öffnungen und beweglichen Teilen des Geräts und seines Zubehörs fern.
- Halten Sie Erdungskabel vom Gerät fern, da eine Gefahr auftreten kann, wenn das Gerät in Betrieb über ein Netzkabel läuft
- Gehen Sie bei der Reinigung auf Treppen besonders vorsichtig vor.







Wartung und Lagerung

- Verhindern Sie ein unbeabsichtigtes Starten. Vergewissern Sie sich, dass der Schalter in der AUS-Stellung ist, bevor Sie das Gerät in die Hand nehmen oder tragen. Das Tragen des Geräts mit dem Finger auf dem Schalter oder auf dem stromführenden Gerät, das den Schalter eingeschaltet hat, trägt zu Unfällen bei.
- Stellen Sie sicher, dass das Gerät auf einer horizontalen Fläche steht. Verwenden Sie das Gerät nicht an der gleichen Stelle, wenn das Gerät mit einer Walzenbürste ausgestattet ist und der Griff nicht vollständig aufrecht steht. Lagern Sie das Gerät nicht an einem Ort, an dem es einfrieren kann.
- Schalten Sie das Gerät bei Nichtgebrauch vor dem Reinigen, Warten aus, oder bevor Sie es mit einer beweglichen Bürste anschließen oder trennen.
- Verwenden Sie kein Gerät, das beschädigt oder modifiziert ist. Beschädigte oder modifizierte Batterien können ein unvorhersehbares Verhalten zeigen, was zu Feuer, Explosion oder Verletzungsgefahr führen kann.
- Verändern Sie das Gerät nicht und versuchen Sie nicht, es zu reparieren, es sei denn, dies ist in der Gebrauchs- und Pflegeanleitung angegeben.
- Verwenden Sie das Gerät nicht mit einem beschädigten Aufsatz (z. B. Ladestation, Ladekabel usw.). Wenn der Aufsatz beschädigt ist, muss es vom Hersteller, seinem Servicepartner oder ähnlichen qualifizierten Personen ersetzt werden, um Gefahren zu vermeiden.
- Lassen Sie die Wartung von einer qualifizierten Reparaturkraft durchführen, die nur identische Ersatzteile verwendet. Dadurch wird sichergestellt, dass die Sicherheit des Produkts erhalten bleibt.
- Wenn das Netzkabel beschädigt ist, muss es durch den Hersteller, seinen Kundendienst oder ähnlich qualifizierte Fachkräfte ersetzt werden, um eine Gefährdung zu vermeiden.

Akku und Aufladen

- Zum Aufladen des Gerätes nur die mitgelieferte Ladestation verwenden. Nur mit HCBZ-Ladestation verwenden.
- Befolgen Sie alle Ladeanweisungen und laden Sie das Gerät nicht außerhalb des in der Batterie angegebenen Temperaturbereichs auf, da dies die Brandgefahr erhöht.
- Die Ladestation ist mit einer Trocknungsfunktion ausgestattet und nur zum Trocknen der Bürste dieses Geräts geeignet.
- Halten Sie die Ladestation von beheizten Oberflächen fern. Fassen Sie den Stecker der Ladestation oder das Gerät nicht mit nassen Händen. Um den Netzstecker zu ziehen, greifen Sie nach dem Stecker der Ladestation und nicht nach dem Kabel.
- Ziehen oder tragen Sie Ladestaion nicht per Kabel, wobei Sie Kabel als Griff verwenden, Tür am Kabel schließen oder Kabel um scharfe Kanten oder Ecken ziehen.
- Benutzen Sie keine nicht wiederaufladbaren Batterien. Bei Nichtbeachtung besteht Brandgefahr für den Lithium-Ionen-Akku. Dieses Produkt enthält Batterien, die nur durch qualifizierte Techniker oder Kundendienst ersetzt werden können.
- Der Lithium-On-Akku enthält umweltgefährdende Substanzen. Bevor Sie das Gerät entsorgen, entfernen Sie bitte zuerst den Batteriesatz, dann werfen Sie ihn oder recyceln Sie ihn gemäß den lokalen Gesetzen und Vorschriften des Landes oder der Region, in dem er verwendet wird.
- Das Gerät muss beim Entfernen der Batterie vom Netzteil getrennt werden. Batterien außerhalb der Reichweite von Kindern aufbewahren. Nehmen Sie Batterien niemals in den Mund. Im Falle des Verschluckens wenden Sie sich an Ihren Arzt oder die örtliche Giftnotrufzentrale.
- Kommen Sie unter missbräuchlichen Bedingungen niemals die Batterie in Berührung, aus der die Flüssigkeit ausgeworfen wird. Wenn die Berührung versehentlich auftritt, spülen Sie mit Wasser ab. Wenn die Flüssigkeit mit den Augen in Berührung kommt, suchen Sie sofort ärztliche Hilfe auf. Die aus der Batterie ausgestoßene Flüssigkeit kann Reizungen oder Verbrennungen verursachen.
- Die Ladestation eignet sich zum Aufladen des 6-Zellen-Akkupacks mit 5000 mAh. Diese Ladestation sollte nicht zum Laden von nicht wiederaufladbaren Batterien verwendet werden. Bei Nichtbeachtung besteht Brandgefahr für den Lithium-Ionen-Akku.
- Die Ladestation ist mit einem -Symbol gekennzeichnet, das angibt: „Vorsicht: Heiße Oberfläche“. Berühren Sie während der Selbstreinigung mit heißem Wasser nicht die Walzenbürste, das heiße Wasser oder das Heizmodul der Ladestation.

Symbole

-  Geräte der Klasse II
-  Feinsicherung mit Zeitverzögerung wobei „T 3,15 A“ das Symbol für die Zeit/Strom-Kennlinie ist
-  Nur für den Innenbereich geeignet
-  Bedienungsanleitung lesen
-  Achtung: Heiße Oberfläche
-  WEEE-Informationen
Alle mit diesem Symbol gekennzeichneten Produkte sind Elektroschrott und Elektrogeräte (WEEE entsprechend EU-Richtlinie 2012/19/EU) und dürfen nicht mit unsortiertem Haushaltsmüll vermischt werden. Schützen Sie stattdessen Ihre Mitmenschen und die Umwelt, indem Sie Ihre zu entsorgenden Geräte an eine dafür vorgesehene, von der Regierung oder einer lokalen Behörde eingerichtete Sammelstelle zum Recycling von Elektroschrott und Elektrogeräten bringen. Eine ordnungsgemäße Entsorgung und Recycling helfen, negative Auswirkungen auf die Gesundheit von Umwelt und Menschen zu vermeiden. Wenden Sie sich bitte an den Installateur oder lokale Behörden, um Informationen zum Standort und den allgemeinen Geschäftsbedingungen solcher Sammelstellen zu erhalten.

Wir, XingKuang Innovation Technology (Suzhou) Co., Ltd., bestätigen hiermit, dass dieses Gerät mit den geltenden Verordnungen und europäischen Normen sowie etwaigen Ergänzungen in Einklang steht. Der vollständige Text der EU-Konformitätserklärung kann unter folgender Internetadresse eingesehen werden: www.mova-tech.com

Ein detailliertes elektronisches Handbuch finden Sie unter <https://www.mova-tech.com/pages/user-manuals-and-faqs>

Packliste

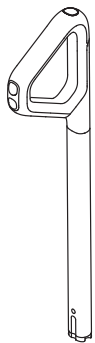

Handgriff

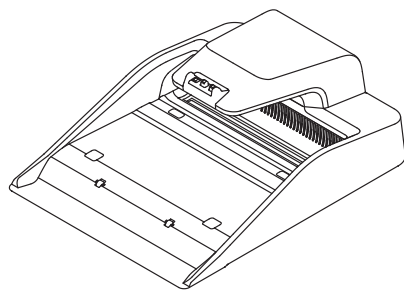

Ladestation

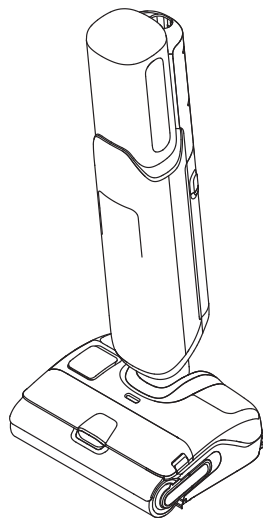

Hauptkörper



Ersatzfilter



Ersatzwalzenbürste



Reinigungsbürste

Staubsaugen

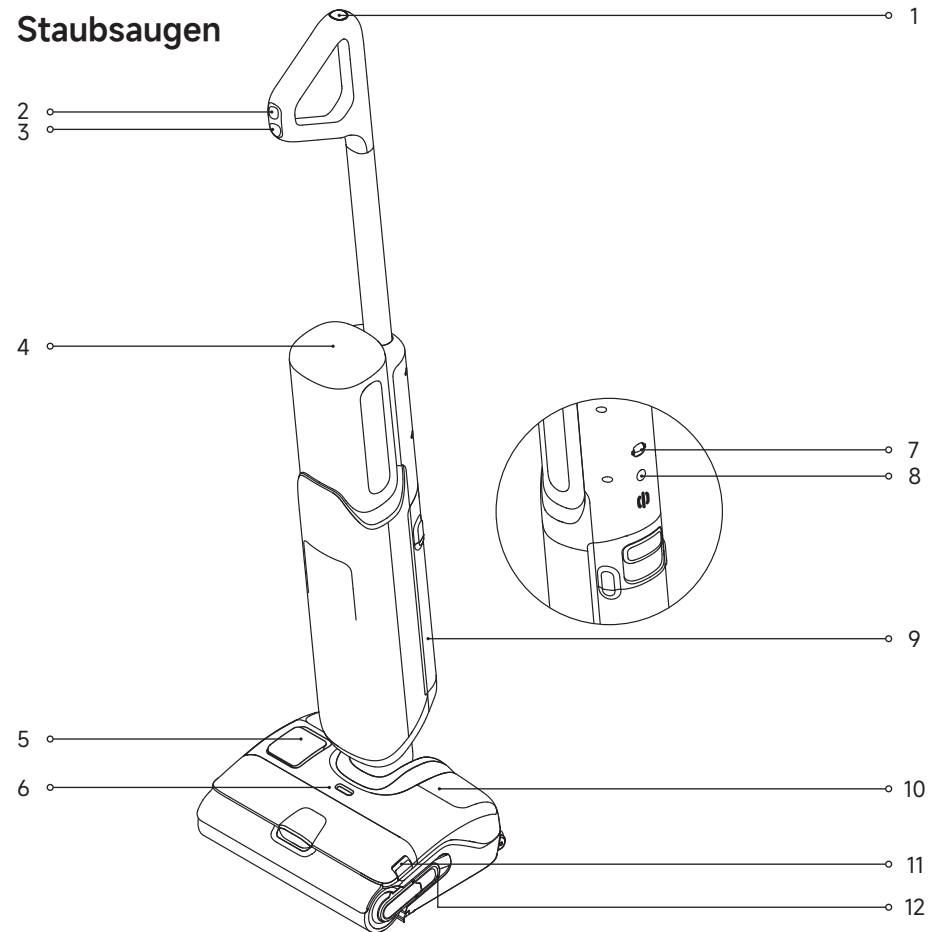

- | | | |
|---|---|---|
| 1 Selbstreinigungstaste | 6 Indikator für Reinigungslösung | 9 Schmutzwasserbehälter |
| 2 Modusschalter | 7 Omnidirektionales Rad | 10 Frischwassertbehälter |
| • Drücken, um den Modus zu wechseln. | 8 Taste für die Sprachansage | 11 Eentriegelungstaste für Bürstenrolleabdeckung |
| • 3 Sekunden lang gedrückt halten, um den Wassersparmodus zu aktivieren bzw. zu deaktivieren. | • Kurz drücken, um die Sprachansage zu aktivieren oder die Lautstärke einzustellen | 12 Bürstenrollengriff |
| 3 Netzschalter | • 3 Sekunden lang gedrückt halten, um auf die Spracheinstellungen zuzugreifen. Zum Wechseln zwischen den Sprachen drücken. Halten Sie die Taste gedrückt, um die Auswahl zu bestätigen. | |
| 4 Bildschirm | | |
| 5 Reinigungslösungsbehälter | | |

Ladestation

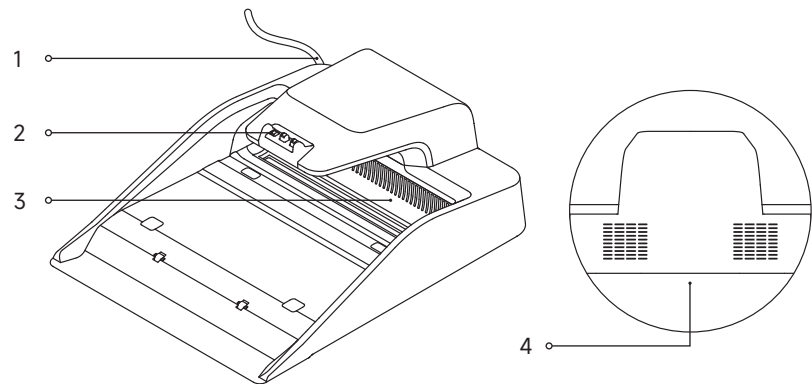

1 Netzkabel 2 Ladekontakte 3 Lufttrocknungsauslass 4 Lufttrocknungseinlass

Frischwasserbehälter

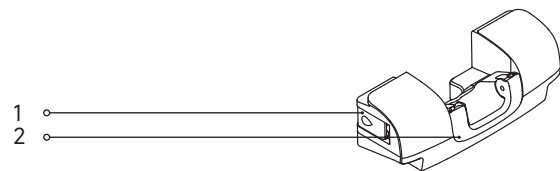

1 Frischwasserbehälter-Abdeckung 2 Griff für Frischwasserbehälter

Bildschirm



- | | | |
|---|---|--|
| <p>1 Fehlermeldungen</p> <ul style="list-style-type: none"> Zu wenig Wasser im Reinwassertank Schmutzwasserbehälter ist voll Blockierte Röhre Die Bürstenwalze klemmt <p>2 Lade-/ Akkustandsanzeige</p> | <p>3 Selbstreinigungsprozessanzeige/ Staubkonzentrationsanzeige/ Trocknungsprozessanzeige</p> <ul style="list-style-type: none"> • Bei der Selbstreinigung wird der Fortschritt des Selbstreinigungsvorgangs angezeigt. • Die Farbe der Anzeige ändert sich in Echtzeit je nach Verschmutzungsgrad, wenn das Gerät in Betrieb ist. • Beim Trocknen wird der Fortschritt des Trocknungsvorgangs angezeigt. | <p>4 Intelligenter Modus</p> <p>5 Modus zum automatischen Hinzufügen der Reinigungsflüssigkeit</p> <p>6 Selbstreinigungsmodus</p> <p>7 Ultra-Modus</p> <p>8 Saugmodus</p> <p>9 Trocknungsmodus</p> |
|---|---|--|

Hinweis: Wenn das Gerät nicht ordnungsgemäß funktioniert, wird auf dem Display eine Fehlermeldung angezeigt. Bitte sehen Sie in der Fehlermeldungs- und Lösungstabelle nach, um eine Lösung zu finden.

Fügen Sie das Ende der Griffbaugruppe senkrecht in die Öffnung auf der Oberseite des Geräts ein, wie angegeben, Sie werden ein Einrasten spüren.

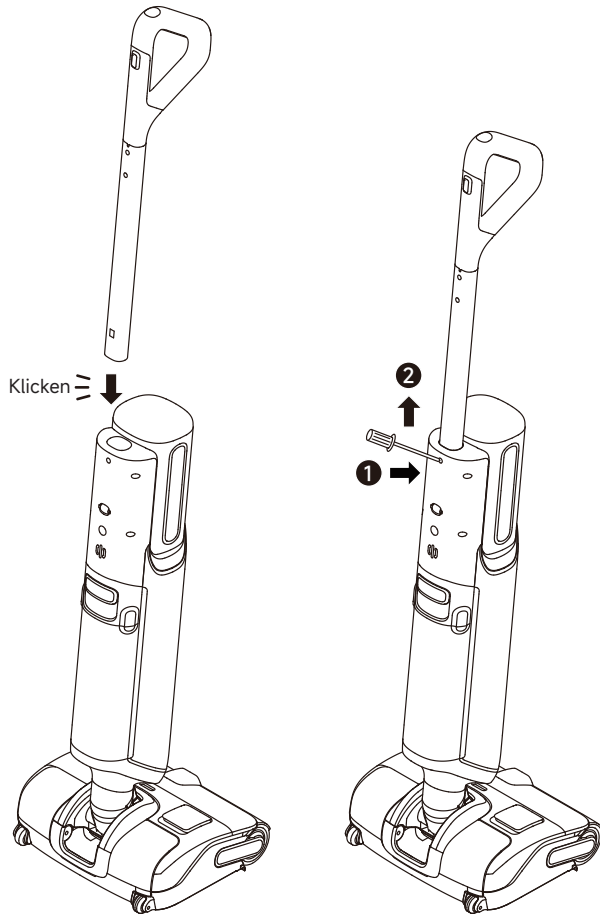

Hinweis: Zum Auseinanderbauen führen Sie einen harten Gegenstand wie angegeben in die Öffnung des Geräts ein, um die Kontakte einzudrücken, und ziehen Sie gleichzeitig den Griff nach oben.

1. Stellen Sie die Ladestation gegen eine Wand auf dem Boden und schließen Sie sie an eine Stromquelle an. Laden Sie das Gerät vor dem ersten Gebrauch vollständig auf.
2. Stellen Sie das Gerät auf die Ladestation. Wenn die Zahl auf dem Display 100 erreicht, ist der Akku vollständig geladen.

⚡ Lade-/Akkustandsanzeige

- Leicht Orange: Akkustand $\leq 20\%$ (Aufladen)
- Leicht Grün: Akkustand $> 20\%$ (Aufladen)
- Dauerhaft grün: Voll aufgeladen
- Leuchtet orange: Akkustand $\leq 20\%$

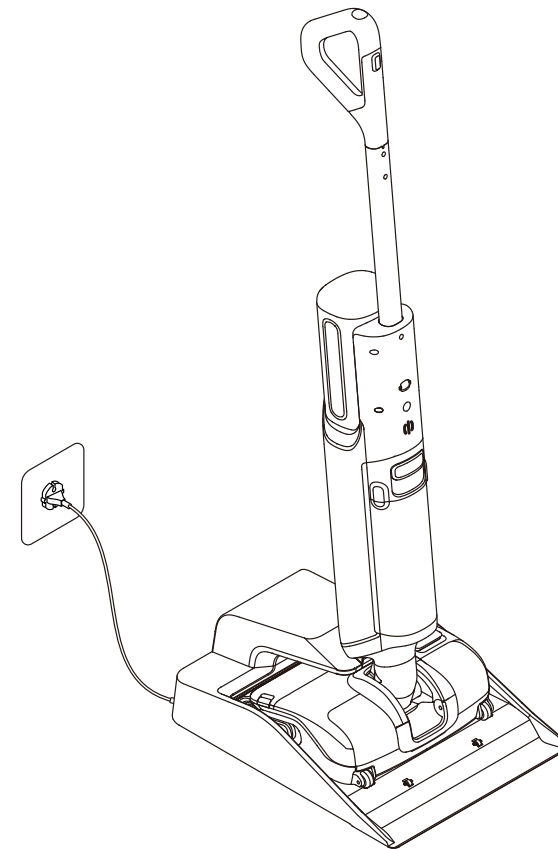

Hinweis:

- Wenn innerhalb von 10 Minuten nach dem vollständigen Aufladen kein Betrieb erfolgt, wechselt der Staubsauger in den Ruhemodus.
- Bitte starten Sie das Gerät neu, wenn Sie es wieder benutzen möchten. Um die Lebensdauer des Akkus zu verlängern, kühlt sich der Akku nach längerem Gerätebetrieb automatisch ab.

Reinigungsflüssigkeit einfüllen

Füllen Sie den Bodenreiniger in den Reinigungslösungsbehälter bis zum Max-Ring. Im Modus „Autom. Reinigungslösung“ kann das Hauptgerät das Verdünnungsverhältnis intelligent anpassen.

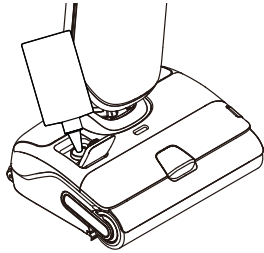

Hinweis:

- Um die Gefahr von Bränden und Stromschlägen durch Beschädigung interner Komponenten zu verringern, verwenden Sie nur den für das Gerät vorgesehene HFF3 Bodenreiniger von XingKuang Innovation Technology (Suzhou) Co., Ltd. Der Reiniger ist im offiziellen Online-Store erhältlich.
- Mithilfe des Flaschendeckels können Sie den Reiniger direkt in den Frischwasserbehälter geben. Messen Sie die richtige Menge ab (*ca. 3 ml pro Deckel), gießen Sie sie in den Behälter und schütteln Sie sie vorsichtig, um die Lösung vor dem Gebrauch gleichmäßig zu vermischen.

Befüllen des Frischwasserbehälters

Ziehen Sie am Griff des Wasserbehälters, um den Behälter zu entfernen. Öffnen Sie den Behälterdeckel und füllen Sie den Behälter mit sauberem Wasser. Setzen Sie den Frischwasserbehälter ein und achten Sie darauf, dass er einrastet.

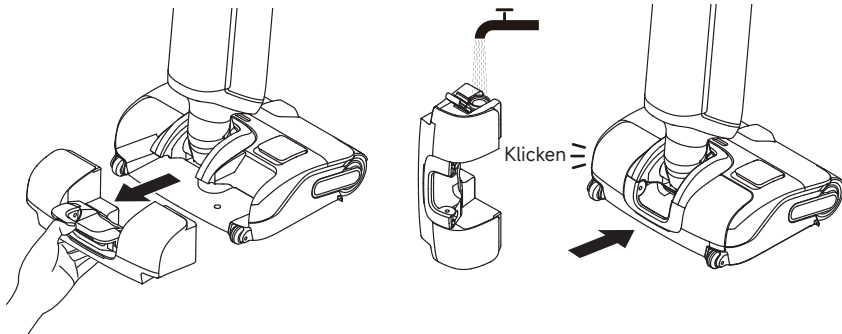

Reinigung wird gestartet

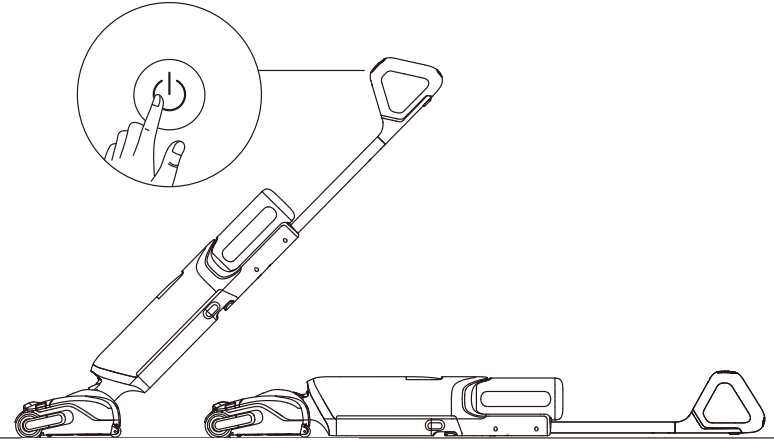

Treten Sie vorsichtig auf die Bürstenabdeckung und kippen Sie das Gerät nach hinten. Drücken Sie den Ein-/Ausschalter , um den Betrieb zu starten/stoppen. Wenn sich das Gerät während der Arbeit in aufrechter Position befindet, wird die aktuelle Aufgabe unterbrochen. Das Gerät ist so konstruiert, dass es in einem 180-Grad-Winkel flach liegt, sodass es auch unter flachen Möbeln gut erreicht und dort reinigen kann.



Hinweis:

- Verwenden Sie es nicht, zum Saugen von schäumenden Flüssigkeiten.
- Vergewissern Sie sich, dass sich das Gerät in aufrechter Position befindet, bevor Sie den Strom ausschalten, während das Gerät flach liegt.
- Das Gerät eignet sich zur Reinigung von Böden, Marmor, Fliesen und anderen harten Oberflächen.
- Wenn das Gerät in Betrieb ist, sollte es nicht vom Boden angehoben, bewegt oder gekippt werden. Andernfalls kann das Schmutzwasser in den Motor fließen.
- Sobald das Gerät auf die Ladestation gestellt wird, schaltet es sich automatisch aus; eine manuelle Abschaltung ist nicht erforderlich.

Wechseln des Modus

Drücken Sie den Modusschalter , um den Modus nach Ihren Wünschen zu wechseln.  3 Sekunden lang gedrückt halten, um den Wassersparmodus zu aktivieren bzw. zu deaktivieren.

Hinweis: Aktivieren des Wassersparmodus, Sprachansage „Ding“; Beenden des Wassersparmodus, Sprachansage „Ding Ding“.



Intelligenter Modus

Das Gerät passt die Saugkraft intelligent an die Bodenverschmutzung an.



Ultra-Modus

Der Ultra-Modus wird vorbereitet, bitte warten Sie 30 Sekunden lang. Dieser Modus ist für die Tiefenreinigung geeignet.



Saugmodus

Wenn der Saugmodus ausgewählt ist, saugt das Gerät nur Wasser auf; die Bürstenrolle wird nicht befeuchtet, und es wird kein Wasser aus dem Frischwasserbehälter abgegeben.



Modus zum automatischen Hinzufügen der Reinigungsflüssigkeit

Das Gerät passt das Verdünnungsverhältnis der Lösung intelligent an.

Schmutzwasserbehälter wird entleert

1. Ziehen Sie den Schmutzwasserbehälter heraus und entfernen Sie ihn.

2. Ziehen Sie den Griff der Abdeckung des Schmutzwasserbehälters nach oben, heben Sie die Abdeckung an.

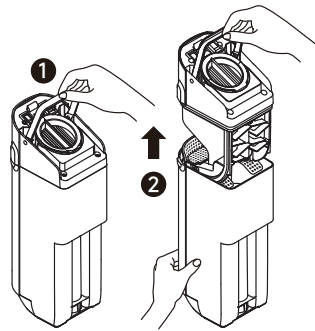
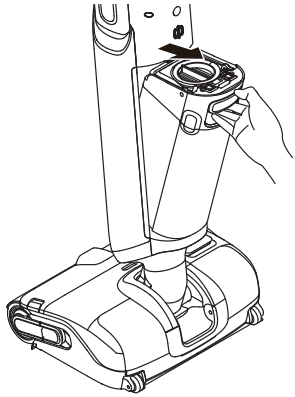

3. Gießen Sie das Schmutzwasser aus und entfernen Sie die festen Rückstände aus dem Schmutzfilterkorb.

4. Setzen Sie es wieder ein, bis Sie ein Klicken hören.

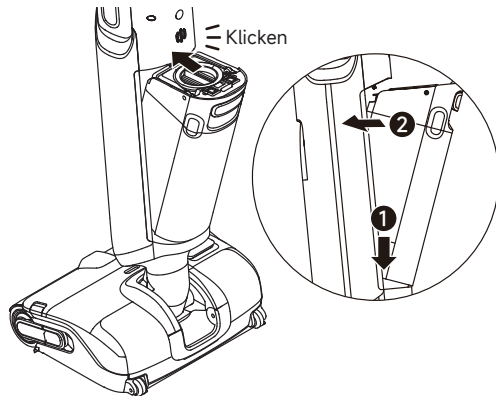
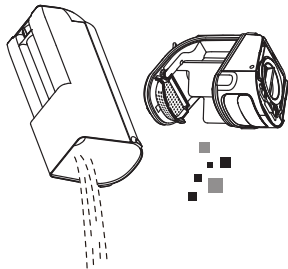

Selbstreinigung mit Heißwasser und Trocknungsmodus

	Kurz drücken	Intelligente Selbstreinigung
	Innerhalb von 3 Sekunden nach der Sprachansage „Intelligente Selbstreinigung“ kurz drücken.	Intensive Selbstreinigung
	Drücken und gedrückt halten	Trocknungsmodus aktivieren
	Im Trocknungsmodus kurz drücken	Trocknungsmodus beenden

Hinweis:

- Setzen Sie das Gerät wieder auf die Basis. Stellen Sie sicher, dass der Wasserstand im Frischwasserbehälter für die Selbstreinigung ausreichend ist.
- Entleeren Sie den Schmutzwasserbehälter, nachdem die Selbstreinigung abgeschlossen und der Trocknungsmodus aktiviert wurde.
- Bitte schalten Sie nach der Sprachansage in den Heißwasser-Selbstreinigungsmodus.

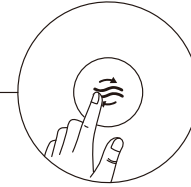

- Berühren Sie während der Selbstreinigung mit heißem Wasser nicht die Walzenbürste, das heiße Wasser oder das Heizmodul der Ladestation.
- Die Selbstreinigungsfunktion kann nur aktiviert werden, wenn das Gerät aufgeladen wird und der Akkustand mehr als 20% beträgt. Wenn der Akkustand niedriger ist, laden Sie das Gerät bitte auf 20 % auf, bevor Sie die Selbstreinigungsfunktion aktivieren.

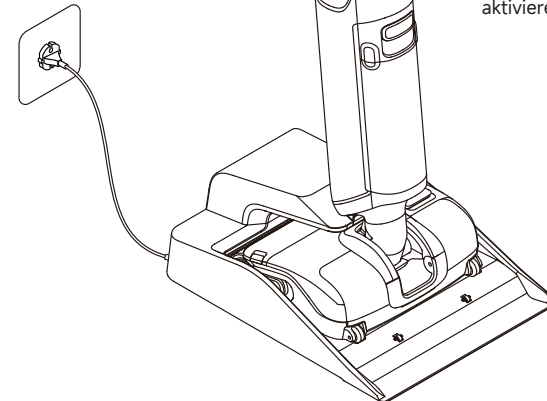

Tipps:

- Schalten Sie das Gerät vor der Wartung aus. Berühren Sie nicht den Ein-/Ausschalter.
- Teile müssen bei Bedarf ausgetauscht werden. Bitte verwenden Sie die vom Originalwerk vorgesehenen Teile, um Schäden am Produkt aufgrund von Ungeeignetheit zu vermeiden.
- Wenn das Gerät längere Zeit nicht verwendet wird, laden Sie es vollständig auf, ziehen Sie den Netzstecker ab und lagern Sie das Gerät in einer kühlen Umgebung mit geringer Luftfeuchtigkeit, fern von direkter Sonneneinstrahlung. Um das übermäßige Entladen des Akkus zu vermeiden, laden Sie das Gerät mindestens alle 3 Monate auf.

Reinigung des Schmutzwasserbehälters

1. Ziehen Sie den Schmutzwasserbehälter heraus und entfernen Sie ihn.

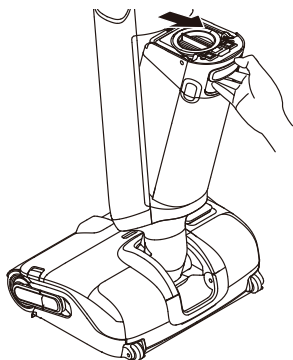

2. Ziehen Sie den Griff der Abdeckung des Schmutzwasserbehälters nach oben, heben Sie die Abdeckung an. Nehmen Sie den Filter heraus.

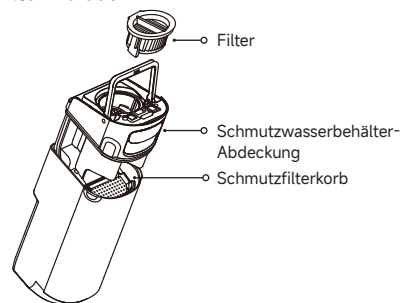

3. Gießen Sie das Schmutzwasser aus und entfernen Sie die festen Rückstände aus dem Schmutzfilterkorb. Spülen Sie mit sauberem Wasser nach. Reinigen Sie die Innenwände des Behälters mit der mitgelieferten Reinigungsbürste.

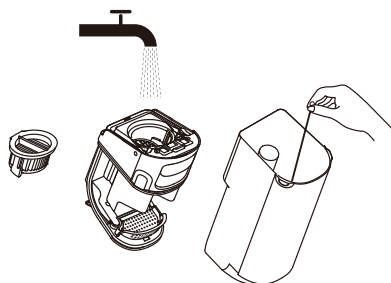

4. Bringen Sie den Filter und die Abdeckung des Schmutzwasserbehälters wieder an. Setzen Sie anschließend den Schmutzwasserbehälter wieder ein, bis Sie ein Klickgeräusch hören.

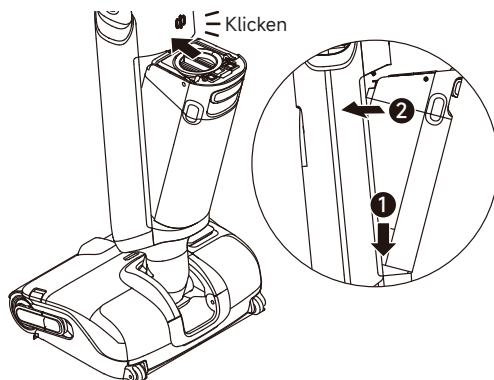

Reinigung des Filters

1. Nehmen Sie den Filter heraus und klopfen Sie den auf der Oberfläche befindlichen Staub vorsichtig ab.



2. Bei Verschmutzung des Filters spülen Sie ihn mit Wasser ab. Vor der Verwendung muss er vollständig trocken sein.

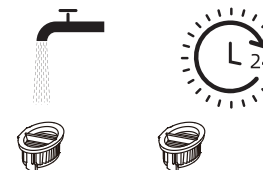

Hinweis: Es wird empfohlen, den Filter alle 3 bis 6 Monate auszutauschen.

Reinigung des Rohres und des Schmutzsensors

Nehmen Sie den Schmutzwasserbehälter heraus. Wischen Sie den Schlauch und den Verschmutzungssensor vor dem Gebrauch mit einem feuchten Tuch ab.

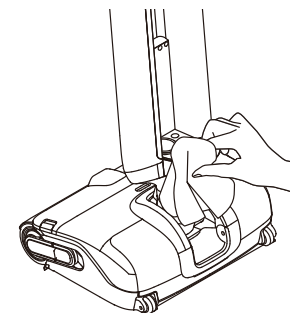

Hinweis: Spülen Sie das Rohr oder den Verschmutzungssensor nicht aus.