

# M50

Wet and Dry Vacuum

## User Manual

The illustrations in this manual are for reference only. Please refer to the actual product.



Website:  
[www.mova-tech.com](http://www.mova-tech.com)  
Manufactured by:  
XingKuang Innovation Technology (Suzhou) Co., Ltd.  
Address:  
12th Floor, Building 2, Wisdom Valley Park, Suzhou  
(Taihu) Software Industrial Park, No. 1463 Wuzhong  
Avenue, Yuxi Street, Wuzhong Economic Development  
Zone, Suzhou, Jiangsu Province, P.R. China

Made in China

EU-A00



**MOVA**

# THANK YOU

For purchasing this  
wet and dry vacuum.

For more product information,  
please visit [www.mova-tech.com](http://www.mova-tech.com)

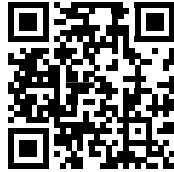

The high-quality product is engineered  
for optimal performance.  
If you have any questions on the product,  
please contact us:  
<https://global.mova-tech.com/pages/contact-us>



## CONTENTS

<b>EN</b>	User Manual	01
<b>DE</b>	Benutzerhandbuch	22
<b>FR</b>	Mode d'emploi	43
<b>IT</b>	Manuale d'uso	64
<b>ES</b>	Manual de usuario	85
<b>NL</b>	Gebruikershandleiding	106
<b>PT</b>	Manual do utilizador	127
<b>EL</b>	Εγχειρίδιο χρήστη	148

# Important Safety Instructions

Please read this manual carefully before use and retain it for future reference.

When using an electrical appliance, basic precautions should always be followed, including the following:

**READ ALL INSTRUCTIONS BEFORE USING (THIS APPLIANCE).** Failure to follow the warnings and instructions may result in electric shock, fire and/or serious injury.

**WARNING** — To reduce the risk of fire, electric shock, or injury:

## Usage Restrictions

- This appliance should not be used by children younger than 8 years old nor persons with physical, sensory, intellectual deficiencies, or limited experience or knowledge without the supervision of a parent or guardian to ensure safe operation and to avoid any risks. Cleaning and maintenance shall not be performed by children without supervision.
- Plastic film can be dangerous. To avoid the danger of suffocation, keep it away from children. Children shall not play with the appliance.
- Keep the appliance out of reach of children when it is energized or cooling down.
- Use indoors only, on non-carpeted floor surfaces such as vinyl, tile, sealed wood, etc. Be careful not to run over loose objects or the edges of area rugs. Stalling the brush may result in premature belt failure.
- Use only as described in this user guide. Use only manufacturer's recommended attachments.
- Do not expose the appliance to fire or excessive temperature. Exposure to fire or excessive temperature may cause an explosion.
- Do not use in extremely hot or cold environments (below 5°C/41°F or above 40°C/104°F). Please charge the appliance in temperature above 5°C/41°F and below 40°C/104°F.
- Do not immerse the appliance in liquid.
- Do not use to pick up flammable or combustible liquids, such as gasoline. Do not use in areas where flammable or combustible liquids may be present.
- Do not put any object into openings. Do not use the appliance when any opening is blocked. Keep free of dust, lint, hair, and anything that may inhibit air flow.
- Do not pick up toxic material (chlorine bleach, ammonia, drain cleaner, etc.). Do not pick up hard or sharp objects such as glass, nails, screws, coins, etc.
- Do not use the appliance in an enclosed space filled with vapor given off by oil-based paint, paint thinner, some moth-proofing substances, flammable dust, or other explosive or toxic vapour. Do not pick up anything that is burning or smoking, such as cigarettes, matches or hot ashes.
- Do not use the appliance without filters in place.
- Keep hair, loose clothing, fingers, and all parts of the body away from openings and moving parts of the appliance and its accessories.

# Important Safety Instructions

- Keep ground cables away from the appliance when using it. A hazard may occur if the appliance runs over a supply cord.
- Use extra care when cleaning on stairs.
- Use only MOVA official multi-surface floor cleaner.

## Maintenance and Storage

- Prevent unintentional starting. Ensure the switch is in the OFF-position before picking up or carrying the appliance. Carrying the appliance with your finger on the switch or turning on the appliance may result in an accident.
- Ensure that the appliance is placed on a horizontal surface. Do not use the appliance at the same position if the appliance is equipped with a brush roller and the handle is not completely upright. Do not store the appliance in a place where it may freeze.
- Switch off and unplug the appliance when not in use, before cleaning, maintaining or servicing it, and before connecting or disconnecting it with a moving brush.
- Do not use an appliance that is damaged or modified. A damaged or modified appliance may exhibit unpredictable behavior resulting in fire, explosion, or risk of injury.
- Do not modify or attempt to repair the appliance except as indicated in the instructions for use and care.
- Do not use the appliance with a damaged attachment (eg: charging base, supply cord etc.). If the appliance or attachment has been dropped, damaged, left outdoors, dropped into water, or is not working as it should, never attempt to operate it. Please have it repaired at an authorized service center.
- Have servicing performed by a qualified repair person using only identical replacement parts. This will ensure that the safety of the appliance is maintained.
- If the supply cord is damaged, it must be replaced by the manufacturer, its service agent or similarly qualified persons in order to avoid a hazard.

# Important Safety Instructions

## Battery and Charging

- Warning: For the purpose of recharging the appliance, only use the charging base provided with this appliance. Use only with HCBBF charging base.
- Follow all charging instructions and do not charge the appliance outside of the temperature range specified in the battery as doing so increases the risk of fire.
- Charging base is equipped with drying function and only suitable for drying this appliance's brush.
- Keep the charging base cable away from heated surfaces. Do not handle the charging base plug or appliance with wet hands. To unplug, grasp the charging base plug, rather than the cable.
- Do not pull or carry charging base by cable, use cable as a handle, close door on cable, or pull cable around sharp edges or corners.
- Do not use any non-rechargeable battery pack. Failing to do so may cause the lithium-ion battery to catch fire. This appliance contains batteries that can only be replaced by qualified technicians or after-sales service.
- The lithium-ion battery pack contains substances that are hazardous to the environment. Before disposing of the appliance, please first remove the battery pack, then discard, or recycle it in accordance with local laws and regulations of the country or region it is used in.
- The appliance must be disconnected from the power supply when removing the battery. Keep batteries out of the reach of children. Never put batteries in mouth. If swallowed, contact your physician or local poison control.
- Under abusive conditions, never contact the battery from which the liquid may be ejected. If contact accidentally occurs, rinse with water. If liquid contacts eyes, seek medical help immediately. Liquid ejected from the battery may cause irritation or burns.
- The charging base is capable of charging the 6-cell 4000 mAh battery pack. This charging base should not be used to charge non-rechargeable batteries. Failing to do so may cause the lithium-ion battery to catch fire.

# Important Safety Instructions

## Symbols



Class II equipment



Time-lag miniature fuse-link where T 3.15A is the symbol for the time/current characteristic



For indoor use only



Read operator's manual



WEEE Information

All products bearing this symbol are waste electrical and electronic equipment (WEEE as in directive 2012/19/EU) which should not be mixed with unsorted household waste. Instead, you should protect human health and the environment by handing over your waste equipment to a designated collection point for the recycling of waste electrical and electronic equipment, appointed by the government or local authorities. Correct disposal and recycling will help prevent potential negative consequences to the environment and human health. Please contact the installer or local authorities for more information about the location as well as terms and conditions of such collection points.

We, XingKuang Innovation Technology (Suzhou) Co., Ltd., hereby declares that this equipment is in compliance with the applicable Directives, European Norms, and amendments. The full text of the EU declaration of conformity is available at the following internet address:  
[www.mova-tech.com](http://www.mova-tech.com)

For detailed e-manual, please go to  
<https://www.mova-tech.com/pages/user-manuals-and-faqs>

Packing List

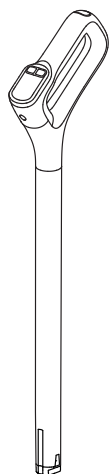

Handle

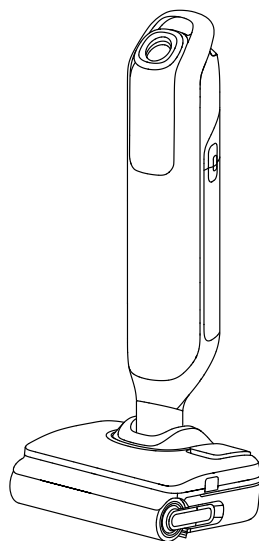

Main Body



Replacement Filter

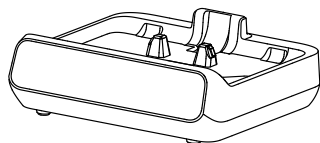

Charging Base



Cleaning Brush



Spare Brush Roller

Vacuum

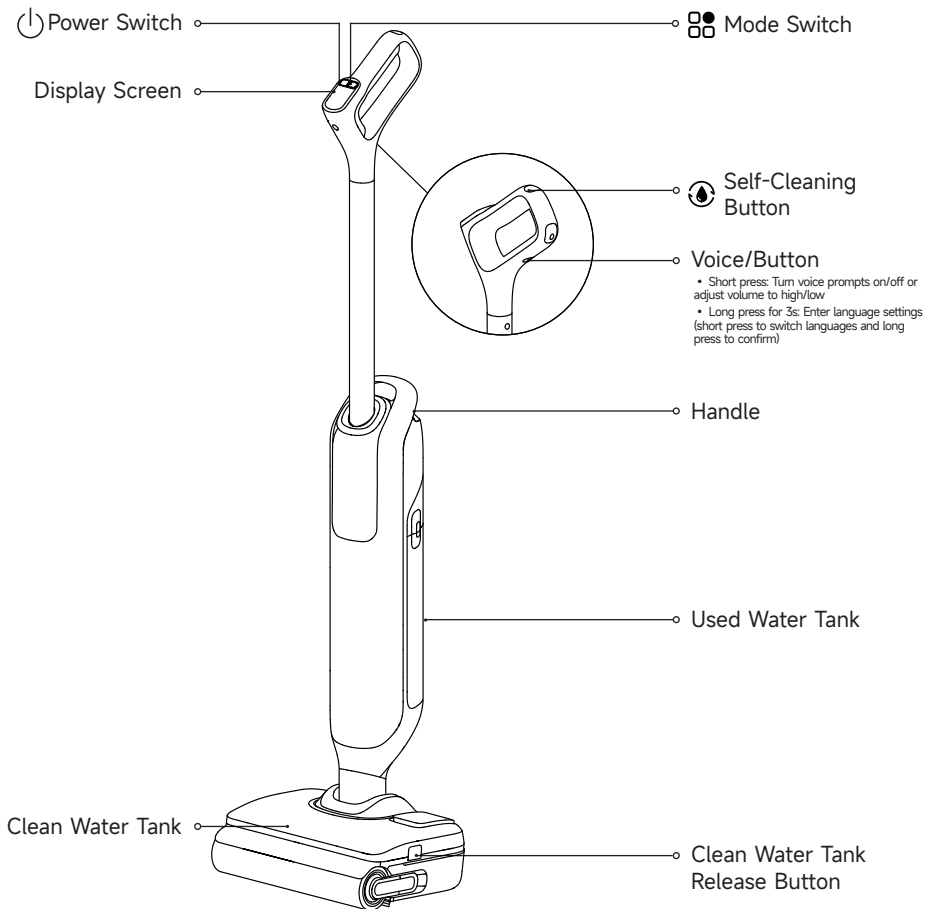

### Charging Base

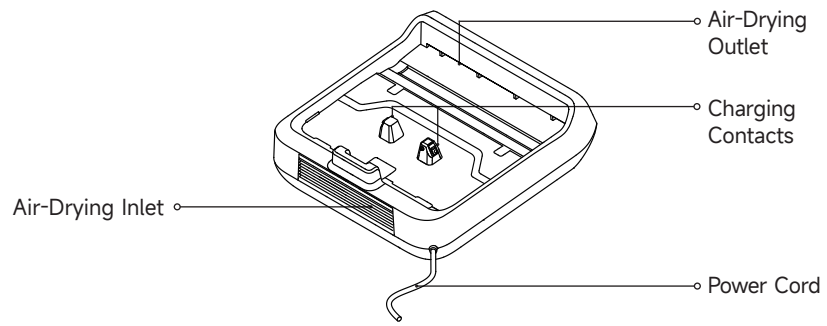

### Clean Water Tank

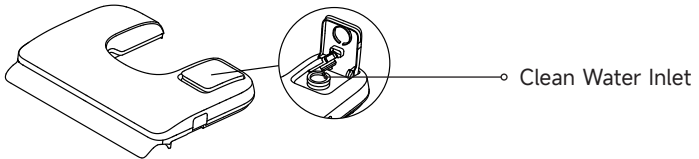

### Display Screen



- |   |                                |    |   |
|---|--------------------------------|----|---|
| 1 | Drying Mode                    | 6  | Dust Concentration Indicator                                  |
| 2 | Charging/Low Battery Indicator |    | • Changes color in real time based on dirt amount during use. |
| 3 | Smart Mode                     | 7  | Error Alert   |
| 4 | Suction Mode                   | 8  | Max Mode  |
| 5 | Mode Switch                    | 9  | Self-Cleaning Mode  |
|   | Press to switch modes.         | 10 | Power Switch  |
|   |                                |    | Press to start/stop cleaning.                                 |

**Note:**  
If the appliance is not working properly, the display screen will show an error message. Please refer to the Error Prompts and Solutions table to find your solution.

## Handle Installation/Removal

To install: Insert the end of the handle vertically into the top of the appliance as indicated until you hear a click.

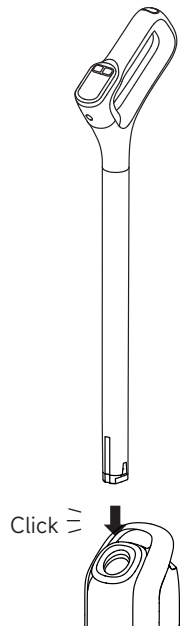

To remove: Insert a rigid tool into the hole at the indicated position to press the release tab while pulling the handle upwards.

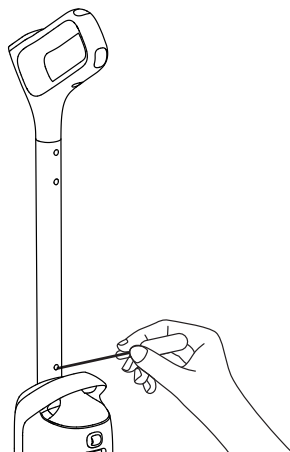

## Charging

1. Place the charging base against a wall on level ground and connect it to a power source. Fully charge the appliance before first use.
2. Place the appliance on the charging base. When the number on the display screen reaches 100, the battery is fully charged.

### ⚡ Charging/Low battery indicator

- Orange breathing: Battery level  $\leq$  25% (charging)
- Green breathing: Battery level  $>$  25% (charging)
- Solid orange: Battery Level  $\leq$  25%

#### Note:

- If there is no operation within 10 minutes of being fully charged, the appliance will enter sleep mode. Please restart the appliance when you need to use it again.
- To prolong its life, the battery will automatically cool down before recharging after the product has been running continuously for a long time.

## How to Use

### Fill the Clean Water Tank

Press the Clean Water Tank release buttons to remove the tank. Open the tank cover and fill the tank with clean water through the clean water inlet. Reinstall the tank, ensuring it clicks into place.

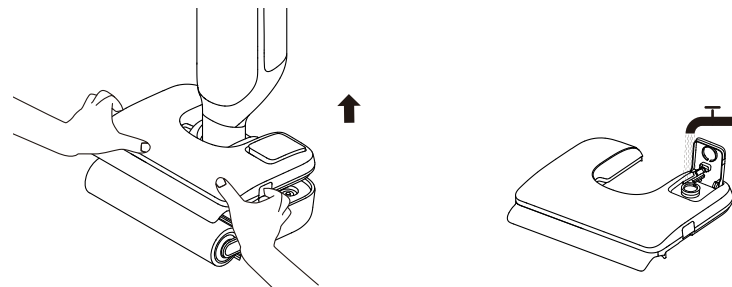

### Switch Modes

Press  to switch modes based on your needs.



**Smart Mode**  
Automatically adjusts suction power and water output based on floor dirt for daily cleaning.



**Max Mode**  
Increases suction power and water output to effectively clean floors and remove tough stains and heavy dirt.



**Suction Mode**  
Quickly absorbs water, ideal for spills or for wet and slippery areas like the bathroom.

# How to Use

## Start Cleaning

Gently step on the brush cover and recline the appliance backwards. Press the power switch  to start/stop cleaning. If the appliance is in the upright position while working, the current task will be suspended.

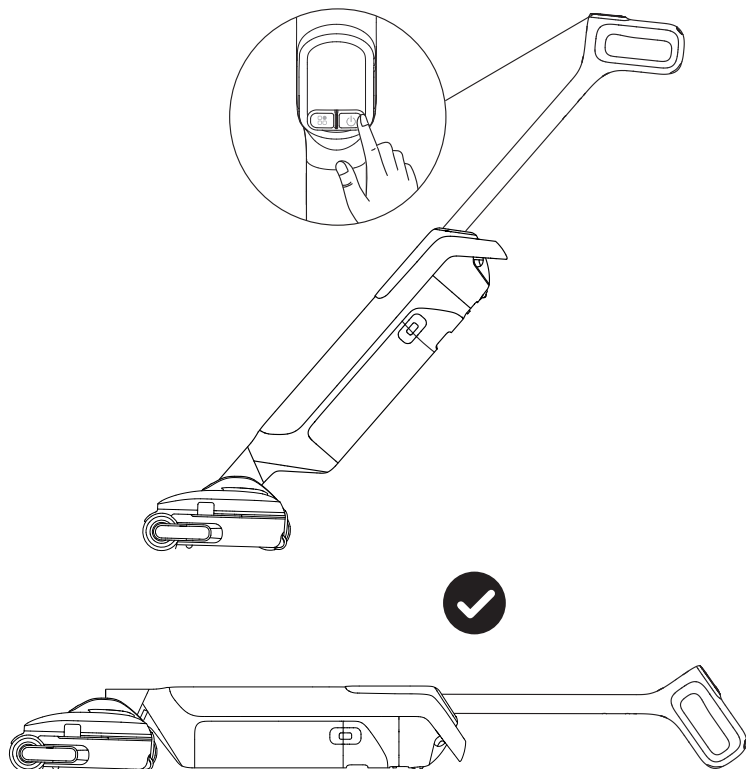

### Note:

- Do not vacuum any foamy liquids.
- Return the appliance to the upright position before powering it off if it is lying flat.
- The appliance is only suitable for cleaning hard surfaces such as wood floors, marble, and tiles.
- When the appliance is in operation, do not lift or move it off the ground, as this may cause used water to flow into the motor.

# How to Use

## Empty the Used Water Tank

1. Press the Used Water Tank release button to remove the tank.

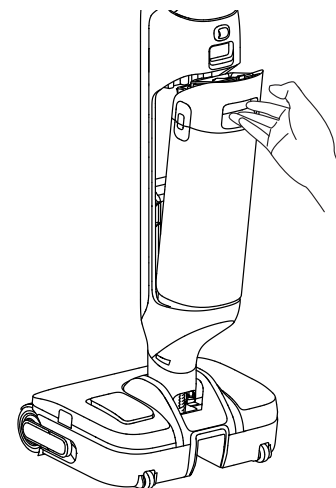

2. Pull up the Used Water Tank cover handle to lift the cover off.

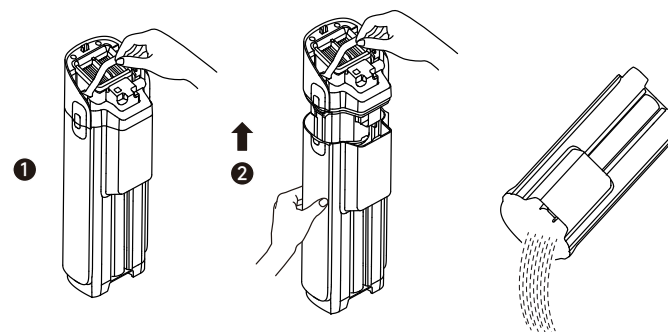

### Note:

- Do not lift or move the Used Water Tank by the handle alone to prevent leakage.

## Self-Cleaning &amp; Drying

	Short press	Start self-cleaning
	Short press within 3 seconds of starting self-cleaning	Switch to deep self-cleaning
	Long press for 3s	Enter drying mode
	Short press during drying	Exit

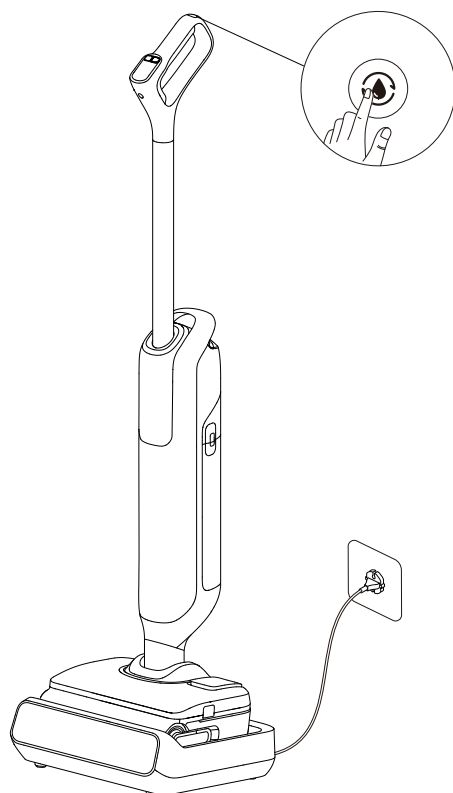

## Note:

- Before starting self-cleaning, place the appliance back onto the base and ensure the Clean Water Tank is adequately filled.
- After self-cleaning is complete, the appliance will enter drying mode. Please empty the Used Water Tank promptly.
- The self-cleaning function can be enabled only when the appliance is being charged and the battery level is above 25%. If the battery level is lower, please charge it to 25% before starting self-cleaning.

## Tips:

- Turn off the appliance before maintenance. Be careful not to accidentally press the power switch.
- Replace parts if needed. The parts must be replaced by those available from the manufacturer or its service agent.
- If the appliance is unused for an extended period, fully charge it, disconnect the power plug, and store it in a cool, dry place away from direct sunlight. Charge the appliance at least once every 3 months to prevent the battery from over-discharging.

## Clean the Used Water Tank

1. Press the release button to release the Used Water Tank.

2. Pull up the tank cover handle to lift off the cover. Remove the filter, and pour out the used water.

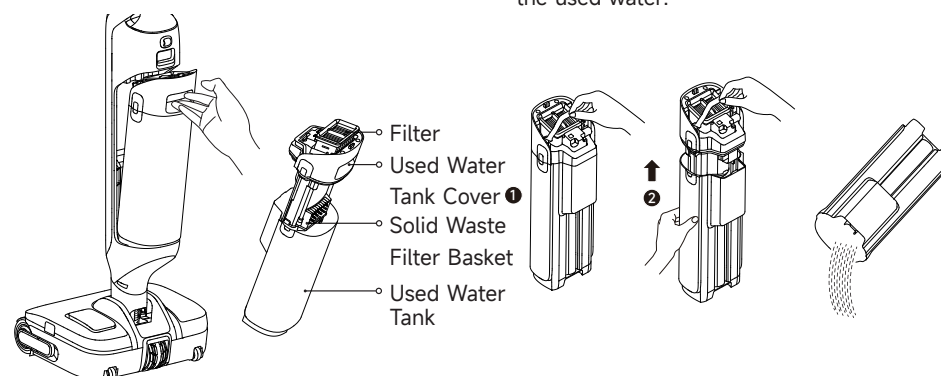

3. Clear the solid waste, then rinse the tank and tank cover with clean water. Use the provided cleaning brush to clean the inner walls of the tank.

4. Re-install the filter and tank cover. Then re-install the tank until you hear a click.

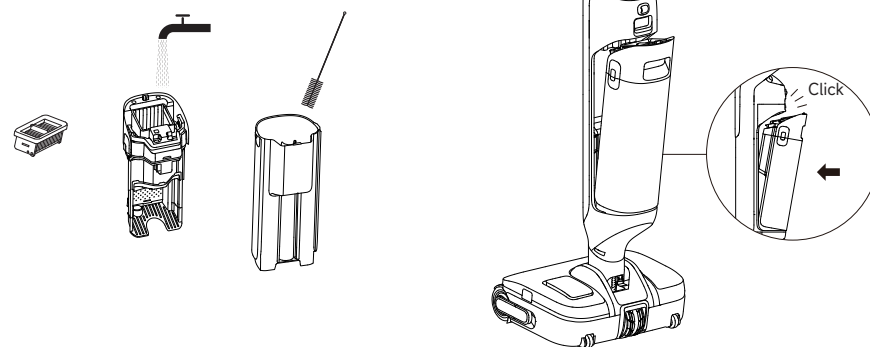

Note: It is recommended to clean the Used Water Tank in time after each use, as well as before and after self-cleaning.

### Clean the Filter

1. Remove the filter and gently knock off the floating dust on the surface.

2. When the filter is dirty, rinse it with clean water. Allow it to air dry completely before reinstalling it.

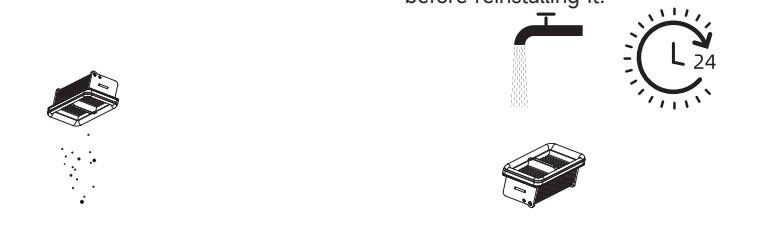

Note:  
 1. Replacing the filter every 3 to 6 months is recommended.  
 2. If wet, fully air-dry the filter before reuse to avoid shortening its lifespan.

### Clean the Deodorizer (Optional)

1. Hold the deodorizer, twist to release and remove it, and then rinse it with clean water.

2. After cleaning, twist and securely lock it back into place.

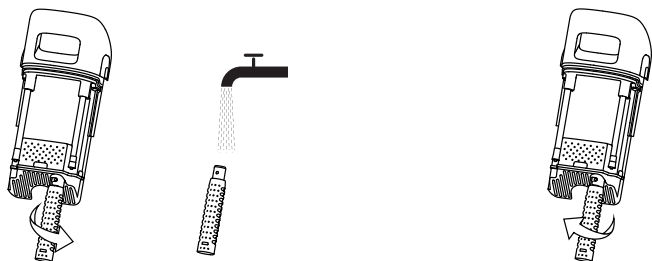

Note:  
 1. Clean as needed. Replacing the deodorizer every 3 to 6 months is recommended.  
 2. To ensure the deodorizer functions effectively, promptly clean the Used Water Tank after each use.

### Clean the Tube and the Dirt Sensor

Remove the Used Water Tank and wipe the tube and the dirt sensor with a wet cloth.

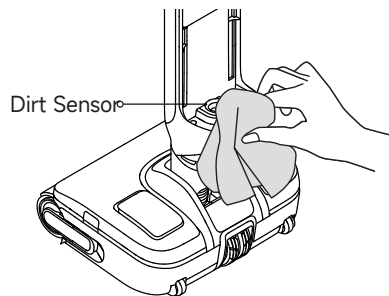

Note: Do not rinse the tube or the dirt sensor with water.

### Clean the Brush Assembly

1. Press the Clean Water Tank release buttons to release the Clean Water Tank.

2. Pull the brush roller handle to take out the brush roller.

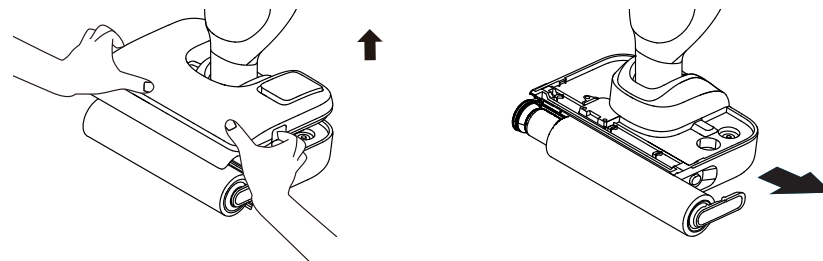

3. Remove the handle from the brush roller. Use the provided cleaning brush to clean the brush roller, then rinse it with clean water and allow it to air dry completely.

4. Wipe the suction inlet with a dry cloth or wet tissue. Do not rinse it with water.

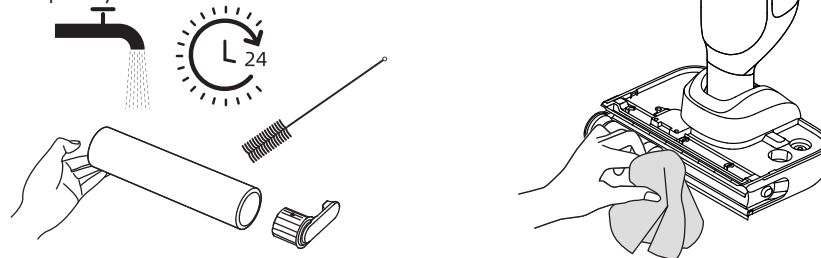

5. Re-install the brush roller and its handle until you hear a click.

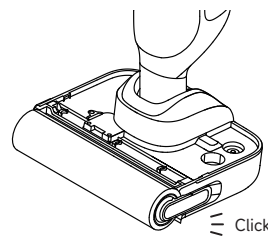

Note:  
 • Do not rinse the brush roller with water.  
 • Clean as needed. Replacing the brush roller every 3 to 6 months is recommended.  
 • Before cleaning the brush roller, ensure that the Used Water Tank is either removed or emptied, and that the appliance is laid down on its side.

If an error occurs, the appliance will stop working. Please refer to the following table for troubleshooting. If the problem persists, please contact the customer service.

Error	Possible Cause	Solution
The appliance does not work.	The appliance is out of battery or its battery level is low.	Fully charge it before use.
	The appliance is in the upright position.	Recline the appliance backwards.
	Blockage activated overheat protection mode.	Clear the blockage and wait until the temperature returns normal.
	The Used Water Tank is full.	Empty the Used Water Tank.
	The parts are not installed in place.	Ensure all parts are properly in place.
	Water level in the Clean Water Tank is low.	Refill the Clean Water Tank.
The appliance charges slowly.	The temperature of the battery is too low or too high.	Wait until the battery's temperature returns normal.
The suction power of the appliance is weak.	The filter is clogged.	Clean the filter.
	The suction inlet or tube is blocked by a foreign object.	Clean the tube and the suction inlet.
The motor is making a strange noise.	There is too much dirty water in the Used Water Tank.	Empty the Used Water Tank.
	The suction inlet is blocked.	Clear any blockage in the suction inlet.
The battery level indicator on the display screen does not light up while charging.	The charging base plug is not inserted into the electrical outlet properly.	Make sure the charging base plug is inserted in place.
	The appliance is not placed onto the charging base properly.	Make sure the appliance is placed onto the charging base properly.

No water is coming out of the appliance.	The Clean Water Tank is not properly installed in place, or the water in the Clean Water Tank is insufficient.	Re-install or fill the Clean Water Tank.
	It takes 30 seconds to dampen the brush roller.	Turn on the appliance and check again after a while.
The vent leaks water.	A collision or a sharp pull causes water to enter the motor.	Move the appliance gently back and forth while it is turned on.
	The filter is not completely dry after being cleaned.	Dry the filter completely before use.
Self-cleaning fails.	The brush roller may be jammed by large debris.	Remove the brush roller cover to check and clean the brush roller.
	The appliance is not placed onto the charging base properly.	Make sure the appliance is being charged before enabling the self-cleaning function.
	Self-cleaning cannot be enabled if the battery level is lower than 25%.	Self-cleaning can only be enabled while the appliance is being charged and the battery level is more than 25%.
	The Used Water Tank is full.	Empty the Used Water Tank.
Poor drying performance.	The Clean Water Tank is not installed in place, or the water in the Clean Water Tank is insufficient.	Re-install or fill the Clean Water Tank.
	The air outlet and air inlet of the charging base may be blocked.	Check and clear the blockage of air outlet and air inlet.

# Error Prompts and Solutions

If the appliance is not working properly, the screen display will show an error message. Please refer to the below table to find your solution.

Error Code	Possible Cause	Solution
E1-E7	Error	Restart the appliance for troubleshooting. If the problem persists, please contact customer service.
F1-F3		
H2/H3/H5/H6		

# Specifications

Vacuum			
Model	HMH66A	Rated Power	450 W
Rated Voltage	21.6 V ---	Charging Voltage	27.5 V ---
Clean Water Tank Capacity	800 mL	Used Water Tank Capacity	700 mL
Charging Time	Approx. 4 hours		
Charging Base			
Model	HCBBF	Rated Power*	350 W
Rated Input	220-240 V~ 50-60 Hz	Rated Output	27.5 V --- 1.6 A

Product Information for Power Consumption and the Time of Entering This Mode		
Mode	Maximum power consumption	Maximum time of entering this mode
Standby mode for charging base only	≤ 0.5 W	≤ 20 min
Standby mode	≤ 0.5 W	≤ 20 min

\* The rated power refers to the power measured during a representative cycle for entering the drying mode.

# Battery Disposal and Removal

The built-in lithium-ion battery contains substances that are hazardous to the environment. Before disposing of the battery, make sure the battery is removed by qualified technicians and discarded at an appropriate recycling facility.

- the battery must be removed from the appliance before it is scrapped;
- the appliance must be disconnected from the supply mains when removing the battery;
- the battery is to be disposed of safely.

## Removal Guide

1. Remove the handle by referring to the Installation section.
2. Use a proper tool to remove the top and body decorative covers of the appliance.
3. Use a screwdriver to remove all the fixing screws from the body.
4. Use a screwdriver to remove the fixing screws of the appliance front cover. Remove the cover.
5. Disconnect the battery pack's connector cables and remove the battery from the battery pack assembly.

## CAUTION:

- Before removing the battery, disconnect the power and run out the battery as much as possible.
- Unneeded batteries should be discarded at an appropriate recycling facility.
- Do not expose to high temperature environment to avoid risks of explosion.
- Under abusive conditions, liquid may be ejected from the battery. If contact occurs, flush with water and seek medical help.

# Wichtige Sicherheitshinweise

Bitte lesen Sie dieses Handbuch vor der Verwendung sorgfältig durch und bewahren Sie es zum späteren Nachschlagen auf.

Bei der Verwendung eines elektrischen Geräts sollten immer grundlegende Vorsichtsmaßnahmen beachtet werden, einschließlich der folgenden:

**LESEN SIE VOR DEM GEBRAUCH (DIESES GERÄTS) ALLE ANWEISUNGEN.** Die Nichtbeachtung der Warnhinweise und Anweisungen kann zu einem Stromschlag, Brand und/oder schweren Verletzungen führen.

## WARNUNG – Um die Gefahr von Bränden, Stromschlägen oder Verletzungen zu verringern: Nutzungsbeschränkungen

- Um einen sicheren Betrieb dieses Geräts zu gewährleisten und um jegliche Risiken zu vermeiden, darf es nicht von Kindern unter 8 Jahren oder von Personen mit körperlichen, sensorischen oder intellektuellen Defiziten bzw. eingeschränkter Erfahrung oder Kenntnissen ohne die Aufsicht der Eltern oder eines Erziehungsberechtigten benutzt werden. Kinder dürfen die Reinigung und Wartung nicht ohne Aufsicht durchführen.
- Kunststoffolie kann gefährlich sein. Um die Gefahr des Erstickens zu vermeiden, halten Sie sie von Kindern fern. Kinder dürfen nicht mit dem Gerät spielen.
- Bewahren Sie das Gerät für Kinder unzugänglich auf, wenn es eingeschaltet ist oder abkühlt.
- Verwenden Sie das Gerät nur in Innenräumen, auf nicht mit Teppichboden versehenen Böden wie Vinyl, Fliesen, versiegeltem Holz usw. Achten Sie darauf, nicht über lose Gegenstände oder Kanten von Teppichen zu fahren. Ein Abwürgen der Bürste kann zu einem vorzeitigen Ausfall des Riemens führen.
- Verwenden Sie das Gerät nur wie in dieser Bedienungsanleitung beschrieben. Verwenden Sie nur das vom Hersteller empfohlene Zubehör.
- Setzen Sie das Gerät keinem Feuer oder übermäßigen Temperaturen aus. Die Exposition gegenüber Feuer oder übermäßiger Temperatur kann eine Explosion verursachen.
- Nicht in extrem heißen oder kalten Umgebungen verwenden (unter 5 °C/41 °F oder über 40 °C/104 °F). Bitte laden Sie das Gerät bei Temperaturen über 5 °C/41 °F und unter 40 °C/104 °F auf.
- Tauchen Sie das Gerät nicht in Flüssigkeit.
- Dieses Gerät darf nicht verwendet, um brennbare oder leicht entzündliche Flüssigkeiten wie Benzin aufzunehmen. Dieses Gerät darf nicht in Bereichen verwendet werden, in denen brennbare oder leicht entzündliche Flüssigkeiten vorhanden sein können.
- Setzen Sie kein Objekt in die Öffnungen. Verwenden Sie das Gerät nicht, wenn die Öffnung blockiert ist. Halten Sie sich frei von Staub, Fusseln, Haaren und allem, was den Luftstrom behindern kann.
- Nehmen Sie kein giftiges Material auf (Chlorbleiche, Ammoniak, Abflussreiniger usw.). Heben Sie keine harten oder scharfen Gegenstände wie Glas, Nägel, Schrauben, Münzen usw. auf.
- Verwenden Sie das Gerät nicht in einem geschlossenen Raum, der mit Dämpfen gefüllt ist, die von ölhaltigen Farben, Farbverdünnern, einigen Mottenschutzmitteln, brennbarem Staub oder anderen explosiven oder giftigen Dämpfen abgegeben werden. Nehmen Sie keine brennenden oder rauchenden Gegenstände auf, wie z. B. Zigaretten, Streichhölzer oder heiße Asche.

# Wichtige Sicherheitshinweise

- Verwenden Sie es nicht ohne eingesetzte Filter.
- Halten Sie Haare, lose Kleidung, Finger und alle Körperteile von den Öffnungen und beweglichen Teilen des Geräts und seines Zubehörs fern.
- Halten Sie Erdungskabel vom Gerät fern, da eine Gefahr auftreten kann, wenn das Gerät in Betrieb über ein Netzkabel läuft.
- Gehen Sie bei der Reinigung auf Treppen besonders vorsichtig vor.
- Verwenden Sie nur den zugelassenen Mehrflächen-Bodenreiniger von MOVA.

## Wartung und Lagerung

- Verhindern Sie ein unbeabsichtigtes Starten. Vergewissern Sie sich, dass der Schalter in der AUS-Stellung ist, bevor Sie das Gerät in die Hand nehmen oder tragen. Das Tragen des Geräts mit dem Finger auf dem Schalter oder auf dem stromführenden Gerät, das den Schalter eingeschaltet hat, trägt zu Unfällen bei.
- Stellen Sie sicher, dass das Gerät auf einer horizontalen Fläche steht. Verwenden Sie das Gerät nicht an der gleichen Stelle, wenn das Gerät mit einer Rollenbürste ausgestattet ist und der Griff nicht vollständig aufrecht steht. Lagern Sie das Gerät nicht an einem Ort, an dem es einfrieren kann.
- Schalten Sie das Gerät bei Nichtgebrauch vor dem Reinigen, Warten aus, oder bevor Sie es mit einer beweglichen Bürste anschließen oder trennen.
- Verwenden Sie kein Gerät, das beschädigt oder modifiziert ist. Beschädigte oder modifizierte Batterien können ein unvorhersehbares Verhalten zeigen, was zu Feuer, Explosion oder Verletzungsgefahr führen kann.
- Verändern Sie das Gerät nicht und versuchen Sie nicht, es zu reparieren, es sei denn, dies ist in der Gebrauchs- und Pflegeanleitung angegeben.
- Verwenden Sie das Gerät nicht mit einem beschädigten Aufsatz (z. B. Ladestation, Ladekabel usw.). Sollte das Gerät oder das Zubehörteil heruntergefallen sein, beschädigt worden sein, im Freien gelassen worden sein, ins Wasser gefallen sein oder nicht ordnungsgemäß funktionieren, versuchen Sie niemals, das Gerät zu benutzen. Lassen Sie das Gerät von einem autorisierten Servicecenter reparieren.
- Lassen Sie die Wartung von einer qualifizierten Reparaturkraft durchführen, die nur identische Ersatzteile verwendet. Dadurch wird sichergestellt, dass die Sicherheit des Produkts erhalten bleibt.
- Wenn das Netzkabel beschädigt ist, muss es durch den Hersteller, seinen Kundendienst oder ähnlich qualifizierte Fachkräfte ersetzt werden, um eine Gefährdung zu vermeiden.

# Wichtige Sicherheitshinweise

## Akku und Aufladen

- Achtung: Zum Aufladen des Gerätes nur die mitgelieferte Ladestation verwenden. Nur mit HCBBF-Ladestation verwenden.
- Befolgen Sie alle Ladeanweisungen und laden Sie das Gerät nicht außerhalb des in der Batterie angegebenen Temperaturbereichs auf, da dies die Brandgefahr erhöht.
- Die Ladestation ist mit einer Trocknungsfunktion ausgestattet und nur zum Trocknen der Bürste dieses Geräts geeignet.
- Halten Sie die Ladestation von beheizten Oberflächen fern. Fassen Sie den Stecker der Ladestation oder das Gerät nicht mit nassen Händen. Um den Netzstecker zu ziehen, greifen Sie nach dem Stecker der Ladestation und nicht nach dem Kabel.
- Ziehen oder tragen Sie die Ladestation nicht am Kabel, verwenden Sie das Kabel nicht als Griff, schließen Sie die Tür des Kabels und ziehen Sie das Kabel nicht über scharfe Kanten oder Ecken.
- Benutzen Sie keine nicht wiederaufladbaren Batterien. Bei Nichtbeachtung besteht Brandgefahr für den Lithium-Ionen-Akku. Dieses Produkt enthält Batterien, die nur durch qualifizierte Techniker oder Kundendienst ersetzt werden können.
- Der Lithium-On-Akku enthält umweltgefährdende Substanzen. Bevor Sie das Gerät entsorgen, entfernen Sie bitte zuerst den Batteriesatz, dann werfen Sie ihn oder recyceln Sie ihn gemäß den lokalen Gesetzen und Vorschriften des Landes oder der Region, in dem er verwendet wird.
- Das Gerät muss beim Entfernen der Batterie vom Netzteil getrennt werden. Batterien außerhalb der Reichweite von Kindern aufbewahren. Nehmen Sie Batterien niemals in den Mund. Im Falle des Verschluckens wenden Sie sich an Ihren Arzt oder die örtliche Giftnotrufzentrale.
- Kommen Sie unter missbräuchlichen Bedingungen niemals die Batterie in Berührung, aus der die Flüssigkeit ausgeworfen wird. Wenn die Berührung versehentlich auftritt, spülen Sie mit Wasser ab. Wenn die Flüssigkeit mit den Augen in Berührung kommt, suchen Sie sofort ärztliche Hilfe auf. Die aus der Batterie ausgestoßene Flüssigkeit kann Reizungen oder Verbrennungen verursachen.
- Die Ladestation eignet sich zum Aufladen des 6-Zellen-Akkupacks mit 4.000 mAh. Diese Ladestation sollte nicht zum Laden von nicht wiederaufladbaren Batterien verwendet werden. Bei Nichtbeachtung besteht Brandgefahr für den Lithium-Ionen-Akku.

## Symbole



Geräte der Klasse II



Feinsicherung mit Zeitverzögerung wobei „T 3,15 A“ das Symbol für die Zeit/ Strom-Kennlinie ist



Nur für den Innenbereich geeignet



Bedienungsanleitung lesen



WEEE-Informationen

Alle mit diesem Symbol gekennzeichneten Produkte sind Elektroschrott und Elektrogeräte (WEEE entsprechend EU-Richtlinie 2012/19/EU) und dürfen nicht mit unsortiertem Haushaltsmüll vermischt werden. Schützen Sie stattdessen Ihre Mitmenschen und die Umwelt, indem Sie Ihre zu entsorgenden Geräte an eine dafür vorgesehene, von der Regierung oder einer lokalen Behörde eingerichtete Sammelstelle zum Recycling von Elektroschrott und Elektrogeräten bringen. Eine ordnungsgemäße Entsorgung und Recycling helfen, negative Auswirkungen auf die Gesundheit von Umwelt und Menschen zu vermeiden. Wenden Sie sich bitte an den Installateur oder lokale Behörden, um Informationen zum Standort und den allgemeinen Geschäftsbedingungen solcher Sammelstellen zu erhalten.



## Lieferumfang

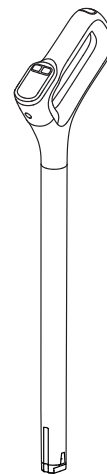

Griff

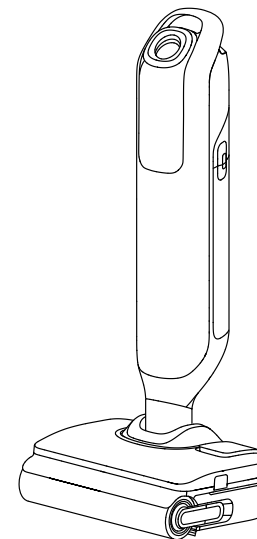

Hauptteil



Ersatzfilter

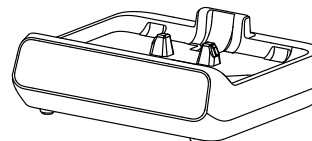

Ladestation

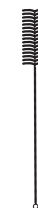

Reinigungsbürste



Ersatz-Rollenbürste

Wir, XingKuang Innovation Technology (Suzhou) Co., Ltd., bestätigen hiermit, dass dieses Gerät mit den geltenden Verordnungen und europäischen Normen sowie etwaigen Ergänzungen in Einklang steht. Der vollständige Wortlaut der EU-Konformitätserklärung ist unter der folgenden Internetadresse abrufbar: [www.mova-tech.com](http://www.mova-tech.com)

Ein detailliertes elektronisches Handbuch finden Sie unter <https://www.mova-tech.com/pages/user-manuals-and-faqs>

### Staubsaugen

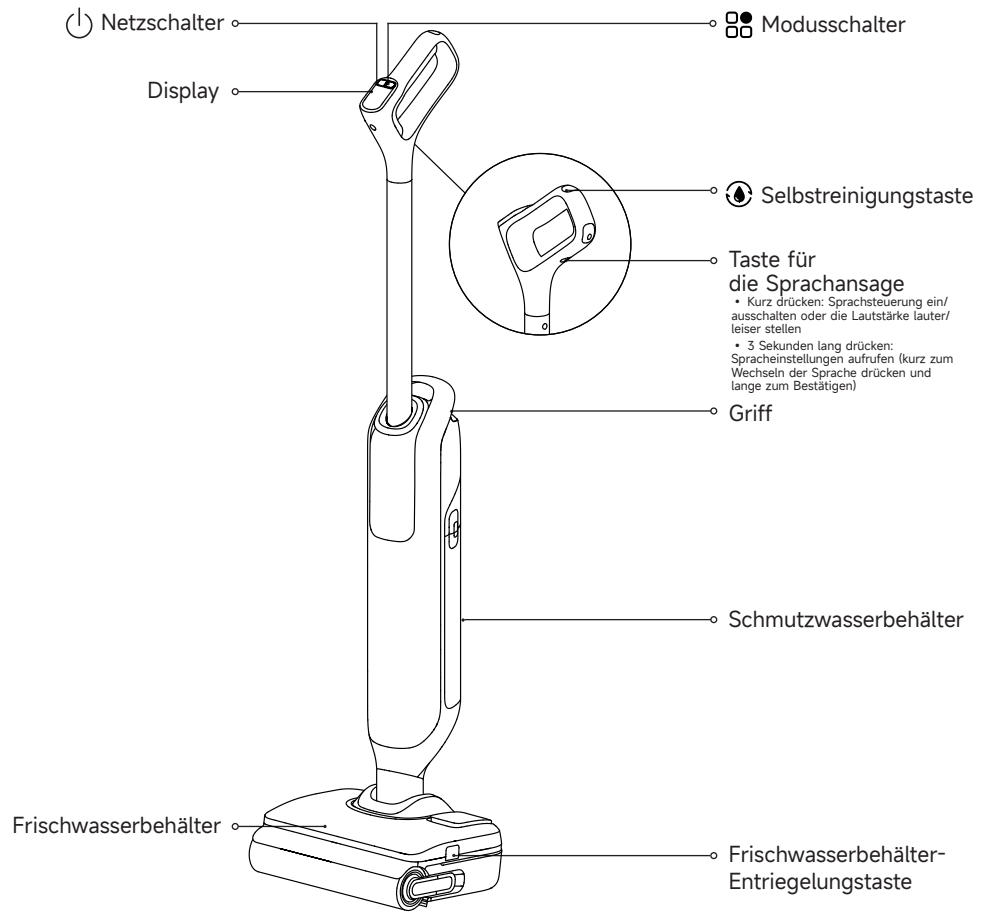

### Ladestation

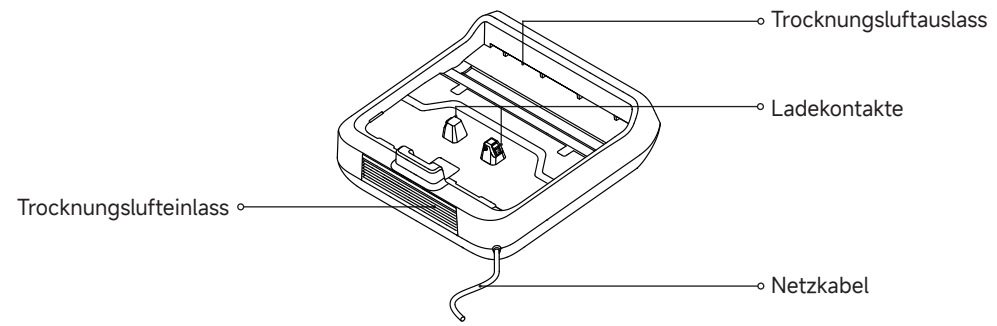

### Frischwasserbehälter

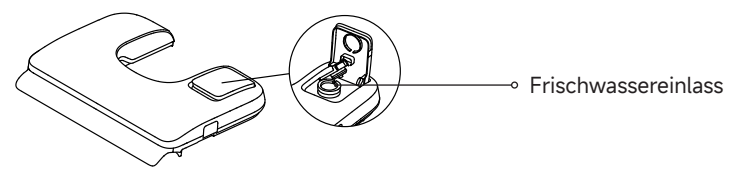

## Display



- |   |  |
|---|--|
| 1 Trocknungsmodus                                     | 6 Staubkonzentrationsanzeige   |
| 2 Lade-/Akkustandsanzeige                             | • Ändert während des Gebrauchs je nach Verschmutzungsgrad die Farbe in Echtzeit. |
| 3 Smarter Modus                                       | 7 Fehlermeldung  |
| 4 Saugmodus   | 8 Max-Modus  |
| 5 Modusschalter<br>Drücken, um den Modus zu wechseln. | 9 Selbstreinigungsmodus  |
|   | 10 Netzschalter<br>Drücken, um die Reinigung zu starten/stoppen.                 |

**Hinweis:**  
Wenn das Gerät nicht ordnungsgemäß funktioniert, wird auf dem Display eine Fehlermeldung angezeigt. Bitte sehen Sie in der Fehlermeldungs- und Lösungstabelle nach, um eine Lösung zu finden.

Zur Installation: Fügen Sie das Ende der Griffbaugruppe senkrecht in die Oberseite des Geräts ein, wie angegeben, bis Sie ein Einrasten spüren.

Zur Demontage: Führen Sie ein starres Werkzeug an der angegebenen Stelle in das Loch ein, um die Entriegelungslasche zu betätigen, und ziehen Sie gleichzeitig den Griff nach oben.

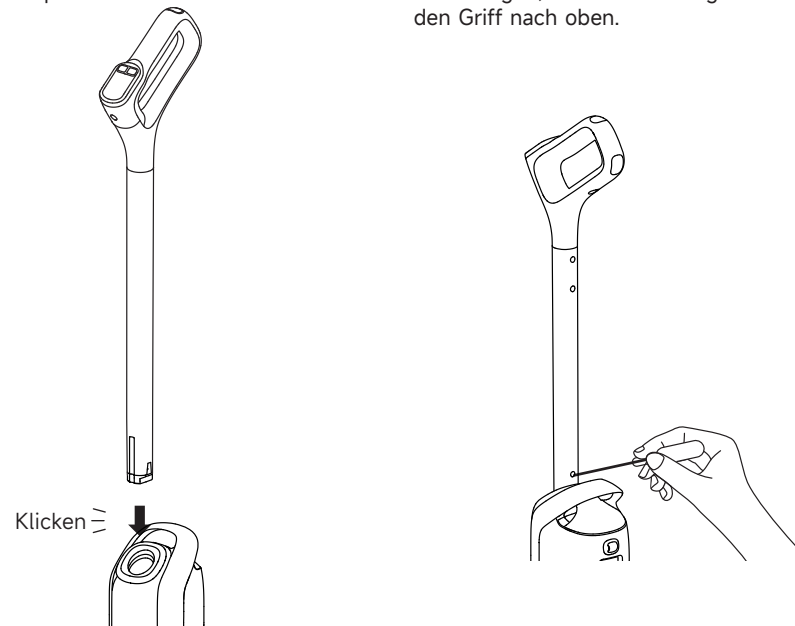

## Laden

1. Stellen Sie die Ladestation gegen eine Wand auf dem Boden und schließen Sie sie an eine Stromquelle an. Laden Sie das Gerät vor dem ersten Gebrauch vollständig auf.
2. Stellen Sie das Gerät auf die Ladestation. Wenn die Zahl auf dem Display 100 erreicht, ist der Akku vollständig geladen.

### ⚡ Lade-/Akkustandsanzeige

- Oranges Pulsieren: Akkustand ≤ 25% (Aufladen)
- Grünes Pulsieren: Akkustand > 25% (Aufladen)
- Dauerhaft orange: Akkustand ≤ 25%

**Hinweis:**

- Wenn innerhalb von 10 Minuten nach dem vollständigen Aufladen kein Betrieb erfolgt, wechselt das Gerät in den Ruhemodus. Bitte starten Sie das Gerät neu, wenn Sie es wieder benutzen möchten.
- Zur Verlängerung der Lebensdauer kühlt sich der Akku automatisch ab bevor er wieder aufgeladen wird, nachdem das Gerät längere Zeit ununterbrochen in Betrieb gewesen ist.

### Füllen Sie den Frischwasserbehälter auf

Drücken Sie die Frischwasserbehälter-Entriegelungstasten, um den Behälter zu entfernen. Öffnen Sie den Behälterdeckel und füllen Sie den Behälter über den Frischwassereinlass mit sauberem Wasser. Bringen Sie den Behälter erneut an und stellen Sie sicher, dass er einrastet.

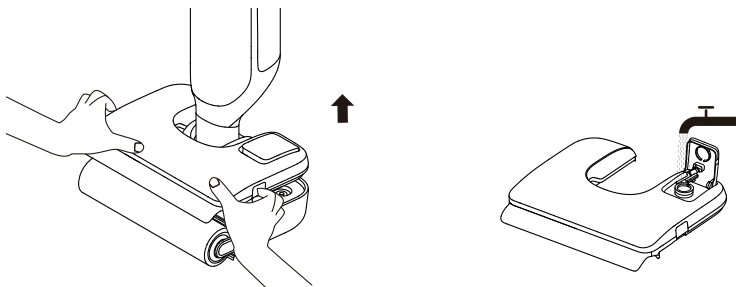

### Modus umschalten

Drücken Sie die , um den Modus je nach Ihren Bedürfnissen zu wechseln.



#### Smarter Modus

Passt die Saugleistung und Wasserzufuhr automatisch an den Verschmutzungsgrad des Bodens an und sorgt so für eine optimale tägliche Reinigung.



#### Max. Modus

Erhöht Saugleistung und Wasserabgabe, um Böden gründlich zu reinigen und selbst hartnäckige Flecken sowie starken Schmutz zu entfernen.



#### Saugmodus

Absorbiert schnell Wasserflecken auf dem Boden und ist daher ideal für nasse und rutschige Stellen, wie zum Beispiel Wasseransammlungen im Bad oder plötzlich verschüttete Flüssigkeiten.

### Reinigung starten

Treten Sie vorsichtig auf die Bürstenabdeckung und kippen Sie das Gerät nach hinten. Drücken Sie den Ein-/Ausschalter , um die Reinigung zu starten/stoppen. Wenn sich das Gerät während der Arbeit in aufrechter Position befindet, wird die aktuelle Aufgabe unterbrochen.

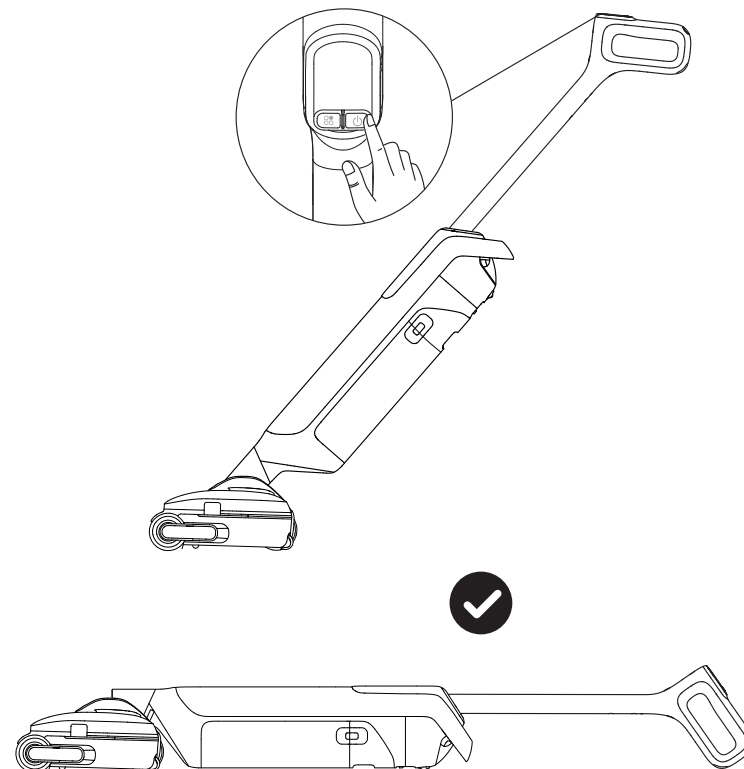

#### Hinweis:

- Verwenden Sie es nicht, um schäumende Flüssigkeiten zu saugen.
- Richten Sie das Gerät wieder in die aufrechte Position aus, bevor Sie es ausschalten, wenn es flach auf dem Boden liegt.
- Das Gerät eignet sich ausschließlich für die Reinigung von harten Oberflächen wie Holzböden, Marmor und Fliesen.
- Wenn das Gerät läuft, darf es nicht hochgehoben oder vom Boden angehoben werden, da sonst gebrauchtes Wasser in den Motor fließen kann.

## Den Schmutzwasserbehälter leeren

1. Drücken Sie die Entriegelungstaste für den Schmutzwasserbehälter, um den Behälter herauszunehmen.

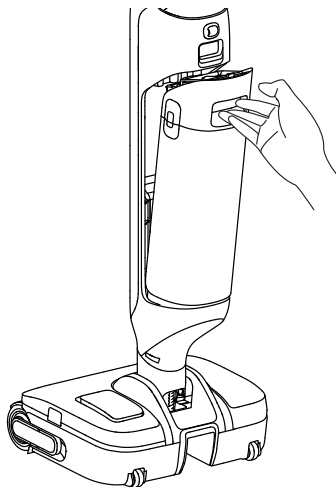

2. Ziehen Sie den Griff der Abdeckung des Schmutzwasserbehälters nach oben, um die Abdeckung abzunehmen.

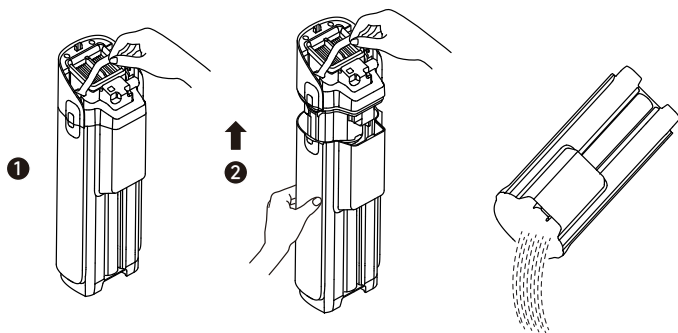

## Hinweis:

- Heben Sie den Schmutzwasserbehälter nicht am Griff an oder bewegen Sie ihn nicht allein am Griff, um ein Auslaufen zu verhindern.

## Selbstreinigung und Trocknung

	Kurz drücken	Selbstreinigung starten
	Drücken Sie innerhalb von 3 Sekunden nach Beginn der Selbstreinigung kurz auf die Taste	Schalten Sie auf Tiefen-Selbstreinigung um
	3 Sekunden lang drücken	Trocknungsmodus aktivieren
	Während des Trocknens kurz drücken	Beenden

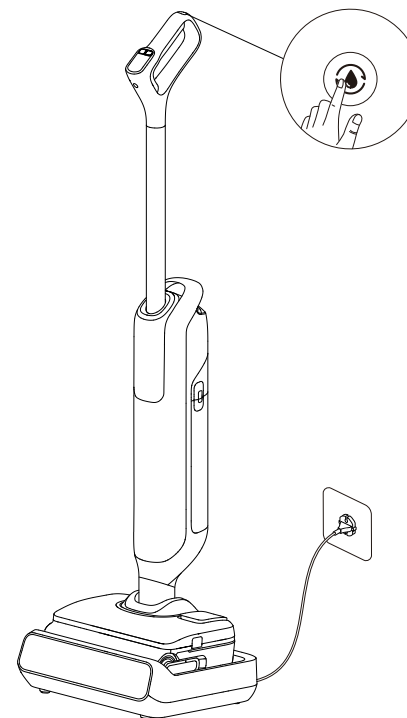

## Hinweis:

- Vor dem Start der Selbstreinigung setzen Sie das Gerät bitte wieder auf die Basis und vergewissern sich, dass der Frischwasserbehälter ausreichend gefüllt ist.
- Nach Abschluss der Selbstreinigung wechselt das Gerät in den Trocknungsmodus. Bitte leeren Sie den Schmutzwasserbehälter umgehend.
- Die Selbstreinigungsfunktion kann nur aktiviert werden, wenn das Gerät aufgeladen wird und der Akkustand mehr als 25 % beträgt. Wenn der Akkustand niedriger ist, laden Sie das Gerät bitte auf 25 % auf, bevor Sie die Selbstreinigungsfunktion aktivieren.

**Tipps:**

- Schalten Sie das Gerät vor der Wartung aus. Passen Sie auf, dass Sie nicht versehentlich die Einschalttaste drücken.
- Teile müssen bei Bedarf ausgetauscht werden. Bitte verwenden Sie die vom Originalwerk vorgesehenen Teile, um Schäden am Produkt aufgrund von Ungeeignetheit zu vermeiden.
- Wenn das Gerät längere Zeit nicht verwendet wird, laden Sie es vollständig auf, ziehen Sie den Netzstecker ab und lagern Sie das Gerät in einer kühlen Umgebung mit geringer Luftfeuchtigkeit, fern von direkter Sonneneinstrahlung. Laden Sie das Gerät mindestens alle 3 Monate auf, um eine Überentladung des Akkus zu vermeiden.

**Den Schmutzwasserbehälter reinigen**

1. Drücken Sie die Entriegelungsklammer, um den Schmutzwasserbehälter zu entfernen.

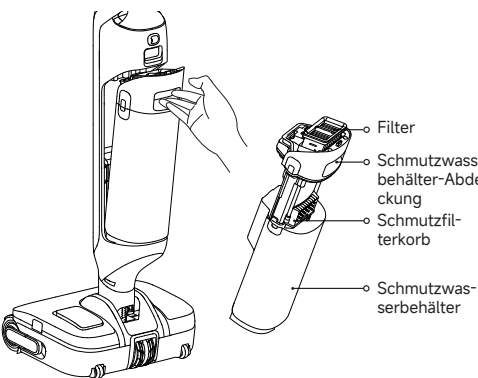

2. Ziehen Sie den Griff der Behälterabdeckung nach oben, um die Abdeckung abzuheben. Entfernen Sie den Filter und gießen Sie das Schmutzwasser aus.

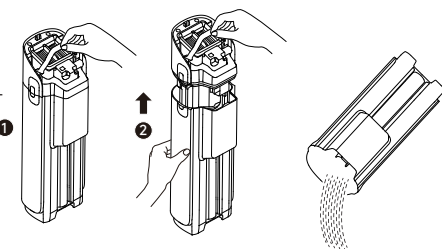

3. Entfernen Sie die festen Abfälle und spülen Sie dann den Behälter und die Behälterabdeckung mit sauberem Wasser aus. Reinigen Sie die Innenwände des Behälters mit der mitgelieferten Reinigungsbürste.

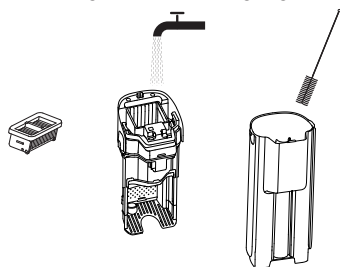

4. Setzen Sie den Filter und die Behälterabdeckung wieder ein. Setzen Sie den Behälter wieder ein, bis Sie ein Klicken hören.

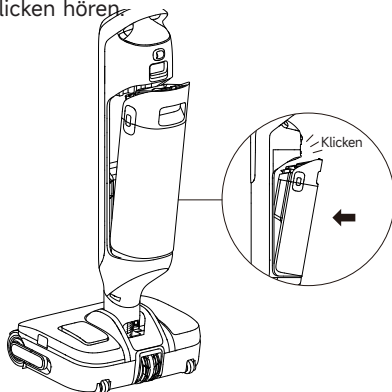

Hinweis: Es wird empfohlen, den Schmutzwasserbehälter rechtzeitig nach jedem Gebrauch sowie vor und nach der Selbstreinigung zu reinigen.

**Den Filter reinigen**

1. Nehmen Sie den Filter heraus und klopfen Sie den auf der Oberfläche befindlichen Staub vorsichtig ab.



2. Wenn der Filter verschmutzt ist, spülen Sie ihn mit sauberem Wasser aus. Lassen Sie ihn vor dem Wiedereinbau vollständig an der Luft trocknen.

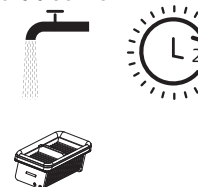

Hinweis:

1. Es wird empfohlen, den Filter alle 3 bis 6 Monate auszutauschen.
2. Wenn der Filter feucht ist, lassen Sie ihn vor dem erneuten Gebrauch vollständig an der Luft trocknen, um eine verkürzte Lebensdauer zu vermeiden.

**Den Lufterfrischer reinigen (optional)**

1. Halten Sie den Lufterfrischer fest, drehen Sie ihn, um ihn zu entriegeln und zu entfernen, und spülen Sie ihn dann mit sauberem Wasser ab.

2. Drehen Sie ihn nach der Reinigung wieder fest und lassen Sie ihn einrasten.

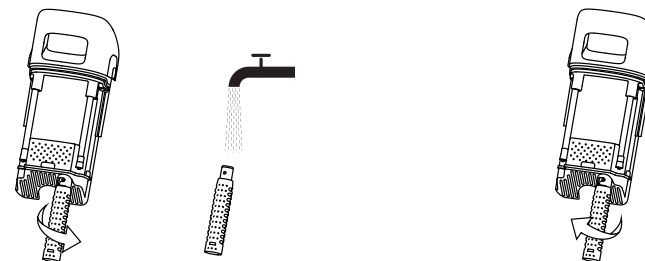

Hinweis:

1. Nach Bedarf reinigen. Es wird empfohlen, den Lufterfrischer alle 3 bis 6 Monate auszutauschen.
2. Um sicherzustellen, dass der Lufterfrischer effektiv funktioniert, sollten Sie den Schmutzwasserbehälter nach jedem Gebrauch sofort reinigen.

**Reinigung des Rohres und des Schmutzsensors**

Nehmen Sie den Schmutzwasserbehälter heraus, wischen Sie den Schlauch und den Verschmutzungssensor mit einem feuchten Tuch ab.

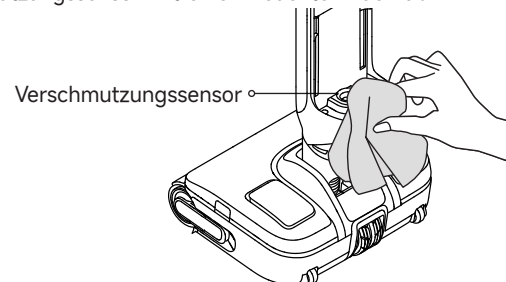

Hinweis: Spülen Sie den Schlauch oder den Verschmutzungssensor nicht mit Wasser ab.

**Reinigung der Walzenbürsten-Aufsätze**

1. Drücken Sie die Entriegelungstasten für den Frischwasserbehälter, um den Frischwasserbehälter zu entnehmen.

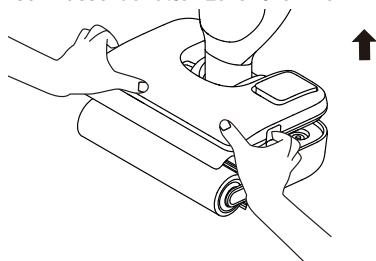

2. Ziehen Sie am Griff der Bürstenwalze, um die Bürstenwalze herauszunehmen.

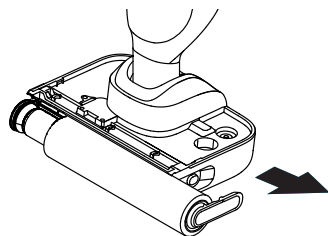

3. Entfernen Sie den Griff von der Rollenbürste. Reinigen Sie die Rollenbürste zuerst mit der mitgelieferten Reinigungsbürste, dann spülen Sie sie mit klarem Wasser ab und lassen sie vollständig an der Luft trocknen.

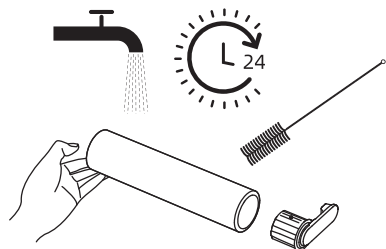

4. Wischen Sie den Saugeinlass mit einem trockenen Tuch oder einem feuchten Lappen ab. Spülen Sie sie nicht mit Wasser ab.

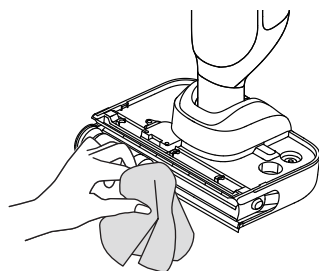

5. Setzen Sie die Rollenbürste und den Griff wieder ein, bis Sie ein Klicken hören.

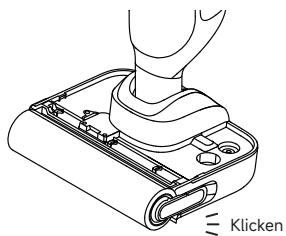

- Hinweis:
- Spülen Sie die Rollenbürste nicht mit Wasser ab.
  - Nach Bedarf reinigen. Es wird empfohlen, die Bürstenrolle alle 3 bis 6 Monate auszutauschen.
  - Vergewissern Sie sich vor dem Reinigen der Rollenbürste, dass der Schmutzwasserbehälter entweder abgenommen oder geleert wurde und dass das Gerät auf der Seite liegt.

Wenn ein Fehler auftritt, wird das Gerät nicht mehr funktionieren. Bitte beachten Sie die folgende Tabelle zur Fehlerbehebung. Wenn das Problem weiterhin besteht, wenden Sie sich bitte an den Kundendienst.

Fehler	Mögliche Ursache	Lösung
Das Gerät funktioniert nicht.	Der Akku des Geräts ist leer oder der Akkustand ist niedrig.	Laden Sie das Gerät vor dem Gebrauch vollständig auf.
	Das Gerät befindet sich in der aufrechten Position.	Stellen Sie das Gerät nach hinten.
	Der Überhitzungsschutzmodus wurde durch eine Verstopfung aktiviert.	Beseitigen Sie die Verstopfung und warten Sie, bis die Temperatur wieder normal ist.
	Der Schmutzwasserbehälter ist voll.	Den Schmutzwasserbehälter leeren.
	Die Komponenten sind nicht richtig installiert.	Vergewissern Sie sich, dass alle Komponenten richtig eingesetzt sind.
	Der Wasserstand im Frischwasserbehälter ist niedrig.	Füllen Sie den Frischwasserbehälter erneut auf.
Das Gerät wird langsam aufgeladen.	Die Temperatur des Akkus ist zu niedrig oder zu hoch.	Bitte kontaktieren Sie den Kundenservice.
Die Saugleistung des Gerätes ist niedrig.	Der Filter ist verstopft.	Reinigen Sie den Filter.
	Der Saugeinlass oder -rohr ist durch.	Reinigen Sie das Rohr und die Saugöffnung.
Der Motor macht ein seltsames Geräusch.	Zu viel Schmutzwasser im Schmutzwasserbehälter.	Den Schmutzwasserbehälter leeren.
	Die Hauptaugöffnung ist blockiert.	Beseitigen Sie eventuelle Verstopfungen in der Hauptaugöffnung.
Die Akkustandanzeige auf dem Display leuchtet während des Ladevorgangs nicht auf.	Der Ladestecker ist nicht richtig in die Steckdose eingesteckt.	Stellen Sie sicher, dass der Ladestecker richtig eingesteckt ist.
	Das Gerät wird nicht richtig an die Ladestation angeschlossen.	Stellen Sie sicher, dass das Gerät richtig auf der Ladestation platziert ist.

Es kommt kein Wasser aus dem Gerät.	Der Frischwasserbehälter ist nicht ordnungsgemäß installiert, oder der Wasserstand im Frischwasserbehälter ist zu niedrig.	Setzen Sie den Frischwasserbehälter wieder ein oder füllen Sie ihn auf.
	Es dauert 30 Sekunden, um die Bürsterolle zu befeuchten.	Schalten Sie das Gerät ein und überprüfen Sie es nach einiger Zeit erneut.
Wasseraustritt an der Oberseite des Schmutzwasserbehälters.	Eine Kollision oder starkes Ziehen führt dazu, dass Wasser in den Motor gelangt.	Bewegen Sie das Gerät vorsichtig hin und her, wenn es eingeschaltet ist.
	Der Filter ist nach der Reinigung nicht vollständig trocken.	Den Filter vor Gebrauch gründlich abtrocknen.
Selbstreinigung ist fehlgeschlagen.	Ein Gegenstand verklemmt sich in der Bürstenrolle.	Entfernen Sie die Bürstenrollenabdeckung, um die Bürstenrolle zu überprüfen und zu reinigen.
	Das Gerät wird nicht richtig an die Ladestation angeschlossen.	Stellen Sie sicher, dass das Gerät beim Aufladen ist, bevor Sie die Selbstreinigungsfunktion aktivieren.
	Die Selbstreinigung kann nicht gestartet werden, wenn der Batteriestand weniger als 25% beträgt.	Die Selbstreinigung kann nur aktiviert werden, während das Gerät aufgeladen wird und der Akkustand mehr als 25% beträgt.
	Der Schmutzwasserbehälter ist voll.	Den Schmutzwasserbehälter leeren.
	Der Frischwasserbehälter ist nicht richtig installiert, oder der Wasserstand im Frischwasserbehälter ist zu niedrig.	Setzen Sie den Frischwasserbehälter wieder ein oder füllen Sie ihn auf.
Schlechte Trocknungsleistung.	Luftauslass und Lufteinlass der Ladestation könnten vermutlich blockiert werden.	Verstopfung von Luftauslass und Lufteinlass prüfen und beseitigen.

Wenn das Gerät nicht ordnungsgemäß funktioniert, wird auf dem Display eine Fehlermeldung angezeigt. Schauen Sie in der folgenden Tabelle nach, um eine Lösung zu finden.

Fehlercode	Mögliche Ursache	Lösung
E1 - E7	Fehler	Zur Fehlerbehebung das Gerät neu starten. Wenn das Problem weiterhin besteht, wenden Sie sich bitte an den Kundendienst.
F1-F3		
H2/H3/H5/H6		

Staubsaugen			
Modell	HMH66A	Bemessungsleistung	450 W
Bemessungsspannung	21,6 V ---	Ladespannung	27,5 V ---
Kapazität des Frischwasserbehälters	800 ml	Kapazität des Schmutzwasserbehälters	700 ml
Ladezeit	Ca. 4 Stunden		
Ladestation			
Modell	HCBBF	Nennleistung*	350 W
Nenneingang	220-240 V~ 50-60 Hz	Nennausgang	27,5 V --- 1,6 A

Produktinformationen zum Stromverbrauch und Zeit bis zum Aktivieren dieses Modus		
Modus	Maximaler Stromverbrauch	Maximale Zeit bis zum Aktivieren dieses Modus
Stand-by-Modus nur für Ladestation	≤0,5 W	≤20 Min.
Stand-by-Modus	≤0,5 W	≤20 Min.

\* Die Bemessungsleistung bezieht sich auf die Leistung, die während eines repräsentativen Zyklus zum Einschalten des Trocknungsmodus gemessen wurde.

## Entsorgung und Entfernung von Batterien

Die eingebaute Lithium-Ionen-Batterie enthält umweltgefährdende Substanzen. Stellen Sie vor der Entsorgung der Batterie sicher, dass die Batterie von qualifizierten Technikern entfernt und in einer geeigneten Recyclinganlage entsorgt wird.

- die Batterie muss vor dem Verschrotten aus dem Gerät entfernt werden;
- das Gerät muss beim Ausbau der Batterie vom Netz getrennt werden;
- die Batterie muss sicher entsorgt werden.

### Anleitung zum Entfernen

1. Zum Abnehmen des Griffs siehe den Abschnitt „Installation“.
2. Entfernen Sie mit einem geeigneten Werkzeug die obere Abdeckung und die Zierabdeckung des Geräts.
3. Entfernen Sie alle Befestigungsschrauben des Gehäuses mit einem Schraubendreher.
4. Entfernen Sie mit einem Schraubendreher die Befestigungsschrauben der vorderen Geräteabdeckung. Nehmen Sie die Abdeckung ab.
5. Trennen Sie die Anschlusskabel des Akkus und nehmen Sie den Akku aus der Akku-Baugruppe heraus.

### ACHTUNG:

- Bevor Sie den Akku entfernen, trennen Sie die Stromversorgung und lassen Sie den Akku komplett leer laufen.
- Nicht benötigte Batterien sollten in einer geeigneten Recyclinganlage entsorgt werden.
- Lassen Sie den Akku nicht in einer Umgebung mit extrem hohen Temperaturen, um Explosionsrisiken zu vermeiden.
- Unter missbräuchlicher Verwendung kann Flüssigkeit aus der Batterie ausgestoßen werden. Wenn Sie aus Versehen anfassen, spülen Sie mit Wasser und suchen Sie medizinische Hilfe.