

## Gebruiksaanwijzing



## Warmtepompdroogautomaat TKG 450 WP

Lees **absoluut** de  
gebruiksaanwijzing voor u uw  
toestel plaatst, installeert en in gebruik neemt.  
Dat is veiliger voor uzelf en  
u voorkomt schade aan het toestel.

nl - BE

M.-Nr. 09 512 880

## Recycleerbare verpakking

De verpakking behoedt het toestel voor transportschade. Er werd voor milieuvriendelijk en recycleerbaar verpakkingsmateriaal gekozen.

Door de verpakking weer in kringloop te brengen, wordt er grondstof gespaard en verkleint de afvalberg. Uw handelaar neemt de verpakking terug.

## Wat met een afgedankt toestel?

Oude elektrische en elektronische toestellen bevatten vaak nog waardevol materiaal. Ze bevatten echter ook schadelijke stoffen die noodzakelijk waren voor hun werking en beveiliging. Als deze stoffen in het restafval terecht komen of verkeerd worden behandeld, kunnen ze schade berokkenen aan de menselijke gezondheid en het milieu. Geef uw oud toestel dus niet mee met het gewone huisvuil.

Breng het toestel liever naar het dichtstbijzijnde gemeentelijk containerpark. Vraag meer informatie aan uw Miele-handelaar.

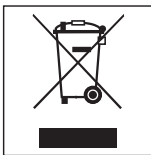

Zorg er ook voor dat het toestel kindveilig wordt bewaard voor u het wegbrengt.

## Energie besparen

Zo kunt u vermijden dat de droogtijd onnodig langer duurt en er meer energie wordt verbruikt:

- Laat het wasgoed in de wasauto-maat tegen het hoogste toerental centrifugeren.  
Zo spaart u bij het drogen ca. 20 % energie en tijd als u bijv. met 1600 tpm in plaats van 1000 tpm laat centrifugeren.
- Benut voor elk droogprogramma de maximale beladingscapaciteit van de trommel. Het energieverbruik is dan, vergeleken met de totale hoeveelheid wasgoed, het gunstigst.
- Zorg ervoor dat de kamertemperatuur niet te hoog is. Als er zich andere, warmteproducerende toestellen in de ruimte bevinden, ventileer dan of schakel deze uit.
- Reinig de 2 pluizenfilters in de vulopening van de deur na elke droogbeurt.

<b>Een bijdrage aan de bescherming van ons milieu</b> . . . . .	2
<b>Opmerkingen omtrent uw veiligheid</b> . . . . .	6
<b>Bediening van de droogautomaat</b> . . . . .	16
Bedieningspaneel . . . . .	16
De werking van het display . . . . .	17
<b>Het toestel voor het eerst in gebruik nemen</b> . . . . .	19
<b>EcoFeedback</b> . . . . .	20
<b>1. Het wasgoed juist drogen</b> . . . . .	21
Opmerkingen die u al bij het wassen in acht moet nemen . . . . .	21
Het wasgoed voorbereiden op het drogen in de droogautomaat . . . . .	21
Onderhoudssymbolen op het etiket . . . . .	22
Wasbehandeling met de droogautomaat . . . . .	22
<b>2. De droogautomaat laden</b> . . . . .	23
<b>3. Een programma kiezen en starten</b> . . . . .	24
Een programma kiezen . . . . .	24
Opties of startuitletstel kiezen als u dat wenst . . . . .	26
Een programma starten . . . . .	26
<b>4. Einde van het programma</b> . . . . .	27
Einde van het programma / Kreukbeveiliging . . . . .	27
Het wasgoed uit de trommel nemen . . . . .	27
<b>Opties</b> . . . . .	28
Extra zacht . . . . .	28
Opfrissen . . . . .	28
Laaddetectie . . . . .	28
Kreukbeveiliging . . . . .	28
Zoemer . . . . .	28
<b>Startuitletstel</b> . . . . .	30
<b>Programmaoverzicht</b> . . . . .	31
<b>Programmaverloop wijzigen</b> . . . . .	36
Lopend programma afbreken en nieuw programma kiezen . . . . .	36
Wasgoed toevoegen of uitnemen . . . . .	36
Programmaduur . . . . .	36

Downloaded from [www.vandenberghe.be](http://www.vandenberghe.be)

# Inhoud

---

<b>Reiniging en onderhoud</b> . . . . .	37
Het condenswaterreservoir leeggieten . . . . .	37
Het condenswaterreservoir in gereedheid brengen voor Gladstomen . . . . .	38
Pluizenfilters . . . . .	39
Zichtbare pluizen verwijderen . . . . .	39
De pluizenfilters en het luchtafvoergedeelte grondig reinigen . . . . .	40
Fijnfilter . . . . .	41
Uitnemen . . . . .	41
Reinigen . . . . .	41
Klep voor de fijnfilter . . . . .	42
De warmtewisselaar controleren . . . . .	42
Terugmonteren . . . . .	43
Droogautomaat . . . . .	44
<b>Geurflacon</b> . . . . .	45
De geurflacon plaatsen . . . . .	45
Vóór het drogen . . . . .	46
Na het drogen . . . . .	47
De geurflacon vervangen . . . . .	47
De pluizenfilters reinigen . . . . .	48
<b>Wat gedaan als . . .</b> . . . . .	49
Hulp bij storingen . . . . .	49
Meldingen op het display . . . . .	49
Een niet-bevredigend droogresultaat . . . . .	52
Andere problemen . . . . .	53
Rooster rechts onderaan . . . . .	56
Pluizenzeef in het condenswaterreservoir . . . . .	57
Sproeier voor Gladstomen . . . . .	58
<b>Dienst Herstellingen aan huis van Miele</b> . . . . .	59
Herstellingen . . . . .	59
Duur en voorwaarden van de waarborg . . . . .	59
Mits toeslag verkrijgbaar toebehoren . . . . .	59

<b>Opstellen en aansluiten</b> .....	60
Vooraanzicht .....	60
Achteraanzicht .....	61
De droogautomaat transporteren .....	61
Opstellen .....	62
Het toestel waterpas zetten .....	62
Ventilatie .....	62
Voordat u het toestel transporteert .....	62
Extra opmerkingen omtrent de opstellingsomstandigheden .....	63
Het condenswater laten afvoeren .....	64
Bijzondere aansluitomstandigheden waarvoor een terugslagklep vereist is ..	64
De afvoerslang verplaatsen .....	65
Voorbeeld: afvoer via een wasbak of via een afvoeropening in de vloer .....	66
Voorbeeld: rechtstreekse aansluiting op de sifon van een wasbak .....	66
Elektrische aansluiting .....	68
<b>Verbruiksgegevens</b> .....	69
<b>Technische gegevens</b> .....	70
<b>Menu Instellingen</b> .....	71
Instellingen kiezen .....	71
Instellingen bewerken .....	71
Menu Instellingen verlaten .....	71
Taal  .....	71
Droogtegraden .....	72
Verlenging afkoeltijd .....	72
Aanduiding: Pluizen weg .....	72
Geluidssterkte zoemer .....	73
Akoestisch signaal .....	73
Geleidingswaarde .....	73
Totale verbruik .....	73
Code .....	74
Lichtsterkte display .....	74
Display en toetsenverlichting doven .....	74
Automatische uitschakeling van het toestel .....	75
Memory .....	75
Kreukbeveiliging .....	75

## Opmerkingen omtrent uw veiligheid

Downloaded from [www.vandenborre.be](http://www.vandenborre.be)

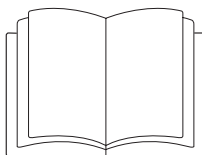

► Lees **absoluut** deze gebruiksaanwijzing.

Deze droogautomaat voldoet aan de voorgeschreven veiligheidsvoorschriften. Bij ondeskundig gebruik kan er schade optreden aan het toestel en kan de gebruiker gevaar lopen.

Lees deze gebruiksaanwijzing voor u deze droogautomaat voor het eerst gebruikt. U vindt er belangrijke opmerkingen omtrent uw veiligheid, het gebruik en het onderhoud van het toestel. Dat is veiliger voor uzelf en u vermijdt schade aan de droogautomaat.

Bewaar deze gebruiksaanwijzing en geef ze door aan wie het toestel eventueel na u gebruikt.

### Juist gebruik

► Deze droogautomaat is bedoeld voor gebruik in het huishouden en in gelijkaardige omgevingen.

► Deze droogautomaat is niet bestemd voor gebruik buitenshuis.

► Gebruik de droogautomaat uitsluitend voor huishoudelijke toepassing en uitsluitend voor het drogen van in water gewassen wasgoed waarvan de fabrikant op het etiket heeft aangegeven dat deze geschikt is voor de droogautomaat.

Gebruik voor andere doeleinden is niet toegelaten. Miele is niet verantwoordelijk voor schade die wordt veroorzaakt door een ander gebruik dan wat hier wordt vermeld of door foutieve bediening.

► Personen die door hun fysieke, zintuiglijke of geestelijke mogelijkheden of hun onervarenheid of gebrek aan kennis niet in staat zijn om deze droogautomaat veilig te bedienen, mogen deze droogautomaat alleen onder het toezicht of de begeleiding van een verantwoordelijk iemand gebruiken.

### **Kinderen in het huishouden**

► Kinderen jonger dan acht jaar dienen uit de buurt van de droogautomaat te worden gehouden, tenzij ze constant in het oog worden gehouden.

► Kinderen vanaf acht jaar mogen de droogautomaat alleen zonder toezicht bedienen, reinigen of onderhouden wanneer hen de wasautomaat zodanig is toegelicht dat ze de droogautomaat veilig kunnen bedienen, reinigen of onderhouden. Kinderen moeten de eventuele risico's van een foutieve hantering kunnen beseffen en begrijpen.

► Let op kinderen die in de buurt van de droogautomaat komen. Laat ze nooit met de droogautomaat spelen.

# Opmerkingen omtrent uw veiligheid

---

## Technische veiligheid

▶ Zie na of het toestel geen uiterlijk zichtbare schade vertoont voordat u het opstelt.

Beschadigde toestellen mag u nooit opstellen noch in gebruik nemen.

▶ Vergelijk de gegevens omtrent de aansluiting (smeltveiligheden, spanning en frequentie) op het typeplaatje met die van het elektriciteitsnet bij u ter plaatse voordat u het toestel aansluit. Vraag eventueel uitleg aan een elektricien als u niet zeker bent.

▶ De elektrische veiligheid van dit toestel is enkel gewaarborgd zo het op een volgens de voorschriften geïnstalleerd aardsysteem is aangesloten. Het is heel belangrijk dat aan deze fundamentele veiligheidsvoorwaarde is voldaan. In geval van twijfel dient u uw installatie door een vakman of vakvrouw te laten nakijken. Miele kan niet aansprakelijk gesteld worden voor schade die werd veroorzaakt doordat de aardleiding onderbroken was of gewoon ontbrak.

▶ Gebruik om veiligheidsredenen geen verlengsnoer. Gebruik van een verlengsnoer verhoogt het risico op oververhitting en daarmee op brand.

▶ Is het aansluitsnoer beschadigd, laat het dan vervangen door een vakman die door Miele erkend is. Zo vermijdt u risico's voor wie het toestel gebruikt.

▶ Door ondeskundig uitgevoerde reparaties kunnen er onvoorziene risico's ontstaan voor de gebruiker. Daarvoor kan Miele niet aansprakelijk worden gesteld. Reparaties mag u uitsluitend laten uitvoeren door vakmensen die door Miele erkend zijn. Anders is er bij schade achteraf geen aanspraak meer op waarborg.

▶ Defecte onderdelen mogen enkel worden vervangen door originele Miele-vervangstukken. Enkel daardoor bent u zeker dat ze ten volle voldoen aan de eisen die Miele op vlak van veiligheid stelt.



► Bij storingen of bij reiniging en onderhoud is deze droogautomaat pas van het stroomnet losgekoppeld indien

- u de stekker uit het stopcontact haalt of
- de zekering op uw elektrische installatie is uitgeschakeld of
- de schroefzekering op uw elektrische installatie helemaal uitgedraaid is.

► Deze droogautomaat mag niet op niet-stationaire plaatsen (bijv. schepen) worden gebruikt.

► Voer geen veranderingen aan de droogautomaat uit die niet uitdrukkelijk door Miele zijn toegestaan.

► Meer uitleg over warmtepomp en koelmiddel:

Deze droogautomaat werkt met een gasvorming koelmiddel dat door een compressor wordt verdicht. Het door de verdichting op een hoger temperatuurniveau gebrachte en vloeibaar geworden koelmiddel wordt in een gesloten circuit door de warmtewisselaareenheid geleid, waar de warmtewisseling met de voorbijstromende drooglucht plaatsvindt.

- Bromgeluiden tijdens het drogen, veroorzaakt door de warmtepomp, zijn normaal. De droogautomaat werkt geheel naar behoren.
- Het koelmiddel is niet brandbaar en niet explosief.
- Een stilstandtijd na correct transport en opstellen van de droogautomaat is over het algemeen niet nodig (zie hoofdstuk "Opstellen en aansluiten").  
Anders: Stilstandtijd in acht nemen! Anders kan de warmtepomp beschadigd raken!

## Opmerkingen omtrent uw veiligheid

---

- ▶ Neem de aanwijzingen in de rubriek "Opstellen en aansluiten" en de rubriek "Technische gegevens" in acht.
- ▶ De aansluitstekker moet te allen tijde bereikbaar zijn om de droogautomaat van het elektriciteitsnet te kunnen afsluiten.
- ▶ De luchtspleet tussen de onderzijde van de droogautomaat en de vloer mag u in geen geval versmallen door plinten, dik tapijt e.d. Anders is er geen voldoende toevoer van koele lucht gewaarborgd!
- ▶ In het zwenkbereik van de droogautomaatdeur mag u geen afsluitbare deur, schuifdeur of een deur met een scharnier aan de andere kant installeren.

### Efficiënt gebruik

- ▶ De maximumlading bedraagt 8 kg (droog wasgoed). In de rubriek "Programmaoverzicht" vindt u de deels kleinere ladingen voor afzonderlijke programma's.
- ▶ Brandgevaar!  
Deze droogautomaat mag niet op een instelbaar stopcontact (bijv. via een schakelklok of op een elektrische installatie met piekbelastinguitschakeling) worden aangesloten.  
Als het droogprogramma voor beëindiging van de afkoelfase is afgebroken, dan bestaat het gevaar van zelfontbranding van het wasgoed.

- ▶ Wegens brandgevaar is het verboden textiel te drogen wanneer
  - dit textiel niet is gewassen.
  - dit textiel niet voldoende is gereinigd en sporen van olie, vethoudende of andere substanties vertoont (bv. keuken- en cosmeticawasgoed met restanten marineerolie, olie, vet of crème).

Bij niet voldoende gereinigd wasgoed bestaat er gevaar op brand door zelfontbranding van het wasgoed, zelfs na beëindiging van het drogen en buiten de droogautomaat.
  - dit textiel sporen van brandgevaarlijke reinigingsmiddelen bevat, of restanten van aceton, alcohol, benzine, petroleum, kerosine, vlekkenverwijderaar, terpentijn, was, wasverwijderaar of chemicaliën (dit kan bv. het geval zijn bij moppen, opnemers en poetsdoeken).
  - er op dit textiel resten van een haarverstevigingsproduct, hairspray, nagellakverwijderingsproduct of gelijkaardig product voorkomen.

Dergelijk sterk vervuild wasgoed moet u daarom bijzonder grondig wassen: gebruik hierbij extra wasmiddel en selecteer een hoge temperatuur. Bij twijfel dient u het wasgoed verscheidene malen te wassen.

- ▶ Verwijder alle voorwerpen uit de zakken (zoals aanstekers, lucifers).
- ▶ **Waarschuwing:** Schakel de droogautomaat nooit uit voordat een droogprogramma afloopt. Dit is enkel toegestaan wanneer al het wasgoed onmiddellijk uit de trommel kan worden genomen en meteen kan worden uitgespreid, zodat de warmte meteen kan worden afgegeven.

## Opmerkingen omtrent uw veiligheid

---

► Wasverzachters of vergelijkbare producten moeten steeds zo worden gebruikt als vermeld in de gebruiksinstructies voor de wasverzachters.

► Wegens brandgevaar is het te allen tijde verboden stukken textiel of producten te drogen:

- wanneer industriële chemicaliën werden gebruikt voor de reiniging (bv. bij een chemische reiniging).
- die hoofdzakelijk schuimrubberen, rubberen of rubberachtige delen bevatten. Het gaat hierbij bv. om producten uit schuimrubberlatex, douchekappen, waterdichte stoffen, met rubber beklede artikelen en kledingstukken en hoofdkussens met schuimrubbervlokken.
- die een vulling hebben en beschadigd zijn (bv. kussens of jassen). Vulling die eruit valt kan brand veroorzaken.

► Na de verwarmingsfase volgt bij veel programma's de afkoelfase om te garanderen dat de stukken wasgoed geen temperatuur bereiken waarbij ze mogelijk beschadigd worden (bv. het vermijden van zelfontbranding van het wasgoed). Pas na deze afkoelfase is het programma afgelopen.

Neem het wasgoed altijd direct en in zijn geheel uit het toestel na afloop van het programma.

► Leun niet op de toesteldeur. Deze droogautomaat kan anders omkantelen.

► Sluit de deur na elk gebruik. Zo voorkomt u dat

- kinderen in het toestel proberen te kruipen of er voorwerpen in verstoppert.
- er kleine dieren in de trommel kruipen.

- ▶ Deze droogautomaat mag nooit zonder
  - pluizenfilters of met beschadigde pluizenfilters worden gebruikt.
  - fijnfilter of met beschadigde fijnfilter worden gebruikt.

Deze droogautomaat zou defect raken door de overvloed aan pluizen!

- ▶ De pluizenfilters moeten na elke droogbeurt worden gereinigd!
- ▶ De pluizenfilters of de fijnfilter moeten na een vochtige reiniging worden gedroogd. Door natte pluizenfilters/een natte fijnfilter kunnen er storingen optreden in de werking van het toestel tijdens het drogen!

- ▶ Stel de droogautomaat niet op in een vertrek waar het kan vriezen. Temperaturen rond of onder het vriespunt hebben een negatieve invloed op de werking van de droogautomaat. Bevroren condenswater in de pomp en in de afvoerslang kan schade veroorzaken.

- ▶ Wanneer u een externe afvoerslang voor het condenswater aansluit, moet u de slang vastmaken als u deze bijvoorbeeld in een wasbak hangt. Anders kan de slang wegglijden en kan het weglopende condenswater schade veroorzaken.

- ▶ Condenswater is geen drinkwater. Het kan de gezondheid van mens en dier schade toebrengen wanneer het wordt opgedronken.

- ▶ Hou het vertrek waar de droogautomaat opgesteld staat, altijd vrij van stof en pluizen. Vuildeeltjes in de aangezogen koellucht kunnen na verloop van tijd de warmtewisselaar verstopen.

- ▶ Spuit de droogautomaat niet nat af.

## Opmerkingen omtrent uw veiligheid

---

### De geurflacon (mits toeslag verkrijgbaar toebehoren) gebruiken

- ▶ U mag alleen een origineel Miele-geurflacon gebruiken.
- ▶ De geurflacon mag alleen in de verpakking worden bewaard waarin u deze hebt gekocht. Gooi de verpakking dus niet weg.
- ▶ Hou de geurflacon of de pluizenfilter met geurflacon rechtop en leg ze niet neer om te voorkomen dat de geurstof uit de flacon loopt.
- ▶ Komt er toch geurvloestof uit de flacon op de vloer, droogautomaat, onderdelen van de droogautomaat (bijv. de pluizenzeef) terecht, neem de vloestof dan direct met een sponsdoek op.
- ▶ Is er vloestof uit de flacon op de **huid** terechtgekomen, reinig deze dan grondig met water en zeep. Is er vloestof in de **ogen** terechtgekomen, spoel deze dan minstens 15 minuten lang met schoon water en neem contact op met een arts. Hebt u per vergissing vloestof binnengekregen, spoel uw **mond** dan grondig met schoon water en neem contact op met een arts.
- ▶ Komt er vloestof uit de flacon op kleding terecht, doe dan onmiddellijk andere kleren aan. Kleding of ander textiel waarop vloestof uit de flacon is terechtgekomen, reinigt u grondig met water en wasmiddel.
- ▶ Gevaar voor brand en beschadiging! U dient de volgende opmerkingen in acht te nemen, omdat anders de droogautomaat in brand kan vliegen of beschadigd kan raken:
  - Vul de geurflacon nooit bij.
  - Gebruik nooit een defecte geurflacon.
- ▶ Gooi de geurflacon als hij leeg is bij het gewone huisvuil en gebruik de flacon nooit meer.
- ▶ Neem ook de informatie in acht die bij de geurflacon is gevoegd.

### Toebehoren

- ▶ Alleen toebehoren dat Miele uitdrukkelijk heeft goedgekeurd, mag worden gemonteerd of ingebouwd. Worden er andere onderdelen gemonteerd of ingebouwd, dan vervalt het recht op waarborg en/of productaansprakelijkheid.
- ▶ Droogautomaten en wasautomaten van Miele kunnen in een was- en droogzuil gecombineerd worden opgesteld. Tevens is een Miele was-droogverbindingsset vereist; dit is met toeslag verkrijgbaar toebehoren. Let erop dat de was-droogverbindingsset geschikt is voor de Miele droogautomaat en de Miele wasautomaat.
- ▶ Let erop dat de voet van Miele (met toeslag verkrijgbaar toebehoren) bij deze droogautomaat past.

 Miele is niet aansprakelijk voor schade die ontstaan is doordat deze veiligheidsrichtlijnen niet in acht werden genomen.

# Bediening van de droogautomaat

## Bedieningspaneel

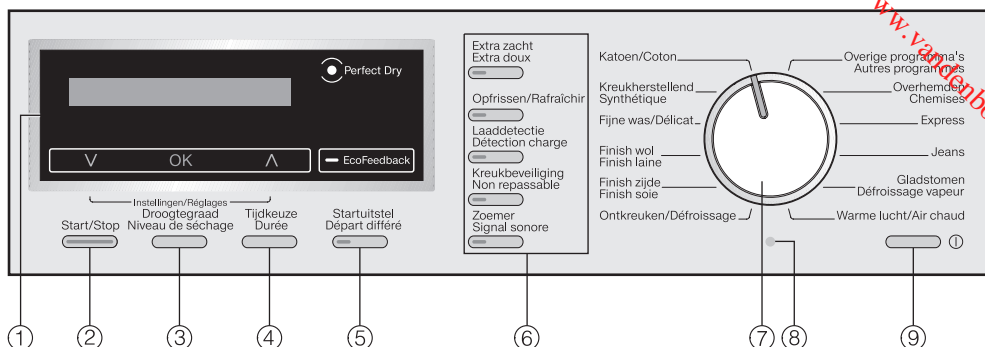

### ① Display met sensortoetsen

Meer uitleg daarover vindt u op de volgende pagina.

### ② Toets *Start/Stop*

Hiermee start u het gekozen programma en breekt u een gestart programma af.

### ③ Toets *Drogtegraad*

Voor alle droogtegraadprogramma's.

### ④ Toets *Tijdkeuze*

Om de programmaduur van tijdgestuurde programma's te kiezen.

### ⑤ Toets *Startuitletstel*

Om het startuitletstel te kiezen.

### ⑥ Toetsen voor opties

De programma's kunt u met verschillende opties aanvullen.

### ⑦ Programmakiezer

Om de programma's te kiezen.

### ⑧ Optische interface PC

Voor de dienst Herstellingen aan huis van Miele.

### ⑨ Toets ①

Om het toestel in en uit te schakelen. De droogautomaat wordt automatisch uitgeschakeld om energie te besparen.

Dit gebeurt 15 minuten na afloop van het programma of de optie Krukkebeveiliging, of na het inschakelen als u het toestel niet verder bedient.



## De werking van het display

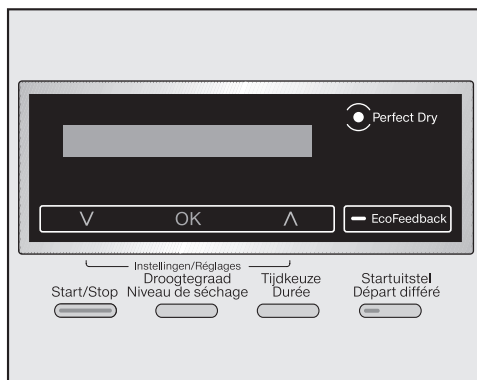

### Sensortoetsen V, OK, ^

Hiermee bedient u het display, zodra de symbolen verschijnen.

- Sensortoets V  
Hiermee scrollt u omlaag in de keuzelijst of verlaagt u waarden.
- Sensortoets **OK**  
Hiermee bevestigt u het gekozen programma of een ingestelde waarde of opent u een submenu.
- Sensortoets ^  
Hiermee scrollt u omhoog in de keuzelijst of verhoogt u waarden.

Bedient u het toestel niet, dan doven de symbolen van de sensortoetsen weer. Dat is het ook het geval wanneer een keuze niet met *OK* wordt bevestigd.

### Sensortoets *EcoFeedback*

Meer informatie vindt u in de rubriek "EcoFeedback".

## Instellingen

De instellingen worden opgeroepen wanneer u tegelijkertijd de sensortoetsen V en ^ aanraakt.

Hiermee kunt u de elektronische besturing van de droogautomaat aan uw specifieke wensen aanpassen. Meer informatie vindt u in de gelijknamige rubriek achter in deze gebruiksaanwijzing.

### Als u de programmakiezer op de stand *Overige programma's* zet, kunt u deze programma's kiezen:

- Automatic extra
- Impregneren
- Sportkleding
- Outdoor
- Koude lucht
- Droogrekprogramma

# Bediening van de droogautomaat

## Indicator *Perfect Dry*

Het Perfect Dry-systeem meet in de droogtegraadprogramma's hoeveel vocht er nog aanwezig is in het wasgoed (het restvocht) en zorgt zo voor een precieze droging.

De indicator *Perfect Dry* . . .  
. . . knippert na de start van het programma en dooft wanneer de programmaduur wordt weergegeven.  
. . . brandt in combinatie met de bereikte droogtegraad, tegen het einde van het programma.  
. . . blijft gedoofd bij deze programma's: *Finish wol*, *Finish zijde*, *Koude lucht*, *Warme lucht*, *Droogrekprogramma*.

## Schatting resterende tijd

Na de start van het programma wordt de vermoedelijke duur van het programma in uren en minuten weergegeven.

De programmaduur van de droogtegraadprogramma's kan variëren of verspringen op het display. Dat is onder andere afhankelijk van de hoeveelheid wasgoed, het soort wasgoed en het restvocht. De elektronische besturing past zich telkens opnieuw aan. Zo wordt de resterende tijd steeds nauwkeuriger aangegeven.

## Voorbeelden voor de bediening

### Scrollen in een keuzelijst

De pijlen  op het display geven aan dat u zich bevindt in een keuzelijst:



Door de sensortoets  $\nabla$  aan te raken, scrolt u omlaag in de keuzelijst. Raakt u de sensortoets  $\wedge$  aan, dan scrolt u omhoog in de keuzelijst. Met de sensortoets *OK* bevestigt u.

### Markering van het gekozen menu-punt



Wanneer u een menupunt in een keuzelijst activeert met *OK*, wordt dat aangegeven met een vinkje .

### Getalwaarden instellen



De getalwaarde wordt in het wit geselecteerd. Door de sensortoets  $\nabla$  aan te raken, verlaagt u de getalwaarde. Raakt u de sensortoets  $\wedge$  aan, dan verhoogt u de getalwaarde. Met de sensortoets *OK* activeert u de getalwaarde.

### Een submenu verlaten

U verlaat het submenu door *Terug*  te kiezen.

# Het toestel voor het eerst in gebruik nemen

 Stel de droogautomaat juist op en sluit deze correct aan voor u deze voor het eerst in gebruik neemt. Gebeurde een transport niet volgens de beschrijving in de rubriek "Opstellen en aansluiten", dan is een stilstandtijd van ca. 1 uur noodzakelijk, voordat de droogautomaat elektrisch wordt aangesloten.

Wanneer deze droogautomaat wordt ingeschakeld, verschijnt kort *Miele Willkommen* op het display.

## De taal voor het display instellen

U dient de gewenste taal voor het display in te stellen. U kunt altijd naar een andere taal schakelen via de *Instellingen*.

deutsch ✓

- Door de sensortoetsen  $\nabla$  en  $\wedge$  aan te raken, kunt u scrollen in de keuzelijst totdat de gewenste taal gemarkeerd is.

De pijlen  op het display geven aan dat niet alle keuzemogelijkheden worden weergegeven en dat u kunt scrollen.

- Bevestig de taal door de sensortoets *OK* aan te raken.

## Sluit de eerste gebruikersnaam af zoals beschreven in deze gebruiksaanwijzing

 Zie 

- Bevestig door *OK* aan te raken.
- Lees de rubrieken "1. Opmerkingen omtrent het wasgoed in acht nemen om juist te drogen" en "2. De droogautomaat laden".
- Daarna kunt u de droogautomaat laden en programma kiezen, zoals beschreven in de rubriek "3. Een programma kiezen en starten".

De eerste gebruikersnaam is pas afgesloten wanneer een programma dat langer dan 1 uur duurt volledig uitgevoerd is.

Via de sensortoets *EcoFeedback* verkrijgt u informatie over het energieverbruik van de droogautomaat.

Bij het aanraken van de sensortoets *EcoFeedback* wordt verschillende informatie weergegeven op het display, afhankelijk van wanneer u de sensortoets aanraakt:

- vóór de start van het programma wordt een *prognose van het verbruik* weergegeven.
- tijdens het drogen wordt het *stroomverbruik* weergegeven.

Het controlelampje van de sensortoets *EcoFeedback* gaat aan en op het display verschijnt een melding.

In beide gevallen verdwijnt de melding vanzelf na enkele seconden. Of u kunt deze bevestigen via *OK*.

Daarnaast kunt u na afloop van het programma, nog voordat de deur wordt geopend, het volgende weergegeven:

- het energieverbruik en
- de vuilgraad van de pluizenfilters en de fijnfilter (0 % = licht vervuild, 50 % = matig vervuild, 100 % = sterk vervuild). Naarmate de filters vuiler worden, duren de programma's langer waardoor het energieverbruik stijgt.

## 1. Prognose

- Raak na het kiezen van een programma de sensortoets *EcoFeedback* aan.

Via een streepjesdiagram wordt gedurende enkele seconden een prognose (schatting) van het verbruik weergegeven:

Energie 

Hoe meer streepjes er zichtbaar zijn, hoe meer energie het programma zal verbruiken.

De prognose van het verbruik varieert afhankelijk van het programma en de gekozen opties.

## 2. Werkelijk verbruik

- Raak de sensortoets *EcoFeedback* aan.

U kunt nu het werkelijke energieverbruik aflezen van het display.

Voorbeeld:

Energie 2,0 kWh

Zolang het energieverbruik te laag is, wordt  $< 0,1$  kWh weergegeven. Het verbruik wijzigt afhankelijk van de voortgang van het programma en het restvocht.

Door het openen van de deur of door de automatische uitschakeling na afloop van het programma worden de gegevens gereset. Daarna wordt opnieuw een prognose weergegeven.

## Instelling Totale verbruik

- Toont het verbruik van het laatste programma
- en
- het totale energieverbruik tot nu toe.

Meer informatie vindt u in de rubriek "Instellingen".

# 1. Het wasgoed juist drogen

## Opmerkingen die u al bij het wassen in acht moet nemen

- Was erg vuil wasgoed uiterst grondig: gebruik genoeg wasmiddel en kies een hoge temperatuur. Bij twijfel wast u het meermaals.
- Stop geen drijfnat wasgoed in de trommel. Laat het wasgoed in de wasautomaat tegen het hoogste centrifugeertoerental centrifugeren. Hoe hoger het centrifugeertoerental, des te meer tijd en energie u kunt besparen bij het drogen.
- Nieuw donker textiel moet u voor de eerste droogbeurt afzonderlijk grondig wassen en mag u niet samen met licht gekleurd wasgoed laten drogen. Dit textiel kan immers kleur afgeven bij het drogen (ook op de kunststofonderdelen in de droogautomaat). Er kunnen zich daar ook pluizen van een andere kleur op afzetten.
- Gesteven wasgoed kan in de droogautomaat worden gedroogd. Om het gewone glanseffect te verkrijgen dient u wel de dosis stijfsel te verdubbelen.

## Het wasgoed voorbereiden op het drogen in de droogautomaat

 Verwijder alle voorwerpen uit het wasgoed en de zakken van kleding (bijv. wasmiddelkorfjes, doseerbekers, aanstekers e.d.)!







 Deze voorwerpen kunnen smelten of ontploffen. De droogautomaat en het wasgoed zouden beschadigd kunnen raken.

 Gevaar voor brand bij foutief gebruik! Lees de rubriek "Opmerkingen omtrent uw veiligheid".

- Sorteert het wasgoed volgens vezel- en weefselsoort, gelijk formaat, dezelfde onderhoudssymbolen op het etiket en gewenste droogtegraad.
- Controleer zomen en naden van textiel/wasgoed. Zo voorkomt u dat er voering kan uitvallen. Gevaar voor brand tijdens het drogen!
- Maak het wasgoed luchtig.
- Knoop rok- en broeksriemen en schortbanden samen.
- Doe het volgende dicht: . . .  
. . . Doe dekbedovertrekken en kussenslopen dicht. Zo komen er geen kleinere stukken wasgoed in terecht.  
. . . Doe ritsen, haken en ogen dicht.
- Geloste bh-beugels naait u vast of verwijdert u.
- Maak jassen en lange ritssluitingen open, opdat het desbetreffende textiel gelijkmatig zou drogen.
- Hoe meer kreukherstellend wasgoed u in de trommel doet, hoe groter de kans op kreuken. Dit geldt vooral voor heel delicaat weefsel, (bijv. overhemden en bloezen). In extreme gevallen vermindert u de belading.

# 1. Het wasgoed juist drogen

## Onderhoudssymbolen op het etiket

Drogen	
	Normale/hogere temperatuur
	Lagere temperatuur: kies <i>Extra zacht</i> (voor delicaat wasgoed)
	Niet geschikt voor een droogautomaat
Strijken en mangelen	
	Zeer heet
	Heet
	Warm
	Niet strijken/mangelen

## Wasbehandeling met de droogautomaat

Lees de rubriek "Programmaoverzicht". In die rubriek worden alle programma's en beladingen vermeld.

- Neem voor elk programma de maximale beladingscapaciteit van de trommel in acht. Het energieverbruik is dan, vergeleken met de totale hoeveelheid wasgoed, het gunstigst.
- Als de trommel maar halfvol zit, kunt u de optie *Laaddetectie* kiezen.

- Kies indien nodig een droogtegraad, bijv. . . .  
. . . *Kastdroog +*, wanneer u afloop van het droogprogramma het wasgoed wilt opvouwen en in de kast leggen.  
. . . *Mangelvochtig*, wanneer u afloop van het droogprogramma het wasgoed wilt behandelen, bijv. mangelen.
- Met dons gevuld textiel: naargelang van de kwaliteit heeft het fijne weefsel binnenin de neiging te krimpen. Behandel dit textiel enkel in het programma *Ontkreuken*.
- Zuiver linnen weefsel: droog dit enkel machinaal als de fabrikant dit op het onderhoudsetiket vermeldt. Anders kan het weefsel "ruig" worden. Behandel dit textiel enkel in het programma *Ontkreuken*.
- Wol en gemengde weefsels die wol bevatten hebben de neiging te vilten of te krimpen. U kunt ze enkel drogen in het speciale programma *Finish wol*.
- Machinaal gebreide textielsoorten (bijv. T-shirts, ondergoed) hebben de neiging bij de eerste wasbeurt te krimpen. Daarom: Het textiel niet te lang laten drogen. Daarmee vermijdt u dat het verder krimpt. Koop machinaal gebreed textiel eventueel een of twee maten groter.
- Uiterst temperatuur- en kreukgevoelig textiel: verminder de belading en kies de optie *Extra zacht*.

## 2. De droogautomaat laden

**⚠ U moet in elk geval eerst de rubriek "1. Het wasgoed juist drogen" lezen.**

- Druk op de toets ① om het toestel in te schakelen.

U kunt de droogautomaat ook na het laden inschakelen. Dan wordt de trommel evenwel niet verlicht (energiebesparing).

### De deur openen

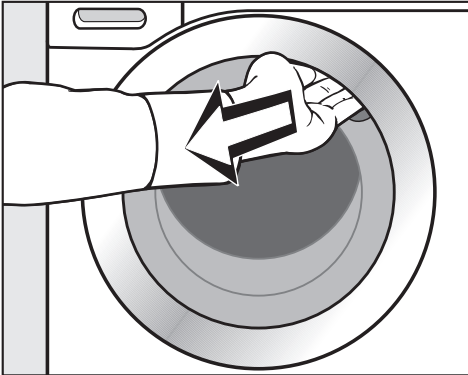

- Steek uw hand in het handvat en trek de deur open.
- Leg het wasgoed losjes in de trommel.

Overlaad nooit de trommel. Anders wordt het wasgoed niet zo behoedzaam behandeld. Het droogresultaat komt hierbij in het gedrang en er kunnen ook meer kreuken optreden.

Laat bij het sluiten van de deur geen stukken wasgoed in de deuropening geklemd raken. Anders kan het te veel schade oplopen!

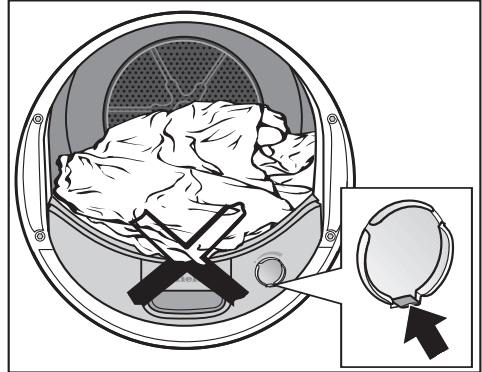

Drogen zonder geurflacon: Het uitsteeksel van de schuifdeur moet volledig naar onderen geschoven zijn (pijl).

### De deur sluiten

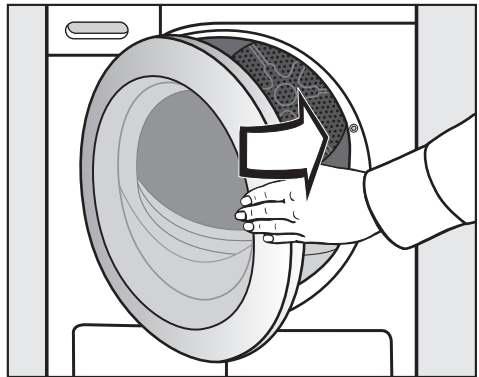

- Sluit de deur met een lichte zwaai.

### 3. Een programma kiezen en starten

#### Een programma kiezen

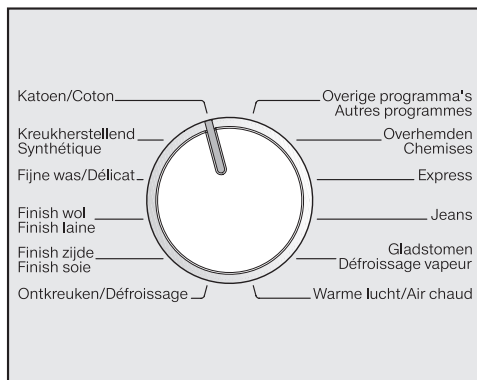

- Draai de programmakiezer.

Afhankelijk van de stand van de programmakiezer verschijnen andere programma's en instelmogelijkheden op het display.

Bij het kiezen van een programma verschijnt op het display gedurende enkele seconden de maximale hoeveelheid wasgoed (verwijst naar het gewicht van het droge wasgoed) die u in de trommel kunt laden. U kunt *OK* bevestigen of wachten totdat de voorgeprogrammeerde droogtegraad of programmaduur automatisch verschijnt.

**Als u twijfelt er te veel wasgoed in de trommel zit, neemt u wat wasgoed uit!**

#### Wanneer de programmakiezer op Overige programma's wordt gedraaid

U kunt op het display kiezen uit overige programma's.

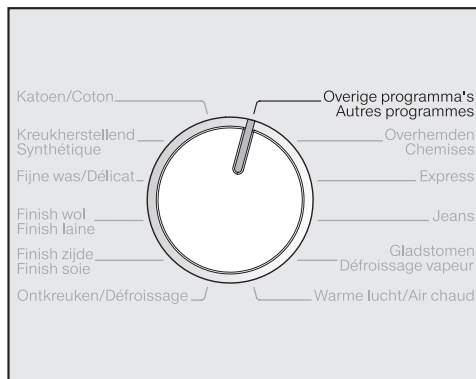

Automatic extra



- Raak de sensortoets  $\nabla$  of  $\wedge$  aan om te scrollen in de keuzelijst totdat het gewenste programma verschijnt.
- Bevestig door de sensortoets *OK* aan te raken.



### 3. Een programma kiezen en starten

#### Programma's met droogtegraden waaruit u kunt kiezen

- **Katoen, Kreukherstelling, Fijne was, Jeans, Overhemden, Express, Ontkreuken, Gladstomen, Automatie extra, Sportkleding, Outdoor**

Na het kiezen van een van deze programma's kunt u vervolgens de droogtegraad wijzigen.

- Druk op de toets *Droogtegraad*.

De huidige gekozen droogtegraad wordt aangegeven via ✓.

Kastdroog ✓

- Raak de sensortoets ∨ of ∧ aan om te scrollen in de keuzelijst totdat de gewenste droogtegraad gemarkeerd is.
- Bevestig door de sensortoets *OK* aan te raken.

Bij *Katoen* en *Express* kunt u kiezen uit alle droogtegraden. Bij de overige programma's is de keuze beperkt.

 **Opgelet:** Bij het kiezen van het programma *Gladstomen* moet het condenswaterreservoir gevuld zijn zoals beschreven in deze gebruiksaanwijzing (rubriek "Reiniging en onderhoud").

#### De programma's *Finish wol*, *Finish zijde*, *Impregneren* kiezen

De programmaduur is automatisch voorgeprogrammeerd door de droogautomaat en kan niet worden gewijzigd.

#### De programma's *Koude lucht*, *Warme lucht*, *Droogrekprogramma* kiezen

U kunt een duur kiezen in stappen van 10 minuten.

*Koude lucht:* 20 min - 1:00 uur  
*Warme lucht:* 20 min - 2:00 uur  
*Droogrekprogramma:* 40 min - 2:30 uur

- Druk op de toets *Tijdkeuze*.

Duur 0:20 h

- Met de sensortoets ∧ verhoogt u de duur en met de sensortoets ∨ verlaagt u de duur.
- Bevestig door de sensortoets *OK* aan te raken.

### 3. Een programma kiezen en starten

#### Opties of startuitstel kiezen als u dat wenst

##### Opties

Meer informatie vindt u in de rubriek "Opties".

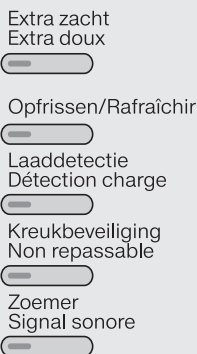

- Druk op een toets.

De toets licht op wanneer u de optie kiest.

U kunt een optie pas kiezen wanneer het scherm met de weergave van de belading verdwenen is.

Niet alle opties zijn met elkaar te combineren of bij programma's te kiezen of uit te schakelen: zie rubriek "Opties".

##### Startuitstel

U kunt het startuitstel kiezen.

- Meer informatie vindt u in de rubriek "Startuitstel".

#### Een programma starten

- Druk op de knipperende toets *Start/Stop*.

De toets *Start/Stop* gaat aan.

Op het display verschijnen *Drogen* en de programmaduur.

Bij de droogtegraadprogramma's verschijnt na enige tijd de bereikte droogtegraad in plaats van *Drogen*.

De indicator *Perfect Dry* knippert/brandt alleen bij de droogtegraadprogramma's (zie ook rubriek "Bediening van de droogautomaat").

Kort vóór het einde van het programma verschijnt *Afkoelen* op het display. Het wasgoed wordt nu afgekoeld maar het programma is nog niet afgerond!

## 4. Einde van het programma

### Einde van het programma / Kreukbeveiliging

Einde van het programma: *Kreukbeveiliging/Einde* (als Kreukbeveiliging erbij werd gekozen) of *Einde* verschijnt. De toets *Start/Stop* brandt niet meer.

Tien minuten na afloop van het programma gaat de toets *Start/Stop* langzaam knipperen en wordt het display gedoofd: energiebesparing.

Deze droogautomaat wordt automatisch uitgeschakeld 15 minuten na afloop van het Kreukbeveiliging-ritme van de trommel (bij programma's zonder Kreukbeveiliging 15 minuten na afloop van het programma).

### Het wasgoed uit de trommel nemen

⚠️ Open **nooit** de deur voordat het droogproces afgerond is.

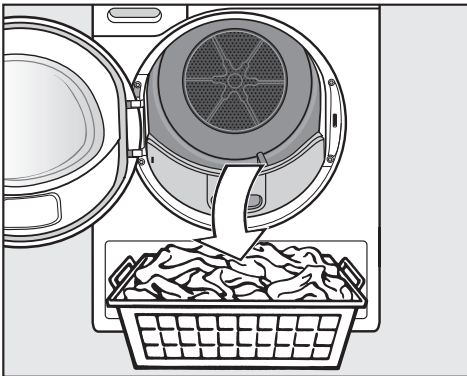

- Steek uw hand in het handvat en trek de deur open.
- Neem het wasgoed uit de trommel.

Vergeet geen stukken wasgoed in de trommel! Achtergebleven wasgoed kan schade oplopen doordat dit overmatig droogt.

Als u de toesteldeur opent terwijl de droogautomaat ingeschakeld is, gaat de trommelverlichting aan. Deze gaat na enkele minuten uit (energiebesparing).

- Druk om uit te schakelen op de toets ① als de droogautomaat nog ingeschakeld is.

Er weerklinkt een geluidssignaal.

- Verwijder de pluizen van de 2 pluizenfilters in de vulopening van de deur: zie rubriek "Reiniging en onderhoud" "Pluizenfilters".
- Sluit de deur met een lichte zwaai.
- Giet het condenswaterreservoir leeg.

Tip:

Het condenswater kunt u gebruiken voor het programma *Gladstomen*. Zie rubriek "Reiniging en onderhoud" "Het condenswaterreservoir in gereedheid brengen voor Gladstomen"

# Opties

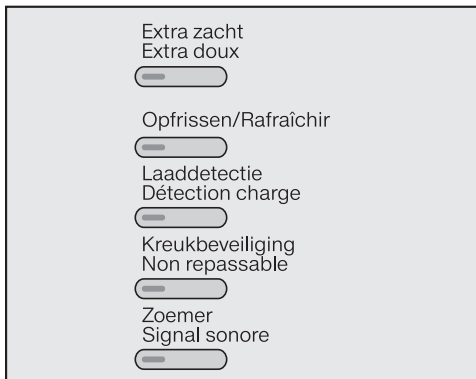

tische stoffen worden de onaangename geurtjes in geringere mate gereduceerd.

## Laaddetectie

Ideaal als de trommel maar halfvol zit in vergelijking met de weergave van de maximale belading op het display (deze wordt ook vermeld in de rubriek "Programmaoverzicht").

In dat geval kunt u op deze toets drukken om het droogproces te verkorten en extra te optimaliseren.

## Kreukbeveiliging

De trommel draait na afloop van het programma, afhankelijk van het gekozen programma, 2 uur in een speciaal ritme. Dit "antikreukritme" helpt kreuken te verminderen als u het wasgoed na het drogen niet meteen de trommel neemt.

## Zoemer

Deze droogautomaat laat horen dat het programma afgelopen is via vier korte tonen die gedurende maximaal 1 uur met tussenpozen worden herhaald. De aanhoudende waarschuwingstoon bij foutmeldingen staat los van deze instelling.

Een optie schakelt u in of uit door op de desbetreffende toets te drukken. Afhankelijk van het programma, zijn bepaalde opties niet te combineren of niet beschikbaar ("Optie niet mogelijk").

De toets licht op wanneer u de optie kiest.

## Extra zacht

Delicaat wasgoed (met onderhoudssymbool , bijv. voor acryl) wordt op een lagere temperatuur en langer gedroogd.

## Oprissen

Gebruik *Oprissen* om ongewenste geurtjes in propere kleding (droog of vochtig) te verwijderen of te verminderen.

De drooglucht wordt binnen een beperkte tijd op temperatuur gebracht. Zonder verdere warmtetoevoer wordt daarna het wasgoed *Kastdroog* gelucht. Dat kunt u niet wijzigen.

Het oprissende effect wordt versterkt als het wasgoed vochtig is en als het geurflacon wordt gebruikt. Bij synthe-

Opties die u kunt kiezen bij de programma's

	Extra zacht <sup>1</sup>	Opfrissen <sup>1</sup>	Laad-detectie <sup>1</sup>	Kreukbe-veiliging	Zoemer
Katoen	<b>X</b>	<b>X</b>	<b>X</b>	<b>X</b>	<b>X</b>
Kreukherstellend	<b>X</b>	<b>X</b>	<b>X</b>	<b>X</b>	<b>X</b>
Fijne was	<b>O</b>	–	–	<b>X</b>	<b>X</b>
Finish wol	–	–	–	–	<b>X</b>
Finish zijde	–	–	–	<b>X</b>	<b>X</b>
Ontkreuken	<b>O</b>	–	–	<b>X</b>	<b>X</b>
Overhemden	<b>X</b>	<b>X</b>	–	<b>X</b>	<b>X</b>
Express	–	–	–	<b>X</b>	<b>X</b>
Jeans	<b>X</b>	<b>X</b>	–	<b>X</b>	<b>X</b>
Gladstomen	–	–	–	<b>X</b>	<b>X</b>
Warme lucht	<b>X</b>	–	–	<b>X</b>	<b>X</b>
Automatic extra	<b>O</b>	–	–	<b>X</b>	<b>X</b>
Impregneren	–	–	–	<b>X</b>	<b>X</b>
Sportkleding	<b>O</b>	–	–	<b>X</b>	<b>X</b>
Outdoor	<b>O</b>	–	–	<b>X</b>	<b>X</b>
Koude lucht	–	–	–	<b>X</b>	<b>X</b>
Droogrekprogram ma	–	–	–	–	<b>X</b>

<sup>1</sup> = deze opties zijn niet met elkaar te combineren

**X** = optie mogelijk

**O** = niet te wijzigen/altijd actief

– = optie niet mogelijk

# Startuitletstel

Met het startuitletstel kunt u de start van het programma tot maximaal 24 uur uitletstellen.

## Kiezen

- Druk na de programmakeuze op de toets *Startuitletstel*.

Op het display verschijnt het volgende:

Start over 00 : 00 h

- Met de sensortoets  $\wedge$  verhoogt u de duur van 1 uur tot 24 uur en met de sensortoets  $\vee$  verlaagt u de duur.
- Bevestig door *OK* aan te raken.

De cursor verspringt van de uren naar de minuten.

- Stel op exact dezelfde manier de minuten in. U kunt kiezen in stappen van 15 minuten.
- Bevestig door *OK* aan te raken.

Wijzigen (indien nodig)

- Druk op de toets *Startuitletstel*.
- Kies *Tijd wijzigen* en wijzig de tijd.

Wissen (indien nodig)

- Druk op de toets *Startuitletstel*.
- Kies *Tijd wissen* en bevestig *OK*.

## Startuitletstel starten

- Druk op de toets *Start/Stop*.

Op het display wordt weergegeven over hoeveel uren en minuten het programma automatisch wordt gestart. Het display telt af totdat het programma automatisch start.

De trommel draait na elk uur gedurende korte tijd (om kreuken te voorkomen).

## Wijzigen terwijl het aftellen van het startuitletstel bezig is

- Druk op de toets *Startuitletstel*.

U kunt nu onmiddellijk starten of de tijd wijzigen:

- Raak daartoe de sensortoets  $\wedge$  of  $\vee$  aan.
- Bevestig door *OK* aan te raken.

## Wasgoed toevoegen/uitnemen

- U kunt de deur openen en wasgoed toevoegen of uit de trommel nemen.
- Druk op de toets *Start/Stop* om het aftellen van het startuitletstel voort te zetten.

## Afbreken

- Druk op de toets *Start/Stop*.

*Voorprogrammering afbreken* of een gelijkaardige melding verschijnt.

- Bevestig door *OK* aan te raken.

# Programmaoverzicht

<b>Katoen</b>		<b>maximaal 8,0 kg*</b>
<b>Extra droog, Kastdroog +, Kastdroog**, Bijna droog</b>		
Wasgoed	Textiel met een of meer lagen van katoen: T-shirts, ondergoed, babywasgoed, werkkleding, jassen, dekens, schorten, jasschorten, badhanddoeken/badmantels, beddengoed	
Tip	<ul style="list-style-type: none"> <li>– <i>Extra droog</i> voor verschillende, meerlagige en zeer dikke textielsoorten.</li> <li>– Machinaal gebreid textiel (bijv. T-shirts, ondergoed en babywasgoed) mag u niet <i>Extra droog</i> laten drogen. Er is krimprisico.</li> <li>– Het programma <i>Katoen Kastdroog</i> is voor het drogen van wasgoed van katoen het efficiëntst qua energieverbruik.</li> </ul>	
<b>Strijkvochtig Δ, Strijkvochtig ΔΔ, Mangelvochtig</b>		
Wasgoed	Katoen of linnen dat moet worden nabehandeld: tafellakens, beddengoed, gesteven wasgoed	
Tip	Het te strijken wasgoed in afwachting oprollen om het vochtig te houden.	
<b>Kreukherstellend</b>		<b>maximaal 3,5 kg*</b>
<b>Kastdroog +, Kastdroog, Bijna droog, Strijkvochtig Δ, Strijkvochtig ΔΔ</b>		
Wasgoed	Kreukherstellend textiel van synthetisch of gemengd weefsel of katoen: werkkleding, jasschorten, truien, jurken, broeken, tafellakens, kousen	
<b>Fijne was</b>		<b>maximaal 2,5 kg*</b>
<b>Kastdroog +, Kastdroog, Bijna droog, Strijkvochtig Δ, Strijkvochtig ΔΔ</b>		
Wasgoed	Delicaat wasgoed van synthetische vezels, gemengde weefsels, kunstzijde of katoen met kreukherstellende eigenschappen, bijv. hemden, bloezen, ondergoed, wasgoed met bedrukking.	

\* Gewicht van het droge wasgoed

Opmerking voor testinstellingen:

\*\* Testprogramma volgens verordening 392/2012/EU voor het energielabel, dat is gemeten volgens EN 61121 (zonder opties)

# Programmaoverzicht

<b>Finish wol</b>		<b>maximaal 2,0 kg*</b>
Wasgoed	Woltextiel, wasgoed van gemengde weefsels die wol bevatten	
Tip	<ul style="list-style-type: none"> <li>– Wolgoed wordt luchtig gemaakt en vlokking gemaakt</li> <li>– Het textiel wordt niet echt droog</li> <li>– Haal het wasgoed na afloop van het programma meteen uit de trommel</li> </ul>	
<b>Finish zijde</b>		<b>maximaal 1,0 kg*</b>
Wasgoed	Textiel van zijde (geschikt voor de droogautomaat), bijv. bloezen, hemden	
Tip	<ul style="list-style-type: none"> <li>– Programma om kreuken te vermijden</li> <li>– Het textiel wordt niet echt droog</li> <li>– Haal het wasgoed na afloop van het programma meteen uit de trommel</li> </ul>	
<b>Ontkreuken</b>		<b>maximaal 1,0 kg*</b>
<b>Kastdroog, Strijkvochtig Δ</b>		
Wasgoed	<ul style="list-style-type: none"> <li>– Katoenen of linnen weefsel</li> <li>– Kreukherstellend textiel van katoen, gemengd of synthetisch weefsel. Bijvoorbeeld: katoenen broeken, anoraks, hemden</li> </ul>	
Tip	<ul style="list-style-type: none"> <li>– Geschikt voor droog en vochtig wasgoed/textiel.</li> <li>– Kies <i>Strijkvochtig Δ</i> wanneer textiel moet worden gestreken.</li> <li>– Programma om kreuken uit voorafgegangene centrifugeerbeurt (in wasautomaat) te beperken.</li> <li>– Haal textiel na afloop van het programma meteen uit de trommel.</li> </ul>	
<b>Overhemden</b>		<b>maximaal 2,0 kg*</b>
<b>Kastdroog +, Kastdroog, Bijna droog, Strijkvochtig Δ, Strijkvochtig ΔΔ</b>		
Wasgoed	Hemden en overhemdbloezen	
<b>Express</b>		<b>maximaal 3,5 kg*</b>
<b>Extra droog, Kastdroog +, Kastdroog, Bijna droog, Strijkvochtig Δ, Strijkvochtig ΔΔ, Mangelvochtig</b>		
Wasgoed	Niet-delicaat wasgoed voor het programma <i>Katoen</i>	
Tip	Verkorte programmaduur	

\* Gewicht van het droge wasgoed



# Programmaoverzicht

<b>Jeans</b>		<b>maximaal 3,0 kg*</b>
<b>Kastdroog +, Kastdroog, Bijna droog, Strijkvochtig Δ, Strijkvochtig ΔΔ</b>		
Wasgoed	Alle jeansstoffen: broeken, jassen, rokken, hemden	
<b>Gladstomen</b>		<b>maximaal 1,0 kg</b>
<b>Kastdroog, Strijkvochtig Δ</b>		
Wasgoed	<ul style="list-style-type: none"> <li>– Katoenen of linnen weefsel</li> <li>– Kreukherstellend textiel van katoen, gemengd of synthetisch weefsel. Bijvoorbeeld: katoenen broeken, anoraks, hemden</li> </ul>	
Tip	<ul style="list-style-type: none"> <li>– Voor al het wasgoed dat ... ... voorafgaand aan het strijken vochtig moet worden gemaakt. ... gekreukt is en moet worden ontkreukt.</li> <li>– Kies <i>Strijkvochtig Δ</i> wanneer textiel moet worden gestreken.</li> <li>– Bij gebruik van dit programma wordt water uit het condenswaterreservoir gebruikt. Het wordt via een sproeier in de vulopening verstoven in de trommel. Daarom moet het condenswaterreservoir minstens tot aan de markering <b>–min–</b> met water gevuld zijn.</li> <li>– Hou ermee rekening dat dit gepaard gaat met een hoger werkingsgeluid, aangezien de condenswaterpomp in werking treedt.</li> </ul>	
<b>Warme lucht</b>		<b>maximaal 8,0 kg*</b>
Wasgoed	<ul style="list-style-type: none"> <li>– Nadrogen van textiel met meer dan een laag, dat wegens de samenstelling verschillende droogeigenschappen vertoont: bijv. jassen, hoofdkussens en ander volumineus textiel</li> <li>– Om aparte stukken wasgoed te drogen: bijv. badhanddoeken, badgoed, vaatdoeken.</li> </ul>	
Tip	<ul style="list-style-type: none"> <li>– Kies niet meteen de langste tijd. Probeer eerst welke tijd het best geschikt is.</li> </ul>	

\* Gewicht van het droge wasgoed

# Programmaoverzicht

<b>Automatic extra</b>		<b>maximaal 5,0 kg*</b>
<b>Kastdroog +, Kastdroog, Bijna droog, Strijkvochtig Δ, Strijkvochtig ΔΔ</b>		
Wasgoed	Lading met gemengd wasgoed voor de programma's <i>Katoen</i> en <i>Kreukherstellend</i>	
<b>Impregneren</b>		<b>maximaal 2,0 kg*</b>
<b>Kastdroog</b>		
Wasgoed	Om textiel te drogen dat geschikt is voor de droogautomaat, bijv. microvezels, ski- en outdoor-kleding, fijn en dichtgeweven katoen (popeline), tafellakens	
Tip	<ul style="list-style-type: none"> <li>– Dit programma omvat een bijkomende fixeringsfase voor de impregnering.</li> <li>– Geïmpregneerd textiel mag uitsluitend behandeld zijn met impregneermiddelen met de aanduiding "geschikt voor membraanweefsels". Deze middelen zijn gebaseerd op chemische verbindingen met fluor.</li> <li>– Droog geen textiel dat werd geïmpregneerd met middelen die paraffine bevatten! Gevaar voor brand!</li> </ul>	
<b>Sportkleding</b>		<b>maximaal 3,0 kg*</b>
<b>Kastdroog +, Kastdroog, Bijna droog, Strijkvochtig Δ, Strijkvochtig ΔΔ</b>		
Wasgoed	Sport- en fitnesskleding van materiaal dat mechanisch drogen kan verdragen	
<b>Outdoor</b>		<b>maximaal 2,5 kg*</b>
<b>Kastdroog, Strijkvochtig Δ</b>		
Wasgoed	Vrijtijdskleding van materiaal dat mechanisch drogen kan verdragen	
<b>Koude lucht</b>		<b>maximaal 8,0 kg*</b>
Wasgoed	Om alle soorten wasgoed te luchten	

\* Gewicht van het droge wasgoed

# Programmaoverzicht

Downloaded from [www.vandenborre.be](http://www.vandenborre.be)

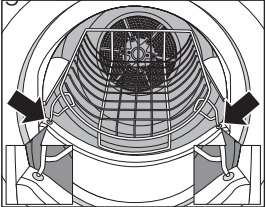
<b>Droogrekprogramma</b>	<b>maximale droogrekbelading: 3,5 kg</b>
Tip	<ul style="list-style-type: none"><li>- Dit programma mag alleen in combinatie met het Miele-droogrek (mits toeslag verkrijgbaar toebehoren) worden gekozen.</li><li>- Gebruik dit programma om producten te drogen of luchten die geschikt zijn voor de droogautomaat, maar die niet mechanisch mogen worden belast.</li><li>- De gebruiksaanwijzing voor het droogrek moet in acht worden genomen!</li></ul> 
Wasgoed/ producten	Zie gebruiksaanwijzing voor het droogrek

## Programmaverloop wijzigen

---

Een ander programma kiezen is dan niet meer mogelijk (bescherming tegen ongewenste veranderingen).

Als u de programmakiezer draait, verschijnt *Geen andere keuze* op het display totdat weer het oorspronkelijke programma wordt ingesteld.

Om een nieuw programma te kiezen, dient u het programma af te breken

### Lopend programma afbreken en nieuw programma kiezen

- Druk op de toets *Start/Stop*.

*Programma afbreken* verschijnt op het display.

- Bevestig door de sensortoets *OK* aan te raken.

– *Afkoelen* verschijnt op het display voor zover er een bepaalde droogtijd en -temperatuur is bereikt.

– Wacht totdat *Einde* verschijnt of druk opnieuw de toets *Start/Stop* totdat *Einde* verschijnt.

- Druk om uit te schakelen op de toets ①.

- Druk om in te schakelen op de toets ①.

- Kies en start een nieuw programma.

### Wasgoed toevoegen of uitnemen

- Druk op de toets *Start/Stop*.

*Programma afbreken* verschijnt op het display.

- Bevestig door de sensortoets *OK* aan te raken.

– *Afkoelen* verschijnt op het display voor zover er een bepaalde droogtijd en -temperatuur is bereikt.

– Wacht totdat *Einde* verschijnt of druk opnieuw de toets *Start/Stop* totdat *Einde* verschijnt.

- Nu kunt u wasgoed toevoegen of voortijdig uit de trommel nemen.

- Sluit de deur.

Programma voortzetten:

(indien nodig eerst de droogtegraad wijzigen)

- Druk op de toets *Start/Stop*.

### Programmaduur

Als u het programmaverloop wijzigt, kan dat ertoe leiden dat de tijd verspringt op het display.

## Het condenswaterreservoir leeggieten

Het condenswater dat tijdens het drogen ontstaat wordt in het condenswaterreservoir opgevangen.

Giet het condenswaterreservoir leeg na afloop van het droogprogramma.

Wanneer de maximale vulhoeveelheid van het condenswaterreservoir is bereikt, dan verschijnt het volgende: 

*Giet waterreservoir leeg.*

*Giet waterreservoir leeg* wissen: Open en sluit de deur terwijl de droogauto-maat ingeschakeld is.

 Sluit de deur volledig. Anders kunnen bij het uittrekken van het condenswaterreservoir de deur en het handvat beschadigd raken.



■ Trek het condenswaterreservoir uit.

■ Draag het condenswaterreservoir horizontaal, opdat er geen water zou uitlopen. Neem het zowel aan het handvat als aan het uiteinde vast.

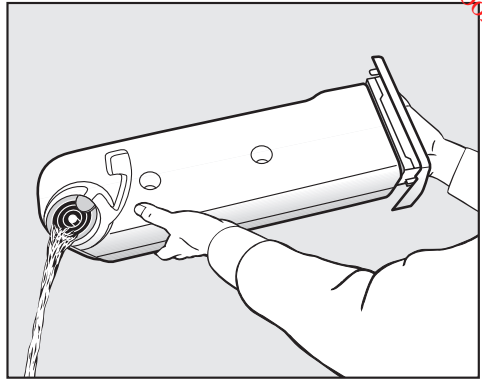

■ Giet het condenswaterreservoir leeg.

■ Schuif het condenswaterreservoir terug in de droogauto-maat.

 Condenswater mag niet worden gedronken! Dat kan schade toebrengen aan de gezondheid van mens en dier.

U kunt het condenswater gebruiken voor het programma *Gladstomen*. Daartoe moet het condenswaterreservoir gevuld zijn. Zie verderop.

# Reiniging en onderhoud

## Het condenswaterreservoir in gereedheid brengen voor Gladstomen

⚠ In het programma *Gladstomen* wordt al het condenswater dat is verzameld tijdens het laatste droogproces vanuit het condenswaterreservoir naar de trommel gevoerd. Daarom moet het condenswaterreservoir minstens tot aan de markering **-min-** met water gevuld zijn.

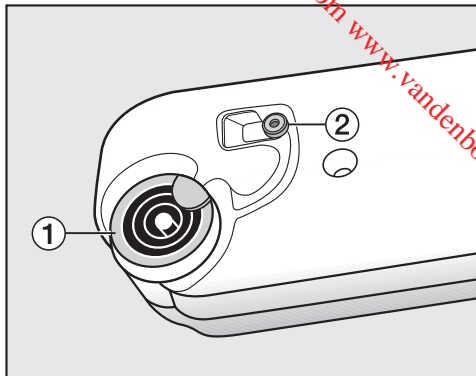

- 1 Uitgietsluit, 2 rubberen afdichting
- Laat het water via de ring van de uitgietsluit **1** in het condenswaterreservoir lopen.

⚠ Vul het alleen met schoon water! U mag geen parfums, wasmiddelen of andere stoffen eraan toevoegen.

### De rubberen afdichting van tijd tot tijd controleren

Als u het condenswaterreservoir vaak met leidingwater vult, kunnen er zich witte kalkvlekken afzetten op de rubberen afdichting **2**.

- Verwijder kalkresten op de rubberen afdichting **2** voorzichtig met een vochtige doek.
- Schuif het condenswaterreservoir daarna weer volledig naar binnen.

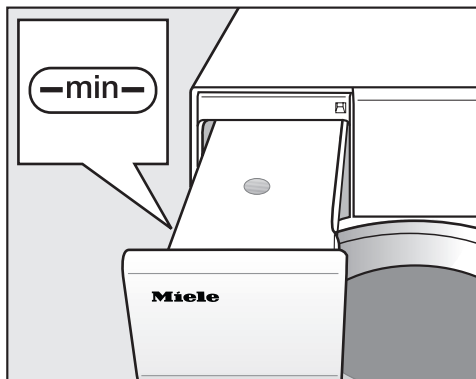

De markering **-min-** vindt u vooraan aan de linkerkant.

- Gebruik het condenswater dat zich tijdens het drogen heeft gevormd.

### Wanneer het condenswaterreservoir leeg is

- kunt u het condenswaterreservoir vullen met condenswater dat in de handel verkrijgbaar is (strijkwater).

Gebruik alleen in uitzonderlijke gevallen leidingwater. Als het vaker gebruikt, kan de sproeier voor Gladstomen (in de vulopening) verkalken.

Downloaded from www.vandenborre.be

## Pluizenfilters

Deze droogautomaat is uitgerust met 2 pluizenfilters in de vulopening van de deur:  
de bovenste en onderste pluizenfilter vangen tijdens het droogproces pluizen op.

## Zichtbare pluizen verwijderen

Verwijder na afloop van elk droogprogramma de aanwezige pluizen.

Tip: U kunt pluizen met een stofzuiger opzuigen, zodat u ze niet hoeft aan te raken.

- Open de deur.

⚠ De geurflacon (indien van toepassing) moet eerst worden uitgenomen. Zie rubriek "Geurflacon".

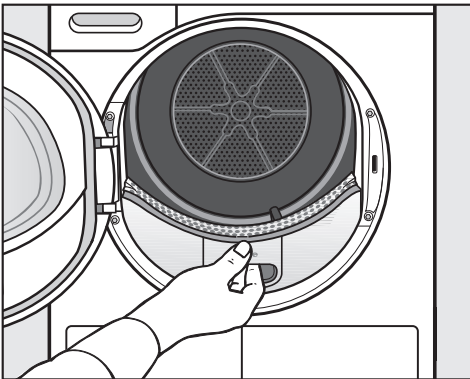

- Trek de bovenste pluizenfilter naar voren toe uit.

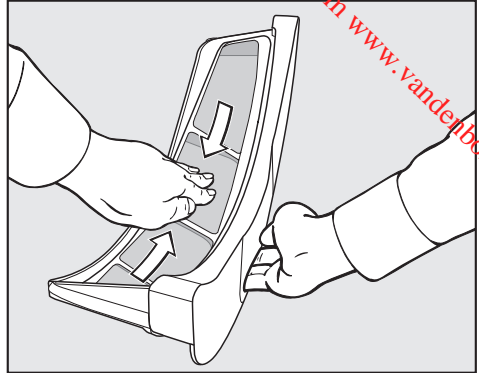

- Verwijder de pluizen (zie pijlen). . .

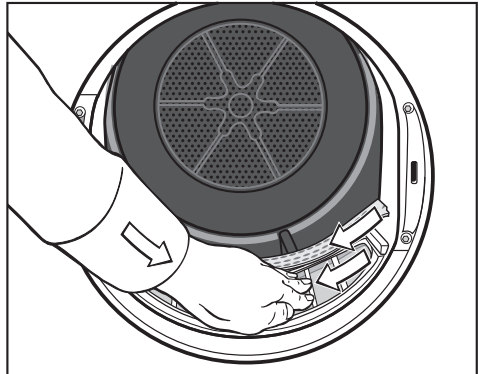

- . . . van de zeefvlakken van alle pluizenfilters.
- . . . van het geperforeerde ronde rooster.
- Schuif de bovenste pluizenfilter weer naar binnen totdat deze duidelijk vastklikt.
- Sluit de deur.

Bij een zeer sterke verstopping: zie verderop.

# Reiniging en onderhoud

## De pluizenfilters en het luchtafvoergedeelte grondig reinigen

Reinig deze delen grondig wanneer de droogtijd veel langer is geworden of wanneer de zeefvlakken van de pluizenfilters zichtbaar plakkerig of verstopt zijn.

 Bij gebruik van de geurflacon: neem deze uit!

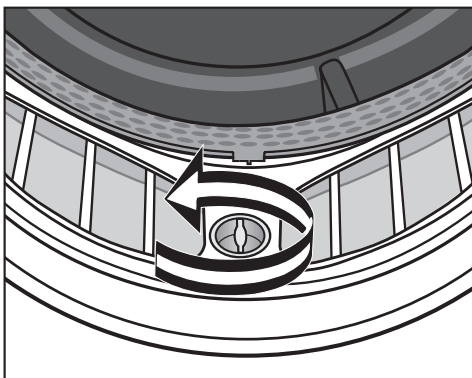

- Trek de bovenste pluizenfilter naar voren toe uit.

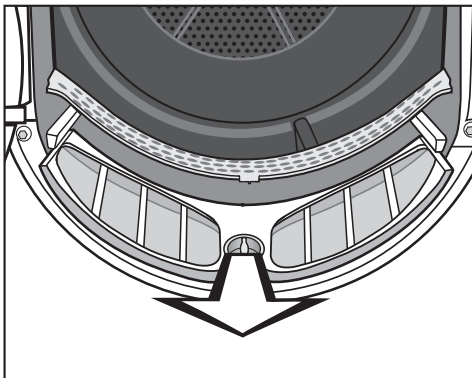

- Draai op de onderste pluizenfilter het gele knopje in de richting van de pijl (totdat het duidelijk losklikt).

- Trek de onderste pluizenfilter (hou deze vast aan het knopje) naar voren toe uit.

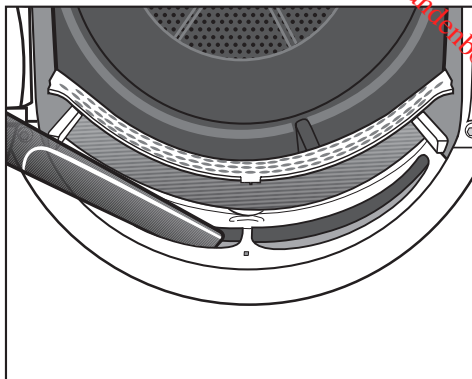

- Verwijder met de stofzuiger en een lange kierenzuiger als zuigmond pluizen die zichtbaar zijn in het bovenste luchtafvoergedeelte.

### De pluizenfilters vochtig reinigen

- Spoel de zeefvlakken onder stromend warm water.
- Vervolgens schudt u de pluizenfilters grondig droog en wrijft u deze voorzichtig droog.

 Door natte pluizenfilters kunnen er storingen optreden in de werking van het toestel tijdens het drogen!

- Schuif de onderste pluizenfilter weer volledig naar binnen en vergrendel het gele knopje.
- Schuif de bovenste pluizenfilter weer volledig naar binnen.
- Sluit de deur.



## Fijnfilter

Reinig de Fijnfilter alleen wanneer *Verwijder pluizen* verschijnt.

*Verwijder pluizen* wissen: Bevestig OK of schakel de droogautomaat uit en weer in.

## Uitnemen

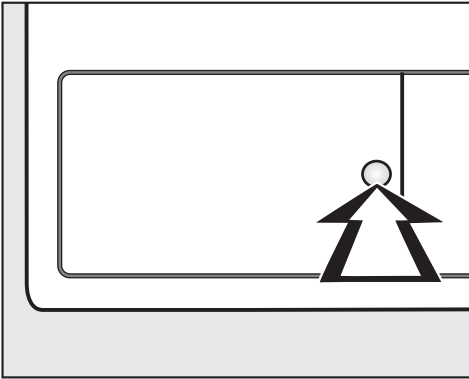

- Druk om te openen op de ronde uitsparing op de klep voor de warmte-wisselaar.

De klep springt open.

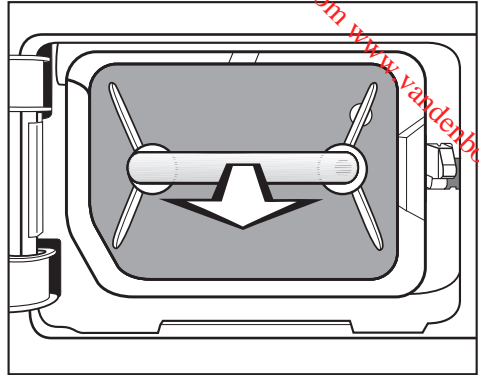

- Trek de fijnfilter aan de greep naar buiten.

In de droogautomaat schuift de geleidingspen rechts naar buiten. Deze zorgt ervoor dat de klep voor de warmte-wisselaar alleen kan worden gesloten wanneer de fijnfilter juist geplaatst is.

## Reinigen

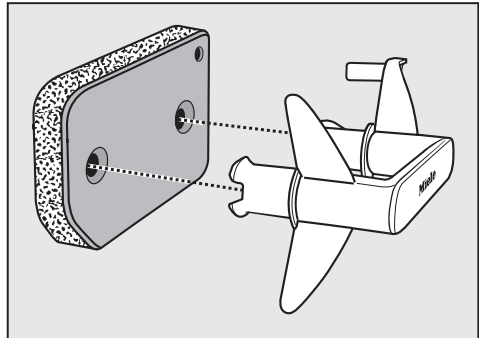

- Trek de greep uit de fijnfilter.

# Reiniging en onderhoud

- Was de fijnfilter grondig schoon onder stromend water.
- Druk de fijnfilter krachtig droog.

 De fijnfilter mag bij het terugmonteren niet druipnat zijn. Er kan een storing optreden!

- Verwijder met een vochtige doek aanwezige pluizen van de greep.

## Klep voor de fijnfilter

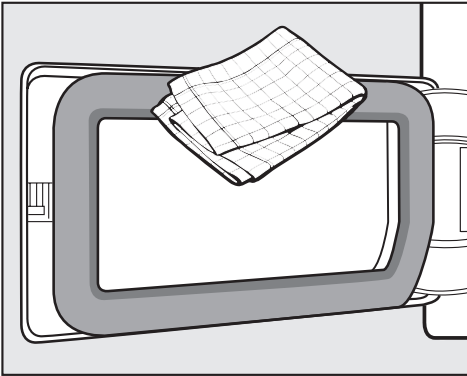

- Verwijder met een vochtige doek aanwezige pluizen. Beschadig daarbij het dichtingrubber niet!
- Controleer of er zich pluizen op de koelribben bevinden (zie verderop).

## De warmtewisselaar controleren

 Gevaar voor verwonding!  
Raak de koelribben niet aan met uw handen. U kunt zich snijden.

- Controleer of er zich pluizen hebben verzameld.

Als er vuil zichtbaar is:

 Reinig met een stofzuiger waarop u een reliëfborstel hebt gemonteerd. Beweeg de reliëfborstel slechts lichtjes over de koelribben van de warmtewisselaar, zonder dat u druk uitoefent. Let erop dat u de koelribben niet buigt of beschadigt!

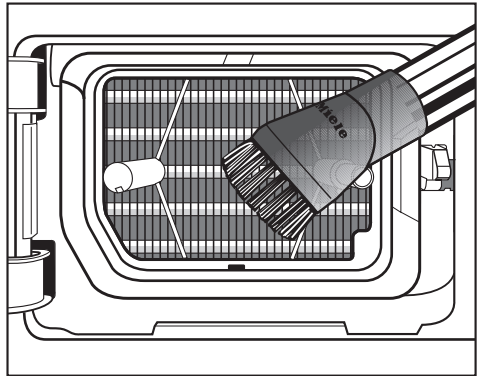

- Zuig zichtbaar vuil voorzichtig met de stofzuiger op.

## Terugmonteren

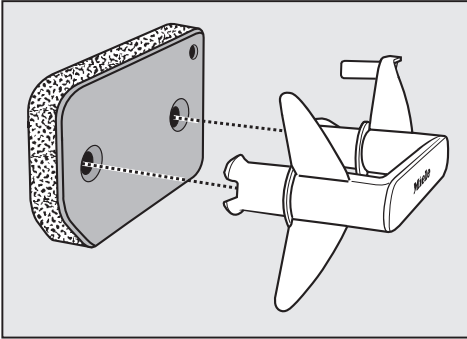

- Plaats de fijnfilter op de juiste wijze op de greep.

Voor een precieze plaatsing van de fijnfilter voor de warmtewisselaareenheid:

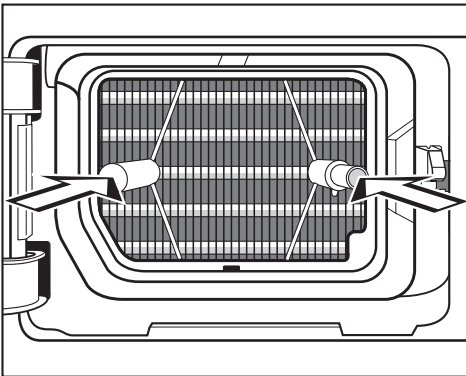

- Steek de greep met de fijnfilter aan de voorkant op de beide geleidingspennen:
  - Het Miele-logo op de greep mag niet op kop staan!
- Schuif de fijnfilter volledig naar binnen.

Bij het inschuiven van de fijnfilter schuift de geleidingspen rechts terug naar binnen.

- Sluit de klep voor de warmtewisselaar.

 De droogautomaat mag alleen worden gebruikt wanneer de fijnfilter geplaatst is en wanneer de klep voor de warmtewisselaar gesloten is.

Als de klep niet gesloten is, kan niet worden gegarandeerd dat het condenssysteem dicht is en dat de droogautomaat correct werkt!

# Reiniging en onderhoud

## Droogautomaat

⚠ Maak het toestel eerst stroomloos.

⚠ Gebruik geen oplosmiddelhoudende reinigingsmiddelen, schuurmiddelen, glasreinigers of allesreinigers!  
Dit kan schade toebrengen aan kunststoffoppervlakken of andere onderdelen van het toestel.

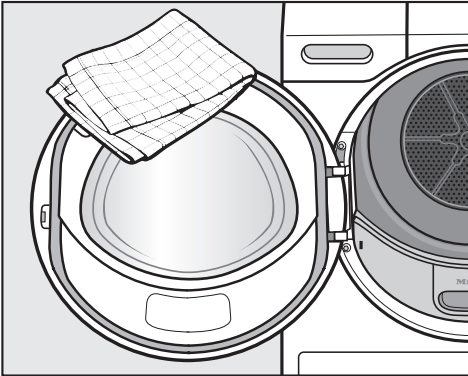

- Reinig de droogautomaat met een zachte doek die u lichtjes vochtig hebt gemaakt met een niet-agressief reinigingsmiddel of sopje.
- Reinig de dichting aan de binnenkant van de deur rondom met een vochtige doek.
- Wrijf alles droog met een zachte doek.
- Roestvrijstalen oppervlakken (bijv. de trommel) kunt u met een geschikt reinigingsmiddel voor roestvrij staal reinigen maar dat is niet absoluut noodzakelijk.

Gebruik de geurflacon (mits toeslag verkrijgbaar toebehoren) als u wilt dat uw wasgoed heerlijk fris ruikt.

 Lees eerst de rubriek "Opmerkingen omtrent uw veiligheid" "De geurflacon (mits toeslag verkrijgbaar toebehoren) gebruiken".

## De geurflacon plaatsen

- Open de deur van de droogauto-maat.

De geurflacon moet in de bovenste pluizenfilter worden gestoken. Rechts van het handvat vindt u de opening voor de geurflacon.

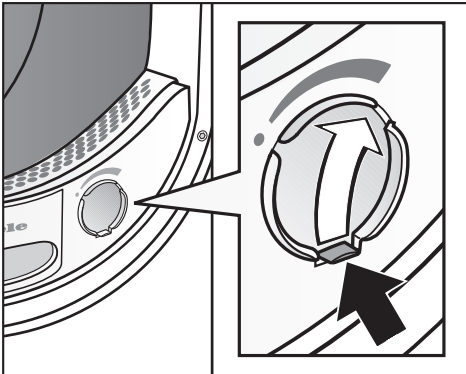

- Open de schuifdop via zijn uitsteeksel.

Het uitsteeksel van de schuifdop moet zich daarna bovenaan rechts bevinden.

Ga als volgt te werk wanneer er geen geurflacon wordt gebruikt: De schuifdop moet altijd gesloten blijven (schuif deze via het uitsteeksel volledig naar onderen)!

Hou de geurflacon alleen vast zoals op de afbeelding. Hou de geurflacon niet schuin. Zo voorkomt u dat er geurstof uitloopt.

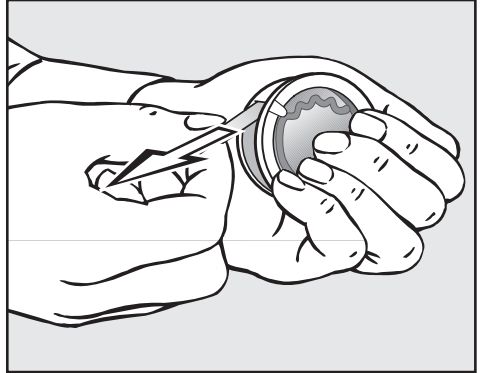

- Hou de geurflacon stevig vast om te voorkomen dat deze per ongeluk wordt geopend!
- Trek het beschermzegel eraf.

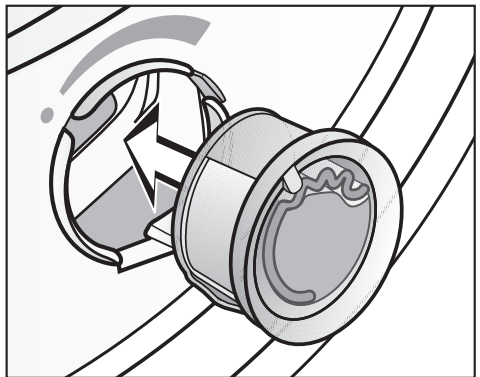

- Plaats de geurflacon in de opening totdat u weerstand voelt.

# Geurflacon

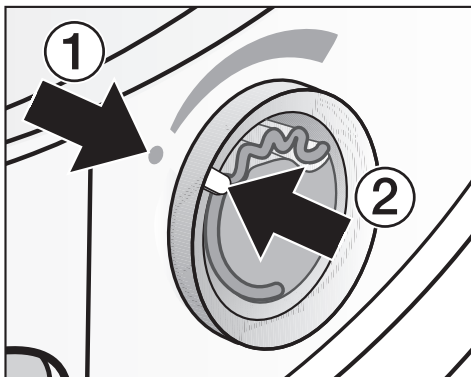

De markeringen ① en ② moeten tegenover elkaar liggen.

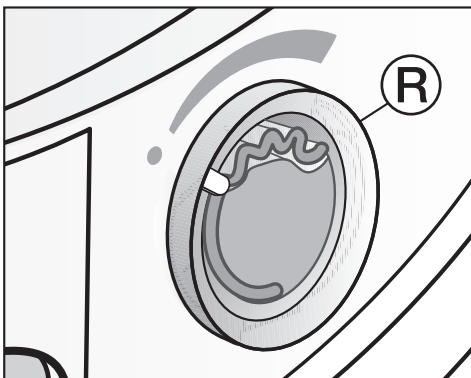

- Draai de ring aan de buitenkant (R) een beetje naar rechts.

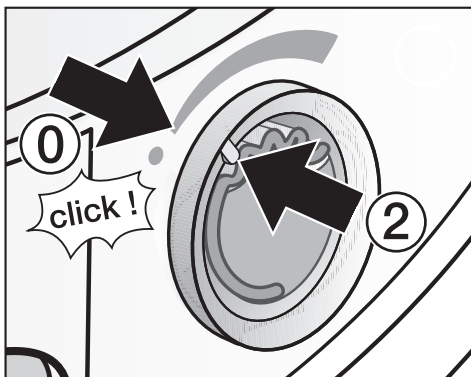

- U moet enige weerstand voelen en een zacht "klik"-geluid horen.

De markering ② moet staan op de stand ①: dat is de stand waarbij de weerstand te voelen is.

## Vóór het drogen

U kunt een geurintensiteit kiezen.

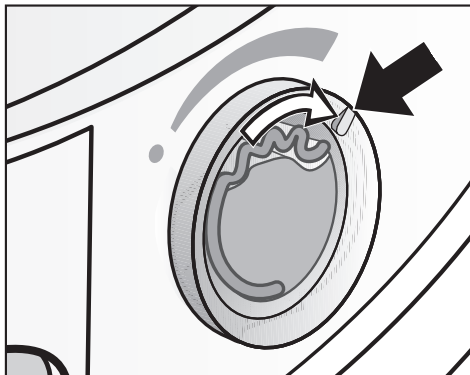

- Draai de ring aan de buitenkant naar rechts: Hoe verder de geurflacon geopend is, des te sterker is de geurintensiteit.

De geur wordt alleen goed overgedragen wanneer het wasgoed vochtig is, er langere tijd wordt gedroogd en er genoeg warmte wordt overgedragen. De geur is dan ook te ruiken in het vertrek waar de droogautomaat staat opgesteld. In het programma *Koude lucht* wordt er geen geur overgedragen.

## Na het drogen

Ga als volgt te werk om te voorkomen dat er geurstof vrijkomt:

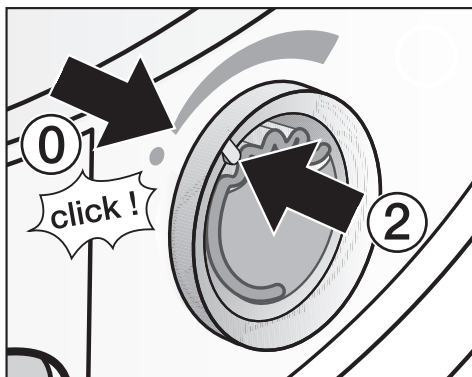

- Draai de ring aan de buitenkant naar links totdat de markering ② op de stand ① staat.

– U moet enige weerstand voelen.

Wilt u niet meer met een geur drogen: Neem de geurflacon uit de opening en berg deze op in de verpakking waarin u deze hebt gekocht. Zie verderop.

## De geurflacon vervangen

Ga als volgt te werk wanneer de geurintensiteit niet langer voldoende is:

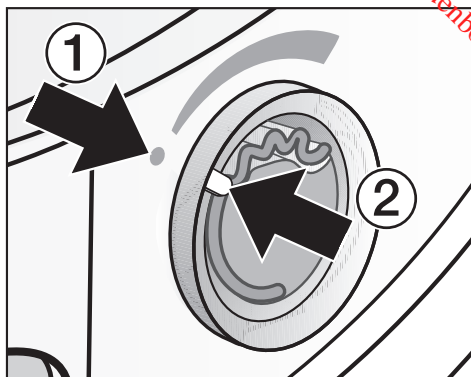

- Draai de ring aan de buitenkant naar links totdat de markeringen ① en ② tegenover elkaar liggen.

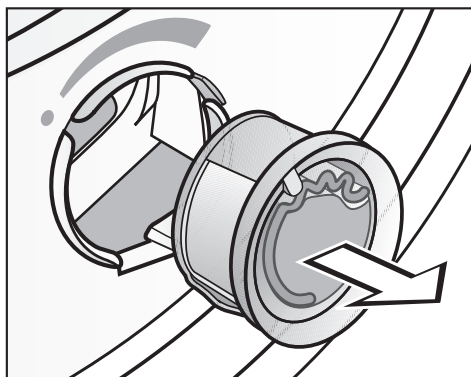

- Vervang de geurflacon.

U kunt een nieuwe geurflacon bestellen bij uw Miele-handelaar, via de dienst Onderdelen en toebehoren van Miele of in de Miele Online Shop.

# Geurflacon

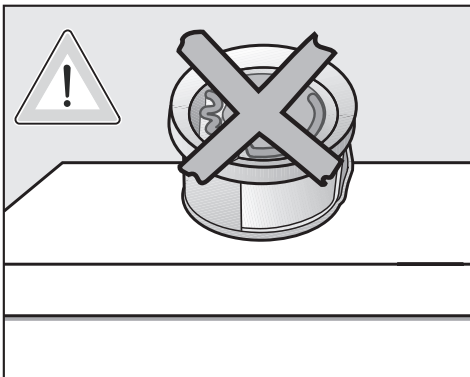

- Stel de verpakking niet bloot aan zonlicht.
- Bij nieuwe verpakkingen: verwijder het beschermzegel van de geurflacon pas kort voor gebruik.

## De pluizenfilters reinigen

Worden de pluizenfilters en fijnfilter niet gereinigd, dan vermindert de geurintensiteit!

⚠ De geurflacon moet worden verwijderd wanneer de pluizenfilters worden gereinigd.

⚠ Leg de geurflacon nooit neer. Anders loopt de geurstof uit de geurflacon!

⚠ Ga als volgt te werk om te voorkomen dat er geurstof uitloopt: Berg de geurflacon tijdelijk op in de verpakking waarin u deze hebt gekocht. De geurflacon mag alleen in deze verpakking worden bewaard!

## De geurflacon alleen in de verpakking bewaren waarin u deze hebt gekocht

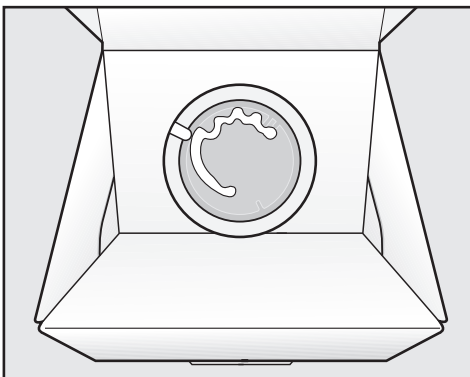

- Reinig de pluizenfilters en de fijnfilter: zie rubriek "Reiniging en onderhoud".

- Ga als volgt te werk wanneer de geurflacon tijdelijk moet worden opgeborgen omdat u bijv. de pluizenfilter wilt reinigen:  
Leg de verpakking niet op de smalle kant of voorover. Zo voorkomt u dat de geurstof uit de geurflacon loopt.
- Bewaar de verpakking koel en droog.



## Hulp bij storingen



De meeste storingen kunt u zelf verhelpen. In heel wat gevallen bespaart u tijd en kosten omdat u dan geen beroep hoeft te doen op de dienst Herstellingen aan huis van Miele.

Het onderstaande overzicht kan u helpen om de oorzaken van een probleem te vinden en problemen te verhelpen. Neem wel het volgende in acht:





 Herstellingen aan elektrische toestellen mag u enkel en alleen door een erkende vakman of vakvrouw laten uitvoeren. Door ondeskundig uitgevoerde herstellingen kunnen er voor de gebruiker aanzienlijke risico's ontstaan.

De tekst van bepaalde meldingen op het display is verdeeld over meerdere regels. U kunt de tekst volledig lezen door de sensortoets  $\vee$  of  $\wedge$  aan te raken om te scrollen.

### Meldingen op het display

Probleem	Oorzaak	Oplossing
<b>Na het inschakelen verschijnt het volgende:</b> 000	De code is geactiveerd.	Zie rubriek "Instellingen" "Code".
 Corrigeer de belading. Zie  <b>verschijnt na een programma-afbreking</b>	Dit is geen storing. Bij bepaalde programma's wordt het programma afgebroken als er te weinig of te veel wasgoed in de trommel zit. Dit kan ook bij reeds gedroogde stukken wasgoed gebeuren.	<ul style="list-style-type: none"> <li>– Open en sluit de deur om het drogen te kunnen voortzetten.</li> <li>– Droog afzonderlijke stukken wasgoed met het programma <i>Warme lucht</i>.</li> </ul>
 Miele Storing Fxxx <b>verschijnt na een programma-afbreking</b>	De oorzaak is niet meteen te constateren.	<ul style="list-style-type: none"> <li>– Schakel de droogautomaat uit en in.</li> <li>– Start een programma.</li> </ul> <p>Wordt het programma weer afgebroken en verschijnt er opnieuw een foutmelding, dan gaat het om een defect. Neem contact op met de dienst Herstellingen aan huis van Miele.</p>

## Wat gedaan als . . .

Probleem	Oorzaak	Oplossing
 Verwijder pluizen. <b>verschijnt na afloop van het programma</b>	Het toestel is vuil door pluizen.	<ul style="list-style-type: none"> <li>– Reinig de pluizenfilter</li> <li>– Reinig de fijnfilter</li> </ul> Zie rubriek "Reiniging en onderhoud". Melding uitschakelen: <ul style="list-style-type: none"> <li>– Bevestig <i>OK</i> of schakel de droogautomaat uit en weer in</li> </ul>
 Verwijder pluizen. Zie  <b>verschijnt na een programma-afbreking</b>	Het toestel is erg vuil door pluizen.	<ul style="list-style-type: none"> <li>– Reinig de pluizenfilter</li> <li>– Reinig de fijnfilter</li> </ul> Verwijder pluizen: <ul style="list-style-type: none"> <li>– luchtafvoergedeelte onder aan de fijnfilter</li> <li>– de warmtewisselaar</li> </ul> Melding uitschakelen: <ul style="list-style-type: none"> <li>– schakel de droogautomaat uit en weer in, bevestig indien nodig <i>OK</i></li> </ul>
 Giet waterreservoir leeg. Zie  <b>verschijnt na een programma-afbreking</b>	De condenswaterbak is vol. Ofwel is er een knik in de afvoerslang.	<ul style="list-style-type: none"> <li>– Giet het condenswaterwater leeg</li> <li>– Controleer de afvoerslang</li> </ul> Melding uitschakelen: <ul style="list-style-type: none"> <li>– (als de droogautomaat ingeschakeld is) open de deur en sluit deze weer, of schakel de droogautomaat uit en weer in</li> </ul>

## Wat gedaan als . . .

Probleem	Oorzaak	Oplossing
Vul het condenswaterreservoir.	Dit is een herinnering voor u: Bij gebruik van het programma <i>Gladstomen</i> wordt water uit het condenswaterreservoir gebruikt.	Het condenswaterreservoir moet minstens tot aan de markering <b>-min-</b> met water gevuld zijn. – Bevestig <i>OK</i>
Open + sluit de deur	U hebt het programma <i>Gladstomen</i> gekozen. Dit herinnert u eraan dat u de droogautomaat moet laden met wasgoed.	Leg wasgoed in de trommel.
Comfortkoelen	Het programma is afgelopen maar het wasgoed is nog niet afgekoeld.	U kunt het wasgoed uitnemen en uitspreiden of u kunt het verder laten afkoelen.

## Wat gedaan als . . .

<b>Een niet-bevredigend droogresultaat</b>		
<b>Probleem</b>	<b>Oorzaak</b>	<b>Oplossing</b>
<b>De was is onvoldoende gedroogd</b>	De belading bestond uit verschillende weefsels.	<ul style="list-style-type: none"> <li>– Droog de was na met <i>Warme lucht</i>.</li> <li>– Kies daarna een geschikt programma.</li> </ul>
		<p>Tip: U kunt het restvocht van bepaalde programma's afzonderlijk aanpassen. Zie de rubriek "Menu Instellingen".</p>
<b>Wasgoed of met veren gevulde hoofdkussens geven een onaangename geur af door het drogen</b>	<ul style="list-style-type: none"> <li>– Het wasgoed is met te weinig wasmiddel gewassen.</li> <li>– Kenmerkend voor veren is dat ze een eigen geur afgeven als ze warm worden.</li> </ul>	<ul style="list-style-type: none"> <li>– Wasgoed: gebruik bij het wassen voldoende wasmiddel</li> <li>– Hoofdkussens: laat deze luchten buiten de droogautomaat</li> <li>– Gebruik bij het drogen de geurflacon (mits toeslag verkrijgbaar toebehoren) als u wilt dat uw wasgoed heerlijk fris ruikt.</li> </ul>
<b>Stukken wasgoed van synthetische vezels zijn na het drogen statisch geladen</b>	Synthetisch wasgoed vertoont de neiging tot statische ladingen.	Als u wasverzachter gebruikt bij het wassen kan de statische lading bij het drogen afnemen.
<b>Er hebben zich pluïsjes gevormd</b>	Er komen pluïsjes vrij, die zich vooral door wrijving bij het dragen en deels bij het wassen op het wasgoed hebben afgezet. De belasting op het wasgoed in de droogautomaat blijft eerder beperkt.	De pluïsjes worden door de pluïzenfilters en de fijnfilter opgevangen. U kunt ze daar gemakkelijk verwijderen (zie rubriek "Reiniging en onderhoud").

<b>Andere problemen</b>	
<b>Probleem</b>	
<b>Het droogproces duurt heel lang of wordt afgebroken.</b>	
<b>Oorzaak</b>	<b>Oplossing *</b>
Mogelijk is de temperatuur in het vertrek erg opgelopen.	Verlucht het vertrek, zodat de kamertemperatuur niet te veel stijgt.
<ul style="list-style-type: none"> <li>– Wasmiddelresten, haar en fijne pluizen kunnen verstoppingen veroorzaken.</li> <li>– De koelribben kunnen verstopt zijn.</li> </ul>	<ul style="list-style-type: none"> <li>– Reinig de pluizenfilters en de fijnfilter.</li> <li>– Verwijder zichtbare pluizen:                             <ul style="list-style-type: none"> <li>. . . links onderaan, achter de klep in de warmtewisselaarruimte (zie rubriek "Reiniging en onderhoud");</li> <li>. . . van de koelribben achter het rooster onderaan rechts (zie het einde van deze rubriek).</li> </ul> </li> </ul>
Het rooster onderaan rechts is afgesloten.	Verwijder de wasmand of andere voorwerpen.
De pluizenfilters en de fijnfilter zijn nat teruggeplaatst.	De pluizenfilters en de fijnfilter moeten droog zijn.
Het wasgoed werd niet genoeg uitgecentrifugeerd.	Laat voortaan uw wasgoed in uw wasautomaat tegen een hoger toerental centrifugeren.
De droogautomaat is overladen.	Neem de maximale beladingscapaciteit van de trommel voor het desbetreffende droogprogramma in acht.
Door metalen ritssluitingen werd de vochtigheidsgraad van de was niet juist berekend.	<ul style="list-style-type: none"> <li>– Doe de ritsen voortaan open.</li> <li>– Als het probleem achteraf nog opduikt, laat wasgoed met lange ritssluitingen dan voortaan enkel in het programma <i>Warme lucht</i> drogen.</li> </ul>

\* **Schakel vóór de programmastart de droogautomaat uit en weer in.**

## Wat gedaan als . . .

Probleem	Oorzaak	Oplossing
<b>Er zijn werkingsgeluiden (gonzen/brommen) te horen.</b>	<p>Dit is geen storing!</p> <ul style="list-style-type: none"> <li>– De compressor (warmtepomp) is in werking.</li> <li>– U hebt het programma <i>Gladstomen</i> gekozen.</li> </ul>	<p>Geen.</p> <p>Dat zijn normale geluiden die worden veroorzaakt door de werking van de compressor of de condenswaterpomp.</p>
<b>Er kan geen programma worden gestart</b>	<p>De oorzaak is niet meteen te constateren.</p>	<ul style="list-style-type: none"> <li>– Steek de stekker in het stopcontact.</li> <li>– Schakel de droogautomaat in.</li> <li>– Sluit de deur van de droogautomaat.</li> <li>– Controleer de desbetreffende zekering in uw zekeringkast.</li> </ul>
	<p>Stroom uitgevallen?</p>	<p>Wanneer de stroom wordt hersteld, wordt een programma dat werd onderbroken door de stroomuitval automatisch opnieuw gestart.</p>
<b>Het display is gedoofd en de toets <i>Start/Stop</i> knippert langzaam</b>	<p>Deze droogautomaat bevindt zich in de stand-bymodus. Dit is geen storing en betekent niet dat het toestel niet correct werkt.</p>	<ul style="list-style-type: none"> <li>– Zie het gedeelte over de automatische uitschakeling van het display in de rubriek "Instellingen".</li> <li>– Wanneer de Kreukbeveiliging van de droogautomaat bezig is, draait de trommel van tijd tot tijd.</li> </ul>
<b>De droogautomaat is uitgeschakeld na afloop van het programma</b>	<p>Deze droogautomaat wordt automatisch uitgeschakeld. Dit is geen storing en betekent niet dat het toestel niet correct werkt.</p>	<p>Zie de rubriek over programmeerfuncties en automatische uitschakeling.</p>

Downloaded from www.vandenborre.be

Probleem	Oorzaak	Oplossing
<p><b>De trommel wordt niet verlicht</b></p>	<p>De trommelverlichting wordt automatisch uitgeschakeld:</p> <ul style="list-style-type: none"> <li>– wanneer de deur gesloten is.</li> <li>– wanneer de deur al enkele minuten openstaat (energiebesparing).</li> </ul>	<p>De trommelverlichting gaat aan wanneer u de deur opent terwijl de droogautomaat ingeschakeld is.</p>
<p><b>De sproeierstraal reikt niet ver genoeg voor de bevochtiging achteraan</b></p>	<p>De filter in het condenswaterreservoir is verstopt.</p> <p>Op de sproeier in de vulopening is er sterke kalkaanslag.</p>	<p>Reinig de filter in het condenswaterreservoir (mits toeslag verkrijgbaar toebehoren): zie einde van deze rubriek.</p> <p>Vervang de sproeier (mits toeslag verkrijgbaar toebehoren): zie einde van deze rubriek.</p> <p>Gebruik alleen condenswater en géén leidingwater.</p>

# Wat gedaan als . . .

## Rooster rechts onderaan

⚠ De koelribben hoeven normaal gesproken nooit te worden gereinigd. Reinig ze alleen wanneer de droogtijd veel langer wordt door een hoge stof- of pluïsvorming op de plek waar het toestel is opgesteld!

- Open eerst links onderaan de klep voor de fijnfilter.
- Steek uw vingertoppen onder de linkerrand van het rooster.

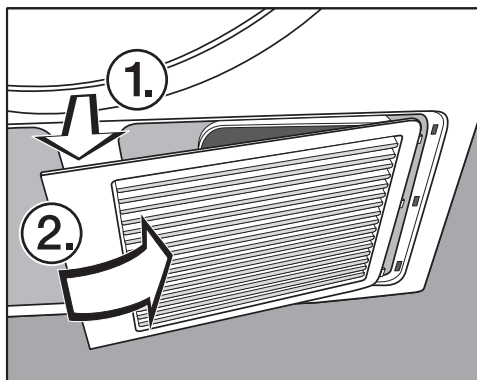

- Open het rooster aan de linkerkant en klap het volledig open naar rechts totdat ...
- ... u het rooster met zijn 3 haken uit de voorzijde van de droogautomaat kunt trekken.
- Reinig de koelribben alleen wanneer ze verstopt zijn.

⚠ Gevaar voor verwonding. Raak de koelribben niet aan met uw handen. U kunt zich snijden.

⚠ Reinig met een stofzuiger waarop u een reliëfborstel hebt gemonteerd. Wees voorzichtig met de reliëfborstel van de stofzuiger en oefen geen druk uit op de koelribben. Zorg ervoor dat u de koelribben niet buigt of beschadigt!

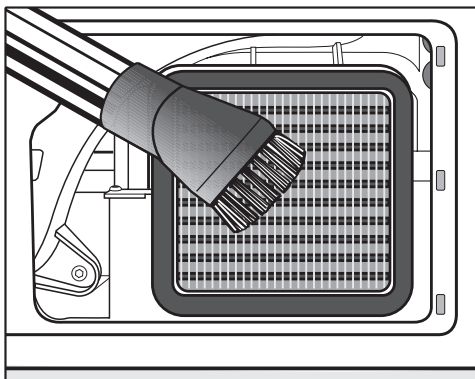

- Zuig zichtbaar vuil voorzichtig met de stofzuiger op.
- Steek het rooster met zijn 3 haken in de gaten in de voorzijde (rechts onderaan).
- Druk het rooster stevig vast aan de linkerkant van het rooster, zowel bovenaan als onderaan.



## Pluizenzeef in het condenswaterreservoir

In bepaalde omstandigheden kunnen er problemen optreden bij het uitvoeren van het programma *Gladstomen*.

Mogelijk is de pluizenzeef verstopt, die via een slang met de rubberen afdichting op het condenswaterreservoir verbonden is.

Trek niet krachtig aan de slang, want anders komt deze los!

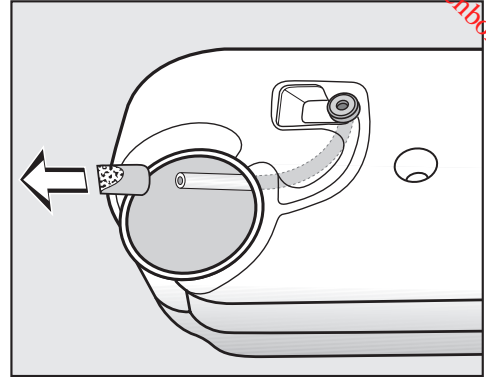

■ Trek het condenswaterreservoir uit.

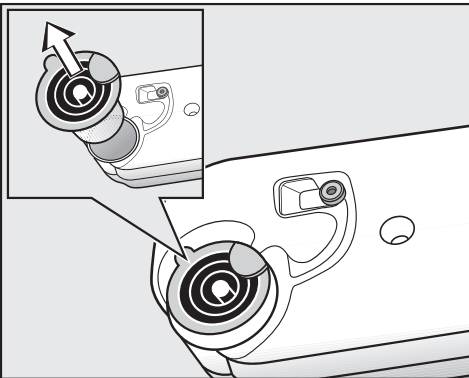

- Voer het uiteinde van de slang door de opening en hou het uiteinde vast.
- Trek met uw andere hand de pluizenzeef van de slang.
- Spoel de pluizenzeef door met een waterstraal totdat pluizen verwijderd zijn.
- Steek de gereinigde pluizenzeef weer op de slang.
- Laat de slang met zijn pluizenzeef voorzichtig terugglijden in het condenswaterreservoir.
- Steek de uitgietsluit terug in de opening in het condenswaterreservoir. Hou daarbij rekening met de afbeelding.

■ Trek de uitgietsluit uit door met uw vingers het lipje aan de zijkant van de tuit vast te nemen.

## Wat gedaan als . . .

### Sproeier voor Gladstomen

⚠ Als er kalkaanslag is ontstaan op de sproeier, heeft dat een negatief effect op de straal van de sproeier. In dat geval moet de sproeier worden uitgenomen en worden vervangen door een nieuwe sproeier (mits toeslag verkrijgbaar toebehooren).

U kunt de sproeier alleen met een speciaal gereedschap vervangen. Het gereedschap wordt meegeleverd bij de nieuwe sproeier.

⚠ Gebruik geen ander gereedschap. Anders raken de sproeier of de droogautomaat beschadigd.

⚠ U mag nooit het programma Gladstomen gebruiken terwijl er geen sproeier ingeschroefd is!

- Open de deur van de droogautomaat.

Bovenaan links in de vulopening ziet u de sproeier.

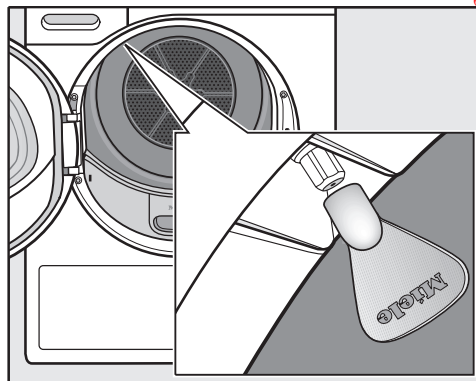

- Plaats het gereedschap op de sproeier.
- Draai het gereedschap naar links om de sproeier los te draaien en te verwijderen.
- Plaats de nieuwe sproeier in het gereedschap.
- Draai het gereedschap naar rechts om de sproeier vast te draaien.

## Herstellingen

Neem bij storingen of problemen die u niet zelf kunt verhelpen, contact op met uw Miele-handelaar of de dienst Herstellingen aan huis van Miele.

Het telefoonnummer van de dienst Herstellingen aan huis van Miele vindt u op de achterzijde van deze gebruiksaanwijzing.

Wanneer u contact opneemt met de dienst Herstellingen aan huis van Miele, moet u het type en serienummer opgeven van uw droogautomaat. Beide gegevens vindt u op het typeplaatje wanneer u de deur opent:

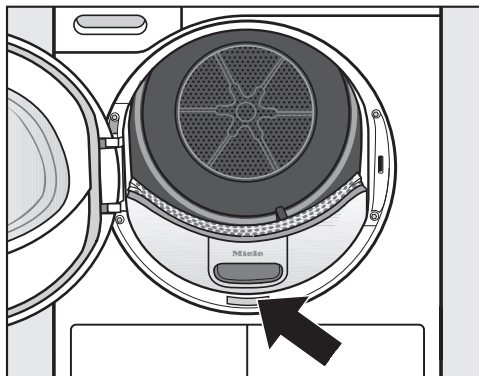

## Duur en voorwaarden van de waarborg

Er is 2 jaar garantie op de droogautomaat.

Meer gegevens omtrent de voorwaarden van de garantie vindt u in het garantieboekje.

## Mits toeslag verkrijgbaar toebehoren

Voor deze droogautomaat kan u toebehoren verkrijgen bij uw Miele-handelaar of via de dienst Onderdelen en toebehoren van Miele.



U kunt deze producten en een grote verscheidenheid aan andere interessante producten ook bestellen via de Miele Online Shop.

## Droogrek

Met het droogrek kunt u producten drogen of luchten die niet mechanisch mogen worden belast.

## Geurflacon

Gebruik bij het drogen de geurflacon als u wilt dat uw wasgoed heerlijk fris ruikt.

# Opstellen en aansluiten

## Voorraanzicht

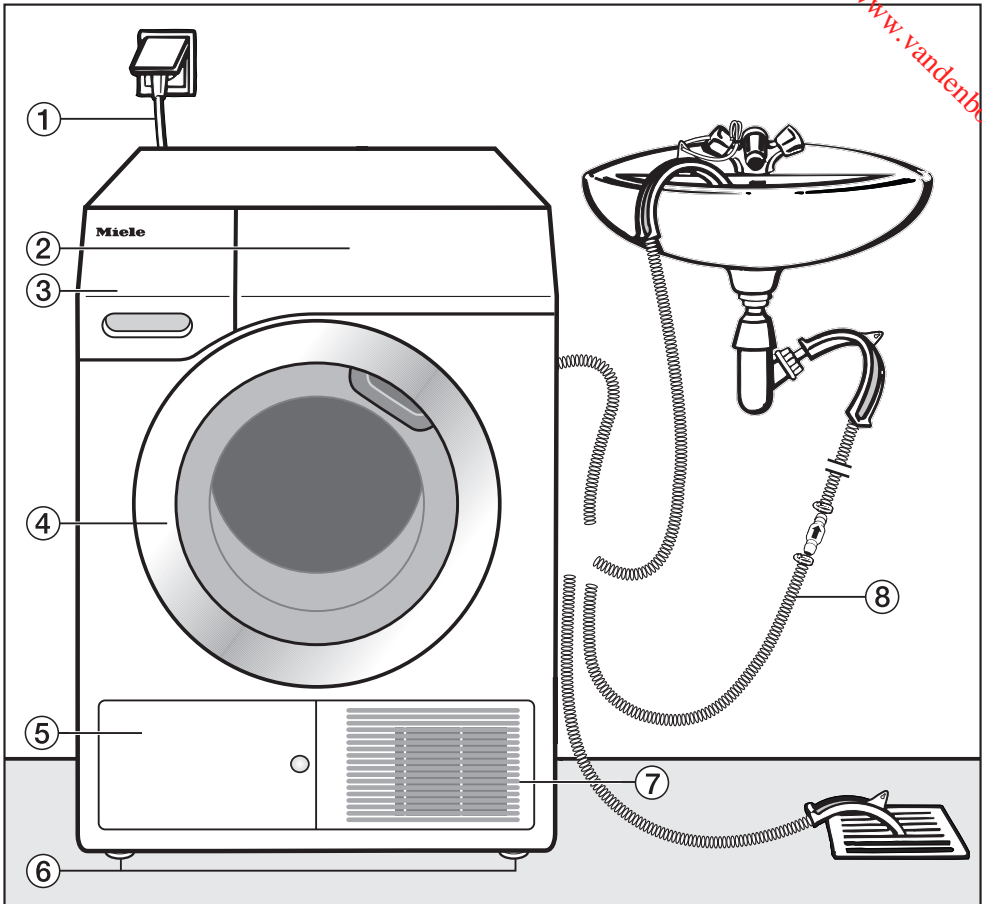

- ① Aansluitkabel
- ② Bedieningspaneel
- ③ Condenswaterreservoir
  - Na het drogen leeggieten
- ④ Deur
  - Niet openen tijdens het drogen
- ⑤ Klep voor de warmtewisselaar
  - Niet openen tijdens het drogen
- ⑥ Vier in de hoogte verstelbare voetjes
- ⑦ Aanzuigopening voor koellucht
  - Niet met een wasmand of andere voorwerpen blokkeren
- ⑧ Afvoerslang voor condenswater

Downloaded from [www.landenborre.be](http://www.landenborre.be)

## Achteraanzicht

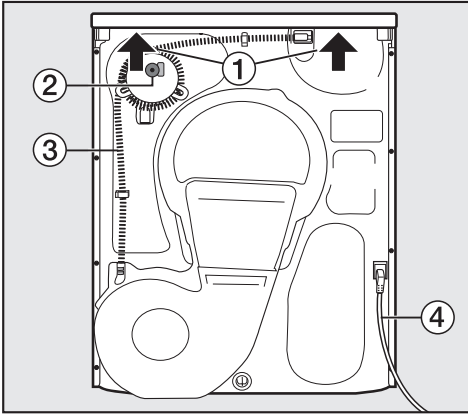

- ① Aan de dekseloverstek zijn er greepopeningen om het toestel te dragen (pijlen)
- ② Toebehoren voor externe condenswateraansluiting: slangklem, adapter en slanghouder
- ③ Afvoerslang voor condenswater
- ④ Aansluitkabel

## De droogautomaat transporteren

Om het toestel uit de verpakkingssokkel te tillen, neemt u het bij voorkeur vast aan

- de voorste voetjes
- en aan de greepopeningen aan de achterste dekseloverstek.

 Transporteer de droogautomaat zoals op de volgende afbeelding.

 Wanneer u de droogautomaat horizontaal transporteert, mag u het toestel alleen aan de linkerkant kantelen!

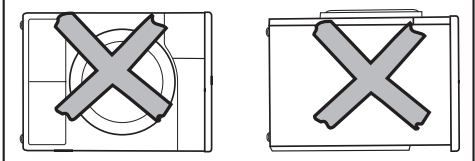
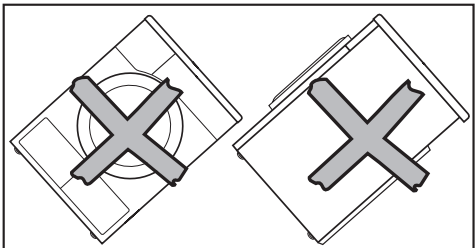
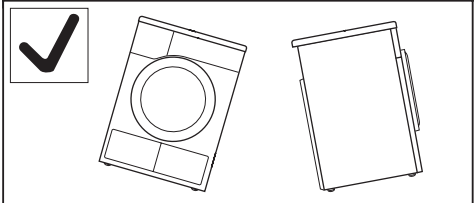

 Als het toestel niet op deze manier wordt getransporteerd, moet u het toestel na het transporteren ca. 1 uur laten staan voordat u de stekker in het stopcontact steekt. Anders kan de warmtepomp beschadigd raken!

# Opstellen en aansluiten

## Opstellen

### Het toestel waterpas zetten

⚠ In de ruimte die de deur van de droogautomaat nodig heeft voor het openen en sluiten, mag u geen afsluitbare deur, schuifdeur of deur met een scharnier aan de andere kant installeren.

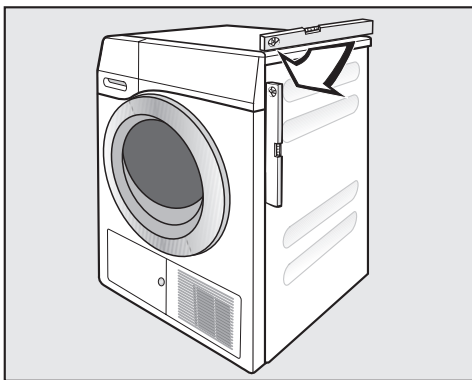

Deze droogautomaat moet waterpas worden opgesteld om een perfecte werking te garanderen:

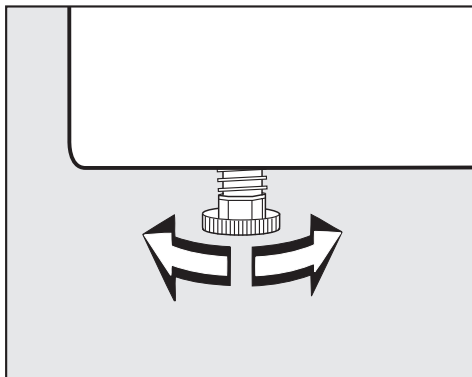

Oneffenheden in de vloer werkt u weg door aan de voetjes te draaien.

### Ventilatie

⚠ De aanzuigopening voor koellucht aan de voorzijde niet afdekken!  
Anders is er geen voldoende toevoer van koele lucht gegarandeerd!

⚠ De luchtspleet tussen de onderzijde van de droogautomaat en de vloer mag u niet verkleinen met plinten, dik tapijt e.d.  
Anders wordt er geen voldoende luchttoevoer gegarandeerd.

De warme lucht die wordt uitgeblazen voor de toevoer van koele lucht naar de warmtewisselaar, verwarmt de lucht in het vertrek waar de droogautomaat toestel opgesteld staat.  
Zorg voor voldoende verluchting van het vertrek: zet bijv. het venster open.  
Anders kan de droogtijd nodeloos langer worden (hoger energieverbruik).

### Voordat u het toestel transporteert

Na elke droogbeurt zit er wat condenswater rond de pomp. Dit kan bij het kantelen van het toestel uitlopen. Daarom verdient het aanbeveling ca. 1 minuut lang het programma *Warme lucht* te laten lopen voor u het toestel transporteert. De rest van het condenswater wordt dan in het condenswaterreservoir of via de afvoerslang afgevoerd.

## Extra opmerkingen omtrent de opstellingsomstandigheden

### Onderschuifbaar

Deze droogautomaat mag onder een werkblad worden geschoven.

 Opgelet voor warmteontwikkeling:

De warme luchtstroom die aan de achterzijde van de droogautomaat naar buiten komt, moet kunnen worden afgevoerd.

Anders treedt er een storing op!

- Het is niet mogelijk om het deksel van het toestel te demonteren.
- Installeer de elektrische aansluiting vlak bij de droogautomaat. Die aansluiting dient vlot toegankelijk te zijn
- De droogtijd kan lichtjes langer uitvallen.

### Mits toeslag verkrijgbaar toebehoren

#### – Verbindingsstuk voor een was- en droogzuil

Deze droogautomaat kan samen met een Miele-wasautomaat worden opgesteld in een was- en droogzuil. Daarvoor mag alleen het vereiste Miele-verbindingstuk voor een was- en droogzuil worden gebruikt.

#### – Sokkel

Voor deze droogautomaat is een sokkel met lade verkrijgbaar.

# Opstellen en aansluiten

## Het condenswater laten afvoeren

### Opmerking

Tijdens het drogen ontstaat er condenswater. Dat wordt via de afvoerslang op de rugzijde van het toestel naar het condenswaterreservoir gepompt.

U kunt dat condenswater met deze afvoerslang ook in de afvoerleiding laten terecht komen. Dan hoeft u het condenswaterreservoir nooit meer leeg te gieten.

Slanglengte:  
1,60 m  
De maximale opvoerhoogte bedraagt  
1,50 m  
De maximale pompafstand bedraagt  
4,00 m

### Mits toeslag is het volgende toebehoren verkrijgbaar:

- een verlengstuk voor de slang.
- een terugslagklep voor externe wateraansluiting in een montagepakket dat ook een verlengstuk voor de slang omvat.

## Bijzondere aansluitomstandigheden waarvoor een terugslagklep vereist is

 Bij bijzondere aansluitomstandigheden moet u een terugslagklep (mits toeslag verkrijgbaar toebehoren, geleverd in een montagepakket) gebruiken voor externe wateraansluiting.

 Zonder terugslagklep is het mogelijk dat water in de droogautomaat terugstroomt of dat het wordt teruggezogen en uit de droogautomaat loopt. Dat kan schade veroorzaken.

De maximale opvoerhoogte met de terugslagklep bedraagt: 1,00 m

Bijzondere aansluitomstandigheden zijn:

- afvoer via een wasbak of via een afvoeropening in de vloer, waarbij het uiteinde van de slag wordt ondergedompeld in water
- aansluiting op de sifon van een wasbak
- diverse aansluitmogelijkheden waarop bijv. ook een wasautomaat of een afwasautomaat aangesloten zijn

 De terugslagklep moet zo worden geïnstalleerd dat de pijp op de terugslagklep in de stromingsrichting wijst. Anders kan er niet worden afgepompt.



## De afvoerslang verplaatsen

⚠ Niet aan de afvoerslang trekken, deze niet uitrekken of plooiën. Anders kan deze schade oplopen!

In de afvoerslang bevindt zich een geringe hoeveelheid resterend water. Zet daarom een reservoir klaar.

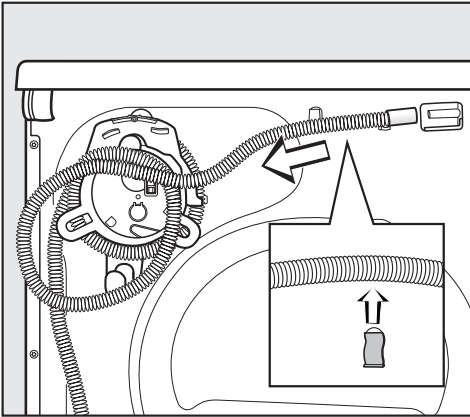

- Trek de slang van de tuit af.
- Wikkel de slang van de slangrol en trek deze voorzichtig uit de klemmen.
- Laat het aanwezige resterende water in het reservoir lopen.

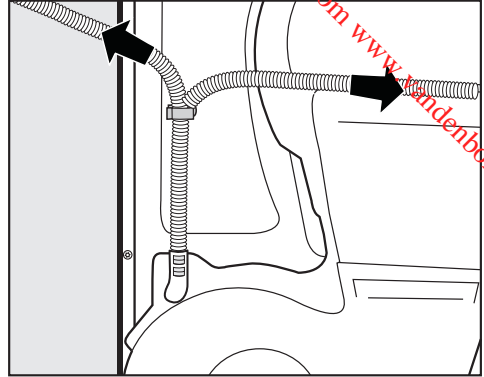

- Voer de slang – als u dat wenst – naar links of rechts.
  - Rechts kunt u de slang vastklemmen in de groef tussen de plaat en de halfronde kunststofkap die zich daarboven bevindt.
  - Laat de slang in de onderste klem zitten, opdat deze niet per ongeluk zou worden geknikt.

## Opstellen en aansluiten

### Voorbeeld: afvoer via een wasbak of via een afvoeropening in de vloer

Gebruik de slanghouder om knikken in de afvoerslang te vermijden.

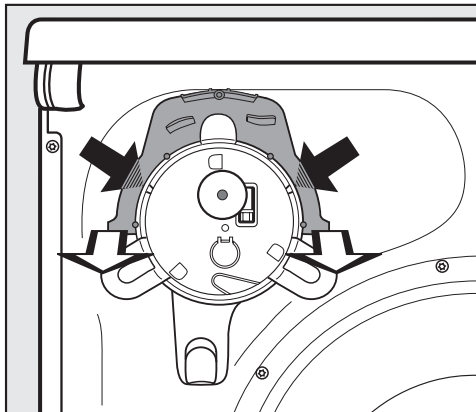

- Druk links en rechts in de slanghouder met uw duim de kleine steunhaken naar binnen (donkere pijl) en ...
- ... trek dan de slanghouder naar voren toe eraf (bleke pijl).\*

 Zorg ervoor dat de afvoerslang niet kan wegglijden als u deze in een wasbak hangt. Bind deze eventueel vast. Anders kan het wegvloeiende water schade veroorzaken. Zie de illustratie van het vooraanzicht.

- De terugslagklep kunt u in het uiteinde van de slang steken.

\* De slanghouder kunt u later weer opsteken, mocht u het condenswater niet langer extern willen afvoeren.

### Voorbeeld: rechtstreekse aansluiting op de sifon van een wasbak

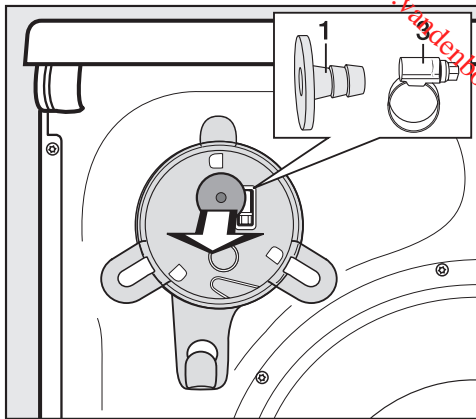

- Verwijder aan de achterzijde van de droogautomaat bovenaan het aanpasstuk **1** en slangklem **3** die zich daarachter bevindt.
- Sluit de afvoerslang aan zoals hierna beschreven.

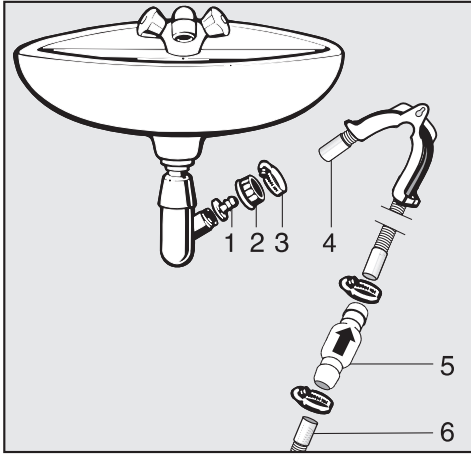

- 1 Aanpasstuk
- 2 Wartelmoer voor de wasbak
- 3 Slangklem
- 4 Uiteinde van de slang (bevestigd aan de slanghouder)
- 5 Terugslagklep
- 6 Afvoerslang van de droogautomaat

- Plaats het aanpasstuk **1** met de wartelmoer voor de wasbak **2** op de wasbaksifon.

Gewoonlijk is de wartelmoer voor de wasbak voorzien van een plaatje dat u moet wegnemen.

- Steek het uiteinde van de slang **4** op het aanpasstuk **1**.

- Gebruik de slanghouder.

- Draai de slangklem **3** vlak achter de wartelmoer voor de wasbak met een schroevendraaier vast.

- Plaats de terugslagklep **5** in de afvoerslang **6** van de droogautomaat (zorg ervoor dat de pijl op de terugslagklep in de juiste richting wijst).

De terugslagklep **5** moet worden geïnstalleerd met de pijl in de stromingsrichting (in de richting van de wasbak).

- Bevestig de terugslagklep met de slangklem.

# Opstellen en aansluiten

---

## Elektrische aansluiting

Uw droogautomaat is voorzien voor aansluiting op eenfasige stroom 230 V, 50 Hz. Hij is uitgerust met een geaarde stekker en een ca. 2 m lange kabel.

De aansluiting mag uitsluitend gebeuren op een volgens de voorschriften geïnstalleerd stopcontact met aarding.

Gebruik om veiligheidsredenen geen verlengsnoeren. Er bestaat risico op oververhitting.

Om de veiligheid te verhogen, verdient het aanbeveling een verliesstroomschakelaar met een uitschakelstroom van 30 mA voor het toestel te schakelen.

Gegevens omtrent aansluitwaarde en vereiste zekeringen vindt u op het typeplaatje. Vergelijk die zorgvuldig met de gegevens van uw elektrische installatie.

# Verbruiksgegevens

	Bela- ding <sup>1</sup>	Eindcentrifugeertoerent al in de wasautomaat	Rest- vocht	Energie- verbruik	Program- maduur
	kg	tpm	%	kWh	min.
<b>Katoen Kastdroog<sup>2</sup></b>	8,0	1000	60	2,06	164
	4,0	1000	60	1,18	95
<b>Katoen Kastdroog</b>	8,0	1200	53	1,85	148
	8,0	1400	50	1,75	141
	8,0	1600	44	1,55	126
<b>Katoen Kastdroog + Extra zacht</b>	8,0	1000	60	2,05	140
<b>Katoen Strijkvochtig ΔΔ</b>	8,0	1000	60	1,62	107
	8,0	1200	53	1,40	94
	8,0	1400	50	1,30	87
	8,0	1600	44	1,15	75
<b>Kreukherstellend Kastdroog + Extra zacht</b>	3,5	1200	40	0,60	47
	3,5	1200	40	0,65	49
<b>Kreukherstellend Strijkvochtig</b>	3,5	1200	40	0,50	41
<b>Automatic extra Kastdroog</b>	5,0	800	50	1,50	99
<b>Overhemden Kastdroog</b>	2,0	600	60	0,70	53
<b>Outdoor Kastdroog</b>	2,5	800	50	1,05	77
<b>Jeans Kastdroog</b>	3,0	900	60	1,40	94
<b>Express Kastdroog</b>	3,5	1000	60	1,10	75

<sup>1</sup> Gewicht van het droge wasgoed

<sup>2</sup> Testprogramma volgens verordening 392/2012/EU voor het energielabel, dat is gemeten volgens EN 61121

Alle niet-gemarkeerde waarden zijn in overeenstemming met de norm EN 61121

## Opmerking met het oog op vergelijkende tests:

Bij tests uitgevoerd volgens EN 61121 dient u, voor u met de beoordelingstests aanvangt, 3 kg wasgoed van katoen met 70% restvocht volgens deze norm te drogen in het programma "Katoen Kastdroog" zonder daarbij een optie te kiezen.

**Variaties in de verbruikswaarden zijn mogelijk, afhankelijk van de hoeveelheid wasgoed, het soort textiel, de hoeveelheid restvocht na het centrifugeren, de verschillen in de netspanning en de gekozen opties.**

De verbruiksgegevens die via **EcoFeedback** worden weergegeven, kunnen afwijken van de verbruiksgegevens die hier worden vermeld. De variaties zijn het resultaat van de manier van gegevensregistratie in de droogautomaat. Zo wordt de programmaduur beïnvloed door het restvocht en het soort wasgoed. Dat heeft een effect op het energieverbruik.

## Technische gegevens

Hoogte	850 mm
Breedte	596 mm
Diepte	636 mm
Diepte met geopende deur	1054 mm
Onderschuifbaar	Ja
Kan in een zuil worden geplaatst	Ja
Gewicht	61 kg
Trommelinhoud	111 l
Hoeveelheid wasgoed (belading)	1-8 kg (gewicht van het droge wasgoed)
Inhoud van het condenswaterreservoir	4,8 l
Lengte van de slang	1,60 m
Maximale opvoerhoogte	1,50 m
Maximale afvoerlengte	4,00 m
Lengte van de aansluitkabel	2,00 m
Aansluitspanning	zie typeplaatje
Aansluitwaarde	zie typeplaatje
Zekering	zie typeplaatje
Keurmerk	zie typeplaatje
Energieverbruik	zie rubriek "Verbruiksgegevens"
Leds	Klasse 1

Via de instellingen kunt u de elektronische besturing van de droogauto-maat aan uw specifieke wensen aanpassen.

Deze instellingen kunt u om het even wanneer wijzigen.

## Het menu *Instellingen* openen

- Schakel het toestel in.

De programmakiezer mag niet de stand *Overige programma's* staan.

- Raak tegelijkertijd de sensortoetsen  $\vee$  en  $\wedge$  aan.

Op het display verschijnt het volgende:



U hebt de instellingen opgeroepen.

## Instellingen kiezen

- Raak de sensortoets  $\vee$  of  $\wedge$  aan totdat de gewenste instelling wordt weergegeven op het display.
  - Met de sensortoets  $\vee$  scrolt u omhoog in de keuzelijst.
  - Met de sensortoets  $\wedge$  scrolt u omlaag in de keuzelijst.
- Bevestig door *OK* aan te raken.

## Instellingen bewerken

- Als u de sensortoets  $\vee$  of  $\wedge$  aanraakt, worden de verschillende keuzemogelijkheden van de instelling weergegeven.

Zo kunt u

- een waarde kiezen, waarbij de huidige keuze gemarkeerd is met  $\checkmark$ ,
- een streepjesdiagram wijzigen
- getallen wijzigen.

- Bevestig door *OK* aan te raken.

## Menu Instellingen verlaten

- Raak de sensortoets  $\vee$  of  $\wedge$  zo vaak aan totdat *Terug*  $\leftarrow$  wordt weergegeven.

- Bevestig door *OK* aan te raken.

## Taal

De tekst op het display kan in verschillende talen worden weergegeven.

Het vlaggetje  achter het woord *Taal* dient als hulpmiddel. Het komt van pas als er een taal ingesteld is die u niet begrijpt.

# Menu Instellingen

## Droogtegraden

U kunt de droogtegraden van de programma's *Katoen*, *Kreukherstellend*, *Automatic plus* afzonderlijk aanpassen.

Op het streepjesdiagram ziet u de ingestelde stand.

Fabrieksinstelling: middelste stand

- Vochtiger ■■■■■■  
De programmaduur wordt verkort.
- Droger ■■■■■■  
De programmaduur wordt verlengd.

## Verlenging afkoeltijd

In alle droogtegraadprogramma's kunt u de automatische afkoelfase vóór het einde van het programma verlengen. Het wasgoed wordt dan sterker afgekoeld.

De afkoeltijd kan in stappen van 2 minuten worden verlengd met max. 18 minuten.

### Keuze

- 0 minuten (fabrieksinstelling)
- 2, 4, 6 ... 18 minuten

## Aanduiding: Pluizen weg

Na het drogen dient u telkens de pluizen weg te nemen. Bovendien herinnert het display *Verwijder pluizen* u eraan dat er een bepaalde hoeveelheid pluizen voorhanden is. U kunt zelf beslissen bij welke hoeveelheid u eraan herinnerd wenst te worden de pluizen te verwijderen.

Door te proberen stelt u vast welke keuze het best met uw drooggewoonten overeenstemt.

### Keuze

- Uit  
*Verwijder pluizen* verschijnt niet. Als de luchtafvoer zeer extreem wordt belemmerd, wordt het programma afgebroken en verschijnt de melding *Verwijder pluizen*, echter onafhankelijk van deze optie.
- Bij overmatige pluisvorming  
*Verwijder pluizen* verschijnt pas als er veel pluizen zijn.
- Normaal (fabrieksinstelling)
- Bij geringe pluisvorming  
*Verwijder pluizen* verschijnt reeds bij geringe pluisvorming.



## Geluidssterkte zoemer

U kunt de geluidsterkte van de zoemer harder of zachter zetten.

Op het streepjesdiagram ziet u de ingestelde stand.

Fabrieksinstelling: middelste stand.

- Zachter ■■■■■■
- Harder ■■■■■■

U hoort de wijziging terwijl u uw keuze maakt.

## Akoestisch signaal

Hiermee kunt u een geluidssignaal activeren dat weerklinkt telkens als op een toets drukt.

### Keuze

- Aan
- Uit (fabrieksinstelling)

## Geleidingswaarde

⚠ *Laag* mag alleen worden gekozen wanneer het restvocht van het wasgoed verkeerd wordt berekend doordat het water uiterst zacht is.

### Keuze

- Normaal (fabrieksinstelling)
- Laag

## Omstandigheden voor de optie *Laag*

Het water waarin het textiel wordt gewassen is uiterst zacht en de geleidbaarheid (elektrische geleidbaarheid) is kleiner dan 150  $\mu\text{S}/\text{cm}$ .

De geleidbaarheid van het drinkwater kunt u bij uw waterbedrijf opvragen.

⚠ Activeer *Laag* alleen wanneer aan de bovenstaande voorwaarde wordt voldaan. Anders is het droogresultaat niet bevredigend!

## Totale verbruik

U kunt het totale verbruik weergeven.

### Keuze

- Weergave verbruikswaarden  
Weergave van het totale verbruik in kWh.
- Resetfunctie  
Het totale gebruik tot nu toe wordt gewist.

# Menu Instellingen

## Code

De code beschermt uw droogauto-  
maat tegen ongewenst gebruik.

### Keuze

- Activeren  
De code is 250 en kan worden geac-  
tiveerd.

Als de code geactiveerd is, dient u  
na het inschakelen de code in te  
voeren. Pas dan kunt u de droogau-  
tomaat bedienen.

- Deactiveren  
Als u de droogautomaat wilt kunnen  
bedienen zonder eerst een code te  
moeten invoeren.

Verschijnt alleen wanneer de code  
eerder werd geactiveerd.

- Wijzigen  
U kunt een zelf gekozen code in-  
voeren.

 **Opgelet!** Noteer de nieuwe  
code. Als u deze vergeet, kan het  
toestel alleen door de dienst Herstel-  
lingen aan huis van Miele worden  
ontgrendeld.

## Lichtsterkte display

De lichtsterkte van het display kunt u  
in 10 standen wijzigen.

Op het streepjesdiagram ziet u de inge-  
stelde stand.

Fabrieksinstelling: middelste stand.

- Donkerder 

- Lichter 

U ziet de wijziging terwijl u uw keuze  
maakt.

## Display en toetsenverlichting doven

Om energie te besparen, wordt het  
display en de toetsenverlichting na  
10 minuten gedoofd. Alleen de toets  
*Start/Stop* knippert langzaam. U kunt  
dat wijzigen.

### Keuze

- Aan (fabrieksinstelling)  
Het display wordt gedoofd (na 10  
minuten):
  - als u na het inschakelen van het  
toestel geen programma kiest
  - terwijl het programma loopt
  - na afloop van het programma.
- Aan (niet terwijl het programma  
loopt)  
Het display wordt gedoofd (zoals  
hierboven beschreven) maar niet zo-  
lang het programma loopt.
- Uit  
Het display wordt nooit gedoofd.

## Automatische uitschakeling van het toestel

Om energie te besparen, wordt de droogautomaat automatisch uitgeschakeld na 15 minuten. Deze tijd kunt u verlengen of verkorten.

De automatische uitschakeling gebeurt na 10, 15 of 20 minuten

- als u na het inschakelen van het toestel het toestel niet verder bedient
- na afloop van de Kreukbeveiliging
- na afloop van een programma zonder Kreukbeveiliging.

Opgelet: geen automatische uitschakeling in geval van een storing.

### Keuze

- Na 10 minuten
- Na 15 minuten (fabrieksinstelling)
- Na 20 minuten.

## Memory

U kunt dit instellen: De elektronische besturing slaat een gekozen programma met droogtegraad of optie op. Ook wordt de duur van een luchtprogramma opgeslagen. De volgende keer dat u het programma kiest, worden deze instellingen weergegeven.

### Keuze

- Uit (fabrieksinstelling)
- Aan

## Kreukbeveiliging

Wanneer u op de toets *Kreukbeveiliging* hebt gedrukt:

De trommel draait na afloop van het droogprogramma tot 2 uur lang in een speciaal Kreukbeveiliging-ritme. Dit helpt kreuken te beperken als u het wasgoed na afloop van het programma niet meteen uit de trommel neemt.

De duur kunt u verkorten.

### Keuze

- 1 uur
- 2 uur (fabrieksinstelling)

## N.V. Miele België

Z.5 Mollem 480

Hof te Bollebeeklaan 9 – 1730 Mollem

### Herstellingen bij u thuis

Bij storingen staan verschillende Miele-technici voor u klaar in uw onmiddellijke omgeving.

Kies dus het telefoonnummer van uw streek.

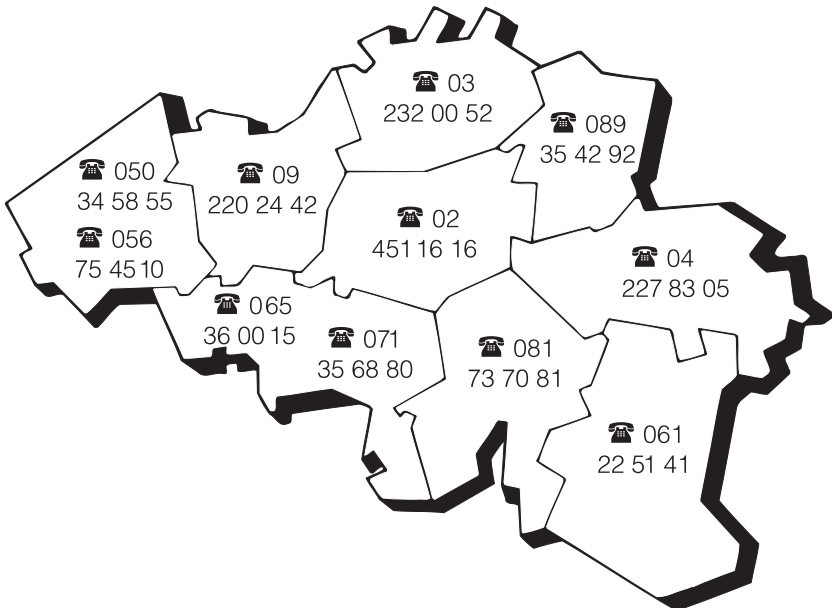

Dienst "Onderdelen en Toebehoren": (02) 451.16.00

Voor nadere inlichtingen: dienst "Consumentenbelangen": (02) 451.16.80

Fax: (02) 451.14.14

Internet: <http://www.miele.be>

Duitsland - Miele & Cie. KG, Carl-Miele-Straße 29, 33332 Gütersloh