

Miele

SOFTTRONIC

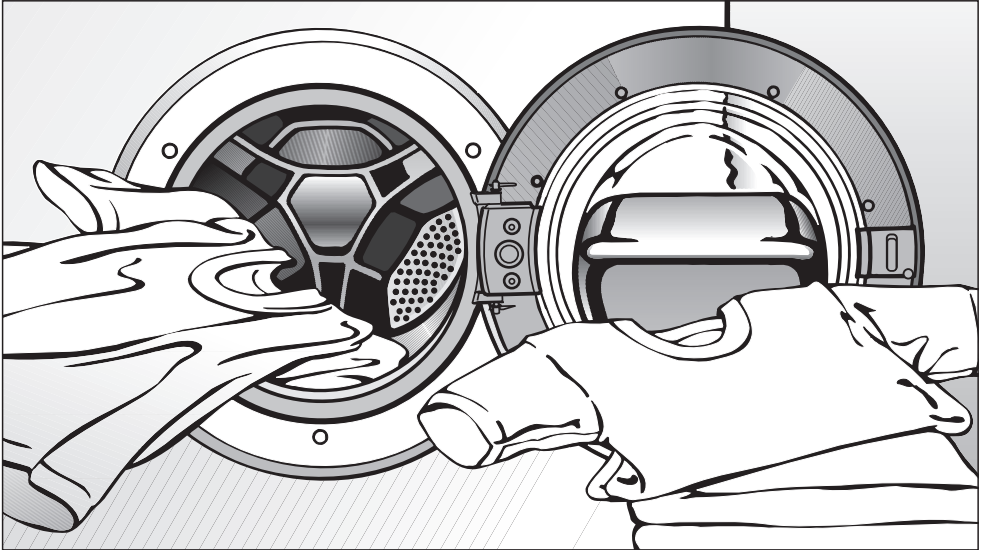

Downloaded from www.vandenborre.be



Mode d'emploi Combiné lave-linge - sèche-linge WT 2670 WPM

fr - BE

Lisez **absolument** le mode d'emploi
avant l'installation et la mise en service de votre appareil.
Vous veillerez ainsi à votre sécurité et
éviteriez des dommages.

M.-Nr. 06 630 540

Votre contribution à la protection de notre environnement

Emballage recyclable

L'emballage protège l'appareil contre d'éventuels dégâts pendant le transport. Le fabricant a opté pour un matériau supporté par l'environnement et réutilisable.

En réinsérant l'emballage dans le circuit, on réduit la consommation de matières premières et la prolifération des déchets. Ne le jetez donc pas avec vos déchets ordinaires mais portez-le plutôt au parc à conteneurs communal le plus proche. Pour savoir où ce dernier se trouve, il vous suffit de vous adresser à votre administration communale.

Enlèvement de l'ancien appareil

Les anciens appareils électriques et électroniques contiennent souvent encore des matériaux recyclables. Ils contiennent également des matériaux nocifs, nécessaires au bon fonctionnement et à la sécurité de l'appareil. Ces matériaux peuvent être dangereux pour les hommes et l'environnement s'ils restent dans la collecte de déchets ou s'ils sont mal manipulés. Ne jetez par conséquent en aucun cas votre appareil avec les déchets.



Lors de l'achat de votre nouvel appareil, vous avez payé une contribution. Elle servira intégralement au futur recyclage de cet appareil, qui contiendra encore des matériaux utiles. Son recyclage permettra de **réduire le gaspillage et la pollution**.

Si vous avez des questions à propos de l'élimination de votre ancien appareil, veuillez prendre contact avec

- le commerçant qui vous l'a vendu
- ou
- la société Recupel,
au 02 / 706 86 10,
site web: www.recupel.be
- ou encore
- votre administration communale si vous apportez votre ancien appareil à un parc à conteneurs.

Veillez aussi à ce que l'appareil reste hors de portée des enfants jusqu'à ce qu'il soit évacué.

Votre contribution à la protection de notre environnement	2
Consignes de sécurité et mises en garde	6
Description de l'appareil	11
Panneau de commande	11
Fonctionnement de l'afficheur	12
Utilisation de l'appareil	12
Première mise en service	13
Réglage du point zéro du capteur de charge	14
Respect de l'environnement	15
LAVAGE	16
Mode d'emploi rapide	16
Lavage séparé	16
Options	21
Prélavage	21
Trempage	21
Lavage court	21
Hydro Plus	21
Signal sonore	21
Ajout/retrait de linge	22
Essorage	23
Essorages intermédiaires	23
Annuler l'essorage final (arrêt cuve pleine)	23
Annuler l'essorage intermédiaire et l'essorage final	23
Tableau des programmes	24
Déroulement de programme	27
Détergent	29
Adoucissant	29
Utilisation de plusieurs produits	29
Assouplissant, produit de tenue ou amidon	30
Ajout automatique d'assouplissant, de produit de tenue ou d'amidon	30
Utilisation d'un assouplissant ou de produits de tenue séparée	30
Amidonnage séparé	30
Décoloration/Teinture	30
SÉCHAGE	31
Séchage séparé	31

Table des matières

Options	34
Basse température	34
Thermoossorage	34
Ajout/retrait de linge	34
Tableau des programmes	35
LAVAGE ET SÉCHAGE	39
Laver et sécher sans interruption	39
Après chaque lavage ou séchage	41
Après le séchage	42
Programme Évacuation de peluches	42
Modification du déroulement de programme	43
Annulation du programme	43
Interruption de programme	43
Modification d'un programme	43
Verrouillage électronique du programme	44
Start différé	45
Nettoyage et entretien	46
Nettoyage du combiné lave-linge/sèche-linge	46
Nettoyage du filtre du tuyau d'arrivée d'eau	48
Résolution des problèmes	49
Que faire si	49
Impossible de démarrer un programme	49
Un message d'erreur apparaît dans l'afficheur	50
Anomalie pendant la pesée	51
Problèmes d'ordre général	52
Un résultat de lavage peu satisfaisant	53
Un résultat de séchage peu satisfaisant	54
La touche <i>Porte</i> est actionnée mais la porte ne s'ouvre pas	55
Ouvrir la porte de chargement en cas de système d'évacuation bouché et/ou de panne de courant	56
Remplacer l'ampoule du tambour	58
Service après-vente	59
Mise à jour des programmes (Update)	59
Conditions et période de garantie	59
Accessoires optionnels	59

Montage et raccordement	60
Vue de face	60
Vue de derrière	61
Surface d'installation	62
Installation du combiné lave-linge/sèche-linge	62
Sécurités de transport	62
Installation du lave-linge/sèche-linge	64
Dévissage et blocage des pieds	65
Encastrement sous un plan de travail	65
Système de protection contre les fuites d'eau de Miele	66
Arrivée d'eau	67
Évacuation de l'eau	68
Raccordement électrique	69
Données de consommation	70
Indication pour les tests comparatifs :	70
Caractéristiques techniques	71
Menu Réglages ▸	72
Langue ▸	72
Heure	73
Hydro Plus	73
Fonction Délicat	74
Fonction Refroidissement	74
Ouverture de porte à température élevée	74
Protection contre la formation d'un anneau de linge	75
Modification de la durée	75
Verrouillage	76
Température	77
Signal sonore	77
Bip de validation	77
Contraste	77
Luminosité	77
Veille	78
Mémoire	78
Prolongation du temps de refroidissement	78

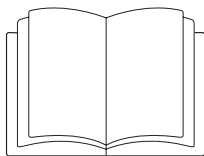

► Veuillez **impérativement** lire le mode d'emploi.

Ce combiné lave-linge/sèche-linge répond aux prescriptions de sécurité en vigueur. Une utilisation inappropriée peut néanmoins causer des dommages corporels et matériels.

Avant d'utiliser votre combiné lave-linge/sèche-linge pour la première fois, lisez attentivement le mode d'emploi. Vous y trouverez des instructions importantes concernant la sécurité, l'utilisation et l'entretien du lave-linge/sèche-linge. Vous veillerez ainsi à votre sécurité et éviterez des dommages à l'appareil.

Conservez précieusement ce mode d'emploi afin de pouvoir le transmettre à un éventuel propriétaire ultérieur de l'appareil.

Utilisation conforme

- Le combiné lave-linge/sèche-linge est uniquement destiné
 - au lavage des textiles dont l'étiquette d'entretien stipule qu'ils peuvent être lavés en machine ;
 - au séchage des textiles lavés à l'eau et dont l'étiquette d'entretien stipule qu'ils peuvent être séchés en sèche-linge.

Toute autre utilisation est potentiellement dangereuse. Miele décline toute responsabilité en cas de dommages causés par une utilisation non conforme ou une commande erronée de l'appareil.

► Cet appareil n'est pas destiné à être utilisé par des personnes sans assistance ni supervision si leurs capacités physiques, sensorielles ou mentales les empêchent d'utiliser l'appareil en toute sécurité.

Si vous avez des enfants

► Surveillez les enfants se trouvant à proximité de l'appareil. Ne laissez jamais vos enfants jouer avec le lave-linge/sèche-linge.

► Les enfants sont autorisés à utiliser le lave-linge/sèche-linge seulement si vous leur en avez expliqué le fonctionnement de sorte qu'ils sachent l'employer correctement. Ils doivent connaître les risques inhérents à une mauvaise utilisation de l'appareil.

Sécurité technique

► Contrôlez si votre combiné lave-linge/sèche-linge ne présente pas de dommages apparents avant de l'installer.

N'installez pas et ne mettez pas en service un lave-linge/sèche-linge endommagé.

► Avant d'effectuer le raccordement du combiné lave-linge/sèche-linge, vérifiez que les données figurant sur la plaque signalétique de l'appareil (protection, tension et fréquence) correspondent bien aux caractéristiques du réseau électrique. En cas de doute, demandez conseil à un électricien.

► La sécurité électrique de cet appareil n'est garantie que lorsqu'il est raccordé à une prise de terre réglementaire.

Il est très important que cette condition de sécurité fondamentale soit garantie. En cas de doute, faites contrôler votre installation électrique par un électricien agréé.

Miele décline toute responsabilité en cas de dommages causés par une absence ou une interruption de mise à la terre.

► Pour des raisons de sécurité, n'utilisez pas de rallonge (risque d'incendie dû à la surchauffe).

► Le fabricant décline toute responsabilité en cas de réparations incorrectes pouvant entraîner des dangers imprévisibles pour l'utilisateur. Les interventions techniques doivent être exécutées exclusivement par des professionnels, sinon vous perdez le bénéfice de la garantie en cas de pannes ultérieures.

► En cas de panne ou pour les opérations de nettoyage et d'entretien, ne débranchez le combiné lave-linge/sèche-linge du réseau que si :

- la fiche d'alimentation électrique de l'appareil est débranchée ;
- le fusible de l'installation électrique est hors circuit ;
- Le fusible à vis de l'installation électrique est totalement dévissé.

► Le système de protection contre les fuites d'eau de Miele permet de prévenir certains dégâts des eaux, si toutefois les conditions suivantes sont respectées :

- Les raccordements à l'eau et à l'électricité sont correctement effectués.
- En cas de détérioration visible, le lave-linge/sèche-linge est immédiatement réparé.

► Les éléments défectueux ne peuvent être remplacés que par des pièces de rechange d'origine et de marque Miele. Seule l'utilisation de ces pièces permet à Miele de garantir la satisfaction des exigences de sécurité.

► En cas de dégât occasionné au cordon d'alimentation, celui-ci doit être remplacé par des professionnels agréés par Miele, afin d'éviter tout danger éventuel pour l'utilisateur.

Consignes de sécurité et mises en garde

► L'encastrement et le montage de cet appareil dans un emplacement mobile (par exemple, sur un bateau) doivent être réalisés par des entreprises ou des personnes spécialisées, en respect des conditions garantissant un fonctionnement de la machine en toute sécurité.

► Ne modifiez pas le sèche-linge si cela n'est pas expressément autorisé par Miele.

Utilisation conforme

► N'installez pas le lave-linge/sèche-linge dans un endroit exposé au gel. S'ils gèlent, les tuyaux peuvent se déchirer ou éclater, et la fiabilité des systèmes électroniques peut décroître en cas de température négative.

► Avant la première mise en service, retirez les sécurités de transport situées à l'arrière de l'appareil (voir chapitre " Installation ", rubrique " Démontage des sécurités de transport "). Une sécurité de transport non enlevée peut endommager le lave-linge/sèche-linge et/ou des meubles ou appareils situés à proximité lors de l'essorage.

► En cas d'absence prolongée (par exemple, pendant les vacances), fermez le robinet d'arrivée d'eau, surtout s'il n'y a pas d'avaloir près de l'appareil.

► Vous risqueriez de provoquer une inondation ! Vérifiez que l'eau s'écoule suffisamment vite avant d'accrocher le tuyau de vidange dans un évier. Fixez correctement le tuyau de vidange pour éviter qu'il ne glisse ! Sinon, la force de réaction de l'eau qui s'écoule pourrait faire glisser le tuyau hors de l'évier.

► Veillez à ne pas laver par erreur des corps étrangers (par exemple, pièces de monnaie, épingles, clous, trombones). Ces corps étrangers peuvent endommager certaines pièces de l'appareil (réservoir d'eau de lessive, tambour), ce qui risque alors d'endommager le linge.

► Si le détergent est correctement dosé, il n'est pas nécessaire de détartrer le lave-linge/sèche-linge. Si votre appareil est malgré tout entartré, utilisez pour cela un anticalcaire spécial anticorrosion. Vous pourrez vous procurer ce produit chez votre revendeur Miele ou auprès du service après-vente Miele. Veuillez strictement vous conformer aux instructions du fabricant de l'anticalcaire.

Consignes de sécurité et mises en garde

► Comme il y a risque d'incendie, il est **interdit** de sécher les textiles qui :

- ne sont pas lavés ;
- ne sont pas suffisamment nettoyés ou présentent des résidus huileux, gras, graisseux ou autres (vêtements de cuisine ou utilisés en cosmétique, avec résidus d'huile, de graisse ou de crème). Si les produits textiles ne sont pas assez propres, ils risquent de s'enflammer et de provoquer ainsi un incendie, même lorsque le séchage est terminé et même hors de l'appareil.
- présentent des produits de nettoyage inflammables ou des résidus contenant de l'acétone, de l'alcool, de l'essence, du pétrole, des détartrants, de la térébenthine, de la cire, de produits de nettoyage de la cire, ou des produits chimiques (par ex. sur un balai à franges, un torchon, un chiffon) ;
- présentent des résidus de laque ou de spray pour cheveux, de dissolvant ou de produits similaires.

Nettoyez de manière particulièrement approfondie ces produits textiles très sales :
utilisez assez de détergent et sélectionnez une température élevée. En cas de doute, lavez-les à plusieurs reprises.

► Comme il y a risque d'incendie, il est interdit de sécher les textiles ou les produits qui :

- sont en grande partie faits de caoutchouc mousse, de caoutchouc ou de toute autre matière similaire. Il s'agit notamment des produits en latex, des toiles de douche, des textiles imperméables, des articles et vêtements en caoutchouc et des oreillers en caoutchouc-mousse.
- sont rembourrés et endommagés (coussins ou vestes, par ex.). Si le rembourrage s'échappe de l'étoffe, il peut prendre feu.

► Plusieurs programmes comportent une phase de refroidissement après le chauffage, afin que les articles à sécher restent à une température qui ne risque pas de les endommager (par exemple pour éviter qu'ils ne prennent feu). Le programme n'est terminé qu'à la fin de cette phase.

Déchargez toujours la totalité du linge immédiatement après le fin du programme.

► **Attention** : Ne débranchez jamais le combiné lave-linge/sèche-linge avant la fin du programme en cours. Si cela devait cependant être le cas, enlevez immédiatement la totalité du linge et étalez-le, afin que la chaleur puisse se dissiper.

► Si vous utilisez un adoucissant ou tout autre produit de ce type, respectez les consignes du fabricant.

Consignes de sécurité et mises en garde

► Si vous utilisez des agents de coloration, veillez à ce que ceux-ci soient appropriés à un usage en machine et ne dépassent jamais les doses habituelles pour les travaux ménagers. Veuillez strictement vous conformer aux instructions du fabricant de la teinture.

► En raison de leurs composés sulfureux, les décolorants peuvent être à l'origine de phénomènes de corrosion. N'utilisez pas de décolorants dans le combiné lave-linge/sèche-linge.

► Ne laissez pas de boule doseuse ou un objet similaire dans le linge pendant le séchage. Ces objets peuvent fondre et endommager l'appareil et le linge.

► Veillez à rincer abondamment à l'eau claire les vêtements lavés avec des détergents à base de solvants avant de les mettre dans l'appareil.

► N'utilisez jamais de détergents à base de solvants (essence à détacher, par exemple) dans le lave-linge/sèche-linge. Vous risqueriez d'endommager certaines pièces de l'appareil et de produire des vapeurs toxiques. Attention au risque d'incendie et d'explosion !

► **Attention, le couvercle métallique est brûlant après le séchage !**

Ouvrez complètement la porte de chargement une fois le séchage terminé. Ne touchez pas la partie métallique qui se trouve sur la face interne de la porte. Elle est très chaude et vous risqueriez de vous brûler.

Accessoires

► Seuls les accessoires agréés par Miele peuvent être montés sur cet appareil.

Lorsque d'autres accessoires sont utilisés, les droits conférés par la garantie et/ou la responsabilité du fait du produit ne peuvent plus être invoqués.

Miele décline toute responsabilité en cas de dommages dus au non-respect des consignes de sécurité et des mises en garde.

Panneau de commande

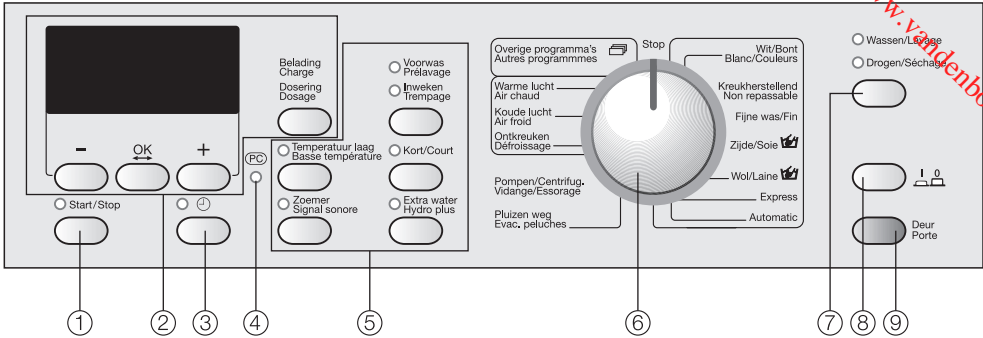

① Touche **Start/Stop**

Cette touche permet de lancer le programme sélectionné et d'arrêter un programme en cours.

② Affichage avec touches **- , OK , +** et la touche **Chargement/Dosage**

Vous trouverez de plus amples explications à la page suivante.

③ Touche **⌚**

Cette touche permet de sélectionner le start différé et de régler l'heure.

④ Interface **PC optique**

Sert de point de contrôle et de transfert au service clientèle (notamment pour la mise à jour).

⑤ Touches **Options** avec voyants de contrôle

Les programmes peuvent être complétés par différentes options.

⑥ **Sélecteur de programme**

Permet de sélectionner les programmes de lavage et de séchage. Le sélecteur de programme peut être tourné vers la droite ou vers la gauche.

⑦ Touche **Lavage/Séchage**

Pour sélectionner les fonctions

- Lavage
- Séchage
- Lavage **et** Séchage.

⑧ Touche **I-Marche/0-Arrêt**

Pour mettre en marche et arrêter le combiné lave-linge/sèche-linge.

⑨ Touche **Porte**

Permet d'ouvrir la porte de chargement.

Description de l'appareil

Fonctionnement de l'afficheur

Lors de la sélection du programme, il est possible de désactiver et de modifier certains composants du programme à l'aide de l'afficheur.

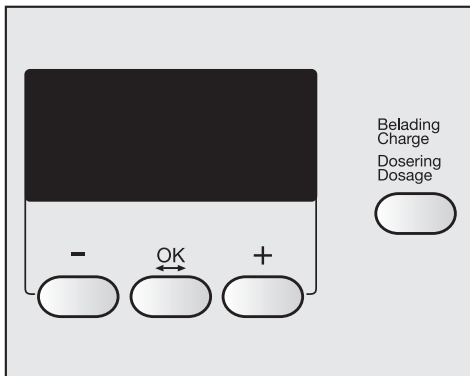

Touches - / +

Modifient les éléments marqués sur l'afficheur.

- diminue la valeur ou déplace le repère vers le haut.
- + augmente la valeur ou déplace le repère vers le bas.

Touche OK

Permet de confirmer la valeur sélectionnée et de passer au paramètre suivant.

Touche *Chargement/Dosage*

Permet d'afficher la quantité chargée et le dosage de détergent correspondant.

En plaçant le sélecteur de programme sur *Autres programmes*, vous pouvez sélectionner les programmes suivants sur l'affichage : *Textile foncé, Chemises, Jeans, Textile sport, Textile moderne, Imperméabilisation, Voilages, Rinçage +* et *Amidonnage*.

Le start différé et la durée de trempage peuvent également être réglés au moyen de l'afficheur.

Le champ d'affichage indique, entre autres, la durée des programmes de lavage et de séchage ainsi que l'heure actuelle.

Le menu *Réglages* se commande également via le champ d'affichage.

Utilisation de l'appareil

Avec ce combiné lave-linge/sèche-linge, vous pouvez :

- **laver séparément**
max. 5 kg de linge (suivant le programme) ;
- **sécher séparément**
max. 2,5 kg de linge (suivant le programme) ;
ou
- **laver et sécher sans interruption**
max. 2,5 kg de linge (suivant le programme).

Installez et raccordez l'appareil correctement avant la première mise en service. Veuillez lire le chapitre " Installation ".

Ce lave-linge/sèche-linge est équipé d'un capteur qui pèse la quantité de linge dans le tambour. Vous pouvez ensuite doser le détergent en fonction de la quantité indiquée. Afin que le capteur de charge fonctionne parfaitement, un cycle de lavage sans linge et sans lessive doit être préalablement exécuté.

- Ouvrez le robinet d'arrivée d'eau.
- Enfoncez la touche *I-Marche/0-Arrêt*.

Si vous enclenchez le lave-linge/sèche-linge pour la première fois, l'écran de bienvenue apparaît.



Miele
Willkommen

L'écran de bienvenue n'apparaîtra plus dès que vous aurez exécuté un programme de plus d'une heure.

Après quelques secondes, l'affichage change et passe au mode réglage de la langue de l'affichage.

Réglage de la langue d'affichage

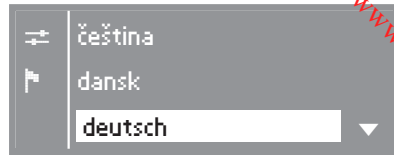

- Sélectionnez la langue de votre choix en appuyant sur les touches **-** et **+**, puis confirmez en appuyant sur la touche **OK**.

Réglage de l'heure

L'afficheur passe au réglage de l'heure.



- Réglez l'heure au moyen des touches **-** et **+**, puis confirmez en appuyant sur la touche **OK**. À présent, entrez les minutes. Lorsque vous avez confirmé les minutes entrées, l'afficheur change et fait apparaître le rappel des sécurités de transport.

Première mise en service

Rappel des sécurités de transport

Vous devez avoir enlevé les sécurités de transport avant de lancer le premier programme, sinon vous risquez d'endommager l'appareil.



Enlever les sécurités de transport

OK

- Appuyez sur **OK** pour confirmer que vous avez bien enlevé les sécurités de transport.

Premier cycle de lavage

Le combiné lave-linge/sèche-linge est à présent prêt pour le premier programme de lavage.

15:00

Choisir un programme

- Positionnez le sélecteur de programme sur *Blanc/Couleurs*.
- Appuyez sur la touche *Start/Stop*.
- À la fin du programme, tournez le sélecteur de programme sur *Stop*, puis mettez le lave-linge/sèche-linge hors tension.

La première mise en service est terminée.

Après la première mise en service, le réglage du point zéro du capteur de charge doit être ajusté, comme pour un pèse-personne.

Réglage du point zéro du capteur de charge

- Mettez en marche le lave-linge/sèche-linge.
- Ouvrez la porte de chargement.
- Positionnez le sélecteur de programme sur *Blanc/Couleurs*.
- Appuyez sur la touche *Chargement/Dosage* jusqu'à ce que le message suivant apparaisse dans l'afficheur :



Réglage du point zéro effectué

- Tournez le sélecteur de programme sur *Stop*, puis mettez l'appareil hors tension.

Consommation d'eau et d'énergie

- Utilisez toujours la charge maximale du programme sélectionné. Vous réduirez ainsi au minimum la consommation d'eau et d'énergie par rapport à la quantité de linge lavé.
- Pour les petites quantités, pensez à utiliser les programmes *Automatic* ou *Express*.
- Dans le programme *Blanc/Couleurs*, si la quantité de linge n'est pas très importante, le combiné lave-linge/sèche-linge réduit automatiquement la quantité d'eau et d'électricité, ainsi que la durée du lavage. C'est pourquoi il se peut que la durée restante soit réduite au cours du processus de lavage.
- Au lieu du programme *Blanc/Couleurs 95°C*, utilisez le programme *Blanc/Couleurs 60°C*. Vous pourrez ainsi réaliser une économie d'énergie de l'ordre de 35 à 45 %. Ce programme convient parfaitement pour la plupart des salissures. Toutefois, pour les salissures anciennes ou plus tenaces, utilisez l'option *Trempage*.

Détergent

- Ne dépassez jamais la dose indiquée sur l'emballage du détergent.
- Si la quantité de linge à laver est moins importante, diminuez proportionnellement la quantité de détergent. Pour ce faire, utilisez la fonction *Chargement/Dosage*.

Choix de l'option lors du lavage (Trempage, Prélavage, Court)

Choisissez l'option de lavage en fonction de la nature du linge à laver :

Pour les produits textiles peu sales sans taches visibles, sélectionnez un programme avec l'option *Court*.

Pour les produits textiles moyennement à fortement sales, sélectionnez un programme sans option.

Pour les produits textiles très sales, sélectionnez un programme avec l'option *Trempage*.

- Utilisez l'option *Trempage* au lieu de l'option *Prélavage*. Le même bain est utilisé pour le trempage et pour le lavage qui suit juste après.

Conseil pour le séchage mécanique

- Pour économiser l'énergie lors du séchage, sélectionnez toujours la plus grande vitesse d'essorage possible après le lavage et pour le thermoesorage.

LAVAGE

Mode d'emploi rapide

Pour apprendre rapidement comment vous servir de votre combiné lave-linge/sèche-linge, reportez-vous aux instructions précédées d'un chiffre (1, 2, 3, ...) dans les chapitres "Lavage", "Séchage" et "Lavage et séchage".

Lavage séparé

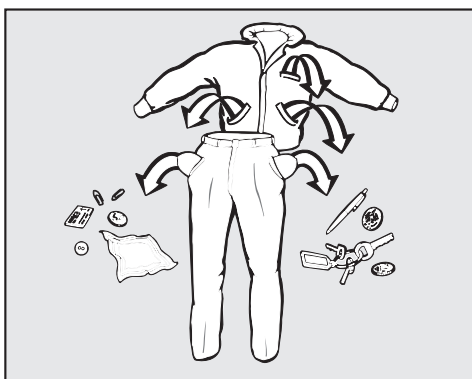

1 Préparez le linge

- Videz les poches.

⚠ Les corps étrangers (pièces de monnaie, clous, trombones, etc.) peuvent endommager le linge et certaines pièces de l'appareil.

- Enlevez d'abord les taches éventuelles des textiles, de préférence avant qu'elles ne sèchent. Tamponnez-les avec un chiffon blanc. Ne pas frotter !

Certaines taches (sang, œuf, café, thé, etc.) peuvent souvent être enlevées avec des astuces. Miele les a répertoriées dans un livret. Vous pourrez vous

le procurer ou le consulter directement auprès de Miele, ou encore à partir du site Internet.

⚠ N'utilisez en aucun cas des détergents chimiques contenant des solvants dans cet appareil !

- Triez le linge par couleur, tout tenant compte du symbole figurant sur l'étiquette d'entretien (au col ou sur la couture latérale).

Les textiles foncés déteignent souvent aux premiers lavages. Pour que rien ne déteigne, lavez le linge clair et foncé séparément.

- Pour les voilages : enlevez les crochets et petits plombs ou placez-les dans un sac.
- Pour les soutiens-gorge : recousez ou enlevez les baleines détachées.
- Pour les tricotés, jeans, pantalons et vêtements en maille (par exemple les t-shirts ou les sweat-shirts) : retournez-les lorsque le fabricant le recommande.
- Fermez les fermetures éclair et les boutons-pression avant le lavage.
- Fermez les couettes et les oreillers afin que les petites pièces de linge n'y entrent pas.

Ne lavez aucun textile marqué **non lavable** (symbole d'entretien .

Downloaded from www.vandenborre.be

2 Mettez le combiné lave-linge/sèche-linge en marche

L'éclairage du tambour s'allume.

3 Sélectionnez un programme

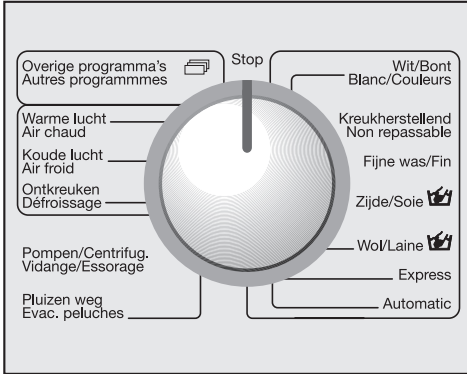

- Sélectionnez le programme de lavage souhaité.

Le programme sélectionné apparaît dans l'afficheur.



Autres programmes :

Lorsque vous positionnez le sélecteur sur *Autres programmes*, ceux-ci sont affichés afin que vous puissiez opérer votre choix.

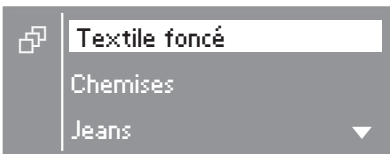

- Au moyen des touches - ou +, sélectionnez le programme de votre choix, puis confirmez en appuyant sur la touche **OK**.

Attendez que l'affichage passe à la sélection du programme.



OU

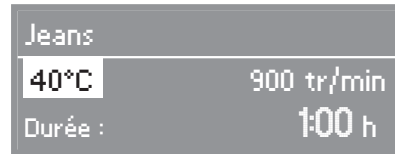

- Appuyez sur la touche *Lavage/Séchage* jusqu'à ce que le témoin lumineux *Lavage* s'allume **seul**.

Il ne faut pas que le témoin lumineux *Séchage* s'allume, sinon le programme de séchage correspondant se mettra en route après le lavage.

- Les touches - ou + vous permettent de modifier la température indiquée. Confirmez avec la touche **OK** et passez au paramètre Vitesse d'essorage.



- Les touches - et + vous permettent de modifier la vitesse d'essorage indiquée ou de sélectionner les options *Arrêt cuve pleine* ou *Sans essorage*.

LAVAGE

- Sélectionnez les options souhaitées en appuyant sur les touches *Options*.

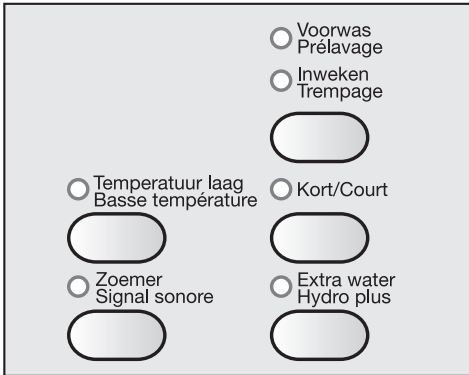

- La touche supérieure (à droite) permet de sélectionner les options dans l'ordre suivant : *Prélavage* ou *Trempage* ou Pas de sélection.

Toutes les options ne peuvent pas forcément être sélectionnées avec tous les programmes de lavage.

Si vous ne parvenez pas à sélectionner une option, c'est que celle-ci n'est pas autorisée pour le programme de lavage.

L'option "Basse température" est uniquement valable en séchage

- Sélectionnez une durée de start différé, si vous le souhaitez.

4 Chargez le linge

- Appuyez sur la touche *Porte* et ouvrez la porte de chargement.

L'afficheur change et montre l'écran de chargement.

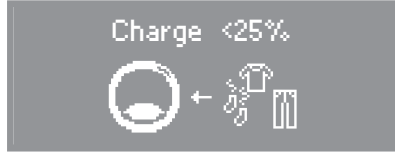

L'afficheur indique, par pas de 25 %, le pourcentage de la quantité maximale de charge autorisée pour le programme sélectionné qui se trouve déjà dans le tambour.

- Chargez le linge déplié dans le tambour sans le tasser. Mélanger les pièces de différentes tailles permet de renforcer l'efficacité du lavage et de mieux répartir le linge à l'essorage.

Lorsque la charge maximale est atteinte, la consommation d'énergie et d'eau rapportée à la quantité de linge est la plus faible. Une surcharge altère le résultat de lavage et entraîne la formation de plis.

Veillez à ne rien bloquer entre la porte et le joint d'étanchéité.

- Fermez la porte d'un léger coup sec.

Downloaded from www.vandaborre.be

5 Ajoutez le détergent

L'afficheur passe de l'écran de charge à l'écran de dosage.

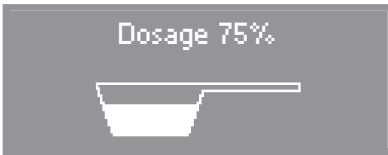

40%	Prenez un peu moins de la moitié. . .
50%	Prenez la moitié. . .
60%	Prenez un peu plus de la moitié. . .
75%	Prenez trois quarts. . .
100%	Prenez la dose recommandée.

Veillez tenir compte du degré de salissure du linge et de la dureté de l'eau.

Conséquences d'un dosage insuffisant :

- Le linge n'est pas propre, il devient à la longue gris et rêche.
- Des boules de graisse se forment sur le linge.
- Des dépôts de calcaire se forment sur les résistances.

Conséquences d'un dosage excessif :

- Un excès de mousse entraînant une baisse d'efficacité du lavage et un résultat de nettoyage, de rinçage et d'essorage médiocre

- Une surconsommation d'eau car un rinçage supplémentaire est ajouté automatiquement
- Davantage de pollution de l'environnement

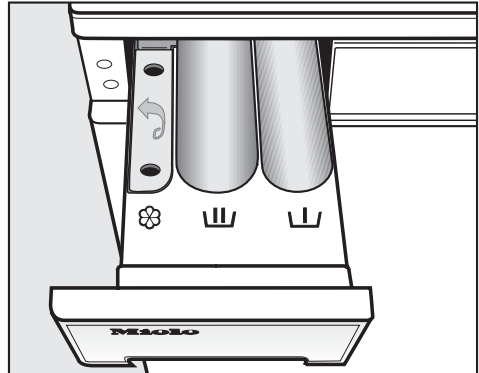

- Tirez le tiroir à produits et versez la lessive dans les compartiments.

= Détergent pour le pré-lavage (1/4 de la quantité totale de lessive recommandée)

= Détergent pour le lavage principal, y compris le trempage

= Assouplissant, produit de tenue ou amidon.

- Fermez le tiroir à produits.

Pour de plus amples informations sur les détergents et leur dosage, référez-vous à la rubrique " Détergent " du chapitre " Lavage ".

LAVAGE

6 Démarrez le programme

- Appuyez sur la touche clignotante *Start/Stop*.

La durée probable du programme est ensuite décomptée par minute. Pendant les dix premières minutes, le lave-linge/sèche-linge calcule le taux d'absorption du linge. Ceci peut entraîner un prolongement ou un raccourcissement de la durée du programme.

Le déroulement du programme est affiché. Le combiné lave-linge/sèche-linge vous indique quelle phase de programme est en cours.

L'éclairage de tambour s'éteint après le démarrage du programme.

7 Fin du programme - Retirez le linge

Dans Rotation infroissable, les indications affichées changent :

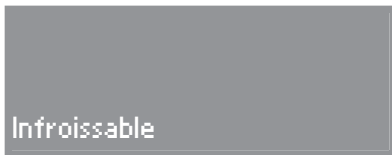

et

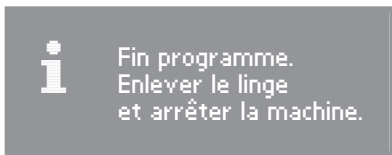

- Positionnez le sélecteur de programme sur *Stop*. Appuyez sur la touche *Porte* et ouvrez la porte de chargement.

- Sortez le linge.

N'oubliez pas de linge dans le tambour ! Il pourrait rétrécir ou déteindre à la lessive suivante.

Important ! Avant d'éteindre le lave-linge/sèche-linge, retirez **toujours** le linge. Vous garantissez ainsi le bon fonctionnement de l'indication de charge de votre appareil.

- Éteignez l'appareil en appuyant sur la touche *I-Marche/O-Arrêt*.

Reportez-vous au chapitre " Après chaque lavage ou séchage ".

Après le lavage d'un quantité maximale de linge

Si vous avez lavé une quantité maximale de linge et que vous souhaitez ensuite sécher le linge dans le combiné lave-linge/sèche-linge, vous devez d'abord diviser la charge en deux. Séchez chaque charge séparément.

Options

Les touches *Options* vous permettent de compléter les programmes de lavage.

Pré lavage

Pour les textiles avec des salissures importantes (par ex. poussière, sable).

Trempage

Pour les textiles particulièrement sales et tachés (par ex. sang, graisse, chocolat).

La durée du trempage peut être programmée d'une demi-heure à six heures, par tranche horaire de 30 minutes.

Sélectionner la durée de trempage

- Appuyez sur la touche *Option Pré lavage/Trempage* jusqu'au moment où le témoin lumineux *Pré lavage* s'allume.

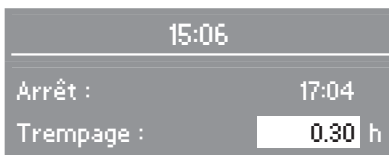

Au moyen des touches - et +, entrez la durée de trempage de votre choix. La durée totale de l'opération de lavage s'affiche de manière correspondante. Avec la touche **OK**, confirmez la durée de trempage sélectionnée.

Arrêter le trempage

- Définissez la durée de trempage sur 0 h 00 et confirmez à l'aide de la touche **OK**.

Lavage court

Pour les textiles avec salissures légères sans taches visibles.

La durée du programme principal est réduite.

Hydro Plus

Telle que la machine est réglée d'usine, une pression de la touche d'option *Hydro Plus* augmente le niveau d'eau tant au lavage qu'au rinçage.

Mais l'option *Hydro Plus* vous offre également d'autres possibilités de réglage. Ceci est expliqué au chapitre " Menu Réglages ▶ ".

Signal sonore

Un signal sonore retentit à la fin du programme ou à l'arrêt cuve pleine.

Le signal sonore retentit jusqu'au moment où le lave-linge/sèche-linge est mis hors tension.

Lorsqu'il est activé, le signal sonore fonctionne avec tous les programmes jusqu'au moment où la fonction est désactivée.

Vous pouvez modifier l'intensité du signal sonore. La procédure est décrite au chapitre " Menu Réglages ▶ ".

L'avertissement sonore émis pour signaler une erreur est indépendant de l'activation ou non du signal sonore.

LAVAGE

Ajout/retrait de linge

Vous pouvez ajouter et décharger du linge dans les programmes suivants :

- Blanc/Couleurs
 - Non repassable
 - Automatic
 - Express
 - Amidonnage
- Appuyez sur la touche *Porte* jusqu'à ce que la porte s'ouvre.

 **Attention ! Vous risquez de vous brûler en raison des températures très élevées.**

- Ajoutez ou retirez du linge.
- Fermez la porte.

Le programme reprend automatiquement.

Attention :

une fois le programme lancé, le lave-linge/sèche-linge ne peut pas constater les variations de charge.

Lorsque du linge est ajouté ou enlevé, l'électronique considère donc toujours qu'une quantité maximale a été chargée.

Le déroulement du programme peut en être modifié.

La porte ne s'ouvre pas lorsque :

- la température du bain dépasse les **55°C** ;
- le niveau d'eau dépasse une certaine valeur (par exemple, lorsque l'option *Hydro Plus* est sélectionnée) ;
- la phase *Essorage* est atteinte ;
- le verrouillage électronique du programme est activé.

Essorage

La vitesse d'essorage maximale dépend du programme de lavage.

Programme	Tours/minute
Blanc/Couleurs	1600
Non repassable	1200
Fin	600
Soie	400
Laine	1200
Express	1600
Automatic	1200
Textile foncé	1200
Chemises	600
Jeans	900
Textile sport	1200
Textile moderne	800
Imperméabilisation	1000
Voilages	600
Rinçage +	1200
Amidonnage	1500
Vidange/Essorage	1600

Vous pouvez modifier la vitesse d'essorage finale. Il est cependant impossible de sélectionner une vitesse d'essorage plus élevée que la vitesse d'essorage maximale autorisée par le programme de lavage.

Essorages intermédiaires

Le linge est essoré après le lavage principal et entre les opérations de rinçage. Si la vitesse finale d'essorage est réduite, la vitesse d'essorage intermédiaire est, elle aussi, réduite. Un rinçage intermédiaire est intégré d'office dans le programme *Blanc/Couleurs* lorsque la vitesse d'essorage est inférieure à 700 tours/min.

Annuler l'essorage final (arrêt cuve pleine)

- Sélectionnez la vitesse d'essorage dans l'affichage, puis sélectionnez le réglage *Arrêt cuve pleine*. Les textiles restent dans l'eau après le dernier rinçage. Ceci permet d'éviter le froissement des textiles si vous ne les retirez pas du tambour immédiatement à la fin du programme.

– Démarrer l'essorage final :

Le lave-linge/sèche-linge vous suggère la vitesse d'essorage maximale autorisée. Vous avez cependant la possibilité de sélectionner un nombre de tours/minute moins élevé. Appuyez sur la touche *Start/Stop* pour démarrer l'essorage final.

– Pour arrêter le programme :













Appuyez sur la touche *Porte*. L'eau est pompée. Pressez ensuite la touche *Porte* pour ouvrir la porte de chargement.





Annuler l'essorage intermédiaire et l'essorage final

- Sélectionnez la vitesse d'essorage dans l'affichage, puis sélectionnez le réglage *Sans essorage*. Après le dernier rinçage, l'eau est pompée et l'option *Infroissable* est activée. Avec ce réglage, pour les programmes *Blanc/Couleurs*, *Non repassable*, *Express* et *Automatic*, vous pouvez aussi sélectionner un rinçage supplémentaire.

LAVAGE

Tableau des programmes

Blanc/Couleurs 95°C à 30°C    		max. 5,0 kg
Textiles	Textiles en coton, lin ou textile mixte	
Options	Prélavage ou Trempage, Lavage court, Hydro Plus	
Détergent	Détergent universel et couleurs	
Non repassable 60°C à 30°C   		max. 2,5 kg
Textiles	Fibres synthétiques, fibres mélangées ou coton non repassable	
Options	Prélavage ou Trempage, Lavage court, Hydro Plus	
Détergent	Détergent universel et couleurs	
Fin 60°C à froid  		max. 1,0 kg
Textiles	Textiles délicats en fibres synthétiques, en fibres mélangées ou en soie synthétique	
Options	Prélavage ou Trempage, Lavage court	
Détergent	Produit pour linge délicat	
Soie  de 30°C à froid		max. 1,0 kg
Textiles	Soie et tous les textiles lavables à la main ne contenant pas de laine	
Conseil	Laver les bas fins et les soutiens-gorge dans un filet de lavage.	
Options	Hydro Plus	
Détergent	Produit pour linge délicat	
Laine  de 40°C à froid		max. 2,0 kg
Textiles	Laine et à base de laine	
Détergent	Produit spécial laine	
Express 40°C à froid  		max. 2,5 kg
Textiles	Petites quantités de linge à rafraîchir. Mêmes textiles que pour le programme <i>Blanc/Couleurs</i> .	
Options	Hydro Plus	
Détergent	Détergent universel et couleurs	

Automatic 40°C à froid    		max. 2,5 kg
Textiles	Mélange de linge adapté aux programmes <i>Couleurs</i> et <i>Non re-passable</i> , triés suivant les couleurs	
Options	Prélavage ou Trempage, Lavage court, Hydro Plus	
Détergent	Détergent universel et couleurs	
Textile foncé de 40°C à froid		max. 2,5 kg
Article	Linge de couleur foncée en coton ou en fibres mélangées	
Conseil	Retournez les vêtements pour les laver.	
Détergent	Détergents liquide couleur	
Chemises de 60°C à froid		max. 2,0 kg
Conseil	<ul style="list-style-type: none"> – Préparez les cols et les manchettes s'ils sont très sales. – Pour les chemises et les blouses en soie, utilisez le programme <i>Soie</i>. 	
Détergent	Détergent universel et couleurs	
Jeans de 40°C à froid		max. 2,5 kg
Conseil	<ul style="list-style-type: none"> – Retournez les vêtements en jean pour les laver. – Les vêtements en jean déteignent souvent un peu au premier lavage. Lavez les vêtements foncés et clairs séparément. 	
Détergent	Détergents liquide couleur	
Textile sport de 60°C à 30°C		max. 2,0 kg
Article	Vêtements de sport peu sales à nettoyer ou à rafraîchir.	
Détergent	Détergent universel et couleurs	
Textile moderne de 40°C à froid		max. 2,0 kg
Article	Vestes et pantalons en microfibres, comme Gore-Tex®, SYMPATEX®, WINDSTOPPER®, etc.	
Conseil	<ul style="list-style-type: none"> – Pour les vestes, fermez les fermetures à glissière. – N'utilisez pas d'adoucissant. 	
Détergent	Produit pour linge délicat	





























LAVAGE



Downloaded from www.kandenborre.be

Imperméabilisation à 40°C		max. 3,0 kg
Article	Pour traiter les microfibres, les vêtements de ski, le coton fin (popeline) ou les nappes, en vue d'éliminer l'eau et la saleté	
Conseil	<ul style="list-style-type: none"> – Le linge doit être récemment lavé et essoré ou séché. – Afin d'obtenir un résultat optimal, traitez le linge de manière thermique après le passage en machine. Vous pouvez le sécher dans le combiné lave-linge/sèche-linge ou le repasser. 	
Produit d'imperméabilisation	<ul style="list-style-type: none"> – Utilisez uniquement des produits d'imperméabilisation portant l'indication " convient pour textiles avec membranes ", car ces produits se basent sur des liaisons fluor. Ne pas utiliser de produits contenant de la paraffine. – Verser le produit d'imperméabilisation dans le compartiment ☼. 	
Voilages de 40°C à froid		max. 2,0 kg
Article	Rideaux déclarés lavables en machine par le fabricant. Pour dépeussier, un prélavage s'effectue automatiquement, sans détergent.	
Conseil	Pour les rideaux froissables, réduisez la vitesse d'essorage ou désactivez l'essorage.	
Options	Hydro Plus	
Détergent	Produits pour voilages, universel ou couleurs en poudre	
Rinçage +		max. 5,0 kg
Options	Arrêt cuve pleine	
Amidonnage		max. 5,0 kg
Conseil	Le linge (nappes, serviettes, vêtements de travail) doit être récemment lavé mais non traité à l'assouplissant.	
Amidon	Amidon liquide ou en poudre	
Vidange/Essorage		max. 5,0 kg
Conseil	Vidange uniquement : réglez la vitesse d'essorage sur la position <i>Sans essorage</i> . Pour essorer des textiles. Veillez à respecter le nombre de tours/minute.	

Downloaded from www.vandenborre.be

Déroulement de programme

	Lavage principal		Rinçage		Essorage	
	Niveau d'eau	Rythme de lavage	Niveau d'eau	Cycles de rinçage	Essorage intermédiaire	Essorage final
Blanc/ Couleurs		Ⓐ		2-3 ²⁾	✓	✓
Non repassable		Ⓐ		2-3 ³⁾	✓	✓
Fin		Ⓑ		3	-	✓
Soie		Ⓓ		2	-	✓
Laine		Ⓒ		2	✓	✓
Express		Ⓐ		2-3 ³⁾	✓	✓
Automatic		Ⓐ		2-3 ³⁾	✓	✓
Textile foncé		Ⓐ		3	✓	✓
Chemises		Ⓐ		2	-	✓
Jeans		Ⓐ		3	-	✓
Textile sport		Ⓐ		2	✓	✓
Textile moderne		Ⓑ		3	✓ ⁴⁾	✓
Imperméabilisation	-	-		1	-	✓
Voilages ¹⁾		Ⓐ		3	-	✓
Rinçage +	-	-		2	-	✓
Amidonage	-	-		1	-	✓
Vidange/ Essorage	-	-	-	-	-	✓

-  = niveau d'eau peu élevé
-  = niveau d'eau moyennement élevé
-  = niveau d'eau élevé
- Ⓐ = Lavage normal
- Ⓑ = Délicat
- Ⓒ = Laine
- Ⓓ = Soie

Particularités du déroulement du programme, voir page suivante.

LAVAGE

Le combiné lave-linge/sèche-linge dispose d'une commande entièrement électronique avec capacité variable automatique. Il calcule lui-même la consommation d'eau nécessaire, en fonction de la quantité et de la capacité d'absorption du linge chargé. C'est pourquoi les programmes présentent des déroulements et des durées différentes.

Les déroulements de programme mentionnés ici sont toujours basés sur le programme standard pour une charge maximale. Les options sélectionnables ne sont pas prises en compte.

L'affichage de déroulement de votre lave-linge/sèche-linge vous indique à tout moment du programme de lavage quelle est la phase en cours.

Particularités du déroulement :

Rotation infroissable :

le tambour tourne encore pendant maximum 30 minutes après la fin du programme afin d'éviter les plis. Vous pouvez ouvrir l'appareil à tout moment.
Exception : dans le programme *Laine*, il n'y a pas de rotation infroissable.

1) Prélavage : pour dépoussiérer, un prélavage s'effectue automatiquement, sans détergent.

2) Un troisième rinçage est effectué en cas de :

- formation excessive de mousse dans le tambour
- vitesse d'essorage final inférieure à 700 tours/min
- sélection de *Sans essorage*

3) Un troisième rinçage est effectué en cas de :

sélection de *Sans essorage*

4) Dans le programme *Textile moderne*, le linge n'est essoré qu'après le lavage principal.

Downloaded from www.vandenberghe.be

Détergent

Vous pouvez utiliser tous les détergents modernes conçus pour le lavage en lave-linge (détergents liquides, concentrés, en tablettes ou en cubes).

Lavez les lainages ou les textiles composés partiellement de laine avec un détergent pour laine.

Les indications de dosage sont mentionnées sur l'emballage du détergent utilisé.

Le dosage dépend :

- du degré de salissure du linge

Linge légèrement sale

Il n'y a pas de souillures ni de taches visibles. Les vêtements ont par exemple une odeur corporelle.

Linge moyennement sale

Les souillures et/ou quelques faibles taches sont visibles.

Linge fort sale

Les souillures et/ou les taches sont bien discernables.

- de la dureté de l'eau
Si vous ne connaissez pas la catégorie de dureté, informez-vous auprès de votre compagnie de distribution d'eau.
- de la quantité de linge (respectez les conseils de dosage).

Dureté de l'eau

Catégorie	Type d'eau	Dureté en moles/litre	°d ou dureté en degrés allemands	°f ou dureté en degrés français
I	Faible	0 - 1,3	0 - 7	0 - 13
II	Moyenne	1,3 - 2,5	7 - 14	13 - 25
III	Forte à très forte	> 2,5	> 14	> 25

Adoucissant

Lorsque l'eau atteint une catégorie de dureté II et III, vous pouvez ajouter un produit adoucissant. Le dosage exact est mentionné sur l'emballage du produit. Versez d'abord le détergent et ensuite l'adoucissant.

Vous pouvez alors doser le détergent comme pour une catégorie de dureté I.

Utilisation de plusieurs produits

Lorsque vous lavez avec plusieurs produits, versez-les toujours dans le compartiment  dans l'ordre ci-dessous :

1. Lessive
2. Adoucissant
3. Sel détachant

Ainsi, les produits seront mieux évacués.

LAVAGE

Assouplissant, produit de tenue ou amidon

Les assouplissants donnent aux textiles une certaine douceur au toucher et réduisent la charge statique lors du séchage en machine.

Les produits de tenue sont des amidons synthétiques qui donnent aux textiles un certain apprêt.

L'amidon confère aux textiles une certaine rigidité et une certaine épaisseur.

- Dosez ces produits en respectant les indications du fabricant.

Ajout automatique d'assouplissant, de produit de tenue ou d'amidon

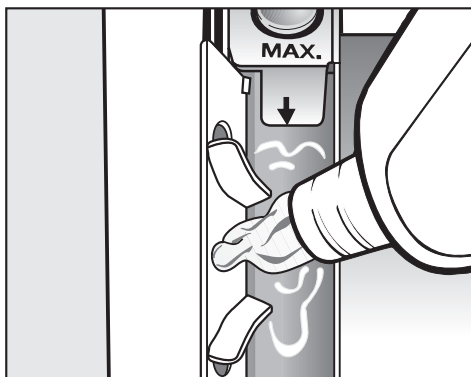

- Versez l'assouplissant, le produit de tenue ou l'amidon liquide dans le compartiment à assouplissant ☼. **Ne dépassez pas le repère maximum.**

L'assouplissant, le produit de tenue ou l'amidon liquide est entraîné automatiquement au dernier rinçage. Il reste un peu d'eau dans le compartiment assouplissant ☼ en fin de programme.

Après plusieurs amidonnages automatiques, nettoyez le tiroir à produits, en particulier le tuyau d'aspiration.

Utilisation d'un assouplissant ou de produits de tenue séparée

- Versez l'assouplissant ou le produit de tenue dans le compartiment ☼.
- Positionnez le sélecteur de programme sur *Autres programmes*, et sélectionnez le programme *Amidonnage*.
- Appuyez sur la touche *Start/Stop*.

Amidonnage séparé

- Dosez et préparez l'amidon comme indiqué sur l'emballage.
- Versez l'amidon dans le compartiment U.
- Positionnez le sélecteur de programme sur *Autres programmes*, et sélectionnez le programme *Amidonnage*.
- Appuyez sur la touche *Start/Stop*.

Décoloration/Teinture

- N'utilisez jamais de décolorants dans le combiné lave-linge/sèche-linge.
- La fréquence des teintures effectuées doit correspondre à une utilisation domestique moyenne. En effet, le sel utilisé pour la teinture peut attaquer l'acier inoxydable en cas d'utilisation intensive. Veuillez strictement vous conformer aux instructions du fabricant de la teinture.

Séchage séparé

Un séchage séparé s'impose lorsque vous ne voulez pas sécher l'ensemble du linge lavé dans le combiné lave-linge/sèche-linge ou que la quantité de linge dépasse la quantité maximale autorisée pour le séchage.

- Avant le séchage, contrôlez le symbole de séchage figurant sur l'étiquette d'entretien des textiles.
- Séchage à température normale
- Séchage à basse température (Sélection de l'option *Basse température*)
- Pas de séchage en machine

Si aucun symbole ne s'y trouve, respectez les principes de base suivants :

- Séchez les textiles des catégories Blanc/Couleurs et Non repassable aux paliers de séchage correspondants.
- Séchez les textiles délicats, en acrylique par exemple, à basse température (sélectionnez également l'option *Basse température*).

Conseils en matière de séchage

Ne séchez pas de textiles encore trempés ! Après le lavage, essorez le linge en machine à bonne vitesse pendant au moins 30 secondes.

- Les textiles en pure laine et laine mélangée risquent de feutrer et de rétrécir. Ils doivent impérativement être séchés en programme *Laine*.

- La doublure des textiles garnis de duvet a tendance à rétrécir en fonction de la qualité. Ils doivent impérativement être séchés en programme *Défroissage*.
- Ne séchez les tissus pur lin que si le fabricant l'autorise sur l'étiquette d'entretien. Sinon le lin peut pelucher. Ils doivent impérativement être séchés en programme *Défroissage*.
- Les textiles en maille (par ex. t-shirts, sous-vêtements) rétrécissent souvent au premier lavage. Par conséquent, évitez les séchages trop intensifs qui risqueraient de les rétrécir davantage. Achetez éventuellement des vêtements plus grands d'une ou deux tailles.
- Le linge amidonné peut passer au sèche-linge. Mais doublez la dose d'amidon pour obtenir le même effet.
- La formation de faux plis sur les textiles synthétiques augmente en fonction de la charge. Cela est particulièrement vrai pour les tissus très délicats (chemises, blouses). Réduisez la charge ou utilisez le programme *Chemises*.
- Ne séchez pas les nouveaux textiles de couleur foncée avec les textiles de couleur claire. Ils pourraient déteindre et des peluches d'autres couleurs pourraient s'y déposer.

SÉCHAGE

① Préparez le linge

- Triez autant que possible les textiles en fonction :
du type de fibres et de tissus et de l'humidité résiduelle dans la mesure du possible. Vous obtiendrez de meilleurs résultats de séchage.

② Mettez le combiné lave-linge/sèche-linge en marche

L'éclairage du tambour s'allume.

③ Sélectionnez un programme

- Sélectionnez le programme de séchage souhaité à l'aide du sélecteur de programme.

Le programme sélectionné apparaît dans l'afficheur.



Blanc/Couleurs

Autres programmes :

Lorsque vous positionnez le sélecteur sur *Autres programmes*, ceux-ci apparaissent dans l'affichage.

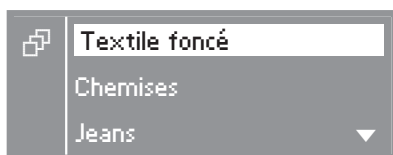

- Sélectionnez le programme souhaité et confirmez en appuyant sur la touche **OK**.

- Appuyez sur la touche *Lavage/Séchage* jusqu'à ce que **seul** le témoin lumineux *Séchage soit allumé*.

Le témoin lumineux *Lavage* ne peut pas être allumé, sinon le programme de lavage correspondant se met en route avant le séchage.

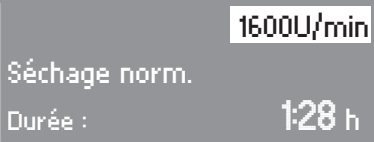

1600U/min
Séchage norm.
Durée : 1:28 h

ou



Jeans
900 tr/min Séchage norm.
Durée : 1:15 h

- Les touches **-** ou **+** vous permettent de modifier l'élément Thermoessorage marqué. Confirmez avec la touche **OK**. L'affichage passe à l'élément Palier de séchage.
- Les touches **+** ou **-** vous permettent de modifier le degré de séchage.

Le thermoessorage est annulé si vous sélectionnez le programme Défroissage ou une durée de séchage.

- Vous pouvez sélectionner l'option *Basse température*, si vous le souhaitez.

Le thermoessorage est annulé en cas de sélection de l'option *Basse température* (Exception : *Express*).

- Sélectionnez une durée de start différé, si vous le souhaitez.

4 Chargez le linge

- Ouvrez la porte de chargement.
- Défroissez le linge avant de le charger dans le tambour.

Respectez toujours la charge maximale mentionnée dans le chapitre " Séchage ", rubrique " Tableau des programmes ".
Une surcharge altérerait le résultat de séchage et endommagerait le linge.

5 Fermez la porte de chargement

Ne laissez aucune boule doseuse ou un objet similaire dans l'appareil pendant le séchage. Ces objets peuvent fondre et endommager l'appareil et le linge.

Veillez à ce qu'aucune pièce de textile ne soit coincée entre la porte et le joint d'étanchéité.

Le robinet d'arrivée d'eau doit rester ouvert même pendant le séchage.

6 Démarrez le programme

- Appuyez sur la touche clignotante *Start/Stop*.

La durée probable du programme apparaît dans l'afficheur. Elle dépend de l'humidité résiduelle du linge qui est constamment recalculée. Dans certains cas, ce calcul peut entraîner de véritables " sauts " de temps. Un décompte par minute du temps restant s'effectue. En outre, le déroulement du program-

me et le palier de séchage atteints s'affichent.

L'éclairage de tambour s'éteint après le démarrage du programme.

7 Fin du programme - Retirez le linge

Dans Rotation infroissable, les indications affichées changent :

Infroissable

et

i Fin programme.
Enlever le linge
et arrêter la machine.

- Positionnez le sélecteur de programme sur *Stop*.
- Ouvrez la porte de chargement.
- Sortez le linge.

N'oubliez pas de linge dans le tambour ! Le linge risque d'être à nouveau séché lors d'une prochaine opération et de s'endommager.

Important ! Avant d'éteindre le lave-linge/sèche-linge, retirez **toujours** le linge. Vous garantissez ainsi le bon fonctionnement de l'indication de charge de votre appareil.

- Arrêtez l'appareil.

Reportez-vous au chapitre " Après chaque lavage ou séchage ".

SÉCHAGE

Options

Basse température

La température diminue pendant le séchage.

Cette option permet de sécher en douceur les textiles délicats tels que l'acrylique (symbole d'entretien ☐).

Si vous sélectionnez l'option Basse température, le thermoessorage n'est pas effectué (exception : *Express*).

Étant donné la baisse de température de séchage, la durée du programme est automatiquement prolongée.

L'option "Basse température" est uniquement valable en séchage

Thermoessorage

Dans les programmes *Blanc/Couleurs*, *Non repassable*, *Express*, *Automatic*, *Textile foncé*, *Chemises*, *Jeans*, *Textile sport* et *Textile moderne*, un thermoessorage est exécuté au cours du séchage afin de réduire la consommation d'énergie.

Exception : si vous avez activé l'option *Basse température*, le thermoessorage est **uniquement** effectué dans le programme *Express*.

Exception : le thermoessorage n'est pas effectué si vous avez sélectionné *Minuterie* ou *Défroissage* avec le programme de séchage.

La vitesse maximale du thermoessorage est conforme à la vitesse d'essorage final du programme de lavage correspondant.

Ajout/retrait de linge

- Appuyez sur la touche *Porte* jusqu'à ce que la porte s'ouvre.

⚠ Ne touchez pas la partie métallique qui se trouve sur la face interne de la porte, ni le tambour. Ces parties sont très chaudes et vous risqueriez de vous **brûler**.

- Ajoutez ou retirez une partie du linge.
- Fermez la porte.

Le programme reprend automatiquement.

Le temps restant qui s'affiche ensuite dans l'afficheur peut différer du temps de séchage réel.

La porte ne s'ouvre pas lorsque :

- la température dépasse les **70°C** ;
- la phase *Essorage* est atteinte ;
- le verrouillage électronique du programme est activé.

Tableau des programmes

Blanc/Couleurs		max. 2,5 kg*
Séchage intensif, Séchage normal+, Séchage normal**, Minuterie¹⁾		
Textiles	Textiles d'une et plusieurs épaisseurs, ou de même nature, en coton, par exemple T-shirts, sous-vêtements, serviettes éponge, protège-matelas, layette.	
Conseil	Ne séchez pas les tricotés (T-shirts, linge de corps) en <i>Séchage intensif</i> , ils pourraient rétrécir.	
Options	Basse température, Thermoessorage (max. 1600 tours/min)	
Fer à repasser Δ, Fer à repasser ΔΔ, Repasseuse, Minuterie¹⁾		
Textiles	Textiles de coton ou de lin, p. ex. nappes, serviettes, draps de lit, taies d'oreiller, linge amidonné.	
Conseil	Roulez le linge à repasser jusqu'à ce que vous le passiez à la repasseuse afin qu'il reste humide.	
Options	Basse température, Thermoessorage (max. 1600 tours/min)	
Non repassable		max. 1,25 kg*
Séchage normal+, Séchage normal**, Minuterie¹⁾		
Textiles	Textiles non repassables en fibres synthétiques ou mélangées, p. ex. pull-overs, robes, pantalons, blouses, tabliers, nappes.	
Options	Basse température, Thermoessorage (max. 1200 tours/min)	
Fer à repasser Δ, Minuterie¹⁾		
Textiles	Textiles faciles d'entretien en coton ou fibres mélangées, par ex. coton/synthétique, comme des blouses, tabliers et nappes à repasser.	
Options	Basse température, Thermoessorage (max. 1200 tours/min)	

* Poids du linge sec

** Indication pour les instituts de tests : programme de test selon la norme EN 50229

SÉCHAGE

Downloaded from www.xanthenborre.be

Fin		max. 1,0 kg*
8 minutes		
Textiles	Textiles en fibres synthétiques, fibres mélangées, en soie artificielle ou en coton non repassable, par ex. blouses.	
Conseil	Les textiles sont défroissés, mais ils ne sont pas totalement secs à la fin du programme. Déchargez immédiatement le linge en fin de programme.	
Laine		max. 1,0 kg*
3 minutes		
Textiles	Textiles en laine ou à base de laine	
Conseil	Les lainages sont défoulés rapidement et sont plus doux, mais ils ne sont pas totalement secs à la fin du programme. Déchargez immédiatement le linge en fin de programme.	
Express		max. 2,5 kg*
Séchage intensif, Séchage normal+, Séchage normal Fer à repasser Δ, Fer à repasser ΔΔ, Repasseuse, Minuterie¹⁾		
Textiles	Petites quantités de linge qui peuvent être séchées en programme Blanc/Couleurs.	
Options	Basse température, Thermoessorage (max. 1600 tours/min)	
Automatic		max. 2,5 kg*
Séchage normal +, Séchage normal, Fer à repasser Δ, Minuterie¹⁾		
Textiles	Charge mélangée couleurs/textiles synthétiques	
Options	Thermoessorage (max. 1200 tours/min)	
Textile foncé		max. 2,5 kg*
Séchage normal +, Séchage normal, Fer à repasser Δ, Minuterie¹⁾		
Article	Linge de couleur foncée en coton ou en fibres mélangées	
Options	Basse température, Thermoessorage (max. 1200 tours/min)	

* Poids du linge sec

Chemises		max. 1,0 kg*
Séchage normal +, Séchage normal, Fer à repasser Δ, Minuterie¹⁾		
Article	Chemises et corsages	
Options	Thermoessorage (max. 600 tours/min)	
Jeans		max. 2,5 kg*
Séchage intensif, Séchage normal+, Séchage normal Fer à repasser Δ, Fer à repasser ΔΔ, Repasseuse, Minuterie¹⁾		
Options	Thermoessorage (max. 900 tours/min)	
Textile sport		max. 2,0 kg*
Séchage normal +, Séchage normal, Fer à repasser Δ, Minuterie¹⁾		
Article	Vêtements de sport adaptés au sèche-linge	
Options	Thermoessorage (max. 1200 tours/min)	
Textile moderne		max. 1,0 kg*
Séchage normal +, Séchage normal, Fer à repasser Δ, Minuterie¹⁾		
Article	Vêtements en textiles modernes pouvant être séchés au sèche-linge	
Options	Thermoessorage (max. 800 tours/min)	
Imperméabilisation		max. 1,5 kg*
Séchage normal		
Article	Traitement thermique des textiles adaptés au sèche-linge qui ont été imperméabilisés	

* Poids du linge sec

¹⁾ **Minuterie** : Dans les programmes *Blanc/Couleurs*, *Non repassable*, *Express*, *Automatic*, *Textile foncé*, *Chemises*, *Jeans*, *Textile sport* et *Textile moderne*, le linge peut être séché avec de l'air chaud (pendant une durée de 15 minutes à 2 heures). La température de séchage est déterminée par le programme sélectionné.

Avec ces programmes, vous pouvez également sélectionner l'option *Défroissage* (le linge ne sera pas complètement sec).

SÉCHAGE

Défroissage		max. 2,5 kg*
8 minutes		
Textiles	Textiles en coton ou en lin. Textiles non repassables en coton, fibres mélangés ou synthétiques, par ex. des pantalons en coton, anoraks, chemises.	
Conseil	Pour réduire le froissement après l'essorage, il convient de retirer le linge immédiatement dès la fin du programme et de le laisser sécher à l'air libre.	
Air chaud		max. 2,5 kg*
15 minutes à 2 heures		
Textiles	Pour sécher ou aérer des pièces de linge séparées	
Conseil	Ne sélectionnez pas le temps de séchage le plus long au début. Testez afin de savoir quelle durée est la plus appropriée.	
Air froid		max. 2,5 kg*
15 minutes à 2 heures		
Textiles	Pour aérer tous les textiles.	

* Poids du linge sec

Laver et sécher sans interruption

Il est toujours recommandé de laver et de sécher sans interruption lorsque vous n'avez pas plus de linge à laver qu'à sécher et que la quantité maximale autorisée pour le séchage n'est pas dépassée.

Lisez impérativement les chapitres "Lavage" et "Séchage".

- 1 Préparez et triez le linge
- 2 Mettez le combiné lave-linge/sèche-linge en marche
- 3 Sélectionnez un programme

- Tournez le sélecteur de programme sur le programme souhaité.

Synthétique

- Appuyez sur la touche *Lavage/Séchage* jusqu'à ce que les témoins lumineux *Lavage* et *Séchage* s'allument.

40°C 900 tr/min
Séchage norm.
Durée : 1:26 h

- Sélectionnez la température et la vitesse d'essorage souhaitées, puis confirmez en appuyant sur **OK**.

En cas de lavage et séchage sans interruption, la machine essore à une vitesse maximale de 1200 tours/min afin d'éviter que le linge ne forme un anneau après le lavage.

- Sélectionnez le palier ou la durée de séchage de votre choix.

Jeans
40°C 900 U/min ▶
Durée : 2:15 h

Lorsque vous sélectionnez *Autres programmes*, la flèche dans l'affichage (derrière la vitesse d'essorage) indique que le palier de séchage correspondant au programme suit.

- Choisissez d'autres options supplémentaires si vous le souhaitez ou si cela est nécessaire.

Le thermoessorage reprend automatiquement la vitesse d'essorage du programme de lavage.

Le thermoessorage n'est pas effectué si vous sélectionnez l'option *Basse température* (Exception : *Express*).

- Sélectionnez une durée de start différé, si vous le souhaitez.

LAVAGE ET SÉCHAGE

4 Chargez le linge

- Ouvrez la porte de chargement et mettez le linge dans le tambour.

Vérifiez l'écran de chargement.

Ne laissez aucune boule doseuse ou un objet similaire dans l'appareil pendant le lavage et le séchage. Ces objets peuvent fondre et endommager l'appareil et le linge.

5 Fermez la porte de chargement

6 Ajoutez le détergent

Respectez les recommandations de dosage.

7 Démarrez le programme

- Appuyez sur la touche *Start/Stop*.

8 Fin du programme - Retirez le linge

- Positionnez le sélecteur de programme sur *Stop*.
- Ouvrez la porte de chargement et retirez le linge.

Reportez-vous au chapitre "Après chaque lavage ou séchage".

Après chaque lavage ou séchage

- Ouvrez la porte de chargement **complètement**.

⚠ Attention, le couvercle métallique est brûlant après le séchage ! Ne touchez pas la partie métallique qui se trouve sur la face interne de la porte. Vous risquez de vous brûler !

- Sortez le linge.

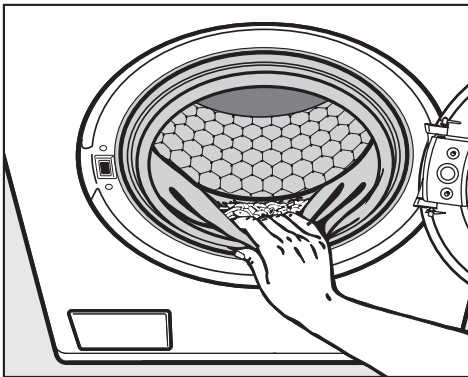

- Vérifiez que le joint d'étanchéité ne présente pas de corps étrangers. Enlevez les peluches du joint d'étanchéité après le séchage.

N'oubliez pas de linge dans le tambour ! Il pourrait rétrécir, déteindre ou être endommagé lors du prochain lavage ou séchage.

Important ! Avant d'éteindre le lave-linge/sèche-linge, retirez **toujours** le linge. Vous garantissez ainsi le bon fonctionnement de l'indicateur de charge de votre appareil.

- Éteignez l'appareil en appuyant sur la touche *I-Marche/O-Arrêt*.
- Fermez la porte. Sinon, vous courez le risque que des objets n'aboutissent par inadvertance dans le tambour. Ils pourraient endommager le linge pendant le lavage ou le séchage.

Après le séchage

Programme Évacuation de peluches

Des peluches se forment au séchage et peuvent se déposer dans le tambour et dans le réservoir d'eau de lessive. Afin que ces peluches (provenant par exemple de textiles foncés) ne se déposent pas sur d'autres textiles (clairs par exemple) lors du prochain lavage, ou qu'elles n'obstruent pas l'appareil, vous pouvez les éliminer à l'aide de ce programme.

N'utilisez en aucun cas le programme *Évacuation de peluches* pour rincer le linge. Vérifiez qu'il ne reste pas de linge dans le tambour.

- Mettez le lave-linge/sèche-linge en marche.
- Tournez le sélecteur de programme sur le programme *Évacuation de peluches*.
- Appuyez sur la touche *Start/Stop*.

Les peluches sont évacuées en quelques minutes.

- Enlevez les peluches qui se sont éventuellement déposées sur le joint de la porte.
- Arrêtez l'appareil.

Une fois le programme *Évacuation de peluches* terminé, le point zéro du capteur de charge doit être à nouveau réglé comme indiqué au chapitre "Première mise en service".

Modification du déroulement de programme

Annulation du programme

Vous pouvez annuler un programme à tout moment après son démarrage.

- Appuyez brièvement sur la touche *Start/Stop* ou tournez le sélecteur de programme sur *Stop*.

... pendant le lavage :

Le lave-linge/sèche-linge pompe l'eau qui se trouve dans le tambour et le programme de lavage est interrompu.

... pendant le séchage :

Le lave-linge/sèche-linge refroidit les textiles avant que la porte ne puisse s'ouvrir.

Pour sortir le linge :

- Appuyez sur la touche *Porte*.

Si vous voulez sélectionner un autre programme :

- Éteignez l'appareil en appuyant sur la touche *I-Marche/O-Arrêt*.
- Remettez l'appareil en marche et sélectionnez un autre programme.

Interruption de programme

- Éteignez l'appareil en appuyant sur la touche *I-Marche/O-Arrêt*.

Pour poursuivre :

- Remettez le lave-linge/sèche-linge sous tension par une pression de la touche *I-Marche/O-Arrêt*.

 Ne débranchez jamais le combiné lave-linge/sèche-linge avant la fin du programme en cours. Si cela devait cependant être le cas, enlevez immédiatement la totalité du linge et étalez-le, afin que la chaleur puisse se dissiper.

Modification d'un programme

Un programme qui a démarré ne peut plus être modifié.

Si vous voulez entrer un nouveau programme, vous devez d'abord mettre fin au programme en cours.

Modification de la température

La température du programme de lavage peut encore être modifiée dans les cinq minutes qui suivent le démarrage du programme.

- Modifiez la température à l'aide des touches - et +.

Modification du déroulement de programme

Modification de la vitesse d'essorage

- Appuyez sur la touche **OK**. La vitesse d'essorage est marquée. Les touches **-** et **+** vous permettent de modifier la vitesse d'essorage jusqu'au moment où l'essorage final commence.

Vous pouvez modifier la vitesse du thermoessorage jusqu'à ce que le thermoessorage commence.

Modification de la durée et du palier de séchage

Vous pouvez modifier le palier ou la durée de séchage pendant le lavage, mais plus aucune modification n'est possible une fois que le programme de séchage a démarré.

Ajout ou annulation de la fonction de séchage

Vous pouvez ajouter ou annuler la fonction Séchage pendant le programme de lavage si le programme vous le permet.

Modification des options

Il est possible d'ajouter ou d'annuler les options *Court* et *Hydro Plus* pendant les cinq minutes qui suivent le démarrage du programme de lavage.

Vous pouvez, par contre, activer ou désactiver le signal sonore à n'importe quel moment.

Toutefois, si le programme a été verrouillé, vous ne pouvez entreprendre aucune modification.

Verrouillage électronique du programme

Le verrouillage électronique du programme empêche que l'appareil ne s'ouvre ou que le programme ne soit interrompu ou modifié pendant le processus de lavage ou de séchage.

Activer le verrouillage de programme

- Lorsque le programme a démarré, maintenez la touche *Start/Stop* enfoncée (pendant six secondes au moins) jusqu'au moment où le message suivant apparaît dans l'affichage :



Le combiné lave-linge/sèche-linge n'autorise plus aucune modification et poursuit le programme jusqu'à la fin.

Une fois le programme terminé, le verrouillage électronique de programme (sécurité enfant) est automatiquement levé.

Désactiver le verrouillage de programme

- Maintenez la touche *Start/Stop* enfoncée (pendant 6 secondes au moins) jusqu'au moment où le message suivant apparaît dans l'affichage :



Le start différé vous permet de sélectionner l'heure à laquelle le programme doit se terminer. Le démarrage du programme peut être différé de 30 minutes à 24 heures au maximum. Ceci vous permet, par exemple, de bénéficier des tarifs de nuit avantageux.

Afin de garantir le bon déroulement du start différé, il est impératif que l'heure exacte ait été préalablement réglée.

Activer le start différé

- Lorsque vous avez sélectionné le programme, appuyez sur la touche ⊖.

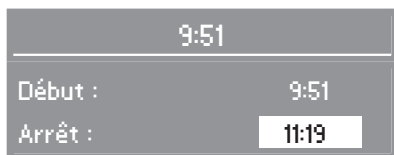

L'afficheur montre l'heure actuelle et l'heure à laquelle le programme se terminera.

- À l'aide de la touche +, sélectionnez l'heure souhaitée pour la fin du programme.

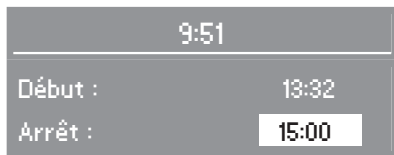

La première pression de la touche diffère la fin du programme d'emblée sur la prochaine heure ronde ou la prochaine demi-heure. Chaque pression de la touche exercée par la suite diffère la fin du programme de 30 minutes supplémentaires.

La touche - vous permet de réduire éventuellement des temps différés programmés trop loin.

- Confirmez l'heure de fin sélectionnée à l'aide de la touche **OK**.

Démarrer le start différé

- Appuyez sur la touche *Start/Stop*.

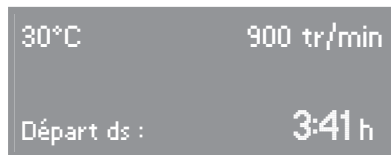

L'afficheur indique, en heures ou en minutes, dans combien de temps le programme va démarrer.

Modifier le start différé

- Appuyez sur la touche ⊖.
- Rectifiez la fin du programme à l'aide des touches - et +.
- Pour confirmer, appuyez sur la touche **OK**.

Annuler le start différé

- Appuyez sur la touche ⊕.
- À l'aide de la touche -, avancez la fin du programme jusqu'à ce que le démarrage du programme corresponde à l'heure actuelle.
- Pour confirmer, appuyez sur la touche **OK**.

Le programme démarre immédiatement.

La quantité réellement chargée ne peut être saisie que lorsque le programme a démarré. En fonction de cette quantité, il se peut que la fin du programme soit légèrement avancée ou légèrement retardée.

Nettoyage et entretien

⚠ Retirez la fiche d'alimentation avant de procéder au nettoyage et à l'entretien de votre appareil.

Nettoyage du combiné lave-linge/sèche-linge

⚠ N'utilisez pas de produit à rincer ou des solvants ni des détergents pour verre ou à usage universel. Ils risquent d'entraîner des dommages importants aux surfaces en plastique et aux autres éléments.

⚠ N'aspergez en aucun cas votre lave-linge/sèche-linge avec un tuyau d'arrosage.

- Nettoyez la carrosserie à l'eau savonneuse ou avec un produit détergent doux. Séchez-la ensuite avec un chiffon doux.
- Nettoyez le tambour à l'aide d'un détergent pour acier inoxydable.

Nettoyage du hublot

- Nettoyez de temps en temps...
 - l'intérieur du hublot à l'aide d'un détergent doux ou d'eau savonneuse ;
 - le covercle métallique qui se trouve sur la face interne du hublot avec un produit nettoyant pour acier inoxydable.

Séchez-les ensuite avec un chiffon doux.

Nettoyage du tiroir à produits

Enlevez régulièrement les éventuels dépôts de détergent.

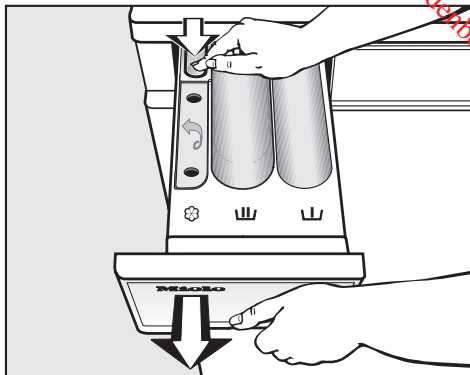

- Sortez le tiroir jusqu'à la butée. Appuyez sur le bouton rouge de déverrouillage et enlevez simultanément le tiroir.
- Nettoyez le tiroir à produits avec de l'eau chaude.

- Nettoyez le siphon.

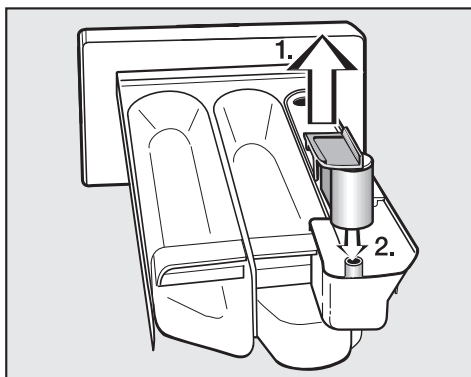

1. Enlevez le siphon du compartiment ☞ et rincez-le sous l'eau courante chaude. Nettoyez également le tuyau sur lequel est placé le siphon.
2. Remplacez le siphon.

Procédez à un nettoyage plus soigné du siphon après avoir utilisé plusieurs fois de l'amidon. L'amidon peut en effet s'agglomérer à ces endroits.

Nettoyage du logement du tiroir d'évacuation des détergents

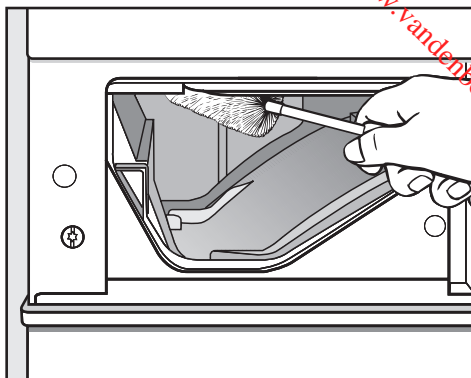

- À l'aide d'un goupillon, éliminez les restes de détergent et les dépôts de calcaire des buses d'évacuation du tiroir.

Lavage en tambour

Les lavages à basses températures et/ou à l'aide de détergents liquides peuvent engendrer l'apparition de germes et d'odeurs désagréables. Pour nettoyer le tambour et prévenir toute apparition d'odeurs désagréables, il faut lancer une fois par mois un programme de lavage à minimum 60 °C avec un détergent en poudre.

Nettoyage et entretien

Nettoyage du filtre du tuyau d'arrivée d'eau

Un filtre protège les vannes d'admission d'eau du lave-linge/sèche-linge. Le filtre placé à l'extrémité du tuyau d'arrivée d'eau doit être contrôlé environ tous les six mois. Ce délai doit être raccourci dans le cas de fréquentes coupures d'eau.

- Fermez le robinet et dévissez le tuyau d'arrivée d'eau.

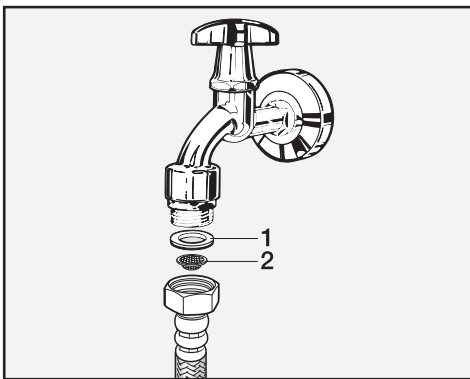

- Ôtez le joint en caoutchouc **1**.
- Maintenez l'extrémité libre du tuyau d'arrivée d'eau tournée vers le bas. Le filtre en plastique **2** se détache.
- Nettoyez le filtre.
- Remontez le filtre dans l'ordre inverse.

Revissez fermement le tuyau sur le robinet et ouvrez le robinet. Si de l'eau s'échappe, serrez davantage l'écrou d'accouplement.

Le filtre **doit** être remis en place après son nettoyage.

Que faire si . . .

Vous pouvez remédier vous-même à la plupart des anomalies ou dysfonctionnements qui peuvent se produire en utilisation quotidienne. Vous économiserez du temps et des frais en n'appelant pas immédiatement le service après-vente.





Les tableaux suivants vous aideront à déceler les causes de la panne et à trouver la solution. Néanmoins il faut savoir que :

 Les interventions techniques doivent être exécutées exclusivement par des professionnels. Des réparations incorrectes peuvent entraîner de graves dangers pour l'utilisateur.

Impossible de démarrer un programme

Anomalie	Cause	Solution
L'afficheur reste sombre et le sélecteur de programme n'est pas éclairé.	Le lave-linge/sèche-linge n'est pas alimenté.	Assurez-vous que <ul style="list-style-type: none"> – la fiche est branchée ; – le fusible est en bon état.
Le message suivant s'affiche : Verrouillé. Entrer code.	La fonction de verrouillage est activée (voir Menu <i>Réglages</i>  /Verrouillage).	Entrez le code de verrouillage et validez-le. Désactivez la fonction Verrouillage si vous ne voulez pas que cette question vous soit posée la prochaine fois que vous enclenchez la machine.
En sélectionnant le programme <i>Vidange/Essorage</i>, le programme ne démarre pas.	La première mise en service n'a pas été effectuée.	Reportez-vous au chapitre " Première mise en service " et suivez les instructions.
L'afficheur est sombre.	L'affichage s'éteint automatiquement pour économiser l'énergie (veille).	Appuyez sur une touche. L'affichage sort du mode de mise en veille.

Résolution des problèmes

Un message d'erreur apparaît dans l'afficheur		
Message dans l'affichage	Cause	Solution ❶
 <p>Anomalie vidange</p>	<ul style="list-style-type: none"> - L'écoulement d'eau est bloqué ou obstrué. - Le tuyau d'écoulement d'eau est trop haut. 	<ul style="list-style-type: none"> - Nettoyez le filtre et la pompe d'évacuation comme expliqué dans le paragraphe " Ouvrir la porte de chargement en cas de système d'évacuation bouché et/ou de panne de courant ". - La hauteur de pompage est de 1 m maximum.
 <p>Anomalie arrivée d'eau</p>	<ul style="list-style-type: none"> - L'arrivée d'eau est verrouillée ou bloquée par quelque chose. 	<p>Assurez-vous que</p> <ul style="list-style-type: none"> - le robinet d'arrivée d'eau est suffisamment ouvert ; - le tuyau d'arrivée n'est pas plié.
 <p>Déclenchement aquasécurité</p>	<p>Le système de protection contre les fuites d'eau Miele a été déclenché.</p>	<p>Contactez le service après-vente.</p>
 <p>Anomalie éclairage tambour</p>	<p>L'éclairage de tambour reste allumé.</p>	<p>Assurez-vous que l'ampoule de l'éclairage de tambour est bien positionnée.</p>
 <p>Anomalie technique Contacter SAV..</p>	<p>Une anomalie est détectée.</p>	<p>Redémarrez le programme. Si le message d'erreur réapparaît, contactez le service après-vente.</p>

❶ Pour faire disparaître le message d'erreur : éteignez l'appareil en appuyant sur la touche *I-Marche/O-Arrêt*.

Anomalie pendant la pesée		
Anomalie	Cause	Solution
Malgré un tambour plein, l'afficheur indique une charge de <25% ou n'indique aucune charge.	À la mise hors tension du lave-linge/sèche-linge, il y avait du linge dans le tambour. Ceci a décalé le point zéro.	Procédez au réglage du point zéro : <ul style="list-style-type: none"> – Enlevez le linge du tambour. – Mettez le lave-linge/sèche-linge hors tension et laissez la porte ouverte. – Mettez le combiné lave-linge/sèche-linge en marche. – Positionnez le sélecteur de programme sur <i>Blanc/Couleurs</i>. – Appuyez la touche <i>Chargement/Dosage</i> jusqu'au moment où le message suivant apparaît dans l'afficheur : <i>Réglage du point zéro OK</i>
Malgré un tambour vide, l'afficheur indique une charge supérieure à <25%.	Le point zéro du capteur de charge est décalé.	Faites tourner le tambour (un seul tour suffit). Si une charge supérieure à <25% s'affiche encore, réglez à nouveau le point zéro correct.
Dans l'affichage apparaît : <i>Réglage du point zéro impossible</i>.	La porte de chargement du lave-linge/sèche-linge est fermée.	Ouvrez la porte de chargement. Procédez au réglage du point zéro.
Le programme de séchage est interrompu et le message suivant s'affiche : <i>Vérifier la charge</i>	Il n'y a pas de linge ou il y a trop peu de linge dans le tambour. Il s'interrompt également lorsque vous essayez de le démarrer après avoir chargé du linge sec ou si vous séchez une seule pièce de linge.	Utilisez la minuterie des programmes individuels ou séchez les pièces de linge seules avec le programme <i>Air chaud</i> .
À la fin du programme de séchage le message suivant apparaît : <i>Vérifier la charge</i>	L'appareil a détecté une surcharge.	Veillez à respecter les charges maximales.



Résolution des problèmes

Problèmes d'ordre général		
Anomalie	Cause	Solution
Le lave-linge/sèche-linge vibre fortement pendant l'essorage.	Les pieds de l'appareil ne sont pas réglés à la même hauteur.	Équilibrez l'appareil et ajustez les pieds.
Des bruits de pompe bizarres sont audibles.	Ceci n'est pas une anomalie ! Ces bruits en début et en fin de cycle de vidange sont normaux.	
Il reste d'importants résidus de détergent dans le tiroir à produits.	La pression d'eau est insuffisante.	<ul style="list-style-type: none"> – Nettoyez les filtres d'arrivée d'eau. – Sélectionnez éventuellement l'option <i>Hydro Plus</i>.
	Les détergents en poudre combinés avec des produits adoucissants anti-calcaires ont tendance à coller.	Nettoyez le tiroir à produits et versez dorénavant le détergent avant l'adoucissant.
L'assouplissant n'est pas complètement évacué ou il reste trop d'eau dans le compartiment ☼.	Le siphon n'est pas correctement placé ou est bouché.	Nettoyez le siphon. Reportez-vous au chapitre " Nettoyage et entretien ", rubrique " Nettoyage du tiroir à produits ".
Une langue étrangère s'affiche.	Une autre langue a été sélectionnée dans le sous-menu " Langues 🇫🇷 " sous " Réglages 🇫🇷 ".	Sélectionnez la langue usuelle. Le drapeau vous aide à vous repérer.
Le temps restant affiché dans le display peut varier.	Le temps restant affiché est soumis à un processus d'apprentissage et s'adapte à votre manière de laver et sécher.	



Un résultat de lavage peu satisfaisant

Anomalie	Cause	Solution
Le résultat de lavage n'est pas satisfaisant avec du détergent liquide.	Les détergents liquides ne contiennent pas d'agents de blanchiment. Les taches de fruit, de café ou de thé ne s'éliminent pas.	<ul style="list-style-type: none"> – Utilisez un détergent en poudre contenant des agents de blanchiment. – Versez du sel détachant dans le compartiment  et le détergent liquide dans une boule doseuse (retirez la boule doseuse avant le séchage). – Ne mélangez jamais du détergent liquide et du sel détachant dans le tiroir à produits.
Le linge présente des résidus grisâtres élastiques après le lavage (boules de graisse).	Le dosage du détergent était trop faible. Le linge était très sale et présentait des taches de graisses (huiles, crèmes).	<ul style="list-style-type: none"> – Pour de telles salissures, versez plus de détergent ou utilisez du détergent liquide. – Avant la prochaine lessive, sélectionnez un programme à 60 °C, versez une dose de détergent liquide et faites tourner le lave-linge à vide.
Le linge présente des traces de résidus blanchâtres qui ressemblent à du détergent.	Le détergent contient des composants anticalcaires (des zéolites) insolubles à l'eau qui se sont fixés sur le linge.	<ul style="list-style-type: none"> – Essayez d'enlever les résidus de produits avec une brosse. – Lavez à l'avenir les textiles foncés avec des détergents sans zéolites. C'est généralement le cas des détergents liquides.

Résolution des problèmes

Un résultat de séchage peu satisfaisant		
Anomalie	Cause	Solution
Le linge reste trop humide après le séchage.	La charge était trop faible. Le lave-linge/sèche-linge n'a pas détecté correctement le taux d'humidité.	Séchez les plus petites quantités de linge en programme Minuterie.
	Le linge a formé un anneau pendant l'essorage parce qu'il était mal réparti.	– Tournez le sélecteur de programme sur <i>Stop</i> . – Ouvrez la porte et défoulez le linge.
	Le linge a formé un anneau pendant le thermoessorage parce qu'il était trop humide ou que la vitesse d'essorage était trop élevée.	– Relancez le programme de séchage avec une vitesse d'essorage plus faible.
	Le linge semble plus humide au toucher quand il est chaud.	Prolongez le temps de refroidissement, tel que décrit dans le chapitre " Menu <i>Réglages</i>  ", sous la rubrique " Prolongation du temps de refroidissement ".
Le linge reste trop humide ou trop sec après le séchage.	Le taux d'humidité souhaité se situe entre deux paliers de séchage.	Prolongez ou écourtez au besoin le séchage, tel que décrit dans le chapitre " Menu <i>Réglages</i>  ", sous la rubrique " Modification de la durée ".
Le tambour contient de l'eau après le séchage.	L'évacuation d'eau est bloquée.	Nettoyez le filtre et la pompe d'évacuation comme expliqué dans le paragraphe " Ouvrir la porte de chargement en cas de système d'évacuation bouché et/ou de panne de courant ".

La touche *Porte* est actionnée mais la porte ne s'ouvre pas.

Anomalie	Solution
Le lave-linge/sèche-linge n'est pas raccordé électriquement et/ou il n'est pas enclenché.	Branchez la fiche à contact de protection dans la prise et/ou enclenchez le lave-linge/sèche-linge avec la touche <i>I-Marche/0-Arrêt</i> .
Le programme de verrouillage électronique est activé.	Désactivez le verrouillage comme décrit au chapitre correspondant.
La fonction de verrouillage est enclenchée.	Désactivez la fonction de verrouillage comme décrit au chapitre " Menu <i>Réglages</i>  ".
Panne de courant	Ouvrez la porte comme décrit dans la rubrique suivante.
La porte n'était pas mise en place correctement.	Appuyez avec force contre le verrou, puis appuyez sur la touche <i>Porte</i> .
Il y a encore de l'eau dans le tambour et le lave-linge/sèche-linge ne peut pas vidanger.	Nettoyez le filtre et la pompe de vidange comme décrit dans le paragraphe suivant.
La porte ne s'ouvre pas pendant ou après le séchage.	<p>Pour des raisons de sécurité, il est impossible d'ouvrir la porte si la température dépasse 70 °C.</p> <ul style="list-style-type: none"> – Attendez que la température passe au-dessous de 70 °C. – La fonction <i>Ouverture de porte à température élevée</i> est désactivée. La porte ne s'ouvre que si la température est inférieure à 55 °C. Activez la fonction <i>Ouverture de porte à température élevée</i> comme expliqué au chapitre " Menu <i>Réglages</i>  ". – Utilisez le réglage <i>Prolongation du temps de refroidissement</i> comme décrit dans le chapitre " Menu <i>Réglages</i>  ".
La porte est bloquée dès que le bain dépasse 55 °C, afin d'éviter tout risque de brûlure.	

Résolution des problèmes

Ouvrir la porte de chargement en cas de système d'évacuation bouché et/ou de panne de courant

- Arrêtez l'appareil.

Pour ouvrir le clapet d'accès au filtre de vidange, utilisez le déverrouilleur situé sur la face intérieure du panneau du tiroir à produits.

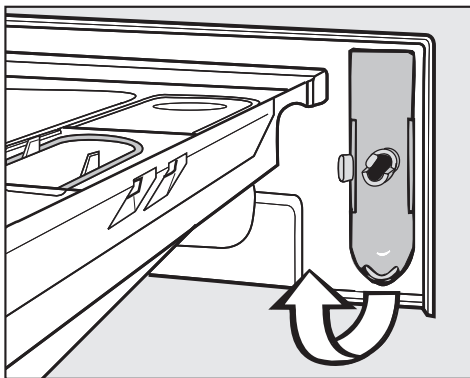

- Retirez le déverrouilleur.

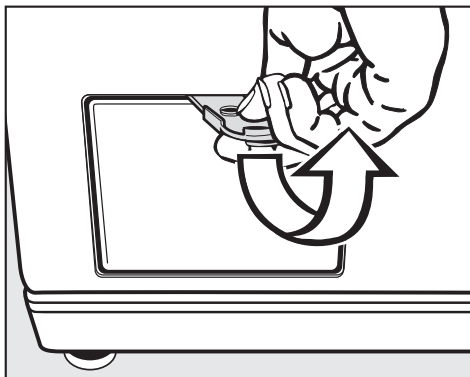

- Ouvrez le clapet du filtre.

Système d'évacuation obstrué

Si l'écoulement est bouché, une grande quantité d'eau (**max. 25 l**) peut se trouver à l'intérieur du combiné lave-linge/sèche-linge.

⚠ Attention ! Il existe un risque de brûlure si un programme haute température était en cours !

Vidange du filtre

- Placez un récipient sous le clapet.

Ne pas retirer le filtre entièrement !



- Dévissez le filtre jusqu'au moment où l'eau en sort.

Lorsque l'eau a cessé de couler :

- Faites tourner le filtre de vidange dans le sens inverse pour le refermer.

Lorsque toute l'eau s'est écoulée :

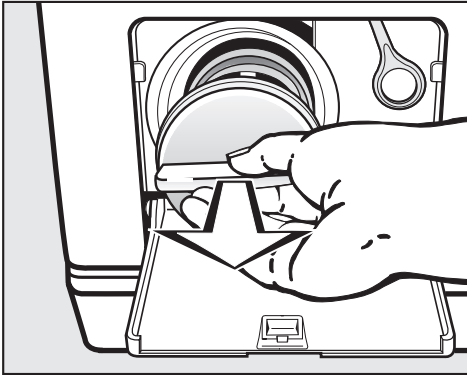

- Dévissez complètement le filtre de vidange.
- Nettoyez soigneusement le filtre de vidange.

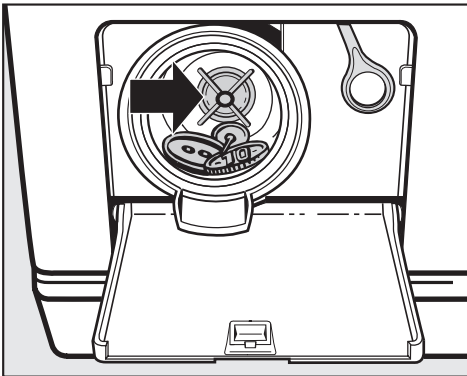

- Vérifiez si l'ailette de la pompe de vidange tourne aisément. Si tel n'est pas le cas, dégagez les corps étrangers présents (boutons, pièces de monnaie, etc.)
- Remettez le filtre à lessive et fixez-le en vissant.

⚠ Si le filtre à lessive n'est pas remis correctement en place et qu'il n'est pas bien serré, de l'eau s'écoulera du lave-linge/sèche-linge.

Ouverture de la porte de chargement

⚠ Avant de retirer le linge, assurez-vous que le tambour est bien arrêté. Il existe un risque de blessure grave si vous introduisez votre main dans un tambour qui tourne encore.

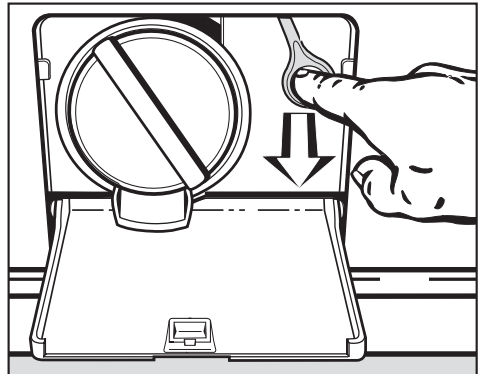

- Tirez la languette d'ouverture. La porte s'ouvre.

Résolution des problèmes

Remplacer l'ampoule du tambour

Le lave-linge/sèche-linge fonctionne également si l'ampoule est défectueuse et même sans ampoule.

- Retirez le déverrouilleur situé sur la face intérieure du panneau du tiroir à produits comme décrit dans les pages précédentes.
- Mettez le lave-linge/sèche-linge en marche et ouvrez la porte.
- Débranchez la machine (voir chapitre "Consignes de sécurité et mises en garde").

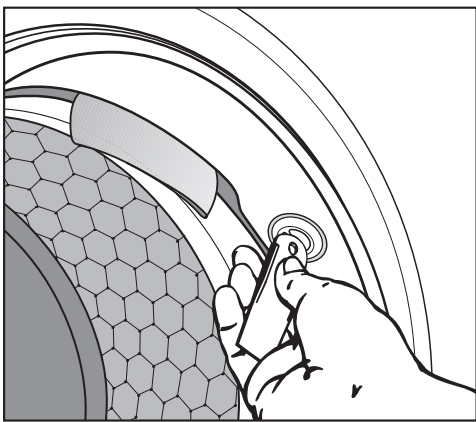

- Insérez le déverrouilleur dans la fente de l'éclairage du tambour et tournez-le dans le sens contraire des aiguilles d'une montre (un quart de tour) jusqu'à la butée.
- Retirez l'ampoule dévissée. Pour ce faire, utilisez le déverrouilleur comme levier avec précaution.

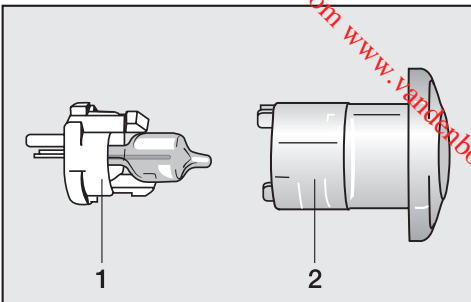

- Détachez le support en plastique **1** en appuyant sur les deux crochets à crans du capuchon de protection **2**.
- Retirez l'ampoule défectueuse du support en plastique.

L'ampoule défectueuse doit absolument être remplacée par une ampoule du même type (G4, 5 W/12 V max.)

De telles ampoules sont disponibles auprès des revendeurs Miele et des magasins de matériel électrique ainsi qu'auprès du service clientèle Miele.

- Placez la nouvelle ampoule dans le support en plastique.
- Réunissez soigneusement le support et le capuchon.
- Remettez en place le système d'éclairage du tambour et tournez-le dans le sens des aiguilles d'une montre.

Pour que le combiné lave-linge/sèche-linge fonctionne, il faut absolument que le système d'éclairage du tambour soit correctement installé.

Pour les défauts auxquelles vous ne pouvez pas remédier par vous-même, faites appel

- à votre distributeur Miele ou
- au service après-vente Miele.

N° de tél. :

au dos de ce mode d'emploi.

Lorsque vous vous adressez à notre service après-vente, mentionnez le type ainsi que le numéro de fabrication de votre appareil. Ces données figurent sur la plaquette signalétique placée au-dessus du hublot à l'intérieur de la porte.

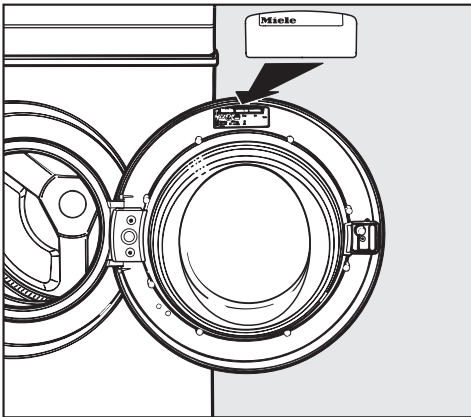

Mise à jour des programmes (Update)

La fonction d'actualisation (PC = correction de programme) permet une mise à jour de l'unité électronique de votre appareil.

Cela permet d'intégrer aux commandes de votre lave-linge/sèche-linge toutes les futures améliorations en matière de détergents, de textiles et de procédés de lavage.

Miele vous avertira en temps voulu de la possibilité de mettre à jour les programmes de votre appareil.

Conditions et période de garantie

Ce combiné lave-linge/sèche-linge bénéficie d'une garantie de deux ans.

Pour plus d'informations sur les conditions, référez-vous au livret de la garantie.

Accessoires optionnels

Pour ce lave-linge/sèche-linge, vous pouvez vous procurer les accessoires contre supplément chez votre revendeur Miele ou au service après-vente de Miele.

Montage et raccordement

Vue de face

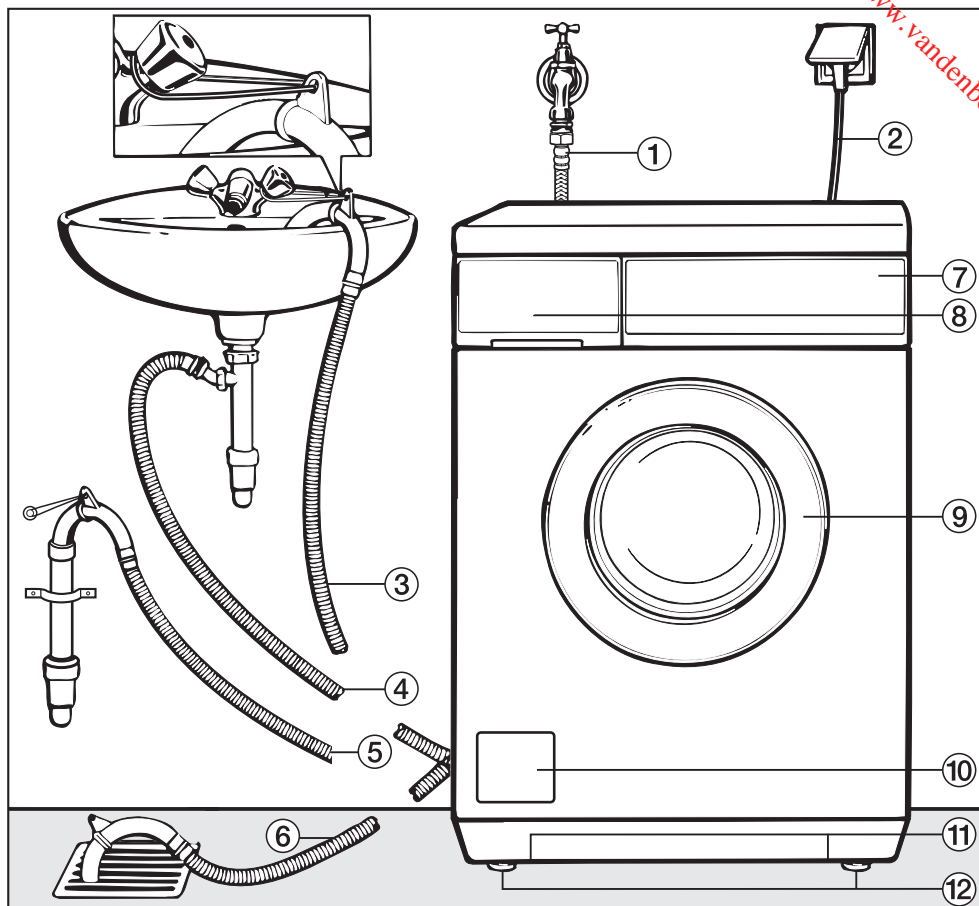

- ① Tuyau d'arrivée d'eau (métallique waterproof, tuyau à armature métallique)
- ② Raccordement électrique
- ③ - ⑥ Tuyau de vidange (avec son coude rotatif et amovible) avec possibilité de fixation
- ⑦ Panneau de commande
- ⑧ tiroir à produits
- ⑨ Porte de chargement
- ⑩ Clapet d'accès au filtre, à la pompe de vidange et au système de déverrouillage de secours
- ⑪ Prise pour le transport
- ⑫ Quatre pieds réglables en hauteur

Vue de derrière

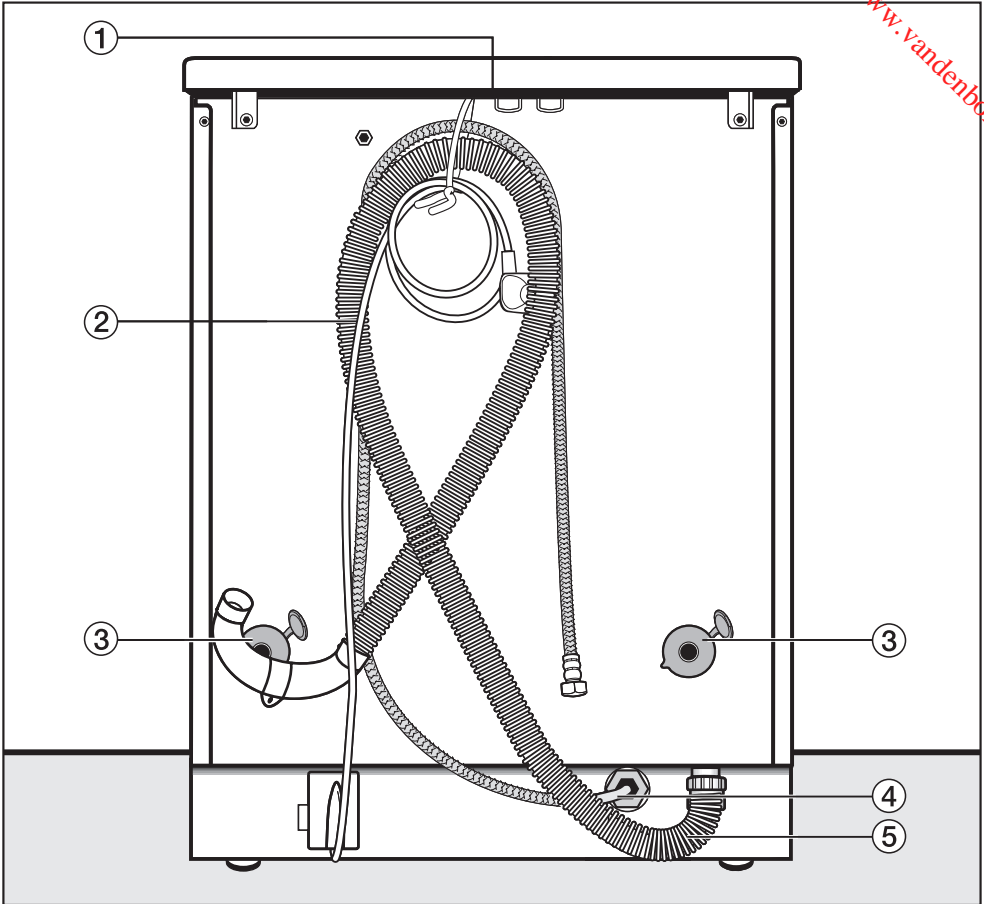

- ① Plaque de recouvrement avec possibilité de prise pour le transport
- ② Raccordement électrique
- ③ Sécurité rotative avec tiges de transport
- ④ Tuyau d'arrivée d'eau (métallique waterproof, tuyau à armature métallique)
- ⑤ Tuyau de vidange

Montage et raccordement

Surface d'installation

Un sol en béton rigide offre les meilleures conditions d'installation. En effet, il n'est pas sensible aux vibrations de l'appareil pendant l'essorage, contrairement aux planchers en bois.

Attention :

- Veillez à ce que le lave-linge/sèche-linge soit droit et stable.
- Évitez d'installer le lave-linge/sèche-linge sur des revêtements de sol souples qui peuvent faire vibrer l'appareil pendant l'essorage.

En cas d'installation sur un plancher en bois :

- Placez le lave-linge/sèche-linge sur une planche en aggloméré de minimum 59 x 52 x 3 cm. Cette plaque doit être vissée non seulement aux lattes de plancher, mais également à un maximum de poutres de soutènement du plancher.

Installez de préférence l'appareil dans le coin d'une pièce. C'est là que la stabilité du sol est toujours la plus grande.

⚠ Si vous installez le lave-linge/sèche-linge sur un socle, il **doit** être fixé au moyen d'éclisses. Celles-ci sont disponibles chez votre distributeur Miele ou au service après-vente Miele. Sinon l'appareil peut tomber du socle pendant la phase d'essorage.

Installation du combiné lave-linge/sèche-linge

Pour transporter le lave-linge/sèche-linge du socle de l'emballage au lieu d'installation, utilisez les poignées avant et le couvercle en saillie à l'arrière.

⚠ La surface d'installation, de même que les pieds du lave-linge/sèche-linge, doivent être bien secs pour éviter que l'appareil ne glisse pendant l'essorage.

Sécurités de transport

Démontage des sécurités de transport

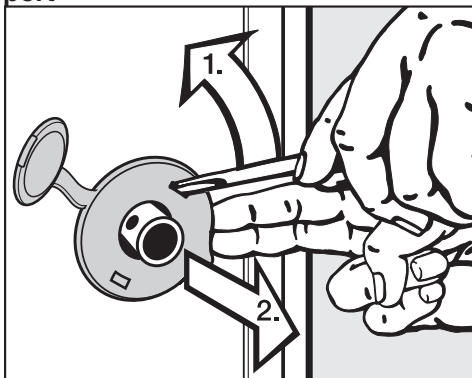

- Retirez les sécurités rotatives à gauche et à droite.

1. Ôtez les sécurités rotatives à l'aide d'un tournevis.
2. Retirez la sécurité.

Montage et raccordement

Downloaded from www.vandenborre.be

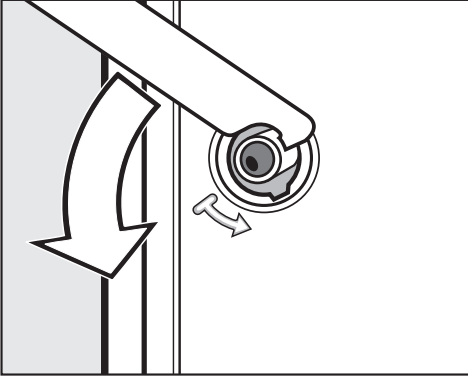

- À l'aide de la clé à fourche fournie, faites pivoter de 90° la tige de transport gauche.

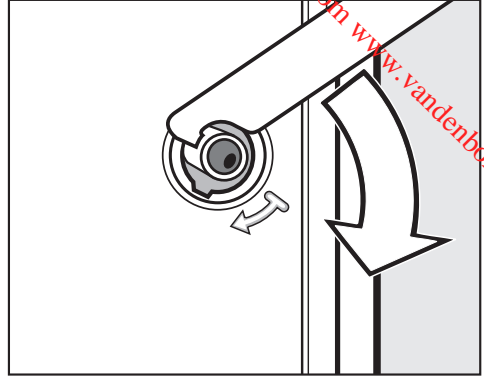

- Faites ensuite pivoter de 90° la tige droite de la sécurité de transport.

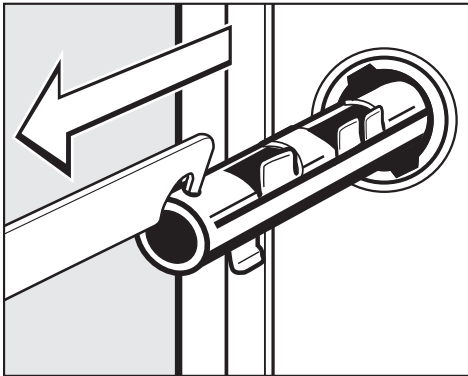

- Retirez la tige de transport.

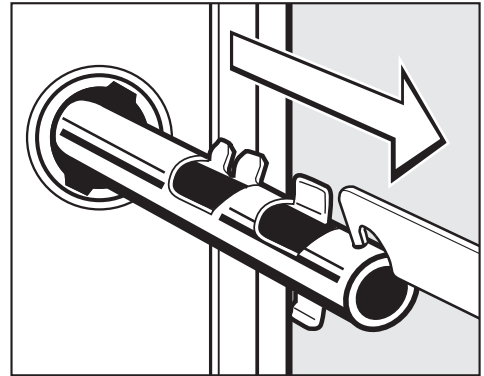

- Retirez la tige de transport.

Montage et raccordement

 Veuillez refermer les orifices des tiges de transport afin de ne pas vous blesser.

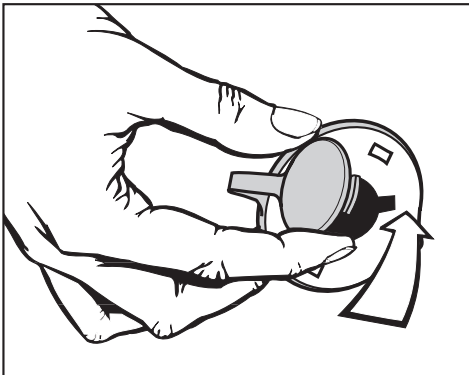

- Obturez les orifices au moyen des sécurités rotatives et des caches.

 Le lave-linge/sèche-linge ne peut pas être transporté sans sécurité de transport. Conservez-les. En cas de déplacement de l'appareil (par exemple pour un déménagement), vous devez absolument replacer les sécurités de transport sur l'appareil.

Montage des sécurités de transport

Le remontage des sécurités de transport s'opère dans le sens inverse.

Installation du lave-linge/sèche-linge

Le lave-linge/sèche-linge doit être horizontal et stable afin de garantir un fonctionnement parfait.

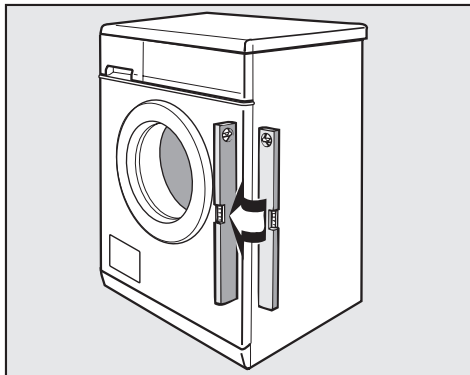

Une installation non conforme augmente la consommation d'eau et d'énergie. Par ailleurs, l'appareil risquerait de se déplacer. L'indication de la charge de linge et du dosage de détergent conseillé pourrait indiquer des valeurs erronées.

Dévissage et blocage des pieds

L'équilibrage de l'appareil s'effectue au moyen des quatre pieds à visser. La machine quitte l'usine pieds vissés à fond.

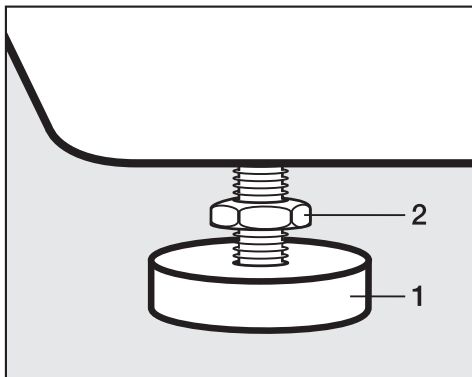

- Desserrez le contre-écrou **2** dans le sens des aiguilles d'une montre au moyen de la clé à fourche fournie. Dévissez le contre-écrou **2** avec le pied **1**.
- Vérifiez avec un niveau à bulle si le lave-linge/sèche-linge est droit.
- Enlevez le joint en caoutchouc **1** de son logement. Revissez les contre-écrous **2** avec la clé contre la carrosserie.

⚠ Les quatre contre-écrous doivent être vissés fermement contre la carrosserie. Vérifiez aussi les pieds qui n'ont pas été dévissés pendant l'équilibrage. Sinon, le lave-linge/sèche-linge risque de se déplacer.

Encastrement sous un plan de travail

Le montage du set de sous-encastrement* et du set intermédiaire* doivent toujours être effectués par un professionnel.

- Un **set de sous-encastrement*** est nécessaire. Le couvercle de l'appareil est remplacé par une tôle de protection. Le montage de cette tôle est indispensable pour des raisons de sécurité électrique.
- Pour l'encastrement sous un plan de travail de 90/91 cm de hauteur, un cadre de compensation en hauteur* est nécessaire.
- Les dispositifs d'admission et d'évacuation et le raccordement électrique doivent se trouver à proximité de l'appareil et rester accessibles.

Des instructions de montage sont jointes au set de sous-encastrement.

Montage et raccordement

Système de protection contre les fuites d'eau de Miele

Le système de protection contre les fuites d'eau de Miele assure une protection complète face aux dégâts des eaux provoqués par les lave-linge/sèche-linge automatiques.

Le système opère sur trois niveaux :

- 1) le tuyau d'arrivée d'eau
- 2) le système électronique et la carrosserie
- 3) le tuyau d'évacuation d'eau

1) Tuyau d'arrivée d'eau

- Protection contre l'éclatement du tuyau

La pression d'éclatement du tuyau d'admission est de 14 000 kPa.

- Armature du tuyau d'arrivée d'eau

Le tuyau d'arrivée d'eau est enveloppé d'une armature métallique tissée qui le protège des dommages comme une " seconde peau ".

2) Système électronique et carrosserie

- Bac récolteur

L'eau qui s'échappe du lave-linge/sèche-linge à la suite d'une étanchéité défectueuse est récoltée dans le bac récolteur. Un interrupteur à flotteur ferme les vannes de sécurité. L'arrivée d'eau se verrouille et l'eau accumulée dans le réservoir d'eau de lessive est pompée.

- Protection contre le trop-plein d'eau

Ce dispositif permet d'empêcher un trop-plein dû à une arrivée d'eau incontrôlée. Si le niveau d'eau dépasse une valeur-limite, la pompe se met en marche et l'eau présente dans la machine est vidangée de manière contrôlée.

3) Tuyau d'écoulement d'eau

Le tuyau d'écoulement d'eau est protégé au moyen d'un système de ventilation. Cela empêche que le lave-linge/sèche-linge ne se vide.

Arrivée d'eau

Étant donné qu'il est construit selon les normes DIN en vigueur, le combiné lave-linge/sèche-linge peut être relié directement sur une conduite d'arrivée d'eau de ville, sans qu'il soit nécessaire de prévoir un système de protection anti-retour.

La pression d'écoulement doit avoir une surpression de 100 kPa au minimum et de 1 000 kPa au maximum. Si la surpression est supérieure à 1 000 kPa, un réducteur de pression doit être installé.

Le raccordement doit se faire au moyen d'un robinet à visser d'un filet de $\frac{3}{4}$ " . À défaut d'un tel système, le lave-linge/sèche-linge ne peut être installé sur la canalisation d'eau de ville que par un installateur agréé.

 La pression au niveau du raccordement vissé est inférieure à celle de la conduite d'eau de ville. Testez, dès lors, l'étanchéité du raccordement en ouvrant lentement le robinet d'eau. Le cas échéant, rectifiez le siège du joint et la force de serrage.

Le lave-linge/sèche-linge **ne** peut **pas** être raccordé sur une arrivée d'eau chaude.

Entretien

Si vous devez le remplacer, utilisez exclusivement le tuyau Miele d'origine d'une pression d'éclatement de plus de 14 000 kPa.

Le filtre anti-saleté qui se trouve à l'intérieur de l'écrou-raccord de l'électrovanne ne peut être retiré afin de protéger la vanne de sécurité.

Accessoires pour rallonger le tuyau

En option, vous pouvez acheter un tuyau à armature métallique d'une longueur de 1,5 m. Cet accessoire est disponible chez votre distributeur Miele ou auprès du service après-vente Miele.

Évacuation de l'eau

L'eau est évacuée au moyen d'une pompe de 1 m de hauteur de refoulement. Pour ne pas entraver l'évacuation de l'eau, le tuyau doit être correctement installé. Évitez de tordre ou de pincer le tuyau. La crosse située à l'extrémité du tuyau est orientable et amovible, si nécessaire.

Possibilités d'installation du tuyau de vidange :

1. Tuyau accroché au rebord d'un évier ou d'un lavabo :

Attention :

- Fixez correctement le tuyau pour éviter qu'il ne glisse de l'évier !
 - En cas d'évacuation dans un évier, veillez à ce que la vitesse d'écoulement soit suffisante. Sinon, l'eau risque de déborder ou d'être partiellement réaspirée par le lave-linge/sèche-linge.
2. Raccordement à un tuyau d'évacuation en plastique avec manchon en caoutchouc (un siphon n'est pas indispensable)
 3. Raccordement à un évier avec un raccord fileté en plastique
 4. Évacuation dans un avaloir (vidange au sol)

Si nécessaire, il est possible de rallonger le tuyau de 5 m maximum. Les accessoires sont disponibles auprès du service après-vente ou de votre distributeur Miele.

Raccordement électrique

L'appareil est équipé d'un câble d'alimentation et d'une fiche moulée de type européen prête à être branchée sur du monophasé ~230 V 50 Hz.

Le lave-linge/sèche-linge doit être raccordé à une installation électrique répondant à la norme VDE 0100.

Afin d'éviter des risques (par ex. d'incendie), nous vous déconseillons de raccorder l'appareil à des rallonges ou des prises multiples.

Pour renforcer la sécurité, il est recommandé de prévoir un disjoncteur de sécurité dont le courant de déclenchement est de 30 mA (DIN VDE 0664).

Si vous prévoyez un disjoncteur différentiel, n'utilisez que le type A conformément à la norme DIN VDE 0664 .

La plaquette signalétique vous renseigne au sujet de la puissance de raccordement et du fusible à prévoir. Comparez les données de la plaquette signalétique avec les caractéristiques du réseau électrique.

Données de consommation

		Charge	Données de consommation			
			Électricité en kWh	Eau en litres	Durée	
					Lavage court	Normale
Lavage						
Blanc/ Couleurs	95 °C	5 kg	1,70	42	1 h 53	2 h 08
	60 °C ¹⁾	5 kg	0,85	42	1 h 29	1 h 58
	40 °C ¹⁾	5 kg	0,49	42	1 h 29	1 h 58
Non repassable	40 °C ¹⁾	2,5 kg	0,44	49	1 h 05	1 h 20
Fin	30 °C	1 kg	0,33	65	49 min	59 min
Automatic	40 °C	2,5 kg	0,30 - 0,60	30 - 50	1 h 00	1 h 15
Express	40 °C	2,5 kg	0,30	30	-	32 min
Laine 🧶	30 °C	2 kg	0,22	35	-	39 min
Soie 🧶	30 °C	1 kg	0,24	39	-	36 min
Séchage						
Blanc/ Couleurs	Séchage normal ²⁾	2,5 kg	1,30	11	-	1 h 12
Non repassable	Séchage normal ²⁾	1,25 kg	0,65	5	-	37 min
Lavage et séchage sans interruption						
Blanc/ Couleurs	60 °C Séchage normal ³⁾	5 kg	3,40	65	-	4 h 30
Blanc/ Couleurs	60 °C Séchage normal	2,5 kg	2,30	45	-	3 h 00

Indication pour les tests comparatifs :

- 1) Programme de test selon la norme EN 60456
- 2) Programme de test selon la norme EN 61121
- 3) Programme de test selon la norme EN 50229

Les données de consommation et les durées de programmes indiquées peuvent fluctuer en fonction de différents facteurs, tels que la pression de l'eau, la dureté de l'eau, la température de l'eau admise dans l'appareil, la température ambiante, le type et la quantité de linge, l'humidité résiduelle lors du séchage, les fluctuations de la tension du réseau électrique et les fonctions complémentaires sélectionnées.

Caractéristiques techniques

Hauteur	850 mm
Largeur	595 mm
Profondeur	580 mm
Profondeur porte ouverte	975 mm
Hauteur de sous-encastrement	820 mm
Largeur de sous-encastrement	600 mm
Profondeur de sous-encastrement	600 mm
Poids	101 kg
Charge au sol max.	1 600 newtons (environ 160 kg)
Capacité - lavage	5 kg de linge sec
Capacité - séchage	2,5 kg de linge sec
Tension de raccordement	Voir plaque signalétique
Puissance de raccordement	Voir plaque signalétique
Fusible	Voir plaque signalétique
Données de consommation	Voir chapitre " Données de consommation "
Pression d'arrivée d'eau min.	100 kPa (1 bar)
Pression d'arrivée d'eau max.	1 000 kPa (10 bars)
Longueur du tuyau d'arrivée d'eau	1,60 m
Longueur du tuyau d'évacuation d'eau	1,50 m
Longueur du cordon d'alimentation	1,60 m
Hauteur de refoulement max.	1 m
Longueur max. du tuyau de vidange	5 m
Ampoule pour l'éclairage du tambour	Type G4 (5 watts/12 volts)
Labels de contrôle accordés	Antiparasitage, CEBEC

Menu Réglages

Le menu Réglages vous permet d'adapter l'électronique du lave-linge/sèche-linge à différents besoins. Vous pouvez modifier ces réglages à tout moment.

Remarque :

Si vous n'effectuez aucune sélection dans le menu Réglages ni dans un de ses sous-menus pendant un délai de 20 secondes, l'affichage revient automatiquement au menu de base.

Ouvrir le menu Réglages

- 1 Mettez l'appareil en marche. Le menu de base apparaît.

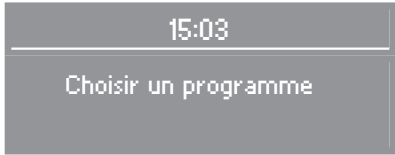

- 2 Au bout de quelques secondes, le message affiché s'agrandit.



- 3 Appuyez sur la touche **OK**.
- 4 Vous vous trouvez à présent dans le menu Réglages.



- 5 Sélectionnez le réglage de votre choix en appuyant sur les touches - et +, puis confirmez en appuyant sur la touche **OK**.

Langue

L'affichage est disponible en plusieurs langues.

Dans le sous-menu Langue, vous pouvez modifier la langue à utiliser.

Le drapeau derrière le mot *Langue* peut vous aider à vous orienter, si vous ne comprenez pas la langue affichée.

La langue sélectionnée est indiquée par une coche.

- Sélectionnez la température souhaitée et confirmez-la.

Heure

Vous pouvez choisir d'afficher l'heure par cycles de 12 ou de 24 heures, ou de ne pas l'afficher du tout.

Ensuite, vous pouvez régler l'heure.

Réglage du format d'affichage

- Sélectionnez le format d'heure souhaité à l'aide des touches - et +, puis confirmez en appuyant sur la touche **OK**.

L'afficheur passe au réglage de l'heure.

Réglage de l'heure



- Réglez l'heure en appuyant sur les touches - et +, puis confirmez en appuyant sur la touche **OK**. À présent, entrez les minutes. L'affichage passe au menu *Réglages*.

Une autre possibilité consiste à appuyer sur la touche ⊖ avant de sélectionner le programme.

Hydro Plus

Le réglage Hydro Plus vous permet de déterminer le réglage pour l'option *Hydro Plus*.

Vous avez le choix entre trois réglages :

Hydro+ (réglage d'usine)

Augmentation du niveau d'eau (plus d'eau) au lavage et au rinçage dans tous les programmes.

Rinçage supplémentaire

Pour les programmes *Couleurs*, *Non repassable* et *Blanc*, vous pouvez aussi sélectionner un cycle de rinçage supplémentaire.

Hydro+ et rinçage supplémentaire

- Le niveau d'eau est augmenté (plus d'eau) au lavage et au rinçage et un rinçage supplémentaire est effectué dans les programmes *Couleurs*, *Non repassable* et *Blanc*.

L'option sélectionnée est indiquée par une coche.

Fonction Délicat

Lorsque la fonction Délicat est activée, les rotations du tambour sont réduites. Vous pouvez ainsi laver en douceur des textiles légèrement souillés.

Vous pouvez sélectionner Délicat pour les programmes *Blanc/Couleurs* et *Non repassable*.

Lorsque la fonction délicat est activée, dans toutes les phases de lavage le linge est lavé à un rythme délicat.

La fonction Délicat n'est pas activée d'usine.

L'option sélectionnée est indiquée par une coche.

Fonction Refroidissement

À la fin du lavage principal, un complément d'eau arrive dans le tambour pour refroidir le bain de lavage.

Le refroidissement du bain de lavage a lieu lorsque vous sélectionnez *Blanc/Couleurs 95-75 °C*.

Le refroidissement du bain de lavage doit être activé dans les cas suivants :

- si le tuyau d'évacuation est accroché à un lavabo ou un évier, pour éviter tout risque de brûlure ;
- dans les immeubles où les tuyaux d'écoulement ne répondent pas à la norme DIN 1986.

Le refroidissement du bain de lavage n'est pas activé d'usine.

L'option sélectionnée est indiquée par une coche.

Ouverture de porte à température élevée

Lorsque cette fonction est activée, la porte peut s'ouvrir lorsque la température de séchage ne dépasse pas 70 °C. Si elle est désactivée, vous ne pourrez ouvrir la porte que si la température ne dépasse pas 55 °C.

 **Attention ! Vous risquez de vous brûler en raison des températures très élevées.**

Cette fonction est activée d'usine.

L'option sélectionnée est indiquée par une coche.

- Sélectionnez l'option de votre choix et validez.

Protection contre la formation d'un anneau de linge

Pour diminuer les risques de formation d'un anneau de linge, la vitesse d'essorage est limitée en fin de programme. (Activable uniquement en mode " Laver et sécher sans interruption ").

Vous avez le choix entre quatre options :

1200 tours/min (réglage d'usine)

1100 tours/min

1000 tours/min

900 tours/min

L'option sélectionnée est indiquée par une coche.

Modification de la durée

L'appareil est réglé afin de garantir un résultat de séchage optimal. Vous pouvez toutefois prolonger ou écourter le séchage au besoin.

Vous pouvez allonger ou réduire la durée de séchage de 4 minutes maximum.

À la livraison, la position 3 (= 0 minutes) est configurée par défaut.

Menu Réglages

Verrouillage

La fonction de verrouillage protège votre lave-linge/sèche-linge contre l'utilisation par des tiers dans des lavoirs communs.

Si cette fonction est activée, vous devez saisir un code d'accès avant de pouvoir utiliser le lave-linge/sèche-linge.

Activation du verrouillage

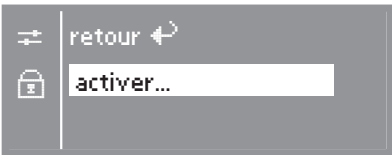

- Sélectionnez *Activer* et validez.
- Vous êtes ensuite invité à saisir un code d'accès. Ce code est **125**. Vous ne pouvez pas le modifier.

Saisie du code d'accès

Le code est : **125**



- Entrez le premier chiffre en appuyant sur la touche **+** jusqu'au moment d'arriver au bon chiffre. Confirmez le chiffre en appuyant sur **OK**. Passez ensuite au second chiffre.
- Répétez l'opération jusqu'au moment où les trois chiffres sont entrés.

- Lorsque vous avez sélectionné les chiffres, appuyez sur la touche **OK**.



- Confirmez le code d'accès en appuyant sur **OK**, ou, si vous voulez le modifier, utilisez pour ce faire la touche **-**.
- Le verrou est activé dès que vous éteignez le lave-linge/sèche-linge.

Déverrouillage

Lorsque vous mettez l'appareil sous tension, il vous sera demandé d'introduire à nouveau votre code.

- Saisissez le code comme expliqué ci-dessus, puis validez.



Le combiné lave-linge/sèche-linge est déverrouillé.

Désactivation du verrouillage

Même marche à suivre que pour l'activation.

Température

Vous pouvez afficher la température en degrés °C/Celsius ou °F/Fahrenheit.

L'option sélectionnée est suivie d'une coche.

- Sélectionnez la température souhaitée et confirmez-la.

Signal sonore

Lorsque le signal sonore est activé, un signal retentit à la fin du programme ou à l'arrêt cuve pleine.

Vous pouvez sélectionner deux intensités de signal sonore.

Normal (réglage d'usine)

Le signal sonore retentit *normalement* à la fin du programme et à l'arrêt cuve pleine.

Fort

Le signal sonore retentit *fortement* à la fin du programme et à l'arrêt cuve pleine.

L'intensité sélectionnée est marquée par une coche.

- Sélectionnez l'intensité de votre choix et confirmez-la.

Bip de validation

Chaque pression de touche est confirmée par un signal sonore.

Le bip de validation est désactivé au départ usine.

L'option sélectionnée est indiquée par une coche.

Contraste

Le contraste des messages apparaissant dans l'afficheur peut être réglé selon dix niveaux d'intensité.

Le contraste est réglé d'usine sur le niveau 5.

Le contraste change immédiatement dès que vous sélectionnez les différents niveaux.

- Réglez le contraste selon vos préférences.

Luminosité

Vous disposez de dix positions de réglage de la luminosité.

À la livraison, la position 5 est configurée par défaut.

La luminosité est modifiée dès que vous sélectionnez une position différente.

- Sélectionnez la luminosité qui vous convient.

Menu Réglages

Veille

L'afficheur s'assombrit après dix minutes, tandis que la touche *Start/Stop* clignote lentement afin d'économiser l'énergie.

Vous avez le choix entre deux options :

Activé

La veille est activée :

- si aucune sélection n'est effectuée après la mise en marche ;
- après le démarrage du programme ;
- à la fin du programme.

Désactivé pdt fonct. (réglage d'usine)

La veille est activée :

- si aucune sélection n'est effectuée après la mise en marche ;
- à la fin du programme.

L'afficheur se rallume dès que vous appuyez sur une touche, par exemple.

L'option sélectionnée est indiquée par une coche.

Mémoire

Si une option est sélectionnée pour un programme ou si la vitesse d'essorage proposée est modifiée, le lave-linge/sèche-linge mémorise ces réglages dès le démarrage du programme.

La prochaine fois que vous sélectionnez le programme de lavage, le lave-linge/sèche-linge vous montrera les paramètres mémorisés.

La fonction Mémoire est désactivée au départ usine.

L'option sélectionnée est indiquée par une coche.

Prolongation du temps de refroidissement

Vous pouvez prolonger la phase de refroidissement avant la fin du programme. Les textiles sont ainsi agréables au toucher.

Vous pouvez régler une prolongation de 0 min. (phase de refroidissement normale) à 18 min.

La durée du programme s'allonge de manière correspondante.

Quitter le menu Réglages

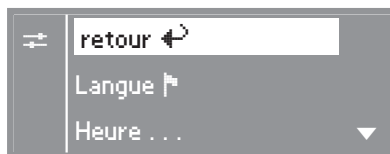

■ Sélectionnez *Retour* et validez.

S.A. Miele Belgique

Z.5 Mollem 480

Hof te Bollebeeklaan 9 – 1730 Mollem

Réparations à domicile

En cas de panne, plusieurs techniciens spécialisés Miele sont à votre disposition dans votre proche voisinage.

Choisissez donc le numéro de téléphone de votre région.

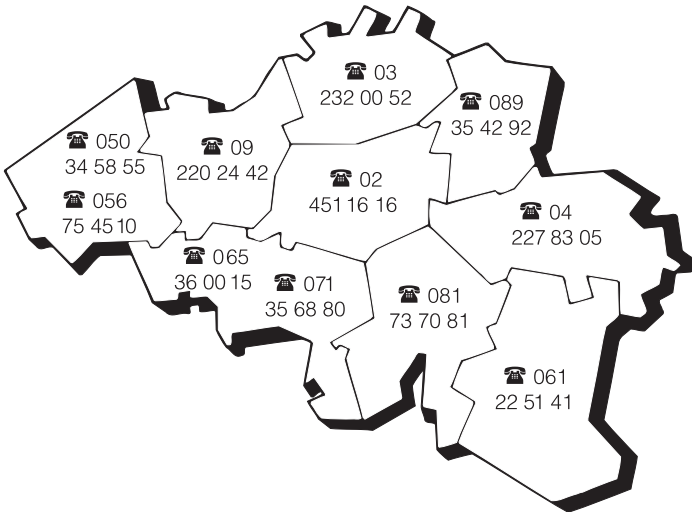

Service "Pièces détachées et accessoires": (02) 451.16.00

Pour tout autre renseignement, Service "Intérêts Consommateurs": (02) 451.16.80

Télécopieur: (02) 451.14.14

Internet: <http://www.miele.be>

Miele Luxembourg S. à R.L.

Z.I. Luxembourg-Gasperich, 20, rue Christophe Plantin

Boîte postale 1011 – 1010 Luxembourg

Réparations: 49711-20, -22

Pièces de rechange: 49711-36

Informations générales: 49711-28, -29