

Lenco

Model: DAR-061



USER MANUAL	DAB+/FM radio with CD player and Bluetooth
HANDLEIDING	DAB+/FM-radio met CD-speler en Bluetooth
BEDIENUNGSANLEITUNG	DAB+/FM-Radio mit CD-Player und Bluetooth
MODE D'EMPLOI	Radio DAB+/FM avec lecteur CD et Bluetooth
MANUAL DEL USUARIO	Radio DAB+/FM con reproductor de CD y Bluetooth

Index:

English	3
Nederlands	18
Deutsch	34
Français	51
Español	67

Version: 1.0

CAUTION:

Usage of controls or adjustments or performance of procedures other than those specified herein may result in hazardous radiation exposure.

PRECAUTIONS BEFORE USE

KEEP THESE INSTRUCTIONS IN MIND:

1. Do not cover or block any ventilation openings. When placing the device on a shelf, leave 5 cm (2") free space around the whole device.
2. Install in accordance with the supplied user manual.
3. Keep the device away from heat sources such as radiators, heaters, stoves, candles and other heat-generating products or naked flame. The device can only be used in moderate climates. Extremely cold or warm environments should be avoided. Working temperature between 0° and 35°C.
4. Avoid using the device near strong magnetic fields.
5. Electrostatic discharge can disturb normal usage of this device. If so, simply reset and restart the device following the instruction manual. During file transmission, please handle with care and operate in a static-free environment.
6. Warning! Never insert an object into the product through the vents or openings. High voltage flows through the product and inserting an object can cause electric shock and/or short circuit internal parts. For the same reason, do not spill water or liquid on the product.
7. Do not use in wet or moist areas such as bathrooms, steamy kitchens or near swimming pools.
8. The device shall not be exposed to dripping or splashing and make sure that no objects filled with liquids, such as vases, are placed on or near the apparatus.
9. Do not use this device when condensation may occur. When the unit is used in a warm wet room with damp, water droplets or condensation may occur inside the unit and the unit may not function properly; let the unit stand in power OFF for 1 or 2 hours before turning on the power: the unit should be dry before getting any power.
10. Although this device is manufactured with the utmost care and checked several times before leaving the factory, it is still possible that problems may occur, as with all electrical appliances. If you notice smoke, an excessive build-up of heat or any other unexpected phenomena, you should disconnect the plug from the main power socket immediately.
11. This device must operate on a power source as specified on the specification label. If you are not sure of the type of power supply used in your home, consult your dealer or local power company.
12. Keep away from animals. Some animals enjoy biting on power cords.
13. To clean the device, use a soft dry cloth. Do not use solvents or petrol based fluids. To remove severe stains, you may use a damp cloth with dilute detergent.
14. The supplier is not responsible for damage or lost data caused by malfunction, misuse, modification of the device or battery replacement.
15. Do not interrupt the connection when the device is formatting or transferring files. Otherwise, data may be corrupted or lost.
16. If the unit has USB playback function, the USB memory stick should be plugged into the unit directly. Don't use an USB extension cable because it can cause interference resulting in failing of data.
17. The rating label has been marked on the bottom or back panel of the device.
18. This device is not intended for use by people (including children) with physical, sensory or mental disabilities, or a lack of experience and knowledge, unless they're under

- supervision or have received instructions about the correct use of the device by the person who is responsible for their safety.
19. This product is intended for non professional use only and not for commercial or industrial use.
 20. Make sure the unit is adjusted to a stable position. Damage caused by using this product in an unstable position vibrations or shocks or by failure to follow any other warning or precaution contained within this user manual will not be covered by warranty.
 21. Never remove the casing of this device.
 22. Never place this device on other electrical equipment.
 23. Do not allow children access to plastic bags.
 24. Only use attachments/accessories specified by the manufacturer.
 25. Refer all servicing to qualified service personnel. Servicing is required when the device has been damaged in any way, such as the power supply cord or the plug, when liquid has been spilled or objects have fallen into the device, when the device has been exposed to rain or moisture, does not operate normally, or has been dropped.
 26. Long exposure to loud sounds from personal music players may lead to temporary or permanent hearing loss.
 27. If the product is delivered with power cable or AC power adaptor:
 - ☒ If any trouble occur, disconnect the AC power cord and refer servicing to qualified personnel.
 - ☒ Don't step on or pinch the power adaptor. Be very careful, particularly near the plugs and the cable's exit point. Do not place heavy items on the power adaptor, which may damage it. Keep the entire device out of children's reach! When playing with the power cable, they can seriously injure themselves.
 - ☒ Unplug this device during lightning storms or when unused for a long period.
 - ☒ The socket outlet must be installed near the equipment and must be easily accessible.
 - ☒ Do not overload ac outlets or extension cords. Overloading can cause fire or electric shock.
 - ☒ Devices with class 1 construction should be connected to a main socket outlet with a protective earthed connection.
 - ☒ Devices with class 2 construction do not require a earthed connection.
 - ☒ Always hold the plug when pulling it out of the main supply socket. Do not pull the power cord. This can cause a short circuit.
 - ☒ Do not use a damaged power cord or plug or a loose outlet. Doing so may result in fire or electric shock.
 28. If the product contains or is delivered with a remote control containing coin/cell batteries:

Warning:

 - "Do not ingest battery, Chemical Burn Hazard" or equivalent warning.
 - [The remote control supplied with] This product contains a coin/button cell battery. If the battery is swallowed, it can cause severe internal burns in just 2 hours and can lead to death.
 - Keep new and used batteries away from children.
 - If the battery compartment does not close securely, stop using the product and keep it away from children.
 - If you think batteries might have been swallowed or placed inside any part of the body, seek immediate medical attention.
 29. Caution about the use of Batteries:
 - Danger of explosion if battery is incorrectly replaced. Replace only with the same or equivalent type.
 - Battery cannot be subjected to high or low extreme temperatures, low air pressure at high altitude during use, storage or transportation.
 - Replacement of a battery with an incorrect type that can result in an explosion or the leakage of flammable liquid or gas.

- Disposal of a battery into fire or a hot oven, or mechanically crushing or cutting of a battery, that can result in an explosion.
- Leaving a battery in an extremely high temperature surrounding environment that can result in an explosion or that leakage of flammable liquid or gas.
- A battery subjected to extremely low air pressure that may result in an explosion or the leakage of flammable liquid or gas.
- Attention should be drawn to the environmental aspects of battery disposal.

INSTALLATION

- Unpack all parts and remove protective material.
- Do not connect the unit to the mains before checking the mains voltage and before all other connections have been made.

WARNING

Class 1 Laser Product

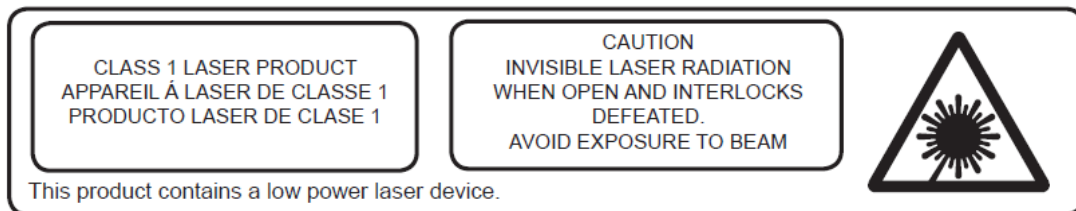

Warning: Do not touch the lens.

FRONT VIEW

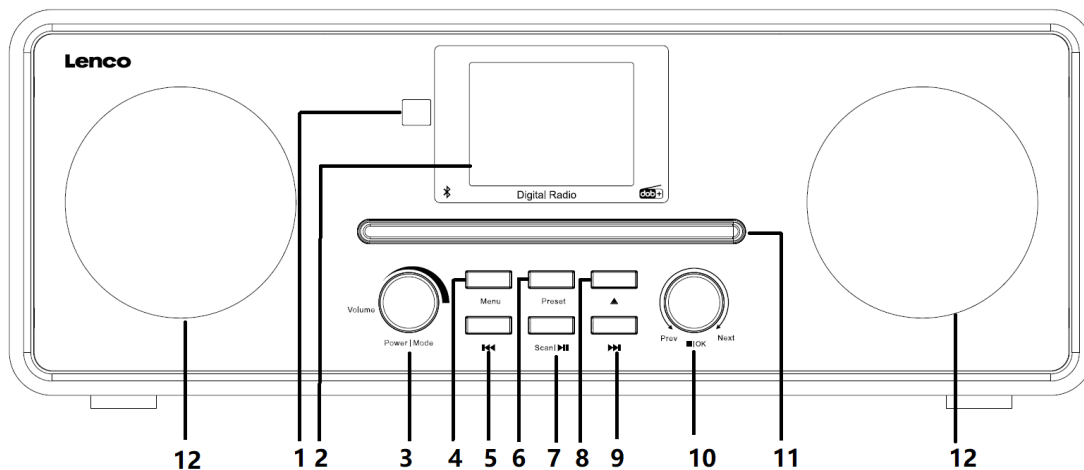

- | | |
|----------------------------|---------------------------|
| 1. Remote Control Receiver | 7. Scan/Pause/play Button |
| 2. TFT LCD Display | 8. Eject Button |
| 3. Power/Mode/Volume | 9. Next Button |

- 4. Menu Button
- 5. Prev Button
- 6. Preset Button

- 10. Up/Down/Stop/OK Button
- 11. CD door
- 12. Speaker

REAR VIEW

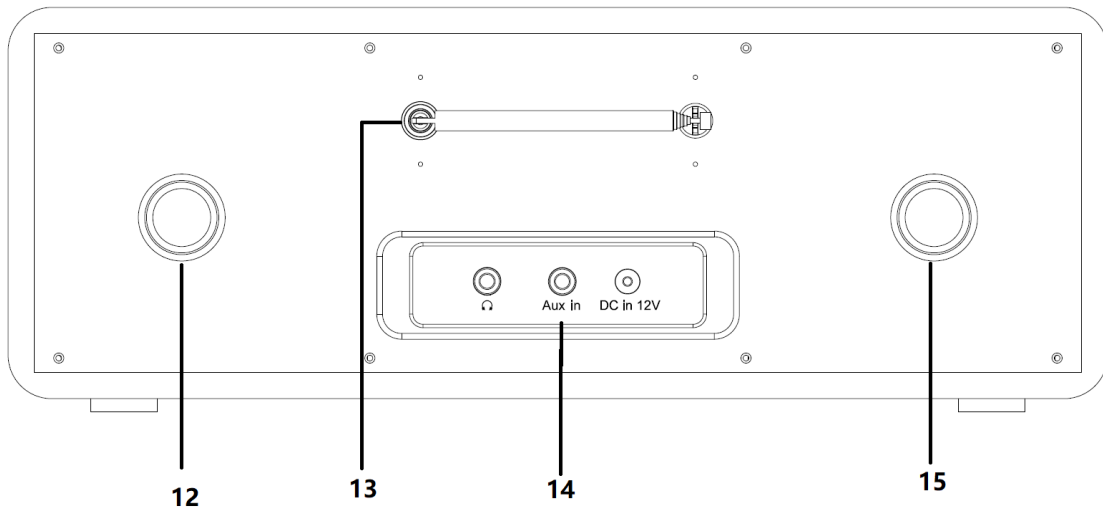

- 12. Inverter tube
- 14. Earphone/Aux in/DC in jack

- 13. Telescopic Antenna
- 15. Inverter tube

REMOTE CONTROL

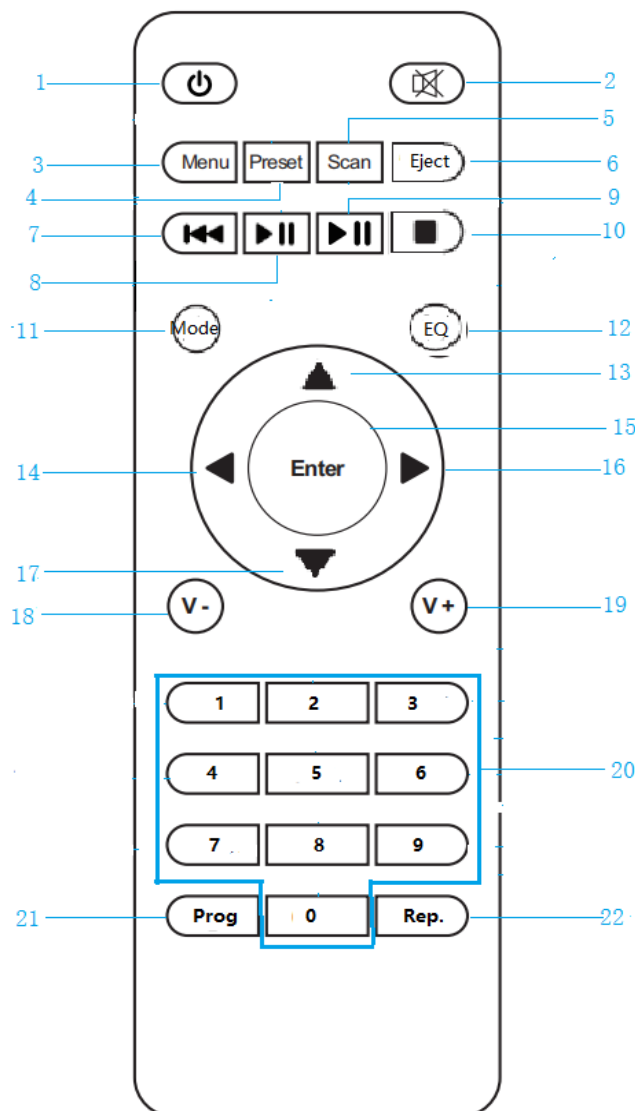

- | | |
|--|--|
| 1. ⏻ Standby button | 12. EQ-Set tone |
| 2. 🔇 Speaker mute ON/OFF | 13. ▲ Up cursor button |
| 3. Menu -Main menu and Info | 14. ◀ Left cursor button |
| 4. Preset -saved stations,Favorites,etc | 15. Enter Confirm selection |
| 5. Scan -DAB/FM scan | 16. ▶ Right Cursor button |
| 6. Eject button | 17. ▼ Down cursor button |
| 7. ⏮ Go back one track | 18. V- Decrease volume |
| 8. ⏸ Play/Pause | 19. V+ Increase volume |
| 9. ⏭ Go forward one track | 20. 0.....9 Call up favorites/Memory; input letters and numbers |
| 10. ■ Stop play button | 21. Prog for USB/CD |
| 11. Mode button | 22. Rep. for USB/CD |

1. Getting started

BATTERY INSTALLATION (REMOTE CONTROL)

- 1: Connect the **DC** mains plug to the **DC** mains input socket on the rear of the unit.
- 2: Connect the plug to a mains outlet and switch on.

Battery installation (Batteries not included):

1. Press the tab on the battery door and lift it off.
2. Install two (2) x AAA size batteries into the battery compartment as the figure on right and the polarity markings, inside the battery compartment.
3. Replace the battery door.

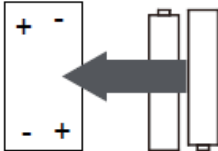

Battery Precautions:

Follow these precautions when using a battery in this device:

1. Use only the size and type of battery specified.
2. Beware to follow the correct polarity when installing the battery as indicated in the battery compartment. A reversed battery may cause damage to the device.
3. Don't throw batteries into a fire. They may explode or leak.
4. Clean the battery contacts and also those of the device prior to battery installation.
5. Do not mix different types of batteries together (e.g. Alkaline and Carbon-zinc) or old batteries with fresh ones.
6. If the batteries in the device are consumed or the device is not to be used for a long period of time, remove them.
7. Do not try to recharge the battery not intended to be recharged; it can overheat and rupture.

2.1 The packaging box contains following items:



RFA022



Power adaptor



Remote control



User Manual

SYSTEM SETTINGS

Standby & power on mode

- 1: Press and hold the **POWER/MODE** button to put the system into ON or **STANDBY** mode. The date and time are displayed during standby.
- 2: When in standby mode press the **POWER/MODE** to power on.

Set time and date

Should you need to set the time & date manually follow the below steps.

1. Press and hold the **'Menu'** button (In Bluetooth/AUX in mode, you only need to press the **MENU** button to enter the MENU settings), the screen will appear as below.

☰ Main Menu	☰ Time setup
Time setup Alarms Sleep EQ Backlight	Set time Clock format Auto update

2. Turn the **'Prev/Next'** knob on the unit or press the ▲ ▼ button on remote control to highlight the desired time setup, then press the **OK** knob on the unit or press the **OK** button on remote control to continue.
3. Turn the **'Prev/Next'** knob on the unit or press the ▲ ▼ button on remote control to set the digit to the correct date/time, then press the **OK** knob on the unit or press the **OK** button on remote control to confirm.

Set Alarms

Should you need to set the Alarms manually follow the below steps.

1. Press and hold the **'Menu'** button (In Bluetooth/AUX in mode, you only need to press the **MENU** button to enter the MENU settings), the screen will appear as below.

☰ Alarms	
Alarm1:OFF Alarm2:OFF	
☰ Alarm 1	☰ Alarm 1
Enable:Off Time:00:00 Mode:DAB Preset:Last listened Volume:10	Saved

1. Turn the **'Prev/Next'** knob on the unit or press the ▲ ▼ button on remote control to highlight the desired **Alarm** setup, then press the **OK button** on the unit or press the **OK button** on remote control to continue.

2. Turn the 'Prev/Next' knob on the unit or press the ▲ ▼ button on remote control to highlight the desired **Alarm1** setup, then press the **OK button** on the unit or press the **OK button** on remote control to set Alarm1.
3. Turn the 'Prev/Next' knob on the unit or press the ▲ ▼ button on remote control to highlight the desired **Enable** setup, then press the **OK button** on the unit or press the **OK button** on remote control to set Alarm mode(OFF, Daily, Once, Weekdays, Weekends)
4. Turn the 'Prev/Next' knob on the unit or press the ▲ ▼ button on remote control to highlight the desired **time** setup, then press the **OK button** on the unit or press the **OK button** on remote control to set Alarm time, Turn the 'Prev/Next' knob on the unit or press the ▲ ▼ button on remote control to set the digit to the correct time, then press the **OK button** on the unit or press the **OK button** on remote control to confirm.
5. Turn the 'Prev/Next' knob on the unit or press the ▲ ▼ button on remote control to highlight the desired **Mode** setup, then press the **OK button** on the unit or press the **OK button** on remote control to set source of the Alarm, turn the 'Prev/Next' knob on the unit or press the ▲ ▼ button on remote control to choose DAB/FM/Buzzer, then press the **OK button** on the unit or press the **OK button** on remote control to confirm.
6. Turn the 'Prev/Next' knob on the unit or press the ▲ ▼ button on remote control to highlight the desired **Preset** setup, then press the **OK button** on the unit or press the **OK button** on remote control to set source of the DAB and FM, turn the 'Prev/Next' knob on the unit or press the ▲ ▼ button on remote control to choose DAB/FM station. Then press the **OK button** on the unit or press the **OK button** on remote control to confirm.
7. Turn the 'Prev/Next' knob on the unit or press the ▲ ▼ button on remote control to highlight the desired **Volume** setup, then press the **OK button** on the unit or press the **OK button** on remote control to set alarm volume, turn the 'Prev/Next' knob on the unit or press the ▲ ▼ button on remote control to adjusting volume, then press the **OK button** on the unit or press the **OK button** on remote control to confirm.
8. Turn the 'Prev/Next' knob on the unit or press the ▲ ▼ button on remote control to highlight the desired **saved** setup, then press the **OK button** on the unit or press the **OK button** on remote control to save.

Set sleep time

Turn the 'Prev/Next' knob on the unit or press the ▲ ▼ button on remote control to highlight the desired **Sleep** setup, then press the **OK button** on the unit or press the **OK button** on remote control to set sleep time, turn the 'Prev/Next' knob on the unit or press the ▲ ▼ button on remote control to choose 15/30/45/60/90. Then press the **OK button** on the unit or press the **OK button** on remote control to confirm.

Set EQ

Turn the 'Prev/Next' knob on the unit or press the ▲ ▼ button on remote control to highlight the desired **EQ** setup, then press the **OK button** on the unit or press the **OK button** on remote control to set EQ mode. Turn the 'Prev/Next' knob on the unit or press the ▲ ▼ button on remote control to choose NORMAL/CLASSIC/ROCK/POP/JAZZ/DANCE/MANUAL,

then press the **OK button** on the unit or press the **OK button** on remote control to confirm.

Set Backlight

Turn the 'Prev/Next' knob on the unit or press the ▲ ▼ button on remote control to highlight the desired **Backlight** setup, then press the **OK button** on the unit or press the **OK button** on remote control to set backlight. Turn the 'Prev/Next' knob on the unit or press the ▲ ▼ button on remote control adjusting backlight, then press the **OK button** on the unit or press the **OK button** on remote control to confirm.

Factory reset

Turn the 'Prev/Next' knob on the unit or press the ▲ ▼ button on remote control to highlight the desired **Factory reset** setup, then press the **OK button** on the unit or press the **OK button** on remote control to set Factory reset. Turn the 'Prev/Next' knob on the unit or press the ▲ ▼ button on remote control to choose the YES or NO, then press the **OK button** on the unit or press the **OK button** on remote control to confirm.

Software version

Turn the 'Prev/Next' knob on the unit or press the ▲ ▼ button on remote control to highlight the desired software version, then press the **OK button** on the unit or press the **OK button** on remote control to check the software version.

Set Language

Turn the 'Prev/Next' knob on the unit or press the ▲ ▼ button on remote control to highlight the desired **Language** setup, then press the **OK button** on the unit or press the **OK button** on remote control to set language. Turn the 'Prev/Next' knob on the unit or press the ▲ ▼ button on remote control to choose language, then press the **OK button** on the unit or press the **OK button** on remote control to confirm.

Adjusting volume

Turn the Volume knob or V-/V+ button on the remote control to adjusting volume.

DAB Mode

Press the **Power I Mode** button to turn the radio on.

Note: If this is the first time you have turned the radio on it will automatically search for all available DAB radio stations

Selecting DAB mode

If you are in other mode, press the **Power I Mode** button to enter the mode icon, this will be shown in the LCD display. Turn the 'Prev/Next' knob on the unit or press the ▲ ▼◀▶ button on remote control to choose the DAB icon, or press the mode button on the remote control, then press the **OK button** on the unit or press the **OK button** on remote control to confirm.

Finding a DAB station

Turn the 'Prev/Next' knob on the unit or press the ▲ ▼ button on remote control to the selected station.

Storing DAB station presets

It is possible to store up to 10 of your favourite DAB stations. This will enable you to access your favorite stations quickly & easily.

1. To store a preset, you must first be listening to the station that you would like to save, press and hold the PRESET button for 1 second. The LCD will then show "Preset"
2. Turn the 'Prev/Next' knob on the unit or press the ◀▶ button on remote control to choose the preset number from 1-10 you wish to use, then press the **OK button** on the unit or press the **OK button** on remote control to store the preset.

Recalling DAB station presets

1. You can recall the preset stations list by pressing the **PRESET** button or ▲▼ button on the remote control.
2. Turn the 'Prev/Next' knob on the unit or press the ▲▼ button on remote control to select the preset station, then press the **OK button** on the unit or press the **OK button** on remote control to activate.

NOTE: If you choose a preset that hasn't been allocated a station, then "Preset Empty" will be displayed.

DAB quick scan

Press the  button on the unit or **scan** button on the remote control to quick scan.

DAB manual tuning

You can use this option to manually tune DAB radio stations.

Turn the 'Prev/Next' knob on the unit or press the ▲▼ button on remote control to highlight the desired **Manual tuning** setup, then press the **OK button** on the unit or press the **OK button** on remote control to select the DAB frequency. Then press the **OK button** on the unit or press the **OK button** on remote control to confirm.

Prune station

When your radio has performed multiple scans in different regions, you may find you that you have stored stations that you can no longer receive. This function automatically removes any stations that you cannot listen to.

Turn the 'Prev/Next' knob on the unit or press the ▲▼ button on remote control to highlight the desired **Prune station** setup, then press the **OK button** on the unit or press the **OK button** on remote control to select the YES or NO. Then press the **OK button** on the unit or press the **OK button** on remote control to confirm.

DRC (Dynamic Range Control)

This causes the radio to reduce the dynamic range of the audio signal. The purpose of this it to adapt the dynamic range of the audio signal when listening in a noisy environment.

Note: This feature is not available on all DAB stations.

Turn the 'Prev/Next' knob on the unit or press the ▲▼ button on remote control to highlight the desired **DRC** setup, then press the **OK button** on the unit or press the **OK button** on remote control to select the Off/Low/High. Then press the **OK button** on the unit or press the **OK button** on remote control to confirm.

Station list

Turn the 'Prev/Next' knob on the unit or press the ▲ ▼ button on remote control to highlight the desired **Station list** setup, then press the **OK button** on the unit or press the **OK button** on remote control to enter the DAB station list. Turn the 'Prev/Next' knob on the unit or press the ▲ ▼ button on remote control to select the DAB station, then press the **OK button** on the unit or press the **OK button** on remote control to confirm.

Full scan

Turn the 'Prev/Next' knob on the unit or press the ▲ ▼ button on remote control to highlight the desired **Full Scan** setup, then press the **OK button** on the unit or press the **OK button** on remote control to confirm.

FM Mode

Selecting FM mode

If you are in other mode, press the **Power I Mode** button to enter the mode icon, this will be shown in the LCD display. Turn the 'Prev/Next' knob on the unit or press the ▲ ▼◀▶ button on remote control to choose the FM icon, or press the mode button on the remote control, then press the **OK button** on the unit or press the **OK button** on remote control to confirm.

Storing FM station presets

It is possible to store up to 10 of your favourite FM stations. This will enable you to access your favorite stations quickly & easily.

1. To store a preset, you must first be listening to the station that you would like to save, press and hold the **PRESET** button for 1 second. The LCD will then show "Preset"
2. Turn the 'Prev/Next' knob on the unit or press the ▲ ▼ button on remote control to choose the preset number from 1-10 you wish to use, then press the **OK button** on the unit or press the **OK button** on remote control to store the preset.

Recalling FM station presets

1. You can recall the preset stations list by pressing the **PRESET** button or press the ▲ ▼ button on the remote control.
2. Turn the 'Prev/Next' knob on the unit or press the ▲ ▼ button on remote control to select the preset station, then press the **OK button** on the unit or press the **OK button** on remote control to activate.

NOTE: If you choose a preset that hasn't been allocated a station, then "Preset Empty" will be displayed.

FM Scan

1. Press and hold either the ◀▶ buttons on the unit or ◀▶ on the remote control to scan up or down the frequency range. When a station is found the scan will stop and play the located station.
2. You can fine tune the frequency by pressing either the **Prev** or **Next** buttons or press the ◀▶ on the remote control to advance 0.05 MHz with each press.
3. Press the scan button on the unit or scan button on the remote control to scan the frequency range, when a station is found the scan will stop and play the located station.

BT Mode

Selecting bluetooth mode

If you are in other mode, press the **Power I Mode** button to enter the mode icon, this will be shown in the LCD display. Turn the '**Prev/Next**' knob on the unit or press the mode button on remote control to choose the Bluetooth mode, then press the **OK button** on the unit to confirm.



Make sure that no other Bluetooth device is connected to the radio. "No Connection" will appear on the display.

Activate Bluetooth mode on the device that you want to connect. Look for the radio on the list of detected devices on the Bluetooth device (refer to the instruction manual of the device). Once the devices have found each other, the radio will appear as "Lenco DAR-061" on the Bluetooth device.

Select Lenco DAR-061 from the list. If you are required to enter a PIN code, enter 0000 (four zeros). Certain devices may also require you to approve the connection.

Once the connection has been successful, "Connected" will appear on the display of the radio.

Start playback on your Bluetooth device.



Press  or  button on the unit and remote control to skip between tracks on the device.

Press  button on the unit and remote control to pause or play.



CD Mode

Selecting CD mode





If you are in other mode, press the **Power I Mode** button to enter the mode icon, this will be shown in the LCD display. Turn the '**Prev/Next**' knob on the unit or press the mode button on remote control to choose the CD mode, then press the **OK button** on the unit to confirm.

1. Open the CD door by pressing the  button on the unit or Eject on the remote control.
2. Insert a CD disc into the CD compartment with the label side up.
3. Close the CD door by pressing the  button on the unit or Eject on the remote control.

PLAY/PAUSE operation

1. Press  button on the unit and remote control to start play
2. Press  button on the unit and remote control during playback to pause temporarily.
3. Press  button on the unit and remote control again to resume playback from the point playback is interrupted.

or operation

1. Press the   button on the unit and remote control to skip backward or forward to the desired track.
2. Press and hold the   button on the unit and remote control to search backward or forward to the desired point of the playback or track.

Press  **Enter** button to stop playing.

Repeat operation

1. Press the Rep. button on the remote control to choose the Repeat 1 or repeat all etc.
2. Repeat 1 to repeat the current track(song). "1" will display.
Repeat all to repeat all tracks(full CD). "∞" will be displayed.
Repeat Album (in MP3 disc) to repeat the whole Album. "Album" will be displayed.
Random to shuffle all track and play them in random order. "X" will be displayed.
Intro to play the first 10 seconds of every track.

PROGRAMMING TRACKS

In CD/MP3 mode, press the ■ button to stop, press *Prog* button on remote control to start the memory function.

In CD disc: "P01" and 001 will display, press ⏮ or ⏭ to select the track you want to memory.

Press *Prog* button on remote control to confirm. Repeat this operation can memorize 99 tracks.

Press the ▶|| button to start playing the tracks in order programmed. Press the ■ button twice to cancel memorized tracks.

Aux Mode

Selecting Aux in mode

If you are in other mode, press the **Power I Mode** button to enter the mode icon, this will be shown in the LCD display. Turn the '**Prev/Next**' knob on the unit or press the mode button on remote control to choose the AUX IN, then press the **OK button** on the unit to confirm.

1. Use a standard 3.5 mm stereo connector (not included) to connect the external device to the "AUX-IN" jack on the back panel of the unit.
2. start playback of the external device

Technical Specifications

Connections	12VDC IN, 3.5mm AUX-IN, 3.5mm headphone-out
Adaptor Input	AC 100-240V ~ 50/60Hz
Adaptor Output	12VDC/2.5A
Output power	2 x 10W RMS
Batteries in remote control (not included)	2 x AAA
DAB Frequency	174.928 - 239.200 MHz
FM Frequency	87.5 - 108 MHz
Bluetooth Frequency:	2402 - 2480MHz
RF Power	<20 dBm
Power consumption (standby)	< 1W
Power consumption (network standby)	< 2W
Operating Temperature	0°C-35°C
Operating position	Horizontal

Unit dimensions 380 x 218 x 145mm

Weight 3.2KG

Power supply adaptor: (For EU only)

Manufacturer: SHENZHEN SHI GUANGKAIYUAN TECHNOLOGY., LTD

Model number: GKYPS0250120EU1

Use only the power supply listed in the user instructions.

Information	Value and and precision
Manufacturers name or trade mark, commercial registration and address	SHENZHEN SHI GUANGKAIYUAN TECHNOLOGY LTD. 91440300053998927W 2 floor, 41 TianSheng Road, TianLiao village, GongMing Street, Guangming, Shenzhen, Guangdong, P.R. China
Model Identifier	GKYPS0250120EU1
Input voltage	100-240V
Input AC frequency	50/60Hz
Output voltage	12V
Output current	2.5A
Output Power	30W
Average active efficiency	86.95%
Efficiency at low load (10%)	80%
No load Power consumption	0.095W

Disclaimer

Updates to Firmware and/or hardware components are made regularly. Therefore some of the instruction, specifications and pictures in this documentation may differ slightly from your particular situation. All items described in this guide for illustration purposes only and may not apply to particular situation. No legal right or entitlements may be obtained from the description made in this manual.

Disposal of the Old Device



This symbol indicates that the relevant electrical product or battery should not be disposed of as general household waste in Europe. To ensure the correct waste treatment of the product and battery, please dispose them in accordance to any applicable local laws of requirement for disposal of electrical equipment or batteries. In so doing, you will help to conserve natural resources and improve standards of environmental protection in treatment and disposal of electrical waste (Waste Electrical and Electronic Equipment Directive).

CE Marking

Hereby, Lenco Benelux B.V., Thermiekstraat 1a, 6361 HB Nuth, The Netherlands, declares that this product is in compliance with the essential EU directive requirements.

The declaration of conformity may be consulted via techdoc@commaxxgroup.com



Service

For more information and helpdesk support, please visit www.lenco.com

Lenco Benelux BV, Thermiekstraat 1a, 6361 HB Nuth, The Netherlands.

LET OP:

Het gebruik van afstandsbedieningen of aanpassingen of de uitvoering van procedures die niet in dit document zijn gespecificeerd, kan leiden tot gevaarlijke blootstelling aan straling.

VOORZORGSMAATREGELEN VOOR GEBRUIK

ONTHOUD DE VOLGENDE INSTRUCTIES:

1. Bedek of blokkeer de ventilatieopeningen niet. Wanneer u het apparaat op een schap plaatst, dient u 5 cm (2") vrije ruimte rondom het gehele apparaat te behouden.
2. Installeer het product volgens de meegeleverde gebruikershandleiding.
3. Houd het apparaat uit de buurt van hittebronnen, zoals radiatoren, verwarmingen, kachels, kaarsen en andere hittegenererende producten of open vuur. Het apparaat kan alleen worden gebruikt in een gematigd klimaat. Extreem koude of warme omgevingen dienen te worden vermeden. Het bedrijfstemperatuurbereik ligt tussen 0 °C en 35 °C.
4. Gebruik dit apparaat niet in de buurt van krachtige magnetische velden.
5. Elektrostatische ontlading kan normaal gebruik van dit apparaat verstoren. U hoeft het apparaat in dit geval slechts te resetten en opnieuw op te starten volgens de gebruikershandleiding. Wees voorzichtig tijdens bestandsoverdracht en gebruik het product in een omgeving zonder statische interferentie.
6. Waarschuwing! Steek nooit een voorwerp via de ventilatie- of andere openingen in het product. Er is hoogspanning in het product aanwezig en als u er een object insteekt, kan dat een elektrische schok veroorzaken en/of kortsluiting in de interne onderdelen. Mors om dezelfde reden geen water of vloeistof op het product.
7. Gebruik het toestel niet in vochtige ruimtes, zoals badkamers, stomende keukens of in de buurt van zwembaden.
8. Het apparaat mag niet worden blootgesteld aan druppels en spetters en zorg ervoor dat er geen met vloeistof gevulde voorwerpen, zoals vazen, op of in de buurt van het apparaat worden geplaatst.
9. Gebruik dit apparaat niet wanneer condensatie kan optreden. Wanneer het apparaat in een warme, natte ruimte wordt gebruikt, kunnen zich waterdruppels of condens vormen in het apparaat en kan het apparaat niet goed functioneren. Laat het apparaat 1 of 2 uur uit staan voordat u het inschakelt: het apparaat dient droog te zijn voordat deze stroom ontvangt.
10. Alhoewel dit apparaat met grote zorg gefabriceerd en verschillende keren geïnspecteerd is voordat het de fabriek verlaat, is het nog steeds mogelijk dat er problemen optreden, zoals met alle elektrische apparaten. Als u rook, een overmatige hitteontwikkeling of enig ander onverwacht verschijnsel opmerkt, moet u onmiddellijk de stekker van het netsnoer uit het stopcontact halen.
11. Dit apparaat moet worden gebruikt met een voedingsbron zoals gespecificeerd op het specificatielabel. Als u twijfelt over het type voeding dat gebruikt wordt in uw huis, raadpleeg dan uw dealer of plaatselijk energiebedrijf.
12. Buiten bereik van dieren houden. Sommige dieren kauwen graag op voedingskabels.
13. Gebruik een zacht, droog doekje om het apparaat te reinigen. Gebruik geen oplosmiddelen of op benzine gebaseerde vloeistoffen. U kunt een vochtig doekje met verdund schoonmaakmiddel gebruiken om hardnekkige vlekken te verwijderen.
14. De leverancier is niet verantwoordelijk voor schade of verloren gegevens veroorzaakt door storing, misbruik, modificatie van het apparaat of batterijvervanging.
15. Onderbreek nooit de verbinding wanneer het apparaat formateert of bestanden overdraagt. De gegevens kunnen anders corrupt of verloren raken.

16. Indien het apparaat een USB-afspeelfunctie heeft, moet de USB-geheugenstick rechtstreeks op het apparaat worden aangesloten. Gebruik geen USB-verlengkabel, omdat die kan leiden tot storingen met foutieve gegevens als gevolg.
17. Het classificatielabel bevindt zich op de onderkant of het achterpaneel van het apparaat.
18. Dit hulpmiddel is niet bedoeld voor gebruik door mensen (inclusief kinderen) met een fysieke, zintuiglijke of mentale handicap, of een gebrek aan ervaring en kennis, tenzij zij toezicht of instructies hebben gekregen over het juiste gebruik van het hulpmiddel door een persoon die verantwoordelijk is voor hun veiligheid.
19. Dit product is alleen voor niet-professioneel gebruik bedoeld en niet voor commercieel of industrieel gebruik.
20. Verzekeer u ervan dat het apparaat in een stabiele positie staat opgesteld. Schade die wordt veroorzaakt door het gebruik van dit product in een onstabiele positie, trillingen of schokken of het niet opvolgen van de waarschuwingen of voorzorgsmaatregelen in deze gebruikershandleiding wordt niet gedekt door de garantie.
21. Verwijder nooit de behuizing van dit apparaat.
22. Plaats dit apparaat nooit op andere elektrische apparatuur.
23. Geef kinderen geen gelegenheid in aanraking met plastic zakken te komen.
24. Gebruik uitsluitend uitbreidingen/accessoires gespecificeerd door de fabrikant.
25. Laat alle reparaties over aan gekwalificeerd onderhoudspersoneel. Onderhoud is nodig als het apparaat is beschadigd, bijvoorbeeld als de voedingskabel of de stekker is beschadigd, als er vloeistof op het apparaat is gemorst, als er voorwerpen in het apparaat zijn gevallen, als het apparaat is blootgesteld aan regen of vocht, als het apparaat niet normaal werkt of als het is gevallen.
26. Langdurige blootstelling aan harde geluiden van persoonlijke muzikspelers kan leiden tot tijdelijk of permanent gehoorverlies.
27. Als het product wordt geleverd met voedingskabel of wisselstroomvoedingsadapter:
 - ☒ Als er zich problemen voordoen, moet u de voedingskabel loskoppelen en het ter onderhoud aanbieden aan gekwalificeerd personeel.
 - ☒ Nooit op de voedingsadapter stappen of deze indrukken. Wees zeer voorzichtig, vooral in het gebied rond de stekkers en de kabelaan sluitingen. Plaats geen zware voorwerpen op de voedingsadapter, om beschadiging ervan te voorkomen. Houd het gehele apparaat buiten bereik van kinderen! Wanneer kinderen met de voedingskabel spelen, kunnen zij ernstig letsel oplopen.
 - ☒ Haal de stekker uit het stopcontact tijdens onweer of wanneer u deze langere tijd niet gebruikt.
 - ☒ Het stopcontact moet in de buurt van de apparatuur zijn geïnstalleerd en eenvoudig te bereiken zijn.
 - ☒ Laat AC-stopcontacten of verlengsnoeren nooit overbelast raken. Overbelasting kan brand of een elektrische schok veroorzaken.
 - ☒ Apparaten met een Klasse 1 structuur dienen te worden aangesloten op een stopcontact met een beschermende aardverbinding.
 - ☒ Apparaten met een Klasse 2 structuur vereisen geen aardverbinding.
 - ☒ Houd altijd de stekker vast wanneer u deze uit het stopcontact trekt. Trek nooit aan de voedingskabel. Dit kan tot een kortsluiting leiden.
 - ☒ Gebruik nooit een beschadigde voedingskabel of stekker of een los stopcontact. Dit vormt namelijk een risico op brand of elektrische schokken.
28. Indien het product knoopcelbatterijen bevat of wordt geleverd met een afstandsbediening die knoopcelbatterijen bevat:

Waarschuwing:

 - “Batterij niet inslikken, chemisch brandgevaar” of gelijkwaardige werking.
 - De meegeleverde afstandsbediening bevat een knoopcelbatterij. Als de batterij wordt ingeslikt, kan deze in slechts 2 uur ernstige interne brandwonden veroorzaken en tot de dood leiden.
 - Houd nieuwe en gebruikte batterijen buiten bereik van kinderen.

- Als de batterijhouder niet goed kan worden gesloten, dient u het product niet meer te gebruiken en buiten bereik van kinderen te houden.
 - Als u denkt dat batterijen zijn ingeslikt of binnenin een willekeurig lichaamsdeel terecht zijn gekomen, dient u onmiddellijk medische hulp te zoeken.
29. Waarschuwing m.b.t. het gebruik van batterijen:
- Als de batterij onjuist wordt geplaatst, bestaat er explosiegevaar. Vervang de batterij alleen door een zelfde of vergelijkbare soort batterij.
 - Stel de batterij niet bloot aan extreem hoge of lage temperaturen of een lage luchtdruk op grote hoogte tijdens gebruik, opslag of transport.
 - Vervanging van een batterij door een incorrect type kan leiden tot een ontploffing of de lekkage van ontvlambare vloeistoffen of gas.
 - Het weggooien van een batterij in het vuur of een hete oven, of het mechanisch verpletteren of insnijden van een batterij, kan leiden tot een explosie.
 - Het achterlaten van een batterij in een omgeving met extreem hoge temperaturen kan leiden tot een explosie of het lekken van brandbare vloeistof of gas.
 - Een batterij die aan een extreem lage luchtdruk wordt blootgesteld, kan leiden tot een explosie of het lekken van brandbare vloeistof of gas.
 - Aandacht voor het milieu is nodig bij het verwijderen van de batterijen.

INSTALLATIE

- • Pak alle onderdelen uit en verwijder de beschermende materialen.
- • Sluit het apparaat niet aan op het stopcontact, voordat u de netspanning hebt gecontroleerd en voordat alle andere aansluitingen zijn gemaakt.

WAARSCHUWING

Klasse 1 Laserproduct

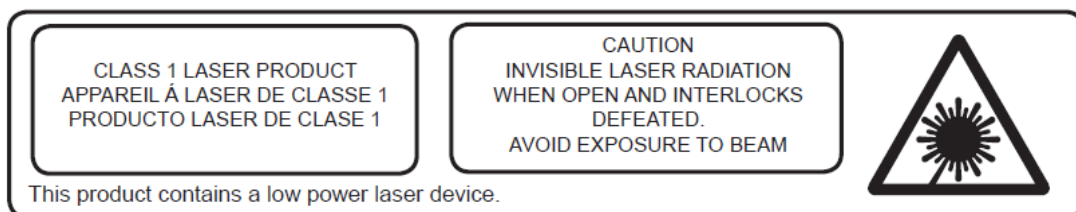

EN	NL
CLASS 1 LASER PRODUCT	KLASSE 1 LASERPRODUCT
CAUTION	LET OP
INVISIBLE LASER RADIATION WHEN OPEN AND INTERLOCKS DEFEATED.	ONZICHTBARE STRALING WANNEER OPEN EN BEVEILIGING NIET INTACT.
AVOID EXPOSURE TO BEAM	VERMIJD BLOOTSTELLING AAN DE BUNDEL
This product contains a low power laser device.	Dit product bevat een laser met laag vermogen.

Waarschuwing: Raak de lens niet aan.

VOORAANZICHT

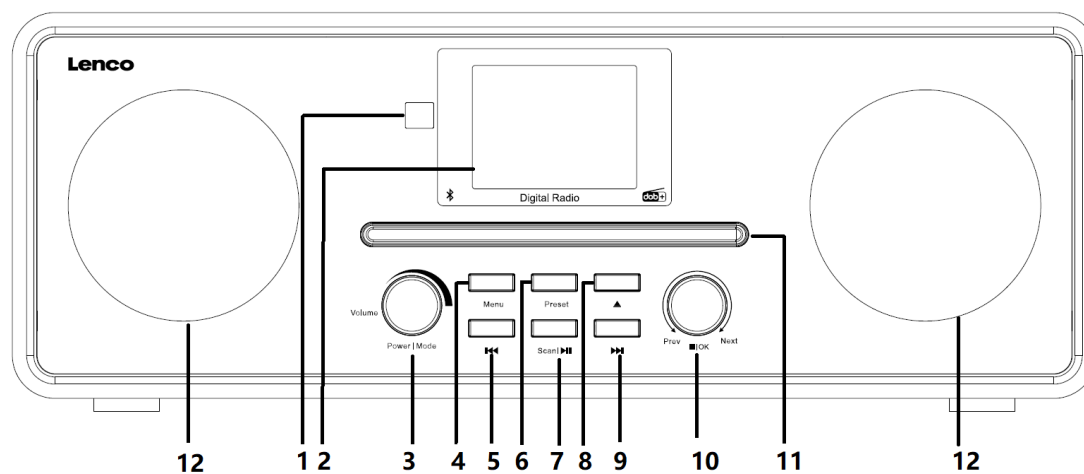

- | | |
|------------------------------------|---------------------------------|
| 1. Ontvanger van afstandsbediening | 7. Toets Scan/Pauze/Start |
| 2. TFT LCD-scherm | 8. Uitwerptoets |
| 3. Aan/Uit/Modus/Volume | 9. Volgende-toets |
| 4. Menu-knop | 10. Toets Omhoog/Omlaag/Stop/OK |
| 5. Vorige-toets | 11. Klepje Voor CD |
| 6. Voorkeuzetoets | 12. Luidspreker |

ACHERAANZICHT

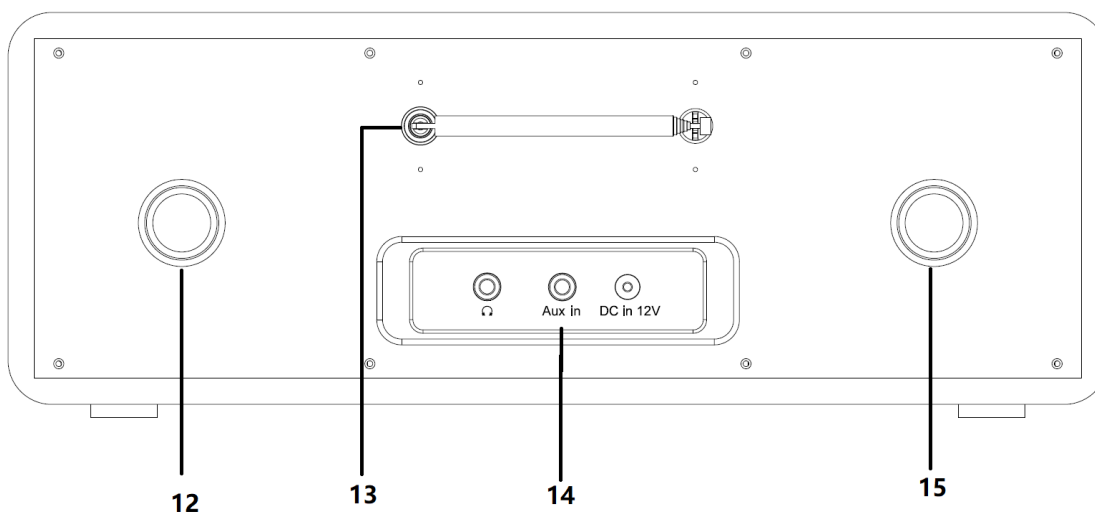

- | | |
|--------------------------------------|---------------------------|
| 12. Omvormerbuis | 13. Uitschuifbare antenne |
| 14. Oortelefoon/Aux-ingang/DC-ingang | 15. Omvormerbuis |

AFSTANDSBEDIENING

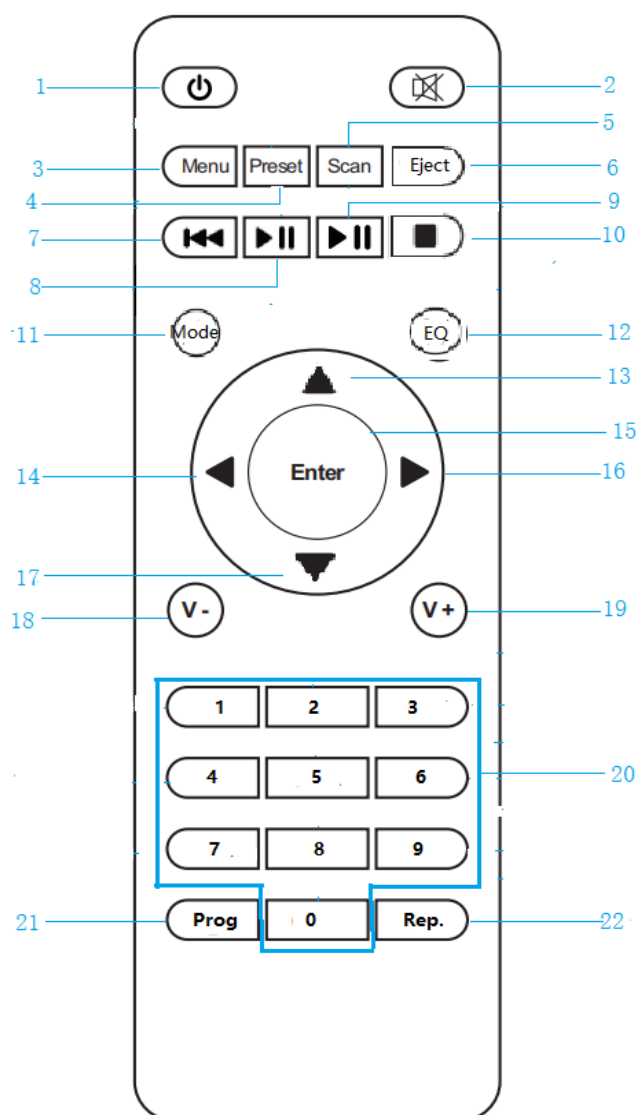

- | | |
|--|--|
| 1. ⏻ Stand-by-knop | 12. EQ-Voor het instellen van de toon |
| 2. 🔇 Luidspreker dempen AAN/UIT | 13. ▲ Pijltje omhoog-toets |
| 3. Menu -Hoofdmenu en Info | 14. ◀ Cursor naar links-toets |
| 4. Voorkeuze -opgeslagen stations, favorieten, enz. | 15. Enter -Selecties bevestigen |
| 5. Scan -DAB-/FM-scan | 16. ▶ Cursor naar rechts-toets |
| 6. Uitwerptoets | 17. ▼ Pijltje omlaag-toets |
| 7. ⏮ Eén track terug | 18. V- Volume verlagen |
| 8. ⏸ Afspelen/Pauze | 19. V+ Volume verhogen |
| 9. ⏭ Eén track vooruit | 20. 0.....9 Favorieten oproepen/geheugen, letters en cijfers invoeren |
| 10. ■ Toets afspelen stoppen | 21. Programmeren voor USB/cd |
| 11. Modus-toets | 22. Herhalen voor USB/cd |

1. Aan de slag

BATTERIJEN INSTALLEREN (AFSTANDSBEDIENING)

- 1: Steek de **DC**-netstekker in de **DC**-voedingsingang op de achterzijde van het apparaat.
- 2: Steek de stekker in een stopcontact en schakel in.

Batterijen installeren (batterijen niet inbegrepen):

1. Druk op het palletje op de batterijklep en til deze eraf.
2. Installeer twee (2) x type AAA batterijen in het batterijvak zoals aangegeven in de figuur hier rechts en volgens de polariteitsmarkeringen binnenin het batterijvak.
3. Plaats de batterijklep terug.

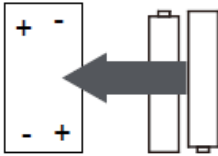

Voorzorgsmaatregelen m.b.t. batterijen:

Neem de volgende voorzorgsmaatregelen in acht wanneer u een batterij gebruikt in dit apparaat:

1. Gebruik uitsluitend de genoemde maat en soort batterij.
2. Let op de juiste polariteit wanneer u de batterij installeert, zoals staat aangegeven in het batterijvak. Een omgekeerde batterij kan het apparaat beschadigen.
3. Gooi batterijen nooit in vuur. Deze kunnen anders ontploffen of beginnen te lekken.
4. Reinig voordat u de batterij installeert zowel de batterijcontacten als contacten van het apparaat.
5. Combineer geen verschillende batterijtypes (zoals alkaline en koolstof-zink) of oude en nieuwe batterijen.
6. Verwijder de batterijen als de batterijen in het apparaat zijn uitgeput of als het apparaat voor langere tijd niet wordt gebruikt.
7. Probeer geen batterijen op te laden die hiervoor niet zijn bestemd; deze kunnen anders oververhit raken en barsten

2.1 De verpakking bevat de volgende voorwerpen:



RFA022



Power adaptor



Remote control



User Manual

EN	NL
Power adaptor	Voedingsadapter

Remote control	Afstandsbediening
User Manual	Handleiding

SYSTEEMINSTELLINGEN

Stand-by & ingeschakelde modus

- 1: Houd de toets POWER/MODE ingedrukt om het systeem op de modus AAN of STAND-BY te schakelen. De datum en tijd worden tijdens de stand-by-modus weergegeven.
- 2: Wanneer in stand-by-modus, drukt u op POWER/MODE om het apparaat in te schakelen.

Tijd en datum instellen

Ga als volgt te werk als u de tijd en datum handmatig wilt instellen.

1. Houd de toets **'Menu'** ingedrukt (u hoeft in de Bluetooth-/AUX-ingangsmodus alleen de toets **MENU** in te drukken om de MENU-instellingen te openen) en het volgende scherm zal verschijnen.

☰ Main Menu	☰ Time setup
Time setup	Set time
Alarms	Clock format
Sleep	Auto update
EQ	
Backlight	

2. Draai de knop **'Prev/Next'** op het apparaat of druk op de toets ▲▼ op de afstandsbediening om de gewenste tijdsinstelling te selecteren en druk vervolgens op de knop **OK** op het apparaat of op de toets **OK** op de afstandsbediening om verder te gaan.
3. Draai de knop **'Prev/Next'** op het apparaat of druk op de toets ▲▼ op de afstandsbediening om de cijfers op de juiste datum/tijd in te stellen en druk vervolgens ter bevestiging op de knop **OK** op het apparaat of op de toets **OK** op de afstandsbediening.

Alarmen instellen

Ga als volgt te werk als u de alarmen handmatig wilt instellen.

1. Houd de toets **'Menu'** ingedrukt (u hoeft in de Bluetooth-/AUX-ingangsmodus alleen de toets **MENU** in te drukken om de MENU-instellingen te openen) en het volgende scherm zal verschijnen.

☰ Alarms
Alarm1:OFF
Alarm2:OFF

☰ Alarm 1	☰ Alarm 1
Enable:Off Time:00:00 Mode:DAB Preset>Last listened Volume:10	Saved

1. Draai de knop 'Prev/Next' op het apparaat of druk op de toets ▲ ▼ op de afstandsbediening om de gewenste **Alarminstelling** te selecteren. Druk vervolgens op de toets **OK** op het apparaat of op de toets **OK** op de afstandsbediening om verder te gaan.
2. Draai de knop 'Prev/Next' op het apparaat of druk op de toets ▲ ▼ op de afstandsbediening om de gewenste **Alarm1**-instelling te openen. Druk vervolgens op de toets **OK** op het apparaat of op de toets **OK** op de afstandsbediening om Alarm1 in te stellen.
3. Draai de knop 'Prev/Next' op het apparaat of druk op de toets ▲ ▼ op de afstandsbediening om de gewenste **Enable** (Inschakelen)-instelling te selecteren. Druk vervolgens op de toets **OK** op het apparaat of op de toets **OK** op de afstandsbediening om de Alarmmodus in te stellen (Uit, Dagelijks, Eenmalig, Weekdagen, Weekends)
4. Draai de knop 'Prev/Next' op het apparaat of druk op de toets ▲ ▼ op de afstandsbediening om de gewenste **Time** (Tijd)-instelling te selecteren. Druk vervolgens op de toets **OK** op het apparaat of op de toets **OK** op de afstandsbediening om de Alarmtijd in te stellen. Draai de knop 'Prev/Next' op het apparaat of druk op de toets ▲ ▼ op de afstandsbediening om de cijfers op de juiste tijd in te stellen. Druk vervolgens op de toets **OK** op het apparaat of op de toets **OK** op de afstandsbediening om te bevestigen.
5. Draai de knop 'Prev/Next' op het apparaat of druk op de toets ▲ ▼ op de afstandsbediening om de gewenste **Mode** (Modus)-instelling te selecteren. Druk vervolgens op de toets **OK** op het apparaat of op de toets **OK** op de afstandsbediening om de bron van het Alarm in te stellen. Draai de knop 'Prev/Next' op het apparaat of druk op de toets ▲ ▼ op de afstandsbediening om DAB/FM/Buzzer (Zoemer) te kiezen. Druk vervolgens op de toets **OK** op het apparaat of op de toets **OK** op de afstandsbediening om te bevestigen.
6. Draai de knop 'Prev/Next' op het apparaat of druk op de toets ▲ ▼ op de afstandsbediening om de gewenste **Preset** (Voorkeur)-instelling te selecteren. Druk vervolgens op de toets **OK** op het apparaat of op de toets **OK** op de afstandsbediening om de bron van DAB en FM in te stellen. Draai de knop 'Prev/Next' op het apparaat of druk op de toets ▲ ▼ op de afstandsbediening om het gewenste DAB-/FM-station te selecteren. Druk vervolgens op de toets **OK** op het apparaat of op de toets **OK** op de afstandsbediening om te bevestigen.
7. Draai de knop 'Prev/Next' op het apparaat of druk op de toets ▲ ▼ op de afstandsbediening om de gewenste **Volume**-instelling te selecteren. Druk vervolgens op de toets **OK** op het apparaat of op de toets **OK** op de afstandsbediening om het alarmvolume in te stellen. Draai de knop 'Prev/Next' op het apparaat of druk op de

toets ▲ ▼ op de afstandsbediening om het volume aan te passen. Druk vervolgens op de toets **OK** op het apparaat of op de toets **OK** op de afstandsbediening om te bevestigen.

8. Draai de knop '**Prev/Next**' op het apparaat of druk op de toets ▲ ▼ op de afstandsbediening om de gewenste **Saved** (Opgeslagen)-instelling te selecteren. Druk vervolgens op de toets **OK** op het apparaat of op de toets **OK** op de afstandsbediening om op te slaan.

Slaaptimer instellen

Draai de knop '**Prev/Next**' op het apparaat of druk op de toets ▲ ▼ op de afstandsbediening om de gewenste **Sleep** (Slaap)-instelling te selecteren. Druk vervolgens op de toets **OK** op het apparaat of op de toets **OK** op de afstandsbediening om de slaaptijd in te stellen. Draai de knop '**Prev/Next**' op het apparaat of druk op de toets ▲ ▼ op de afstandsbediening om 15/30/45/60/90 te kiezen. Druk vervolgens op de toets **OK** op het apparaat of op de toets **OK** op de afstandsbediening om te bevestigen.

Het instellen van de EQ

Draai de knop '**Prev/Next**' op het apparaat of druk op de toets ▲ ▼ op de afstandsbediening om de gewenste **EQ**-instelling te selecteren. Druk vervolgens op de toets **OK** op het apparaat of op de toets **OK** op de afstandsbediening om de EQ-modus in te stellen. Draai de knop '**Prev/Next**' op het apparaat of druk op de toets ▲ ▼ op de afstandsbediening om te kiezen uit NORMAAL/KLASSIEK/ROCK/POP/JAZZ/DANCE/HANDMATIG. Druk vervolgens op de toets **OK** op het apparaat of op de toets **OK** op de afstandsbediening om te bevestigen.

Achtergrondlicht instellen

Draai de knop '**Prev/Next**' op het apparaat of druk op de toets ▲ ▼ op de afstandsbediening om de gewenste **Backlight** (Achtergrondlicht)-instelling te selecteren. Druk vervolgens op de toets **OK** op het apparaat of op de toets **OK** op de afstandsbediening om het achtergrondlicht in te stellen. Draai de knop '**Prev/Next**' op het apparaat of druk op de toets ▲ ▼ op de afstandsbediening om het achtergrondlicht aan te passen. Druk vervolgens op de toets **OK** op het apparaat of op de toets **OK** op de afstandsbediening om te bevestigen.

Fabrieksinstellingen terugzetten





Draai de knop '**Prev/Next**' op het apparaat of druk op de toets ▲ ▼ op de afstandsbediening om de gewenste **Factory reset** (Fabrieksreset)-instelling te selecteren. Druk vervolgens op de toets **OK** op het apparaat of op de toets **OK** op de afstandsbediening om de Fabrieksreset in te stellen. Draai de knop '**Prev/Next**' op het apparaat of druk op de toets ▲ ▼ op de afstandsbediening om te kiezen uit YES (Ja) of NO (Nee). Druk vervolgens op de toets **OK** op het apparaat of op de toets **OK** op de afstandsbediening om te bevestigen.

Softwareversie

Draai de knop '**Prev/Next**' op het apparaat of druk op de toets ▲ ▼ op de afstandsbediening om de gewenste softwareversie te selecteren. Druk vervolgens op de

toets **OK** op het apparaat of op de toets **OK** op de afstandsbediening om de softwareversie te controleren.

Het instellen van de taal

Draai de knop 'Prev/Next' op het apparaat of druk op de toets   op de afstandsbediening om de gewenste **Language** (Taal)-instelling te selecteren. Druk vervolgens op de toets **OK** op het apparaat of op de toets **OK** op de afstandsbediening om de taal in te stellen. Draai de knop 'Prev/Next' op het apparaat of druk op de toets   om een taal te kiezen. Druk vervolgens op de toets **OK** op het apparaat of op de toets **OK** op de afstandsbediening om te bevestigen.

Volume aanpassen





Draai de Volumeknop of druk op de toets V-/V+ op de afstandsbediening om het volume aan te passen.

DAB-modus



Druk op de toets **Power I Mode** om de radio in te schakelen.

Opmerking: Als dit de eerste keer is dat u de radio inschakelt, dan zal deze automatisch beginnen te zoeken naar beschikbare DAB-radiostations

DAB-modus selecteren



Als het apparaat op een andere modus staat, druk dan op de toets **Power I Mode** om het modusicoontje te selecteren, deze zal op de LCD-display worden weergegeven. Draai de knop 'Prev/Next' op het apparaat of druk op de toets     op de afstandsbediening om het DAB-icoontje te selecteren of druk op de toets Mode op de afstandsbediening. Druk vervolgens op de toets **OK** op het apparaat of op de toets **OK** op de afstandsbediening om te bevestigen.

Een DAB-station vinden



Draai de knop 'Prev/Next' op het apparaat of druk op de toets   op de afstandsbediening om het gewenste station te selecteren.

Een DAB-station als voorkeuzestation opslaan

Het is mogelijk tot 10 van uw favoriete DAB-stations op te slaan. Hiermee hebt u snel en gemakkelijk toegang tot uw favoriete stations.

1. Om een voorkeuzestation op te slaan, dient u eerst te luisteren naar het station dat u wilt opslaan en de toets PRESET 1 seconde ingedrukt te houden. De LCD zal vervolgens "Preset" (Voorkeuze) weergeven.
2. Draai de knop 'Prev/Next' op het apparaat of druk op de toets   op de afstandsbediening om het gewenste voorkeuzenummer tussen 1-10 te kiezen. Druk vervolgens op de toets **OK** op het apparaat of op de toets **OK** op de afstandsbediening om het voorkeuzestation op te slaan.

DAB-voorkeuzestations herroepen

1. U kunt de lijst met voorkeuzestations oproepen door op de toets **PRESET** of op de toets   op de afstandsbediening te drukken.

2. Draai de knop 'Prev/Next' op het apparaat of druk op de toets ▲ ▼ op de afstandsbediening om het gewenste voorkeuzestation te selecteren. Druk vervolgens op de toets **OK** op het apparaat of op de toets **OK** op de afstandsbediening om te activeren. OPMERKING: Als u een voorkeuzegeheugen kiest waar geen station aan is toegewezen, dan zal "Preset Empty" (Voorkeur leeg) worden weergegeven.

DAB snel zoeken

Druk op de toets **Scan**  of op de toets **Scan** op de afstandsbediening om snel te scannen.

DAB handmatig afstemmen

U kunt deze optie gebruiken om DAB-radiostations handmatig af te stemmen.

Draai de knop 'Prev/Next' op het apparaat of druk op de toets ▲ ▼ op de afstandsbediening om de gewenste **Manual tuning** (Handmatig afstemmen)-instelling te selecteren. Druk vervolgens op de toets **OK** op het apparaat of op de toets **OK** op de afstandsbediening om de DAB-frequentie te selecteren. Druk vervolgens op de toets **OK** op het apparaat of op de toets **OK** op de afstandsbediening om te bevestigen.

Stationslijst opruimen

Wanneer u radio meerdere scans in verschillende regio's heeft uitgevoerd, dan kunt u opgeslagen stations aantreffen die niet langer kunnen worden ontvangen. Deze functie verwijdert automatisch de stations waar u niet naar kunt luisteren.

Draai de knop 'Prev/Next' op het apparaat of druk op de toets ▲ ▼ op de afstandsbediening om de gewenste **Prune station** (Stationslijst opruimen)-instelling te selecteren. Druk vervolgens op de toets **OK** op het apparaat of op de toets **OK** op de afstandsbediening om YES (Ja) of NO (Nee) te selecteren. Druk vervolgens op de toets **OK** op het apparaat of op de toets **OK** op de afstandsbediening om te bevestigen.

DRC (Dynamische Bereikcontrole)

Hiermee beperkt de radio het dynamische bereik van het audiosignaal. Deze optie wordt gebruikt om het dynamische bereik van het audiosignaal aan te passen wanneer u in een lawaaierige omgeving naar de radio luistert.



Opmerking: Deze functie is niet beschikbaar voor alle DAB-stations.

Draai de knop 'Prev/Next' op het apparaat of druk op de toets ▲ ▼ op de afstandsbediening om de gewenste **DRC**-instelling te selecteren. Druk vervolgens op de toets **OK** op het apparaat of op de toets **OK** op de afstandsbediening om Off/Low/High (Uit/Laag/Hoog) te selecteren. Druk vervolgens op de toets **OK** op het apparaat of op de toets **OK** op de afstandsbediening om te bevestigen.

Stationslijst





Draai de knop 'Prev/Next' op het apparaat of druk op de toets ▲ ▼ op de afstandsbediening om de gewenste **Station list** (Stationslijst)-instelling te selecteren. Druk vervolgens op de toets **OK** op het apparaat of op de toets **OK** op de afstandsbediening om de DAB-stationslijst te openen. Draai de knop 'Prev/Next' op het apparaat of druk op de toets ▲ ▼ op de afstandsbediening om het DAB-station te selecteren. Druk vervolgens op de toets **OK** op het apparaat of op de toets **OK** op de afstandsbediening om te bevestigen.

Volledig zoeken

Draai de knop 'Prev/Next' op het apparaat of druk op de toets   op de afstandsbediening om de gewenste **Full Scan** (Volledige scan)-instelling te selecteren. Druk vervolgens op de toets **OK** op het apparaat of op de toets **OK** op de afstandsbediening om te bevestigen.



FM-modus

De FM-modus selecteren





Als het apparaat op een andere modus staat, druk dan op de toets **Power I Mode** om het modusicoontje te selecteren, deze zal op de LCD-display worden weergegeven. Draai de knop 'Prev/Next' op het apparaat of druk op de toets     op de afstandsbediening om het FM-icoontje te selecteren of druk op de toets **Mode** op de afstandsbediening. Druk vervolgens op de toets **OK** op het apparaat of op de toets **OK** op de afstandsbediening om te bevestigen.

Een FM-station als voorkeuzestation opslaan







Het is mogelijk tot 10 van uw favoriete FM-stations op te slaan. U kunt op deze manier uw favoriete stations snel en eenvoudig openen.

1. Om een voorkeuzestation op te slaan, dient u eerst te luisteren naar het station dat u wilt opslaan en de toets **PRESET** 1 seconde ingedrukt te houden. De LCD zal vervolgens "Preset" (Voorkeuze) weergeven.
2. Draai de knop 'Prev/Next' op het apparaat of druk op de toets   op de afstandsbediening om het gewenste voorkeuzenummer tussen 1-10 te kiezen. Druk vervolgens op de toets **OK** op het apparaat of op de toets **OK** op de afstandsbediening om het voorkeuzestation op te slaan.

FM-voorkeuzestations herroepen

1. U kunt de lijst met voorkeuzestations oproepen door op de toets **PRESET** of op de toets   op de afstandsbediening te drukken.
 2. Draai de knop 'Prev/Next' op het apparaat of druk op de toets   op de afstandsbediening om het gewenste voorkeuzestation te selecteren. Druk vervolgens op de toets **OK** op het apparaat of op de toets **OK** op de afstandsbediening om te activeren.
- OPMERKING: Als u een voorkeuzegeheugen kiest waar geen station aan is toegewezen, dan zal "Preset Empty" (Voorkeur leeg) worden weergegeven.

FM-scan

1. Houd de toets   op het apparaat of   op de afstandsbediening ingedrukt om de band in oplopende of aflopende frequentie te scannen. Wanneer er een station is gevonden, dan zal de scan stoppen en wordt het gevonden station afgespeeld.
2. U kunt de frequentie fijner afstemmen door op de toets **Prev** of **Next** of op   op de afstandsbediening te drukken en de frequentie telkens in stappen van 0,05 MHz te verlagen of verhogen.
3. Druk op de toets **Scan** op het apparaat of op de toets **Scan** op de afstandsbediening om het frequentiebereik te scannen. Wanneer er een station is gevonden, dan zal de scan stoppen en wordt het gevonden station afgespeeld.

BT-modus

De Bluetooth-modus selecteren

Als het apparaat op een andere modus staat, druk dan op de toets **Power I Mode** om het modusicoontje te selecteren, deze zal op de LCD-display worden weergegeven. Draai de knop '**Prev/Next**' of druk op de toets Mode op de afstandsbediening om de Bluetooth-modus te selecteren. Druk vervolgens ter bevestiging op de toets **OK** op het apparaat.



Zorg ervoor dat er geen ander Bluetooth-apparaat is verbonden met de radio. "No Connection" (Geen verbinding) zal op de display verschijnen.

Activeer de Bluetooth-modus op het apparaat waarmee u verbinding wilt maken. Zoek naar de radio in de lijst met gevonden apparatuur op het Bluetooth-apparaat (raadpleeg eventueel de handleiding van het apparaat). Nadat de apparaten elkaar hebben gevonden, zal de radio als "Lenco DAR-061" op het Bluetooth-apparaat verschijnen.

Selecteer Lenco DAR-061 in de lijst. Als u een pincode moet invoeren, voer dan 0000 (vier nullen) in. Bepaalde apparaten vragen u mogelijk om de verbinding toe te staan.

Nadat de verbinding eenmaal is geslaagd, zal "Connected" (Verbonden) op de display van de radio verschijnen.

Start het afspelen op uw Bluetooth-apparaat.

Druk op de toets  of  op het apparaat of de afstandsbediening om tussen de tracks van het apparaat te wisselen.

Druk op de toets  op het apparaat of de afstandsbediening om te pauzeren of af te spelen.



CD-modus

De CD-modus selecteren





Als het apparaat op een andere modus staat, druk dan op de toets **Power I Mode** om het modusicoontje te selecteren, deze zal op de LCD-display worden weergegeven. Draai de knop '**Prev/Next**' of druk op de toets Mode op de afstandsbediening om de CD-modus te selecteren en druk vervolgens ter bevestiging op de toets **OK** op het apparaat.

1. Open de cd-houder door op de toets  op het apparaat of op Eject op de afstandsbediening te drukken.
2. Plaats een cd in de cd-houder met de bedrukte zijde omhoog.
3. Sluit de cd-klep door op de toets  op het apparaat of op Eject op de afstandsbediening te drukken.

AFSPELEN/PAUZEREN

1. Druk op de toets  op het apparaat of de afstandsbediening om het afspelen te starten.
2. Druk tijdens het afspelen op de toets  op het apparaat of de afstandsbediening om tijdelijk te pauzeren.
3. Druk nogmaals op de toets  op het apparaat of de afstandsbediening om het afspelen vanaf het gepauzeerde punt te hervatten.

of gebruiken

1. Druk op de toets   op het apparaat of de afstandsbediening om om een vorige of vorige track te selecteren.
2. Houd de toets   op het apparaat of de afstandsbediening ingedrukt om de track terug of vooruit te spoelen naar het gewenste segment.

Druk op de toets  **Enter** om het afspelen te stoppen.

Herhaalfunctie

1. Druk op de toets Rep. op de afstandsbediening om Repeat 1 (Herhaal 1), Repeat All (Herhaal alles), enz. te selecteren.

2. Repeat 1 (Herhaal 1) zal de huidige track (liedje) herhalen. “” zal worden weergegeven.

Repeat All (Herhaal alles) zal alle tracks (volledige cd) herhalen. “” zal worden weergegeven.



Herhaal Album (Herhaal album) (voor MP3-disks) zal het gehele album herhalen. “” zal worden weergegeven.

Random (Willekeurig) zal alle tracks in een willekeurige volgorde afspelen. “” zal worden weergegeven.



Intro zal de eerste 10 seconden van elke track afspelen.

TRACKS PROGRAMMEREN

Druk in de modus CD/MP3 op de toets  om te stoppen en druk vervolgens op de toets *Prog* op de afstandsbediening om de geheugenfunctie te openen.

Voor cd's: “P01” en 001 zullen verschijnen, druk op  of  om de track te selecteren die u wilt programmeren.

Druk ter bevestiging op de toets *Prog* op de afstandsbediening. Herhaal deze stappen om tot 99 tracks te programmeren.

Druk op de toets  om het afspelen van de tracks in de geprogrammeerde volgorde te starten. Druk tweemaal op de toets  om de geprogrammeerde tracks te annuleren.

Aux-modus

De Aux-ingangsmodus selecteren

Als het apparaat op een andere modus staat, druk dan op de toets **Power I Mode** om het modusicoontje te selecteren, deze zal op de LCD-display worden weergegeven. Draai de knop ‘**Prev/Next**’ of druk op de toets Mode op de afstandsbediening om AUX IN te selecteren en druk vervolgens ter bevestiging op de toets **OK** op het apparaat.

1. Gebruik een standaard 3,5 mm stereo stekker (niet inbegrepen) om het externe apparaat aan te sluiten op de “AUX-IN”-ingang op het achterpaneel van het apparaat.
2. Start het afspelen op het externe apparaat.

Technische specificaties

Aansluitingen	12VDC IN, 3,5mm AUX-IN, 3,5mm hoofdtelefoonuitgang
Adapteringang	AC 100-240V ~ 50/60Hz
Adapteruitgang	12VDC/2,5A
Totaal vermogen	2 x 10 W RMS
Batterijen in afstandsbediening (niet inbegrepen)	2 x AAA
DAB-frequentie	174,928 - 239,200 MHz
FM-frequentie	87,5 - 108 MHz
Bluetooth-frequentie:	2402 - 2480 MHz

RF-vermogen	<20 dBm
Stroomverbruik (in stand-by)	< 1 W
Stroomverbruik (netwerk stand-by)	< 2 W
Bedrijfstemperatuur	0°C-35°C
Werkingspositie	Horizontaal
Afmetingen van apparaat	380 x 218 x 145 mm
Gewicht	3,2 KG

Voedingsadapter: (Alleen voor EU)

Fabrikant: SHENZHEN SHI GUANGKAIYUAN TECHNOLOGY., LTD

Modelnummer: GKYP50250120EU1

Gebruik uitsluitend het voedingsapparaat dat in de gebruiksaanwijzingen staat vermeld.

Informatie	Waarde en precisie
Naam of handelsmerk van de fabrikant, handelsregistratie en adres	SHENZHEN SHI GUANGKAIYUAN TECHNOLOGY LTD 91440300053998927W 2 floor, 41 TianSheng Road, TianLiao village, GongMing Street, Guangming, Shenzhen, Guangdong, P.R. China
Modelaanduiding	GKYP50250120EU1
Ingangsspanning	100-240V
Ingangsfrequentie AC	50/60Hz
Uitgangsspanning	12V
Uitgangsstroom	2.5A
Uitgang	30W
Gemiddelde actieve efficiëntie	86.95%
Efficiëntie bij lage belasting (10%)	80%
Verbruik onbelast vermogen	0.095W

Disclaimer

Er worden regelmatig updates in de firmware en/of hardwarecomponenten gemaakt. Daardoor kunnen gedeelten van de instructie, de specificaties en afbeeldingen in deze

documentatie enigszins verschillen van uw eigen situatie. Alle onderwerpen die staan beschreven in deze handleiding zijn bedoeld als illustratie en zijn niet van toepassing op specifieke situaties. Aan de beschrijving in dit document kunnen geen rechten worden ontleend.

Afvoer van het oude apparaat



Dit symbool geeft aan dat het betreffende elektrische product of de accu/batterij niet mag worden verwijderd als algemeen huishoudelijk afval in Europa. Zorg voor een juiste afvalverwerking door het product en de accu/batterij in overeenstemming met alle van toepassing zijnde lokale wetten voor het verwijderen van elektrische apparatuur of accu's/batterijen te verwijderen. Als u dit doet, helpt u de natuurlijke bronnen te behouden en de standaard van milieubescherming te verbeteren bij de behandeling en verwijdering van elektrisch afval (Afgedankte Elektrische en Elektronische Apparatuur).

CE-markering

Lenco Benelux B.V., Thermiekstraat 1a, 6361 HB Nuth, Nederland, verklaart hierbij dat dit product voldoet aan de vereisten van de essentiële EU-richtlijnen.

De verklaring van conformiteit kan worden aangevraagd via techdoc@commaxxgroup.com



Service

Bezoek voor meer informatie en helpdeskondersteuning www.lenco.com

Lenco Benelux BV, Thermiekstraat 1a, 6361 HB, Nuth, Nederland.

ACHTUNG:

Eine andere als die hier beschriebene Bedienung, Einstellung oder Verwendung der Funktionen kann zu gefährlicher Strahlenbelastung führen.

VORSICHTSMASSNAHMEN VOR DER BENUTZUNG

BEFOLGEN SIE IMMER FOLGENDE ANWEISUNGEN:

1. Blockieren oder bedecken Sie keine Lüftungsöffnungen. Wenn Sie das Gerät auf ein Regal stellen, lassen Sie um das gesamte Gerät 5 cm (2") freien Platz.
2. Stellen Sie das Gerät entsprechend den Anweisungen der mitgelieferten Bedienungsanleitung auf.
3. Halten Sie das Gerät von Hitzequellen wie Radiatoren, Heizern, Öfen, Kerzen oder anderen hitzeerzeugenden Produkten oder offenen Flammen fern. Das Gerät darf nur bei gemäßigttem Klima verwendet werden. Sehr kalte oder heiße Umgebungen sind zu vermeiden. Der Betriebstemperaturbereich liegt zwischen 0 °C und 35 °C.
4. Meiden Sie bei der Nutzung des Produkts die Nähe starker Magnetfelder.
5. Elektrostatische Entladungen können die normale Verwendung von diesem Gerät stören. Sollte dies geschehen, führen Sie einfach einen Reset aus und starten Sie dann das Gerät entsprechend den Anweisungen dieser Bedienungsanleitung neu. Gehen Sie besonders bei Datenübertragungen mit dem Gerät vorsichtig um und führen Sie diese nur in einer antielektrostatischen Umgebung aus.
6. Warnung! Niemals Gegenstände durch die Lüftungsschlitze oder Öffnungen in das Gerät stecken. In diesem Gerät fließt Hochspannung und das Hineinstecken von Gegenständen kann zu elektrischem Schock und/oder Kurzschluss interner elektrischer Bauteile führen. Aus dem gleichen Grund kein Wasser oder Flüssigkeiten in das Gerät geben.
7. Benutzen Sie das Gerät nicht in nasser oder feuchter Umgebung wie Bad, Dampfküche oder in der Nähe von Schwimmbecken.
8. Das Gerät darf weder Tropf- noch Spritzwasser ausgesetzt werden und es dürfen keine mit Flüssigkeit gefüllten Behälter wie z.B. Vasen auf das Gerät oder in der Nähe des Gerätes gestellt werden.
9. Benutzen Sie das Gerät nicht bei Kondensationsgefahr. Wenn Sie das Gerät in einem warmen feuchten Raum benutzen, dann können sich im Inneren des Geräts Wassertropfen oder Kondensationen bilden und zu Fehlfunktionen des Geräts führen. Schalten Sie in diesem Fall das Gerät für 1 – 2 Stunden aus, bevor Sie es erneut einschalten: Das Gerät sollte vollständig getrocknet sein, wenn Sie es wieder einschalten.
10. Obwohl dieses Gerät unter größter Sorgfalt und vor Auslieferung mehrmals überprüft wurde, können trotzdem wie bei jedem anderen elektrischen Gerät auch Probleme auftauchen. Trennen Sie das Gerät im Falle einer Rauchentwicklung, starker Hitzeentwicklung oder jeden anderen unnatürlichen Erscheinung sofort vom Netz.
11. Dieses Gerät ist durch eine Stromquelle wie auf dem Typenschild angegeben zu betreiben. Halten Sie bei Unsicherheiten über die Art Ihrer Stromversorgung in Ihrer Wohnung Rücksprache mit Ihrem Händler oder Ihrer Stromzuliefererfirma.
12. Halten Sie es von Haustieren fern. Einige Nagetiere lieben es, an Netzkabeln zu nagen.
13. Benutzen Sie für die Reinigung ein weiches und trockenes Tuch. Benutzen Sie niemals Lösungsmittel oder Flüssigkeiten auf Ölbasis. Benutzen Sie zum Entfernen hartnäckiger Flecken ein feuchtes Tuch mit mildem Reinigungsmittel.
14. Der Hersteller haftet nicht für Schäden oder Verluste durch Fehlfunktion, Zweckentfremdung oder Modifikation des Geräts oder durch Wechseln der Batterien.
15. Unterbrechen Sie die Verbindung nicht während einer Formatierung oder einer Datenübertragung. Bei Unterbrechung drohen Datenverlust und Datenbeschädigung.

16. Wenn das Gerät eine USB-Wiedergabefunktion besitzt, dann stecken Sie den USB-Stick direkt in das Gerät. Verwenden Sie kein USB-Verlängerungskabel, weil die erhöhte Störungsanfälligkeit zu Datenverlust führen könnte.
17. Das Typenschild befindet sich an der Unter- oder Rückseite des Geräts.
18. Dieses Gerät ist nicht zur Benutzung durch Personen (einschließlich Kinder) mit physischen, sensorischen oder mentalen Beeinträchtigungen oder ohne ausreichender Erfahrung vorgesehen, es sei denn, sie werden durch eine verantwortliche Person beaufsichtigt oder wurden in die ordnungsgemäße Bedienung des Gerätes durch eine für ihre Sicherheit verantwortliche Person eingewiesen.
19. Dieses Produkt ist nur für den nicht-professionellen Gebrauch und nicht für gewerbliche oder industrielle Zwecke bestimmt.
20. Stellen Sie sicher, dass das Gerät in einer stabilen Position aufgestellt ist. Schäden aufgrund Verwendung dieses Produkts in einer instabilen Position, Vibrationen, Stöße oder Nichtbeachtung der anderen in dieser Bedienungsanleitung enthaltenen Warnungen und Sicherheitshinweise werden nicht durch die Garantie abgedeckt.
21. Entfernen Sie niemals das Gehäuse dieses Produkts.
22. Stellen Sie das Produkt niemals auf andere elektrische Geräte.
23. Halten Sie Kinder von den Plastiktüten fern.
24. Benutzen Sie nur vom Hersteller spezifizierte Erweiterungen/Zubehörteile.
25. Lassen Sie alle Eingriffe von qualifiziertem Servicepersonal ausführen. Eingriffe werden notwendig, wenn das Gerät auf irgendeine Weise wie beispielsweise am Netzkabel oder am Netzstecker beschädigt wurde, Flüssigkeit in das Gerät eingedrungen ist, Gegenstände in das Gerät gefallen sind, das Gerät Regen oder Feuchtigkeit ausgesetzt war, es heruntergefallen ist oder nicht ordnungsgemäß funktioniert.
26. Langes Hören lauter Töne aus einem Musikgerät kann zum zeitweiligen oder permanenten Hörverlust führen.
27. Wenn zum Lieferumfang des Produkts ein Netzkabel oder ein Netzadapter gehört:
 - ☐ Wenn irgendwelche Probleme auftreten, dann ziehen Sie den Netzstecker aus der Netzsteckdose und setzen Sie sich anschließend mit einer qualifizierten Fachkraft in Verbindung.
 - ☐ Treten Sie nicht auf das Netzteil und klemmen Sie es auch nicht ein. Geben Sie besonders im näheren Bereich des Steckers und der Stelle acht, wo das Kabel aus dem Gerät herausgeführt wird. Stellen Sie keine schweren Gegenstände auf das Netzteil, weil es dadurch beschädigt werden könnte. Halten Sie das gesamte Gerät außerhalb der Reichweite von Kindern! Durch Spielen mit dem Netzkabel können sie sich ernsthafte Verletzungen zuziehen.
 - ☐ Trennen Sie das Gerät während eines Gewitters oder bei längerer Nichtbenutzung vom Netz.
 - ☐ Die Wandsteckdose muss sich in der Nähe des Geräts befinden und einfach zu erreichen sein.
 - ☐ Steckdosen und Verlängerungsleitungen nicht überlasten. Eine Überlastung kann zu Brandgefahr bzw. Stromschlag führen.
 - ☐ Geräte der Schutzklasse 1 sind an eine Netzsteckdose mit Schutzleiter anzuschließen.
 - ☐ Geräte der Schutzklasse 2 benötigen keinen Schutzleiteranschluss.
 - ☐ Halten Sie den Netzstecker in der Hand, wenn Sie ihn aus der Netzsteckdose ziehen. Ziehen Sie ihn nicht durch Zерren am Kabel heraus. Das kann zu einem Kurzschluss führen.
 - ☐ Verwenden Sie weder ein beschädigtes Netzkabel noch einen beschädigten Stecker oder eine lockere Steckdose. Es besteht Brand- und Stromschlaggefahr.
28. Wenn das Produkt mit einer Fernbedienung mit Batterien/Knopfzellen geliefert wird oder das Produkt eine derartige Fernbedienung umfasst:
Warnung:
 - „Die Batterie nicht einnehmen, er besteht Verätzungsgefahr“.

- [Die mit diesem Produkt mitgelieferte Fernbedienung] enthält eine Knopf-Batterie. Das Verschlucken der Batterie kann innerhalb von nur 2 Stunden zu schwersten inneren Verbrennungen mit Todesfolge führen.
 - Halten Sie neue und gebrauchte Batterien von Kindern fern.
 - Verwenden Sie dieses Produkt nicht weiter und halten Sie es von Kindern fern, wenn das Batteriefach nicht sicher schließt.
 - Suchen Sie umgehend ärztliche Hilfe auf, wenn Sie vermuten, dass Batterien verschluckt oder in Körperöffnungen eingeführt wurden.
29. Warnhinweise bzgl. der Verwendung von Batterien:
- Es besteht Explosionsgefahr, wenn die Batterien nicht korrekt eingelegt werden. Nur mit Batterien des gleichen oder entsprechenden Typs ersetzen.
 - Die Batterie darf während der Benutzung, Aufbewahrung oder des Transports weder sehr hohen oder sehr niedrigen Temperaturen noch niedrigem Luftdruck in großen Höhenlagen ausgesetzt werden.
 - Die Ersetzung der Batterie mit einem falschen Batterietyp kann zum Explodieren der Batterie oder dem Auslaufen von entflammbarem Gas oder entflammbarer Flüssigkeit aus der Batterie führen.
 - Die Entsorgung der Batterie in Feuer oder einem heißen Ofen oder das mechanische Zerkleinern oder Zerteilen der Batterie kann zu Explosionen führen.
 - Das Verbleiben der Batterie in einer Umgebung mit sehr hohen Temperaturen kann zum Explodieren der Batterie oder dem Auslaufen von entflammbarem Gas oder entflammbarer Flüssigkeit führen.
 - Eine in einem sehr niedrigen Luftdruck ausgesetzte Batterie kann explodieren oder es kann aus einer in einem sehr niedrigen Luftdruck ausgesetzten Batterie entflammbares Gas oder entflammbare Flüssigkeit auslaufen.
 - Augenmerk ist auf den ökologischen Aspekt der Batterieentsorgung zu legen.

ANSCHLUSS

- Packen Sie alle Teile aus und entfernen Sie danach die Schutzmaterialien.
- Schließen Sie das Gerät nicht eher an das Netz an, bevor Sie die Netzspannung überprüft haben und alle anderen notwendigen Verbindungen hergestellt sind.

WARNUNG

Laserprodukt der Klasse 1

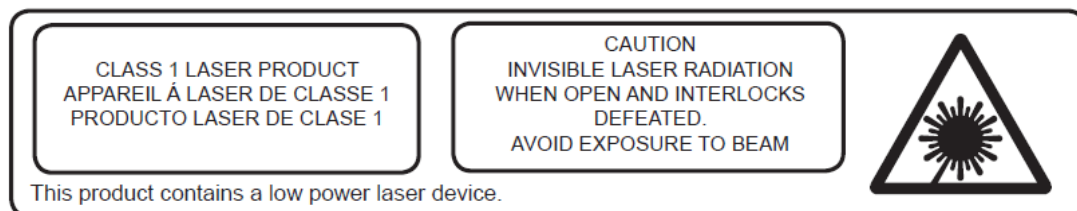

EN	DE
CLASS 1 LASER PRODUCT	LASERPRODUKT DER KLASSE 1
CAUTION	ACHTUNG
INVISIBLE LASER RADIATION WHEN OPEN AND INTERLOCKS DEFEATED.	UNSIHTBARE STRAHLUNG, WENN GEÖFFNET UND BEI UMGANGENER VERRIEGELUNG.

EN	DE
AVOID EXPOSURE TO BEAM	SCHAUEN SIE NIE DIREKT IN DEN LASERSTRAHL.
This product contains a low power laser device.	Dieses Produkt enthält eine Lasereinheit geringer Leistung.

Warnung: Berühren Sie die Linse nicht.

ANSICHT VON VORN

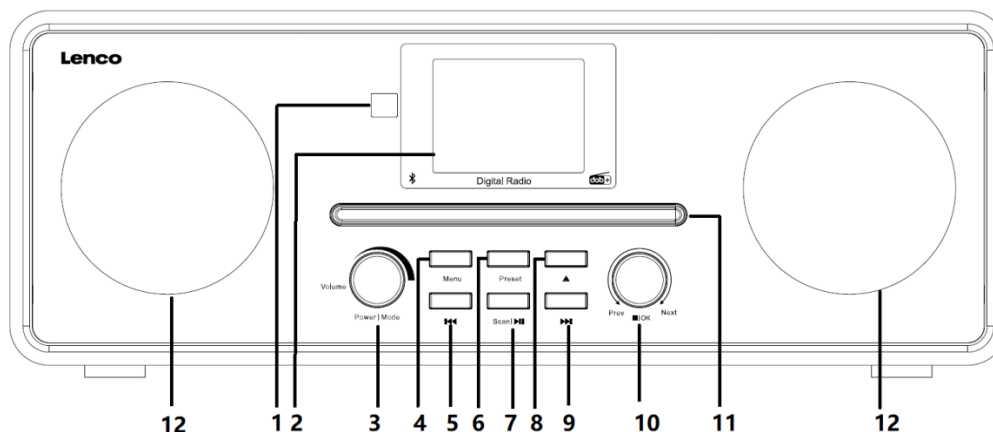

- | | |
|-----------------------------|--|
| 1. Empfänger Fernbedienung | 7. Scan-/Pause-/Wiedergabe-Taste |
| 2. TFT LCD-Display | 8. Auswerfen-Taste |
| 3. Ein/Aus/Modus/Lautstärke | 9. Titel-vor-Taste |
| 4. Menü-Taste | 10. Nach-oben-/Nach-unten-/Stopp-/OK-Taste |
| 5. Titel-zurück-Taste | 11. CD-FACH |
| 6. Speicherplatz-Taste | 12. Lautsprecher |

ANSICHT VON HINTEN

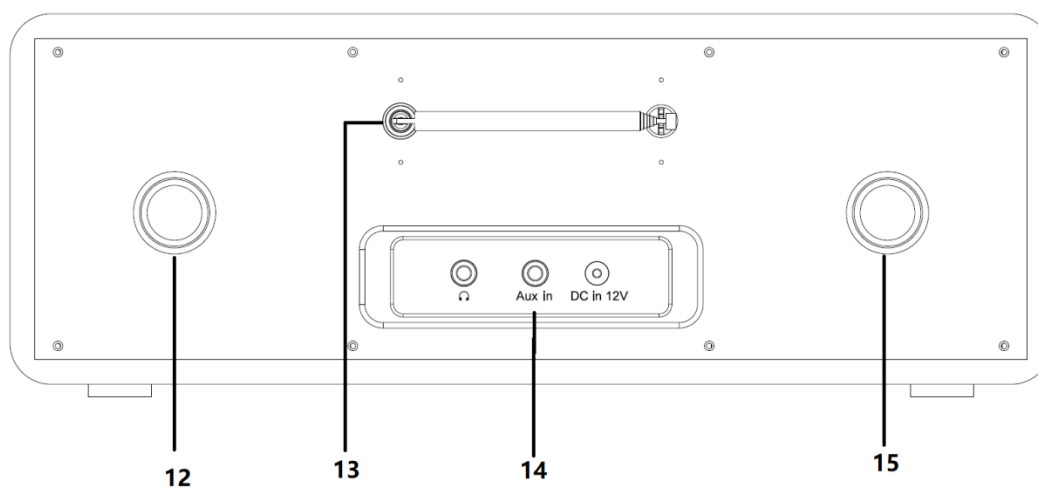

12. Inverteröffnung
14. Ohrhörerbuchse/AUX-Eingang/DC-Eingangsbuchse

13. Teleskopantenne
15. Inverteröffnung

FERNBEDIENUNG

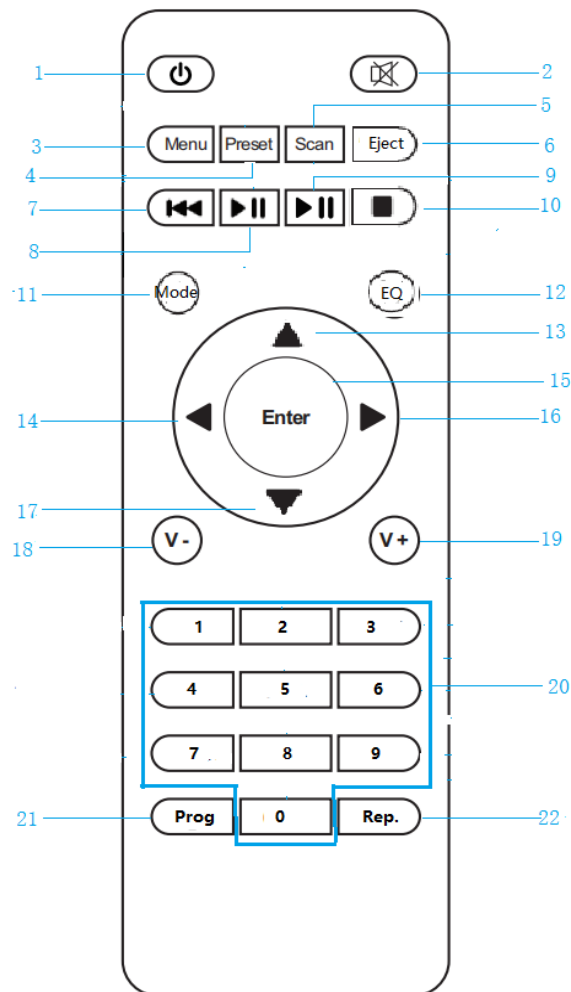

- | | |
|---|--|
| 1. ⏻ Standby-Taste | 12. EQ-Klangeinstellung |
| 2. 🔇 Lautsprecher stummschalten/Lautsprecherstummschaltung aufheben | 13. ▲ Nach-oben-Navigationstaste |
| 3. Menü – Hauptmenü und Info | 14. ◀ Nach-links-Navigationstaste |
| 4. Speicherplatz – Gespeicherte Radiosender, Favoriten usw. | 15. Enter – Auswahl bestätigen |
| 5. Scannen – DAB-/FM-Senderscan | 16. ▶ Nach-rechts-Navigationstaste |
| 6. Auswerfen-Taste | 17. ▼ Nach-unten-Navigationstaste |
| 7. ⏮ Einen Titel zurückspringen | 18. V- – Lautstärke verringern |
| 8. ▶ Wiedergabe/Pause | 19. V+ – Lautstärke anheben |
| 9. ▶▶ Einen Titel vorspringen | 20. 0...9 – Speicherplatz-/Favoritenabruf, Eingabe von Buchstaben und Ziffern |
| 10. ■ Wiedergabe-beenden-Taste | 21. USB/CD-Programmierung |
| | 22. Wiederholte USB/CD-Wiedergabe |

11. Modus-Taste

1. Erste Schritte

EINLEGEN DER BATTERIE (FERNBEDIENUNG)

- 1: Stecken Sie den **Gleichspannungs** stecker des Netzadapters in die **DC**-Eingangsbuchse auf der Rückseite des Geräts.
- 2: Stecken Sie den Stecker des Netzadapters in eine Netzsteckdose und schalten Sie dann das Gerät ein.

Einlegen der Batterien (Batterien nicht im Lieferumfang enthalten):

1. Drücken Sie auf die Lasche des Batteriefachdeckels und nehmen Sie ihn anschließend ab.
2. Legen Sie im Batteriefach zwei (2) Batterien der Größe AAA ein und achten Sie dabei auf die Kennzeichnung der Polaritäten im Inneren des Batteriefachs.
3. Schließen Sie den Batteriefachdeckel wieder.

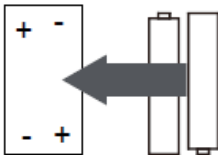

Vorsichtsmaßnahmen im Umgang mit Batterien:

Befolgen Sie die nachstehenden Vorsichtsmaßnahmen, wenn Sie für dieses Gerät eine Batterie benutzen:

1. Verwenden Sie nur eine Batterie der angegebenen Größe und des angegebenen Typs.
2. Achten Sie beim Einlegen der Batterie darauf, dass Sie sie entsprechend der im Batteriefach angegebenen Polaritäten polrichtig einlegen. Eine polfalsch eingelegte Batterie kann zur Beschädigung des Geräts führen.
3. Werfen Sie Batterien nicht ins Feuer. Sie können explodieren oder auslaufen.
4. Reinigen Sie vor dem Einlegen der Batterie deren Kontakte und die Kontakte im Batteriefach.
5. Mischen Sie nicht verschiedene Batterietypen (z. B. Alkali- und Zink-Kohle-Batterien) oder neue und verbrauchte Batterien miteinander.
6. Wenn die Batterien im Gerät verbraucht sind oder Sie das Gerät für längere Zeit nicht benutzen, dann nehmen Sie sie aus dem Gerät heraus.
7. Versuchen Sie nicht, eine nicht wiederaufladbare Batterie zu laden. Das kann zur Überhitzung und zum Reißen der Batterie führen.

2.1 Die Verpackung enthält folgende Artikel:



RFA022



Power adaptor



Remote control



User Manual

EN	DE
Power adaptor	Netzadapter
Remote control	Fernbedienung
User Manual	Bedienungsanleitung

SYSTEMEINSTELLUNGEN

Standby-Modus und Einschalten

- 1: Halten Sie die Taste POWER/MODE gedrückt, um das Gerät einzuschalten oder in den STANDBY-Modus zu wechseln. Im Standby-Modus werden Datum und Uhrzeit angezeigt.
- 2: Drücken Sie im Standby-Modus die Taste POWER/MODE, um das Gerät einzuschalten.

Einstellen von Datum und Uhrzeit

Wenn Sie Datum und Uhrzeit manuell einstellen möchten, dann folgen Sie den nachstehenden Schritten.

1. Wenn Sie die Taste **Menu** gedrückt halten (im Modus Bluetooth/AUX die Taste **MENU** nur drücken, um zu den Menüeinstellungen zu gelangen), dann erscheint nachstehend gezeigter Bildschirm.

--	--









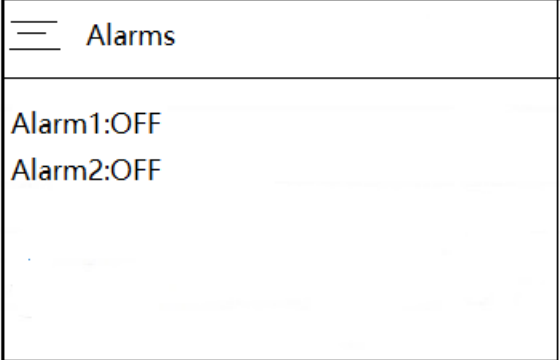
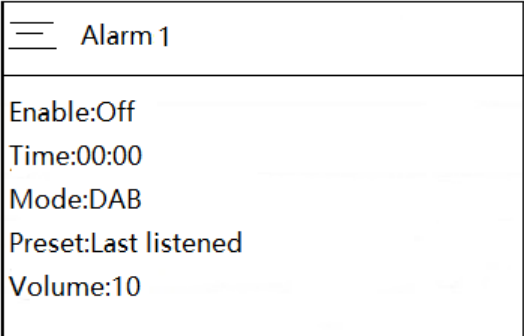
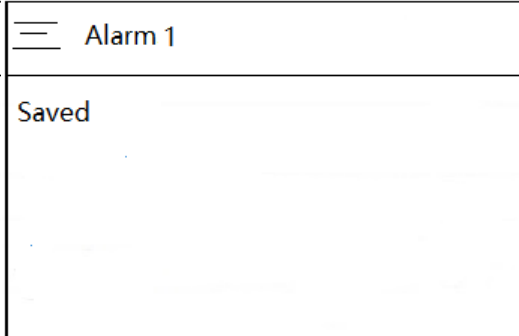

2. Drehen Sie am Gerät den Drehregler **Prev/Next** oder drücken Sie auf der Fernbedienung die Taste **▲▼**, um die Option Time (Uhrzeit) auszuwählen. Drücken Sie anschließend zum Fortsetzen am Gerät den Drehregler **OK** oder auf der Fernbedienung die Taste **OK**.
3. Drehen Sie am Gerät den Drehregler **Prev/Next** oder drücken Sie auf der Fernbedienung die Taste **▲▼**, um die aktuelle Zeit und das aktuelle Datum einzustellen. Drücken Sie anschließend zum Bestätigen am Gerät den Drehregler **OK** oder auf der Fernbedienung die Taste **OK**.

Weckrufeinstellung

Wenn Sie den Weckruf manuell einstellen möchten, dann folgen Sie den nachstehenden Schritten.

1. Wenn Sie die Taste **Menu** gedrückt halten (im Modus Bluetooth/AUX die Taste **MENU** nur drücken, um zu den Menüeinstellungen zu gelangen), dann erscheint nachstehend gezeigter Bildschirm.

1. Drehen Sie am Gerät den Drehregler **Prev/Next** oder drücken Sie auf der Fernbedienung die Taste  , um die Option **Alarm** (Weckruf) auszuwählen. Drücken Sie anschließend zum Fortsetzen am Gerät den **Drehregler OK** oder auf der Fernbedienung die **Taste OK**.
2. Drehen Sie am Gerät den Drehregler **Prev/Next** oder drücken Sie auf der Fernbedienung die Taste  , um die Option **Alarm 1** (Weckruf 1) auszuwählen. Drücken Sie anschließend am Gerät den **Drehregler OK** oder auf der Fernbedienung die **Taste OK**, um zum Untermenü für die Einstellung des Weckrufs 1 zu wechseln.
3. Drehen Sie am Gerät den Drehregler **Prev/Next** oder drücken Sie auf der Fernbedienung die Taste  , um die Option **Enable** (Aktivierung) auszuwählen. Drücken Sie anschließend am Gerät den **Drehregler OK** oder auf der Fernbedienung die **Taste OK**, um die gewünschte Weckrufhäufigkeit (OFF (AUS), Daily (Täglich), Once (Einmal), Weekdays (Wochentags), Weekends (Am Wochenende)) einzustellen.
4. Drehen Sie am Gerät den Drehregler **Prev/Next** oder drücken Sie auf der Fernbedienung die Taste  , um die Option **Time** (Uhrzeit) auszuwählen. Drücken Sie anschließend am Gerät den **Drehregler OK** oder auf der Fernbedienung die **Taste OK**, um zum Untermenü für die Einstellung der Weckzeit zu wechseln. Drehen Sie am Gerät den Drehregler **Prev/Next** oder drücken Sie auf der Fernbedienung die Taste  , um die aktuelle Zeit einzustellen. Drücken Sie anschließend zum Bestätigen am Gerät den **Drehregler OK** oder auf der Fernbedienung die **Taste OK**.

5. Drehen Sie am Gerät den Drehregler **Prev/Next** oder drücken Sie auf der Fernbedienung die Taste ▲ ▼, um die Option **Mode** (Modus) auszuwählen. Drücken Sie anschließend am Gerät den **Drehregler OK** oder auf der Fernbedienung die **Taste OK**, um zum Untermenü für die Einstellung der Weckrufquelle zu wechseln. Drehen Sie am Gerät den Drehregler **Prev/Next** oder drücken Sie auf der Fernbedienung die Taste , um aus den Optionen DAB (DAB), FM (FM) und Buzzer (Summer) auszuwählen. Drücken Sie anschließend zum Bestätigen am Gerät den **Drehregler OK** oder auf der Fernbedienung die **Taste OK**.
6. Drehen Sie am Gerät den Drehregler **Prev/Next** oder drücken Sie auf der Fernbedienung die Taste ▲ ▼, um die Option **Preset** (Senderspeicherplatz) auszuwählen. Drücken Sie anschließend am Gerät den **Drehregler OK** oder auf der Fernbedienung die **Taste OK**, um zum Untermenü für die Auswahl der Klangquelle DAB oder FM zu wechseln. Drehen Sie am Gerät den Drehregler **Prev/Next** oder drücken Sie auf der Fernbedienung die Taste ▲ ▼, um nun den gewünschten DAB- oder FM-Radiosender einzustellen. Drücken Sie anschließend zum Bestätigen am Gerät den **Drehregler OK** oder auf der Fernbedienung die **Taste OK**.
7. Drehen Sie am Gerät den Drehregler **Prev/Next** oder drücken Sie auf der Fernbedienung die Taste ▲ ▼, um die Option **Volume** (Lautstärke) auszuwählen. Drücken Sie anschließend am Gerät den **Drehregler OK** oder auf der Fernbedienung die **Taste OK**, um zum Untermenü für die Einstellung der Wecklautstärke zu wechseln. Drehen Sie am Gerät den Drehregler **Prev/Next** oder drücken Sie auf der Fernbedienung die Taste ▲ ▼, um die Lautstärke einzustellen. Drücken Sie anschließend zum Bestätigen am Gerät den **Drehregler OK** oder auf der Fernbedienung die **Taste OK**.
8. Drehen Sie am Gerät den Drehregler **Prev/Next** oder drücken Sie auf der Fernbedienung die Taste ▲ ▼, um die Option **Saved** (Speichern) auszuwählen. Drücken Sie anschließend zum Speichern am Gerät den **Drehregler OK** oder auf der Fernbedienung die **Taste OK**.

Einschlafautomatik einstellen

Drehen Sie am Gerät den Drehregler **Prev/Next** oder drücken Sie auf der Fernbedienung die Taste ▲ ▼, um die Option **Sleep** (Einschlafen) auszuwählen. Drücken Sie anschließend am Gerät den **Drehregler OK** oder auf der Fernbedienung die **Taste OK**, um zum Untermenü für die Einstellung der Einschlafzeit zu wechseln. Drehen Sie am Gerät den Drehregler

Prev/Next oder drücken Sie auf der Fernbedienung die Taste ▲ ▼, um aus den Optionen 15, 30, 45, 60 und 90 auszuwählen. Drücken Sie anschließend zum Bestätigen am Gerät den **Drehregler OK** oder auf der Fernbedienung die **Taste OK**.

Einstellen des Equalizers

Drehen Sie am Gerät den Drehregler **Prev/Next** oder drücken Sie auf der Fernbedienung die Taste ▲ ▼, um die Option **EQ** (Equalizer) auszuwählen. Drücken Sie anschließend am Gerät den **Drehregler OK** oder auf der Fernbedienung die **Taste OK**, um zum Untermenü für die Einstellung des Equalizermodus zu wechseln. Drehen Sie am Gerät den Drehregler

Prev/Next oder drücken Sie auf der Fernbedienung die Taste ▲ ▼, um aus den Optionen NORMAL (LINEAR), CLASSIC (KLASSIK), ROCK (ROCK), POP (POP), JAZZ (JAZZ), DANCE (TANZ) und MANUAL (BENUTZERDEFINIERT) auszuwählen. Drücken Sie anschließend zum Bestätigen am Gerät den **Drehregler OK** oder auf der Fernbedienung die **Taste OK**.

Einstellen der Hintergrundbeleuchtung

Drehen Sie am Gerät den Drehregler **Prev/Next** oder drücken Sie auf der Fernbedienung die Taste ▲ ▼, um die Option **Backlight** (Hintergrundbeleuchtung) auszuwählen. Drücken Sie anschließend am Gerät den **Drehregler OK** oder auf der Fernbedienung die **Taste OK**, um zum Untermenü für die Einstellung der Hintergrundbeleuchtung zu wechseln. Drehen Sie am Gerät den Drehregler **Prev/Next** oder drücken Sie auf der Fernbedienung die Taste ▲ ▼, um die Hintergrundbeleuchtung einzustellen. Drücken Sie anschließend zum Bestätigen am Gerät den **Drehregler OK** oder auf der Fernbedienung die **Taste OK**.

Zurücksetzen auf Werkseinstellungen

Drehen Sie am Gerät den Drehregler **Prev/Next** oder drücken Sie auf der Fernbedienung die Taste ▲ ▼, um die Option **Factory reset** (Rücksetzen auf Werkseinstellung) auszuwählen. Drücken Sie anschließend am Gerät den **Drehregler OK** oder auf der Fernbedienung die **Taste OK**, um zum Untermenü für die Einstellung des Rücksetzens auf Werkseinstellung zu wechseln. Drehen Sie am Gerät den Drehregler **Prev/Next** oder drücken Sie auf der Fernbedienung die Taste ▲ ▼, um YES (JA) oder NO (NEIN) auszuwählen. Drücken Sie anschließend zum Bestätigen am Gerät den **Drehregler OK** oder auf der Fernbedienung die **Taste OK**.

Softwareversion

Drehen Sie am Gerät den Drehregler **Prev/Next** oder drücken Sie auf der Fernbedienung die Taste ▲ ▼, um die gewünschte Softwareversion auszuwählen. Drücken Sie anschließend am Gerät den **Drehregler OK** oder auf der Fernbedienung die **Taste OK**, um auf diese Softwareversion hin überprüfen zu lassen.

Einstellen der Sprache

Drehen Sie am Gerät den Drehregler **Prev/Next** oder drücken Sie auf der Fernbedienung die Taste ▲ ▼, um die Option **Language** (Sprache) auszuwählen. Drücken Sie anschließend am Gerät den **Drehregler OK** oder auf der Fernbedienung die **Taste OK**, um zum Untermenü für die Einstellung der Sprache zu wechseln. Drehen Sie am Gerät den Drehregler **Prev/Next** oder drücken Sie auf der Fernbedienung die Taste ▲ ▼, um die Sprache auszuwählen. Drücken Sie anschließend zum Bestätigen am Gerät den **Drehregler OK** oder auf der Fernbedienung die **Taste OK**.

Anpassen der Lautstärke

Drehen Sie am Gerät den Lautstärkeregelner oder drücken Sie auf der Fernbedienung die Taste V-/V+, um die Lautstärke einzustellen.

DAB-Modus

Drücken Sie die Taste **Power/Mode**, um das Radio einzuschalten.

Hinweis: Wenn Sie das Radio das erste Mal einschalten, dann sucht es automatisch nach verfügbaren DAB-Radiosendern.

Auswahl des DAB-Modus

Wenn sich das Radio nicht im DAB-Modus befindet, dann drücken Sie die Taste **Power/Mode**, um zur Modusauswahl zu gelangen. Auf der Anzeige werden die Symbole

der einzelnen Modi angezeigt. Drehen Sie am Gerät den Drehregler **Prev/Next** oder drücken Sie auf der Fernbedienung die Tasten ▲ ▼◀▶, um das DAB-Symbol auszuwählen oder drücken Sie dann auf der Fernbedienung die Taste Mode. Drücken Sie anschließend zum Bestätigen am Gerät den **Drehregler OK** oder auf der Fernbedienung die **Taste OK**.

Suchen eines DAB-Radiosenders

Drehen Sie am Gerät den Drehregler **Prev/Next** oder drücken Sie auf der Fernbedienung die Taste ▲ ▼, um einen Radiosender auszuwählen.

Speichern eines DAB-Radiosenders auf einem Speicherplatz

Sie können bis zu 10 Ihrer DAB-Lieblingsender speichern. Dadurch können Sie auf Ihre Lieblingsradiosender schnell und einfach zugreifen.

1. Wenn Sie einen Radiosender speichern möchten, dann stellen Sie diesen zuerst ein und halten Sie dann die Taste PRESET ca. 1 Sekunde lang gedrückt. Daraufhin erscheint auf dem Display „Preset“ (Senderspeicherplatz).
2. Drehen Sie am Gerät den Drehregler **Prev/Next** oder drücken Sie auf der Fernbedienung die Tasten ◀▶, um aus den Senderspeicherplätzen 1 – 10 den gewünschten Senderspeicherplatz auszuwählen. Drücken Sie anschließend am Gerät den **Drehregler OK** oder auf der Fernbedienung die **Taste OK**, um den Radiosender auf dem ausgewählten Speicherplatz zu speichern.

Abrufen eines auf einem Senderspeicherplatz gespeicherten DAB-Radiosenders

1. Sie können die gespeicherten Radiosender durch Drücken der Taste **PRESET** am Gerät oder ▲ ▼ auf der Fernbedienung abrufen.
2. Drehen Sie anschließend am Gerät den Drehregler **Prev/Next** oder drücken Sie auf der Fernbedienung die Taste ▲ ▼, um einen der gespeicherten Radiosender auszuwählen. Drücken Sie anschließend zum Einstellen des Radiosenders am Gerät den **Drehregler OK** oder auf der Fernbedienung die **Taste OK**.

HINWEIS: Wenn Sie einen Speicherplatz auswählen, auf dem noch kein Radiosender gespeichert wurde, dann wird auf dem Display „Preset Empty“ (Speicherplatz leer) angezeigt.

DAB-Schnellscan

Drücken Sie am Gerät die Taste **Scan**▶■ oder auf der Fernbedienung die Taste **Scan**, um einen Schnellscan durchzuführen.

Manuelle DAB-Abstimmung

Sie können diese Funktion benutzen, um DAB-Radiosender manuell einzustellen.

Drehen Sie am Gerät den Drehregler **Prev/Next** oder drücken Sie auf der Fernbedienung die

Taste ▲ ▼, um die Option **Manual tuning** (Manuell Abstimmen) auszuwählen. Drücken Sie anschließend am Gerät den **Drehregler OK** oder auf der Fernbedienung die **Taste OK**, um die Frequenz des DAB-Radiosenders einzustellen. Drücken Sie anschließend zum Bestätigen am Gerät den **Drehregler OK** oder auf der Fernbedienung die **Taste OK**.

Radiosender bereinigen

Wenn Ihr Radio Scans in verschiedenen Regionen durchgeführt hat, dann kann es passieren, dass gespeicherte Radiosender nicht mehr empfangbar sind. Diese Funktion entfernt automatisch alle Radiosender, die Sie nicht mehr empfangen können.

Drehen Sie am Gerät den Drehregler **Prev/Next** oder drücken Sie auf der Fernbedienung die



Taste ▲ ▼, um die Option **Prune station** (Senderbereinigung) auszuwählen. Drücken Sie

anschließend am Gerät den **Drehregler OK** oder auf der Fernbedienung die **Taste OK**, um zwischen YES (JA) oder NO (NEIN) auszuwählen. Drücken Sie anschließend zum Bestätigen am Gerät den **Drehregler OK** oder auf der Fernbedienung die **Taste OK**.

DRC (Dynamikbereichkomprimierung)



Diese Funktion verringert den Dynamikbereich des Audiosignals. Das dient dazu, den Dynamikbereich des Audiosignals an laute Umgebungen anzupassen.



Hinweis: Diese Funktion steht nicht bei allen DAB-Radiosendern zur Verfügung.

Drehen Sie am Gerät den Drehregler **Prev/Next** oder drücken Sie auf der Fernbedienung die Taste  , um die Option **DRC** (DRC) auszuwählen. Drücken Sie anschließend am Gerät den **Drehregler OK** oder auf der Fernbedienung die **Taste OK**, um zwischen Off (Aus), Low (Gering) und High (Hoch) auszuwählen. Drücken Sie anschließend zum Bestätigen am Gerät den **Drehregler OK** oder auf der Fernbedienung die **Taste OK**.

Radiosenderliste



Drehen Sie am Gerät den Drehregler **Prev/Next** oder drücken Sie auf der Fernbedienung die

Taste  , um die Option **Station list** (Senderliste) auszuwählen. Drücken Sie anschließend am Gerät den **Drehregler OK** oder auf der Fernbedienung die **Taste OK**, um auf die DAB-Radiosenderliste zuzugreifen. Drehen Sie anschließend am Gerät den Drehregler

Prev/Next oder drücken Sie auf der Fernbedienung die Taste  , um einen DAB-Radiosender auszuwählen. Drücken Sie anschließend zum Bestätigen am Gerät den **Drehregler OK** oder auf der Fernbedienung die **Taste OK**.





Vollständiger Scan

Drehen Sie am Gerät den Drehregler **Prev/Next** oder drücken Sie auf der Fernbedienung die

Taste  , um die Option **Full Scan** (Vollständiger Scan) auszuwählen. Drücken Sie anschließend zum Bestätigen am Gerät den **Drehregler OK** oder auf der Fernbedienung die **Taste OK**.



FM Mode (FM-Modus)

Auswählen des FM-Modus

Wenn sich das Radio nicht im DAB-Modus befindet, dann drücken Sie die Taste **Power/Mode**, um zur Modusauswahl zu gelangen. Auf der Anzeige werden die Symbole der einzelnen Modi angezeigt. Drehen Sie am Gerät den Drehregler **Prev/Next** oder drücken Sie auf der Fernbedienung die Tasten    , um das FM-Symbol auszuwählen oder drücken Sie auf der Fernbedienung die Taste Mode. Drücken Sie anschließend zum Bestätigen am Gerät den **Drehregler OK** oder auf der Fernbedienung die **Taste OK**.





Speichern eines FM-Radiosenders auf einem Senderspeicherplatz

Sie können bis zu 10 Ihrer FM-Lieblingssender speichern. Dadurch können Sie auf Ihre Lieblingsradiosender schnell und einfach zugreifen.

1. Wenn Sie einen Radiosender speichern möchten, dann stellen Sie diesen zuerst ein und halten Sie dann die Taste PRESET ca. 1 Sekunde lang gedrückt. Daraufhin erscheint auf dem Display „Preset“ (Senderspeicherplatz).
2. Drehen Sie am Gerät den Drehregler **Prev/Next** oder drücken Sie auf der Fernbedienung die Tasten  , um aus den Senderspeicherplätzen 1 – 10 den gewünschten







Senderspeicherplatz auszuwählen. Drücken Sie anschließend am Gerät den **Drehregler OK** oder auf der Fernbedienung die **Taste OK**, um den Radiosender auf dem ausgewählten Speicherplatz zu speichern.

Abrufen eines auf einem Speicherplatz gespeicherten FM-Radiosenders

1. Sie können die gespeicherten Radiosender durch Drücken der Taste **PRESET** am Gerät oder   auf der Fernbedienung abrufen.
2. Drehen Sie anschließend am Gerät den Drehregler **Prev/Next** oder drücken Sie auf der Fernbedienung die Taste  , um einen der gespeicherten Radiosender auszuwählen. Drücken Sie anschließend zum Einstellen des Radiosenders am Gerät den **Drehregler OK** oder auf der Fernbedienung die **Taste OK**.

HINWEIS: Wenn Sie einen Speicherplatz auswählen, auf dem noch kein Radiosender gespeichert wurde, dann wird auf dem Display „Preset Empty“ (Speicherplatz leer) angezeigt.

FM-Scan

1. Halten Sie entweder die Tasten   am Gerät oder die Taste   auf der Fernbedienung gedrückt, um den Frequenzbereich auf- bzw. abwärts zu durchsuchen. Wenn ein Radiosender gefunden wurde, dann hält der Scan an und das Radio gibt den gefundenen Radiosender wieder.
2. Sie können die Frequenz in 0,05-MHz-Schritten feinabstimmen, indem Sie entweder am Gerät die Taste **Prev** oder **Next** oder auf der Fernbedienung die Taste   drücken.
3. Drücken Sie am Gerät oder auf der Fernbedienung die Taste **Scan**, um einen Scan durchzuführen. Wenn ein Radiosender gefunden wurde, dann hält der Scan an und das Radio gibt den gefundenen Radiosender wieder.

Bluetooth-Modus

Auswählen des Bluetooth-Modus

Wenn sich das Radio nicht im DAB-Modus befindet, dann drücken Sie die Taste **Power/Mode**, um zur Modusauswahl zu gelangen. Auf der Anzeige werden die Symbole der einzelnen Modi angezeigt. Drehen Sie am Gerät den Drehregler **Prev/Next** oder drücken Sie auf der Fernbedienung die Taste **Mode**, um den Bluetooth-Modus auszuwählen. Drücken Sie anschließend zum Bestätigen am Gerät den **Drehregler OK**.



Vergewissern Sie sich, dass kein anderes Bluetooth-Gerät mit dem Radio verbunden ist. Auf dem Display erscheint „No Connection“ (Keine Verbindung).

Aktivieren Sie den Bluetooth-Modus des Geräts, das Sie verbinden möchten. Suchen Sie das Radio in der Liste gefundener Bluetooth-Geräte Ihres Bluetooth-Geräts (siehe Bedienungsanleitung Ihres Bluetooth-Geräts). Sobald das Radio gefunden wurde, wird auf dem Bluetooth-Gerät „Lenco DAR-061“ angezeigt.

Wählen Sie Lenco DAR-061 aus der Liste aus. Falls ein PIN-Code verlangt wird, dann geben Sie 0000 (4 Nullen) ein. Bei bestimmten Geräten werden Sie zudem zur Bestätigung des Verbindungsaufbaus aufgefordert.

Wenn die Verbindung erfolgreich aufgebaut worden ist, dann wird auf dem Radiodisplay „Connected“ (Verbunden) angezeigt.

Jetzt können Sie auf Ihrem Bluetooth-Gerät mit der Wiedergabe beginnen.



Drücken Sie am Gerät oder auf der Fernbedienung die Taste  oder , um einen Titel vor- oder zurückzuspringen.

Drücken Sie die Taste  am Gerät oder auf der Fernbedienung, um die Wiedergabe zu starten oder zu pausieren.



CD-Modus

Auswählen des CD-Modus





Wenn sich das Radio nicht im DAB-Modus befindet, dann drücken Sie die Taste **Power/Mode**, um zur Modusauswahl zu gelangen. Auf der Anzeige werden die Symbole der einzelnen Modi angezeigt. Drehen Sie am Gerät den Drehregler **Prev/Next** oder drücken Sie auf der Fernbedienung die Taste **Mode**, um den CD-Modus auszuwählen. Drücken Sie anschließend zum Bestätigen am Gerät den **Drehregler OK**.

1. Öffnen Sie das CD-Fach, indem Sie am Gerät die Taste  oder auf der Fernbedienung die Taste **Eject** drücken.
2. Legen Sie im CD-Fach eine CD mit der bedruckten Seite nach oben zeigend ein.
3. Schließen Sie das CD-Fach, indem Sie am Gerät die Taste  oder auf der Fernbedienung die Taste **Eject** drücken.

WIEDERGABE/PAUSE-Steuerung





1. Drücken Sie die Taste  am Gerät oder auf der Fernbedienung, um die Wiedergabe zu starten.
2. Drücken Sie während der Wiedergabe die Taste  am Gerät oder auf der Fernbedienung, um die Wiedergabe zu pausieren.
3. Drücken Sie am Gerät oder auf der Fernbedienung die Taste , um die Wiedergabe an dem Punkt fortzusetzen, an dem die Wiedergabe pausiert wurde.

- oder -Steuerung

1. Drücken Sie die Taste   am Gerät oder auf der Fernbedienung, um zum gewünschten Titel vor- oder zurückzuspringen.
2. Halten Sie die Taste   am Gerät oder auf der Fernbedienung gedrückt, um zum gewünschten Punkt der Wiedergabe schnell vor- oder zurückzuspulen.

Drücken Sie zum Beenden der Wiedergabe die Taste  **Enter**.



Wiederholsteuerung

1. Drücken Sie auf der Fernbedienung die Taste **Rep.**, um anschließend zwischen Repeat 1 (Einzeltitelwiederholung), Repeat all (Alle wiederholen) usw. auszuwählen.
2. Repeat 1 für die Wiederholung des aktuellen Titels. Auf dem Display wird „“ angezeigt.
Repeat all für die Wiederholung aller Titel (die gesamte CD). Auf dem Display wird „“ angezeigt.
Repeat Album (bei MP3-CD) für die Wiederholung des gesamten Albums. Auf dem Display wird „“ angezeigt.
Random für die Wiedergabe aller Tracks in zufälliger Reihenfolge. Auf dem Display wird „“ angezeigt.
Intro für das 10sekündige Anspielen aller Titel.

PROGRAMMIERTE TITELWIEDERGABE

Drücken Sie im CD/MP3-Modus zum Beenden die Taste . Drücken Sie auf der Fernbedienung die Taste **Prog**, um die Programmierung zu beginnen.

Im CD-Modus: Auf dem Display wird „P01“ (Programm 01) und 001 (Titel 001) angezeigt.

Wählen Sie durch Drücken von  oder  den Titel aus, denn Sie für die programmierte

Wiedergabe auswählen möchten.

Drücken Sie auf der Fernbedienung die Taste *Prog*, um Ihre Auswahl zu bestätigen. Durch Wiederholung dieser Schritte können Sie bis zu 99 Titel programmieren.

Drücken Sie die Taste **▶||**, um die Wiedergabe der Titel in der programmierten Reihenfolge zu starten. Drücken Sie zweimal die Taste **■**, um die programmierte Reihenfolge zu annullieren.

AUX-Modus

Auswählen des AUX-Eingangsmodus

Wenn sich das Radio nicht im DAB-Modus befindet, dann drücken Sie die Taste **Power/Mode**, um zur Modusauswahl zu gelangen. Auf der Anzeige werden die Symbole der einzelnen Modi angezeigt. Drehen Sie am Gerät den Drehregler **Prev/Next** oder drücken Sie auf der Fernbedienung die Tasten **Modus**, um AUX IN (AUX-Eingang) auszuwählen. Drücken Sie anschließend zum Bestätigen am Gerät den **Drehregler OK**.

1. Schließen Sie Ihr externes Wiedergabegerät mit Hilfe eines Audiokabel mit 3,5-mm-Stereoklinkenstecker (nicht im Lieferumfang enthalten) an der „AUX-IN“-Buchse auf der Rückseite des Geräts an.
2. Starten Sie dann die Wiedergabe auf Ihrem externen Audiowiedergabegerät.

Technische Daten

Anschlüsse	12-V-DC-Eingang, 3,5-mm-AUX-Eingang, 3,5-mm-Kopfhörerausgang
Netzadaptereingang	100 – 240 V~, 50/60 Hz
Netzadaptera Ausgang	12 V DC/2,5 A
Ausgangsleistung	2 x 10 W RMS
Batterien der Fernbedienung (nicht im Lieferumfang enthalten)	2 x AAA
DAB-Frequenz	174,928 – 239,200 MHz
FM-Frequenz	87,5 – 108 MHz
Bluetooth-Frequenz:	2402 – 2480 MHz
Sendeleistung	<20 dBm
Leistungsaufnahme (Standby)	<1 W
Leistungsaufnahme (Netzwerk-Standby)	<2 W
Betriebstemperatur	0 °C – 35 °C
Betriebslage	Horizontal
Geräteabmessung	380 x 218 x 145 mm
Gewicht	3,2 kg

Netzadapter: (Nur für EU)

Hersteller: SHENZHEN SHI GUANGKAIYUAN TECHNOLOGY., LTD

Modellnummer: GKYP0250120EU1

Verwenden Sie nur die im Handbuch angegebene Stromversorgung.

Informationen	Wert und Genauigkeit
Name des Herstellers oder der Handelsmarke, kommerzielle Zulassung und Anschrift	SHENZHEN SHI GUANGKAIYUAN TECHNOLOGY LTD. 91440300053998927W 2 floor, 41 TianSheng Road, TianLiao village, GongMing Street, Guangming, Shenzhen, Guangdong, P.R. China
Modellidentifikator	GKYP50250120EU1
Eingangsspannung	100-240V
Wechselstromfrequenz des AC-Eingangs	50/60Hz
Ausgangsspannung	12V
Ausgangsstrom	2.5A
Ausgangsleistung	30W
Durchschnittliche Effizienz bei Normallast	86.95%
Effizienz bei Niederlast (10 %)	80%
Leistungsaufnahme bei Nulllast	0.095W

Haftungsausschluss

Aktualisierungen der Firmware und/oder Hardware-Komponenten werden regelmäßig durchgeführt. Aus diesem Grund können einige der Anleitungen, Spezifikationen und Abbildungen in dieser Dokumentation zu dem Ihnen vorliegenden Gerät leicht abweichen. Alle in diesem Handbuch beschriebenen Elemente dienen nur zur Illustration und treffen auf Ihre individuelle Situation möglicherweise nicht zu. Aus der in diesem Handbuch getätigten Beschreibung können keine Rechtsansprüche oder Leistungsanforderungen geltend gemacht werden.

Entsorgung des Altgeräts



Dieses Symbol zeigt an, dass das entsprechende Produkt oder dessen Akku/Batterie in Europa nicht mit dem normalen Hausmüll entsorgt werden darf. Um die ordnungsgemäße Abfallbehandlung des Produkts und dessen Batterie zu gewährleisten, müssen diese im Einklang mit allen anwendbaren örtlichen Vorschriften zur Entsorgung von Elektrogeräten und Batterien entsorgt werden. Dabei helfen Sie, natürliche Ressourcen zu schonen und Umweltschutzstandards zur Verwertung und Entsorgung von Altgeräten aufrecht zu halten (Richtlinie über Entsorgung Elektrischer und Elektronischer Altgeräte).

CE-Kennzeichen

Hiermit erklärt Lenco Benelux B.V., Thermiekstraat 1a, 6361 HB Nuth, The Netherlands, dass dieses Produkt den grundsätzlichen Anforderungen der EU-Richtlinie entspricht.

Die Konformitätserklärung kann unter folgendem Link abgerufen werden:
techdoc@commaxxgroup.com



Service

Besuchen Sie bitte für weitere Informationen und unseren Kundendienst unsere Homepage
www.lenco.com

Lenco Benelux BV, Thermiekstraat 1a, 6361 HB Nuth, The Netherlands.

ATTENTION :

L'utilisation de commandes ou d'ajustements ou l'exécution de procédures autres que celles spécifiées dans le présent document peuvent entraîner une exposition dangereuse aux radiations.

PRÉCAUTIONS AVANT UTILISATION

GARDEZ CES INSTRUCTIONS À L'ESPRIT :

1. Ne couvrez pas et n'obtenez pas les ouvertures de ventilation. Lorsque vous placez l'appareil sur une étagère, laissez 5 cm (2") d'espace libre tout autour de l'appareil.
2. Installez-le conformément au mode d'emploi fourni.
3. Gardez l'appareil à l'écart des sources de chaleur telles que des radiateurs, appareils de chauffage, fours, bougies et autres produits générant de la chaleur ou une flamme nue. L'appareil ne peut être utilisé que dans des climats modérés. Les environnements extrêmement froids ou chauds doivent être évités. La plage de température de fonctionnement se situe entre 0° et 35° C.
4. Évitez d'utiliser l'appareil à proximité de champs magnétiques puissants.
5. Des décharges électrostatiques peuvent perturber le fonctionnement de cet appareil. Dans ce cas, il suffit de réinitialiser et de redémarrer l'appareil en suivant le mode d'emploi. Pendant le transfert de fichiers, manipulez l'appareil avec précaution et faites-le fonctionner dans un environnement sans électricité statique.
6. Mise en garde ! N'introduisez jamais un objet dans l'appareil par les ouvertures et les fentes de ventilation. Étant donné que des tensions élevées sont présentes à l'intérieur du produit, l'insertion d'un objet peut entraîner une électrocution et/ou court-circuiter les composants internes. Pour les mêmes raisons, ne versez pas de l'eau ou un liquide sur le produit.
7. Ne l'utilisez pas dans des endroits humides tels qu'une salle de bain, une cuisine pleine de vapeur ou à proximité d'une piscine.
8. L'appareil ne doit pas être exposé à des écoulements ou des éclaboussures et aucun objet contenant un liquide, tel qu'un vase, ne doit être posé sur ou près de l'appareil.
9. N'utilisez pas cet appareil lorsque de la condensation est possible. Lorsque l'appareil est utilisé dans une pièce humide et chaude, des gouttelettes d'eau ou de la condensation peuvent se former à l'intérieur de l'appareil et affecter son fonctionnement. Laissez l'appareil hors tension pendant 1 ou 2 heures avant de le mettre en marche : l'appareil doit être sec avant sa mise sous tension.
10. Bien que ce dispositif soit fabriqué avec le plus grand soin et contrôlé à plusieurs reprises avant de quitter l'usine, des problèmes peuvent néanmoins survenir, comme avec tous les appareils électriques. Si l'appareil émet de la fumée ou en cas d'accumulation excessive de la chaleur ou d'un phénomène inattendu, débranchez immédiatement la fiche d'alimentation du secteur.
11. Cet appareil doit fonctionner avec la source d'alimentation indiquée sur la plaque signalétique. Si vous n'êtes pas sûr du type d'alimentation utilisé chez vous, contactez votre revendeur ou le fournisseur local d'électricité.
12. Tenez l'appareil à l'abri des animaux. Certains animaux aiment ronger les cordons électriques.
13. Pour nettoyer l'appareil, servez-vous d'un chiffon doux et sec. N'utilisez pas de solvant ni d'autre liquide à base de pétrole. Pour enlever les taches importantes, vous pouvez vous servir d'un chiffon humide imbibé d'une solution de détergent diluée.
14. Le fournisseur n'est pas responsable des dommages ou pertes de données causés par un dysfonctionnement, une utilisation abusive, une modification de l'appareil ou un remplacement de la batterie.

15. N'interrompez pas la connexion lorsque l'appareil formate ou transfère des fichiers. Dans le cas contraire, les données pourraient être endommagées ou perdues.
16. Si l'appareil a une fonction de lecture USB, il faut brancher la clé USB directement sur l'appareil. N'utilisez pas un câble d'extension USB, car cela peut causer des interférences entraînant des pertes de données.
17. L'étiquette de classification se trouve sur le panneau inférieur ou arrière de l'appareil.
18. Cet appareil ne doit pas être utilisé par des personnes (y compris les enfants) souffrant de déficiences physiques, sensorielles ou mentales, ou d'un manque d'expérience et de connaissances, à moins qu'elles n'aient été supervisées ou qu'une personne responsable de leur sécurité ne leur ait donné des instructions sur l'utilisation correcte de l'appareil.
19. Ce produit est réservé à un usage non professionnel, et non pas à un usage commercial ni industriel.
20. Vérifiez que l'appareil est en position stable. La garantie ne couvre pas les dégâts occasionnés par l'utilisation de cet appareil en position instable, par les vibrations, les chocs ou par la non-observation de tout autre avertissement ou précaution contenus dans ce mode d'emploi.
21. N'ouvrez jamais cet appareil.
22. Ne placez jamais cet appareil sur un autre appareil électrique.
23. Ne laissez pas les sacs en plastique à la portée des enfants.
24. Utilisez uniquement les accessoires recommandés par le fabricant.
25. Confiez l'entretien et les réparations à un personnel qualifié. Une réparation est nécessaire lorsque l'appareil a été endommagé de quelque façon que ce soit, par exemple lorsque le cordon d'alimentation ou la prise sont endommagés, lorsqu'un liquide s'est déversé ou des objets sont tombés sur l'appareil, lorsque l'appareil a été exposé à la pluie ou à l'humidité, lorsqu'il ne fonctionne pas correctement ou est tombé.
26. Une exposition prolongée à la musique avec un volume élevé peut entraîner une perte auditive temporaire ou permanente.
27. Si l'appareil est livré avec un câble d'alimentation ou un adaptateur secteur :
 - ☒ En cas de problème, débranchez le cordon d'alimentation CA et confiez l'entretien à un personnel qualifié.
 - ☒ Ne marchez pas sur l'adaptateur secteur ou ne le coincez pas. Faites très attention, en particulier à proximité des fiches et du point de sortie du câble. Ne placez pas d'objets lourds sur l'adaptateur secteur, car ils pourraient l'endommager. Gardez l'appareil hors de portée des enfants ! Ils pourraient se blesser gravement s'ils jouent avec le câble d'alimentation.
 - ☒ Débranchez cet appareil pendant les orages ou lorsqu'il n'est pas utilisé pendant une longue durée.
 - ☒ La prise secteur doit être installée près de l'appareil et doit être facilement accessible.
 - ☒ Ne surchargez pas les prises de courant ou les rallonges. Une surcharge peut entraîner un incendie ou une électrocution.
 - ☒ Les appareils de classe 1 doivent être branchés à une prise de courant disposant d'une connexion protectrice à la terre.
 - ☒ Les appareils à la norme de construction de classe 2 ne nécessitent pas de connexion à la terre.
 - ☒ Tirez toujours sur la fiche pour débrancher le cordon de la prise secteur. Ne tirez pas sur le cordon d'alimentation. Cela pourrait provoquer un court-circuit.
 - ☒ N'utilisez pas un cordon ou une fiche d'alimentation endommagé ni une prise desserrée. Vous courez un risque d'incendie ou de décharge électrique.
28. Si le produit contient ou est livré avec une télécommande contenant des piles boutons :

Avertissement :

 - « N'ingérez pas la pile, car vous risquez une brûlure chimique » ou une formule équivalente.

- La télécommande fournie contient une pile bouton/pièce de monnaie. Si la pile est avalée, elle peut causer de graves brûlures internes en seulement 2 heures et peut entraîner la mort.
 - Tenez les piles neuves et usagées hors de portée des enfants.
 - Si le compartiment à piles ne se ferme pas correctement, cessez d'utiliser l'appareil et tenez-le hors de portée des enfants.
 - Si vous pensez que les piles ont été avalées ou placées à l'intérieur d'une partie du corps, consultez un médecin immédiatement.
29. Mise en garde relative à l'utilisation des piles :
- Risque d'explosion si la pile est mal remplacée. Remplacez les piles par des piles d'un type identique ou équivalent.
 - Pendant l'utilisation, le stockage ou le transport, la pile ne doit pas être soumise à des températures extrêmement élevées ou basses, à une faible pression d'air à haute altitude.
 - Le remplacement d'une pile par une autre de type incorrect peut entraîner une explosion ou une fuite de liquide ou de gaz inflammable.
 - L'introduction d'une pile dans le feu ou dans un four chaud, l'écrasement ou le découpage mécanique peut entraîner une explosion.
 - L'exposition d'une pile dans un environnement à température extrêmement élevée peut entraîner une explosion ou une fuite de liquide ou de gaz inflammable.
 - L'exposition d'une pile à une pression d'air extrêmement basse peut entraîner une explosion ou une fuite de liquide ou de gaz inflammable.
 - Veuillez considérer les questions environnementales lors de la mise au rebut des piles.

INSTALLATION

- Déballer toutes les pièces et enlever le matériau de protection.
- Ne connectez pas l'unité au secteur avant d'avoir vérifié la tension du secteur et avant que toutes les autres connexions n'aient été effectuées.

AVERTISSEMENT

Appareil à laser de classe 1

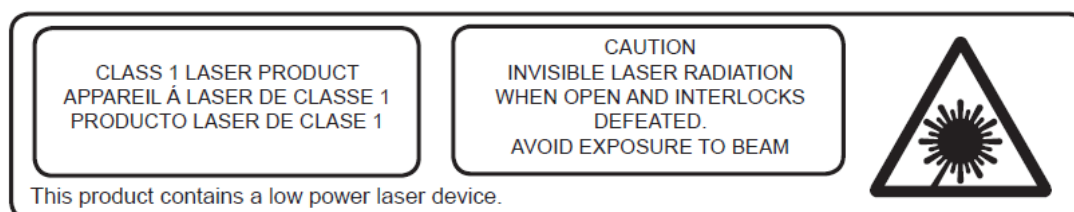

EN	FR
CLASS 1 LASER PRODUCT	APPAREIL À LASER DE CLASSE 1
CAUTION	ATTENTION
INVISIBLE LASER RADIATION WHEN OPEN AND INTERLOCKS DEFEATED.	RAYONNEMENT LASER INVISIBLE EN CAS D'OUVERTURE ET DE DÉVERROUILLAGE.

AVOID EXPOSURE TO BEAM	ÉVITER D'ÊTRE EXPOSÉ AU FAISCEAU
This product contains a low power laser device.	Ce produit contient un dispositif laser à faible puissance.

Avertissement : Ne touchez pas la tête de lecture.

VUE DE FACE

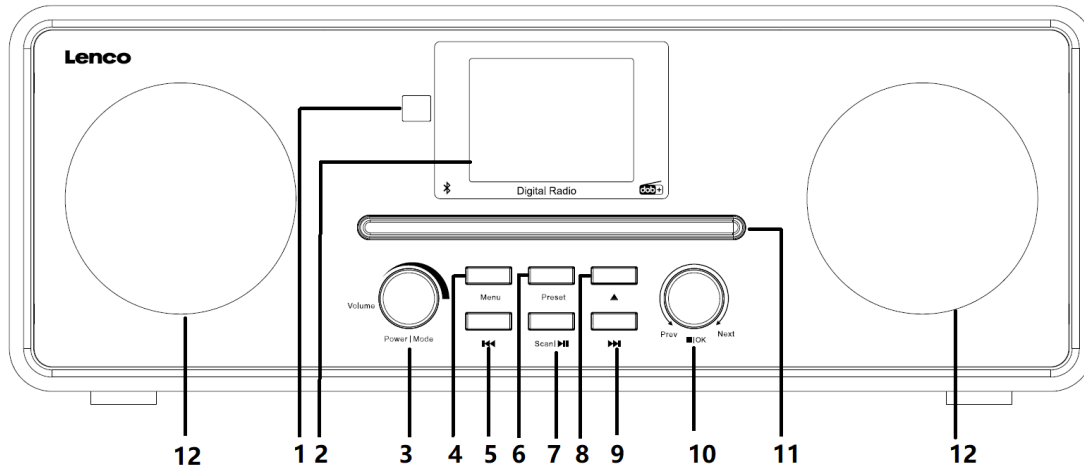

- | | |
|------------------------------|------------------------------|
| 1. Récepteur de télécommande | 7. Bouton Scan/Pause/Lecture |
| 2. Écran LCD TFT | 8. Touche d'éjection |
| 3. Alimentation/Mode/Volume | 9. Bouton Suivant |
| 4. Bouton menu | 10. Bouton Haut/Bas/Stop/OK |
| 5. Bouton Préc | 11. Porte CD |
| 6. Bouton Présélection | 12. Haut-parleur |

VUE DE DERRIÈRE

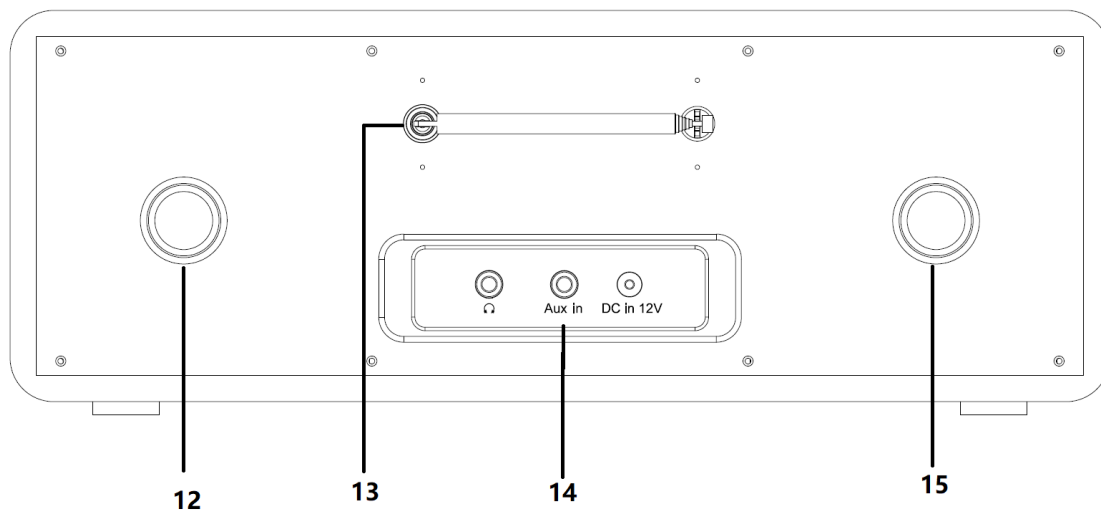

- | | |
|---------------------------------------|--------------------------|
| 12. Tube d'inverseur | 13. Antenne télescopique |
| 14. Prise pour écouteurs/Aux in/DC in | 15. Tube d'inverseur |

TÉLÉCOMMANDE

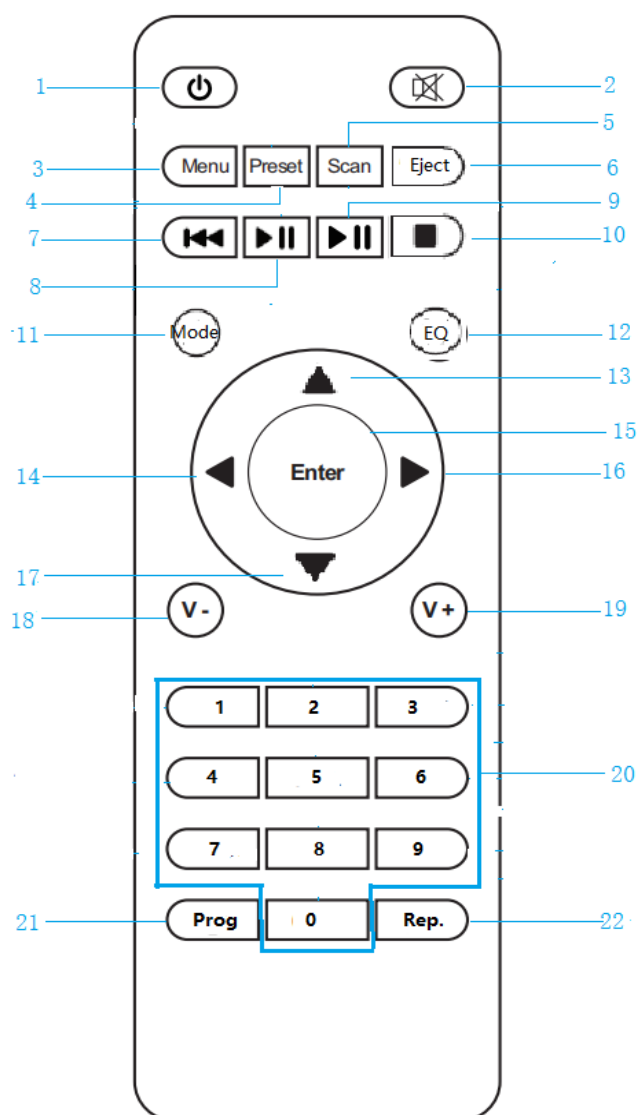

- | | |
|---|---|
| 1. Bouton de mise en veille | 12. EQ-Réglage de la totalité |
| 2. Activation/désactivation du son du haut-parleur | 13. ▲ Bouton de navigation vers le haut |
| 3. Menu - menu principal et infos | 14. ◀ Touche de navigation vers la gauche |
| 4. présélections -Stations sauvegardées, favoris, etc. | 15. Enter Confirmer la sélection |
| 5. Recherche -recherche DAB/FM | 16. ▶ Touche de navigation vers la droite |
| 6. Touche d'éjection | 17. ▼ Touche de navigation vers le bas |
| 7. Revenir en arrière d'un morceau | 18. V- Baisser le volume |
| 8. Lecture/pause | 19. V+ Augmenter le volume |
| 9. Aller à la piste suivante | 20. 0.....9 Accès aux favoris/à la mémoire ; saisie de lettres et de nombres |
| 10. Bouton Arrêter/Lire | 21. Prog pour USB/CD |
| | 22. Rep. pour USB/CD |

11. Bouton Mode

1. Pour commencer

INSTALLATION DE PILES (TÉLÉCOMMANDE)

- 1: Branchez la fiche secteur **CC** à la prise d'entrée du secteur **CC** à l'arrière de l'appareil.
- 2: Branchez la fiche sur une prise de courant et allumez l'appareil.

Installation des piles (Piles non fournies) :

1. Appuyez sur la languette du couvercle du compartiment à piles et soulevez-la.
2. Installez deux (2) piles de taille AAA dans le compartiment à piles comme indiqué sur la figure de droite et les marques de polarité à l'intérieur du compartiment à piles.
3. Remettez le couvercle du compartiment à piles.

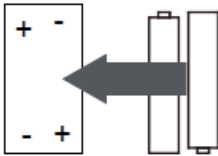

Précautions relatives aux piles :

Suivez ces précautions lorsque vous utilisez une pile dans cet appareil :

1. Utilisez toujours une pile du type et de capacité indiqués.
2. Veillez à respecter la polarité correcte lors de l'insertion de la pile, tel qu'indiqué dans le compartiment à piles. Une pile inversée peut endommager l'appareil.
3. Ne jetez pas les piles dans le feu. Elles peuvent exploser ou avoir des fuites.
4. Nettoyez les contacts de la batterie et aussi ceux de l'appareil avant l'installation de la batterie.
5. Ne mélangez pas différents types de piles (par exemple, alcalines et carbone-zinc) ou de vieilles piles avec des piles neuves.
6. Retirez les piles de l'appareil si elles sont usées ou si l'appareil ne sera pas utilisé pendant une longue période.
7. N'essayez pas de recharger les piles non rechargeables ; elles peuvent surchauffer et se briser.

2.1 L'emballage contient les éléments suivants :



RFA022



Power adaptor



Remote control



User Manual

EN	FR
Power adaptor	Adaptateur secteur
Remote control	Télécommande

RÉGLAGES DU SYSTÈME

Mode veille et mise en marche

- 1: Appuyez sur le bouton POWER/MODE et maintenez-le enfoncé pour mettre le système en mode MARCHÉ ou VEILLE. La date et l'heure sont affichées pendant la période de veille.
- 2: En mode veille, appuyez sur le bouton POWER/MODE pour mettre en marche l'appareil.

Régler l'heure et la date

Si vous devez régler l'heure et la date manuellement, suivez les étapes ci-dessous.

1. Maintenez le bouton « **Menu** » enfoncé (en mode Bluetooth/AUX, il vous suffit d'appuyer sur la touche **Menu** pour accéder aux paramètres du MENU), l'écran apparaît comme ci-dessous.

☰ Main Menu	☰ Time setup
Time setup Alarms Sleep EQ Backlight	Set time Clock format Auto update

2. Tournez le bouton « **Prev/Next** » de l'appareil ou appuyez sur le bouton ▲ ▼ de la télécommande pour mettre en évidence la configuration de l'heure souhaitée. Appuyez ensuite sur le bouton **OK** de l'appareil ou de la télécommande pour continuer.
3. Tournez le bouton « **Prev/Next** » de l'appareil ou appuyez sur le bouton ▲ ▼ de la télécommande pour régler l'heure/la date correcte. Appuyez ensuite sur le bouton **OK** de l'appareil ou de la télécommande pour confirmer.

Réglage de l'alarme

Si vous devez régler les alarmes manuellement, suivez les étapes ci-dessous.

1. Maintenez le bouton « **Menu** » enfoncé (en mode Bluetooth/AUX, il vous suffit d'appuyer sur la touche **Menu** pour accéder aux paramètres du MENU), l'écran apparaît comme ci-dessous.

☰ Alarms
Alarm1:OFF Alarm2:OFF

☰ Alarm 1	☰ Alarm 1
Enable:Off Time:00:00 Mode:DAB Preset:Last listened Volume:10	Saved

1. Tournez le bouton « **Prev/Next** » de l'appareil ou appuyez sur le bouton ▲ ▼ de la télécommande pour mettre en évidence la configuration de **Alarm** (l'alarme) souhaitée. Appuyez ensuite sur le bouton **OK** de l'appareil ou de la télécommande pour continuer.
2. Tournez le bouton « **Prev/Next** » de l'appareil ou appuyez sur le bouton ▲ ▼ de la télécommande pour mettre en évidence la configuration souhaitée pour **Alarm1** (l'alarme 1). Appuyez ensuite sur le bouton **OK** de l'appareil ou de la télécommande pour régler l'alarme 1.
3. Tournez le bouton « **Prev/Next** » de l'appareil ou appuyez sur le bouton ▲ ▼ de la télécommande pour mettre en évidence la configuration d'**Enable** (activation) souhaitée. Appuyez ensuite sur le bouton **OK** de l'appareil ou de la télécommande pour régler le mode d'alarme (Désactivé, Quotidien, Une fois, Week-end ou Jours de la semaine).
4. Tournez le bouton « **Prev/Next** » de l'appareil ou appuyez sur le bouton ▲ ▼ de la télécommande pour mettre en évidence la configuration de **time** (l'heure) souhaitée. Appuyez ensuite sur le bouton **OK** de l'appareil ou de la télécommande pour régler l'heure d'alarme. Tournez le bouton « **Prev/Next** » de l'appareil ou appuyez sur le bouton ▲ ▼ de la télécommande pour régler l'heure correcte. Appuyez ensuite sur le bouton **OK** de l'appareil ou de la télécommande pour confirmer.
5. Tournez le bouton « **Prev/Next** » de l'appareil ou appuyez sur le bouton ▲ ▼ de la télécommande pour mettre en évidence la configuration de **Mode** souhaitée. Appuyez ensuite sur le bouton **OK** de l'appareil ou de la télécommande pour régler la source de l'alarme. Tournez le bouton « **Prev/Next** » de l'appareil ou appuyez sur le bouton ▲ ▼ de la télécommande pour choisir DAB/FM/Buzzer. Appuyez ensuite sur le bouton **OK** de l'appareil ou de la télécommande pour confirmer.
6. Tournez le bouton « **Prev/Next** » de l'appareil ou appuyez sur le bouton ▲ ▼ de la télécommande pour mettre en évidence la configuration de **Preset** (Présélection) souhaitée. Appuyez ensuite sur le bouton **OK** de l'appareil ou de la télécommande pour régler la source DAB et FM. Tournez le bouton « **Prev/Next** » de l'appareil ou appuyez sur le bouton ▲ ▼ de la télécommande pour choisir DAB/FM/station. Appuyez ensuite sur le bouton **OK** de l'appareil ou de la télécommande pour confirmer.
7. Tournez le bouton « **Prev/Next** » de l'appareil ou appuyez sur le bouton ▲ ▼ de la télécommande pour mettre en évidence la configuration de **Volume** souhaitée. Appuyez ensuite sur le bouton **OK** de l'appareil ou de la télécommande pour régler le volume d'alarme. Tournez le bouton « **Prev/Next** » de l'appareil ou appuyez sur le bouton ▲ ▼ de la télécommande pour régler le volume. Appuyez ensuite sur le bouton **OK** de l'appareil ou de la télécommande pour confirmer.

8. Tournez le bouton « **Prev/Next** » de l'appareil ou appuyez sur le bouton ▲ ▼ de la télécommande pour mettre en évidence la configuration de **saved** (Sauvegarde) souhaitée. Appuyez ensuite sur le bouton **OK** de l'appareil ou de la télécommande pour sauvegarder.

Régler le minuteur de mise en veille

Tournez le bouton « **Prev/Next** » de l'appareil ou appuyez sur le bouton ▲ ▼ de la télécommande pour mettre en évidence la configuration de **Sleep** (Veille) souhaitée. Appuyez ensuite sur le bouton **OK** de l'appareil ou de la télécommande pour régler l'heure de veille. Tournez le bouton « **Prev/Next** » de l'appareil ou appuyez sur le bouton ▲ ▼ de la télécommande pour choisir 15/30/45/60/90. Appuyez ensuite sur le bouton **OK** de l'appareil ou de la télécommande pour confirmer.

Réglage de l'option EQ

Tournez le bouton « **Prev/Next** » de l'appareil ou appuyez sur le bouton ▲ ▼ de la télécommande pour mettre en évidence la configuration d'**EQ** (égaliseur) souhaitée. Appuyez ensuite sur le bouton **OK** de l'appareil ou de la télécommande pour régler le mode EQ. Tournez le bouton « **Prev/Next** » de l'appareil ou appuyez sur le bouton ▲ ▼ de la télécommande pour choisir NORMAL/CLASSIQUE/ROCK/POP/JAZZ/DANCE/MANUEL. Appuyez ensuite sur le bouton **OK** de l'appareil ou de la télécommande pour confirmer.

Régler le rétro-éclairage

Tournez le bouton « **Prev/Next** » de l'appareil ou appuyez sur le bouton ▲ ▼ de la télécommande pour mettre en évidence la configuration du **Backlight** (rétro-éclairage) souhaitée. Appuyez ensuite sur le bouton **OK** de l'appareil ou de la télécommande pour régler le rétro-éclairage. Tournez le bouton « **Prev/Next** » de l'appareil ou appuyez sur le bouton ▲ ▼ de la télécommande pour régler le rétro-éclairage. Appuyez ensuite sur le bouton **OK** de l'appareil ou de la télécommande pour confirmer.

Réinitialisation aux réglages d'usine

Tournez le bouton « **Prev/Next** » de l'appareil ou appuyez sur le bouton ▲ ▼ de la télécommande pour mettre en évidence la configuration de **Factory reset** (Réinitialisation aux réglages d'usine) souhaitée. Appuyez ensuite sur le bouton **OK** de l'appareil ou de la télécommande pour régler la réinitialisation aux réglages d'usine. Tournez le bouton « **Prev/Next** » de l'appareil ou appuyez sur le bouton ▲ ▼ de la télécommande pour choisir Yes (Oui) ou No (Non). Appuyez ensuite sur le bouton **OK** de l'appareil ou de la télécommande pour confirmer.

Version du logiciel

Tournez le bouton « **Prev/Next** » de l'appareil ou appuyez sur le bouton ▲ ▼ de la télécommande pour mettre en évidence la Version du logiciel souhaitée. Appuyez ensuite sur le bouton **OK** de l'appareil ou de la télécommande pour vérifier la version du logiciel.

Régler la langue

Tournez le bouton « **Prev/Next** » de l'appareil ou appuyez sur le bouton ▲ ▼ de la

télécommande pour mettre en évidence la configuration de la **Language** (langue) souhaitée. Appuyez ensuite sur le bouton **OK** de l'appareil ou de la télécommande pour régler la langue.

Tournez le bouton « **Prev/Next** » de l'appareil ou appuyez sur le bouton ▲ ▼ de la télécommande pour choisir la langue. Appuyez ensuite sur le bouton **OK** de l'appareil ou de la télécommande pour confirmer.

Réglage du volume

Tournez le bouton Volume ou appuyez sur le bouton V-/V+ de la télécommande pour régler le volume.

Mode DAB

Appuyez sur le bouton **Power I Mode** pour allumer la radio.

Remarque : Si vous allumez la radio pour la première fois, elle recherchera automatiquement toutes les stations de radio DAB disponibles.

Sélection du mode DAB

S'il est dans un autre mode, appuyez sur le bouton **Power I Mode** pour accéder à l'icône du mode. Cela s'affiche à l'écran LCD. Tournez le bouton « **Prev/Next** » de l'appareil ou appuyez sur le bouton ▲ ▼◀▶ de la télécommande pour choisir l'icône DAB, ou appuyez sur le bouton Mode de la télécommande. Appuyez ensuite sur le bouton **OK** de l'appareil ou de la télécommande pour confirmer.

Rechercher une station DAB

Tournez le bouton « **Prev/Next** » de l'appareil ou appuyez sur le bouton ▲ ▼ de la télécommande pour accéder à la station sélectionnée.

Mémorisation des stations DAB prééglées

Il est possible de mémoriser jusqu'à 10 de vos stations DAB préférées. Ceci vous permet d'accéder rapidement et facilement à vos stations préférées.

1. Pour mémoriser un prééglage, vous devez d'abord écouter la station que vous souhaitez enregistrer, puis appuyer sur la touche PRESET et la maintenir enfoncée pendant 1 seconde. L'écran LCD affiche ensuite « Preset » (Prééglage)
2. Tournez le bouton « **Prev/Next** » de l'appareil ou appuyez sur le bouton ◀▶ de la télécommande pour choisir le nombre de prééglages que vous souhaitez sauvegarder entre 1 et 10 . Appuyez ensuite sur le bouton **OK** de l'appareil ou de la télécommande pour sauvegarder la présélection.

Rappel des stations DAB prééglées

1. Vous pouvez rappeler la liste des stations prééglées en appuyant sur le bouton **PRESET** ou sur le bouton ▲ ▼ de la télécommande.
2. Tournez le bouton « **Prev/Next** » de l'appareil ou appuyez sur le bouton ▲ ▼ de la télécommande pour sélectionner la station prééglée. Appuyez ensuite sur le bouton **OK** de l'appareil ou de la télécommande pour l'activer.

REMARQUE : Si vous choisissez un prééglage qui n'a pas été attribué à une station, alors « Preset Empty » (Prééglage vide) s'affiche.

Recherche rapide des stations DAB

Appuyez sur le bouton **Scan** de l'appareil ou sur le bouton **scan** de la télécommande pour

effectuer un balayage rapide.

Recherche manuelle DAB

Vous pouvez utiliser cette option pour régler manuellement les stations de radio DAB.

Tournez le bouton « **Prev/Next** » de l'appareil ou appuyez sur le bouton ▲ ▼ de la télécommande pour mettre en évidence la configuration de **Manual tuning** (Recherche manuelle) souhaitée. Appuyez ensuite sur le bouton **OK** de l'appareil ou de la télécommande pour sélectionner la gamme de fréquence DAB. Appuyez ensuite sur le bouton **OK** de l'appareil ou de la télécommande pour confirmer.

Supprimer les stations

Lorsque votre radio a effectué plusieurs balayages dans différentes régions, vous pouvez constater que vous ne serez plus en mesure de recevoir les stations sauvegardées. Cette fonction supprime automatiquement toutes les stations que vous ne pouvez pas écouter.

Tournez le bouton « **Prev/Next** » de l'appareil ou appuyez sur le bouton ▲ ▼ de la télécommande pour mettre en évidence la configuration de **Prune station** (Suppression des stations) souhaitée. Appuyez ensuite sur le bouton **OK** de l'appareil ou de la télécommande pour sélectionner Yes (Oui) ou No (Non). Appuyez ensuite sur le bouton **OK** de l'appareil ou de la télécommande pour confirmer.

Contrôle de la plage dynamique (DRC)

Pour que la radio réduise la plage dynamique du signal audio. L'objectif est d'adapter la gamme dynamique du signal audio lors de l'écoute dans un environnement bruyant.

Remarque : Cette fonction n'est pas disponible sur toutes les stations DAB.

Tournez le bouton « **Prev/Next** » de l'appareil ou appuyez sur le bouton ▲ ▼ de la télécommande pour mettre en évidence la configuration d'**DRC** souhaitée. Appuyez ensuite sur le bouton **OK** de l'appareil ou de la télécommande pour sélectionner Désactivée/Basse/Haute. Appuyez ensuite sur le bouton **OK** de l'appareil ou de la télécommande pour confirmer.

Liste des stations

Tournez le bouton « **Prev/Next** » de l'appareil ou appuyez sur le bouton ▲ ▼ de la télécommande pour mettre en évidence la configuration de la **Station list** (Liste des stations) souhaitée. Appuyez ensuite sur le bouton **OK** de l'appareil ou de la télécommande pour accéder à la liste des stations DAB. Tournez le bouton « **Prev/Next** » de l'appareil ou appuyez sur le bouton ▲ ▼ de la télécommande pour sélectionner la station DAB. Appuyez ensuite sur le bouton **OK** de l'appareil ou de la télécommande pour confirmer.

Recherche complète

Tournez le bouton « **Prev/Next** » de l'appareil ou appuyez sur le bouton ▲ ▼ de la télécommande pour mettre en évidence la configuration de la **Full Scan** (Recherche complète) souhaitée. Appuyez ensuite sur le bouton **OK** de l'appareil ou de la télécommande pour confirmer.

Mode FM

Sélection du mode FM

Si l'appareil est dans un autre mode, appuyez sur le bouton **Power I Mode** pour accéder à l'icône du mode qui s'affiche à l'écran LCD. Tournez le bouton « **Prev/Next** » de l'appareil ou appuyez sur le bouton ▲ ▼◀▶ de la télécommande pour choisir l'icône FM, ou appuyez sur le bouton Mode de la télécommande. Appuyez ensuite sur le bouton **OK** de l'appareil ou de la télécommande pour confirmer.

Mémorisation des stations FM préférées

Il est possible de mémoriser jusqu'à 10 de vos stations FM préférées. Ceci vous permet d'accéder rapidement et facilement à vos stations préférées.

1. Pour mémoriser un préréglage, vous devez d'abord écouter la station que vous souhaitez enregistrer, puis appuyer sur la touche PRESET et la maintenir enfoncée pendant 1 seconde. L'écran LCD affiche ensuite « Preset » (Préréglage)
2. Tournez le bouton « **Prev/Next** » de l'appareil ou appuyez sur le bouton ▲ ▼ de la télécommande pour choisir le nombre de préréglages que vous souhaitez sauvegarder entre 1 et 10 . Appuyez ensuite sur le bouton **OK** de l'appareil ou de la télécommande pour sauvegarder la présélection.

Rappel des stations FM préférées

1. Vous pouvez rappeler la liste des stations préréglées en appuyant sur le bouton **PRESET** ou sur le bouton ▲ ▼ de la télécommande.
2. Tournez le bouton « **Prev/Next** » de l'appareil ou appuyez sur le bouton ▲ ▼ de la télécommande pour sélectionner la station préréglée. Appuyez ensuite sur le bouton **OK** de l'appareil ou de la télécommande pour l'activer.

REMARQUE : Si vous choisissez un préréglage qui n'a pas été attribué à une station, alors « Preset Empty » (Préréglage vide) s'affiche.

Recherche FM

1. Appuyez et maintenez enfoncées les boutons ◀▶ de l'appareil ou ◀▶ de la télécommande pour augmenter ou diminuer la gamme de fréquences. Lorsqu'une station est trouvée, le balayage s'arrête et l'appareil diffuse ladite station.
2. Vous pouvez affiner le réglage de la fréquence en appuyant sur les boutons **Prev** ou **Next** ou en appuyant sur le bouton ◀▶ de la télécommande pour avancer de 0,05 MHz à chaque pression.
3. Appuyez sur le bouton Scan de l'appareil ou de la télécommande pour effectuer un balayage rapide. Lorsqu'une station est trouvée, le balayage s'arrête et l'appareil diffuse ladite station.

Mode BT

Sélection du mode Bluetooth

Si l'appareil est dans un autre mode, appuyez sur le bouton **Power I Mode** pour accéder à l'icône du mode qui s'affiche à l'écran LCD. Tournez le bouton « **Prev/Next** » de l'appareil ou appuyez sur le bouton Mode de la télécommande pour sélectionner le mode Bluetooth. Appuyez ensuite sur le bouton **OK** de l'appareil pour confirmer.

Assurez-vous qu'aucun autre périphérique Bluetooth n'est connecté à la radio. « No Connection » (Aucune connexion) s'affiche à l'écran.



Activez le mode Bluetooth sur l'appareil que vous souhaitez connecter. Recherchez la radio dans la liste des appareils détectés sur l'appareil Bluetooth (reportez-vous au manuel

d'utilisation de l'appareil). Une fois que les appareils se sont détectés, « Lenco DAR-061 » apparaît sur l'appareil Bluetooth.

Sélectionnez Lenco DAR-061 dans la liste. Si vous devez saisir un code PIN, entrez 0000 (quatre zéros). Certains appareils peuvent également exiger que vous approuviez la connexion.

Une fois la connexion établie, « Connected » (Connecté) s'affiche à l'écran de la radio.

Lancez la lecture sur votre appareil Bluetooth.



Appuyez sur la touche  ou  de l'appareil ou de la télécommande pour passer d'une piste à l'autre sur l'appareil.

Appuyez sur la touche  de l'appareil ou de la télécommande pour arrêter la lecture.



Mode CD

Sélection du mode CD





Si l'appareil est dans un autre mode, appuyez sur le bouton **Power I Mode** pour accéder à l'icône du mode qui s'affiche à l'écran LCD. Tournez le bouton « **Prev/Next** » de l'appareil ou appuyez sur le bouton Mode de la télécommande pour sélectionner le mode CD. Appuyez ensuite sur le bouton **OK** de l'appareil pour confirmer.

1. Ouvrez la porte du compartiment à CD en appuyant sur le bouton  de l'appareil ou sur la touche Eject de la télécommande.
2. Insérez un disque CD dans le compartiment CD avec la face étiquetée vers le haut.
3. Fermez la porte du compartiment à CD en appuyant sur le bouton  de l'appareil ou sur la touche Eject de la télécommande.

Fonctionnement LECTURE/PAUSE





1. Appuyez sur la touche  de l'appareil ou de la télécommande pour lancer la lecture.
2. Pendant la lecture, appuyez sur le bouton  de l'appareil ou de la télécommande pour suspendre.
3. Appuyez  à nouveau sur le bouton de l'appareil ou de la télécommande pour reprendre la lecture à partir du point où elle a été interrompue.

Utilisation du bouton ou

1. Appuyez sur le bouton   de l'appareil ou de la télécommande pour passer à la piste précédente ou suivante jusqu'à la piste souhaitée.
2. Appuyez sur le bouton   de l'appareil ou de la télécommande pour rechercher vers l'avant ou vers l'arrière jusqu'au point souhaité de la musique ou de la piste.

Appuyez sur le bouton  **Enter** pour arrêter la lecture.

Répétition de l'opération

1. Appuyez sur la touche Rep. de la télécommande pour choisir Repeat 1 (Répéter 1) ou repeat all (Répéter tout) etc.
2. Repeat 1 Pour répéter la piste (morceau) en cours. «  » s'affiche.
Repeat all Pour répéter toutes les pistes (CD complet). «  » s'affiche.
Répéter l'album (en disque MP3) pour répéter l'ensemble de l'album. «  » s'affiche.
Random Pour mélanger toutes les pistes et les lire dans un ordre aléatoire. «  » s'affiche.

Intro Pour lire les 10 premières secondes de chaque piste.

PROGRAMMATIONS DE PISTES

En mode CD/MP3, appuyez sur le bouton ■ pour arrêter. Appuyez sur le bouton *Prog* de la télécommande pour démarrer la fonction mémoire.

Sur disque CD : « P01 » et 001 s'affichent. Appuyez sur ◀◀ ou ▶▶ pour sélectionner la piste que vous souhaitez faire mémoriser par l'appareil.

Appuyez sur le bouton *Prog* de la télécommande pour confirmer. Répétez cette opération pour mémoriser 99 pistes.

Appuyez sur le bouton ▶|| pour commencer à lire les chansons dans l'ordre programmé.

Appuyez deux fois sur le bouton ■ pour supprimer les pistes mémorisées.

Mode Auxiliaire

Sélection du mode Aux in

Si l'appareil est dans un autre mode, appuyez sur le bouton **Power I Mode** pour accéder à l'icône du mode qui s'affiche à l'écran LCD. Tournez le bouton « **Prev/Next** » de l'appareil ou appuyez sur le bouton *Mode* de la télécommande pour choisir l'entrée AUX IN, puis appuyez sur le bouton **OK** de l'appareil pour confirmer.

1. Utilisez un connecteur stéréo standard de 3,5 mm (non fourni) pour connecter l'appareil externe à la prise « AUX-IN » située sur le panneau arrière de l'appareil.
2. Lancez la lecture depuis l'appareil externe.

Caractéristiques techniques

Connexions	Entrée 12 V CC, AUX-IN 3,5 mm, sortie casque 3,5 mm
Entrée d'adaptateur	100 à 240 Vca, 50/60 Hz
Sortie d'adaptateur	12 V CC/2,5 A
Sortie d'alimentation	2 x 10 W en valeur efficace
Piles de la télécommande (non fournies)	2 x AAA
Fréquence DAB	174,928 – 239,200 MHz
Fréquence FM	87,5-108 MHz
Fréquence Bluetooth :	2402 à 2480 MHz
puissance RF	<20 dBm
Puissance consommée (veille)	< 1 W
Consommation électrique (network standby)	< 2 W
Température de fonctionnement	0 °C-35 ° C
Position de fonctionnement	Horizontal
Dimensions de l'appareil	380 x 218 x 145mm
Poids	3,2 KG

Adaptateur d'alimentation : (pour l'Europe uniquement)

Fabricant : SHENZHEN SHI GUANGKAIYUAN TECHNOLOGY., LTD.

Numéro du modèle : GKYP50250120EU1

Utilisez uniquement l'alimentation électrique indiquée dans le mode d'emploi.

Informations	Valeur et précision
Nom ou marque du fabricant, enregistrement commercial et adresse	SHENZHEN SHI GUANGKAIYUAN TECHNOLOGY LTD. 91440300053998927W 2 floor, 41 TianSheng Road, TianLiao village, GongMing Street, Guangming, Shenzhen, Guangdong, P.R. China
Référence du modèle	GKYP50250120EU1
Tension d'entrée	100-240V
Fréquence du CA d'entrée	50/60Hz
Tension de sortie	12V
Courant de sortie	2.5A
Puissance de sortie	30W
Rendement moyen en mode actif	86.95%
Rendement à faible charge (10 %)	80%
Consommation électrique sans charge	0.095W

Clause de non-responsabilité

Des mises à jour du logiciel et/ou des composants informatiques sont régulièrement effectuées. Il se peut donc que certaines instructions, caractéristiques et images présentes dans ce document diffèrent légèrement de votre configuration spécifique. Tous les articles décrits dans ce guide sont fournis uniquement à des fins d'illustration et peuvent ne pas s'appliquer à une configuration spécifique. Aucun droit légal ne peut être obtenu depuis les informations contenues dans ce manuel.

Mise au rebut de l'appareil usagé



Ce symbole indique que le produit électrique concerné ainsi que les piles ne doivent pas être jetés avec les autres déchets ménagers en Europe. Pour garantir un traitement correct des piles et de l'appareil usagés, veuillez les mettre au rebut conformément aux réglementations locales en vigueur en matière d'appareils électriques ou de piles. En agissant de la sorte, vous contribuerez à la préservation des ressources naturelles et à l'amélioration des niveaux de protection environnementale concernant le traitement et la destruction des déchets électriques (directive sur les déchets des équipements électriques et électroniques).

Marquage CE

Par la présente, Lenco Benelux B.V., Thermiekstraat 1a, 6361 HB Nuth, Pays-Bas, déclare que ce produit est conforme aux exigences principales des directives européennes.

La déclaration de conformité peut être consultée à l'adresse techdoc@commaxxgroup.com



Service après-vente

Pour en savoir plus et obtenir de l'assistance, visitez www.lenco.com

Lenco Benelux BV, Thermiekstraat 1a, 6361 HB, Nuth, Pays-Bas.

PRECAUCIÓN:

El uso de controles o ajustes o rendimiento de procedimientos excepto aquellos que los aquí especificados puede provocar una exposición peligrosa a la radiación.

PRECAUCIONES PREVIAS AL USO

TENGA ESTAS INSTRUCCIONES EN MENTE:

1. No cubra o bloquee ninguna apertura de ventilación. Cuando coloque el dispositivo en una estantería, deje 5 cm (2") de espacio libre alrededor de todo el dispositivo.
2. Instálelo conforme al manual de usuario que se adjunta.
3. Mantenga el aparato alejado de fuentes de calor, como radiadores, calentadores, estufas, velas u otros productos que generen calor o llama viva. El aparato solo puede usarse en climas moderados. Se deben evitar los ambientes extremadamente fríos o cálidos. La gama de temperatura de funcionamiento es de entre 0° y 35°C.
4. Evite usar el dispositivo cerca de campos magnéticos fuertes.
5. Una descarga electrostática puede entorpecer el uso normal de este dispositivo. En tal caso, simplemente reinícielo siguiendo el manual de instrucciones. Durante la transmisión de archivos, por favor manéjelo con cuidado opérelo en un entorno libre de electricidad estática.
6. ¡Advertencia! Nunca inserte un objeto en el producto a través de las ventilaciones o aperturas. Alto voltaje fluye a través del producto e insertar un objeto puede provocar una descarga eléctrica y/o un cortocircuito de sus componentes internos. Por el mismo motivo, no derrame agua o líquidos en el producto.
7. No lo utilice en zonas húmedas, como cuartos de baño, cocinas en las que se forme vapor ni cerca de piscinas.
8. El aparato no debe exponerse a goteos o salpicaduras y asegúrese de que se colocan sobre o cerca del aparato objetos llenos de líquidos, como jarrones.
9. No use este dispositivo cuando se pueda producir condensación. Cuando la unidad se usa en una sala húmeda cálida, se pueden formar gotitas de agua o condensación en el interior de la unidad y esta puede no funcionar adecuadamente; deje que la unidad se apague durante 1 o 2 horas antes de volver a encender la unidad: el aparato debe estar seco antes de conectarse a una fuente de alimentación.
10. Aunque este dispositivo está fabricado con el máximo cuidado y comprobado varias veces antes de salir de fábrica, todavía es posible que se puedan producir problemas, al igual que con todos los aparatos eléctricos. Si observa la aparición de humo, una acumulación excesiva de calor o cualquier otro fenómeno inesperado, deberá desconectar inmediatamente el enchufe de la toma de corriente.
11. Este dispositivo debe funcionar con una fuente de alimentación que se especifica en la etiqueta de especificaciones. Si no está seguro del tipo de alimentación que se usa en su hogar, consulte con el distribuidor o una compañía eléctrica local.
12. Manténgalo alejado de los animales. A algunos animales les encanta morder los cables de alimentación.
13. Para limpiar el dispositivo use un paño seco y suave. No utilice líquidos disolventes ni con base de petróleo. Para eliminar manchas difíciles, puede usar un paño húmedo con detergente diluido.
14. El proveedor no asume ninguna responsabilidad por daños o datos perdidos provocados por un funcionamiento incorrecto, uso incorrecto, modificación del dispositivo o sustitución de la batería.
15. No interrumpa la conexión cuando el dispositivo esté formateando o transfiriendo archivos. En caso contrario, los datos se pueden estropear o perder.

16. Si la unidad dispone de función de reproducción USB, se debe conectar la memoria USB directamente en la unidad. No utilice un cable de extensión USB ya que pueden crear interferencias que causen una pérdida de datos.
17. La etiqueta calificativa se encuentra en la parte inferior o en el panel posterior del aparato.
18. Este dispositivo no está diseñado para su uso por parte de personas (incluyendo niños) con discapacidad física, sensorial o mental o con falta de experiencia o conocimientos, salvo que se les haya dado supervisión o instrucciones acerca del uso correcto del dispositivo por parte de una persona responsable de su seguridad.
19. Este producto está diseñado para un uso no profesional únicamente y no para un uso comercial o industrial.
20. Asegúrese de que la unidad esté fijada en una posición estable. La garantía no cubrirá los daños derivados de usar este producto en una posición inestable, vibraciones o golpes o por no seguir otras advertencias o precauciones que aparecen en este manual de usuario.
21. Nunca retire la carcasa del dispositivo.
22. Nunca coloque este dispositivo sobre otro equipo eléctrico.
23. Mantenga las bolsas de plástico fuera del alcance de los niños.
24. Use únicamente los dispositivos/accesorios especificados por el fabricante.
25. Remita todas las reparaciones al personal cualificado. Es necesario el mantenimiento cuando el aparato presenta cualquier tipo de daño, por ejemplo, el cable de alimentación o el enchufe presentan daños; se ha vertido líquido sobre el aparato; se han caído objetos en el aparato; el aparato se ha expuesto a la lluvia o humedad; el aparato no funciona normalmente o se ha caído.
26. Una larga exposición a sonidos elevados de reproductores de música personales puede provocar una pérdida de audición temporal o permanente.
27. Si el producto viene con un cable de alimentación o un adaptador de corriente de CA:
 - ☒ Si se produce cualquier problema, desconecte el cable de alimentación CA y remítalo a mantenimiento por parte de personal cualificado.
 - ☒ No pise o pince el adaptador de alimentación. Tenga mucho cuidado, en especial en las zonas alrededor de las tomas y el punto de salida del cable. No coloque objetos pesados en el adaptador de alimentación, ya que pueden dañarlo. ¡Mantenga el dispositivo fuera del alcance de los niños! Si juegan con el cable de alimentación, puede sufrir lesiones graves.
 - ☒ Desconecte el dispositivo durante tormentas eléctricas o cuando no vaya a usarse durante periodos prolongados de tiempo.
 - ☒ La salida de la toma debe instalarse cerca del equipo y debe ser fácilmente accesible.
 - ☒ No sobrecargue las tomas CA o los cables de extensión. La sobrecarga puede provocar un incendio o una descarga eléctrica.
 - ☒ Los dispositivos con construcción de Clase 1 deben estar conectados a una toma de corriente con una conexión a tierra protegida.
 - ☒ Los dispositivos con construcción de Clase 2 no requieren una conexión a tierra.
 - ☒ Sujete siempre el enchufe cuando los extraiga de la toma de corriente. No tire del cable de alimentación. Esto puede provocar un cortocircuito.
 - ☒ No utilice un cable de alimentación o enchufe deteriorado o una toma suelta. Si lo hace, podría provocar un incendio o una descarga eléctrica.
28. Si el producto contiene o se entrega con un mando a distancia que contiene pilas de botón / celdas:

Advertencia:

 - “Ni ingiera la pila, riesgo de quemadura química” o frase equivalente.
 - [El mando a distancia que se suministra] Este producto contiene una pila de tipo botón/moneda. Si la pila se traga, puede provocar graves quemaduras internas en sólo 2 horas y podría ocasionar la muerte.
 - Mantenga las pilas nuevas o usadas fuera del alcance de los niños.

- Si el compartimiento de las pilas no se cierra correctamente, deje de usar el producto y no lo deje al alcance los niños.
 - Si tiene la sospecha de que una pila ha sido ingerida o se encuentra en algún lugar del cuerpo, busque inmediatamente atención médica.
29. Precaución sobre el uso de las pilas:
- Existe riesgo de explosión si la pila no se sustituye correctamente. Sustitúyala únicamente con otra del mismo tipo u otro equivalente.
 - No se pueden exponer las pilas a temperaturas extremadamente altas o bajas, baja presión de aire a gran altitud durante el uso, almacenamiento o transporte.
 - Si cambia la pila por otra que no sea la correcta, se puede producir una explosión o la fuga de líquidos o gases inflamables.
 - Si arroja la pila al fuego o a un horno caliente, o aplasta o cortar mecánicamente una pila, podría provocar una explosión.
 - Si deja una pila en un lugar con temperaturas extremadamente altas, se puede producir una explosión o una fuga de líquido o gas inflamable.
 - Si se expone la pila a una presión de aire extremadamente baja, se puede producir una explosión o la fuga de líquidos o gases inflamables.
 - Se debe prestar atención a los aspectos medioambientales sobre la eliminación de baterías.

INSTALACIÓN

- Desembale todas las piezas y retire el material protector.
- No conecte la unidad a la corriente eléctrica antes de comprobar la tensión de la corriente y antes de que se hayan hecho todas las demás conexiones.

ADVERTENCIA

Producto láser de clase 1

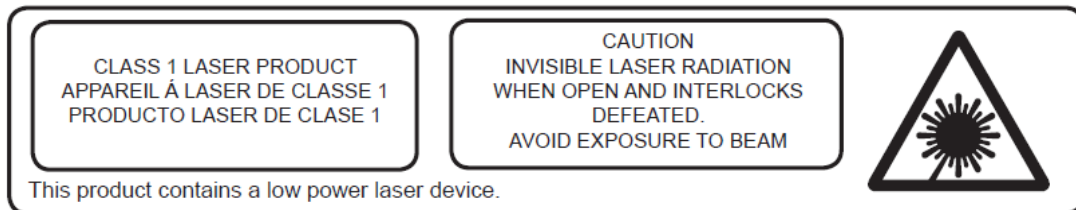

EN	ES
CLASS 1 LASER PRODUCT	PRODUCTO LÁSER DE CLASE 1
CAUTION	PRECAUCIÓN
INVISIBLE LASER RADIATION WHEN OPEN AND INTERLOCKS DEFEATED.	RADIACIÓN DE LÁSER INVISIBLE AL ABRIRLO Y DESACTIVAR LOS BLOQUEOS.
AVOID EXPOSURE TO BEAM	EVITE LA EXPOSICIÓN A ESTE HAZ
This product contains a low power laser device.	Este producto contiene un dispositivo láser de baja potencia.

Advertencia: No toque la lente.

VISTA DELANTERA

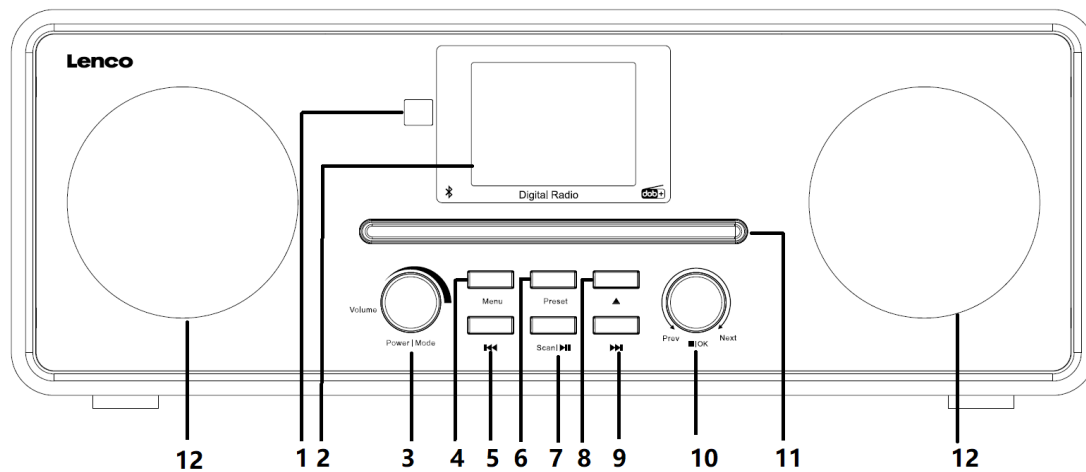

- | | |
|----------------------------------|--|
| 1. Receptor de mando a distancia | 7. Botón búsqueda/pausa/reproducción |
| 2. Pantalla LCD TFT | 8. Botón expulsar |
| 3. Encendido/Modo/Volumen | 9. Botón Siguiente |
| 4. Botón de menú | 10. Botón arriba / abajo / parada / OK |
| 5. Botón anterior | 11. TAPA DEL CD |
| 6. Botón de Presintonía | 12. Altavoz |

VISTA POSTERIOR

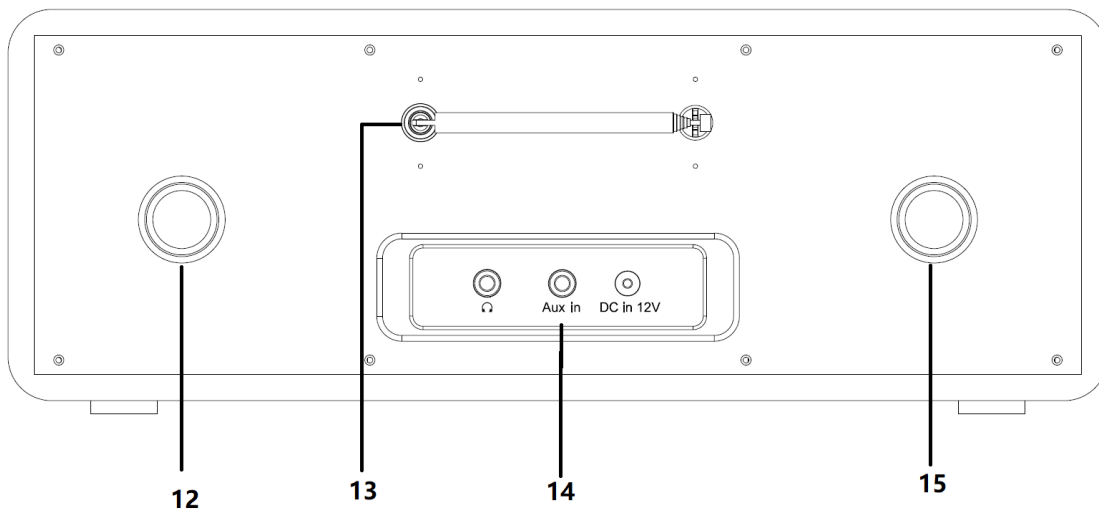

- | | |
|---|------------------------|
| 12. Tubo del inversor | 13. Antena Telescópica |
| 14. Toma de auriculares / entrada auxiliar / entrada CC | 15. Tubo del inversor |

MANDO A DISTANCIA

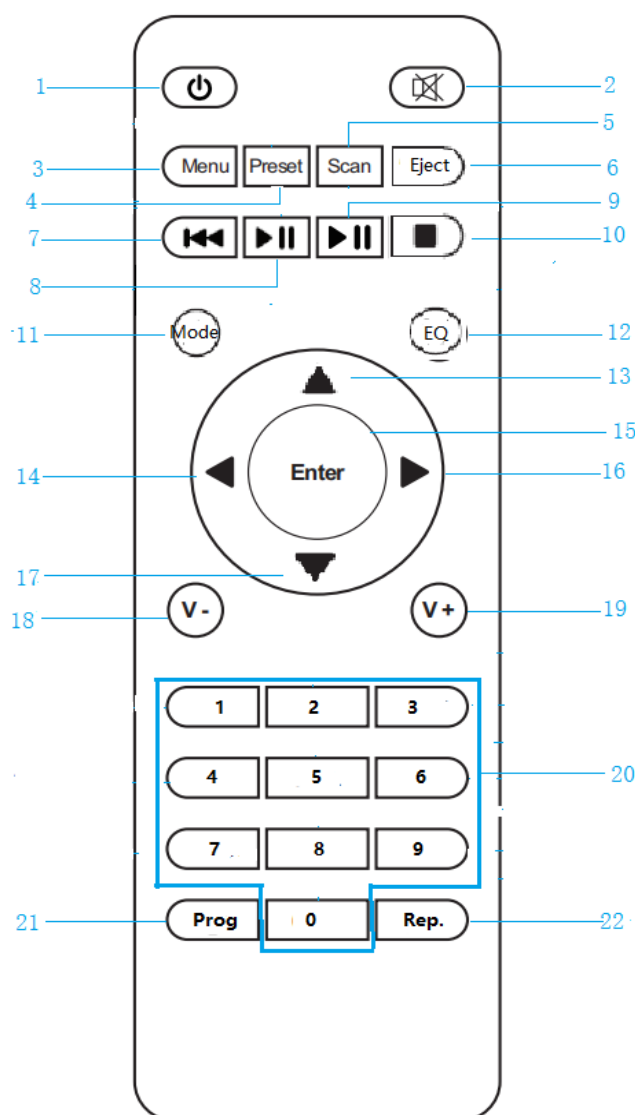

- | | |
|--|---|
| 1. Botón de modo en espera | 12. EQ - ecualizador |
| 2. Silenciar / Dar volumen al altavoz | 13. Botón cursor hacia arriba |
| 3. Menú -Menú principal e información | 14. Botón de cursor hacia la izquierda |
| 4. Presintonía -Emisoras guardadas, favoritos, etc. | 15. Intro Confirma la selección |
| 5. Búsqueda -Búsqueda de emisoras DAB/FM | 16. Botón derecho del cursor |
| 6. Botón expulsar | 17. Botón abajo del cursor |
| 7. Retrocede una pista | 18. V- Disminuir el volumen |
| 8. Reproducir/Pausa | 19. V+ Aumentar el volumen |
| 9. Avanzar una pista hacia adelante | 20. 0.....9 Llamada a favoritos /Memoria; introducción de letras y números |
| 10. Botón detener la reproducción | 21. Programa para USB/CD |
| | 22. Repetición para USB/CD |

11. Botón de Modo

1. Primeros pasos

INSTALACIÓN DE LA PILA (MANDO A DISTANCIA)

- 1: Conecte el enchufe **CC** a la toma de alimentación **CC** situado en la parte posterior de la unidad.
- 2: Conecte el enchufe a una toma de alimentación y enciéndalo.

Instalación de las pilas (Pilas no incluidas):

1. Pulse la pestaña de la puerta de la batería y levántela.
2. Instale dos (2) pilas tamaño AAA en el compartimento de las pilas tal y como aparece en la figura de la derecha y las marcas de polaridad dentro del compartimento de la batería.
3. Vuelva a colocar la puerta de las pilas.

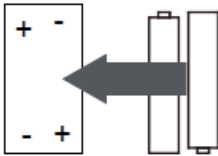

Precauciones acerca de las pilas:

Siga estas precauciones cuando use una pila en este dispositivo:

1. Utilice únicamente pilas del tamaño y tipo especificados.
2. Tenga cuidado en seguir la polaridad correcta cuando instale la pila tal y como se indica en el compartimento de las pilas. Una pila invertida puede provocar daños en el dispositivo.
3. No arroje las pilas al fuego. Pueden explotar o presentar fugas.
4. Limpie los contactos de la pila y también los del dispositivo antes de la instalación de las pilas.
5. No mezcle diferentes tipos de pilas (por ejemplo alcalinas y de carbono-cinc) o pilas antiguas con pilas nuevas.
6. Si las pilas del dispositivo se consumen o no se va a usar el dispositivo durante un periodo prolongado de tiempo, retírelas.
7. No intente recargar una pila que no está diseñada para recargarse; puede sobrecalentarse y romperse.

2.1 La caja del envase contiene los siguientes elementos:



RFA022

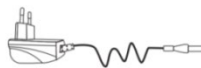

Power adaptor



Remote control



User Manual

EN	ES
Power adaptor	Adaptador de corriente

Remote control	Mando a distancia
User Manual	Manual del usuario

AJUSTES DEL SISTEMA

Modo en espera y encendido

- 1: Mantenga pulsado el botón ENCENDIDO / MODO para poner el Sistema en modo ENCENDIDO o ES ESPERA. La fecha y la hora se muestran durante el modo en espera.
- 2: Cuando esté en modo en espera, pulse el botón ENCENDIDO / MODO para encenderlo.

Configurar fecha y hora

En caso de que necesite configurar la fecha y la hora manualmente siga los pasos que aparecen debajo.

1. Pulse y mantenga presionado el botón '**Menú**' (en modo Bluetooth/AUX, solo necesita presionar el botón **MENÚ** para acceder a la configuración del MENÚ) y aparecerá la pantalla de la siguiente manera.

☰ Main Menu	☰ Time setup
Time setup	Set time
Alarms	Clock format
Sleep	Auto update
EQ	
Backlight	

2. Gire el dial "**Prev/Next**" de la unidad o pulse el botón ▲▼ del mando a distancia para resaltar la configuración horaria que desee. Posteriormente, pulse el dial **OK** de la unidad o pulse el botón **OK** del mando a distancia para continuar.
3. Gire el dial "**Prev/Next**" de la unidad o pulse el botón ▲▼ del mando a distancia para configurar la fecha / hora correctas. Posteriormente, pulse el dial **OK** de la unidad o pulse el botón **OK** del mando a distancia para confirmarlo.

Fijar alarmas

En caso de que necesite configurar las alarmas manualmente, siga los pasos que aparecen debajo.

1. Pulse y mantenga presionado el botón '**Menú**' (en modo Bluetooth/AUX, solo necesita presionar el botón **MENÚ** para acceder a la configuración del MENÚ) y aparecerá la pantalla de la siguiente manera.

☰ Alarms
Alarm1:OFF
Alarm2:OFF

☰ Alarm 1	☰ Alarm 1
Enable:Off Time:00:00 Mode:DAB Preset:Last listened Volume:10	Saved

1. Gire el dial **"Prev/Next"** de la unidad o pulse el botón ▲ ▼ del mando a distancia para resaltar la configuración de **Alarma** que desee. Posteriormente, pulse el **dial OK** de la unidad o pulse el **botón OK** del mando a distancia para continuar.
2. Gire el dial **"Prev/Next"** de la unidad o pulse el botón ▲ ▼ del mando a para resaltar la configuración de **Alarm1** (Alarma 1) que desee. Posteriormente, pulse el **dial OK** de la unidad o pulse el **botón OK** del mando a distancia para configurar la Alarma 1.
3. Gire el dial **"Prev/Next"** de la unidad o pulse el botón ▲ ▼ del mando a distancia para para resaltar la configuración de **Enable** (Habilitar) que desee. Posteriormente, pulse el **dial OK** de la unidad o pulse el **botón OK** del mando a distancia para configurar el modo de alarma (Desconectado, Diariamente, una vez, días laborables, fines de semana).
4. Gire el dial **"Prev/Next"** de la unidad o pulse el botón ▲ ▼ del mando a distancia para resaltar la configuración de **time** (hora) que desee. Posteriormente, pulse el **dial OK** de la unidad o pulse el **botón OK** del mando a distancia para configurar la hora de la alarma.
 Gire el dial **"Prev/Next"** de la unidad o pulse el botón ▲ ▼ del mando a distancia para configurar la hora correcta. Posteriormente, pulse el **dial OK** de la unidad o pulse el **botón OK** del mando a distancia para confirmarlo.
5. Gire el dial **"Prev/Next"** de la unidad o pulse el botón ▲ ▼ del mando a distancia para resaltar la configuración de **Mode** (Modo) que desee. Posteriormente, pulse el **dial OK** de la unidad o pulse el **botón OK** del mando a distancia para configurar la fuente de la alarma. Gire el dial **"Prev/Next"** de la unidad o pulse el botón ▲ ▼ del mando a distancia para elegir DAB/FM/Pitido. Posteriormente, pulse el **dial OK** de la unidad o pulse el **botón OK** del mando a distancia para confirmarlo.
6. Gire el dial **"Prev/Next"** de la unidad o pulse el botón ▲ ▼ del mando a distancia para resaltar la configuración de **Preset** (Presintonía) que desee. Posteriormente, pulse el **dial OK** de la unidad o pulse el **botón OK** del mando a distancia para configurar la fuente de DAB y FM. Gire el dial **"Prev/Next"** de la unidad o pulse el botón ▲ ▼ del mando a distancia para elegir la emisora DAB/FM. Posteriormente, pulse el **dial OK** de la unidad o pulse el **botón OK** del mando a distancia para confirmarlo.
7. Gire el dial **"Prev/Next"** de la unidad o pulse el botón ▲ ▼ del mando a distancia para resaltar la configuración de **Volume** (Volumen) que desee. Posteriormente, pulse el **dial OK** de la unidad o pulse el **botón OK** del mando a distancia para configurar el volumen de la alarma. Gire el dial **"Prev/Next"** de la unidad o pulse el botón ▲ ▼ del mando a distancia para ajustar el volumen. Posteriormente, pulse el **dial OK** de la unidad o pulse el **botón OK** del mando a distancia para confirmarlo.

8. Gire el dial **“Prev/Next”** de la unidad o pulse el botón ▲ ▼ del mando a distancia para resaltar la configuración de **saved** (guardado) que desee. Posteriormente, pulse el **dial OK** de la unidad o pulse el **botón OK** del mando a distancia para guardarlo.

Ajuste del temporizador de suspensión

Gire el dial **“Prev/Next”** de la unidad o pulse el botón ▲ ▼ del mando a distancia para resaltar la configuración de **Sleep** (Retardo) que desee. Posteriormente, pulse el **dial OK** de la unidad o pulse el **botón OK** del mando a distancia para configurar el tiempo de retardo.

Gire el dial **“Prev/Next”** de la unidad o pulse el botón ▲ ▼ del mando a distancia para elegir 15/30/45/60/90. Posteriormente, pulse el **dial OK** de la unidad o pulse el **botón OK** del mando a distancia para confirmarlo.

Fijar el EQ

Gire el dial **“Prev/Next”** de la unidad o pulse el botón ▲ ▼ del mando a distancia para resaltar la configuración de **EQ** (Ecuador) que desee. Posteriormente, pulse el **dial OK** de la unidad o pulse el **botón OK** del mando a distancia para configurar el modo Ecuador.

Gire el dial **“Prev/Next”** de la unidad o pulse el botón ▲ ▼ del mando a distancia para elegir NORMAL/CLÁSICA/ROCK/POP/JAZZ/BAILE/MANUAL. Posteriormente, pulse el **dial OK** de la unidad o pulse el **botón OK** del mando a distancia para confirmarlo.

Configurar la retroiluminación

Gire el dial **“Prev/Next”** de la unidad o pulse el botón ▲ ▼ del mando a distancia para resaltar la configuración de la **Backlight** (retroiluminación) que desee. Posteriormente, pulse el **dial OK** de la unidad o pulse el **botón OK** del mando a distancia para configurar la retroiluminación. Gire el dial **“Prev/Next”** de la unidad o pulse el botón ▲ ▼ del mando a distancia para ajustar la retroiluminación. Posteriormente, pulse el **dial OK** de la unidad o pulse el **botón OK** del mando a distancia para confirmarlo.

Restaurar valores de fábrica

Gire el dial **“Prev/Next”** de la unidad o pulse el botón ▲ ▼ del mando a distancia para resaltar la configuración de **Factory reset** (reinicio a fábrica) que desee. Posteriormente, pulse el **dial OK** de la unidad o pulse el **botón OK** del mando a distancia para configurar el reinicio a fábrica. Gire el dial **“Prev/Next”** de la unidad o pulse el botón ▲ ▼ del mando a distancia para elegir YES (Sí) o NO (NO). Posteriormente, pulse el **dial OK** de la unidad o pulse el **botón OK** del mando a distancia para confirmarlo.

Versión de software

Gire el dial **“Prev/Next”** de la unidad o pulse el botón ▲ ▼ del mando a distancia para resaltar la versión de software que desee. Posteriormente, pulse el **dial OK** de la unidad o pulse el **botón OK** del mando a distancia para comprobar la versión de software.

Fijar Idioma

Gire el dial **“Prev/Next”** de la unidad o pulse el botón ▲ ▼ del mando a distancia para resaltar la configuración del **Language** (Idioma) que desee. Posteriormente, pulse el **dial OK** de la unidad o pulse el **botón OK** del mando a distancia para configurar el idioma. Gire el dial

“Prev/Next” de la unidad o pulse el botón ▲ ▼ del mando a distancia para elegir el idioma. Posteriormente, pulse el **dial OK** de la unidad o pulse el **botón OK** del mando a distancia para confirmarlo.

Ajustar el volumen

Gire el dial de volumen o pulse el botón V-/V+ del mando a distancia para ajustar el volumen.

Modo DAB

Pulse el botón **Encendido I Modo** para encender la radio.

Nota: Si es la primera vez que enciende la radio buscará automáticamente todas las emisoras de radio DAB disponibles.

Selección del modo DAB

Si es la primera vez que enciende la radio, pulse el botón **Encendido I Modo** para entrar en el icono de modo. Esto se mostrará en la pantalla LCD. Gire el dial “Prev/Next” de la unidad o pulse el botón ▲ ▼◀▶ del mando a distancia para elegir el icono DAB o pulse el botón Modo del mando a distancia. Posteriormente, pulse el **dial OK** de la unidad o pulse el **botón OK** del mando a distancia para confirmarlo.

Encontrar una emisora DAB

Gire el dial “Prev/Next” de la unidad o pulse el botón ▲ ▼ del mando a distancia para ir a la emisora seleccionada.

Guardar presintonía de emisoras DAB

Es posible guardar hasta 10 de sus emisoras DAB favoritas. Esto le permitirá acceder a sus emisoras favoritas de forma rápida y sencilla.

1. Para guardar una presintonía, debe primero escuchar la emisora que desee guardar; mantenga pulsado el botón PRESINTONÍA durante 1 segundos. La pantalla LCD mostrará entonces "Preset (Presintonía)"
2. Gire el dial “Prev/Next” de la unidad o pulse el botón ◀▶ del mando a distancia para elegir el número de presintonía del 1-10 que desee usar. Posteriormente, pulse el **dial OK** de la unidad o pulse el **botón OK** del mando a distancia para guardar la presintonía.

Recordatorio de presintonías de emisoras DAB

1. Puede recordar la lista de emisoras presintonizadas pulsando el **botón** PRESINTONÍA o el botón ▲ ▼ del mando a distancia.
2. Gire el dial “Prev/Next” de la unidad o pulse el botón ▲ ▼ del mando a distancia para seleccionar la emisora presintonizada. Posteriormente pulse el **dial OK** de la unidad o pulse el **botón OK** del mando a distancia para activarlo.

NOTA: Si ha elegido una presintonía que no se ha asignado a una emisora, entonces se mostrará “Preset Empty (Presintonía vacía)”.

Búsqueda rápida DAB

Pulse el botón **Scan**▶■ de la unidad o el botón **búsqueda** del mando a distancia para buscar rápidamente.

Sintonización DAB manual

Puede usar esta opción para sintonizar manualmente emisoras de radio DAB.

Gire el dial “**Prev/Next**” de la unidad o pulse el botón ▲ ▼ del mando a distancia para resaltar la configuración de **sintonización manual** que desee. Posteriormente, pulse el **dial OK** de la unidad o pulse el **botón OK** del mando a distancia para seleccionar la gama de frecuencia DAB. Posteriormente, pulse el **dial OK** de la unidad o pulse el **botón OK** del mando a distancia para confirmarlo.

Borrar emisora

Cuando la radio haya realizado múltiples búsquedas en diferentes regiones, puede descubrir que ya no recibe las emisoras presintonizadas. Esta función elimina automáticamente todas las emisoras que no puede escuchar.

Gire el dial “**Prev/Next**” de la unidad o pulse el botón ▲ ▼ del mando a distancia para resaltar la configuración de **Recortar** emisoras. Posteriormente, pulse el **dial OK** de la unidad o pulse el **botón OK** del mando a distancia para seleccionar YES (SÍ) o NO (NO). Posteriormente, pulse el **dial OK** de la unidad o pulse el **botón OK** del mando a distancia para confirmarlo.

DRC (Control de alcance dinámico)

Esto hace que la radio reduzca el rango dinámico de la señal de audio. La finalidad de esto es adaptar el alcance dinámico de la señal de audio cuando se escucha en un entorno ruidoso.

Nota: Esta propiedad no está disponible en todas las emisoras DAB.

Gire el dial “**Prev/Next**” de la unidad o pulse el botón ▲ ▼ del mando a distancia para resaltar la configuración de **DRC** que desee. Posteriormente pulse el **dial OK** de la unidad o pulse el **botón OK** del mando a distancia para seleccionar Desconectado/Bajo/Alto. Posteriormente, pulse el **dial OK** de la unidad o pulse el **botón OK** del mando a distancia para confirmarlo.

Lista emisoras

Gire el dial “**Prev/Next**” de la unidad o pulse el botón ▲ ▼ del mando a distancia para resaltar la configuración de **Station list** (lista de emisoras) que desee. Posteriormente pulse el **dial OK** de la unidad o pulse el **botón OK** del mando a distancia para entrar en la lista de emisoras DAB. Gire el dial “**Prev/Next**” de la unidad o pulse el botón ▲ ▼ del mando a distancia para seleccionar la emisora DAB. Posteriormente, pulse el **dial OK** de la unidad o pulse el **botón OK** del mando a distancia para confirmarlo.

Búsqueda completa

Gire el dial “**Prev/Next**” de la unidad o pulse el botón ▲ ▼ del mando a distancia para resaltar la configuración de **Full Scan** (Búsqueda completa) que desee. Posteriormente, pulse el **dial OK** de la unidad o pulse el **botón OK** del mando a distancia para confirmarlo.

Modo FM

Selección del modo FM

Si se encuentra en otro modo, pulse el botón **Encendido | Modo** para entrar en el icono de modo; esto se mostrará en la pantalla LCD. Gire el dial “**Prev/Next**” de la unidad o pulse el botón ▲ ▼◀▶ del mando a distancia para elegir el icono FM o pulse el botón **Modo** del mando a distancia. Posteriormente pulse el **dial OK** de la unidad o pulse el **botón OK** del mando a distancia para confirmarlo.

Guardar presintonías de emisoras FM

Es posible guardar hasta 10 de sus emisoras FM favoritas. Esto le permitirá acceder a sus emisoras favoritas de forma rápida y sencilla.

1. Para guardar una presintonía, debe primero escuchar la emisora que desee guardar; mantenga pulsado el botón **PRESINTONÍA** durante 1 segundos. La pantalla LCD posteriormente mostrará "Preset (Presintonía)"
2. Gire el dial "**Prev/Next**" de la unidad o pulse el botón ▲ ▼ del mando a distancia para elegir el número de presintonía del 1-10 que desee usar. Posteriormente, pulse el **dial OK** de la unidad o pulse el **botón OK** del mando a distancia para guardar la presintonía.

Recordar presintonías de emisoras FM

1. Puede recordar la lista de emisoras presintonizadas pulsando botón **PRESET** o pulse el botón ▲ ▼ del mando a distancia.
2. Gire el dial "**Prev/Next**" de la unidad o pulse el botón ▲ ▼ del mando a distancia para seleccionar la emisora presintonizada. Posteriormente pulse el **dial OK** de la unidad o pulse el **botón OK** del mando a distancia para activarlo.

NOTA: Si ha elegido una presintonía que no se ha asignado a una emisora, entonces se mostrará "Preset Empty (Presintonía vacía)".

Búsqueda FM

1. Mantenga pulsado bien los botones ◀▶ de la unidad o ◀▶ del mando a distancia para buscar hacia arriba o hacia abajo la gama de frecuencias. Cuando se encuentre una emisora, se detendrá la búsqueda y la unidad reproducirá la emisora localizada.
2. Puede sintonizar la frecuencia pulsando bien los botones **Prev** o **Next** o pulse el botón ◀▶ del mando a distancia para avanzar 0.05 MHz con cada pulsación.
3. Pulse el botón de búsqueda de la unidad o el botón de búsqueda del mando a distancia para buscar la gama de frecuencias. Cuando se encuentre una emisora, se detendrá la búsqueda y la unidad reproducirá la emisora localizada.

Modo BT

Selección del modo Bluetooth

Si se encuentra en otro modo, pulse el botón **Encendido | Modo** para entrar en el icono de modo; esto se mostrará en la pantalla LCD. Gire el dial "**Prev/Next**" de la unidad o pulse el botón **Modo** del mando a distancia para elegir el modo Bluetooth. Posteriormente, pulse el **dial OK** de la unidad para confirmarlo.



Asegúrese que no está conectado a la radio ningún otro dispositivo Bluetooth. Aparecerá en la pantalla "No Connection (Sin conexión)".

Active el modo Bluetooth del dispositivo al que desee conectarse. Busque la radio en la lista de dispositivos detectados del dispositivo Bluetooth (remítase al manual de instrucciones del dispositivo). Una vez que los dispositivos se hayan encontrado, aparecerá en el dispositivo Bluetooth "Lenco DAR-061".

Seleccione Lenco DAR-061 de la lista. Si se le exige que introduzca un código PIN, introduzca 0000 (cuatro ceros). Algunos dispositivos pueden asimismo requerirle que pruebe la conexión.

Una vez que la conexión es correcta, aparecerá en la pantalla de la radio "Connected (Conectado)".

Inicie la reproducción en su dispositivo Bluetooth.



Pulse el botón  o  de la unidad o del mando a distancia para saltar entre pistas del dispositivo.

Pulse el botón  de la unidad o del mando a distancia para hacer una pausa o para reproducir.



Modo CD

Selección del modo CD





Si se encuentra en otro modo, pulse el botón **Encendido | Modo** para entrar en el icono de modo; esto se mostrará en la pantalla LCD. Gire el dial **“Prev/Next”** de la unidad o pulse el botón Modo del mando a distancia para elegir el modo CD. Posteriormente, pulse el dial **OK** de la unidad para confirmarlo.

1. Abra la puerta del CD pulsando el botón  de la unidad o Eject (Expulsar) del mando a distancia.
2. Inserte un disco CD en el compartimento del CD con la etiqueta hacia arriba.
3. Cierre la puerta del CD pulsando el botón  de la unidad o Eject (Expulsar) del mando a distancia.

Funcionamiento de REPRODUCCIÓN /PAUSA





1. Pulse el botón  de la unidad o del mando a distancia para iniciar la reproducción.
2. Pulse el botón  de la unidad o del mando a distancia durante la reproducción para hacer una pausa temporal.
3. Pulse el botón  de la unidad o del mando a distancia para reanudar la reproducción desde el punto en el que se interrumpió la reproducción.

o funcionamiento

1. Pulse el botón   de la unidad o del mando a distancia para saltar hacia atrás o hacia delante en la pista que desee.
2. Mantenga pulsado el botón   de la unidad o del mando a distancia para buscar hacia adelante o hacia atrás de la reproducción o pista.

Pulse el botón  **Enter** para detener la reproducción.



Repetir operación

1. Pulse el botón Repetir del mando a distancia para elegir Repetir 1 o repetir todo, etc.
2. Repetir 1 para repetir la pista (canción) actual. Se mostrará “”.
Repetir todo para repetir todas las pistas (CD completo). Se mostrará “”.
Repetir álbum (en discos MP3) para repetir todo el álbum. Se mostrará “”.
Aleatorio para cambiar todas las pistas y reproducirlas en orden aleatorio. Se mostrará “”.

Pulse Intro para reproducir los primeros 10 segundos de cada pista.

PROGRAMACIÓN DE PISTAS

En modo CD/MP3, pulse el botón  para detenerlo. Pulse el botón *Programa* del mando a distancia para iniciar la función de memoria.

En discos CD: Se mostrará “P01” y 001. Pulse el botón  o  para seleccionar la pista que desea que memorice el dispositivo.

Pulse el botón *Programa* del mando a distancia para confirmarlo. Repita esta operación y

puede memorizar 99 pistas.

Pulse el botón ►|| para iniciar la reproducción de las pistas en el orden programado. Pulse el botón ■ dos veces para cancelar las pistas memorizadas.

MODO Auxiliar

Selección del modo de entrada auxiliar

Si se encuentra en otro modo, pulse el botón **Encendido | Modo** para entrar en el icono de modo; esto se mostrará en la pantalla LCD. Gire el dial **“Prev/Next”** de la unidad o pulse el botón Modo del mando a distancia para elegir ENTRADA AUXILIAR; posteriormente pulse el dial **OK** de la unidad para confirmarlo.

1. Use un conector estéreo estándar de 3.5 mm (no incluido) para conectar el dispositivo externo a la toma “AUX-IN” situada en el panel posterior de la unidad.
2. Inicie la reproducción del dispositivo externo.

Especificaciones Técnicas

Conexiones	12VDC IN, 3,5mm AUX-IN, salida del auricular de 3,5mm
Entrada del adaptador	CA 100-240V ~ 50/60Hz
Salida del adaptador	12VDC/2.5A
Potencia de salida	2 x 10 W RMS
Pilas del mando a distancia (no incluidas)	2 x AAA
Frecuencia DAB	174,928 – 239,200 MHz
Frecuencia FM	87,5 - 108 MHz
Frecuencia de Bluetooth:	2402-2480MHz
Potencia de RF	<20 dBm
Consumo de energía (en espera)	<1 W
Consumo energético (red en espera)	< 2 W
Temperatura de funcionamiento	0°C-35°C
Posición de funcionamiento	Horizontal
Dimensiones de la unidad	380 x 218 x 145 mm
Peso	3,2 KG

Adaptador de corriente: (sólo para la UE)

Fabricante: SHENZHEN SHI GUANGKAIYUAN TECHNOLOGY., LTD

Número de modelo: GKYP50250120EU1

Utilice únicamente la fuente de alimentación indicada en las instrucciones de uso.

Información	Valor y precisión
Nombre de los fabricantes o marcas registradas, registro comercial y dirección	SHENZHEN SHI GUANGKAIYUAN TECHNOLOGY LTD. 91440300053998927W 2 floor, 41 TianSheng Road, TianLiao village, GongMing Street, Guangming, Shenzhen, Guangdong, P.R. China
Identificador del modelo	GKYP50250120EU1
Tensión de entrada	100-240V
Frecuencia CA de entrada	50/60Hz
Tensión de salida	12V
Corriente de salida	2.5A
Potencia de salida	30W
Eficiencia activa media	86.95%
Eficiencia a carga baja (10%)	80%
Consumo energético sin carga	0.095W

Exención de responsabilidad

Regularmente se llevan a cabo actualizaciones en el Firmware y en los componentes del hardware. Por esta razón, algunas de las instrucciones, especificaciones e imágenes incluidas en esta documentación pueden diferir ligeramente respecto a su situación particular. Todos los elementos descritos en esta guía tienen un objetivo de mera ilustración, y pueden no ser de aplicación en su situación particular. No se puede obtener ningún derecho ni derecho legal a partir de la descripción hecha en este manual.

Eliminación del antiguo dispositivo



Este símbolo indica que no deberá deshacerse del producto eléctrico o batería en cuestión junto con los residuos domésticos, en el ámbito de la UE. Para asegurar el tratamiento de residuos correcto del producto y de la pila, deshágase de ellos conforme a cualquier normativa local aplicable respecto a la eliminación de equipos eléctricos o pilas. De hacerlo, ayudará a conservar recursos naturales y mejorar los estándares de protección medioambiental en el tratamiento y eliminación de residuos eléctricos (Directiva sobre la Eliminación de Equipos Eléctricos y Electrónicos).

Marca CE

Por la presente, Lenco Benelux B.V., Thermiekstraat 1a, 6361 HB Nuth, Países Bajos, declara que este producto cumple con las exigencias esenciales de las directivas de la UE.

Se puede consultar la declaración de conformidad a través de techdoc@commaxxgroup.com

**Servicio**

Para obtener más información y soporte del departamento técnico, por favor, visite la página web www.lenco.com

Lenco Benelux BV, Thermiekstraat 1a, 6361 HB, Nuth, Países Bajos.