

JVC

Chaîne HiFi

RD-F327B

JVC

NOTICE D'UTILISATION

RD-F327B

Platine Disque à Lecteur CD



Table des matières

AVERTISSEMENTS.....	FR-2
DESCRIPTION.....	FR-3
TÉLÉCOMMANDE.....	FR-4
PRÉCAUTIONS D'UTILISATION.....	FR-4
BRANCHEMENT.....	FR-4
RÉGLER L'HORLOGE.....	FR-5
RÉGLER L'ALARME.....	FR-5
RAPPEL D'ALARME.....	FR-5
FONCTION MINUTEUR.....	FR-5
ÉCOUTER LA RADIO.....	FR-6
SYNTONISATION.....	FR-6
STATIONS DE RADIO PRÉRÉGLÉES.....	FR-6
PRÉRÉGLAGE AUTOMATIQUE DES STATIONS DE RADIO.....	FR-6
RÉCEPTION FM STÉRÉO ET MONO.....	FR-6
CONSEILS POUR OPTIMISER LA RÉCEPTION.....	FR-6
DISQUES VINYLES et ENCODAGE.....	FR-6
ENTRÉE AUX IN et ENCODAGE.....	FR-7
LIRE DES FICHIERS MP3 D'UNE CARTE MÉMOIRE OU D'UN SUPPORT USB.....	FR-8
SUPPRIMER DES FICHIERS D'UNE CARTE SD OU D'UN SUPPORT USB.....	FR-9
LECTURE ET ENCODAGE DES CD.....	FR-9
SÉPARER LES MORCEAUX LORS DE L'ENREGISTREMENT USB/SD DE LA PLATINE OU DE L'ENTRÉE AUX.....	FR-11
CONNEXION BLUETOOTH.....	FR-11
PRISE CASQUE ET PRISES LINE-OUT.....	FR-11
FONCTION D'ÉCONOMIE D'ÉNERGIE.....	FR-11
SPÉCIFICATIONS.....	FR-12
MISE AU REBUT.....	FR-12

[Union Européenne]

Cher client,
Cet appareil est conforme aux directives et normes européennes applicables concernant la compatibilité électromagnétique et la sécurité électrique.

Le représentant européen du fabricant est:

Etablissements Darty & fils ©, 129 Avenue Gallieni, 93140 Bondy, France

AVERTISSEMENTS:

- Cet appareil est destiné à un usage domestique uniquement. Toute utilisation autre que celle prévue pour cet appareil, ou pour une autre application que celle prévue, par exemple une application commerciale, est interdite.
- **Aération**
Prévoyez un espace libre d'au moins 10 cm tout autour du produit.
- Il convient que l'aération ne soit pas gênée par l'obstruction des ouvertures d'aération par des objets tels que journaux, nappes, rideaux, etc.
- Il convient de ne pas placer sur l'appareil de sources de flammes nues, telles que des bougies allumées.
- Il convient d'attirer l'attention sur les problèmes d'environnement dus à la mise au rebut des piles usagées de façon sûre. Déposez-les dans des bacs de collecte prévus pour cet effet (renseignez-vous auprès de votre revendeur afin de protéger l'environnement).
- Cet appareil n'est pas destiné à être utilisé sous un climat tropical.
- L'appareil ne doit pas être exposé à des égouttements d'eau ou des éclaboussures et de plus qu'aucun objet rempli de liquide tel que des vases ne doit être placé sur l'appareil.
- To protect the environment, use local recycling facilities for battery disposal.
- Déposez vos piles usagées auprès d'installation de recyclage pour protéger notre environnement.
- Les piles (piles installées) ne doivent pas être exposées à une chaleur excessive telle que celle du soleil, d'un feu ou d'origine similaire.
- Lorsque la prise du réseau d'alimentation ou une prise placée sur l'appareil est utilisée comme dispositif de déconnexion, ce dispositif doit demeurer aisément accessible.
- **ATTENTION**
Danger d'explosion si la pile n'est pas remplacée correctement. Ne remplacer que par le même type ou un type équivalent.



DANGER

La pile ne doit en aucun cas être ingérée: risque de brûlure chimique! (La télécommande fournie avec cet appareil contient une pile bouton.

En cas d'ingestion, cette pile bouton peut provoquer des brûlures internes graves voire mortelles en seulement 2 heures.

Les piles neuves et usagées doivent être gardées hors de portée des enfants. Si le compartiment à pile ne peut plus se fermer correctement, arrêtez d'utiliser l'appareil et gardez-le hors de portée de enfants.

Si vous avez des raisons de croire qu'une pile a été avalée ou insérée dans n'importe quelle partie du corps, appelez immédiatement les urgences



PENSEZ AU TRI !
ENSEMBLE RÉDUISONS
L'IMPACT ENVIRONNEMENTAL
DES EMBALLAGES

**EMBALLAGE ET
FILM PLASTIQUE**

À JETER

ÉTUI CARTON

À RECYCLER



CONSIGNE POUVANT VARIER LOCALEMENT > WWW.CONSIGNESDETRI.FR

DESCRIPTION

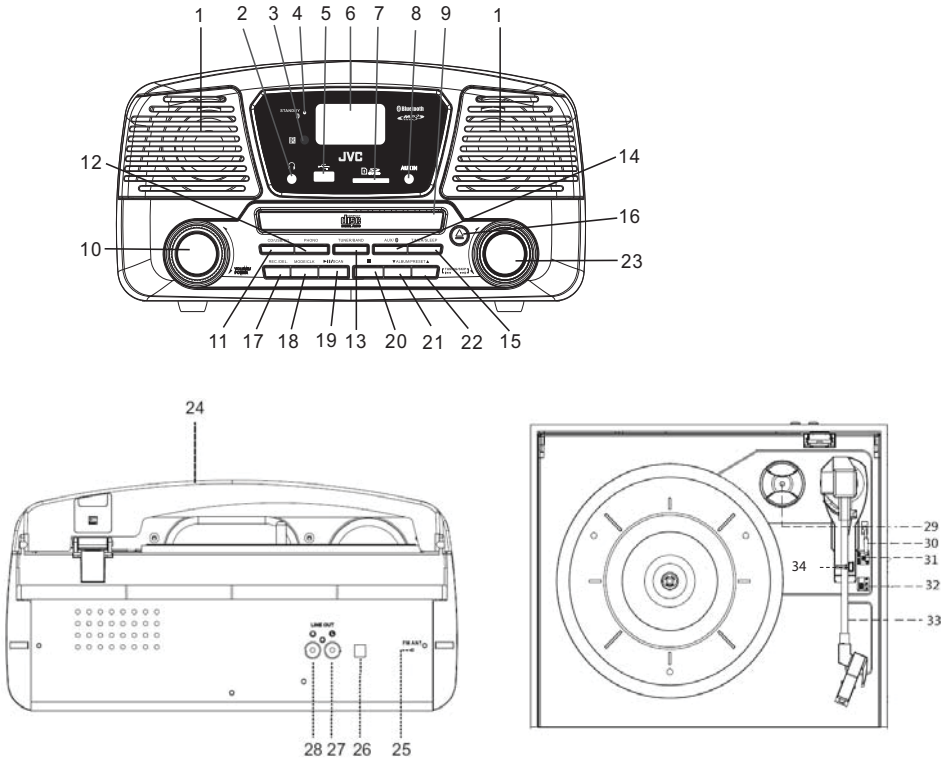

1. Haut-parleur
2. Prise casque/écouteurs
3. Capteur des signaux de la télécommande
4. Voyant de veille/Bluetooth
5. Port **USB**
6. Écran
7. Lecteur de carte **SD**
8. Prise **AUX IN**
9. Couverture du plateau CD
10. Bouton marche-arrêt/volume
11. Bouton **CD/USB/SD**
12. Bouton **PHONO**
13. Bouton **TUNER/BAND**
14. Bouton **AUX/** 
15. Bouton **TIMER/SLEEP**
16. Bouton d'ouverture/fermeture du plateau CD
17. Bouton **REC./DEL.**
18. Bouton **MODE/CLK**
19. Bouton **▶||/SCAN**

20. Bouton 
21. Bouton  ALBUM/PRESET
22. Bouton  ALBUM/PRESET 
23. Bouton 
24. Pare-poussière
25. Antenne filaire FM
26. Prise d'alimentation externe
27. Prise LINE-OUT (Gauche)
28. Prise LINE-OUT (Droite)
29. Adaptateur pour 45 tours
30. Levier élévateur
31. Sélecteur d'activation/désactivation de l'arrêt automatique
32. Sélecteur de vitesse 33/45/78 tr/min
33. Bras de lecture
34. Verrou de bras



Afin d'éviter des dommages auditifs éventuels, ne pas écouter à un niveau sonore élevé pendant une longue durée.

TÉLÉCOMMANDE

INSTALLATION DE LA PILE

La télécommande fonctionne avec 1 pile CR2025 lithium.



Les fonctions des boutons de la télécommande sont identiques à ceux de l'appareil.

ATTENTION :

L'utilisation de commandes ou de réglages, ou l'exécution de procédures autres que ceux spécifiés dans les présentes peuvent provoquer l'exposition à des rayonnements dangereux.
Cet appareil ne doit être réglé et réparé par aucune personne autre que du personnel de réparation qualifié.

PRÉCAUTIONS D'UTILISATION

INSTALLATION

- Déballez toutes les pièces et retirez les éléments de protection.
- Ne branchez pas l'appareil dans le secteur tant que vous n'avez pas vérifié que la tension du secteur convient et tant que tous les branchements n'ont pas été effectués.
- Ne couvrez aucune ouverture de ventilation et veillez à ce qu'il y ait un espace de plusieurs centimètres autour de l'appareil pour la ventilation.

BRANCHEMENT

1. Branchez l'adaptateur secteur dans l'appareil, puis branchez l'adaptateur secteur dans une prise secteur.

- Le voyant de veille rouge s'allume.
- Appuyez sur le bouton marche/arrêt de l'appareil ou de la télécommande pour allumer l'appareil.
 - Le voyant de veille rouge s'éteint et l'écran s'allume.

RÉGLER L'HORLOGE

- Dans le mode veille, appuyez sur **MODE/CLK** pendant 3 s environ.
 - 12 h/24 h clignote à l'écran.
- Pendant que le format d'affichage de l'heure clignote, tournez le bouton **TUNING/SKIP** pour sélectionner le format 12 h ou 24 h.
- Appuyez sur **MODE/CLK** pour confirmer.
 - Les chiffres des heures clignent à l'écran.
- Quand les chiffres des heures clignent, réglez-les en tournant le bouton **TUNING/SKIP**.
- Appuyez sur **MODE/CLK** pour confirmer.
 - Les chiffres des minutes clignent à l'écran.
- Quand les chiffres des minutes clignent, réglez-les en tournant le bouton **TUNING/SKIP**.
- Appuyez sur **MODE/CLK** pour confirmer.

RÉGLER L'ALARME

- Dans le mode veille, appuyez sur **TIMER/SLEEP** pendant 3 s environ. L'ordre de réglage de l'alarme est le suivant : alarm on time [heure de démarrage de l'alarme] > alarm off time [heure d'arrêt de l'alarme] > alarm mode [mode de l'alarme] > alarm volume [volume de l'alarme].
- Réglez l'heure de démarrage de l'alarme : « ON » clignote à l'écran.
 - Pour régler les heures, tournez le bouton **TUNING/SKIP**, puis appuyez sur **TIMER/SLEEP** pour confirmer.
 - Pour régler les minutes, tournez le bouton **TUNING/SKIP**, puis appuyez sur **TIMER/SLEEP** pour confirmer.
- Réglez l'heure d'arrêt de l'alarme : « OFF » clignote à l'écran.
 - Pour régler les heures, tournez le bouton **TUNING/SKIP**, puis appuyez sur **TIMER/SLEEP** pour confirmer.
 - Pour régler les minutes, tournez le bouton **TUNING/SKIP**, puis appuyez sur **TIMER/SLEEP** pour confirmer.
- Réglez le mode de l'alarme : « TUNE » clignote à l'écran.

Tournez le bouton **TUNING/SKIP** pour sélectionner le mode de l'alarme.

L'ordre de sélection est TUNE [Radio] > CD > USB > CARD [Carte], appuyez sur **TIMER/SLEEP** pour confirmer.
- Réglez le volume de l'alarme : « V-[volume level] » clignote à l'écran.

Tournez le bouton **TUNING/SKIP** pour régler le volume de l'alarme, puis appuyez sur **TIMER/SLEEP** pour confirmer.
- Quand l'alarme est réglée, l'icône horloge  s'affiche.
- Pour annuler l'alarme : dans le mode veille, appuyez sur **TIMER/SLEEP**, l'icône horloge disparaît de l'écran.

RAPPEL D'ALARME

Appuyez sur le bouton  de la télécommande quand l'alarme retentit. L'alarme s'éteint pendant 10 minutes environ, puis elle retentit à nouveau. Cette fonction peut être utilisée plusieurs fois pendant l'intervalle de 1 h où l'alarme est active.

FONCTION MINUTEUR

- Appuyez sur le bouton marche/arrêt pour allumer l'appareil.
 - Le voyant de veille rouge s'éteint.
- Appuyez plusieurs fois sur **TIMER/SLEEP** pour régler le délai du minuteur dormir en minutes : 90 > 80 > 70..... > 10 > Désactivé.
- Le délai réglé du minuteur dormir est mémorisé quand l'icône dormir **SLEEP** est affichée.
- Quand le délai du minuteur dormir est écoulé, l'appareil se met en veille.

ÉCOUTER LA RADIO

SYNTONISATION

1. Appuyez sur **TUNER/BAND** pour sélectionner le mode radio.
2. Appuyez sur **TUNER/BAND** pour sélectionner la bande désirée (AM ou FM).
3. Réglez la fréquence de la station désirée en maintenant le bouton **TUNING/SKIP** tourné pendant 2 s environ, puis relâchez le bouton.
 - L'appareil démarre la recherche automatique et il s'arrête quand il a trouvé une station.

STATIONS DE RADIO PRÉRÉGLÉES

Vous pouvez prérégler jusqu'à 30 stations FM et 20 stations AM.

1. Quand la station de radio désirée a été trouvée, appuyez sur **MODE/CLK**.
Le numéro de mémoire clignote.
2. Appuyez sur **▼ALBUM/PRESET,ALBUM/PRESET▲** pour sélectionner le numéro de mémoire auquel affecter la station de radio.
3. Appuyez sur **MODE/CLK** pour confirmer.
Le numéro de mémoire s'arrête de clignoter.
4. Répétez les étapes 2 et 3 jusqu'à ce que toutes les stations de radio désirées aient été préréglées.
5. Appuyez sur **▼ALBUM/PRESET,ALBUM/PRESET▲** pour sélectionner les stations de radio préréglées.

PRÉRÉGLAGE AUTOMATIQUE DES STATIONS DE RADIO

Appuyez sur **▶II/SCAN**, l'appareil scanne automatiquement les fréquences radio. Quand un signal clair est trouvé, l'appareil mémorise automatiquement la station de radio en commençant à partir du numéro de mémoire 1.

RÉCEPTION FM STÉRÉO ET MONO



Appuyez sur le bouton  de la télécommande pour sélectionner le mode FM mono ou FM stéréo. Quand le signal stéréo est faible, l'appareil reçoit les stations de radio dans le mode mono. L'icône « ST » s'affiche quand la station est diffusée en stéréo.

CONSEILS POUR OPTIMISER LA RÉCEPTION

AM : L'appareil comporte une antenne barre AM intégrée. Quand la réception est faible, tournez légèrement l'appareil ou repositionnez-le.

FM : Déployez entièrement l'antenne filaire FM pour optimiser la réception et collez-la sur le mur ou une autre surface avec du ruban adhésif.

ENCODAGE DE LA RADIO FM STÉRÉO ET MONO

1. Appuyez sur **TUNER/BAND** pour activer le mode radio, puis appuyez à nouveau sur **TUNER/BAND** pour sélectionner la bande désirée (AM ou FM).
2. Insérez un support de stockage.
3. Appuyez sur **REC./DEL.**, l'appareil prend 3~5 s pour lire le support de stockage.
4. Tournez le bouton **TUNING/SKIP** pour sélectionner le mode désiré (USB ou SD) pour l'encodage. Puis appuyez sur **REC./DEL.** pour confirmer.
 - Le système démarre le processus d'encodage après quelques secondes.
5. Pour terminer l'encodage, appuyez sur **■**, l'appareil retourne dans le mode radio et le morceau est enregistré dans le dossier « LINE-IN ».

REMARQUE :

- La vitesse d'enregistrement est de 1:1 et correspond à la durée de diffusion réelle de la radio FM stéréo ou mono.
- Le format d'enregistrement est préréglé à 128 kbit/s.
- Pendant l'encodage de la radio FM stéréo ou mono, la fréquence radio est fixe et ne peut pas être modifiée.

DISQUES VINYLES et ENCODAGE

REMARQUES :

- Retirez la protection de la tête de lecture.
- Veillez à détacher le bras de lecture de son support avant de l'utiliser et à le refixer après utilisation.

Cartouche

Tête de lecture

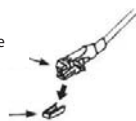

1. Appuyez plusieurs fois sur le bouton  de la télécommande jusqu'à ce que l'écran affiche « PHON ».
2. Réglez le **sélecteur de vitesse** sur la position appropriée selon le disque à lire.
3. Placez le disque sur le plateau, utilisez l'adaptateur pour 45 tours si nécessaire.
 - Utilisez l'adaptateur pour 45 tours pour lire les disques 45 tours.
4. Détachez le bras de lecture de son support, puis déplacez-le lentement sur le bord du disque. Le plateau se met en rotation.

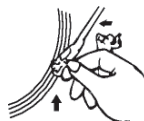

Verrou de bras

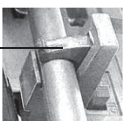

Bras de lecture verrouillé



Bras de lecture débloqué

5. Abaissez le **levier élévateur** pour abaisser le bras de lecture et le mettre délicatement en contact avec le disque. L'appareil commence à lire le disque.
6. Poussez le **levier élévateur** vers le haut pour relever le bras de lecture du disque, le plateau reste en rotation, mais la lecture audio s'arrête. Pour continuer la lecture, vous devez abaisser le **levier élévateur**.
7. Réglez le volume.
8. Poussez le **levier élévateur** vers le haut pour relever le bras de lecture et verrouillez-le sur son support, puis abaissez le **levier élévateur**.
9. Pour arrêter manuellement la lecture, relevez le bras de lecture du disque et replacez-le sur son support.

REMARQUE : La zone d'arrêt automatique de certains types de disque se trouve hors de la plage de l'appareil, il faut alors l'arrêter avant la fin de la lecture de la dernière piste. Pour cela, réglez le **sélecteur d'arrêt automatique** sur la position « OFF » (désactivé), ainsi l'appareil lira le disque jusqu'à la fin mais il ne s'arrêtera pas automatiquement (éteignez l'appareil en actionnant son bouton marche/arrêt ou en repositionnant le **sélecteur d'arrêt automatique** sur la position « ON » (activé) pour stopper la rotation du plateau). Ensuite, replacez le bras de lecture sur son support.

ENCODAGE DES DISQUES VINYLES

1. Appuyez sur **PHONO** pour sélectionner le mode platine, puis insérez un support de stockage.
2. Appuyez sur **REC./DEL.**
 - Il faut 3~5 s environ pour lire le support de stockage.
3. Tournez le bouton **TUNING/SKIP** pour sélectionner le mode désiré (USB ou SD) pour l'encodage. Puis appuyez sur **REC./DEL.** pour confirmer.
 - Le système démarre l'encodage après quelques secondes.
4. Pour terminer l'encodage, appuyez sur  l'appareil retourne dans le mode platine et le morceau est enregistré dans le dossier « LINE_IN ».

REMARQUE :

- La vitesse d'enregistrement est de 1:1 et correspond à la durée de lecture réelle de la platine.
- Le format d'enregistrement pré-réglé est : MP3 128 kbit/s.

ENTRÉE AUX IN et ENCODAGE

Appuyez sur **AUX/**  pour sélectionner le mode AUX, puis branchez une source audio externe (par exemple un lecteur CD) dans la **prise AUX IN**. Le signal audio de la source audio externe peut être diffusé par l'appareil.

ENCODAGE DE L'ENTRÉE AUX IN

1. Appuyez plusieurs fois sur le bouton  de la télécommande jusqu'à ce que l'écran affiche « AUX », puis insérez un support de stockage.
2. Appuyez sur **REC./DEL.**

- Il faut 3~5 s environ pour lire le support de stockage.
3. Tournez le bouton **TUNING/SKIP** pour sélectionner le mode désiré (USB ou SD) pour l'encodage. Puis appuyez sur **REC./DEL.** pour confirmer.
 - Le système démarre l'encodage après quelques secondes.
 4. Pour terminer l'encodage, appuyez sur **■**, l'appareil retourne dans le mode AUX et le morceau est enregistré dans le dossier « LINE_IN ».

REMARQUE :

- La vitesse d'enregistrement est de 1:1 et correspond à la durée de lecture réelle de la source audio externe.
- Le format d'enregistrement pré-réglé est : MP3 128 kbit/s.

LIRE DES FICHIERS MP3 D'UNE CARTE MÉMOIRE OU D'UN SUPPORT USB

CONNEXION

Appuyez plusieurs fois sur le bouton **CD/USB/SD** jusqu'à ce que l'écran affiche « USB » ou « CARD », puis insérez un support de stockage.

- L'appareil démarre automatiquement la lecture du support de stockage et l'écran affiche le nombre total de fichiers MP3 (ex. : 016).
- L'appareil démarre la lecture.

BOUTON LECTURE/PAUSE **▶||**

Appuyez une fois sur **▶||** pour mettre la lecture en pause. Appuyez à nouveau sur **▶||** pour la reprendre.

BOUTON STOP **■**

Appuyez sur **■** pour arrêter la lecture.

BOUTON SUIVANT **▶▶** / PRÉCÉDENT **◀◀**

Pendant la lecture, tournez le bouton **TUNING/SKIP** pour lire le morceau précédent ou suivant.

RECHERCHER LES DOSSIERS

Appuyez sur **▼ALBUM/PRESET / ALBUM/PRESET▲** pour rechercher les dossiers vers l'arrière ou l'avant.

FONCTION RÉPÉTITION

Pendant la lecture, appuyez une fois sur **MODE/CLK**, la lecture d'un seul morceau est répétée. Appuyez à nouveau sur **MODE/CLK**, la lecture de tous les morceaux stockés sur le support de stockage est répétée.

PROGRAMME DE LECTURE

Jusqu'à 99 fichiers MP3 peuvent être programmés et lus dans n'importe quel ordre défini. Vérifiez que l'appareil est à l'arrêt avant de commencer la programmation :

1. Sélectionnez la fonction « USB » ou « CARD », puis appuyez sur **■**.
2. Appuyez sur **MODE/CLK**.
 - « MEM » et « P01 » clignote sur l'écran.
3. Sélectionnez le fichier/piste désiré en tournant le bouton **TUNING/SKIP**.
 - S'il faut sélectionner un dossier, appuyez sur **▼ALBUM/PRESET / ALBUM/PRESET▲** pour rechercher le dossier vers l'arrière ou l'avant.
4. Appuyez sur **MODE/CLK** pour confirmer et ajouter le fichier/piste au programme.
5. Répétez les étapes 3 et 4 pour ajouter d'autres fichiers/pistes au programme, si nécessaire.
6. Une fois tous les fichiers/pistes désirés programmés, appuyez sur **▶||** pour les lire dans l'ordre programmé.
7. Appuyez sur **■** pour arrêter la lecture du programme et appuyez à nouveau sur **■** pour annuler le programme.

COPIER DES FICHIERS MP3

L'appareil vous permet de copier des fichiers d'un support USB vers une carte SD ou d'une carte SD vers un support USB.

Copier 1 fichier

1. Insérez un support USB ou une carte SD, puis sélectionnez la fonction « USB » ou « CARD ».

- Appuyez sur **REC./DEL.** pendant la lecture.
 - « one » clignote à l'écran.
- Appuyez sur **REC./DEL.** pour confirmer.
 - L'icône USB ou SD clignote à l'écran. La copie est en cours d'exécution.
- Une fois la copie terminée, l'appareil arrête automatiquement la lecture.
 - L'appareil retourne dans le mode USB ou CARTE.

Copier 1 dossier

- Insérez un support USB ou une carte SD, puis sélectionnez la fonction « USB » ou « CARD ». Vérifiez que l'appareil est à l'arrêt.
- Appuyez sur **▼ALBUM/PRESET, ALBUM/PRESET▲** pour rechercher le dossier à copier.
- Appuyez sur **REC./DEL.**
 - « one » clignote à l'écran.
- Tournez le bouton **TUNING/SKIP** jusqu'à ce que « dir » s'affiche.
- Appuyez sur **REC./DEL.** pour confirmer.
 - L'icône USB ou SD clignote à l'écran. La copie est en cours d'exécution.
- Quand l'icône USB ou SD arrête de clignoter, cela indique que la copie du dossier est terminée.

Copier tous les fichiers

- Insérez un support USB ou une carte SD, puis sélectionnez la fonction « USB » ou « CARD ». Vérifiez que l'appareil est à l'arrêt.
- Appuyez sur **REC./DEL.**
 - « one » clignote à l'écran.
- Tournez le bouton **TUNING/SKIP** jusqu'à ce que « all » s'affiche.
- Appuyez sur **REC./DEL.** pour confirmer.
 - L'icône USB ou SD clignote à l'écran. La copie est en cours d'exécution.
- Quand l'icône USB ou SD s'arrête de clignoter, cela indique que la copie de tous les fichiers est terminée.

SUPPRIMER DES FICHIERS D'UNE CARTE SD OU D'UN SUPPORT USB

L'appareil vous permet de supprimer des fichiers stockés sur un support de stockage.

Supprimer 1 fichier

- Maintenez **REC./DEL.** appuyé pendant 3 s pendant la lecture.
 - « one » clignote à l'écran.
- Appuyez sur **REC./DEL.** pour confirmer.

Supprimer 1 dossier

- Insérez un support USB ou une carte SD, puis sélectionnez la fonction « USB » ou « CARD ». Vérifiez que l'appareil est à l'arrêt.
- Appuyez sur **▼ALBUM/PRESET, ALBUM/PRESET▲** pour rechercher le dossier à supprimer.
- Maintenez **REC./DEL.** appuyé pendant 3 s environ.
 - L'écran affiche « del ».
- Tournez le bouton **TUNING/SKIP** jusqu'à ce que « dir » s'affiche.
- Appuyez sur **REC./DEL.** pour confirmer.

Supprimer tous les fichiers

- Insérez un support USB ou une carte SD, puis sélectionnez la fonction « USB » ou « CARD ». Vérifiez que l'appareil est à l'arrêt.
- Maintenez **REC./DEL.** appuyé pendant 3 s environ.
 - « one » clignote à l'écran.
- Tournez le bouton **TUNING/SKIP** jusqu'à ce que « ALL » s'affiche.
- Appuyez sur **REC./DEL.** pour confirmer.
 - L'icône USB ou SD clignote à l'écran. La suppression est en cours d'exécution.
- Quand l'icône USB ou SD s'arrête de clignoter, cela indique que la suppression de tous les fichiers est terminée.

LECTURE ET ENCODAGE DES CD



1. Appuyez plusieurs fois sur **CD/USB/SD** jusqu'à ce que « CD » s'affiche.

2. Appuyez sur  pour ouvrir le plateau de lecture CD.

3. Insérez un CD dans le plateau de lecture, puis appuyez à nouveau sur  pour le refermer.
• L'appareil démarre la lecture du CD.

REMARQUE: Le couvercle du plateau CD ne peut pas être ouvert dans le mode veille. Quand la platine est éteinte, le couvercle du plateau CD se ferme automatiquement. Si vous ouvrez le couvercle du plateau CD puis sélectionnez un autre mode, le couvercle du plateau CD se ferme automatiquement.

BOUTON LECTURE/PAUSE

Appuyez une fois sur  pour mettre la lecture en pause et appuyez à nouveau pour la  reprendre.

BOUTON STOP

Appuyez sur  pour arrêter la lecture.

BOUTON SUIVANT / PRÉCÉDENT

Pendant la lecture, tournez le bouton **TUNING/SKIP** pour lire le morceau précédent ou suivant.

RECHERCHER LES DOSSIERS







Appuyez sur  **ALBUM/PRESET** / **ALBUM/PRESET**  pour rechercher les dossiers vers l'arrière ou l'avant.

FONCTION RÉPÉTITION

Pendant la lecture, appuyez une fois sur **MODE/CLK**, la lecture d'un seul morceau est répétée. Appuyez à nouveau sur **MODE/CLK**, la lecture de tous les morceaux du CD entier est répétée.

PROGRAMME DE LECTURE

Vous pouvez programmer jusqu'à 99 fichiers MP3 et 20 pistes audio et les lire dans n'importe quel ordre choisi. Vérifiez que l'appareil est à l'arrêt.

1. Appuyez plusieurs fois sur le bouton  de la télécommande jusqu'à ce que « CD » s'affiche.
2. Appuyez sur **MODE/CLK**.
 - « MEM » et « P01 » clignote sur l'écran.
3. Sélectionnez le fichier/piste désiré en tournant le bouton **TUNING/SKIP**.
 - S'il faut sélectionner un dossier, appuyez sur  **ALBUM/PRESET** / **ALBUM/PRESET**  pour rechercher le dossier vers l'arrière ou l'avant.
4. Appuyez sur **MODE/CLK** pour confirmer et ajouter le fichier/piste au programme.
5. Répétez les étapes 3 et 4 pour ajouter d'autres fichiers/pistes au programme, si nécessaire.
6. Une fois tous les fichiers/pistes désirés programmés, appuyez sur  pour les lire dans l'ordre programmé.
7. Appuyez sur  pour arrêter la lecture du programme et appuyez à nouveau sur  pour annuler le programme.

COPIER DES CD

L'appareil vous permet de copier les fichiers/pistes d'un CD vers une carte SD ou un support USB.

COPIER 1 FICHIER/PISTE

1. Insérez un support USB ou une carte SD, puis appuyez plusieurs fois sur **CD/USB/SD** jusqu'à ce que « CD » s'affiche.
2. Appuyez sur **REC./DEL.** pendant la lecture.
 - « one » clignote à l'écran.
3. Appuyez sur **REC./DEL.** pour confirmer.
 - L'icône USB ou SD clignote à l'écran. La copie est en cours d'exécution.
4. Une fois la copie terminée, l'appareil arrête automatiquement la lecture.
 - L'appareil retourne dans le mode CD.

COPIER 1 DOSSIER (UNIQUEMENT POUR LES DISQUES MP3)

1. Insérez un support USB ou une carte SD, puis sélectionnez la fonction « CD ». Vérifiez que l'appareil est à l'arrêt.
2. Appuyez sur **▼ALBUM/PRESET/ALBUM/PRESET▲** pour rechercher le dossier à copier.
3. Appuyez sur **REC./DEL.**
 - « one » clignote à l'écran.
4. Tournez le bouton **TUNING/SKIP** jusqu'à ce que « dir » s'affiche.
5. Appuyez sur **REC./DEL.** pour confirmer.
 - L'icône USB ou SD clignote à l'écran. La copie est en cours d'exécution.
6. Quand l'icône USB ou SD s'arrête de clignoter, cela indique que la copie du dossier est terminée.

COPIER TOUS LES FICHIERS

1. Insérez un support USB ou une carte SD, puis sélectionnez la fonction « CD ». Vérifiez que l'appareil est à l'arrêt.
2. Appuyez sur **REC./DEL.**
 - « one » clignote à l'écran.
3. Tournez le bouton **TUNING/SKIP** jusqu'à ce que « ALL » s'affiche.
4. Appuyez sur **REC./DEL.** pour confirmer.
 - L'icône USB ou SD clignote à l'écran. La copie est en cours d'exécution.
5. Quand l'icône USB ou SD s'arrête de clignoter, cela indique que la copie de tous les fichiers est terminée.



SÉPARER LES MORCEAUX LORS DE L'ENREGISTREMENT USB/SD DE LA PLATINE OU DE L'ENTRÉE AUX

- 1) **Procédure manuelle de sectionnement :** Pendant l'enregistrement, l'icône USB/SD clignote à l'écran. Quand un nouveau morceau est requis, appuyez sur **MODE/CLK**, l'écran affiche « ts », puis l'appareil arrête l'enregistrement temporairement et le reprend. Un nouveau fichier représentant un nouveau morceau est créé sur le support USB ou la carte SD.
- 2) **Procédure automatique de sectionnement :**
 - Avant l'enregistrement, sélectionnez la source audio, puis appuyez sur **MODE/CLK**, l'écran affiche « t-on », ce qui indique que la fonction de sectionnement automatique est activée. Puis démarrez l'enregistrement USB/SD, l'appareil peut automatiquement détecter la plage de silence entre chaque morceau et créer un nouveau fichier sur lequel démarrer l'enregistrement du morceau suivant.
 - Pour désactiver la fonction de sectionnement automatique, appuyez sur **MODE/CLK** avant l'enregistrement, l'écran affiche « t-of ».

REMARQUES :

- Plusieurs secondes du début du morceau suivant peuvent ne pas être enregistrées, car l'appareil a besoin de quelques secondes pour créer un nouveau fichier sur le support USB ou la carte SD.
- Pendant l'enregistrement de la platine sur un support USB ou une carte SD, la platine s'arrête temporairement quand l'appareil a détecté une plage de silence. La platine redémarre une fois le nouveau fichier d'enregistrement créé sur le support USB ou la carte SD.

CONNEXION BLUETOOTH

1. Appuyez sur le bouton  de la télécommande jusqu'à ce que l'écran affiche « bt » ou appuyez plusieurs fois sur **AUX/**  pour sélectionner le mode Bluetooth.
 - Le voyant bleu clignote pour indiquer que l'appareil est prêt pour la connexion de votre source Bluetooth.
2. Allumez la fonction Bluetooth de votre source Bluetooth, recherchez dessus « RD-F327B » et connectez-la.
3. Une fois la connexion établie, le voyant bleu s'arrête de clignoter. Démarrez la lecture sur la source audio.

PRISE CASQUE ET PRISES LINE-OUT

Cet appareil permet le branchement d'un casque ou d'un amplificateur/enceinte externe via une prise casque 3,5 mm.

Cet appareil permet de brancher un équipement externe (par exemple un amplificateur ou une enceinte) via les prises **LINE-OUT** au dos de l'appareil.

FONCTION D'ÉCONOMIE D'ÉNERGIE :

Pour économiser l'énergie, l'appareil se met automatiquement en veille après plus de 10 minutes sans signal CD / platine / AUX IN / USB / SD.

SPÉCIFICATIONS :

Alimentation : CA 100-240 V~ 50 Hz

Puissance absorbée: 12V DC --- 1A

(--- Courant continu)

Bande de fréquences AM : 522 kHz-1620 kHz

Bande de fréquences FM : 87.5 MHz-108 MHz

Bande de fréquence : 2402MHz -2480MHz

Puissance de transmission : < 4 dBm

~: Courant alternatif (CA)



Ce symbole indique que l'équipement est conforme aux directives européennes directive sur les équipements radio.



Pour un usage en intérieur seulement

Équipement de classe II Pour identifier les équipements répondant aux exigences de sécurité spécifiées pour les équipements de classe II conformément à la norme CEI 61140.



La marque et les logos Bluetooth sont des marques déposées appartenant à Bluetooth SIG, Inc. et toute utilisation de ces marques par Trinovae Development (HK) Co., Ltd. est effectuée sous licence.

Source d'alimentation externe

Information publiée	Valeur et précision	Unité
Raison sociale ou marque déposée, numéro d'enregistrement au registre du commerce et adresse du fabricant	Shenzhen Tianhangxing Electronics Co.,Ltd. 5/F, Building 10, Zhengzhong Industrial Park, Qiaotou Village, Fuyong Town, Baoan District, Shenzhen, Guangdong 518103 P.R.China	
Référence du modèle	THX-120100KDV	
Tension d'entrée	100-240	V
Fréquence du CA d'entrée	50/60	Hz
Tension de sortie	CC 12	V
Courant de sortie	1.0	A
Puissance de sortie	12	W
Rendement moyen en mode actif	≥82.96	%
Rendement à faible charge (10 %)	-	%
Consommation électrique hors charge	≤0.10	W

MISE AU REBUT



En tant que revendeur, nous nous préoccupons de l'environnement. Aidez-nous en observant toutes les instructions de mise au rebut de vos produits, emballages et, le cas échéant, accessoires et piles. Nous devons tous œuvrer pour la protection des ressources naturelles et nous efforcer de recycler tous les matériaux d'une manière qui ne puisse nuire ni à notre santé ni à l'environnement. Nous devons tous nous conformer strictement aux lois et règlements de mise au rebut édicté par nos autorités locales. Évitez de jeter vos produits électriques défectueux ou obsolètes, et vos piles usagées, avec vos ordures ménagères.

Contactez votre revendeur ou vos autorités locales pour connaître les instructions de mise au rebut et de recyclage. Déposez les piles au point de collecte pour recyclage le plus proche de chez vous. Le guide d'instruction du produit vous indique exactement comment procéder pour enlever les piles usagées.

Nous nous excusons d'avance pour les désagréments causés par les quelques erreurs mineures que vous pourriez rencontrer, généralement dues aux constantes améliorations que nous apportons à nos produits.

Hotline Darty France

Quels que soient votre panne et le lieu d'achat de votre produit en France, avant de vous déplacer en magasin Darty, appelez le 0 978 970 970 (prix d'un appel local) 7j/7 et 24h/24.

Hotline Vanden Borre

Le service après-vente est joignable au +32 2 334 00 00, du lundi au samedi de 8h à 18h.

Hotline Fnac France

Quels que soient votre panne et le lieu d'achat de votre produit en France, avant de vous déplacer en magasin Fnac, appelez le 0 969 324 334 du lundi au samedi (8h30-21h00) et le dimanche et jours fériés (10h00-18h00). (prix d'un appel local)

En raison des mises au point et améliorations constamment apportées à nos produits, de petites incohérences peuvent apparaître dans ces instructions. Veuillez nous excuser pour la gêne occasionnée.

Etablissements Darty & fils ©, 129 Avenue Gallieni, 93140 Bondy, France 23/04/2021

Ce produit est distribué et garanti exclusivement par Etablissements Darty et Fils.
"JVC" est une marque de JVC KENWOOD Corporation utilisée par Etablissements Darty et Fils sous licence.

FNAC DARTY

Etablissements Darty & fils ©,
129 Avenue Gallieni, 93140 Bondy,
France

EU Declaration of Conformity

Déclaration UE de Conformité

EU- Conformiteitsverklaring

Declaración UE de conformidad

Declaração de conformidade da UE

Product Description –

Bluetooth Turntable

Description du produit :

Productbeschrijving:

Descripción del producto :

Descrição do produto:

Brand - Marque / Merk/ Marca:

JVC

Model number - Référence commerciale

/Modelnummer / Número de modelo /

Número do modelo :

RD-F327B



We declare that the above product has been evaluated and deemed to comply with the requirements of the listed European Directives and standards:

Nous déclarons que le produit ci-dessus a été évalué et jugé conforme aux dispositions des directives et des normes européennes énumérées ci-après:

Wij verklaren dat het hierboven vermeld product is beoordeeld overeenkomstig en geacht te voldoen aan de eisen van genoemde Europese Richtlijnen en normen:

Declaramos que el producto mencionado anteriormente ha sido evaluado y se ha estimado que cumple con las normas y los requisitos de las Directivas Europeas enunciadas:

Declaramos que o produto apresentado acima foi avaliado e considerado em conformidade com os requisitos das diretivas e normas europeias listadas:

Radio Equipment directive (2014/53/EU) –

Directive équipement radioélectrique (2014/53/UE)

Radioapparatuur richtlijn (2014/53/EU)

Directiva de equipos de radioeléctricos (2014/53/UE)

Directiva de equipamentos de rádio (2014/53/UE)

The product is in accordance with the RED. Le produit est conforme à la directive RED.

Het product is in overeenstemming met de RED.

El producto cumple con el RED.

O produto encontra-se em conformidade com a RED.

RoHS 2 Directive 2011/65/EU, (EU) 2017/2102, (EU) 2015/863 –

Directive RoHS 2 2011/65/EU, (EU)2017/2102, (EU) 2015/863

RoHS-2 richtlijn 2011/65/EU, (EU)2017/2102, (EU) 2015/863

Directiva RoHS 2 2011/65/UE, (EU)2017/2102, (EU) 2015/863

EN 62479:2020

EN IEC 62311:2020

EN 62368-1:2014+A11:2017

EN 55032:2015+A11:2020

EN 61000-3-3:2013+A1:2019

EN IEC 61000-3-2:2019

EN 55035:2017

EN 301 489-1 V2.2.3

EN 301 489-17 V3.2.4

EN 300 328 V2.2.2

EN 303 345-1 V1.1.1

EN 303 345-2 V1.1.1

Draft EN 303 345-3 V1.1.0



This declaration of conformity is drawn up under the sole responsibility of the manufacturer.

La présente déclaration de conformité est établie sous la seule responsabilité du fabricant.

Deze conformiteitsverklaring wordt uitsluitend onder de verantwoordelijkheid afgelegd van de fabrikant.

Esta declaración de conformidad se redacta bajo la exclusiva responsabilidad del fabricante.

Esta declaração de conformidade é redigida sob a responsabilidade exclusiva do fabricante.

The person responsible for this declaration is:

Le responsable de cette déclaration est :

De verantwoordelijke persoon voor deze verklaring is:

La persona responsable de esta declaración es:

A pessoa responsável por esta declaração é:

Signed by and on behalf of – Signé par et au nom de : **Etablissements Darty & Fils**

Name - Nom: **Hervé HEDOUIS**

Position - Fonction: **General Manager Direct Sourcing**

Place, Date / Lieu :

Bondy, avril 23, 2021

DocuSigned by:
Hervé Hedouis
EB110B87CA6C45A...

