

MANUEL



# JVC

# RADIO REVEIL

# RA-F223B

NOTICE D'UTILISATION



[Tous nos Tutos vidéo](#)



[Darty.com](#)



[Tous nos magasins](#)



[Communauté SAV Darty](#)

# JVC

## DAB+ RADIO ALARM

### RA-F223B

Manuel d'instructions  
Gboruiksaanwijzing  
Manual de instrucciones  
Manual de Instruções  
Instruction Manual



Ce produit est fabriqué, distribué, entretenu et garanti exclusivement par les Etablissements DARTY et Fils. «JVC» est la marque de commerce de JVCKENWOOD Corporation, utilisé sous licence par les Etablissements DARTY et Fils.

French

Dutch

Spanish

Portuguese

English

## AVERTISSEMENTS

---

- Respectez toutes les mises en garde – Toutes les mises en garde présentes sur l'appareil et dans les instructions d'utilisation doivent être respectées.
- Respectez toutes les instructions – Toutes les instructions d'utilisation doivent être respectées.
- N'utilisez pas cet appareil à proximité de l'eau – L'appareil ne doit pas être utilisé à proximité de l'eau ou de l'humidité – par exemple dans une cave humide ou près d'une piscine, et autre.
- Ne placez pas l'écran près de sources de chaleur, telles que des radiateurs, une grille de distribution de chauffage, un réchaud, ou tout autre appareil (y compris des amplificateurs) produisant de la chaleur.
- Utilisez exclusivement les accessoires préconisés par le fabricant.
- **Aération**  
Prévoyez un espace libre d'au moins 5 cm tout autour du produit
- Il convient que l'aération ne soit pas gênée par l'obstruction des ouvertures d'aération par des objets tels que journaux, nappes, rideaux, etc.
- Il convient de ne pas placer sur l'appareil de sources de flammes nues, telles que des bougies allumées.
- Cet appareil n'est pas destiné à être utilisé sous un climat tropical
- L'appareil ne doit pas être exposé à des égouttements d'eau ou des éclaboussures et de plus qu'aucun objet rempli de liquide tel que des vases ne doit être placé sur l'appareil.
- Lorsque la prise du réseau d'alimentation ou une prise placée sur l'appareil est utilisée comme dispositif de déconnexion, ce dispositif doit demeurer aisément accessible.
- La plaque signalétique se trouve sous l'appareil.

## Symboles



Ce marquage indique que l'équipement est conforme à la directive sur les équipements radioélectriques européens.



Pour adaptateur :  
Ce symbole indique que l'unité à une double isolation et qu'une connexion à la terre n'est pas requise.



Pour un usage en intérieur seulement



Utilisez uniquement les sources d'alimentation indiquées dans le manuel d'utilisation.

## DESCRIPTION DU PRODUIT

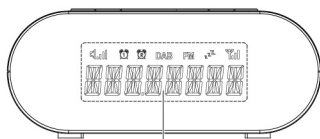
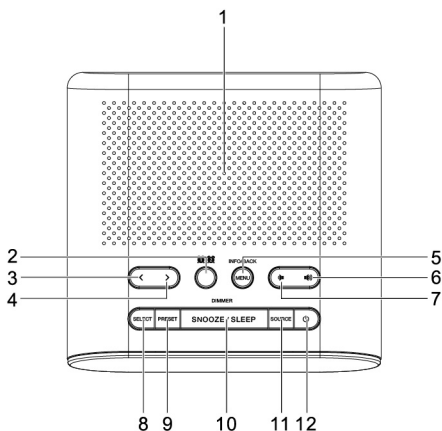

13

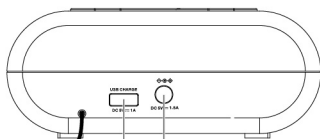

14

15

16

1. Haut-parleur
2. Bouton ALARM (1/2) (Alarme 1/2)
3. Bouton <
4. Bouton >
5. Bouton MENU/INFO/BACK (Menu/Info/Retour)
6. Bouton VOLUME UP (Augmentation du volume)
7. Bouton VOLUME DOWN (Diminution du volume)
8. Bouton SELECT (Sélection)
9. Boutons PRESET (Préréglage)
10. Bouton SNOOZE/SLEEP/DIMMER (Répétition/Sommeil/Luminosité)
11. Bouton SOURCE
12. Bouton Marche-Arrêt/Arrêt d'alarme
13. Affichage
14. Antenne
15. Port de charge USB
16. Prise d'alimentation (DC IN)

## Affichage

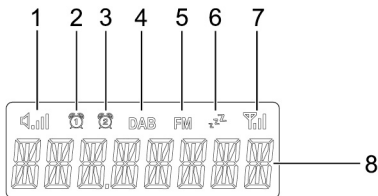

1. Niveau du volume
2. Icône de l'alarme 1
3. Icône de l'alarme 2
4. Mode DAB+

5. Mode FM
6. Mode Sommeil/Mode Répétition
7. Puissance du signal
8. Horloge/Fréquence/Message

## BRANCHEMENT À L'ALIMENTATION

1. Branchez le cordon de l'adaptateur secteur dans la prise jack DC IN de la radio.
  2. Branchez la fiche de l'adaptateur secteur à une prise secteur.
- La radio est alimentée et en mode de veille lorsque son écran s'allume.

## MISE EN MARCHÉ ET ARRÊT

1. Appuyez sur le bouton Marche/Arrêt en mode de veille pour mettre la radio en marche.
2. Appuyez sur le bouton Marche/Arrêt lorsque la radio est en marche pour entrer en mode de veille. En mode de veille, l'heure est affichée à l'écran.

Pour mettre la radio complètement hors tension, débranchez la fiche de l'adaptateur secteur de la prise secteur.

## RÉGLAGE DE L'HORLOGE

L'heure et la date sont réglées automatiquement une fois que la radio reçoit des signaux de radiodiffusion (lorsque ces informations sont disponibles). Pour régler l'heure et la date manuellement, consultez le chapitre « Time Setup (Réglage date/heure) » dans le « Menu système ».

## UTILISATION DU VARIATEUR DE LUMINOSITÉ

En mode de veille, appuyez plusieurs fois sur le bouton DIMMER (Luminosité) pour régler la luminosité de l'écran (5 niveaux).

## ÉCOUTE DES STATIONS DAB+

1. Appuyez sur le bouton Marche/Arrêt pour mettre la radio en marche.
2. Appuyez sur le bouton SOURCE pour sélectionner le mode DAB+. L'icône du mode DAB+ est alors affichée à l'écran.

\*\* Remarque : Le signal de radio DAB+ peut être significativement affaibli selon l'endroit où vous vous trouvez. Les bâtiments, les collines, les montagnes, etc. peuvent rendre difficile la réception d'un bon signal de radio DAB+. Veuillez contacter votre fournisseur de radio DAB+ local pour savoir où recevoir le meilleur signal de radio DAB+ dans votre pays.

## Recherche de stations DAB+

Lorsque vous utilisez la radio pour la première fois, ou si la liste des stations de radio est vide, la radio effectue une recherche automatique de stations.

Pour lancer une recherche manuelle de stations :

1. En mode DAB+, maintenez le bouton MENU appuyé jusqu'à ce que « STATION SCAN » (Recherche de stations) s'affiche à l'écran.
2. Appuyez sur le bouton SELECT.
3. Appuyez sur le bouton < ou > pour sélectionner « FULL SCAN » (Balayage complet) ou « MANUAL TUNE » (Réglage manuel).  
FULL SCAN (BALAYAGE COMPLET) : Pour effectuer une recherche plus large de stations DAB+ et les enregistrer automatiquement.  
MANUAL TUNE (RÉGLAGE MANUEL) : Appuyez à plusieurs reprises sur le bouton < ou > pour régler manuellement la fréquence.
4. Appuyez sur le bouton SELECT pour confirmer.

## Réglage d'une station DAB+

1. En mode DAB+, appuyez plusieurs fois sur le bouton < ou > pour faire défiler les stations DAB+ dans la liste des stations.
2. Appuyez sur le bouton SELECT pour régler la station DAB+ souhaitée.

## Enregistrement de stations préréglées

Vous pouvez enregistrer jusqu'à 20 stations DAB+ comme stations préréglées.

1. Réglez une fréquence radio DAB+.
2. Maintenez le bouton PRESET appuyé jusqu'à ce que l'écran affiche « XX-(nom de la station) » ou « XX-EMPTY » avec le « XX » qui clignote. « XX » correspond au numéro de l'emplacement du préréglage (1-20).
3. Appuyez plusieurs fois sur le bouton < ou > pour sélectionner le numéro d'un préréglage.
4. Appuyez sur le bouton SELECT pour confirmer. La station DAB+ sera enregistrée sous le numéro de préréglage sélectionné. Répétez les étapes 1 à 4 pour enregistrer d'autres stations préréglées.
5. Pour écouter une station préréglée, appuyez une fois sur le bouton PRESET, puis appuyez plusieurs fois sur le bouton < ou > pour faire défiler les stations de la liste de stations préréglées et appuyez sur le bouton SELECT pour confirmer.

Pour changer la station DAB+ associée à un numéro de station préréglée, répétez les étapes 1 à 4 ci-dessus pour remplacer la station DAB+ existante.

## Affichage des informations DAB+

Appuyez plusieurs fois sur le bouton INFO pour faire défiler les informations DAB+ (comme le type de programme, la fréquence, l'heure ou la date, si disponibles).

## Utilisation des menus DAB+

1. En mode DAB+, maintenez le bouton MENU appuyé pour accéder aux menus DAB+.
2. Appuyez plusieurs fois sur le bouton < ou > pour faire défiler les options ci-dessous, puis appuyez le bouton SELECT afin de confirmer.
  - Recherche de stations (voir le chapitre « Recherche de stations DAB+ »)
  - Système (voir le chapitre « Menu système »)

## ÉCOUTE DES STATIONS FM

---

1. Appuyez sur le bouton Marche/Arrêt pour mettre la radio en marche.
2. Appuyez sur le bouton SOURCE pour sélectionner le mode FM. L'icône du mode FM s'affiche alors à l'écran.

### Recherche de stations FM

En mode FM, appuyez sur le bouton SELECT pour lancer une recherche automatique de la prochaine station FM disponible. Une fois qu'une station de radio FM est détectée, la recherche s'arrête. La station de radio FM est alors diffusée.

### Réglage de la fréquence FM

En mode FM, appuyez plusieurs fois sur le bouton < ou > pour passer à une fréquence plus basse ou plus haute.

Une fois que vous avez changé la fréquence pour une fréquence plus basse ou plus haute, appuyez sur le bouton SELECT pour lancer une recherche automatique de la prochaine station FM disponible dans la direction sélectionnée (fréquence plus basse ou plus haute).

### Enregistrement de stations pré-réglées

Vous pouvez enregistrer manuellement jusqu'à 20 stations FM pré-réglées.

1. Réglez une station de radio FM.
2. Maintenez le bouton PRESET appuyé jusqu'à ce que l'écran affiche « XX-(fréquence) » ou « XX-EMPTY » avec le « XX » qui clignote. « XX » correspond au numéro de l'emplacement du pré-réglage (1-20).
3. Appuyez plusieurs fois sur le bouton < ou > pour sélectionner le numéro d'un pré-réglage.
4. Appuyez sur le bouton SELECT pour confirmer.  
La station FM sera enregistrée sous le numéro de pré-réglage sélectionné.  
Répétez les étapes 1 à 4 pour enregistrer d'autres stations pré-réglées.
5. Pour écouter une station pré-réglée, appuyez une fois sur le bouton PRESET, puis appuyez plusieurs fois sur le bouton < ou > pour faire défiler les stations de la liste de stations pré-réglées et appuyez sur le bouton SELECT pour confirmer.

Pour changer la station FM associée à un numéro d'emplacement de pré-réglage, répétez les étapes 1 à 4 ci-dessus pour remplacer la station FM existante.

### Affichage des informations RDS

Appuyez plusieurs fois sur le bouton INFO pour faire défiler les informations RDS, ou Radio Data System (comme le texte radio, le type de programme, l'heure ou la date, si disponibles).

### Utilisation du menu FM

1. En mode FM, maintenez le bouton MENU appuyé pour accéder aux menus FM.
2. Appuyez plusieurs fois sur le bouton < ou > pour faire défiler les options ci-dessous, puis appuyez le bouton SELECT afin de confirmer.
  - Scan (Balayage, pour définir la façon dont la radio recherche la prochaine station disponible. Sélectionnez « DX » pour ne rechercher que les stations au signal fort ou « LOCAL » pour rechercher toutes les stations quelle que soit la puissance du signal.)
  - Système (voir le chapitre « Menu système »)

## RÉGLAGE DES ALARMES

---

Cette radio vous permet de régler 2 alarmes.

Pour régler l'alarme :

1. Appuyez sur le bouton ALARM pour choisir entre Alarm 1 et Alarm 2, puis appuyez sur le bouton SELECT pour confirmer.
2. Appuyez sur le bouton < ou > pour sélectionner l'option « ON » qui permet d'activer l'alarme, puis appuyez sur le bouton SELECT pour confirmer.
3. Appuyez plusieurs fois sur le bouton < ou > pour régler l'heure de l'alarme, puis appuyez sur le bouton SELECT.
4. Appuyez plusieurs fois sur le bouton < ou > pour régler les minutes de l'alarme, puis appuyez sur le bouton SELECT.
5. Appuyez plusieurs fois sur le bouton < ou > pour faire défiler les options de fréquence de l'alarme, puis appuyez le bouton SELECT afin de confirmer.  
La fréquence de l'alarme correspond à la fréquence d'activation de l'alarme.  
Options de fréquence : Daily (Quotidienne), Once (Unique), Weekends (Week-ends) et Weekdays (Jours de semaine). Si vous choisissez « Once » (Unique), vous devrez ensuite entrer une date spécifique.
6. Appuyez plusieurs fois sur le bouton < ou > pour faire défiler les options de source, puis appuyez le bouton SELECT afin de confirmer.  
La source correspond à la source du son de l'alarme.  
Options de source : DAB+, FM et Buzzer (Sonnerie). Si vous choisissez DAB+ ou FM, la dernière station de radio écoutée sera utilisée comme alarme.
7. Appuyez plusieurs fois sur le bouton < ou > pour régler le niveau du volume, puis appuyez sur le bouton SELECT.  
Ce réglage permet de définir le volume de l'alarme. Les réglages de l'alarme sont alors enregistrés.

Lorsque l'alarme est active (ON), l'icône de l'alarme correspondante (1 ou 2) est affichée à l'écran. L'alarme retentira à l'heure réglée. Le volume augmentera progressivement jusqu'à atteindre le niveau de volume réglé. L'icône de l'alarme correspondante clignotera à l'écran.

### Désactivation de l'alarme

1. Appuyez sur le bouton ALARM pour choisir entre Alarm 1 et Alarm 2, puis appuyez sur le bouton SELECT pour confirmer.
2. Appuyez sur le bouton < ou > pour sélectionner l'option « OFF » qui permet de désactiver l'alarme, puis appuyez sur le bouton SELECT pour confirmer.

Lorsque l'alarme n'est pas active (OFF), l'icône de l'alarme correspondante (1 ou 2) est éteinte sur l'écran.

### Désactivation d'une alarme qui retentit

Appuyez sur le bouton Marche/Arrêt pour désactiver une alarme qui retentit.

### Répétition d'alarme

- Pour que l'alarme cesse temporairement de retentir, appuyez sur le bouton SNOOZE (Répétition). L'alarme sera mise en pause pendant 9 minutes.
- La radio reviendra en mode de veille pendant cette période. L'alarme retentira à nouveau une fois la durée de pause écoulée.
- Pour annuler cette pause et l'alarme, appuyez sur le bouton Marche/Arrêt.

## SOMMEIL

---

La fonction Sommeil permet de régler l'arrêt automatique de la radio après une certaine période. Lorsque la radio est en marche, appuyez plusieurs fois sur le bouton SLEEP (Sommeil) afin de sélectionner un délai avant l'arrêt. Les options disponibles sont : Off (Désactivé), 5, 15, 30, 60 et 90 minutes.

Une fois le délai avant sommeil réglé, l'icône de la fonction Sommeil s'affichera à l'écran. La radio s'éteindra automatiquement une fois ce délai écoulé.

## CHARGEMENT DE PÉRIPHÉRIQUES EXTERNES

---

Connectez un périphérique externe (comme un smartphone ou un lecteur MP3) à l'aide d'un câble USB (non fourni) au port de chargement USB situé à l'arrière de la radio pour le charger. La radio ne peut pas accéder au contenu que renferme le périphérique externe connecté.

## MENU SYSTÈME

---

### Accès au menu système

1. Maintenez le bouton MENU appuyé en mode DAB+ ou FM.
2. Appuyez plusieurs fois sur le bouton < ou > pour faire défiler les options jusqu'à ce que « System » (Système) s'affiche.
3. Appuyez sur le bouton SELECT pour confirmer la sélection de l'option « System ».
4. Appuyez plusieurs fois sur le bouton < ou > pour faire défiler les options ci-dessous.
  - Time Setup (Réglage date/heure)
  - Alarms (Alarmes)
  - DRC (en mode DAB+ uniquement)
  - Prune (Retrait) (en mode DAB+ uniquement)
  - Factory Reset (Réinitialisation des paramètres d'usine)
  - SW Ver (Version du logiciel)

Vous trouverez plus bas les détails de chaque option.

### Utilisation du menu système

- Appuyez sur le bouton < ou > pour faire défiler les options d'un menu.
- Appuyez sur le bouton SELECT pour confirmer votre sélection.
- Pour régler une valeur (comme l'heure), appuyez sur le bouton < ou > pour sélectionner la valeur souhaitée, puis appuyez sur le bouton SELECT.
- Pour revenir au menu ou à l'écran précédent, appuyez sur le bouton BACK (Retour).

### Time Setup (Réglage date/heure)

Le menu de réglage date/heure offre les options suivantes :

- Set Clock (pour régler l'heure : HH:MM)
- Set Date (pour régler la date : JJ-MM-AA)
- Auto Update (mise à jour automatique, pour définir la façon dont la radio met à jour les informations relatives à l'heure et à la date. Sélectionnez « From Radio » pour une mise à jour à partir des signaux radio ou « No update » pour arrêter la mise à jour automatique.)

- Set 12/24 (pour régler le format de l'heure : 12 ou 24 heures)

Remarque : Vous pouvez également accéder au menu de réglage date/heure en mode de veille. Pour ce faire, maintenez le bouton MENU appuyé lorsque la radio est éteinte.

### **Alarms (Alarmes)**

Reportez-vous au chapitre « Réglage des alarmes ».

### **DRC (Contrôle de plage dynamique) (mode DAB+ uniquement)**

Utilisez cette option pour ajouter ou retirer un degré de compensation des différences dans la plage dynamique entre les stations de radio. Sélectionnez l'une des options ci-dessous.

- DRC off : Aucune compensation n'est appliquée
- DRC low : Une compensation moyenne est appliquée
- DRC high : La compensation maximum est appliquée

### **Prune (Retrait) (en mode DAB+ uniquement)**

Utilisez cette option pour retirer des stations qui sont dans la liste, mais ne sont pas reçues dans votre région. Sélectionnez « Yes » (Oui) pour confirmer le retrait de stations.

### **Factory Reset (Réinitialisation des paramètres d'usine)**

Cette option permet de supprimer tous les réglages sélectionnés par l'utilisateur pour les remplacer par les réglages par défaut d'origine. Sélectionnez « Yes » (Oui) pour confirmer la réinitialisation des paramètres d'usine.

### **Software Version (Version du logiciel)**

Cette option affiche la version actuelle du logiciel.

---

## **RÉINITIALISER L'APPAREIL**

Si le système ne répond pas ou si son fonctionnement est erratique ou intermittent, cela peut être dû à une décharge électrostatique (DES) ou une surtension électrique ayant provoqué l'extinction automatique du microcontrôleur interne. Si cela se produit, débranchez l'adaptateur secteur de la prise secteur. Patientez au moins 3 minutes, puis branchez à nouveau le cordon de l'adaptateur à la prise secteur. L'appareil est alors réinitialisé et vous devrez régler à nouveau l'horloge et les alarmes.

---

## **ENTRETIEN ET NETTOYAGE**

- Nettoyez la radio à l'aide d'un chiffon doux humidifié et laissez toutes les pièces sécher complètement après le nettoyage.
- N'utilisez pas de produits nettoyants agressifs, de brosses à poils en nylon, d'ustensiles de nettoyage pointus ou métalliques, de couteaux, de grattoirs ou d'outils similaires. Ils pourraient endommager la surface de la radio.
- Ne plongez pas la radio dans l'eau et ne laissez pas d'eau entrer dans le boîtier de la radio.

## SPÉCIFICATIONS

<b>Bande de fréquences radio</b>	FM: 87,5 – 108 MHz DAB: 174,928 – 239,200 MHz
<b>Sortie de charge USB</b>	CC 5,0V --- 1A

### Source d'alimentation externe

Information publiée	Valeur et précision	Unité
Raison sociale ou marque déposée, numéro d'enregistrement au registre du commerce et adresse du fabricant	DongGuan Obelieve Electronic Co.,Ltd WuKeng Intersection,TangLi,FengGang,DongGuan, GuangDong Province,PR.C	
Référence du modèle	OBL-0501500E	
Tension d'entrée	100-240	V
Fréquence du CA d'entrée	50-60	Hz
Tension de sortie	CC 5,0	V
Courant de sortie	1,5	A
Puissance de sortie	7,5	W
Rendement moyen en mode actif	76,7	%
Rendement à faible charge (10 %)	–	%
Consommation électrique hors charge	0,10	W



Courant alternatif



Courant continu

## MISE AU REBUT



Nous sommes des revendeurs responsables et nous respectons l'environnement. Nous vous encourageons à respecter les procédures de mise au rebut correcte de votre produit, des éléments d'emballage et, si applicable, des accessoires.

Cela aide à préserver les ressources naturelles et à garantir que les matériaux sont recyclés d'une manière non dangereuse pour la santé et l'environnement.

Vous devez respecter les lois et réglementations concernant la mise au rebut. Les produits électriques doivent être mis au rebut séparément des ordures ménagères quand ils sont en fin de vie.

Contactez le magasin d'achat du produit et votre municipalité pour obtenir des informations sur la mise au rebut et le recyclage.

### Hotline Darty France

Quels que soient votre panne et le lieu d'achat de votre produit en France, avant de vous déplacer en magasin Darty, appelez le 0 978 970 970 (prix d'un appel local) 7j/7 et 24h/24.

### Hotline Vanden Borre

Le service après-vente est joignable au +32 2 334 00 00, du lundi au samedi de 8h à 18h.

### Hotline Fnac France

Quels que soient votre panne et le lieu d'achat de votre produit en France, avant de vous déplacer en magasin Fnac, appelez le 0 969 324 334 du lundi au samedi (8h30-21h00) et le dimanche et jours fériés (10h00-18h00).  
(prix d'un appel local)

En raison des mises au point et améliorations constamment apportées à nos produits, de petites incohérences peuvent apparaître dans le mode d'emploi. Veuillez nous excuser pour la gêne occasionnée.

Etablissements Darty & fils ©,

9 Rue des Bateaux-Lavois, 94200 Ivry-sur-Seine, France 27/10/2023



Dit product wordt exclusief geproduceerd, gedistribueerd, onderhouden en gegarandeerd door Etablissements DARTY et Fils.  
"JVC" is het handelsmerk van JVCKENWOOD Corporation, door Etablissements DARTY et Fils onder licentie gebruikt.

## WAARSCHUWINGEN

---

- Let op alle waarschuwingen – Alle waarschuwingen op het apparaat en in de gebruiksaanwijzing moeten worden nageleefd.
- Volg alle instructies – Alle bedienings- en gebruiksinstructies moeten worden opgevolgd.
- Gebruik dit apparaat niet in de nabijheid van water – Gebruik het apparaat niet in de nabijheid van water of vocht – bijvoorbeeld, in een vochtige kelder of in de buurt van een zwembad of soortgelijks.
- Installeer het toestel niet in de buurt van warmtebronnen zoals kachels, of andere warmteproducerende apparaten (waaronder versterkers).
- Gebruik alleen hulpstukken/accessoires die door de fabrikant worden aanbevolen.
- **Ventilatie**
  - Laat minstens een vrije ruimte van 5 cm rond het product
  - Belemmer de ventilatie niet door het afdekken van de ventilatiegaten met voorwerpen zoals een krant, tafelkleed, gordijn, etc.
  - Plaats geen bronnen met open vlam, zoals een aangestoken kaars, op het apparaat.
  - Dit apparaat is niet geschikt voor gebruik in een tropisch klimaat.
  - Stel het apparaat niet bloot aan druppelend of spattend water en plaats geen met vloeistof gevulde voorwerpen zoals vazen op het apparaat.
  - Wanneer een stekker als stroomonderbreker wordt gebruikt, moet deze stroomonderbreker gemakkelijk te bedienen zijn.
  - Het typeplaatje bevindt zich aan de onderkant van het apparaat.

### Symbolen



Deze markering is aangebracht om aan te geven dat het apparaat voldoet aan de Europese richtlijn voor radioapparatuur.



Voor voedingsadapter:  
Dit symbool geeft aan dat het toestel van dubbele isolatie is voorzien, aansluiting op de aarding is aldus niet vereist.



Alleen voor gebruik binnenshuis



Gebruik alleen voedingsbronnen die in de gebruiksaanwijzing zijn vermeld.

## PRODUCTOVERZICHT

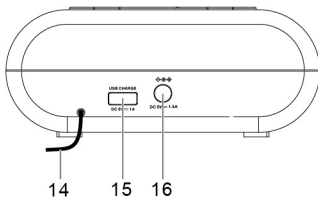
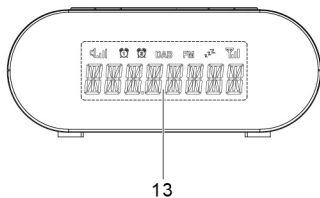
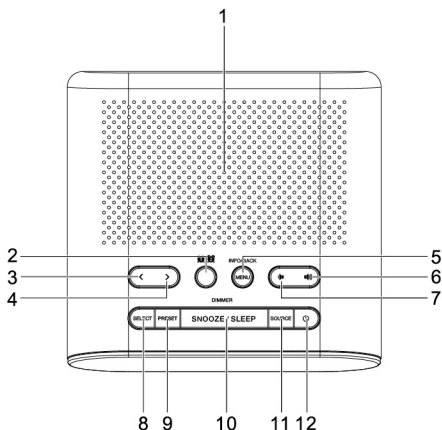

- |                            |                                  |
|----------------------------|----------------------------------|
| 1. Luidspreker             | 9. PRESET knop                   |
| 2. ALARM knop (1/2)        | 10. SNOOZE / SLEEP / DIMMER knop |
| 3. < knop                  | 11. SOURCE knop                  |
| 4. > knop                  | 12. AAN/UIT / ALARM UIT knop     |
| 5. MENU / INFO / BACK knop | 13. Scherm                       |
| 6. VOLUME OMHOOG knop      | 14. Antenne                      |
| 7. VOLUME OMLAAG knop      | 15. USB-laadaansluiting          |
| 8. SELECT knop             | 16. DC IN-aansluiting            |

## Schermb

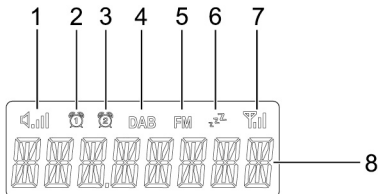

1. Volumeniveau
2. Alarm 1 pictogram
3. Alarm 2 pictogram
4. DAB+ modus

5. FM modus
6. Slaapmodus / Sluimermodus
7. Signaalsterkte
8. Tijd/Frequentie/Bericht

## OP DE VOEDING AANSLUITEN

1. Sluit het snoer van de netadapter aan op de DC IN-aansluiting van de radio.
  2. Steek de stekker van de netadapter in een stopcontact.
- De radio wordt ingeschakeld en staat in stand-by wanneer het scherm oplicht.

## IN- OF UITSCHAKELEN

1. Druk in stand-by op de AAN/UIT-knop om de radio aan te zetten.
2. Druk op de AAN/UIT-knop wanneer de radio aan staat om deze in stand-by te zetten. De tijd wordt op het scherm weergegeven wanneer in stand-by.

Om de radio volledig uit te zetten, haal de stekker van de netadapter uit het stopcontact.

## DE TIJD INSTELLEN

De datum en tijd worden automatisch op de radio ingesteld zodra radiosignalen worden ontvangen (en wanneer dergelijke info beschikbaar is). Om de datum en tijd handmatig in te stellen, zie het hoofdstuk "Tijd instellen" in "Systeemmenu".

## DE SCHERMDIMMER GEBRUIKEN

Druk in stand-by herhaaldelijk op de DIMMER knop om de helderheid van het scherm (5 niveaus) te regelen.

## NAAR DAB+ UITZENDINGEN LUISTEREN

1. Druk op de AAN/UIT-knop om de radio aan te zetten.
2. Druk op de SOURCE knop om DAB+ modus te selecteren. De DAB+ modus-pictogram wordt op het scherm weergegeven.

\*\* Het DAB+ radiosignaal kan aanzienlijk lager zijn afhankelijk van het gebied waarin u rijdt. Bijvoorbeeld in de buurt van hoge gebouwen, op heuvels of bergen, etc. is het moeilijk om een goed DAB+ radiosignaal te krijgen. Raadpleeg uw lokale DAB+ radiozender om het beste bereik van uw DAB+ radiosignaal in uw land te krijgen.

### **Naar DAB+ stations scannen**

De eerste keer u de radio gebruikt of wanneer de stationlijst leeg is, start de radio automatisch met het zoeken naar stations.

Om handmatig naar stations te zoeken:

1. In de DAB+ modus, houd de MENU knop ingedrukt totdat "STATION SCAN" op het scherm wordt weergegeven.
2. Druk op de SELECT knop.
3. Druk op de < of > knop om "FULL SCAN" of "MANUAL TUNE" te selecteren.  
FULL SCAN (VOLLEDIG SCANNEN): Om over het volledig bereik naar DAB+ stations te zoeken en ze automatisch op te slaan.  
MANUAL TUNE (HANDMATIG AFSTEMMEN): Druk herhaaldelijk op de < of > knop om de frequentie handmatig te wijzigen.
4. Druk op de SELECT knop om uw keuze te bevestigen.

### **Op een DAB+ station afstemmen**

1. In de DAB+ modus, druk herhaaldelijk op de < of > knop om de DAB+ stations in de stationlijst te doorlopen.
2. Druk op de SELECT knop om op het geselecteerde DAB+ station af te stemmen.

### **Voorkeuzestations opslaan**

U kunt tot 20 DAB+ stations als voorkeuzestations opslaan.

1. Stem af op een DAB+ station.
2. Houd de PRESET knop ingedrukt totdat het scherm "XX-(stationnaam)" of "XX-EMPTY" met "XX" al knipperend weergeeft. "XX" is het nummer van het voorkeuzestation (1-20).
3. Druk herhaaldelijk op de < of > knop om een nummer voor het voorkeuzestation te selecteren.
4. Druk op de SELECT knop om te bevestigen. Het DAB+ station wordt op het gekozen nummer als voorkeuzestation opgeslagen. Herhaal stappen 1-4 om meer voorkeuzestations op te slaan.
5. Om op een voorkeuzestation af te stemmen, druk eenmaal op de PRESET knop. Druk vervolgens op de < of > knop om de lijst met voorkeuzestations te doorlopen en druk vervolgens op de SELECT knop om uw keuze te bevestigen.

Om het DAB+ station dat aan bepaald nummer is toegewezen te wijzigen, herhaal bovenstaande stappen 1 tot 4 om het bestaande DAB+ station te overschrijven.

### **DAB+ informatie weergeven**

Druk herhaaldelijk op de INFO knop om de DAB+ informatie te doorlopen (zoals programmatype, frequentie, tijd, datum, indien beschikbaar).

### **De DAB+ menu's gebruiken**

1. In de DAB+ modus, houd de MENU knop ingedrukt om toegang tot de DAB+ menu's te krijgen.
2. Druk herhaaldelijk op de < of > knop om de onderstaande opties te doorlopen en druk vervolgens op de SELECT knop om uw keuze te bevestigen.
  - Station scannen (zie het hoofdstuk "Naar DAB+ stations scannen")
  - Systeem (zie het hoofdstuk "Systeemmenu")

## **NAAR FM-UITZENDINGEN LUISTEREN**

---

1. Druk op de AAN/UIT-knop om de radio aan te zetten.
2. Druk op de SOURCE-knop om de FM-modus te selecteren. Het FM-modus-pictogram wordt op het scherm weergegeven.

### **Naar FM-stations scannen**

In de FM-modus, druk op de SELECT knop om automatisch naar het volgend beschikbaar FM-station te zoeken. Het zoeken stopt zodra er een FM-radiostation is gedetecteerd. Het FM-radiostation wordt uitgezonden.

### **De FM-frequentie afstemmen**

In de FM-modus, druk herhaaldelijk op de < of > knop om de frequentie omlaag of omhoog af te stemmen.

Nadat de frequentie omhoog of omlaag is afgestemd, druk op de SELECT knop om automatisch naar het volgend beschikbaar FM-station te zoeken in de geselecteerde omhoog of omlaag afstemmingsrichting.

### **Voorkeuzestations opslaan**

U kunt tot 20 FM-radiostations als voorkeuzestations opslaan.

1. Stem af op een FM-station
2. Houd de PRESET knop ingedrukt totdat het scherm "XX-(frequentie)" of "XX-EMPTY" met "XX" al knipperend weergeeft. "XX" is het nummer van het voorkeuzestation (1-20).
3. Druk herhaaldelijk op de < of > knop om een nummer voor het voorkeuzestation te selecteren.
4. Druk op de SELECT knop om te bevestigen.  
Het FM-station wordt op het gekozen nummer als voorkeuzestation opgeslagen.  
Herhaal stappen 1-4 om meer voorkeuzestations op te slaan.
5. Om op een voorkeuzestation af te stemmen, druk eenmaal op de PRESET knop. Druk vervolgens op de < of > knop om de lijst met voorkeuzestations te doorlopen en druk vervolgens op de SELECT knop om uw keuze te bevestigen.

Om het FM-station dat aan bepaald nummer is toegewezen te wijzigen, herhaal bovenstaande stappen 1 tot 4 om het bestaande FM-station te overschrijven.

### **RDS-informatie weergeven**

Druk herhaaldelijk op de INFO knop om de RDS (Radio Data System) informatie te doorlopen (zoals radiotekst, programmatype, tijd en datum, indien beschikbaar).

### **Het FM-menu gebruiken**

1. In de FM-modus, houd de MENU knop ingedrukt om toegang tot de FM-menu's te krijgen.
2. Druk herhaaldelijk op de < of > knop om de onderstaande opties te doorlopen en druk vervolgens op de SELECT knop om uw keuze te bevestigen.
  - Scannen (om te bepalen hoe de radio naar het volgend beschikbaar station scant.
  - Selecteer "DX" om alleen naar sterke stations te zoeken, of "LOCAL" om naar alle stations te zoeken ongeacht de signaalsterkte)
  - Systeem (zie het hoofdstuk "Systeemmenu")

## **DE ALARMEN INSTELLEN**

---

De radio maakt het mogelijk om 2 alarmen in te stellen.

Het alarm instellen:

1. Druk op de ALARM knop om tussen Alarm 1 en Alarm 2 te kiezen en druk dan op de SELECT knop om uw keuze te bevestigen.
2. Druk op de < of > knop om alarm "ON" (AAN) te selecteren en druk dan op de SELECT knop om uw keuze te bevestigen.
3. Druk herhaaldelijk op de < of > knop om het gewenste uur voor het alarm in te stellen en druk dan op de SELECT knop.

4. Druk herhaaldelijk op de < of > knop om de gewenste minuten voor het alarm in te stellen en druk dan op de SELECT knop.
5. Druk herhaaldelijk op de < of > knop om de alarmfrequentie-opties te doorlopen en druk vervolgens op de SELECT knop om uw keuze te bevestigen.  
De alarmfrequentie bepaalt hoe vaak het alarm actief is.  
Frequentie-opties: Dagelijks, Eenmaal, Weekenden en Weekdagen. Als "Eenmaal" is geselecteerd, wordt er u tevens gevraagd om een specifieke datum in te stellen.
6. Druk herhaaldelijk op de < of > knop om de bronopties te doorlopen en druk vervolgens op de SELECT knop om uw keuze te bevestigen.  
De bron bepaalt de geluidsbron van het alarm.  
Bronopties: DAB+, FM en Zoemer. Wanneer DAB+ of FM is geselecteerd, wordt het laatste afgespeelde station als het alarm gebruikt.
7. Druk herhaaldelijk op de < of > knop om het volumeniveau te regelen en druk dan op de SELECT knop.  
Deze instelling bepaalt het volume van het alarm. De alarminstelling is nu opgeslagen.

Wanneer de alarminstelling actief (AAN) is, wordt het overeenkomstig alarmpictogram (1 of 2) op het scherm weergegeven. Het alarm gaat af op de ingestelde tijd. Het volume neemt geleidelijk aan toe totdat het ingestelde volumeniveau wordt bereikt. Het overeenkomstig alarmpictogram knippert op het scherm.

#### **De alarminstellingen uitschakelen**

1. Druk op de ALARM knop om tussen Alarm 1 en Alarm 2 te kiezen en druk dan op de SELECT knop om uw keuze te bevestigen.
2. Druk op de < of > knop om alarm "OFF" (UIT) te selecteren en druk dan op de SELECT knop om uw keuze te bevestigen.

Wanneer de alarminstelling niet actief (UIT) is, verdwijnt het overeenkomstig alarmpictogram (1 of 2) van het scherm.

#### **Een alarm dat afgaat stoppen**

Druk op de AAN/UIT-knop om het afgaan van het alarm te stoppen

#### **Sluimer**

- Om een alarm dat afgaat tijdelijk te dempen, druk op de SNOOZE knop. De sluimerperiode is 9 minuten.
- De radio keert tijdens de sluimerperiode terug naar stand-by. Het alarm gaat na het verstrijken van de sluimerperiode opnieuw af.
- Om de sluimerperiode en het alarm te annuleren, druk op de AAN/UIT-knop.

### **SLAAPFUNCTIE**

---

De slaapfunctie bepaalt de duur voordat de radio automatisch wordt uitgeschakeld.

Wanneer de radio aan staat, druk herhaaldelijk op de SLEEP knop om een slaaperiode te selecteren (Opties: Uit, 5, 15, 30, 60 en 90 minuten).

Wanneer een slaaperiode is ingesteld, wordt het slaappictogram op het scherm weergegeven. De radio wordt automatisch uitgezet wanneer de slaaperiode verstreken is.

### **EXTERNE APPARATEN OPLADEN**

---

Sluit een extern apparaat (bijv. smartphone, MP3-speler) via een USB-kabel (niet inbegrepen) aan op de USB-laadaansluiting aan de achterkant van de radio om het apparaat op te laden. De radio heeft geen toegang tot de inhoud van het aangesloten extern apparaat.

## SYSTEEMMENU

---

### **Toegang tot het systeemmenu krijgen**

1. Houd de MENU knop in de DAB+ of FM-modus ingedrukt.
2. Druk herhaaldelijk op de < of > knop om de opties te doorlopen totdat u "System" ziet.
3. Druk op de SELECT knop om uw keuze van "System" te bevestigen
4. Druk herhaaldelijk op de < of > knop om de onderstaande opties te doorlopen.
  - Tijd instellen
  - Alarmen
  - DRC (Alleen DAB+ modus)
  - Prune (Alleen DAB+ modus)
  - Op de fabrieksinstellingen terugzetten
  - SW Ver (Softwareversie)

Zie onderstaand voor informatie over elke optie.

### **Het systeemmenu gebruiken**

- Druk op de < of > knop om de opties in een menu te doorlopen.
- Druk op de SELECT knop om uw keuze te bevestigen
- Om een waarde (bijv. uur van de tijd) aan te passen, druk op de < of > knop om een waarde te selecteren en druk dan op de SELECT knop.
- Druk op de BACK knop om naar het vorig menu/scherm terug te gaan.

### **Tijd instellen**

Het tijd instellen-menu bevat de onderstaande opties:

- Klok instellen (Stel de kloktijd in: UU:MM)
- Datum instellen (Stel de datum in: DD-MM-JJ)
- Automatisch bijwerken (Om te bepalen hoe de radio informatie over de tijd en datum bijwerkt. Selecteer "From Radio" om vanaf radiosignalen bij te werken, of "No Update" om automatisch bijwerken te stoppen.)
- 12/24 instellen (De tijdnotatie instellen: 12 of 24 uur)

Opmerking: U kunt tevens het Tijd instellen-menu in stand-by openen. Om dit te doen, houd de MENU knop ingedrukt wanneer de radio is uitgezet.

### **Alarmen**

Zie hoofdstuk "Alarmen instemmen".

### **DRC (Dynamic Range Control) (Alleen DAB+ modus)**

Gebruik deze optie om een mate van compensatie toe te voegen of te verwijderen voor de verschillen in dynamisch bereik tussen de radiostations. Selecteer een van de onderstaande opties

- DRC uit: Geen compensatie toegepast
- DRC laag: Medium compensatie toegepast
- DRC hoog: Maximale compensatie toegepast

### **Prune (Alleen DAB+ modus)**

Gebruik deze optie om stations te verwijderen die in de lijst staan maar geen service in uw gebied hebben. Selecteer "Yes" om de verwijdering te bevestigen.

### **Op de fabrieksinstellingen terugzetten**

Deze instelling wijzigt alle door de gebruiker bepaalde instellingen en vervangt ze met de oorspronkelijke standaardinstellingen. Selecteer "Yes" om de fabrieksinstellingen te bevestigen.

## Softwareversie

Deze optie geeft de huidige softwareversie weer.

## HET APPARAAT RESETTEN

Als het systeem niet reageert of als er sprake is van een foutieve of storende werking, kan er sprake zijn geweest van een elektrostatische ontlading (ESD) of een stroompiek waardoor de interne microcontroller automatisch uitschakelt. Als dit optreedt, haal de stekker van de netadapter uit het stopcontact. Wacht minstens 3 minuten en steek de stekker opnieuw in het stopcontact. Het apparaat is nu gereset en u moet de tijd en het alarm opnieuw op het alarm instellen.

## REINIGING EN ONDERHOUD

- Maak de radio schoon met een zachte, vochtige doek en laat alle onderdelen na het reinigen volledig drogen.
- Gebruik geen agressieve reinigingsmiddelen, borstels met nylon haren, scherpe of metalen reinigingsmiddelen, messen, schrapers en soortgelijk. Deze kunnen de buitenkant van de radio beschadigen.
- Dompel de radio niet in water en zorg dat er geen water de behuizing van de radio binnendringt.

## TECHNISCHE GEGEVENS

<b>Radiofrequentiebereik</b>	FM: 87,5 – 108 MHz DAB: 174,928 – 239,200 MHz
<b>Uitgang USB-laadaansluiting</b>	Gelijkstroom 5,0V --- 1A

## Externe stroomvoorziening

Bekendgemaakte informatie	Waarde en precisie	Eenheid
Naam of handelsmerk van de fabrikant, handelsregisternummer en adres	DongGuan Obelieve Electronic Co.,Ltd WuKeng Intersection, TangLi, FengGang, DongGuan, GuangDong Province, P.R.C	
Typeaanduiding:	OBL-0501500E	
Voedingsspanning	100-240	V
Voedingsfrequentie	50-60	Hz
Uitgangsspanning	Gelijkstroom 5,0	V
Uitgangsstroom	1,5	A
Uitgangsvermogen	7,5	W
Gemiddelde actieve efficiëntie	76,7	%
Efficiëntie bij lage belasting (10 %)	–	%
Energieverbruik in niet-belaste toestand	0,10	W



Wisselstroom



Gelijkstroom

## VERWIJDERING

---



Als verantwoordelijke handelaar dragen we zorg voor het milieu. We moedigen u dan ook aan om de juiste verwijderingsprocedure voor uw product en verpakkingsmateriaal, en indien van toepassing, voor het toebehoren te volgen.

Dit draagt bij tot het behoud van de natuurlijke rijkdommen door deze op zodanige wijze te recyclen dat zowel de menselijke gezondheid als het milieu worden beschermd.

Volg de geldende wetgeving en voorschriften met betrekking tot de afvoer van vuilnis. Afgangte elektrische artikelen moeten aan het eind van hun levensduur gescheiden van het huisafval worden weggegooid.

Neem contact op met de winkel waar u het artikel hebt gekocht of met uw gemeente voor informatie over de juiste afvoer- en recyclingprocedure.

### **Hotline Vanden Borre**

Dienst naverkoop is bereikbaar op tel.nr. +32 2 334 00 00, van maandag tot zaterdag 8u – 18u.

Wij verontschuldigen ons voor enig ongemak veroorzaakt door kleine inconsistenties in deze gebruikershandleiding, die kunnen ontstaan door productverbetering of –ontwikkeling.

Etablissements Darty & fils ©,

9 Rue des Bateaux-Lavois, 94200 Ivry-sur-Seine, France      27/10/2023

Este producto es fabricado, distribuido, reparado y garantizado exclusivamente por Etablissements DARTY et Fils.

"JVC" es una marca comercial de JVCKENWOOD Corporation, utilizada por Etablissements DARTY et Fils bajo licencia.

## ADVERTENCIAS

- Respete todas las advertencias - todas las advertencias del aparato y del manual de instrucciones deben ser respetadas.
- Siga todas las instrucciones - deberán seguirse todas las instrucciones de utilización y funcionamiento.
- No utilice este aparato cerca del agua - el aparato no debe utilizarse cerca del agua o la humedad - por ejemplo, en un sótano húmedo o cerca de una piscina y similares.
- No lo instale cerca de fuentes de calor como radiadores, rejillas de calefacción, cocinas u otros aparatos (incluidos amplificadores) que produzcan calor.
- Utilice solamente los elementos/accesorios especificados por el fabricante.
- **Ventilación**
  - Deje un espacio mínimo de 5 cm alrededor del producto
  - No deberá dificultarse la ventilación del aparato obstruyendo las ranuras de aire con objetos como pueden ser periódicos, manteles, cortinas, etc.
  - No coloque objetos con llamas abiertas, tales como velas encendidas, sobre la unidad.
  - Este aparato no está diseñado para usarse en climas tropicales
  - No deberá exponerse el aparato a goteos o salpicaduras y no deberán colocarse sobre el mismo objetos que contengan líquidos; por ejemplo, jarrones de flores.
  - Cuando se utilice el conector del aparato como dispositivo de desconexión, este deberá permanecer fácilmente accesible en todo momento.
  - La etiqueta de datos técnicos está ubicada en la parte inferior del aparato.

## Símbolos



El uso de este símbolo indica que el equipo cumple la directiva europea sobre aparatos radioeléctricos.



Para adaptador:

Este símbolo indica que la unidad dispone de doble aislamiento y que no se requiere conexión a tierra.



Sólo para uso en interiores



Utilice solamente las fuentes de alimentación indicadas en el manual de instrucciones.

## DESCRIPCIÓN GENERAL DEL PRODUCTO

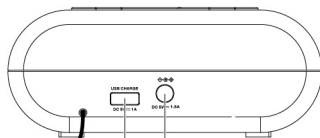
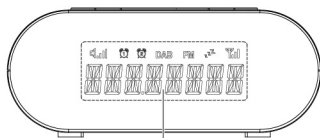
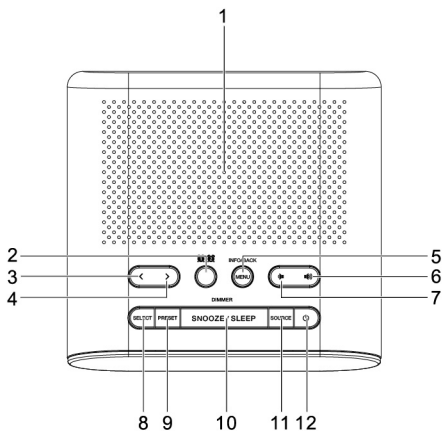

1. Altavoz
2. Botón ALARM (ALARMA) (1/2)
3. Botón <
4. Botón >
5. Botón MENU / INFO / BACK (MENÚ / INFO / ATRÁS)
6. Botón VOLUMEN +
7. Botón VOLUMEN -
8. Botón SELECT (SELECCIONAR)
9. Botón PRESET (PRESINTONÍA)
10. Botón SNOOZE / SLEEP / DIMMER
11. Botón SOURCE (FUENTE)
12. Botón de ENCENDIDO/APAGADO / DESACTIVACIÓN DE ALARMA
13. Pantalla
14. Antena
15. Puerto de carga USB
16. Toma DC IN (ENTRADA DE ALIMENTACIÓN)

## Pantalla

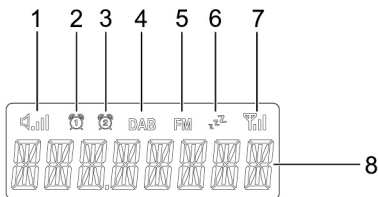

1. Nivel de volumen
2. Icono de Alarma 1
3. Icono de Alarma 2
4. Modo DAB+

5. Modo FM
6. Modo de apagado automático /Modo de postposición de la alarma
7. Intensidad de la señal
8. Hora/Frecuencia/Mensaje

## CONEXIÓN A LA RED ELÉCTRICA

1. Conecte el cable del adaptador de alimentación a la toma DC IN de la radio.
2. Conecte el enchufe del adaptador de alimentación a una toma de corriente.

La radio tendrá alimentación y se encontrará en el modo en espera cuando vea que la pantalla está encendida.

## ENCENDIDO/APAGADO

1. Pulse el botón de ENCENDIDO/APAGADO en el modo en espera para encender la radio.
2. Pulse el botón de ENCENDIDO/APAGADO cuando la radio esté encendida para que pase al modo en espera. En el modo en espera, se mostrará la hora en la pantalla.

Para desconectar completamente la radio de la alimentación de red, retire el enchufe del adaptador de alimentación de la toma de corriente.

## AJUSTE DEL RELOJ

La fecha y la hora de la radio se ajustarán automáticamente cuando esta reciba señales de emisión de radio (y cuando dicha información se encuentre disponible). Para ajustar la fecha y la hora manualmente, consulte el capítulo "Time Setup (Configuración de la hora)" dentro de "Menú del sistema".

## UTILIZACIÓN DEL ATENUADOR DE LA PANTALLA

En el modo en espera, pulse repetidamente el botón DIMMER para ajustar la luminosidad (5 niveles) de la pantalla.

## CÓMO ESCUCHAR EMISIONES DE DAB+

1. Pulse el botón de ENCENDIDO/APAGADO para encender la radio.
2. Presione el botón SOURCE para seleccionar el modo DAB+. El icono del modo DAB+ se mostrará en la pantalla.

\*\* Tenga en cuenta que la señal de radio de DAB+ podría debilitarse en función del tipo de terreno por el que transite. Por ejemplo, los edificios, las colinas, las montañas, etc. podrían dificultar la obtención de una buena señal de radio de DAB+. Consulte a su proveedor de radio local de DAB+ para saber dónde puede obtener la mejor cobertura de señal de radio de DAB+ en su país.

### **Búsqueda de emisoras de DAB+**

La primera vez que use la radio, o si la lista de emisoras estuviera vacía, la radio realizará una búsqueda automática de emisoras.

Para llevar a cabo una búsqueda manual de emisoras:

1. En modo DAB+, pulse y mantenga presionado el botón MENU hasta que aparezca "STATION SCAN" (BÚSQUEDA DE EMISORAS) en la pantalla.
2. Pulse el botón SELECT.
3. Pulse el botón < o > para seleccionar "FULL SCAN" (BÚSQUEDA COMPLETA) o "MANUAL TUNE" (SINTONIZACIÓN MANUAL).  
FULL SCAN: Para realizar una búsqueda exhaustiva de emisoras de DAB+ y guardarlas automáticamente.  
MANUAL TUNE: Pulse repetidamente el botón < o > para sintonizar la frecuencia manualmente.
4. Pulse el botón SELECT para confirmar la selección.

### **Sintonización de una emisora de DAB+**

1. En el modo DAB+, pulse repetidamente el botón < o > para navegar por la lista de emisoras de DAB+.
2. Pulse el botón SELECT para sintonizar la emisora de DAB+ seleccionada.

### **Almacenamiento de emisoras presintonizadas**

Podrá guardar hasta 20 emisoras de DAB+ como estaciones presintonizadas.

1. Sintonice una emisora de DAB+.
2. Pulse y mantenga presionado el botón PRESET hasta que la pantalla muestre "XX-(nombre de emisora)" o "XX-EMPTY" (XX-VACÍA) con "XX" parpadeando. "XX" es el número de presintonía (1-20).
3. Pulse repetidamente el botón < o > para seleccionar un número de presintonía.
4. Pulse el botón SELECT para confirmar. La emisora de DAB+ se almacenará con el número de presintonía seleccionado. Repita los pasos 1-4 para guardar más emisoras presintonizadas.
5. Para sintonizar una emisora presintonizada, pulse el botón PRESET una vez y, a continuación, pulse repetidamente el botón < o > para navegar por la lista de emisoras presintonizadas y luego pulse el botón SELECT para confirmar la selección.

Para cambiar la emisora de DAB+ asignada a un número de presintonía, repita los pasos 1 a 4 anteriores para sobrescribir la emisora de DAB+ existente.

### **Visualización de la información de DAB+**

Pulse repetidamente el botón INFO para navegar por la información de DAB+ (como, por ejemplo, tipo de programa, frecuencia, hora, fecha, si se encontraran disponibles).

### **Uso de los menús de DAB+**

1. En el modo DAB+, pulse y mantenga presionado el botón MENU para acceder a los menús de DAB+.
2. Pulse repetidamente el botón < o > para navegar por las siguientes opciones y, a continuación, pulse el botón SELECT para confirmar la selección.
  - Station scan (Búsqueda de emisoras) (véase el capítulo "Búsqueda de emisoras de DAB+")
  - System (Sistema) (véase el capítulo "Menú del sistema")

## CÓMO ESCUCHAR EMISIONES DE FM

---

1. Pulse el botón de ENCENDIDO/APAGADO para encender la radio.
2. Presione el botón SOURCE para seleccionar el modo FM. El icono del modo FM se mostrará en la pantalla.

### Búsqueda de emisoras de FM

En el modo FM, pulse el botón SELECT para activar la búsqueda automática de la siguiente emisora de FM disponible. La búsqueda se detendrá cuando se encuentre una emisora de radio de FM. Se escuchará la emisora de radio de FM.

### Sintonización de la frecuencia de FM

En modo FM, pulse repetidamente el botón < o > para sintonizar hacia atrás o hacia adelante la frecuencia.

Una vez que haya sintonizado la frecuencia, pulse el botón SELECT para activar la búsqueda automática de la siguiente emisora de FM en dirección hacia adelante o hacia atrás.

### Almacenamiento de emisoras presintonizadas

Podrá guardar hasta 20 emisoras de FM como emisoras presintonizadas.

1. Sintonice una emisora de FM.
2. Pulse y mantenga presionado el botón PRESET hasta que la pantalla muestre "XX-(frecuencia)" o "XX-EMPTY" (XX-VACÍA) con "XX" parpadeando. "XX" es el número de presintonía (1-20).
3. Pulse repetidamente el botón < o > para seleccionar un número de presintonía.
4. Pulse el botón SELECT para confirmar.  
La emisora de FM se guardará con el número de presintonía seleccionado.  
Repita los pasos 1-4 para guardar más emisoras presintonizadas.
5. Para sintonizar una emisora presintonizada, pulse el botón PRESET una vez y, a continuación, pulse repetidamente el botón < o > para navegar por la lista de emisoras presintonizadas y luego pulse el botón SELECT para confirmar la selección.

Para cambiar la emisora de FM asignada a un número de presintonía, repita los pasos 1 a 4 anteriores para sobrescribir la emisora de FM existente.

### Visualización de la información de RDS

Pulse repetidamente el botón INFO para navegar por la información de RDS (Radio Data System, Sistema de datos de radio), como, por ejemplo, texto de radio, tipo de programa, fecha y hora, si se encontraran disponibles.

### Uso del menú de FM

1. En modo FM, pulse y mantenga presionado el botón MENU para acceder a los menús de FM.
2. Pulse repetidamente el botón < o > para navegar por las siguientes opciones y, a continuación, pulse el botón SELECT para confirmar la selección.
  - Scan (para definir cómo buscará la radio la siguiente emisora disponible. Seleccione "DX" para buscar únicamente las emisoras con mayor señal o "LOCAL" para buscar todas las emisoras independientemente de la fuerza de la señal)
  - System (Sistema) (véase el capítulo "Menú del sistema")

## CONFIGURACIÓN DE ALARMAS

---

La radio le permite programar 2 alarmas.

Para ajustar la alarma:

1. Pulse el botón ALARM para seleccionar entre Alarm 1 y Alarm 2 y, a continuación, pulse el botón SELECT para confirmar la selección.
2. Pulse el botón < o > para seleccionar alarma "ON" (ACTIVADA) y, a continuación, pulse el botón SELECT para confirmar la selección.
3. Pulse repetidamente el botón < o > para ajustar la hora de la alarma y, a continuación, pulse el botón SELECT.
4. Pulse repetidamente el botón < o > para ajustar los minutos de la alarma y, a continuación, pulse el botón SELECT.
5. Pulse repetidamente el botón < o > para navegar por las opciones de frecuencia de la alarma y, a continuación, pulse el botón SELECT para confirmar la selección.  
La frecuencia de la alarma define con qué frecuencia se activa la alarma.  
Opciones de frecuencia: Daily (Diariamente), Once (Una vez), Weekends (Fines de semana) y Weekdays (Días laborables). Si selecciona "Once", también se le indicará que establezca una fecha específica.
6. Pulse repetidamente el botón < o > para navegar por las opciones de fuentes y, a continuación, pulse el botón SELECT para confirmar la selección.  
La fuente define el origen del sonido de la alarma.  
Opciones de fuentes: DAB+, FM y Buzzer (Zumbador). Si selecciona DAB+ o FM, se utilizará la última emisora escuchada como alarma.
7. Pulse repetidamente el botón < o > para ajustar el nivel de volumen y, a continuación, pulse el botón SELECT.  
Este ajuste definirá el volumen de la alarma. El ajuste de la alarma estará ahora guardado.

Cuando el ajuste de la alarma esté activado (ON), el icono de alarma correspondiente (1 o 2) se mostrará en la pantalla. La alarma sonará a la hora ajustada. El volumen se incrementará gradualmente hasta alcanzar el nivel de volumen ajustado. El icono de alarma correspondiente parpadeará en la pantalla.

### Desactivación de los ajustes de alarma

1. Pulse el botón ALARM para seleccionar entre Alarm 1 y Alarm 2 y, a continuación, pulse el botón SELECT para confirmar la selección.
2. Pulse el botón < o > para seleccionar alarma "OFF" (DESACTIVADA) y, a continuación, pulse el botón SELECT para confirmar la selección.

Cuando el ajuste de la alarma esté desactivado (OFF), el icono de alarma correspondiente (1 o 2) se desactivará en la pantalla.

### Desactivación de una alarma acústica

Pulse el botón de ENCENDIDO/APAGADO para desactivar una alarma acústica.

### Snooze (Postposición de la alarma)

- Para silenciar temporalmente una alarma acústica, pulse el botón SNOOZE. El período de postposición de la alarma es de 9 minutos.
- La radio volverá al modo en espera durante el período de postposición de la alarma. La alarma volverá a sonar de nuevo cuando haya terminado el tiempo de postposición.
- Para cancelar el período de postposición y la alarma, pulse el botón de ENCENDIDO/APAGADO.

## SLEEP (APAGADO AUTOMÁTICO)

---

La función de apagado automático define la duración del tiempo antes de que la radio se apague automáticamente.

Con la radio encendida, pulse el botón SLEEP repetidamente para seleccionar un período de tiempo para el apagado automático (opciones: Off (desactivado), 5, 15, 30, 60 y 90 minutos).

Una vez ajustado el período de tiempo, el icono de apagado automático se mostrará en la pantalla.

La radio se apagará automáticamente cuando se haya agotado el período de tiempo para el apagado automático.

## CARGA DE DISPOSITIVOS EXTERNOS

---

Conecte un dispositivo (por ej., un smartphone, un reproductor de mp3) mediante un cable USB (no suministrado) al puerto de carga USB de la parte posterior de la radio para la carga. La radio no podrá acceder al contenido del dispositivo externo conectado.

## MENÚ DEL SISTEMA

---

### Cómo acceder al menú del sistema

1. Pulse y mantenga presionado el botón MENU en el modo DAB+ o FM.
2. Pulse repetidamente el botón < o > para navegar por las opciones hasta que vea "System" (Sistema).
3. Pulse el botón SELECT para confirmar la selección de "System".
4. Pulse repetidamente el botón < o > para navegar por las opciones siguientes.
  - Time Setup (Configuración de la hora)
  - Alarms (Alarmas)
  - DRC (modo DAB+ únicamente)
  - Prune (Eliminar) (modo DAB+ únicamente)
  - Factory Reset (Restablecer ajustes de fábrica)
  - SW Ver (Versión de software)

Véase a continuación para obtener una información detallada sobre cada opción.

### Uso del menú del sistema

- Para navegar por las opciones dentro de un menú, pulse el botón < o >.
- Para confirmar una selección, pulse el botón SELECT.
- Para ajustar un valor (por ej., la hora), pulse el botón < o > para seleccionar un valor y, a continuación, pulse el botón SELECT.
- Para volver al menú/a la pantalla anterior, pulse el botón BACK.

### Time Setup (Configuración de la hora)

El menú Time Setup contiene las siguientes opciones:

- Set Clock (Ajustar la hora del reloj: HH:MM)
- Set Date (Ajustar la fecha: DD-MM-AA)
- Auto Update (para definir cómo actualiza la radio la información de fecha y hora. Seleccione "From Radio" (De la radio) para actualizar a partir de las señales de radio, o "No Update" (No actualizar) para detener la actualización automática.)
- Set 12/24 (Ajustar el formato de hora: 12 o 24 horas)

Nota: También podrá acceder al menú Time Setup en el modo en espera. Para ello, pulse y mantenga presionado el botón MENU cuando la radio esté apagada.

### **Alarms (Alarmas)**

Véase el capítulo "Configuración de alarmas".

### **DRC (Dynamic Range Control, Control de rango dinámico) (modo DAB+ únicamente)**

Utilice esta opción para añadir o eliminar un grado de compensación para las diferencias en el rango dinámico entre dos emisoras de radio. Seleccione una de las siguientes opciones.

- DRC off (DRC desactivado): No se aplicará ninguna compensación
- DRC low (DRC bajo): Se aplicará una compensación media
- DRC high (DRC alto): Se aplicará una compensación máxima

### **Prune (Eliminar) (modo DAB+ únicamente)**

Utilice esta opción para eliminar cualquier emisora que se encuentre en la lista pero que no tenga servicio en su zona. Seleccione "Yes" (Sí) para confirmar la eliminación.

### **Factory Reset (Restablecer ajustes de fábrica)**

Esta opción eliminará todos los ajustes definidos por el usuario y los sustituirá por los ajustes predeterminados originales. Seleccione "Yes" (Sí) para restablecer los ajustes de fábrica.

### **Software Version (Versión de software)**

Esta opción muestra la versión de software actual.

## **CÓMO RESTABLECER LA UNIDAD**

---

Si la unidad no responde o exhibe un funcionamiento errático o intermitente, podría estar sufriendo descargas eléctricas o sobretensiones que causen el apagado programado del microcontrolador interno.

Si fuera este el caso, desconecte el adaptador de alimentación de CA de la toma de corriente.

Espere al menos 3 minutos y vuelva a conectar el cable de CA a la toma de corriente. La unidad estará ahora reinicializada y deberá ajustar de nuevo la hora de la unidad y la alarma.

## **CUIDADO Y MANTENIMIENTO**

---

- Limpie la radio con un paño suave y deje que las piezas se sequen completamente después de la limpieza.
- No utilice productos de limpieza agresivos, brochas con cerdas de nailon, utensilios de limpieza afilados o metálicos, cuchillos, rascadores y similares. Estos podrían dañar las superficies de la radio.
- No sumerja la radio en agua ni permita que entre agua en la carcasa de la misma.

Nuestro horario de atención es de L-V: 10:00 a 19:00 h, excepto festivos. Recuerda que puedes consultar nuestra sección de Ayuda <https://ayuda.fnac.es/home>

## ESPECIFICACIONES

<b>Gama de frecuencias</b>	FM: 87,5 – 108 MHz DAB: 174,928 – 239,200 MHz
<b>Salida de carga USB</b>	CC 5,0V --- 1A

### Fuente de alimentación externa

Información publicada	Valor y precisión	Unidad
Nombre o marca, número del registro mercantil y dirección del fabricante	DongGuan Obelieve Electronic Co.,Ltd WuKeng Intersection,TangLi,FengGang,DongGuan, GuangDong Province,P.R.C	
Identificador del modelo	OBL-0501500E	
Tensión de entrada	100-240	V
Frecuencia de la CA de entrada	50-60	Hz
Tensión de salida	CC 5,0	V
Intensidad de salida	1,5	A
Potencia de salida	7,5	W
Eficiencia media en activo	76,7	%
Eficiencia a baja carga (10 %)	–	%
Consumo eléctrico en vacío	0,10	W



Corriente alterna



Corriente directa

## ELIMINACIÓN



Como distribuidores responsables, también nos preocupamos por el medioambiente. Le rogamos que siga el procedimiento apropiado para la eliminación del producto, los materiales de embalaje y, si procede, los accesorios.

Esto ayudará a conservar los recursos naturales y garantizará su reciclaje, protegiendo de esta manera la salud y el medioambiente.

Respete las leyes y normativas pertinentes sobre la eliminación de desechos. Los productos eléctricos de desecho deberán desecharse aparte de la basura doméstica cuando lleguen al final de su vida útil.

Póngase en contacto con la tienda donde compró el producto o con la autoridad local competente para más información sobre los procedimientos de desecho y reciclaje.

Pedimos disculpas por cualquier molestia debido a inconsistencias menores en estas instrucciones como consecuencia del esfuerzo continuo por mejorar y desarrollar nuestros productos.

Etablissements Darty & fils ©,

9 Rue des Bateaux-Lavoisirs, 94200 Ivry-sur-Seine, France 27/10/2023

Este produto é fabricado, distribuído, reparado e tem uma garantia exclusiva da Etablissements DARTY et Fils.

"JVC" é a marca comercial da JVCKENWOOD Corporation, usada pela Etablissements DARTY et Fils sob licença.

## AVISOS

---

- Siga todos os avisos - Todos os avisos no aparelho e nas instruções de funcionamento deverão ser seguidos.
- Siga as instruções - Todas as instruções de funcionamento e de utilização deverão ser seguidas.
- Não use o aparelho perto de água - O aparelho não deverá ser usado perto de água ou humidade, como uma cave húmida ou perto de uma piscina, etc.
- Não instale perto de fontes de calor, como radiadores, registadores de calor, fornos ou outros aparelhos (incluindo amplificadores) que produzam calor.
- Utilize apenas encaixes/acessórios especificados pelo fabricante.
- **Ventilação**  
Permita uma folga mínima de 5 cm em torno do produto
- A ventilação não deve ser obstruída pela cobertura das aberturas de ventilação com coisas como jornais, toalha de mesa, cortinas, etc.
- Não devem ser colocadas sobre o aparelho fontes com chamas sem proteção, tais como velas.
- Este aparelho não é adequado para utilização em climas tropicais.
- O aparelho não deve ser exposto a pingos ou salpicos, bem como não deve ser colocado sobre ele nenhum objeto cheio com líquidos, tal como vasos.
- Quando usar um acoplador do aparelho como o dispositivo para desligar, o dispositivo para desligar deverá permanecer prontamente operável.
- A placa das especificações encontra-se no fundo do aparelho.

## Símbolos



Esta marca é aplicada para mostrar que o equipamento se encontra em conformidade com a diretiva europeia de equipamento de rádio.



Para adaptador:  
Este símbolo indica que o produto tem duplo isolamento e não precisa de ligação à terra.



Apenas para uso no interior



Utilize apenas as fontes de alimentação indicadas no manual de instruções.

## VISÃO GERAL DO PRODUTO

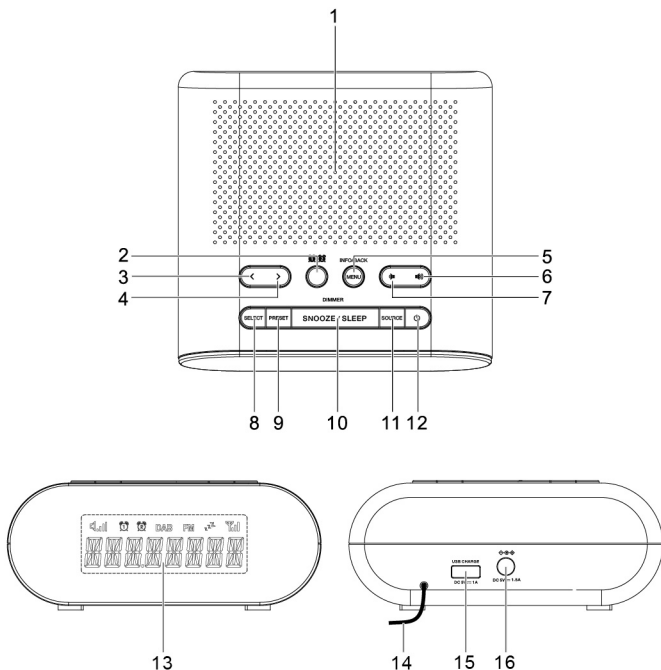

1. Altifalante
2. Botão do DESPERTADOR (1/2)
3. Botão <
4. Botão >
5. Botão MENU / INFORMAÇÃO / RETROCEDER
6. Botão de AUMENTO DO VOLUME
7. Botão de DIMINUIÇÃO DO VOLUME
8. Botão de SELECIONAR
9. Botão de PREDEFINIÇÃO
10. Botão do SNOOZE / ADORMECER / LUMINOSIDADE
11. Botão da FONTE
12. Botão da ENERGIA / DESLIGAR O DESPERTADOR
13. Visor
14. Antena
15. Porta de carregamento USB
16. Entrada DC IN

## Visor

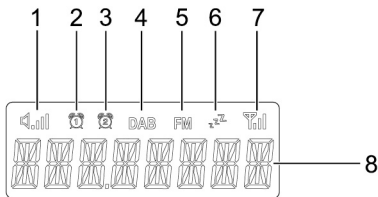

1. Nível do volume
2. Ícone do despertador 1
3. Ícone do despertador 2
4. Modo DAB+
5. Modo FM
6. Modo de adormecer / Modo snooze
7. Força do sinal
8. Tempo/Frequência/Mensagem

## LIGAR À ALIMENTAÇÃO

1. Ligue o fio do adaptador da alimentação à entrada DC IN do rádio.
  2. Insira a ficha do adaptador da alimentação na tomada.
- O rádio está ligado à alimentação e no modo inativo quando vir o visor a ligar-se.

## LIGAR/DESLIGAR

1. Prima o botão da ALIMENTAÇÃO no modo inativo para ligar o rádio.
  2. Prima o botão da ALIMENTAÇÃO quando o rádio estiver ligado para o colocar no modo inativo.
- No modo inativo, a hora é apresentada no visor.

Para desligar o rádio por completo, retire a ficha do adaptador da alimentação da tomada.

## ACERTAR O RELÓGIO

A data e hora do rádio é acertada automaticamente quando receber sinais de transmissão de rádio (e quando essa informação estiver disponível). Para acertar a data e a hora manualmente, consulte o capítulo "Acerto da hora" no "Menu do sistema".

## USAR A LUMINOSIDADE DO VISOR

No modo inativo, prima repetidamente o botão da LUMINOSIDADE para ajustar a luminosidade (5 níveis) do visor.

## ESCUTAR TRANSMISSÕES DAB+

1. Prima o botão da ALIMENTAÇÃO para ligar o rádio.
2. Prima o botão da FONTE para selecionar o modo DAB+. O ícone do modo DAB+ é apresentado no visor.

\*\* Tenha em conta que o sinal de rádio DAB+ pode ficar enfraquecido, dependendo do tipo de terreno em que se encontre. Por exemplo, edifícios, colinas, montanhas, etc., podem dificultar a obtenção de um bom sinal de rádio DAB+. Consulte o seu fornecedor local de rádio DAB+ para saber onde obter a melhor cobertura do sinal de rádio DAB+ no seu país.

### **Procurar estações DAB+**

A primeira vez que usar o rádio, ou se a lista de estações estiver vazia, o rádio efetua automaticamente uma procura de estações.

Para efetuar manualmente uma procura de estações:

1. No modo DAB+, prima e mantenha premido o botão MENU até ver "PROCURA DE ESTAÇÕES" no visor.
2. Prima o botão de SELECIONAR.
3. Prima o botão < ou > para selecionar "PROCURA COMPLETA" ou "SINTONIZAÇÃO MANUAL".  
PROCURA COMPLETA: Para efetuar uma procura completa de estações DAB+ e para as guardar automaticamente.  
SINTONIZAÇÃO MANUAL: Prima repetidamente o botão < ou > para sintonizar manualmente a frequência.
4. Prima o botão de SELECIONAR para confirmar a seleção.

### **Sintonizar uma estação DAB+**

1. No modo DAB+, prima repetidamente o botão < ou > para alternar entre estações DAB+ na lista de estações.
2. Prima o botão de SELECIONAR para sintonizar a estação DAB+ selecionada.

### **Guardar estações predefinidas**

Pode guardar até 20 estações DAB+ como estações predefinidas.

1. Sintonizar uma estação DAB+.
2. Prima e mantenha premido o botão de PREDEFINIÇÃO até que o visor apresente "XX - (nome da estação)" ou "XX-VAZIO" com "XX" a piscar. "XX" é o número predefinido (1-20).
3. Prima repetidamente o botão < ou > para selecionar um número predefinido.
4. Prima o botão SELECIONAR para confirmar. A estação DAB+ é guardada com o número predefinido selecionado. Repita os passos 1 a 4 para guardar mais estações predefinidas.
5. Para sintonizar uma estação predefinida, prima uma vez o botão de PREDEFINIÇÃO, depois prima repetidamente o botão < ou > para correr a lista de estações predefinidas, e depois prima o botão de SELECIONAR para confirmar a seleção.

Para alterar a estação DAB+ atribuída a um número predefinido, repita os passos 1 a 4 acima para sobrescrever a estação DAB+ existente.

### **Apresentar a informação DAB+**

Prima repetidamente o botão de INFORMAÇÃO para correr a informação DAB+ (como o tipo de programa, frequência, hora, data, se disponível).

### **Usar os menus DAB+**

1. No modo DAB+, prima e mantenha premido o botão MENU para aceder aos menus DAB+.
2. Prima repetidamente o botão < ou > para correr as opções apresentadas abaixo, e depois prima o botão de SELECIONAR para confirmar a seleção.
  - Procurar estações (consulte o capítulo "Procurar estações DAB+")
  - Sistema (consulte o capítulo "Menu do sistema")

## **OUVIR TRANSMISSÕES FM**

---

1. Prima o botão da ALIMENTAÇÃO para ligar o rádio.
2. Prima o botão da FONTE para selecionar o modo FM. O ícone do modo FM é apresentado no visor.

### **Procurar estações FM**

No modo FM, prima o botão de SELECIONAR para ativar a procura automática da estação FM disponível seguinte. Após uma estação de rádio FM ser detetada, a procura pára. A estação de rádio FM é transmitida.

### **Sintonizar a frequência FM**

No modo FM, prima repetidamente o botão < ou > para sintonizar a frequência para cima ou para baixo.

Quando tiver sintonizado a frequência, prima o botão de SELECIONAR para ativar a procura automática da estação FM disponível seguinte na sintonização para cima ou para baixo.

### **Guardar estações predefinidas**

Pode guardar até 20 estações FM como estações predefinidas.

1. Sintonizar uma estação FM.
2. Prima e mantenha premido o botão de PREDEFINIÇÃO até que o visor apresente "XX - (frequência)" ou "XX-VAZIO" com "XX" a piscar. "XX" é o número predefinido (1-20).
3. Prima repetidamente o botão < ou > para selecionar um número predefinido.
4. Prima o botão SELECIONAR para confirmar.  
A estação FM é guardada com o número predefinido selecionado.  
Repita os passos 1 a 4 para guardar mais estações predefinidas.
5. Para sintonizar uma estação predefinida, prima uma vez o botão de PREDEFINIÇÃO, depois prima repetidamente o botão < ou > para correr a lista de estações predefinidas, e depois prima o botão de SELECIONAR para confirmar a seleção.

Para alterar a estação FM atribuída a um número predefinido, repita os passos 1 a 4 acima para sobrescrever a estação FM existente.

### **Apresentar a informação RDS**

Prima repetidamente o botão de INFORMAÇÃO para correr a informação RDS (sistema de dados de rádio) (como o texto de rádio, tipo de programa, hora, data, se disponível).

### **Usar o menu FM**

1. No modo FM, prima e mantenha premido o botão MENU para aceder aos menus FM.
2. Prima repetidamente o botão < ou > para correr as opções apresentadas abaixo, e depois prima o botão de SELECIONAR para confirmar a seleção.
  - Sintonização (para definir como é que o rádio sintoniza a estação disponível seguinte. Selecione "DX" para procurar apenas estações fortes, ou "LOCAL" para procurar todas as estações, não importa a força do sinal.)
  - Sistema (consulte o capítulo "Menu do sistema")

## ACERTAR OS DESPERTADORES

---

O rádio permite-lhe ter 2 despertadores.

Para acertar o despertador:

1. Prima o botão do DESPERTADOR para selecionar entre Despertador 1 e Despertador 2, e depois prima o botão de SELECIONAR para confirmar a seleção.
2. Prima o botão < ou > para selecionar o despertador "LIGADO", e depois prima o botão de SELECIONAR para confirmar a seleção.
3. Prima repetidamente o botão < ou > para acertar as horas do despertador. Depois, prima o botão de SELECIONAR.
4. Prima repetidamente o botão < ou > para acertar os minutos do despertador. Depois, prima o botão de SELECIONAR.
5. Prima repetidamente o botão < ou > para correr as opções de frequência do despertador, e depois prima o botão de SELECIONAR para confirmar a seleção.  
A frequência do despertador define as vezes que o despertador está ativo.  
Opções de frequência: Diário, uma vez, fins de semana e dias da semana. Se selecionar "Uma vez", também terá de definir uma data específica.
6. Prima repetidamente o botão < ou > para correr as opções de fonte, e depois prima o botão de SELECIONAR para confirmar a seleção.  
A fonte define a fonte do som do despertador.  
Opções de fonte: DAB+, FM e Besouro. Se selecionar DAB+ ou FM, a última estação reproduzida será usada como despertador.
7. Prima repetidamente o botão < ou > para ajustar o nível do volume. Depois, prima o botão de SELECIONAR.  
Esta definição define o volume do despertador. A definição do despertador está agora guardada.

Quando a definição do despertador estiver ativa (LIGADO), o ícone do respetivo despertador (1 ou 2) é apresentado no visor. Na hora definida, o despertador é ativado. O volume aumenta gradualmente até atingir o nível do volume definido. O ícone do despertador correspondente pisca no visor.

### Desligar as definições do despertador

1. Prima o botão do DESPERTADOR para selecionar entre Despertador 1 e Despertador 2, e depois prima o botão de SELECIONAR para confirmar a seleção.
2. Prima o botão < ou > para selecionar o despertador "DESLIGADO", e depois prima o botão de SELECIONAR para confirmar a seleção.

Quando a definição do despertador for desativada (DESLIGADO), o ícone do respetivo despertador (1 ou 2) desliga-se no visor.

### Desativar um despertador a tocar

Prima o botão da ALIMENTAÇÃO para desligar um despertador a tocar.

### Snooze

- Para silenciar temporariamente um despertador a tocar, prima o botão do SNOOZE. O tempo do snooze é de 9 minutos.
- O rádio volta ao modo inativo durante o período de tempo do snooze. O despertador volta a tocar quando o período do snooze terminar.
- Para cancelar o período de tempo do snooze e o despertador, prima o botão da ALIMENTAÇÃO.

## **ADORMECER**

---

Esta função de adormecer define o tempo antes de o rádio se desligar automaticamente.

Quando o rádio estiver ligado, prima repetidamente o botão de ADORMECER para selecionar um período até adormecer (opções: Desligado, 5, 15, 30, 60 e 90 minutos).

Quando um período de adormecer for definido, o ícone de adormecer será apresentado no visor. O rádio desliga-se automaticamente quando o período de adormecer terminar.

## **CARREGAR DISPOSITIVOS EXTERNOS**

---

Ligue um dispositivo externo (por ex., um Smartphone, leitor de MP3) através de um cabo USB (não fornecido) na porta de carregamento USB na parte traseira do rádio para proceder ao carregamento. O rádio não consegue aceder ao conteúdo do dispositivo externo conectado.

## **MENU DO SISTEMA**

---

### **Aceder ao menu do sistema**

1. Prima e mantenha premido o botão MENU no modo DAB+ ou FM.
2. Prima repetidamente o botão < ou > para correr as opções até ver "Sistema".
3. Prima o botão de SELECIONAR para confirmar a seleção de "Sistema".
4. Prima repetidamente o botão < ou > para correr as opções apresentadas abaixo.
  - Acerto da hora
  - Despertadores
  - DRC (apenas no modo DAB+)
  - Prune (apenas no modo DAB+)
  - Predefinições de fábrica
  - SW Ver (versão do software)

Consulte abaixo os detalhes de cada opção.

### **Usar o menu do sistema**

- Para correr as opções num menu, prima o botão < ou >.
- Para confirmar uma seleção, prima o botão de SELECIONAR.
- Para ajustar um valor (por exemplo, as horas), prima o botão < ou > para selecionar um valor, e depois prima o botão de SELECIONAR.
- Para voltar ao menu/ecrã anterior, prima o botão de RETROCEDER.

### **Acerto da hora**

O menu de acerto da hora contém as seguintes opções:

- Acerto da hora (acerte a hora do relógio: HH:MM)
- Acerto da data (acerte a data: DD-MM-AA)
- Atualização automática (defina o modo como o rádio atualiza a informação da hora e da data. Selecione "A partir do rádio" para atualizar a partir de sinais de rádio, ou "Sem atualização" para parar a atualização automática.)
- Definir 12/24 (defina o formato da hora: 12 ou 24 horas)

Nota: Também pode aceder ao menu de acerto da hora no modo inativo. Para isso, prima e mantenha premido o botão MENU quando o rádio estiver desligado.

## **Despertadores**

Consulte o capítulo "Acertar os despertadores".

## **DRC (controle de alcance dinâmico) (apenas no modo DAB+)**

Use esta opção para adicionar ou retirar um grau de compensação para as diferenças no alcance dinâmico entre as estações de rádio. Selecione uma das opções apresentadas abaixo.

- DRC desligado: Sem compensação aplicada
- DRC baixo: Compensação média aplicada
- DRC alto: Compensação máxima aplicada

## **Prune (apenas no modo DAB+)**

Use esta opção para remover quaisquer estações que estejam na lista, mas que não tenham qualquer serviço na sua área. Selecione "Sim" para confirmar a remoção.

## **Predefinições de fábrica**

Esta definição elimina todas as definições do utilizador e substitui-as pelas predefinições de origem. Selecione "Sim" para confirmar o restauro das predefinições de fábrica.

## **Versão do software**

Esta opção apresenta a versão atual do software.

---

## **REINICIAR A UNIDADE**

Se o sistema não responder ou apresentar um funcionamento errático ou intermitente, poderá passar por uma descarga eletrostática ou uma ondulação da energia que ativou o microcontrolo interno para desligar automaticamente. Se isto acontecer, desligue o adaptador AC da tomada. Espere, pelo menos, 3 minutos e volte a ligar a ficha à tomada. A unidade foi agora reiniciada e precisa de voltar a acertar o relógio e o despertador.

---

## **CUIDADOS E MANUTENÇÃO**

- Limpe o rádio com um pano ligeiramente embebido em água e deixe todas as partes secarem por completo após a limpeza.
- Não use produtos de limpeza agressivos, escovas de cerda de nylon, utensílios de limpeza metálicos, como facas, raspadores ou algo parecido. Estes podem danificar as superfícies do rádio.
- Não coloque o rádio dentro de água e não permita que a água entre na estrutura do rádio.

LINHA DE APOIO AO CLIENTE FNAC  
211 536 000  
Todos os dias das 10h às 20h  
CHAMADA PARA REDE FIXA NACIONAL

---

## **CARACTERÍSTICAS TÉCNICAS**

<b>Alcance da frequência de rádio</b>	FM: 87,5 – 108 MHz DAB: 174,928 – 239,200 MHz
<b>Saída de carregamento USB</b>	Corrente contínua 5,0V --- 1A

## Fonte de alimentação externa

Informações publicadas	Valor e precisão	Unidade
Marca comercial ou nome, número de registo comercial e endereço do fabricante	DongGuan Obelieve Electronic Co.,Ltd WuKeng Intersection,TangLi,FengGang,DongGuan, GuangDong Province,P.R.C	
Identificador do modelo	0BL-0501500E	
Tensão de entrada	100-240	V
Frequência da alimentação de CA	50-60	Hz
Tensão de saída	Corrente continua 5,0	
Corrente de saída	1,5	A
Potência de saída	7,5	W
Eficiência média no modo ativo	76,7	%
Eficiência a carga baixa (10%)	-	%
Consumo energético em vazio	0,10	W



Corrente alternada



Corrente direta

## ELIMINAÇÃO



Como um retalhista responsável, nós cuidamos do meio ambiente. Como tal, pedimos-lhe que siga o procedimento correto para a eliminação do produto, materiais de empacotamento e, se aplicável, dos acessórios.

Isto irá ajudar a preservar os recursos naturais e assegurar que os materiais sejam reciclados, de forma a proteger a saúde e o meio ambiente.

Deve cumprir as leis e regulamentos sobre a eliminação. Os resíduos de produtos elétricos devem ser eliminados de forma separada dos resíduos domésticos comuns quando o produto atingir o fim de vida.

Contacte a loja onde adquiriu o produto e a sua autoridade local, de forma a aprender mais sobre a eliminação e a reciclagem.

Pedimos desculpa por qualquer inconveniente causado por inconsistências menores nestas instruções, as quais podem ocorrer como resultado da melhoria e desenvolvimento do produto.

Etablissements Darty & fils ©,

9 Rue des Bateaux-Lavoirs, 94200 Ivry-sur-Seine, France 27/10/2023

This product is manufactured, distributed, serviced and warranted exclusively by Etablissements DARTY et Fils.

"JVC" is the trademark of JVC KENWOOD Corporation, used by Etablissements DARTY et Fils under license.

## WARNINGS

---

- Heed all warnings – All warnings on the appliance and in the operating instructions should be adhered to.
- Follow all instructions – All operating and use instructions should be followed.
- Do not use this apparatus near water – The appliance should not be used near water or moisture – for example, in a wet basement or near a swimming pool, and the like.
- Do not install near any heat sources such as radiators, heat registers, stoves, or other apparatus (including amplifiers) that produce heat.
- Only use attachments/accessories specified by the manufacturer.
- **Ventilation**  
Allow at least a 5 cm gap all around the product.
- The ventilation should not be impeded by covering the ventilation openings with items, such as newspapers, table-cloths, curtains, etc.
- No naked flame sources, such as lighted candles, should be placed on the apparatus.
- This apparatus is not suitable for use in a tropical climate
- The apparatus shall not be exposed to dripping or splashing and that no objects filled with liquids, such as vases, shall be placed on the apparatus.
- Where the MAINS plug or an appliance coupler is used as the disconnect device, the disconnect device shall remain readily operable.
- The marking plate is located on the bottom of the apparatus.

## Symbols



This mark is applied to show the equipment conforms to European radio equipment directive.



For power adapter:  
This symbol indicates that the unit has double insulation and an earth connection is not required.



For indoor use only



Use only power supplies in the user manual.

## PRODUCT OVERVIEW

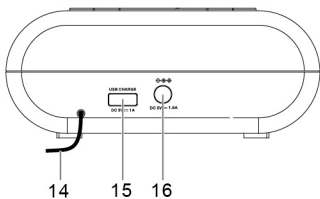
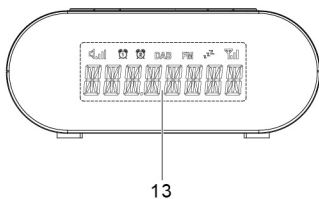
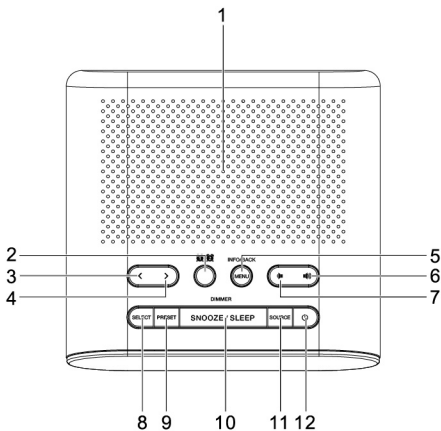

- |                              |                                    |
|------------------------------|------------------------------------|
| 1. Speaker                   | 9. PRESET button                   |
| 2. ALARM button (1/2)        | 10. SNOOZE / SLEEP / DIMMER button |
| 3. < button                  | 11. SOURCE button                  |
| 4. > button                  | 12. POWER / ALARM OFF button       |
| 5. MENU / INFO / BACK button | 13. Display                        |
| 6. VOLUME UP button          | 14. Antenna                        |
| 7. VOLUME DOWN button        | 15. USB charging port              |
| 8. SELECT button             | 16. DC IN jack                     |

## Display

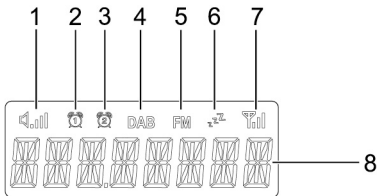

1. Volume level
2. Alarm 1 icon
3. Alarm 2 icon
4. DAB+ mode
5. FM mode
6. Sleep mode / Snooze mode
7. Signal strength
8. Time/Frequency/Message

## CONNECTING TO POWER

1. Connect the cord of the power adapter to the DC IN jack of the radio.
2. Connect the plug of the power adapter to a wall socket.

The radio is powered and in standby mode when you see the display is switched on.

## TURNING ON OR OFF

1. Press the POWER button in standby mode to turn the radio on.
2. Press the POWER button when the radio is turned on to switch it to standby mode. In standby mode, the time is shown on the display.

To completely disconnect the radio from power, remove the plug of the power adapter from the wall socket.

## SETTING THE CLOCK

The date and time of the radio is automatically set once it receives radio broadcast signals (and when such info is available). To set the date and time manually, see chapter "Time Setup" in "System menu".

## USING THE DISPLAY DIMMER

In standby mode, repeatedly press the DIMMER button to adjust the brightness (5 levels) of the display.

## LISTENING TO DAB+ BROADCASTS

1. Press the POWER button to turn the radio on.
2. Press the SOURCE button to select DAB+ mode. The DAB+ mode icon is shown on the display.

\*\* Please note that the DAB+ radio signal can be much weakened depending on the type of terrain you're driving in. For example buildings, hills, mountains etc. can make it difficult to get a good DAB+ radio signal. Please check your local DAB+ radio provider to find out where you get the best DAB+ radio signal coverage in your country.

### Scanning for DAB+ stations

The first time you use the radio, or if the station list is empty, the radio automatically performs a station search.

To perform a station search manually:

1. In DAB+ mode, press and hold the MENU button until you see "STATION SCAN" on the display.
2. Press the SELECT button.
3. Press the < or > button to select "FULL SCAN" or "MANUAL TUNE".  
FULL SCAN: To perform a wide range search for DAB+ stations and store them automatically.  
MANUAL TUNE: Repeatedly press the < or > button to tune the frequency manually.
4. Press the SELECT button to confirm the selection.

### Tuning to a DAB+ station

1. In DAB+ mode, repeatedly press the < or > button to cycle through the DAB+ stations in the station list.
2. Press the SELECT button to tune to the selected DAB+ station.

### Storing preset stations

You can store up to 20 DAB+ stations as preset stations.

1. Tune to a DAB+ station.
2. Press and hold the PRESET button until the display shows "XX-(station name)" or "XX-EMPTY" with "XX" blinking. "XX" is the preset number (1-20).
3. Repeatedly press the < or > button to select a preset number.
4. Press the SELECT button to confirm. The DAB+ station is stored with the selected preset number. Repeat steps 1-4 to store more preset stations.
5. To tune to a preset station, press the PRESET button once, then repeatedly press the < or > button to cycle through the list of preset stations and then press the SELECT button to confirm the selection.

To change the DAB+ station assigned to a preset number, repeat steps 1 to 4 above to overwrite the existing DAB+ station.

### Displaying DAB+ information

Repeatedly press the INFO button to cycle through the DAB+ information (such as program type, frequency, time, date, if available).

### Using the DAB+ menus

1. In DAB+ mode, press and hold the MENU button to access the DAB+ menus.
2. Repeatedly press the < or > button to cycle through the below options and then press the SELECT button to confirm the selection.
  - Station scan (see chapter "Scanning for DAB+ stations")
  - System (see chapter "System menu")

## LISTENING TO FM BROADCASTS

---

1. Press the POWER button to turn the radio on.
2. Press the SOURCE button to select FM mode. The FM mode icon is shown on the display.

### Scanning for FM stations

In FM mode, press the SELECT button to activate the automatic search for the next available FM station. After an FM radio station is detected, the search stops. The FM radio station is broadcast.

### Tuning the FM frequency

In FM mode, repeatedly press the < or > button to tune down or up the frequency.

Once you have tuned up or down the frequency, press the SELECT button to activate the automatic search for the next available FM station in the selected tune up or down direction.

### Storing preset stations

You can store up to 20 FM stations as preset stations.

1. Tune to an FM station.
2. Press and hold the PRESET button until the display shows "XX-(frequency)" or "XX-EMPTY" with "XX" blinking. "XX" is the preset number (1-20).
3. Repeatedly press the < or > button to select a preset number.
4. Press the SELECT button to confirm.

The FM station is stored with the selected preset number.

Repeat steps 1-4 to store more preset stations.

5. To tune to a preset station, press the PRESET button once, then repeatedly press the < or > button to cycle through the list of preset stations and then press the SELECT button to confirm the selection.

To change the FM station assigned to a preset number, repeat steps 1 to 4 above to overwrite the existing FM station.

### Displaying RDS information

Repeatedly press the INFO button to cycle through the RDS (Radio Data System) information (such as radio text, program type, time and date, if available).

### Using the FM menu

1. In FM mode, press and hold the MENU button to access the FM menus.
2. Repeatedly press the < or > button to cycle through the below options and then press the SELECT button to confirm the selection.
  - Scan (To define how the radio scans for the next available station. Select "DX" to search for strong stations only, or "LOCAL" to search for all stations regardless of the signal strength)
  - System (see chapter "System menu")

## SETTING ALARMS

---

The radio lets you have 2 alarm settings.

To set the alarm:

1. Press the ALARM button to select between Alarm 1 and Alarm 2 and then press the SELECT button to confirm the selection.
2. Press the < or > button to select alarm "ON" and then press the SELECT button to confirm the selection.
3. Repeatedly press the < or > button to set the hour time of the alarm and then press the SELECT button.
4. Repeatedly press the < or > button to set the minute time of the alarm and then press the SELECT button.
5. Repeatedly press the < or > button to cycle through the alarm frequency options and then press the SELECT button to confirm the selection.

The alarm frequency defines how often the alarm is active.

Frequency options: Daily, Once, Weekends and Weekdays. If "Once" is selected, you will also be prompted to set a specific date.

6. Repeatedly press the < or > button to cycle through the source options and then press the SELECT button to confirm the selection.

The source defines the sound source of the alarm.

Source options: DAB+, FM and Buzzer. If DAB+ or FM is selected, the last played station will be used as the alarm.

7. Repeatedly press the < or > button to adjust the volume level and then press the SELECT button.

This setting defines the volume of the alarm. The alarm setting is now saved.

When the alarm setting is active (ON), the corresponding alarm icon (1 or 2) shows on the display. At the set time, the alarm will sound. The volume will increase gradually until it reaches the set volume level. The corresponding alarm icon will flash on the display.

### Turning off the alarm settings

1. Press the ALARM button to select between Alarm 1 and Alarm 2 and then press the SELECT button to confirm the selection.
2. Press the < or > button to select alarm "OFF" and then press the SELECT button to confirm the selection.

When the alarm setting is deactivated (OFF), the corresponding alarm icon (1 or 2) turns off on the display.

### Deactivating a sounding alarm

Press the POWER button to deactivate a sounding alarm.

### Snooze

- To temporarily silence a sounding alarm, press the SNOOZE button. The snooze period is 9 minutes.
- The radio will return to standby mode during the snooze period. The alarm will sound again when the snooze period is over.
- To cancel the snooze period and the alarm, press the POWER button.

## SLEEP

---

This sleep function defines the duration of time before the radio switches itself off automatically. When the radio is turned on, press the SLEEP button repeatedly to select a sleep period (Options: Off, 5, 15, 30, 60 and 90 minutes).

Once a sleep period is set, the sleep icon will be shown on the display. The radio will automatically switch off when the sleep period is over.

## CHARGING EXTERNAL DEVICES

---

Connect an external device (e.g. smartphone, mp3 player) via a USB cable (not provided) to the USB charging port on the back of the radio for charging. The radio cannot access the contents in the connected external device.

## SYSTEM MENU

---

### Accessing the system menu

1. Press and hold the MENU button in DAB+ or FM mode.
2. Repeatedly press the < or > button to cycle through the options until you see "System".
3. Press the SELECT button to confirm the selection "System".
4. Repeatedly press the < or > button to cycle through the below options.
  - Time Setup
  - Alarms
  - DRC (DAB+ mode only)
  - Prune (DAB+ mode only)
  - Factory Reset
  - SW Ver (Software version)

See below for details of each option.

### Using the system menu

- To cycle through the options in a menu, press the < or > button.
- To confirm a selection, press the SELECT button.
- To adjust a value (e.g. hour time), press the < or > button to select a value and then press the SELECT button.
- To go back to the previous menu/screen, press the BACK button.

### Time Setup

The Time Setup menu contains the below options:

- Set Clock (Set the clock time: HH:MM)
- Set Date (Set the date: DD-MM-YY)
- Auto Update (To define how the radio updates the time and date information. Select "From Radio" to update from radio signals, or "No Update" to stop automatic update.)
- Set 12/24 (Set the time format: 12 or 24 hours)

Note: You can also access the Time Setup menu in standby mode. To do so, press and hold the MENU button when the radio is turned off.

## **Alarms**

See chapter "Setting alarms".

## **DRC (Dynamic Range Control) (DAB+ mode only)**

Use this option to add or remove a degree of compensation for the differences in the dynamic range between radio stations. Select one of the options below.

- DRC off: No compensation applied
- DRC low: Medium compensation applied
- DRC high: Maximum compensation applied

## **Prune (DAB+ mode only)**

Use this option to remove any stations that are in the list but have no service in your area. Select "Yes" to confirm the removal.

## **Factory Reset**

This setting clears all user-defined settings and replaces them with the original default settings. Select "Yes" to confirm factory reset.

## **Software Version**

This option displays the current software version.

---

## **RESTTING THE UNIT**

If the system does not respond or exhibit erratic or intermittent operation, you may have experienced an electrostatic discharge (ESD) or a power surge that triggered the internal microcontroller to shut down automatically. If this occurs, disconnect the AC power adaptor from the wall socket. Wait at least 3 minutes, and re-attach the AC cord to the wall outlet. The unit is now reset, and you will need to set up the unit time and alarm again.

---

## **CARE AND MAINTENANCE**

- Clean the radio with a soft damp cloth and let all parts dry completely after cleaning.
- Do not use any aggressive cleaners, brushes with nylon bristles, sharp or metallic cleaning utensils, knives, scrapers and the like. They could damage the surfaces of the radio.
- Do not immerse the radio in water and do not let water getting into the housing of the radio.

---

## **SPECIFICATIONS**

<b>Radio frequency range</b>	FM: 87.5 – 108 MHz DAB: 174.928 – 239.200 MHz
<b>USB charging output</b>	DC 5.0V $\overline{\text{---}}$ 1A

## External power supply

Information published	Value and precision	Unit
Manufacturer's name or trade mark, commercial registration number and address	DongGuan Obelieve Electronic Co.,Ltd WuKeng Intersection,TangLi,FengGang,DongGuan, GuangDong Province,P.R.C	
Model identifier	0BL-0501500E	
Input voltage	100-240	V
Input AC frequency	50-60	Hz
Output voltage	DC 5,0	V
Output current	1,5	A
Output power	7,5	W
Average active efficiency	76,7	%
Efficiency at low load (10 %)	–	%
No-load power consumption	0,10	W



Alternating current



Direct current

## DISPOSAL



As a responsible retailer we care about the environment. As such we urge you to follow the correct disposal procedure for the product, packaging materials and if applicable, accessories. This will conserve natural resources and ensure that the material is recycled in a manner that protects health and the environment. You must follow laws and regulations about disposal. Waste electrical products must be disposed of separately from household waste when the product reaches the end of its life. Contact the store where you bought the product and your local authority to learn about disposal and recycling.

We apologise for any inconvenience caused by minor inconsistencies in these instructions, which may occur as a result of product improvement and development.

Etablissements Darty & fils ©,  
9 Rue des Bateaux-Lavoires, 94200 Ivry-sur-Seine, France 27/10/2023

## Déclaration UE de Conformité

*EU Declaration of Conformity*

*EU- Conformiteitsverklaring*

*Declaración UE de Conformidad*

*Declaração UE de Conformidade*

### Description du produit –

*Product Description :*

*Productbeschrijving:*

*Descripción del producto :*

*Descrição do produto:*

Radio Réveil DAB+

*DAB+ Radio Alarm*

*DAB+ Wekkerradio*

*Radio Despertador DAB+*

*Rádio Despertador DAB+*

### Marque - Brand / Merk/ Marca:

JVC

### Référence commerciale -

RA-F223B

*Model number / Modelnummer /*

*Número de modelo / Número do modelo :*



### L'objet de la déclaration décrit ci-dessus est conforme à la législation d'harmonisation de l'Union applicable :

*The object of the declaration described above is in conformity with the relevant Union harmonisation legislation:*

*Het hierboven beschreven voorwerp is in overeenstemming met de desbetreffende harmonisatiewetgeving van de Unie:*

*El objeto de la declaración descrita anteriormente es conforme con la legislación de armonización pertinente de la Unión:*

*O objeto da declaração acima descrito está em conformidade com a legislação de harmonização da União aplicável:*

**Directive équipement radioélectrique (2014/53/UE) –**

*Radio Equipment directive (2014/53/EU)*

*Radioapparatuur richtlijn (2014/53/EU)*

*Directiva de equipos de radioeléctricos (2014/53/UE)*

*Directiva de equipamentos de rádio (2014/53/UE)*

*Le produit est conforme à la directive RED. The product is in accordance with the RED.*

*Het product is in overeenstemming met de RED.*

*El producto cumple con el RED.*

*O produto encontra-se em conformidade com a RED.*

**Directive RoHS 2 2011/65/EU, (EU)2017/2102, (EU) 2015/863 –**

*RoHS 2 Directive 2011/65/EU, (EU) 2017/2102, (EU) 2015/863*

*RoHS-2 richtlijn 2011/65/EU, (EU)2017/2102, (EU) 2015/863*

*Directiva RoHS 2 2011/65/UE, (EU)2017/2102, (EU) 2015/863*

**ErP Directive 2009/125/EC – Directive ErP 2009/125/CE**

*ErP Richtlijn 2009/125/EG Directiva ErP 2009/125/CE*

EN 55032:2015+A1:2020

EN 55035:2017+A11:2020

EN IEC 61000-3-2:2019

EN 61000-3-3:2013+A1:2019

ETSI EN 303 345-1 V1.1.1 (2019-06)

ETSI EN 303 345-3 V1.1.1 (2021-06)

ETSI EN 303 345-4 V1.1.1 (2021-06)

EN IEC 62311:2020, EN 50665:2017

EN IEC 62368-1:2020+A11:2020



**La présente déclaration de conformité est établie sous la seule responsabilité du fabricant.**

*This declaration of conformity is drawn up under the sole responsibility of the manufacturer.*

*Deze conformiteitsverklaring wordt uitsluitend onder de verantwoordelijkheid afgelegd van de fabrikant.*

*Esta declaración de conformidad se redacta bajo la exclusiva responsabilidad del fabricante.*

*Esta declaração de conformidade é redigida sob a responsabilidade exclusiva do fabricante.*

**Le responsable de cette déclaration est :**

*The person responsible for this declaration is:*

*De verantwoordelijke persoon voor deze verklaring is:*

*La persona responsable de esta declaración es:*

*A pessoa responsável por esta declaração é:*

Signé par et au nom de – Signed by and on behalf of : **Etablissements Darty & Fils**

Nom – Name : **Predrag Petricevic**

Fonction – Position : **Directeur du Laboratoire Fnac Darty**

Place, Date / Lieu :

Ivry-sur-Seine, octobre 18, 2023

DocuSigned by:  
*Predrag Petricevic*  
EA30F3FBF314D0...









**JVC**

Made in China