

MANUEL



JVC AL-F64T

NOTICE D'UTILISATION



[Tous nos Tutos vidéo](#)



[Darty.com](#)



[Tous nos magasins](#)



[Communauté SAV Darty](#)

JVC



Wooden Bluetooth® Vinyl Turntable

AL-F64T

Manuel d'instructions
Gebruiksaanwijzing
Manual de instrucciones
Manual de Instruções
Instruction Manual



French

Dutch

Spanish

Portuguese

English

Ce produit est fabriqué, distribué, entretenu et garanti exclusivement par les Établissements DARTY et Fils. « JVC » est la marque de commerce de JVC KENWOOD Corporation, utilisé sous licence par les Établissements DARTY et Fils.



MISES EN GARDE IMPORTANTES

MERCI DE BIEN VOULOIR LIRE LES CONSIGNES DE SÉCURITÉ ATTENTIVEMENT AVANT D'UTILISER L'APPAREIL ET CONSERVER POUR RÉFÉRENCE ULTÉRIEURE.

- Respectez toutes les mises en garde – Toutes les mises en garde présentes sur l'appareil et dans les instructions d'utilisation doivent être respectées.
- Respectez toutes les instructions – Toutes les instructions d'utilisation doivent être respectées.
- N'utilisez pas cet appareil à proximité de l'eau – L'appareil ne doit pas être utilisé à proximité de l'eau ou de l'humidité – par exemple dans une cave humide ou près d'une piscine, et autre.
- Ne placez pas l'écran près de sources de chaleur, telles que des radiateurs, une grille de distribution de chauffage, un réchaud, ou tout autre appareil (y compris des amplificateurs) produisant de la chaleur.
- Utilisez exclusivement les accessoires préconisés par le fabricant.
- MISE EN GARDE : Veuillez vous référer aux informations présentes sur le boîtier extérieur pour les informations électriques et de sécurité avant d'installer ou d'utiliser l'appareil.
- Lorsque l'appareil n'est pas utilisé ou lorsqu'il est en mouvement, faites attention au cordon d'alimentation, par exemple, attachez le cordon d'alimentation avec un collier de serrage ou quelque chose de ce genre. Il doit être exempt d'arêtes vives et d'éléments similaires susceptibles de provoquer l'abrasion du cordon d'alimentation. Lors de la remise en service, assurez-vous que le cordon d'alimentation n'est pas endommagé, si vous constatez des dommages, demandez à un technicien de le remplacer par un cordon d'alimentation spécifié par le fabricant ou ayant les mêmes caractéristiques que le cordon d'origine.
- **Aération** : Prévoyez un espace libre d'au moins 10 cm tout autour du produit
- Il convient que l'aération ne soit pas gênée par l'obstruction des ouvertures d'aération par des objets tels que journaux, nappes, rideaux, etc.
- Il convient de ne pas placer sur l'appareil de sources de flammes nues, telles que des bougies allumées.
- L'appareil ne doit pas être exposé à des égouttements d'eau ou des éclaboussures et de plus qu'aucun objet rempli de liquide tel que des vases ne doit être placé sur l'appareil.
- Lorsque la prise du réseau d'alimentation ou une prise placée sur l'appareil est utilisée comme dispositif de déconnexion, ce dispositif doit demeurer aisément accessible.

Marque commerciale



Les logos et la marque verbale Bluetooth® sont des marques déposées détenues par Bluetooth® SIG, Inc. et tout usage de ces marques par Etablissements Darty et fils se fait sous licence. Les autres marques et noms commerciaux appartiennent à leurs propriétaires respectifs.

Symboles



Ce marquage indique que l'équipement est conforme à la directive sur les équipements radioélectriques européens.



Pour adaptateur :
Ce symbole indique que l'unité a une double isolation et qu'une connexion à la terre n'est pas requise.



Pour un usage en intérieur seulement



Utilisez uniquement les sources d'alimentation indiquées dans le manuel d'utilisation.

Avant l'utilisation

- Choisissez un emplacement sûr, ne placez pas l'appareil à la lumière directe du soleil ou près d'une source de chaleur.
- Ne le placez pas non plus dans un endroit soumis à des vibrations, des températures froides, une quantité de poussière excessive ou de l'humidité.
- N'ouvrez pas le boîtier de l'appareil, car cela peut provoquer un choc électrique. Si un objet étranger est inséré accidentellement, contactez votre revendeur.
- Pour débrancher la fiche électrique de la prise murale, saisissez et tirez directement la fiche, ne tirez jamais sur le cordon d'alimentation.
- N'utilisez pas de solvants chimiques pour nettoyer l'appareil, car cela peut endommager son revêtement de finition. Essayez doucement le couvercle anti-poussières et le boîtier de la platine avec un chiffon doux. Utilisez uniquement une petite quantité de détergent doux pour nettoyer la platine et le couvercle anti-poussière.
- Lors de l'ouverture ou de la fermeture du couvercle de la platine, procédez délicatement et saisissez-le au centre ou de chaque côté.
- Ne touchez pas la pointe de l'aiguille avec les doigts. Ne heurtez pas l'aiguille contre le plateau de la platine ou le bord du disque.
- Nettoyez fréquemment la pointe de lecture à l'aide d'une brosse douce en effectuant un mouvement d'arrière en avant uniquement.
- Si vous devez utiliser un liquide de nettoyage pour la pointe de lecture, utilisez-le avec parcimonie.

PIÈCES ET CARACTÉRISTIQUES DE LA PLATINE

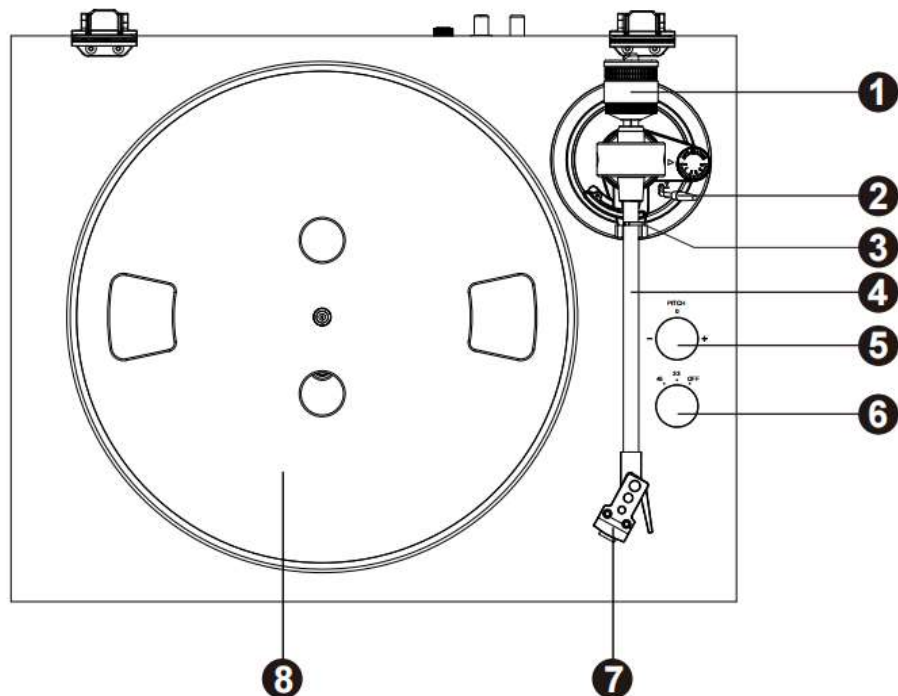

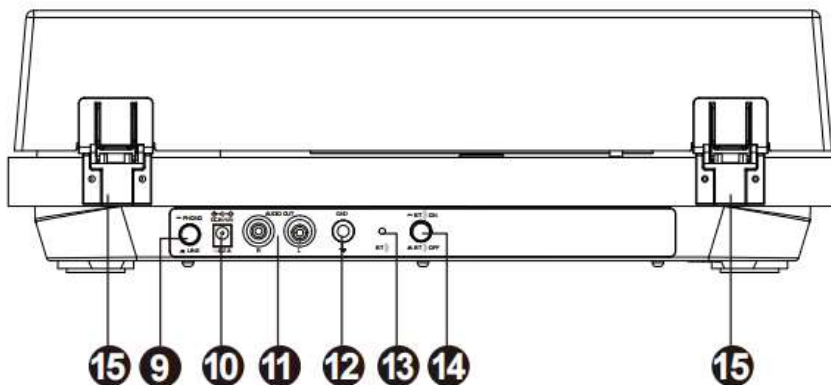

1. Contrepoids
2. Levier élévateur
3. Clip / repose-bras de lecture
4. Bras de lecture
5. Bouton de réglage de la vitesse de lecture
6. Interrupteur marche / arrêt et 33 / 45 tr/min
7. Cartouche Audio Technica - la pointe de lecture est recouverte d'une protection transparente, retirez-la avant de l'utiliser.
8. Plateau – Placez le tapis en caoutchouc et placez votre disque ici
9. Interrupteur Phono / Line Out
10. Port d'entrée CC - Utilisé pour connecter l'adaptateur d'alimentation
11. Sortie RCA - Utilisée pour connecter des haut-parleurs externes
12. Connecteur de mise à la terre
13. Voyant LED
14. Interrupteur marche / arrêt de la sortie Bluetooth®
15. Charnières

PRÉPARATIONS

Retirez l'appareil de son emballage et faites glisser les douilles du couvercle anti-poussière sur les charnières à l'arrière de l'appareil (les charnières sont un peu serrées ; soyez prudent lors de la fixation). Retirez ensuite le ruban adhésif ou le fil de fer qui maintient les pièces de la platine en place.

Fixez le plateau sur l'axe et accrochez la courroie

A. Retournez le plateau et vous verrez une courroie à l'arrière.

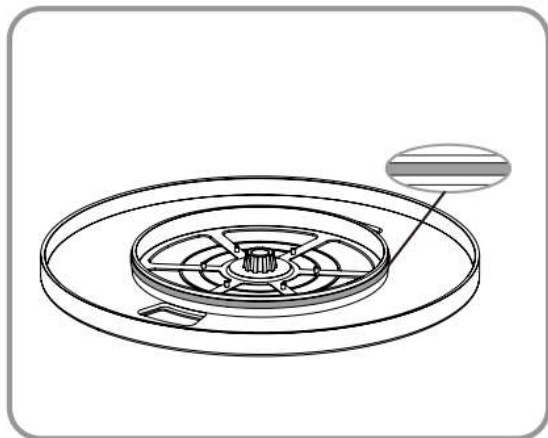

B. Fixez le plateau sur l'axe, puis accrochez la courroie sur la poulie d'entraînement en veillant à ce qu'elle ne soit pas vrillée.

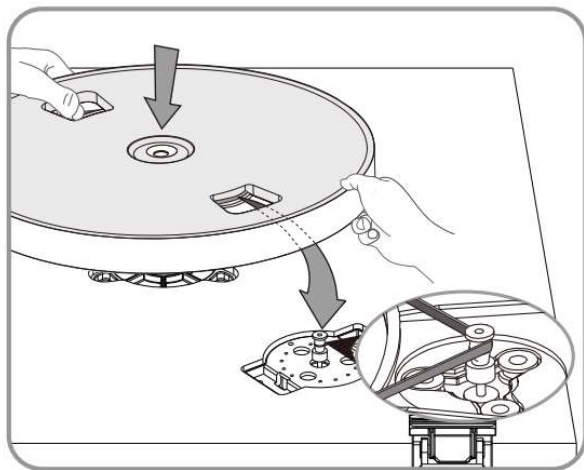

B. Faites tourner lentement le plateau 10 fois dans le sens des aiguilles d'une montre pour placer la courroie correctement et vous assurer qu'elle tourne sans problème, puis placez le tapis en caoutchouc sur le plateau.

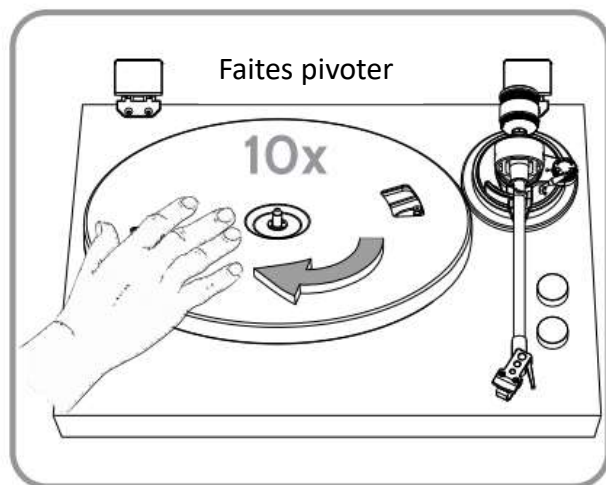

1. Insérez la fiche CC de l'adaptateur dans la prise d'entrée CC à l'arrière de l'appareil.
2. Branchez la fiche CA de l'adaptateur sur une prise de courant.

CONNEXION À UN SYSTÈME D'AMPLIFICATEUR / HAUT-PARLEURS EXTERNES

Cette platine peut être connectée à un autre amplificateur externe ou à un système de haut-parleurs via la prise de sortie RCA. Il existe deux modes.

Mode Line Out :

Appuyez sur l'interrupteur PH / Line out pour accéder au mode Line out, connectez la platine au haut-parleur amplifié ou au système d'amplificateur externe.

Mode Phono :

Appuyez sur l'interrupteur PH / Line out pour accéder au mode PHONO et connecter la platine à l'amplificateur phono externe.

Connectez l'amplificateur phono au haut-parleur amplifié ou au système d'amplification externe. Le câble GND (mise à la terre) n'est pas inclus.

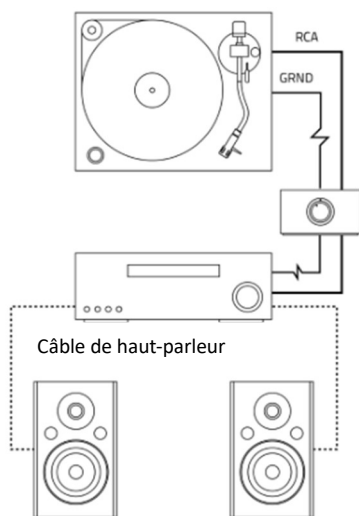

MODE PHONO--LECTURE DE DISQUES VINYLES

1. Placez un disque sur le plateau de la platine et sélectionnez la vitesse souhaitée (33 / 45) en fonction du disque.
REMARQUE : lors de la lecture d'un disque 45 tours, utilisez l'adaptateur 45 tr/min inclus dans le sac en polyéthylène.
2. Retirez la protection de la pointe de lecture. Ouvrez le clip de bras de lecture pour libérer le bras de lecture. Poussez le levier élévateur en arrière pour lever le bras de lecture et déplacez doucement le bras de lecture dans la position désirée au-dessus du disque. Vous pouvez tourner le bouton de contrôle de la vitesse de lecture pour régler progressivement la vitesse du plateau. La platine commence à tourner lorsque le bras de lecture est déplacé vers le disque. Poussez le levier élévateur vers l'avant pour abaisser lentement le bras de lecture dans la position désirée sur le disque afin de commencer la lecture.
3. Lorsque vous devez arrêter la lecture, poussez le levier élévateur vers l'arrière pour retirer le bras de lecture du disque, puis remettez le bras de lecture dans sa position initiale. Poussez le levier élévateur vers l'avant pour abaisser lentement le bras de lecture. Une fois le bras de lecture abaissé, bouclez le clip du bras de lecture.
REMARQUE : N'utilisez pas vos mains pour retirer directement la cartouche pendant la lecture afin d'éviter de rayer le disque ou la cartouche pendant l'opération.

Remarque :

Retirez la protection de la pointe de lecture de la cartouche du bras de lecture en la tirant doucement vers l'avant :

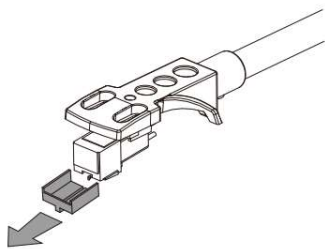

Retirez le clip de verrouillage du bras de lecture.

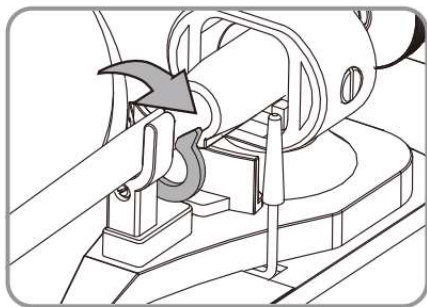

Soulevez le bras de lecture.

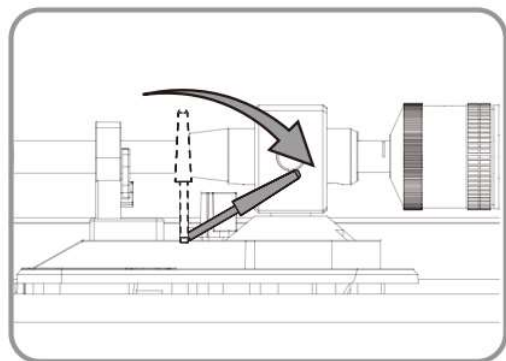

Abaissez doucement le bras de lecture à l'aide du levier.

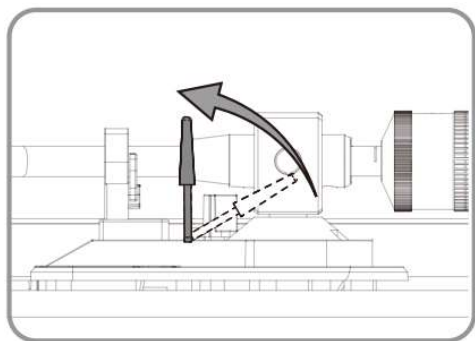

MODE DE SORTIE BLUETOOTH®

Appariement avec un haut-parleur ou un casque Bluetooth® via une connexion Bluetooth® : Pendant la lecture du disque, appuyez sur l'interrupteur de sortie Bluetooth® pour l'activer. Le voyant LED clignotera en bleu. Puis, mettez le haut-parleur ou le casque Bluetooth® en marche et commencez l'appariement. Lorsque l'appariement est réussi, le voyant cesse de clignoter. La musique sera transmise à votre haut-parleur Bluetooth® ou à votre casque Bluetooth®. Réglez le volume du haut-parleur ou du casque.

RÉGLAGE DU CONTREPOIDS

Ajustez le contrepooids. Placez une jauge de pression de pointe de lecture (non fournie) sur le plateau, puis déplacez doucement le bras de lecture, en laissant la pointe de lecture sur la jauge de pression de stylet. Faites pivoter le contrepooids près de la marque sur le bras. La pression de la pointe de lecture sera d'environ 3 g. Maintenez le contrepooids immobile et tournez la molette de force de suivi avant jusqu'à 3,0 séparément.

Une fois le réglage terminé, serrez la vis de verrouillage.

Remarque : La force de suivi recommandée pour la cartouche AT 3600L est de 3,0 à 3,5 g. Le contrepooids du bras de lecture a été pré-réglé en usine autour de 3 g.

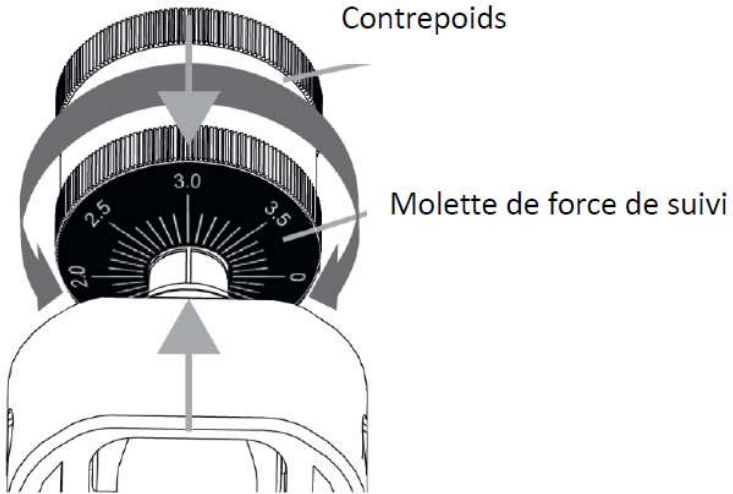
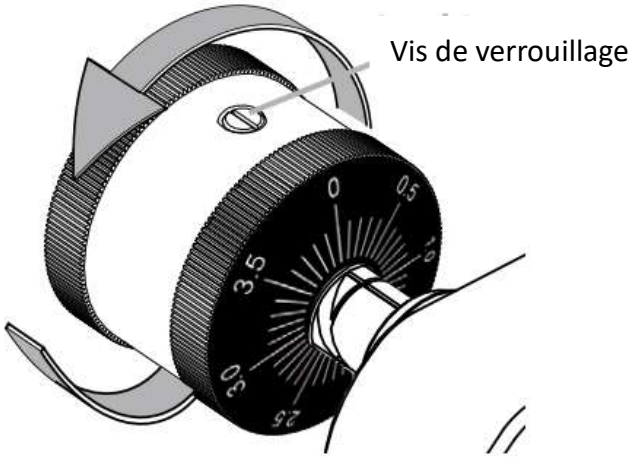



RÉGLAGE DU CONTRÔLE ANTI-PATINAGE

Placez le contrôle ANTI-PATINAGE à la même valeur que celle sélectionnée sur la bague graduée afin qu'elle corresponde au poids de l'aiguille sur le disque.

Si le poids est de 3 grammes, le contrôle doit être réglé sur la valeur 3.

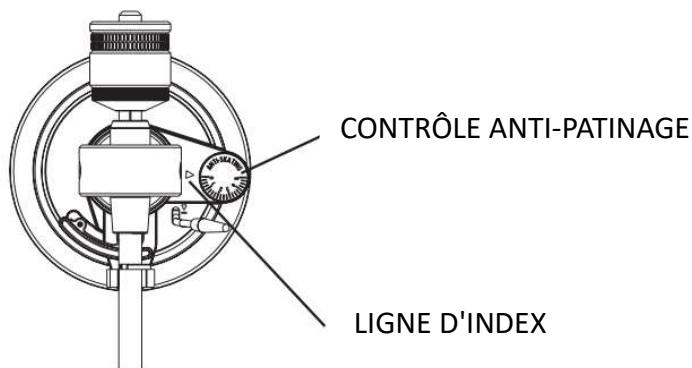

REMPACEMENT DE LA POINTE DE LECTURE

La pointe de lecture est une pièce remplaçable. Il est recommandé de remplacer la pointe de lecture après 1 000 heures de lecture ou si elle est endommagée.

Éteignez la platine et débranchez-la du secteur. Lorsque vous retirez l'ancienne pointe de lecture, tenez fermement la tête de lecture et le boîtier de la cartouche. Faites pivoter l'avant de la pointe de lecture vers l'avant, puis tirez vers le bas pour la retirer.

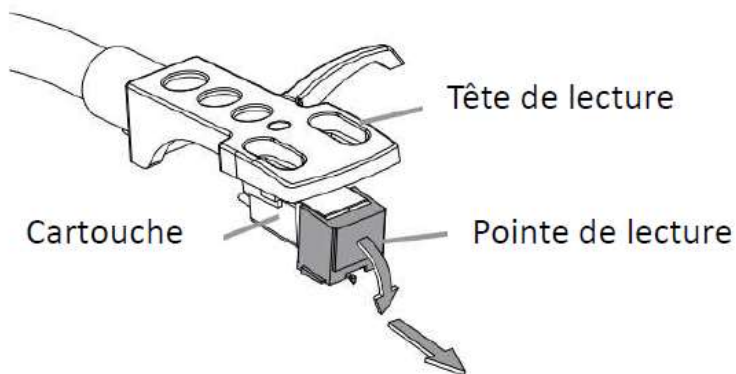

Retirez l'ancienne
pointe de lecture.

Pour installer une nouvelle pointe de lecture, insérez-la dans la cartouche, puis soulevez et tournez la pointe de lecture jusqu'à ce qu'elle s'enclenche.

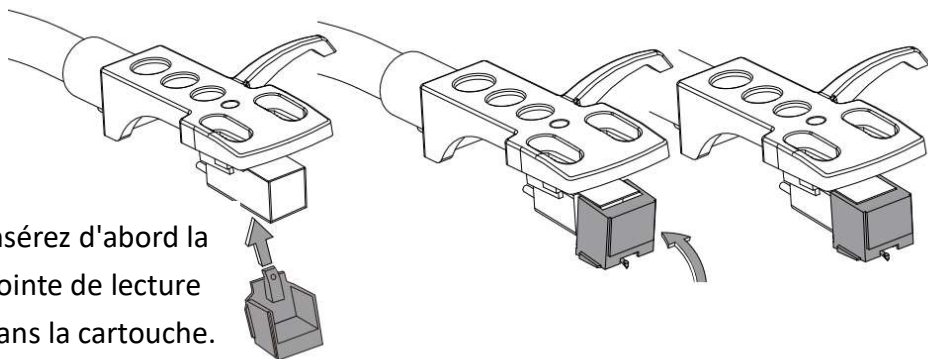

Entretien

La pointe de lecture doit être nettoyée de temps en temps, ne serait-ce que pour enlever les peluches et la poussière. Utilisez uniquement une brosse ou un nettoyant approprié pour la pointe de lecture (non fourni). Nettoyez la pointe de la tête de lecture en déplaçant la brosse de l'arrière vers l'avant de la pointe.

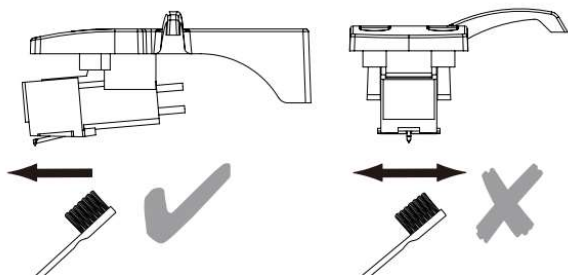

SPÉCIFICATIONS

Informations concernant la tension	DC 12 V --- 0,2A
Plage de fréquence de l'émetteur Bluetooth®	2402 MHz – 2480 MHz
Puissance max. de l'émetteur Bluetooth®	1,78 dBm (EIRP)

La consommation d'électricité en mode veille : 0,5W

Le laps de temps après lequel l'équipement passe automatiquement en mode veille : 20 minutes

Source d'alimentation externe

Information publiée	Valeur et précision	Unité
Raison sociale ou marque déposée, numéro d'enregistrement au registre du commerce et adresse du fabricant	SHENZHEN SHI GUANGKAIYUAN TECHNOLOGY., LTD. 2 floor, 41 TianSheng Road, Tianliao village, GongMing Street, Guangming, Shenzhen, Guangdong, P.R. China	
Référence du modèle	GKYP50020120EU1	
Tension d'entrée	CA 100-240	V
Fréquence du CA d'entrée	50/60	Hz
Tension de sortie	CC 12,0	V
Courant de sortie	0,2	A
Puissance de sortie	2,4	W
Rendement moyen en mode actif	74,1	%
Rendement à faible charge (10 %)	–	%
Consommation électrique hors charge	0,05	W



Courant alternatif



Courant continu

MISE AU REBUT



■ Nous sommes des revendeurs responsables et nous respectons l'environnement. Nous vous encourageons à respecter les procédures de mise au rebut correcte de votre produit, des éléments d'emballage et, si applicable, des accessoires.

Cela aide à préserver les ressources naturelles et à garantir que les matériaux sont recyclés d'une manière non dangereuse pour la santé et l'environnement.

Vous devez respecter les lois et réglementations concernant la mise au rebut. Les produits électriques doivent être mis au rebut séparément des ordures ménagères quand ils sont en fin de vie.

Contactez le magasin d'achat du produit et votre municipalité pour obtenir des informations sur la mise au rebut et le recyclage.

Hotline Darty France

Quels que soient votre panne et le lieu d'achat de votre produit en France, avant de vous déplacer en magasin Darty, appelez le 0 978 970 970 (prix d'un appel local) 7j/7 et 24h/24.

Hotline Vanden Borre

Le service après-vente est joignable au +32 2 334 00 00, du lundi au samedi de 8h à 18h.

Hotline Fnac France

Quels que soient votre panne et le lieu d'achat de votre produit en France, avant de vous déplacer en magasin Fnac, appelez le 0 969 324 334 du lundi au samedi (8h30-21h00) et le dimanche et jours fériés (10h00-18h00).
(prix d'un appel local)

En raison des mises au point et améliorations constamment apportées à nos produits, de petites incohérences peuvent apparaître dans le mode d'emploi. Veuillez nous excuser pour la gêne occasionnée.

Etablissements Darty & fils ©,
9 Rue des Bateaux-Lavoisirs, 94200 Ivry-sur-Seine, France

20/09/2024

Ets.Darty@fnacdarty.com



Points de collecte sur www.quefairedemesdechets.fr
Privilégiez la réparation ou le don de votre appareil !

Dit product wordt exclusief geproduceerd, redistributed, onderhouden en gegarandeerd door Etablissements DARTY et Fils.

“JVC” is het handelsmerk van JVCKENWOOD Corporation, door Etablissements DARTY et Fils onder licentie gebruikt.

BELANGRIJKE VEILIGHEIDSINSTRUCTIES

LEES DE VOLGENDE INSTRUCTIES AANDACHTIG DOOR ALVORENS HET PRODUCT TE GEBRUIKEN EN BEWAAR DEZE GEBRUIKSAANWIJZING VOOR LATERE RAADPLEGING.

- Let op alle waarschuwingen – Alle waarschuwingen op het apparaat en in de gebruiksaanwijzing moeten worden nageleefd.
- Volg alle instructies – Alle bedienings- en gebruiksinstructies moeten worden opgevolgd.
- Gebruik dit apparaat niet in de nabijheid van water – Gebruik het apparaat niet in de nabijheid van water of vocht – bijvoorbeeld, in een vochtige kelder of in de buurt van een zwembad of soortgelijks.
- Installeer het toestel niet in de buurt van warmtebronnen zoals kachels, of andere warmteproducerende apparaten (waaronder versterkers).
- Gebruik alleen hulpstukken/accessoires die door de fabrikant worden aanbevolen.
- **WAARSCHUWING** : Raadpleeg de informatie over elektriciteit en veiligheid op de behuizing voordat u het toestel installeert of gebruikt.
- Wanneer niet in gebruik of tijdens het transporteren, draag zorg voor het snoer, bijv. Bind het snoer vast met een kabelbinder of soortgelijke bevestiging. Houd het uit de buurt van scherpe randen om schade aan het snoet te vermijden. Voordat u het snoer opnieuw in het stopcontact steekt, controleer of het snoer niet beschadigd is. Als schade wordt waargenomen, breng het apparaat naar een servicecentrum dat door de fabrikant is erkend en laat het snoer vervangen door een snoer met dezelfde eigenschappen.
- **Ventilatie**: Laat minstens een vrije ruimte van 5 cm rond het product
- Belemmer de ventilatie niet door het afdekken van de ventilatiegaten met voorwerpen zoals een krant, tafelkleed, gordijn, etc.
- Plaats geen bronnen met open vlam, zoals een aangestoken kaars, op het apparaat.
- Stel het apparaat niet bloot aan druppelend of spattend water en plaats geen met vloeistof gevulde voorwerpen zoals vazen op het apparaat.
- Wanneer een stekker als stroomonderbreker wordt gebruikt, moet deze stroomonderbreker gemakkelijk te bedienen zijn.

Handelsmerk



Het Bluetooth® woordmerk en de logo's zijn geregistreerde handelsmerken die eigendom zijn van Bluetooth® SIG, Inc. En elk gebruik van deze markeringen wordt door Etablissements Darty et fils onder licentie gebruikt. Andere handelsmerken en handelsnamen zijn eigendom van hun respectievelijke eigenaren.

Symbolen



Deze markering is aangebracht om aan te geven dat het apparaat voldoet aan de Europese richtlijn voor radioapparatuur.



Voor voedingsadapter: Dit symbool geeft aan dat het toestel van dubbele isolatie is voorzien, aansluiting op de aarding is aldus niet vereist.



Alleen voor gebruik binnenshuis



Gebruik alleen voedingsbronnen die in de gebruiksaanwijzing zijn vermeld.

Voor gebruik

- Kies een veilige plaats en plaats het apparaat niet in direct zonlicht of in de buurt van een warmtebron.
- Vermijd plaatsen die onderhevig zijn aan trillingen, overmatig stof, koude of vocht.
- Open de behuizing niet om het risico op elektrische schokken te vermijden. Neem contact op met uw dealer als per ongeluk een vreemd voorwerp wordt geplaatst.
- Haal de stekker altijd uit het stopcontact via de stekker zelf, en NOOIT door aan het snoer te trekken.
- Probeer het apparaat niet te reinigen met chemische oplosmiddelen, aangezien dit de afwerking kan beschadigen. Veeg het deksel en de buitenkant van de platenspeler voorzichtig af met een zachte doek. Gebruik een beetje mild schoonmaakmiddel om de platenspeler schoon te maken.
- Wees voorzichtig wanneer u het deksel van platenspeler opent of sluit. Grijp deze bij het midden of aan beide zijden vast.
- Raak het uiteinde van de naald niet aan met uw vingers. Zorg dat de naald niet tegen het draaiplateau of de opnamerand botst.
- Maak de naald regelmatig schoon met een zacht borsteltje. Voer alleen voorwaartse bewegingen uit.
- Als een naaldreinigingsmiddel noodzakelijk is, gebruik dan altijd een kleine hoeveelheid.

ONDERDELEN EN KENMERKEN

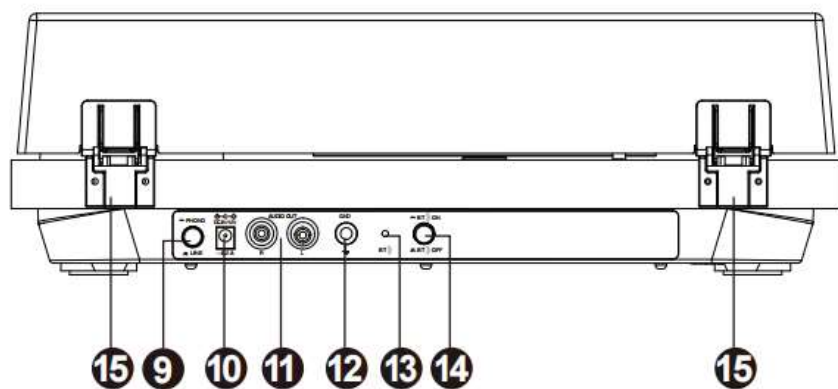
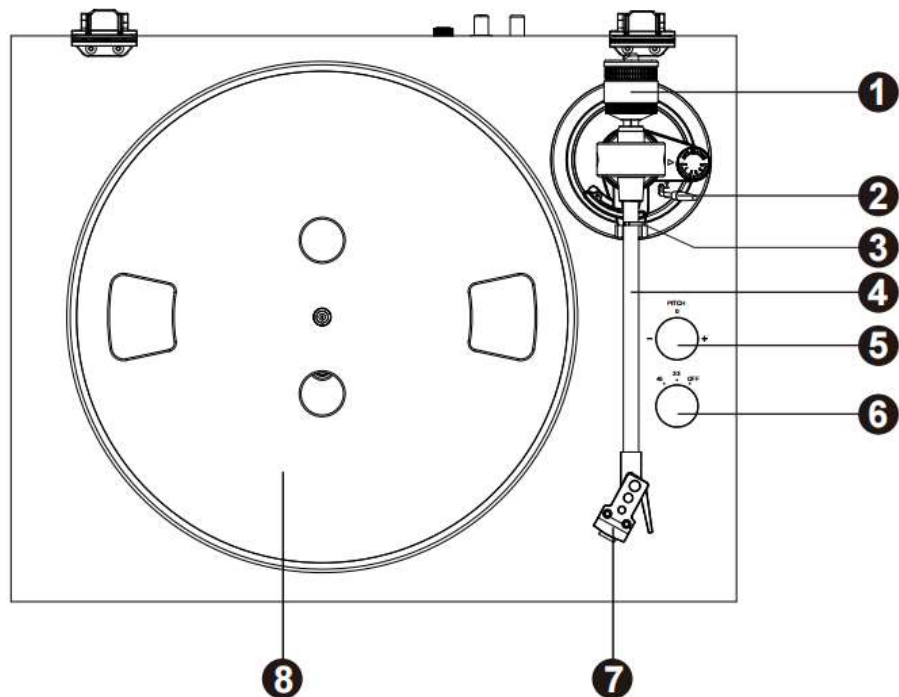

1. Contragewicht
2. Hefboom
3. Toonarmklem
4. Toonarm
5. Snelheidsknop
6. Aan-/uitschakelaar, 33/45 tpm schakelaar
7. Audio Technica cartridge - Er zit een transparante bescherming op de naald, verwijder deze voor gebruik.
8. Draaiplateau - Plaats hier uw vinylplaat.
9. Phono / Line Out schakelaar
10. DC-aansluiting - Voor aansluiting van de netadapter.
11. RCA-uitgang - Voor aansluiting van externe luidsprekers (niet meegeleverd).
12. Aardeaansluiting
13. LED-controlelampje
14. Bluetooth® aan/uit-schakelaar
15. Scharnieren

AAN DE SLAG

Haal het apparaat uit de verpakking en schuif de aansluitingen van de stofkap op de scharnieren aan de achterkant van het apparaat (de scharnieren kunnen wat stroef zijn, wees voorzichtig tijdens het bevestigen). Verwijder vervolgens alle tape of draad die de draaitafel op hun plaats houden.

Bevestig het draaiplateau op de spindel en breng de snaar aan

C. Draai het plateau om en u ziet een snaar aan de achterkant.

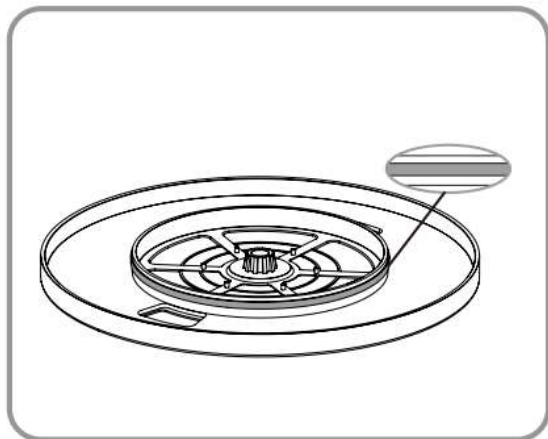

B. Bevestig het draaiplateau op de spindel en span de snaar over de aandrijfpoelie. Zorg ervoor dat de snaar niet gedraaid wordt.

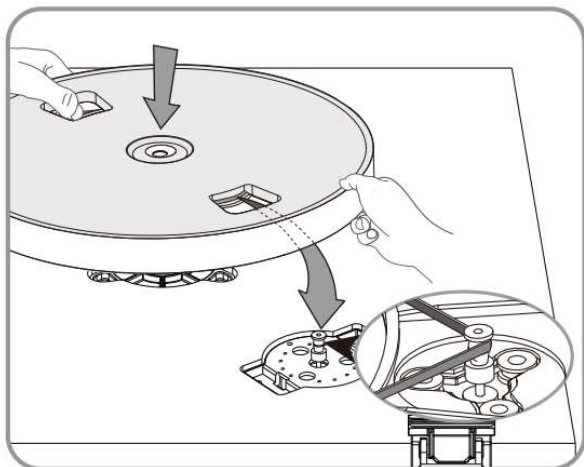

C. Draai het draaiplateau langzaam 10x met de klok mee om de riem goed te plaatsen. Plaats daarna de rubberen mat op het draaiplateau.

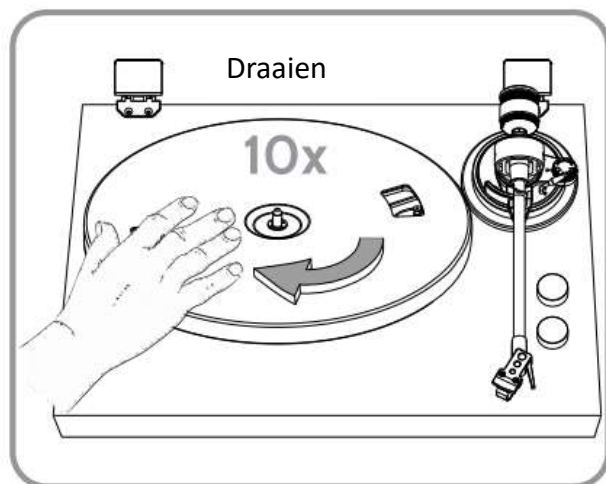

1. Steek de DC-stekker van de adapter in de DC IN-aansluiting aan de achterkant van het apparaat.
2. Steek de stekker van de adapter in een stopcontact.

AANSLUITEN MET EXTERNE VERSTERKER/LUIDSPREKERSYSTEEM

Deze platenspeler kan aangesloten worden op een externe versterker of luidsprekersysteem via de RCA-uitgang. Er zijn twee modi.

Line Out:

Zet de PH/Line out schakelaar op Line out en sluit de platenspeler aan op een luidspreker met interne versterking of een extern versterkersysteem.

Phono:

Zet de PH/Line out schakelaar op PH, sluit de platenspeler aan op de externe phono-versterker. Sluit de phono-versterker aan op een luidspreker met interne versterking of een extern versterkersysteem. GND-kabel niet inbegrepen.

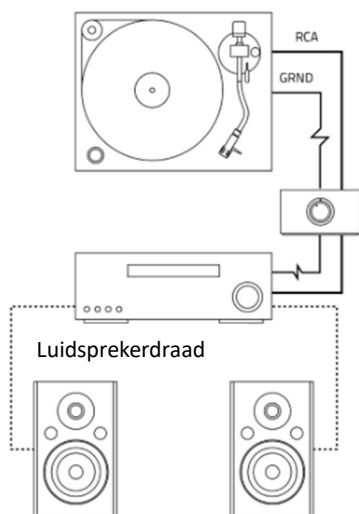

PHONO-MODUS - AFSPLENEN VAN VINYLPLATEN

1. Plaats een grammofoonplaat op de platenspeler en kies de gewenste snelheid (33/45), afhankelijk van de grammofoonplaat.
LET OP: als u een 45RPM plaat afspeelt, gebruik dan de bijgeleverde 45RPM adapter.
2. Verwijder de naaldbescherming. Open de toonarmklem om de toonarm los te maken. Duw de armlift naar achteren om de toonarm omhoog te brengen en beweeg de toonarm voorzichtig naar de gewenste positie over de plaat. U kunt aan de pitch-regelknop draaien om de snelheid van de draaitafel beetje bij beetje aan te passen. De draaitafel begint te draaien wanneer de toonarm naar de plaat wordt bewogen. Duw de hefboom naar voren om de toonarm langzaam op de gewenste positie op de plaat te laten zakken om het afspeelen te starten.

3. Wanneer u het afspelen wilt stoppen, duwt u de hefhendel naar achteren om de toonarm van de plaat te verwijderen en beweegt u de toonarm terug naar zijn oorspronkelijke positie. Duw de hefboom naar voren om de toonarm te laten zakken, nadat de toonarm is neergelaten, maakt u de toonarmklem vast.

OPMERKING: Wees voorzichtig bij het verplaatsen van de toonarm om krassen op de plaat of beschadiging van de cartridge te voorkomen.

Let op:

Verwijder de naaldbeschermer van de toonarmcartridge door deze voorzichtig naar voren te trekken:

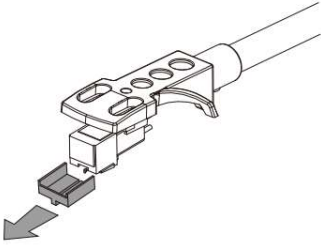

Maak de vergrendeling van de armsteun los:

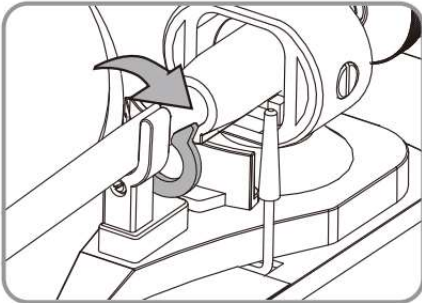

Til de toonarm op:

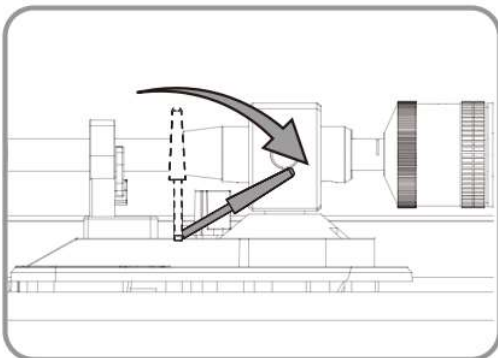

Laat de toonarm voorzichtig zakken met behulp van de toonarmhendel:

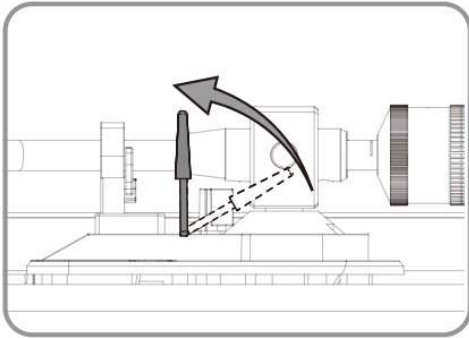

BLUETOOTH® UIT MODUS

Koppelen met een Bluetooth®-luidspreker of Bluetooth®-hoofdtelefoon via Bluetooth®-verbinding: Druk tijdens het afspelen van de plaat de Bluetooth® uit-schakelaar op ON. De ledindicator knippert blauw. Zet vervolgens de Bluetooth®-luidspreker of Bluetooth®-hoofdtelefoon aan en begin met koppelen. Als de verbinding succesvol is, stopt het indicatorlampje met knipperen. Nu wordt muziek naar de luidspreker of hoofdtelefoon verzonden. Stel het volume van de luidspreker of hoofdtelefoon in.

CONTRAGEWICHT AFSTELLEN

Het contragewicht afstellen. Plaats een naalddrukmeter (niet meegeleverd) op het plateau, en beweeg dan voorzichtig de toonarm, laat de naald op de naalddrukmeter staan. Draai het contragewicht in de buurt van de markering op de arm. Het zal ongeveer 3g naalddruk zijn. Houd het contragewicht stil en draai de voorste Tracking Force Dial afzonderlijk naar 3.0. Draai de borgschroef vast wanneer u klaar bent met de afstelling.

Let op: De aanbevolen tracking force voor de AT 3600L cartridge is 3.0-3.5g. Het contragewicht van de toonarm is in de fabriek ingesteld op ongeveer 3g.

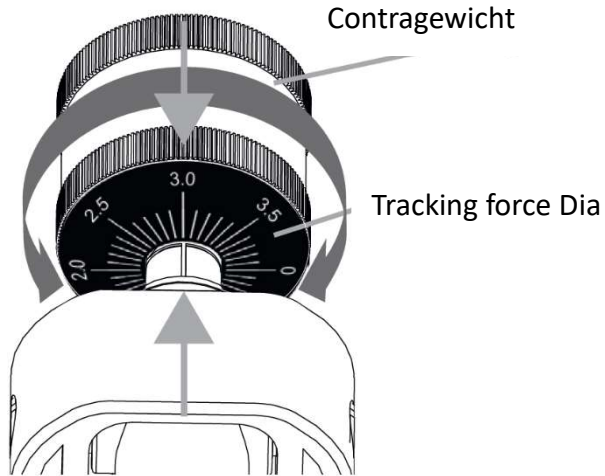
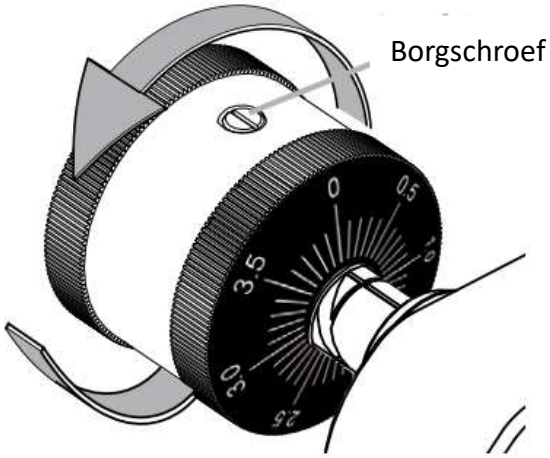



AFSTELLING ANTI-SKATINGREGELING

Plaats de ANTI-SKATING-regelaar op dezelfde waarde die op de schaalring is geselecteerd, zodat deze overeenkomt met het gewicht van de naald op de grammofoonplaat.

Als het gewicht 3 gram is, moet de regelaar op waarde 3 worden ingesteld.

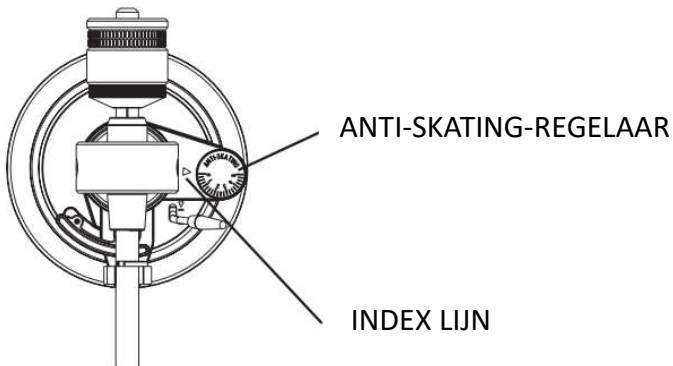

DE NAALD VERVANGEN

De naald is een verbruiksonderdeel. Het wordt aanbevolen om de naald te vervangen na 1000 speelluren of als deze beschadigd is.

Zet de platenspeler uit en neem de stekker uit het stopcontact. Houd bij het verwijderen van de oude naald de naaldhouder en de cartridgebehuizing stevig vast. Draai de voorkant van de naald naar voren en trek hem dan naar beneden om hem te verwijderen.

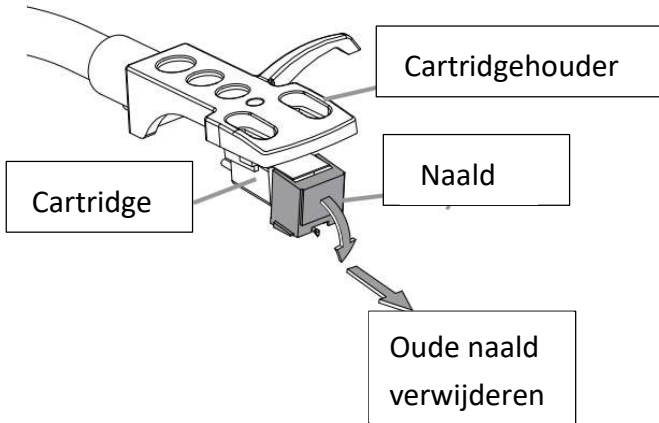

Om een nieuwe naald te plaatsen, plaatst u deze op de cartridge en tilt en draait u de naald totdat deze vastklikt.

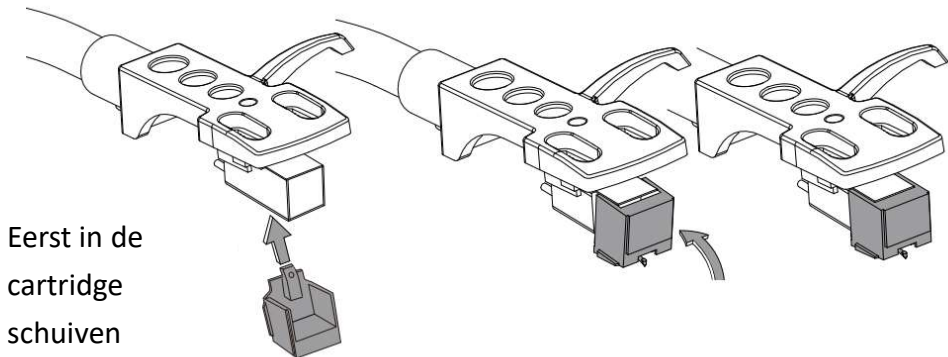

Onderhoud

De naald moet van tijd tot tijd gereinigd worden om pluisjes en stof te verwijderen. Gebruik alleen een naaldborsteltje of -reiniger (niet meegeleverd). Reinig de naaldpunt door het borsteltje van de achterkant naar de voorkant van de naaldpunt te bewegen.

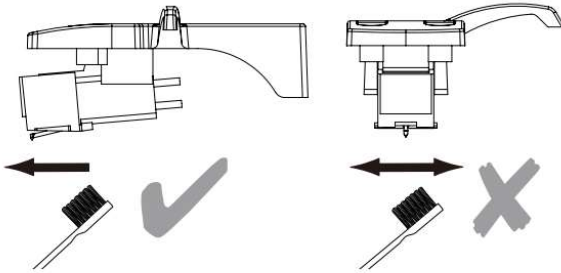

TECHNISCHE GEGEVENS

Vermogen	DC 12 V $\overline{=}$ 0,2A
Bluetooth®-zender frequentiebereik	2402 MHz – 2480 MHz
Maximum Bluetooth®-zendvermogen	1,78 dBm (EIRP)

Het elektriciteitsverbruik op de standby-stand: 0,5W

De periode waarna de apparatuur automatisch overschakelt op de standby-stand: 20 minuten

Externe stroomvoorziening

Bekendgemaakte informatie	Waarde en precisie	Eenheid
Naam of handelsmerk van de fabrikant, handelsregisternummer en adres	SHENZHEN SHI GUANGKAIYUAN TECHNOLOGY, LTD. 2 floor, 41 TianSheng Road, Tianliao village, GongMing Street, Guangming, Shenzhen, Guangdong, P.R. China	
Typeaanduiding:	GKYPS0020120EU1	
Voedingsspanning	Wisselstroom 100-240	V
Voedingsfrequentie	50/60	Hz
Uitgangsspanning	Gelijkstroom 12,0	V
Uitgangsstroom	0,2	A
Uitgangsvermogen	2,4	W
Gemiddelde actieve efficiëntie	74,1	%
Efficiëntie bij lage belasting (10 %)	–	%
Energieverbruik in niet-belaste toestand	0,05	W

 Wisselstroom

 Gelijkstroom

VERWIJDERING



Als verantwoordelijke handelaar dragen we zorg voor het milieu. We moedigen u dan ook aan om de juiste verwijderingsprocedure voor uw product en verpakkingsmateriaal, en indien van toepassing, voor het toebehoren te volgen. Dit draagt bij tot het behoud van de natuurlijke rijkdommen door deze op zodanige wijze te recyclen dat zowel de menselijke gezondheid als het milieu worden beschermd. Volg de geldende wetgeving en voorschriften met betrekking tot de afvoer van vuilnis. Afgedankte elektrische artikelen moeten aan het eind van hun levensduur gescheiden van het huisafval worden weggegooid. Neem contact op met de winkel waar u het artikel hebt gekocht of met uw gemeente voor informatie over de juiste afvoer- en recyclingprocedure.

Hotline Vanden Borre

Dienst naverkoop is bereikbaar op tel.nr. +32 2 334 00 00, van maandag tot zaterdag 8u – 18u.

Wij verontschuldigen ons voor enig ongemak veroorzaakt door kleine inconsistenties in deze gebruikershandleiding, die kunnen ontstaan door productverbetering of –ontwikkeling.

Etablissements Darty & fils ©,
9 Rue des Bateaux-Lavoisirs, 94200 Ivry-sur-Seine, France
Ets.Darty@fnacdarty.com

20/09/2024

Este producto es fabricado, 28spacio28de28, reparado y garantizado exclusivamente por Etablissements DARTY et Fils.

“JVC” es una marca comercial de JVCKENWOOD Corporation, utilizada por Etablissements DARTY et Fils bajo licencia.

INSTRUCCIONES DE SEGURIDAD IMPORTANTES

LEA ATENTAMENTE LAS SIGUIENTES INSTRUCCIONES ANTES DE UTILIZAR EL APARATO Y CONSÉRVELAS PARA REFERENCIA EN EL FUTURO.

- Respete todas las 28spacio28de28t – todas las 28spacio28de28t del aparato y del manual de instrucciones deben ser respetadas.
- Siga todas las instrucciones – deberán seguirse todas las instrucciones de utilización y 28spacio28de28to.
- No utilice este aparato cerca del agua – el aparato no debe utilizarse cerca del agua o la humedad – por ejemplo, en un sótano húmedo o cerca de una piscina y similares.
- No lo instale cerca de fuentes de calor como radiadores, rejillas de calefacción, cocinas u otros aparatos (28spacio28d amplificadores) que produzcan calor.
- Utilice solamente los elementos/accesorios especificados por el fabricante.
- **ADVERTENCIA** : Consulte la información de la carcasa exterior para obtener información eléctrica y de 28spacio28de antes de instalar o utilizar el aparato.
- Cuando no esté en uso y durante su desplazamiento, tenga cuidado con el cable de alimentación, por ejemplo, ate el cable de alimentación con una brida para cables o algo parecido. Deberá estar libre de bordes afilados y similares que puedan causar abrasión del cable de alimentación. Al poner en uso de nuevo, asegúrese de que el cable de alimentación no está 28spaci, si se encuentra algún daño, busque a una persona de servicio para reemplazar el cable de alimentación especificado por el fabricante o que tenga las mismas características que el original.
- **Ventilación**: Deje un 28spacio mínimo de 10 cm alrededor del producto.
- No deberá dificultarse la ventilación del aparato obstruyendo las ranuras de aire con objetos como pueden ser periódicos, manteles, cortinas, etc.
- No coloque objetos con llamas abiertas, tales como velas encendidas, sobre la unidad.
- No deberá exponerse el aparato a goteos o salpicaduras y no deberán colocarse sobre el mismo objetos que contengan líquidos; por ejemplo, jarrones de flores.
- Cuando se utilice el conector del aparato como dispositivo de desconexión, este deberá permanecer fácilmente accesible en todo momento.

Marcas comerciales



La marca denominativa y los logos de Bluetooth® son marcas comerciales propiedad de Bluetooth® SIG, Inc. Y cualquier uso de tales marcas por parte de Etablissements Darty et fils se realiza bajo licencia. Otras marcas comerciales y nombres comerciales pertenecen a sus respectivos propietarios.

Símbolos



Ce marquage indique que l'équipement est conforme à la directive sur les équipements radioélectriques européens.



Pour adaptateur :
Ce symbole indique que l'unité a une double isolation et qu'une connexion à la terre n'est pas requise.



Pour un usage en intérieur seulement



Utilisez uniquement les sources d'alimentation indiquées dans le manuel d'utilisation.

Información previa a la utilización

- Elija un lugar seguro y evite colocar la unidad bajo la luz directa del sol o cerca de una fuente de calor.
- Evite los lugares sujetos a las vibraciones, el polvo excesivo, el frío o la humedad.
- No abra la caja, ya que podría ocasionar descargas eléctricas. Si se inserta accidentalmente un objeto extraño, comuníquese con su distribuidor.
- Cuando desconecte el enchufe de la toma de corriente, tire directamente del enchufe, NO del cable.
- No intente limpiar la unidad con disolventes químicos, ya que podrían dañar el acabado. Pase un paño suave con cuidado sobre la caja y la cubierta antipolvo del tocadiscos. Utilice sólo una pequeña cantidad de detergente suave para limpiar el tocadiscos y la tapa guardapolvo.
- Manipule con cuidado la tapa del tocadiscos cuando la abra o cierre, procurando agarrarla siempre desde el centro o desde los lados.
- No toque la punta de la aguja con los dedos. Evite golpear la aguja contra el plato del tocadiscos o el borde del disco.
- Limpie con frecuencia la punta de la aguja. Utilice un cepillo blando con un movimiento de atrás hacia delante solo.
- Si requiere el uso de un líquido limpiador, úselo con mucha moderación.

PIEZAS Y CARACTERÍSTICAS DEL TOCADISCOS

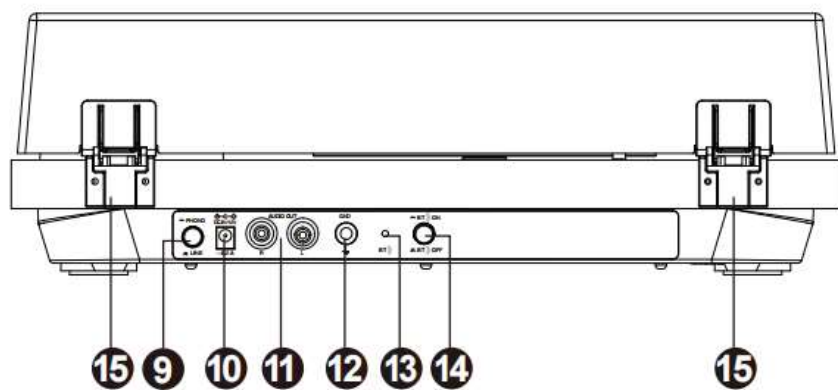
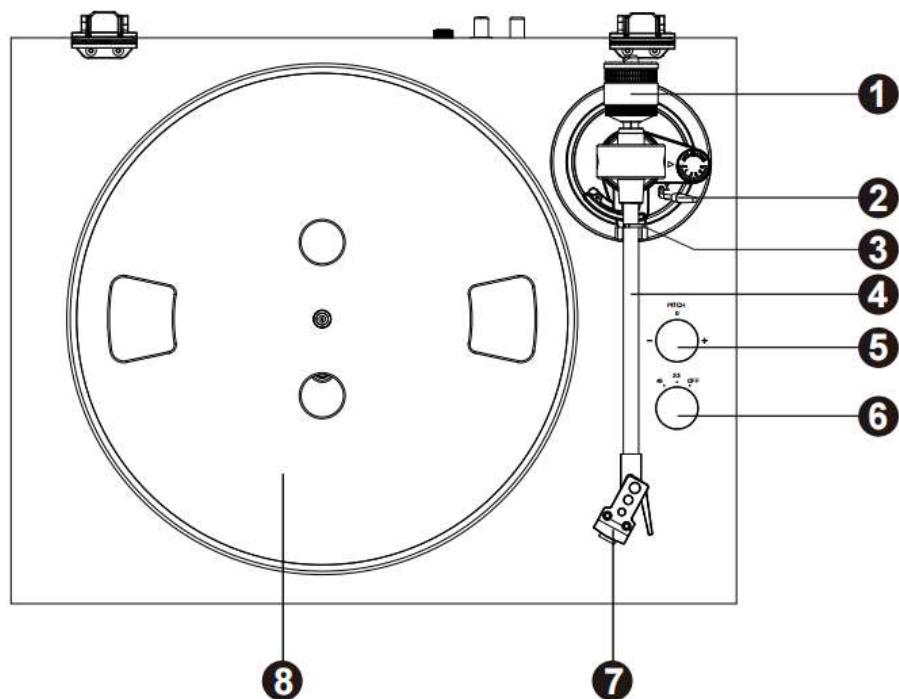

1. Contrapeso
2. Palanca de elevación
3. Clip/descanso del brazo fonocaptor
4. Brazo fonocaptor
5. Mando de control de tono
6. Encendido/apagado e interruptor de 33/45 RPM
7. Cartucho Audio Technica: hay una cubierta protectora transparente para la aguja; retírela antes de usarlo.
8. Plato: coloque el tapete de goma y coloque su disco aquí.
9. Interruptor de salida de línea/fono
10. Puerto CC IN: se utiliza para conectar el adaptador de corriente
11. Salida RCA: se utiliza para conectar a unos altavoces externos.
12. Conector a tierra
13. LED indicador
14. Interruptor de encendido/apagado de salida Bluetooth®
15. Bisagras

GUÍA DE INICIO

Retire la unidad de todo el embalaje y deslice los enchufes de la cubierta antipolvo sobre las bisagras en la parte posterior de la unidad (las bisagras están un poco apretadas; tenga cuidado al fijarlas). Luego retire cualquier cinta o cable que sujete las partes del plato giratorio en su posición.

Fije el plato en el eje y enganche la correa.

D. Gire el plato y podrá ver una correa en la parte posterior.

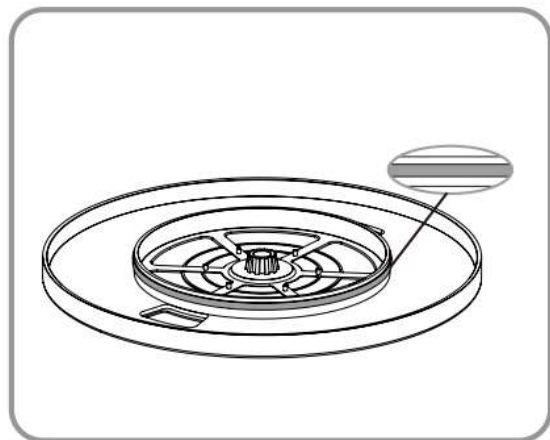

B. Fije el plato en el eje y luego enganche la correa sobre la polea motriz asegurándose de que no esté torcida.

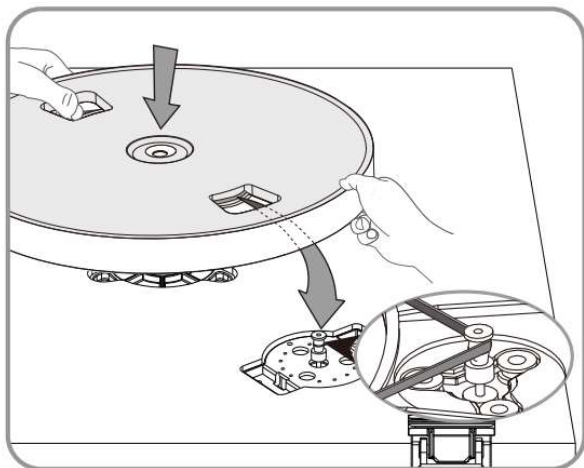

C. Gire el plato lentamente 10 veces en el sentido de las agujas del reloj para asentar correctamente el cinturón y asegurarse de que gire suavemente, y luego coloque la alfombrilla de goma en el plato.

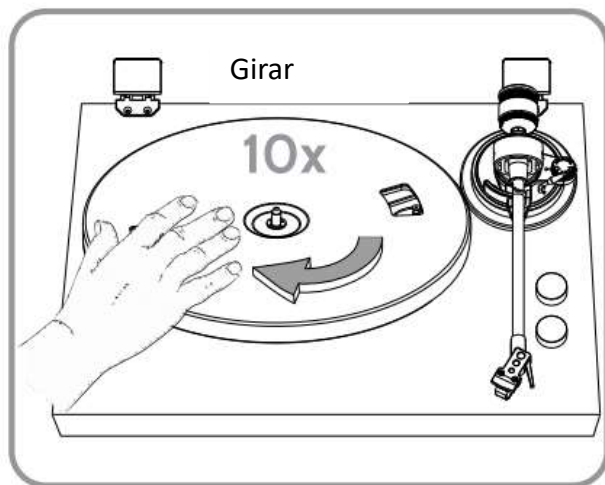

1. Inserte el enchufe de CC del adaptador en el conector DC IN en la parte posterior de la unidad.
2. Conecte los enchufes del adaptador de CA a una toma de corriente.

CONEXIÓN CON UN AMPLIFICADOR EXTERNO/SISTEMA DE ALTAVOZ

Este tocadiscos se puede conectar a otro amplificador externo o sistema de altavoces a través del conector de salida RCA. Hay dos modos.

Modo de salida de línea:

Pulse el interruptor PH/Line out a Line out y conecte el tocadiscos al altavoz autoamplificado o al sistema de amplificación externo.

Modo fono:

Pulse el interruptor PH/Line out a PH y conecte el tocadiscos al amplificador fono externo.

Conecte el amplificador de fono a un altavoz autoamplificado o a un sistema amplificador externo.

Cable GND no incluido.

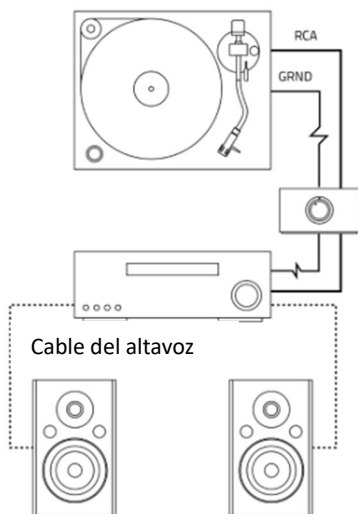

MODO FONO --- REPRODUCCIÓN DE GRABACIONES DE VINILO

1. Coloque el disco sobre el plato y seleccione una velocidad adecuada para el disco (33/45) según el disco.
NOTA: cuando reproduzca un disco de 45 RPM, use el adaptador de 45 RPM incluido ubicado en la bolsa de plástico.
2. Retire el protector de la aguja. Abra el gancho del brazo fonocaptor para liberar el brazo. Empuje la palanca de elevación hacia atrás para elevar el brazo fonocaptor y mueva poco a poco el brazo hacia la posición deseada del disco. Puede girar la perilla de control de tono para ajustar la velocidad del plato poco a poco. El tocadiscos comenzará a girar cuando el brazo se mueva hacia el disco. Empuje la palanca de elevación hacia adelante para bajar el brazo lentamente a la posición deseada en el disco para iniciar la reproducción.

3. Cuando necesite detenerse, empuje la palanca de elevación hacia atrás para retirar el brazo fonocaptor del disco y luego mueva el brazo fonocaptor a su posición original. Empuje la palanca de elevación hacia adelante para bajar el brazo fonocaptor. Después de bajar el brazo fonocaptor, abra el clip del brazo fonocaptor.

NOTA: No utilice las manos para retirar directamente el cartucho durante la reproducción para evitar rayar el disco o el cartucho durante la operación.

Nota:

Retire el protector de la aguja del cartucho del brazo fonocaptor tirando suavemente de él hacia adelante:

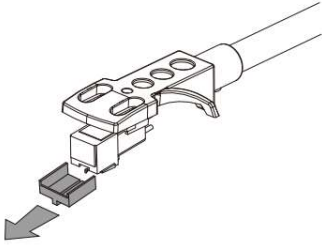

Suelte el bloqueo del descanso del brazo:

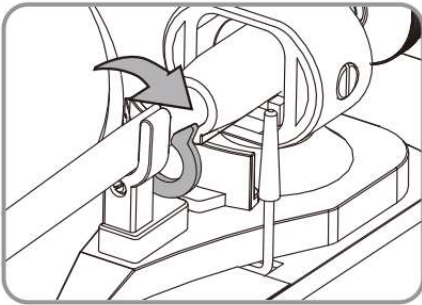

Levante el brazo fonocaptor:

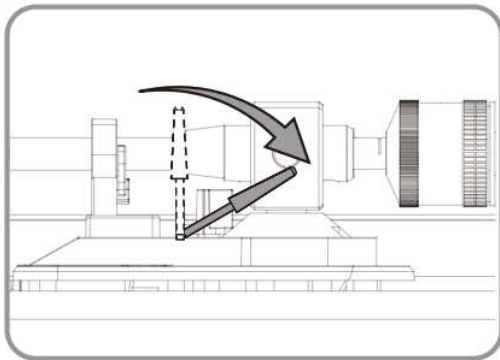

Baje suavemente el brazo usando la palanca del brazo:

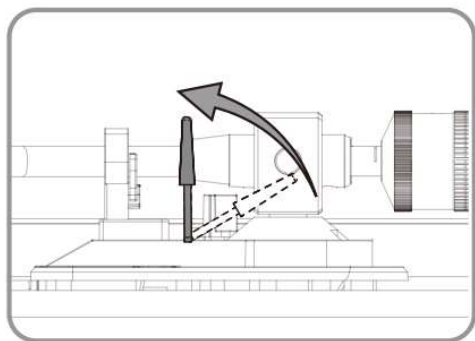

MODO DE SALIDA BLUETOOTH®

Emparejamiento con un altavoz Bluetooth® o auriculares Bluetooth® mediante conexión Bluetooth®: Al reproducir el disco, presione el interruptor de salida de Bluetooth® en ON. El indicador LED parpadeará en color azul. Luego, encienda el altavoz Bluetooth® o los auriculares Bluetooth® y comienza el emparejamiento. Si la conexión se realiza correctamente, la luz indicadora dejará de parpadear. Ahora, la música en vinilo se transmitirá al altavoz o a los auriculares. Ajuste el volumen del altavoz o de los auriculares.

AJUSTE DEL CONTRAPESO

Cómo ajustar el contrapeso. Coloque un manómetro aguja (no incluido) en el plato y luego mueva suavemente el brazo fonocaptor, deje la aguja sobre el manómetro de presión de la aguja. Gire el contrapeso cerca de la marca en el brazo. La presión de la aguja será de alrededor de 3 g. Mantenga quieto el contrapeso y gire el dial de fuerza de seguimiento frontal a 3,0 por separado. Cuando haya completado el ajuste, apriete el tornillo de bloqueo.

Nota: La fuerza de seguimiento recomendada para el cartucho equipado con cartucho AT 3600L es de 3,0 a 3,5 g.

El contrapeso del brazo ha sido preestablecido de fábrica en alrededor de 3 g.

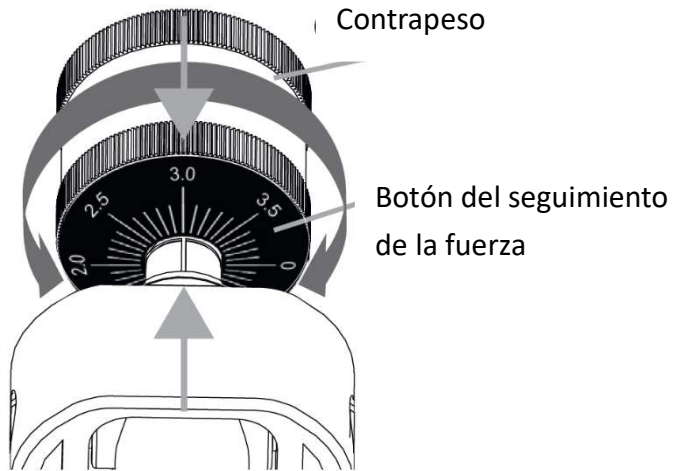
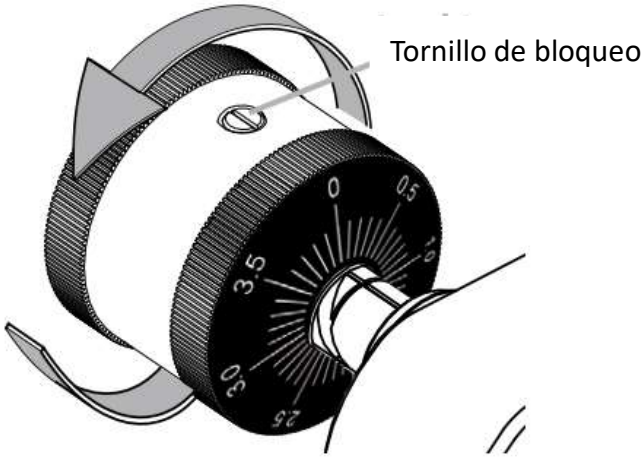



AJUSTE DEL CONTROL ANTIRESBALÓN

Coloque el control ANTIRESBALÓN en el mismo valor seleccionado en el botón de la escala para que corresponda al peso de la aguja en el registro.

Si el peso es de 3 gramos, se debe fijar el control en el valor 3.

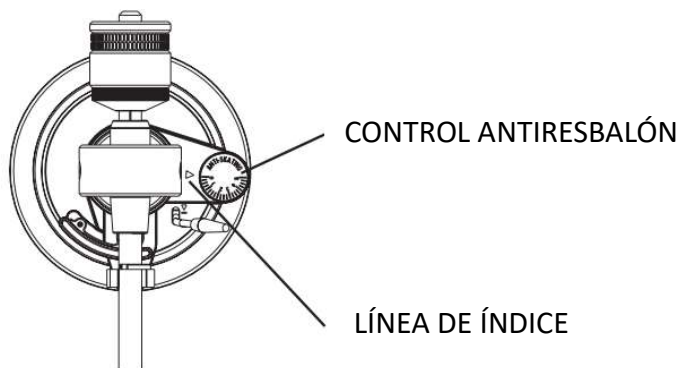

REEMPLAZO DE LA AGUJA

La aguja es una pieza consumible. Se recomienda reemplazar la aguja después de 1000 horas de reproducción o si está dañada.

Apague el tocadiscos y desconéctelo de la red eléctrica. Al retirar la aguja antigua, sujete firmemente el cabezal de la aguja y el cuerpo del cartucho. Gire la parte frontal de la aguja hacia adelante y luego tire hacia abajo para retirarla.

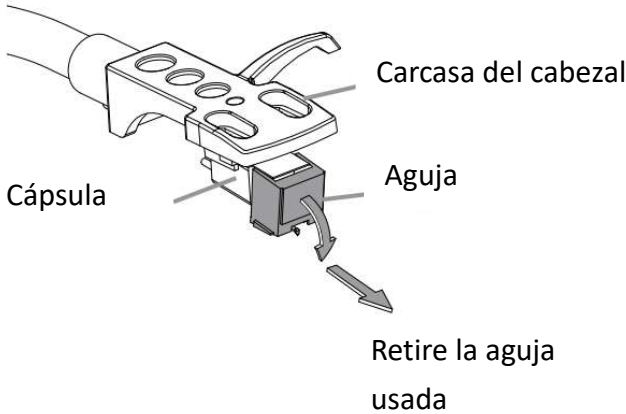

Para colocar una aguja nueva, colóquela en el cartucho, luego levante y gire la aguja hasta que encaje en su lugar.

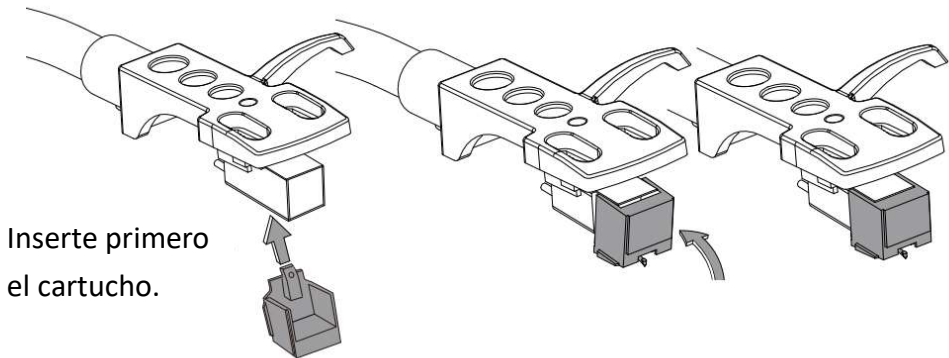

Cuidado

La aguja también necesitará una limpieza de vez en cuando, aunque sólo sea para eliminar la pelusa y el polvo. Utilice únicamente un cepillo para agujas o un limpiador adecuado (no suministrado). Limpie la punta de la aguja moviendo el cepillo desde la parte posterior hacia el frente de la punta de la aguja.

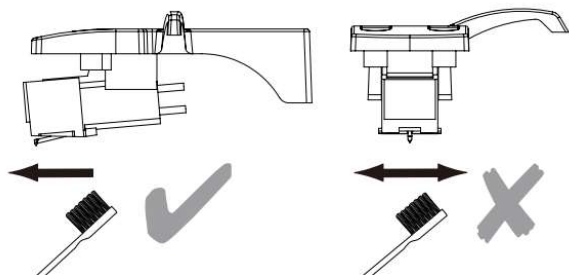

ESPECIFICACIONES

Información eléctrica	DC 12 V  0,2A
Intervalo de frecuencias del transmisor de Bluetooth®	2402 MHz – 2480 MHz
Potencia máxima del transmisor de Bluetooth®	1,78 dBm (EIRP)

El consumo de energía en los modos preparado: 0,5W

El tiempo que ha de transcurrir para que el equipo alcance automáticamente lo modo preparado: 20 minutos

Source d'alimentation externe

Information publiée	Valeur et précision	Unité
Raison sociale ou marque déposée, numéro d'enregistrement au registre du commerce et adresse du fabricant	SHENZHEN SHI GUANGKAIYUAN TECHNOLOGY., LTD. 2 floor, 41 TianSheng Road, Tianliao village, GongMing Street, Guangming, Shenzhen, Guangdong, P.R. China	
Référence du modèle	GKYPS0020120EU1	
Tension d'entrée	CA 100-240	V
Fréquence du CA d'entrée	50/60	Hz
Tension de sortie	12,0 CC	V
Courant de sortie	0,2	A
Puissance de sortie	2,4	W
Rendement moyen en mode actif	74,1	%
Rendement à faible charge (10 %)	–	%
Consommation électrique hors charge	0,05	W

 Corriente alterna

 Corriente directa

ELIMINACIÓN



Como distribuidores responsables, también nos preocupamos por el medioambiente. Le rogamos que siga el procedimiento apropiado para la eliminación del producto, los materiales de embalaje y, si procede, los accesorios.

Esto ayudará a conservar los recursos naturales y garantizará su reciclaje, protegiendo de esta manera la salud y el medioambiente.

Respete las leyes y normativas pertinentes sobre la eliminación de desechos. Los productos eléctricos de desecho deberán desecharse aparte de la basura doméstica cuando lleguen al final de su vida útil.

Póngase en contacto con la tienda donde compró el producto o con la autoridad local competente para más información sobre los procedimientos de desecho y reciclaje.

Nuestro horario de atención es de L-V: 10:00 a 19:00 h, excepto festivos. Recuerda que puedes consultar nuestra sección de Ayuda <https://ayuda.fnac.es/home>

Pedimos disculpas por cualquier molestia debido a inconsistencias menores en estas instrucciones como consecuencia del esfuerzo continuo por mejorar y desarrollar nuestros productos.

Etablissements Darty & fils ©,
9 Rue des Bateaux-Lavoisirs, 94200 Ivry-sur-Seine, France
Ets.Darty@fnacdarty.com

20/09/2024

Este produto é fabricado, distribuído, reparado e tem uma garantia exclusiva da

Etablissements DARTY et Fils.

"JVC" é a marca comercial da JVCKENWOOD Corporation, usada pela Etablissements DARTY et Fils sob licença.

INSTRUÇÕES DE SEGURANÇA IMPORTANTES

LEIA ESTAS INSTRUÇÕES COM ATENÇÃO ANTES DE UTILIZAR O APARELHO, E GUARDE-AS PARA FUTURAS REFERÊNCIAS.

- Siga todos os avisos - Todos os avisos no aparelho e nas instruções de funcionamento deverão ser seguidos.
- Siga as instruções - Todas as instruções de funcionamento e de utilização deverão ser seguidas.
- Não use o aparelho perto de água - O aparelho não deverá ser usado perto de água ou humidade, como uma cave húmida ou perto de uma piscina, etc.
- Não instale perto de fontes de calor, como radiadores, registadores de calor, fornos ou outros aparelhos (incluindo amplificadores) que produzam calor.
- Utilize apenas encaixes/acessórios especificados pelo fabricante.
- Aviso : Consulte a informação elétrica e de segurança na embalagem antes de instalar ou operar o aparelho.
- Quando não usar ou durante o movimento, tenha cuidado com o fio da alimentação. Por exemplo, fixe o fio da alimentação com um fixador ou algo parecido. Este deverá ficar afastado de extremidades afiadas que possam causar abrasão do fio da alimentação. Quando voltar a usar, certifique-se de que o fio da alimentação não está danificado. Se encontrar danos, contacte um reparador para substituir o fio da alimentação por um especificado pelo fabricante, ou que tenha as mesmas características que o fio original.
- **Ventilação:** Permita uma folga mínima de 10 cm em torno do produto.
- A ventilação não deve ser obstruída pela cobertura das aberturas de ventilação com coisas como jornais, toalha de mesa, cortinas, etc.
- Não devem ser colocadas sobre o aparelho fontes com chamas sem proteção, tais como velas.
- O aparelho não deve ser exposto a pingos ou salpicos, bem como não deve ser colocado sobre ele nenhum objeto cheio com líquidos, tal como vasos.
- Quando usar um acoplador do aparelho como o dispositivo para desligar, o dispositivo para desligar deverá permanecer prontamente operável.

Marca comercial



A palavra Bluetooth® e logótipos são marcas registadas da Bluetooth® SIG, Inc. Qualquer uso de tais marcas por parte da Etablissements Darty et fils é efetuada sob licença. Outras marcas e nomes comerciais pertencem a seus respectivos proprietários.

Símbolos



Esta marca é aplicada para mostrar que o equipamento se encontra em conformidade com a diretiva europeia de equipamento de rádio.



Para adaptador:
Este símbolo indica que o produto tem duplo isolamento e não precisa de ligação à terra.



Apenas para uso no interior



Utilize apenas as fontes de alimentação indicadas no manual de instruções.

Antes de utilizar

- Escolha um local seguro e evite colocar a unidade exposta à luz direta do sol ou perto de qualquer fonte de calor.
- Evite locais expostos a vibração, pó excessivo, frio ou humidade.
- Não abra a estrutura, pois isso pode dar origem a um choque elétrico. Se um objeto estranho for inserido acidentalmente, contacte o seu revendedor.
- Quando retirar a ficha da tomada, puxe diretamente pela ficha e NÃO pelo fio.
- Não tente limpar a unidade com solventes químicos, pois isso pode danificar o acabamento. Limpe suavemente a cobertura do pó e a estrutura do gira-discos com um pano suave. Use apenas uma pequena quantidade de detergente neutro para limpar o gira-discos e a cobertura do pó.
- Quando abrir ou fechar a cobertura do gira-discos, manuseie-a suavemente, segurando no centro ou de cada lado.
- Não toque na ponta da agulha com os dedos. Evite bater com a agulha contra o prato do gira-discos ou extremidade de gravação.
- Limpe frequentemente a ponta da agulha com uma escova suave, apenas num movimento de trás para a frente.
- Se tiver de usar líquido de limpeza para agulhas, use com muita moderação.

PEÇAS E FUNCIONALIDADES DO GIRA-DISCOS

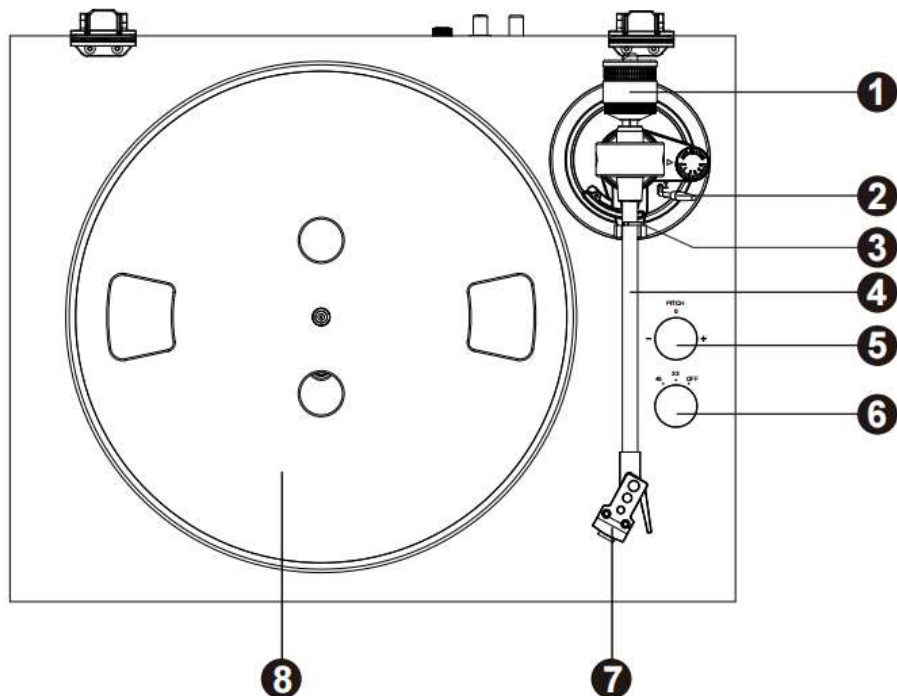

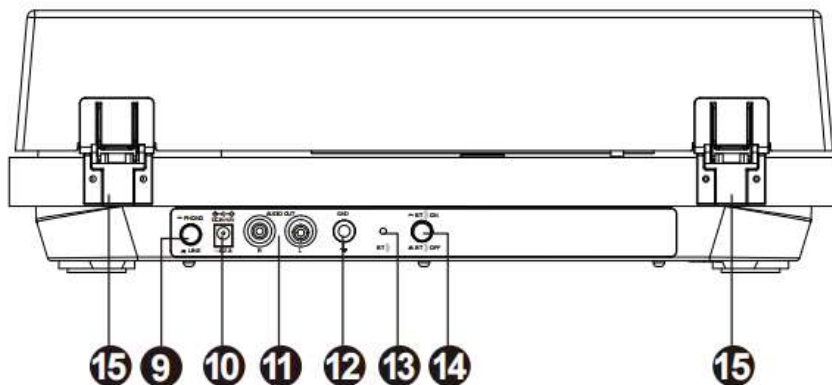

1. Contrapeso
2. Alavanca de elevação
3. Clipe/descanso do braço da agulha
4. Braço da agulha
5. Manípulo de controlo do tom
6. Ligar/desligar e interruptor de 33/45 RPM
7. Cartucho Audio Technica - Existe um protetor transparente a cobrir a agulha. Retire-o antes da utilização.
8. Prato - Coloque o tapete de borracha e coloque o seu disco aqui
9. Interruptor Fono / Line Out
10. Porta DC IN - Usada para ligar o adaptador da alimentação
11. Saída RCA - Usada para ligar a colunas de som externas
12. Conector de ligação à terra
13. Indicador LED
14. Interruptor de ligar/desligar o Bluetooth®
15. Dobradiças

INICIAR

Retire a unidade da embalagem e faça deslizar os encaixes na cobertura do pó para as dobradiças na parte traseira da unidade (as dobradiças estão um pouco apertadas, tenha cuidado durante a fixação). Depois, retire a fita ou arames a segurar as peças do gira-discos.

Fixe o prato no eixo e fixe a correia.

E. Vire o prato e pode ver uma correia na parte traseira.

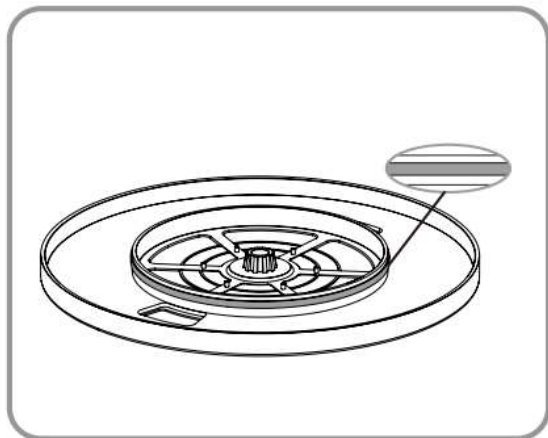

B. Fixe o prato no eixo e depois passe a correia sobre a roldana condutora, certificando-se de que não fica torcida.

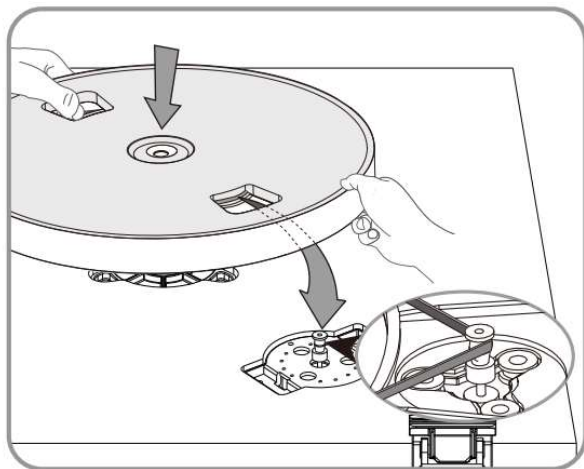

C. Rode o prato lentamente 10 vezes no sentido dos ponteiros do relógio para assentar corretamente a correia, e certifique-se de que roda suavemente. Depois, coloque o tapete de borracha sobre o prato.

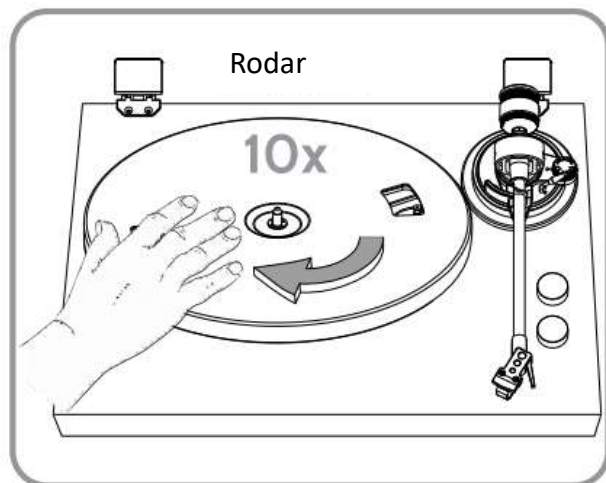

1. Insira a ficha DC do adaptador na entrada DC IN na parte traseira da unidade.
2. Ligue a ficha do adaptador AC numa tomada.

LIGAR AO AMPLIFICADOR EXTERNO/COLUNAS DE SOM

Este gira-discos pode ser ligado a um amplificador externo ou colunas de som através da ficha RCA. Existem dois modos:

Modo Line out:

Prima o interruptor PH/Line out para "Line out", ligue o gira-discos às colunas de som ou a um amplificador externo.

Modo Fono:

Prima o interruptor PH/Line out para "PH", ligue o gira-discos a um amplificador fono externo. Ligue o amplificador fono às colunas de som ou a um amplificador externo.

Cabo GND não incluído.

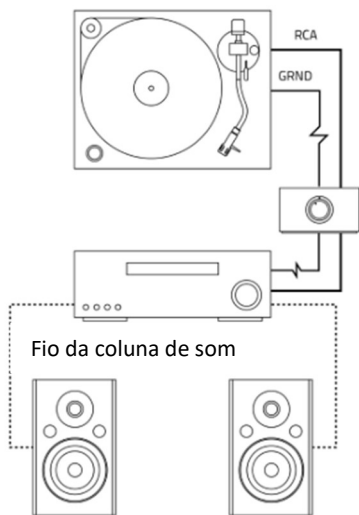

MODO FONO - REPRODUÇÃO DE DISCOS DE VINIL

1. Coloque um disco no prato do gira-discos e selecione a velocidade desejada (33/45) de acordo com o disco.
NOTA: Quando reproduzir um disco de 45 RPM, use o adaptador de 45 RPM incluído, existente no saco de plástico.
2. Retire o protetor da agulha. Abra o clipe do braço da agulha para libertar o braço. Pressione a alavanca de elevação para trás para levantar o braço da agulha, e mova suavemente o braço da agulha para a posição desejada por cima do disco. Pode rodar o manípulo de controlo do tom para ajustar aos poucos a velocidade do prato. O gira-discos começa a girar quando o braço for movido na direção do disco. Pressione a alavanca de elevação para a frente para baixar lentamente o braço da agulha para a posição desejada no disco, para iniciar a reprodução.
3. Quando precisar de parar, pressione a alavanca de elevação para trás para retirar o braço da agulha do disco, depois, mova o braço da agulha para a posição original. Pressione a alavanca de elevação para a frente para baixar o braço da agulha. Após ter baixado o braço da agulha, fixe o clipe do braço da agulha.
NOTA: Não use as mãos para retirar diretamente o cartucho durante a reprodução, para evitar riscar o disco ou o cartucho durante o funcionamento.

Notas:

Retire a proteção da agulha do cartucho do braço, puxando suavemente para a frente.

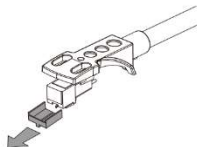

Liberte o fixador do descanso do braço.

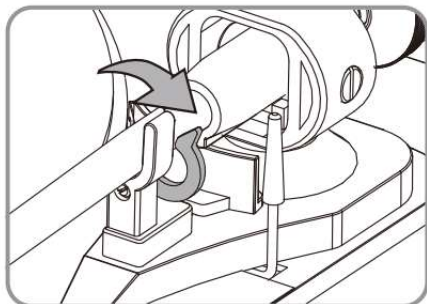

Levante o braço da agulha.

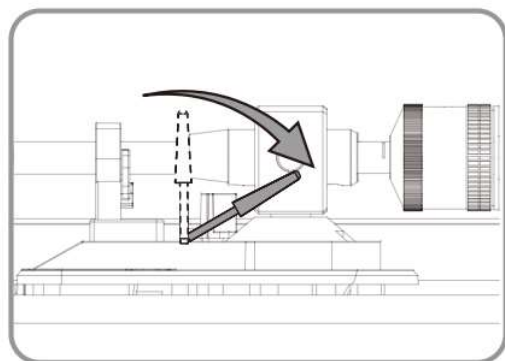

Baixar gentilmente o braço da agulha usando a alavanca do braço da agulha.

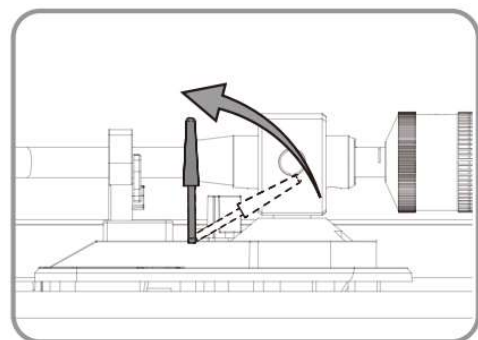

MODO DE SAÍDA BLUETOOTH®

Emparelhar com uma coluna de som Bluetooth® ou headphones por Bluetooth®:

Quando reproduzir o disco, prima o interruptor de saída Bluetooth® para a posição de ligado. O indicador LED pisca a azul. Depois, ligue a coluna de som ou headphones por Bluetooth® para iniciar o emparelhamento. Quando a conexão for efetuada com sucesso, o indicador luminoso deixa de piscar.

Agora, a música do disco de vinil será transmitida para a coluna de som ou para os headphones. Ajuste o volume da coluna de som ou dos headphones.

AJUSTE DO CONTRAPESO

Ajustar o contrapeso: Coloque um manómetro da pressão da agulha (não incluído) no prato e mova gentilmente o braço da agulha. Deixe a agulha no manómetro da pressão da agulha.

Rode o contrapeso para perto da marca no braço. Este será de cerca de 3 g de pressão da agulha. Segure o contrapeso parado e rode o disco de força de registo para 3.0 separadamente.

Quando tiver completado o ajuste, aperte o parafuso de fixação.

Notas: A força de registo recomendada para o cartucho AT 3600L é de 3,0-3,5 g.

O contrapeso do braço da agulha vem predefinido de fábrica para cerca de 3 g.

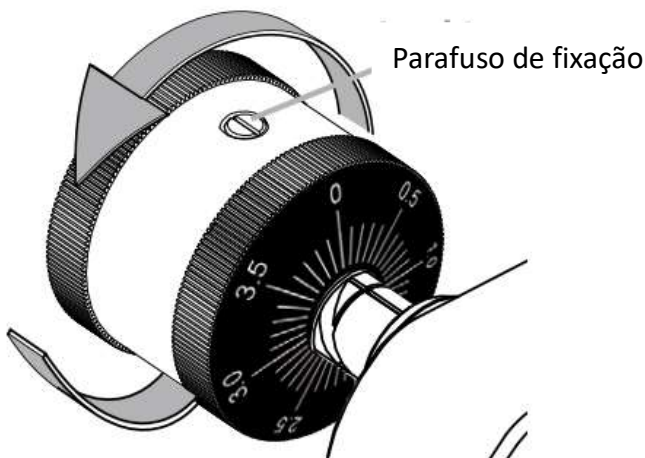

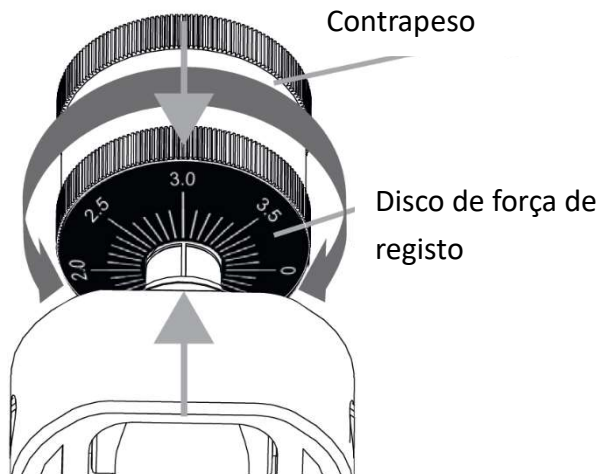

AJUSTE DO CONTROLO ANTI-PATINAGEM

Coloque o controlo ANTI-PATINAGEM no mesmo valor seleccionado no anel da escala, de modo a que corresponda ao peso da agulha no disco.

Se o peso for de 3 gramas, o controlo deverá ser definido para o valor 3.

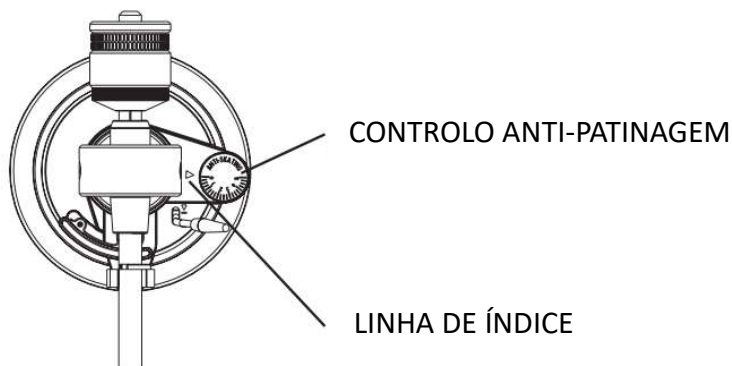

SUBSTITUIR A AGULHA

A agulha é uma peça consumível. Recomendamos que substitua a agulha após 1000 horas de tempo de reprodução ou quando ficar danificada.

Desligue o gira-discos e retire a ficha da tomada. Quando retirar a agulha antiga, segure bem a cabeça da agulha e a estrutura do cartucho. Rode a frente da agulha para a frente e puxe para baixo para retirar.

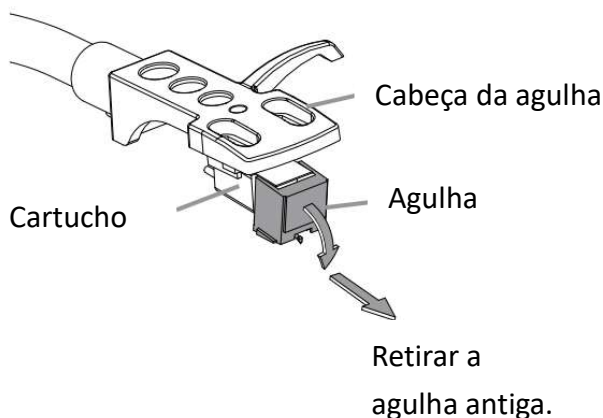

Para colocar uma agulha nova, coloque-a no cartucho, levante e rode a agulha até encaixar no respetivo lugar.

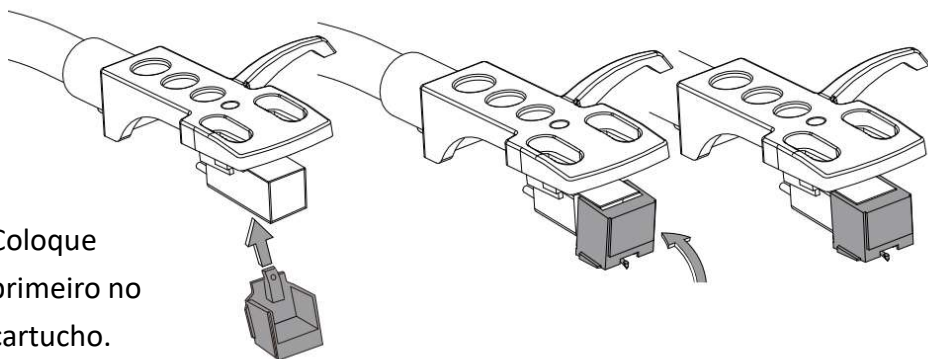

Coloque primeiro no cartucho.

Cuidados

A agulha também tem de ser limpa de vez em quando, apenas para retirar o algodão e pó. Use apenas uma escova adequada para agulhas ou produto de limpeza (não fornecido). Limpe a ponta da agulha movendo a escova de trás para a frente na ponta da agulha.

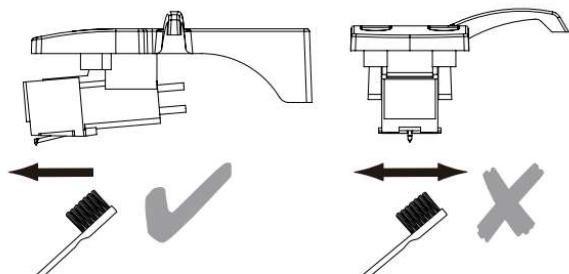

CARACTERÍSTICAS TÉCNICAS

Informação de classificação	DC 12 V --- 0,2A
Alcance da frequência de transmissão do Bluetooth®	2402 MHz - 2480 MHz
Potência máxima de transmissão do Bluetooth®	1,78 dBm (EIRP)

O consumo energético no modo de espera: 0,5W

O período após o qual o equipamento atinge automaticamente o modo de espera: 20 minutos

Fonte de alimentação externa

Informações publicadas	Valor e precisão	Unidade
Marca comercial ou nome, número de registo comercial e endereço do fabricante	SHENZHEN SHI GUANGKAIYUAN TECHNOLOGY., LTD. 2 floor, 41 TianSheng Road, Tianliao village, GongMing Street, Guangming, Shenzhen, Guangdong, P.R. China	
Identificador do modelo	GKYP50020120EU1	
Tensão de entrada	CA 100-240	V
Frequência da alimentação de CA	50/60	Hz
Tensão de saída	Corrente contínua 12,0	V
Corrente de saída	0,2	A
Potência de saída	2,4	W
Eficiência média no modo ativo	74,1	%
Eficiência a carga baixa (10%)	–	%
Consumo energético em vazio	0,05	W



Corrente alternada



Corrente direta

ELIMINAÇÃO



Como um retalhista responsável, nós cuidamos do meio ambiente. Como tal, pedimos-lhe que siga o procedimento correto para a eliminação do produto, materiais de empacotamento e, se aplicável, dos acessórios.

Isto irá ajudar a preservar os recursos naturais e assegurar que os materiais sejam reciclados, de forma a proteger a saúde e o meio ambiente.

Deve cumprir as leis e regulamentos sobre a eliminação. Os resíduos de produtos elétricos devem ser eliminados de forma separada dos resíduos domésticos comuns quando o produto atingir o fim de vida. Contacte a loja onde adquiriu o produto e a sua autoridade local, de forma a aprender mais sobre a eliminação e a reciclagem.

LINHA DE APOIO AO CLIENTE FNAC

211 536 000

Todos os dias das 10h às 20h

CHAMADA PARA REDE FIXA NACIONAL

Pedimos desculpa por qualquer inconveniente causado por inconsistências menores nestas instruções, as quais podem ocorrer como resultado da melhoria e desenvolvimento do produto.

Etablissements Darty & fils ©,
9 Rue des Bateaux-Lavours, 94200 Ivry-sur-Seine, France
Ets.Darty@fnacdarty.com

20/09/2024

This product is manufactured, distributed, serviced and warranted exclusively by Etablissements DARTY et Fils.

"JVC" is the trademark of JVCKENWOOD Corporation, used by Etablissements DARTY et Fils under license.

IMPORTANT SAFETY INSTRUCTIONS

PLEASE READ THE FOLLOWING INSTRUCTIONS CAREFULLY BEFORE USING THE PRODUCT AND KEEP FOR FUTURE REFERENCE.

- Heed all warnings. - All warnings on the appliance and in the operating instructions should be adhered to.
- Follow all instructions. – All operating and use instructions should be followed.
- Do not use this apparatus near water. – The appliance should not be used near water or moisture, for example, in a wet basement or near a swimming pool, and the like.
- Do not install near any heat sources such as radiators, heat registers, stoves, or other apparatus (including amplifiers) that produce heat.
- Only use attachments/accessories specified by the manufacturer.
- **WARNING:** Please refer to the information on exterior enclosure for electrical and safety information before installing or operating the apparatus.
- When not in use and during movement, please take care of the power cord, e.g. tie up the power cord with cable tie or something like that. It shall be free from sharp edges and the like that can cause abrasion of the power cord. When putting into use again, please make sure the power cord being not damaged, if any damages found, please look for the service person to replace the power cord specified by the manufacturer or have the same characteristics as the original one.
- **Ventilation:** Allow at least a 10 cm gap all around the product.
- The ventilation should not be impeded by covering the ventilation openings with items, such as newspapers, table-cloths, curtains, etc.
- No naked flame sources, such as lighted candles, should be placed on the apparatus.
- The apparatus shall not be exposed to dripping or splashing and that no objects filled with liquids, such as vases, shall be placed on the apparatus.
- Where the MAINS plug or an appliance coupler is used as the disconnect device, the disconnect device shall remain readily operable.

Trademark



The Bluetooth® word mark and logos are registered trademarks owned by Bluetooth® SIG, Inc. and any use of such marks by Etablissements Darty et fils is under license. Other trademarks and trade names are those of their respective owners.

Symbols



This mark is applied to show the equipment conforms to European radio equipment directive.



For power adapter:
This symbol indicates that the unit has double insulation and an earth connection is not required.



For indoor use only



Use only power supplies in the user manual.

Before use

- Choose a safe location and avoid placing the unit in direct sunlight or near any heat source.
- Avoid locations subject to vibrations, excessive dust, cold or moisture.
- Do not open the cabinet as this may result in electrical shock. If a foreign object is inserted accidentally contact your dealer.
- When removing the power plug from the wall outlet, pull directly on the plug, NOT the cord.
- Do not attempt to clean the unit with chemical solvents as this might damage the finishing. Gently wipe the dust cover and turntable housing with a soft cloth. Use only a small amount of mild detergent to clean the turntable and dust cover.
- When opening or closing the turntable cover, handle it gently, gripping it either at the center or at each side.
- Do not touch the needle tip with your fingers; avoid bumping the needle against the turntable platter or record edge.
- Frequently clean the needle tip-use a soft brush in a back-to-front motion only.
- If you must use needle cleaning fluid, use very sparingly.

TURNTABLE PARTS & FEATURES

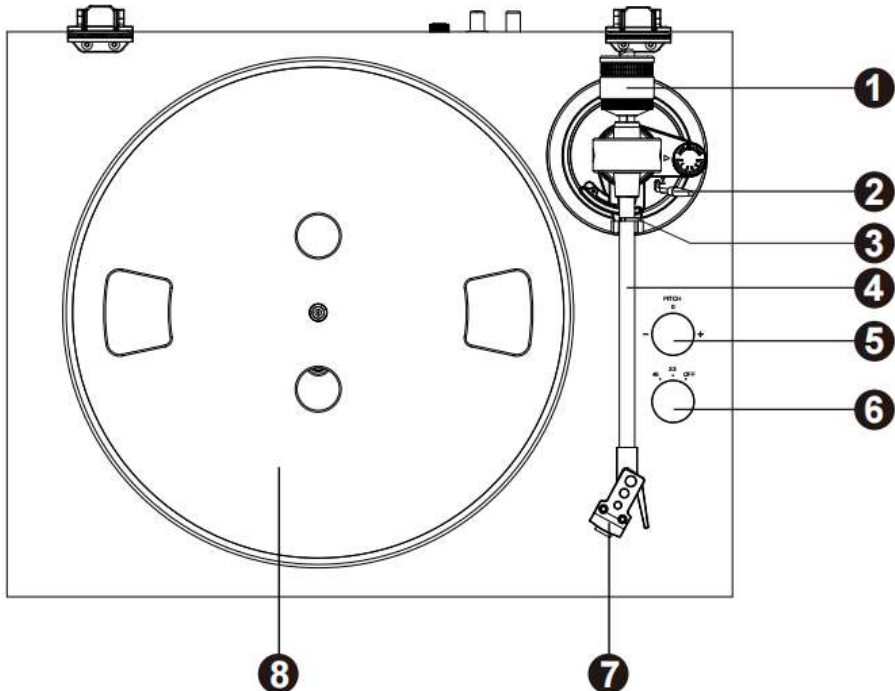

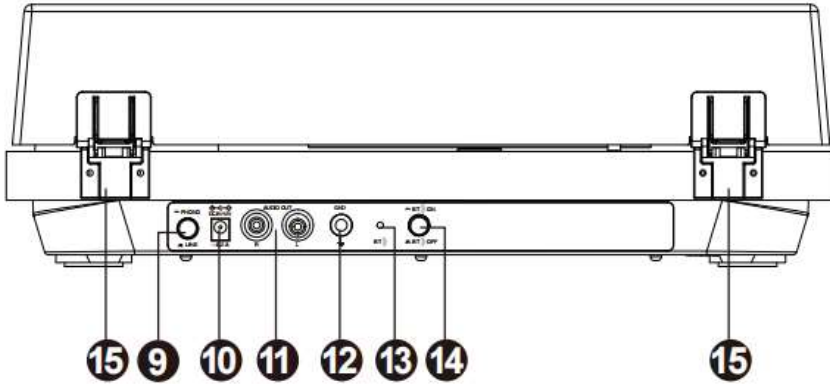

1. Counterweight
2. Lift lever
3. Tone arm clip/rest
4. Tone arm
5. Pitch control knob
6. Power on/off and 33/45 RPM switch
7. Audio Technica cartridge —there is a transparent stylus protector covering on the stylus, remove it before use.
8. Platter– Place the rubber mat and the place your record here
9. Phono / Line Out Switch
10. DC IN port – Used to connect power adapter
11. RCA output – Used to connect to external speakers
12. Ground connector
13. LED indicator
14. Bluetooth® Out on/off Switch
15. Hinges

GETTING STARTED

Remove the unit from all packaging and slide the sockets on the dustcover onto the hinges on the back of the unit (the hinges are a little bit tight; be careful during fixing). Then remove any tape or wire holding parts of the turntable in position.

Fix platter on spindle and hook the belt

F. Flip the platter and you can see a belt on the back.

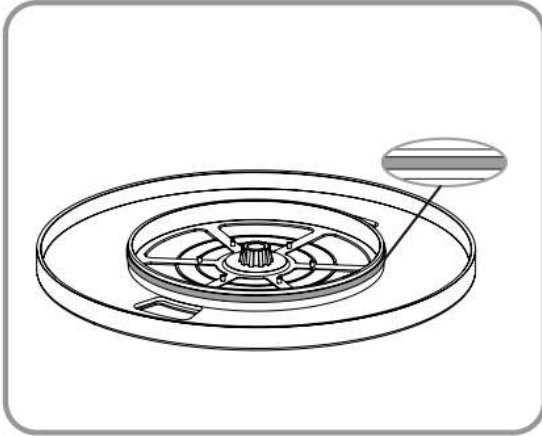

B. Fix platter on spindle, and then hook the belt over the drive pulley making sure it is not twisted.

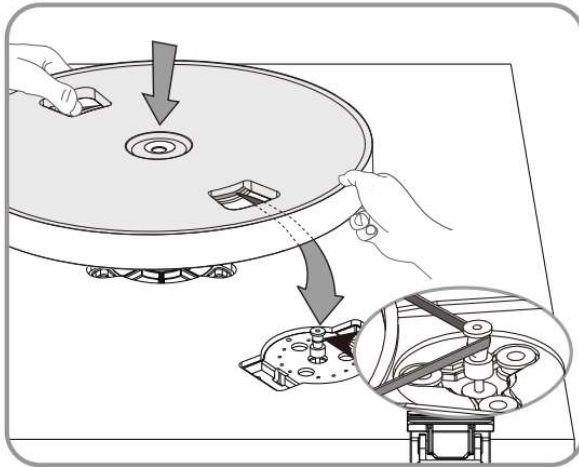

C. Rotate the platter slowly 10x in a clockwise direction to seat the belt properly and make sure it turns smoothly, and then place the rubber mat on the platter.

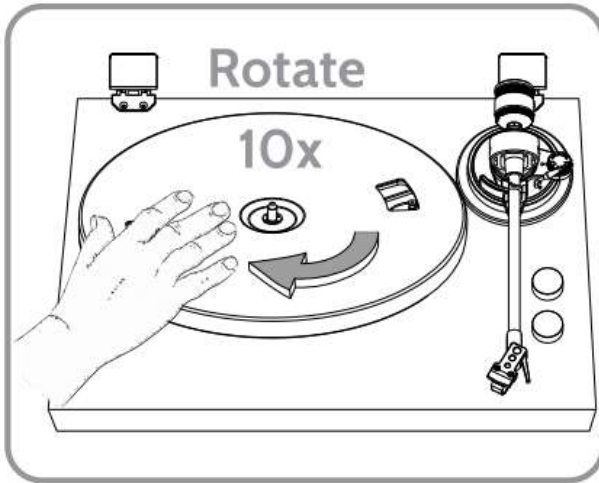

1. Insert the DC plug of the adaptor to the DC IN Jack on the back of the unit.
2. Plug the adaptor AC plugs into a power outlet.

CONNECTING WITH EXTERNAL AMPLIFIER/SPEAKER SYSTEM

This turntable player can connect to other external amplifier or speaker system via the RCA output jack. There are two modes.

Line Out Mode:

Press the PH/Line out switch to Line out, connect the turntable to the Powered speaker or External amplifier system.

Phono Mode:

Press the PH/Line out switch to PH, connect the turntable to the external phono amplifier. Connect the phono amplifier to Powered speaker or External amplifier system. GND cable not included.

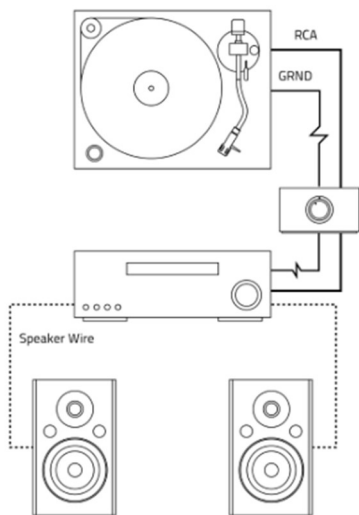

PHONO MODE---VINYL RECORD PLAYBACK

1. Place a record on the turntable platter and select the desired speed (33/45) according to the record.
NOTE: when playing a 45RPM record, use the included 45RPM adapter located in the polybag.
2. Remove the stylus protector. Open the tone arm clip to release the tone arm. Push the lift lever backward to raise the tone arm and gently move the tone arm to the desired position over the record. You can turn the pitch control knob to adjust the speed of the platter little by little. The turntable will begin to spin when the tonearm is moved toward the record. Push the lift lever forward to lower the tone arm slowly onto the desired position on the record to start playback.
3. When you need to stop place, push the lift lever backward to remove the tone arm from the record, then move the tone arm back to its original position. Push the lift lever forward to lower the tone arm, after the tone arm is lowered, buckle the tone arm clip.
NOTE: Don't use your hands to directly remove the cartridge during playback to avoid scratching the record or the cartridge during operation.

Noted:

Remove the protective Stylus Guard from the tone arm cartridge gently pulling it forwards:

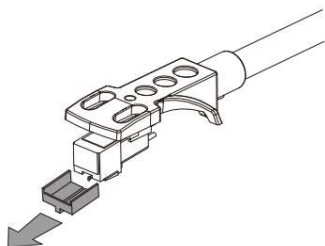

Unclip the arm rest lock:

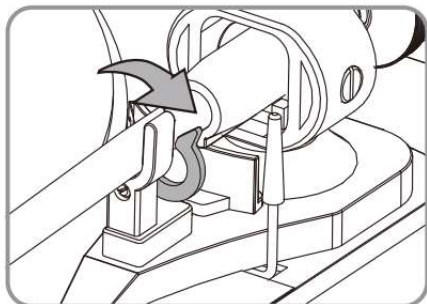

Lift the tone arm:

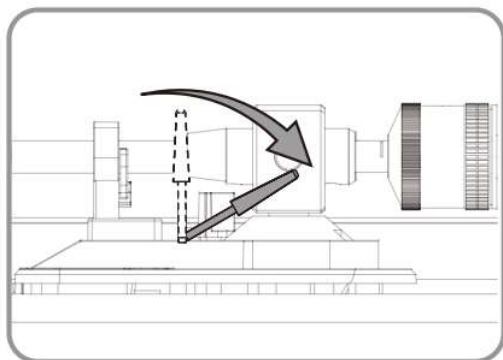

Gently lower the tonearm using the tone arm lever:

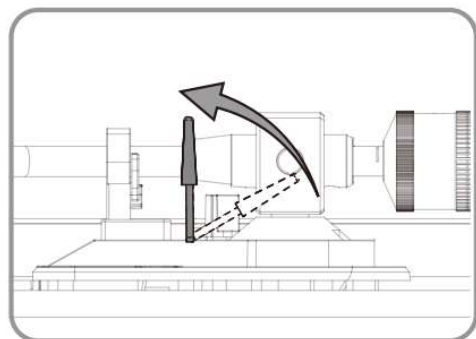

BLUETOOTH® OUT MODE

Pairing with a Bluetooth® speaker or Bluetooth® headphones via Bluetooth® connection:
When playing the record, press the Bluetooth® out switch to ON. The LED indicator will flash in blue color. Then, turn on the Bluetooth® speaker or Bluetooth® headphones and start pairing. If the connection is successful, the indicator light will stop flashing. Now, vinyl music will be transmitted to the speaker or headphones. Adjust the volume of the speaker or headphones.

COUNTERWEIGHT ADJUSTMENT

Adjusting the counterweight. Place a stylus pressure gauge (Not included) on the platter, and then gently move the tone arm, let the stylus on the stylus pressure gauge.
Rotate the counterweight near the mark on the arm. It will be around 3g stylus pressure. Hold the counterweight still and rotate the front Tracking Force Dial to 3.0 separately.
When you have completed the adjustment, tighten the lock screw.

Noted: The recommended tracking force for the AT 3600L cartridge fitted cartridge is 3.0-3.5g.
The tonearm counterweight has been factory preset around 3g.

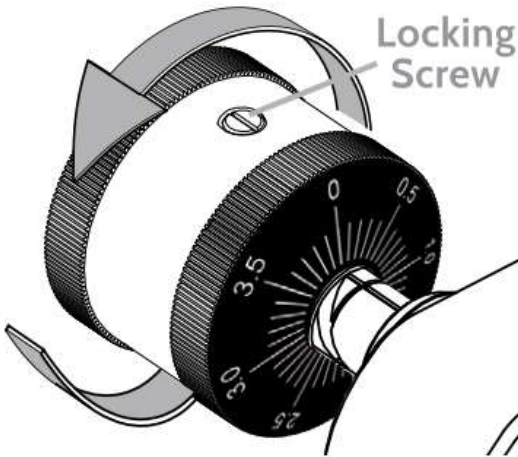

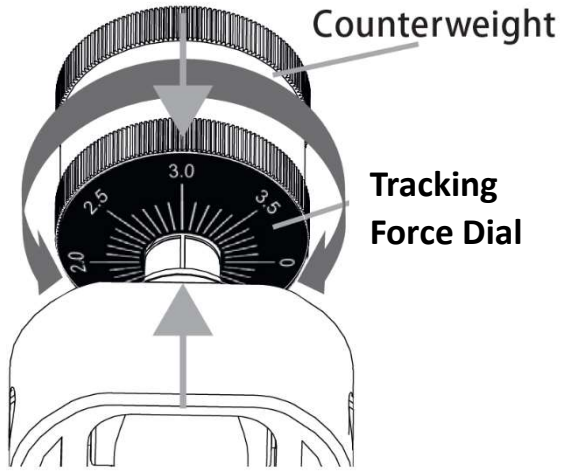

ANTI-SKATING CONTROL ADJUSTMENT

Place the ANTI-SKATING control at the same value selected on the scale ring so that it corresponds to the weight of the needle on the record.

If the weight is 3 grams, the control should be set at value 3.

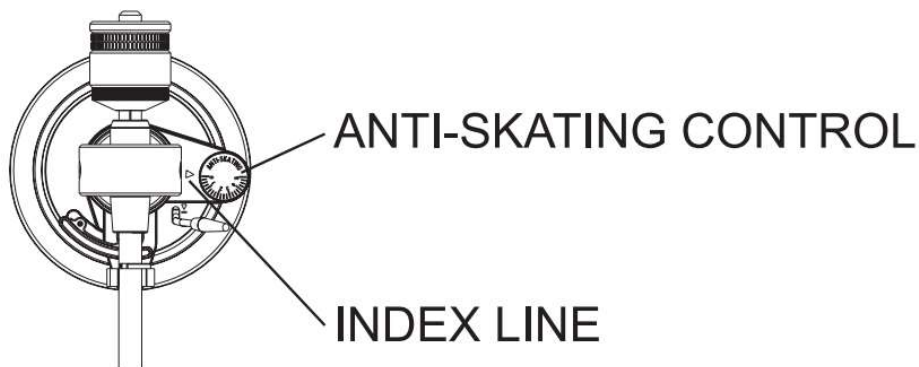

REPLACING THE STYLUS

Stylus is a consumable part. It is recommended to replace the stylus after 1,000 hours of playing time or if it is damaged.

Switch off the turntable and disconnect from the mains. When removing the old stylus, hold the stylus headshell and the cartridge body tightly. Rotate the front of the stylus forward and then pull downwards to remove.

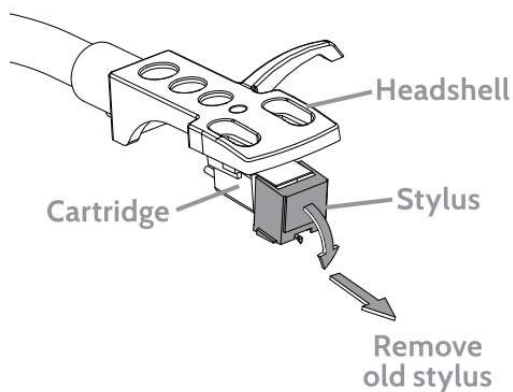

To fit a new stylus, slot it onto the cartridge, then lift and rotate the stylus until it clicks into place.

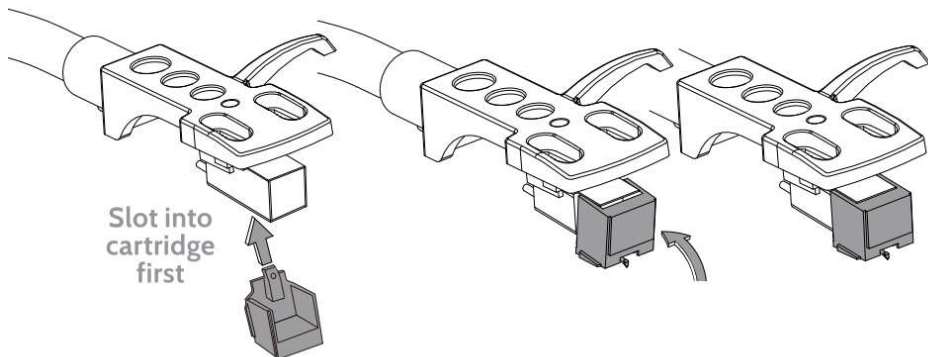

Care

The stylus will also need cleaning from time to time if only to remove fluff and dust. Use a proper stylus brush or cleaner only (not supplied). Clean the stylus tip by moving the brush from the rear to the front of the stylus tip.

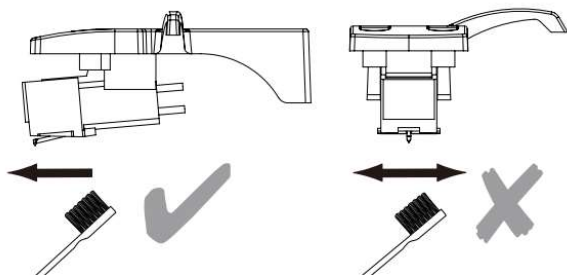

SPECIFICATIONS

Rating Information:	DC 12 V $\overline{=}$ 0.2A
Bluetooth® transmitter frequency range	2402 MHz – 2480 MHz
Bluetooth® maximum transmitter power	1,78 dBm (EIRP)

Power consumption in standby mode: 0,5W

The period after which the equipment reaches automatically standby mode: 20 minutes

External power supply

Information published	Value and precision	Unit
Manufacturer's name or trade mark, commercial registration number and address	SHENZHEN SHI GUANGKAIYUAN TECHNOLOGY., LTD. 2 floor, 41 TianSheng Road, Tianliao village, GongMing Street, Guangming, Shenzhen, Guangdong, P.R. China	
Model identifier	GKYP50020120EU1	
Input voltage	AC 100-240	V
Input AC frequency	50/60	Hz
Output voltage	DC 12,0	V
Output current	0,2	A
Output power	2,4	W
Average active efficiency	74,1	%
Efficiency at low load (10 %)	–	%
No-load power consumption	0,05	W



Alternating current



Direct current

DISPOSAL



As a responsible retailer we care about the environment. As such we urge you to follow the correct disposal procedure for the product, packaging materials and if applicable, accessories. This will conserve natural resources and ensure that the material is recycled in a manner that protects health and the environment.

You must follow laws and regulations about disposal. Waste electrical products must be disposed of separately from household waste when the product reaches the end of its life.

Contact the store where you bought the product and your local authority to learn about disposal and recycling.

We apologise for any inconvenience caused by minor inconsistencies in these instructions, which may occur as a result of product improvement and development.

Etablissements Darty & fils ©,
9 Rue des Bateaux-Lavours, 94200 Ivry-sur-Seine, France
Ets.Darty@fnacdarty.com

20/09/2024

Déclaration UE de Conformité

EU Declaration of Conformity

EU- Conformiteitsverklaring

Declaración UE de Conformidad

Declaração UE de Conformidade

N°862024090024

Description du produit – Platine Vinyle en bois Bluetooth®
Product Description : *Wooden Bluetooth® Vinyl Turntable*
Productbeschrijving: *Bluetooth® -platenspeler van hout*
Descripción del producto : *Tocadiscos de madera Bluetooth®*
Descrição do produto: *Gira-discos de vinil em madeira Bluetooth®*

Marque - Brand / Merk/ Marca: JVC

Référence commerciale - AL-F64T

Model number / Modelnummer /
Número de modelo / Número do modelo :



L'objet de la déclaration décrit ci-dessus est conforme à la législation d'harmonisation de l'Union applicable :

The object of the declaration described above is in conformity with the relevant Union harmonisation legislation:

Het hierboven beschreven voorwerp is in overeenstemming met de desbetreffende harmonisatiewetgeving van de Unie:

El objeto de la declaración descrita anteriormente es conforme con la legislación de armonización pertinente de la Unión:

O objeto da declaração acima descrito está em conformidade com a legislação de harmonização da União aplicável:

Directive équipement radioélectrique (2014/53/UE) –

Radio Equipment directive (2014/53/EU)

Radioapparatuur richtlijn (2014/53/EU)

Directiva de equipos de radioeléctricos (2014/53/UE)

Directiva de equipamentos de rádio (2014/53/UE)

Le produit est conforme à la directive RED. The product is in accordance with the RED.

Het product is in overeenstemming met de RED.

El producto cumple con el RED.

O produto encontra-se em conformidade com a RED.

Directive RoHS 2 2011/65/EU, (EU)2017/2102, (EU) 2015/863 –

RoHS 2 Directive 2011/65/EU, (EU) 2017/2102, (EU) 2015/863

RoHS-2 richtlijn 2011/65/EU, (EU)2017/2102, (EU) 2015/863

Directiva RoHS 2 2011/65/UE, (EU)2017/2102, (EU) 2015/863

ErP Directive 2009/125/EC – Directive ErP 2009/125/CE

ErP Richtlijn 2009/125/EG Directiva ErP 2009/125/CE

EN 55032: 2015+A11:2020+A1:2020

EN 61000-3-3: 2013+ A1:2019+A2:2021

EN IEC 61000-3-2: 2019+A1:2021

EN 55035: 2017+A11:2020

EN 301 489-1 V2.2.3

EN 301 489-17 V3.2.4

EN 300 328 V2.2.2

EN 62479:2010

EN IEC 62368-1:2020+A11:2020



La présente déclaration de conformité est établie sous la seule responsabilité du fabricant.

This declaration of conformity is drawn up under the sole responsibility of the manufacturer.

Deze conformiteitsverklaring wordt uitsluitend onder de verantwoordelijkheid afgelegd van de fabrikant.

Esta declaración de conformidad se redacta bajo la exclusiva responsabilidad del fabricante.

Esta declaração de conformidade é redigida sob a responsabilidade exclusiva do fabricante.

Le responsable de cette déclaration est :

The person responsible for this declaration is:

De verantwoordelijke persoon voor deze verklaring is:

La persona responsable de esta declaración es:

A pessoa responsável por esta declaração é:

Signé par et au nom de – Signed by and on behalf of : **Etablissements Darty & Fils**

Nom – Name : **Predrag Petricevic**

Fonction – Position : **Directeur du Laboratoire Fnac Darty**

Place, Date / Lieu :

Ivry-sur-Seine, septembre 27, 2024

Signé par :

Predrag Petricevic

E430F3FB8F314D0...





JVC

Made in China