



Haier



User manual Washer-dryer

HWD100-BP16357U1
HWD90-BP14357TU1
HWD80-BP14357TU1
HWD80-BP14357GTU1

EN

Haier

Thank you for purchasing a Haier Product.

Please read these instructions carefully before using this appliance. The instructions contain important information which will help you get the best out of the appliance and ensure safe and proper installation, use and maintenance.

Keep this manual in a convenient place so you can always refer to it for the safe and proper use of the appliance.

If you sell the appliance, give it away, or leave it behind when you move house, make sure you also pass this manual so that the new owner can become familiar with the appliance and safety warnings.

Legend



Warning – Important Safety information



General information and tips



Environmental information

Disposal



Help protect the environment and human health. Put the packaging in applicable containers to recycle it. Help to recycle waste of electrical and electronic appliances. Do not dispose appliances marked with this symbol with the household waste. Return the product to your local recycling facility or contact your municipal office.



WARNING!

Risk of injury or suffocation!

Disconnect the appliance from the mains supply. Cut off the mains cable and dispose of it. Remove the door catch to prevent children and pets to get closed in the appliance.

1-Safety information.....	4
2-Product description.....	7
3-Control panel	8
4-Programmes.....	12
5-Consumption.....	13
6-Daily use	14
7-hOn App.....	19
8-Eco-friendly washing	22
9-Care and cleaning	23
10-Troubleshooting	26
11-Installation.....	29
12-Technical data.....	33
13-Customer service.....	34

Before switching on the appliance for the first time read the following safety hints!



WARNING!

Before first use

- ▶ Make sure there is no transport damage.
- ▶ Make sure all transport bolts are removed.
- ▶ Remove all packaging and keep out of children's reach.
- ▶ Handle the appliance always with at least two persons because it is heavy.

Daily use

- ▶ This appliance can be used by children aged from 8 years and above and persons with reduced physical, sensory or mental capabilities or lack of experience and knowledge if they have been given supervision or instruction concerning use of the appliance in a safe way and understand the hazards involved.
- ▶ Keep away children under 3 years of age from the appliance unless they are constantly supervised.
- ▶ Children shall not play with the appliance.
- ▶ Do not let children or pets come close to the appliance when the door is open.
- ▶ Store washing agents out of reach of children.
- ▶ Pull up zips, fix loose threads and take care for small items to prevent laundry from being entangled. If necessary, use an appropriate bag or net.
- ▶ Do not touch or use the appliance when barefoot or with wet or damp hands or feet.
- ▶ Do not cover or encase the appliance during operation or afterwards to allow any moisture or dampness to evaporate.
- ▶ Do not place heavy objects or sources of heat or damp on top of the appliance.
- ▶ Do not use or store flammable detergent or dry cleaning agent in close vicinity to the appliance.
- ▶ Do not use any flammable sprays in close vicinity to the appliance
- ▶ Do not wash any garments treated with solvents in the appliance without having dried them previously in the air.

**WARNING!****Daily use**

- ▶ Do not remove or insert the plug in the presence of flammable gas.
- ▶ Do not hot wash foam rubber or sponge-like materials.
- ▶ Do not wash any laundry which is polluted with flour.
- ▶ Do not open detergent drawer during any wash cycle.
- ▶ Do not touch the door during the washing process, it gets hot.
- ▶ Do not open the door if the water level is visibly over the porthole.
- ▶ Do not force the door to open. The door is fitted with a self-lock device and will open shortly after the washing procedure is ended.
- ▶ Switch off the appliance after each wash programme and before undertaking any routine maintenance and disconnect the appliance from the electrical supply to save electricity and for safety.
- ▶ Hold the plug, not the cable, when unplugging the appliance.

Maintenance / cleaning

- ▶ Make sure children are supervised if they carry out cleaning and maintenance.
- ▶ Disconnect the appliance from the electrical supply before undertaking any routine maintenance.
- ▶ Keep the lower part of the porthole clean and open door and detergent drawer if appliance is not in use to prevent odours.
- ▶ Do not use water spray or steam to clean the appliance.
- ▶ Replace a damaged supply cord only by the manufacturer, its service agent or similarly qualified persons in order to avoid a hazard.
- ▶ Do not try to repair the appliance by yourself. In case of repair please contact our customer service.
- ▶ Remove all foreign objects such as metal objects, chemicals, fragile goods, lighted candles, lighted cigarettes, etc. from the appliance.

Installation

- ▶ The appliance should be placed in a well-ventilated place. Ensure a location which allows opening the door fully.
- ▶ Never install the appliance outdoors in a damp place, or in an area which may be prone to water leaks such as under or near a sink unit. In the event of a water leak cut power supply and allow the machine to dry naturally.



WARNING!

Installation

- ▶ Install or use the appliance only where the temperature is above 5 °C.
- ▶ Do not place the appliance directly on a carpet, or close to a wall or furniture.
- ▶ Do not install the appliance in direct sunlight or in the near of heat sources (e.g. stoves, heaters).
- ▶ Make sure that the electrical information on the rating plate agrees with the power supply. If it does not, contact an electrician.
- ▶ Do not use multi-plug adapters and extension cables.
- ▶ Make sure only the delivered electric cable and hose set are used.
- ▶ Make sure not to damage the electric cable and the plug. If damaged have it replaced by an electrician.
- ▶ Use a separate earthed socket for the power supply which is easy accessible after installation. The appliance must be earthed.
Only for UK: The appliance's power cable is fitted with 3-coard (grounding) plug that fits a standard 3 cord (grounded) socket. Never cut off or dismount the third pin (grounding). After the appliance is installed, the plug should be accessible.
- ▶ Make sure the hose joints and connections are firm and there is no leakage.

Intended use

This appliance is intended for washing machine-washable laundry only. Anytime follow the instructions given on the label of each garment label. It is designed exclusively for domestic use inside the house. It is not intended for commercial or industrial use.

Changes or modifications to the device are not allowed. Unintended use may cause hazards and loss of of all warranty and liability claims.

i Note:

Due to technical changes and different models, the illustrations in the following chapters may differ from your model.

2.1 Picture of appliance.

Front (Fig. 2-1):

Rear side (Fig. 2-2):

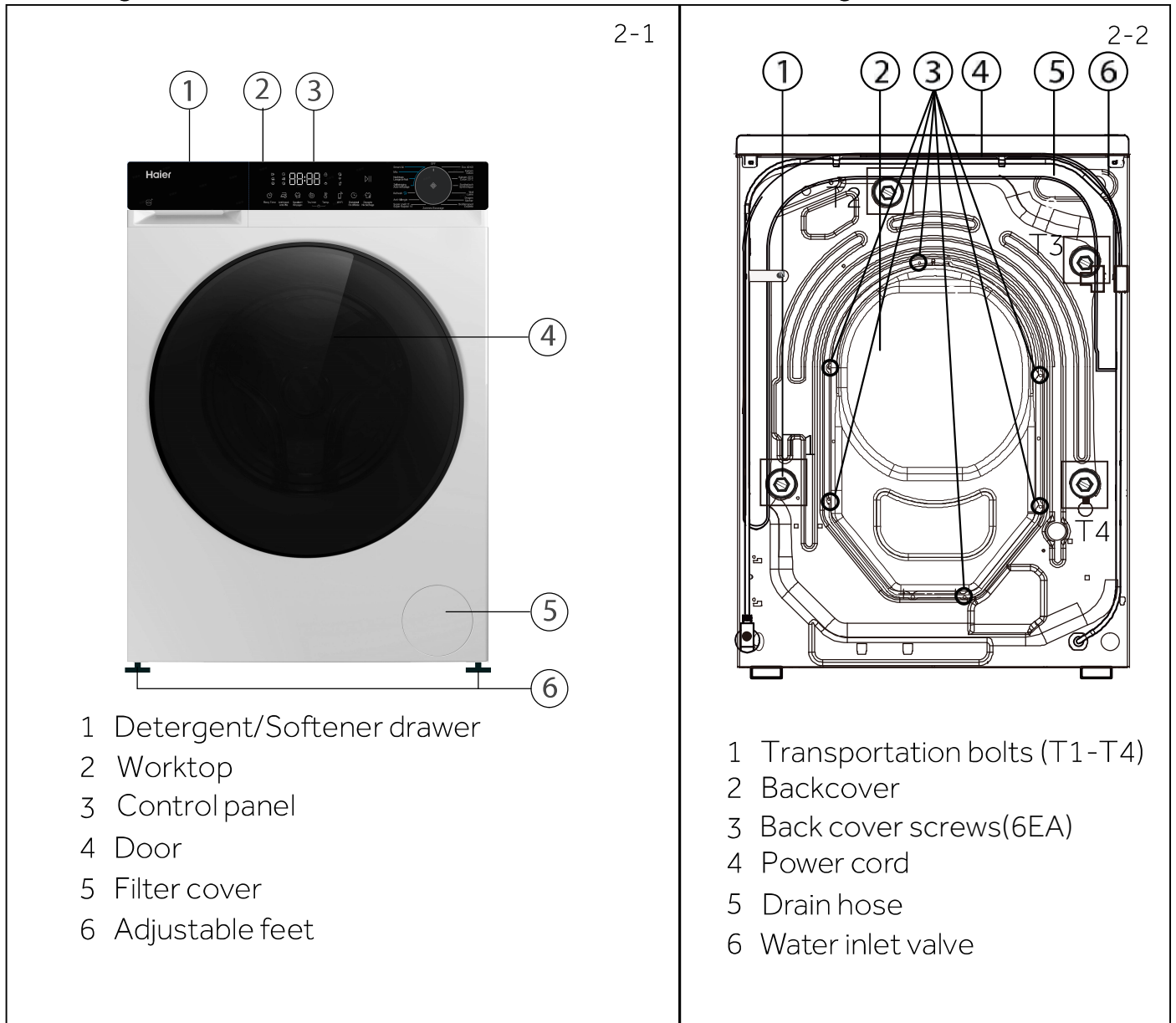

2.2 Accessories

Check the accessories and literature in accordance with this list (Fig. 2-3):

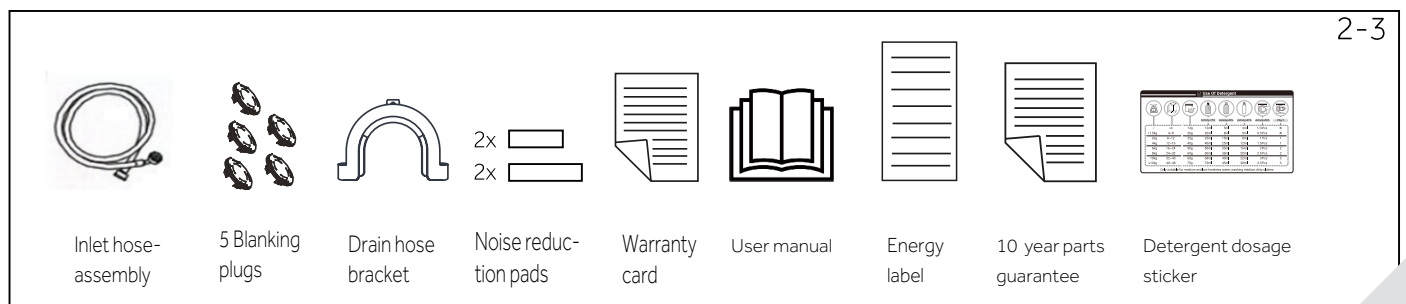

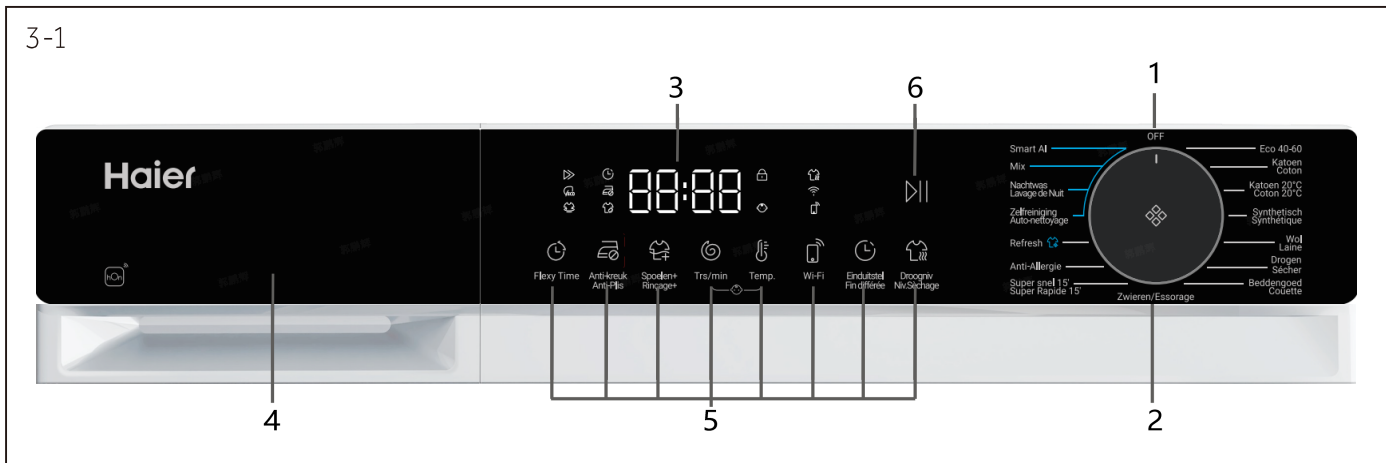

- 1 OFF
- 2 Programme selector
- 3 Display
- 4 Detergent /Softener drawer
- 5¹⁾ Function buttons
- 6 "Start/Pause" button

1)The display icon is the touch area.The text area is a description of the icon and cannot be used for touch.

Note : Acoustic signal

In following cases an acoustic signal sounds:

- ▶ when pressing a button
- ▶ in case of failures
- ▶ at the end of programme
- ▶ when select a programme

The acoustic signal can be deselected if necessary ; see DAILY USE.



3.1 OFF

Turn the knob to any position (except OFF) to start the machine. Turn the knob to the off position to shut down the machine (Fig.3-2).

Note: Power off

Without WIFI connection, the switched-on appliance automatically powers off if it is not activated within 2 minutes before starting the programme or at the end of the programme. With WIFI connection, the waiting time duration is 24h.

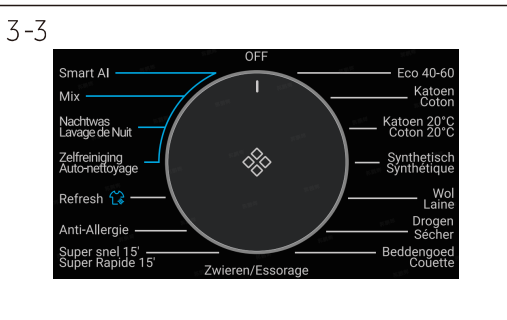

3.2 Programme selector











By turning the knob (Fig. 3-3), one of 15 programmes (the OFF knob is not included) can be selected.

3.3 Display

The display (Fig. 3-4) shows following information:

- ▶ Washing time
- ▶ End time delay
- ▶ Error codes and service information
- ▶ Display symbols
- ▶ Speed, Temperature, etc



Symbol	Meaning
	Delay.
	Dry.
	Drum door is locked.
	Control panel is locked.
	Appliance is connected to Wi-Fi.
	Anti-crease.
	Remote.
	Steam:Smart AI, Allergy Care have steam washing function by default.
	Quick.
	Eco.
	Intensive.

3.4 Function buttons

The function buttons (Fig. 3-5) enable additional options in the selected programme before programme starts. The related indicators are displayed.

By switching off the appliance or setting a new programme, all options are disabled.

If a button has multiple options, the desired option can be selected by touching the button sequentially.

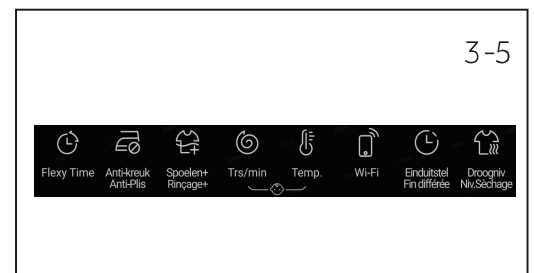

Note: Factory settings

To get best results in each programme Haier has well defined specific default settings. If there is no special requirement default settings are recommended.

3.4.1 Function button "Flexy Time"

Touch this button (Fig.3-6) to select Quick(Reduce main wash time and speed up washing), Eco(Reduce washing water temperature to reduce power consumption) or Intensive (Increase the main washing time and strengthen the washing).

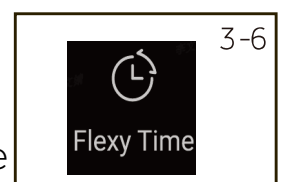

3.4.2 Function button "Anti-crease"

For those programmes that can select "Anti-crease" function (Fig.3-7), touch "Anti-crease" button to select this function and the corresponding icon will light up. Touch again or select another programme, this feature will be cancelled.



Under "Anti-crease" function, the max spin speed will decrease. After spin, the washing machine keeps intermittent operation to shake off the clothes to prevent mildew and odor, reduce wrinkles and make them smoother after hanging up.

During operation, the LED display will show " - " " -- " " --- " " ---- " " ----- ", and this phase lasts for 12 hours at most, users can touch "Start/ Pause" to terminate the programme at any time.

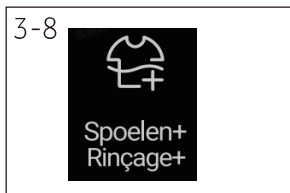

3.4.3 Function button "Rinse+ "

Touch this button (Fig. 3-8) to rinse the laundry more intense with fresh water. This is recommended for people with sensitive skin.

By touching the button several times zero to three additional cycles can be selected. They appear in the display with P--0/ P--1/P--2/P--3. Different programme options are different.



3.4.4 Function button "Speed "

Touch this button (Fig. 3-9) to change or deselect the spin of the programme. If no value is illuminated the display "0" the laundry will not spin.

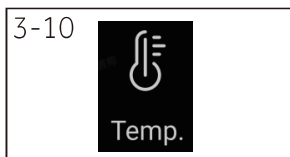

3.4.5 Function button "Temp."

Touch this button (Fig. 3-10) to change the washing temperature of the programme. If no value is illuminated (the display " -- °C ") the water will be not heated.



3.4.6 Function button " Remote "

Shortly press this button to activate/deactivate the Remote Control of the appliance via the hOn app (Fig. 3-11).

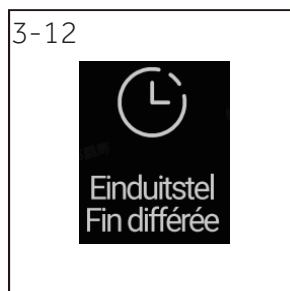

3.4.7 Function button " Delay "

Touch this button (Fig.3-12) to start the programme with a delay. End time delay could be increased in steps of 30 minutes from 0,5 -24h (End time will longer than original programme time). For example display off 6:30 means end of programme cycle will be in 6 hours and 30 minutes. Touch "Start/Pause" button to activate the time delay.



Note: Liquid detergent

If using liquid detergent, it is not recommended to activate the end time delay.



3.4.8 Function button " Dry Level "

Touch this button (Fig. 3-13) to change or deselect the drying level of the programme according to the needs.

dL-1 :Touch Dry level button ,the display dL- 1,

it means that clothes will be good for ironing after drying.

dL-2 :Touch Dry level button ,the display dL- 2,

it means that clothes can be directly worn after drying.

dL-3 :Touch Dry level button ,the display dL- 3,

it means that clothes can be stored directly after drying.

By touching the button sequentially, drying time can be set 0,30,60, 90 ,120,150(The timing drying time that machines of different capacities can choose will vary)minutes. If the display shows " 0 "or no value, the drying function is deactivated.



3.4.9 Function button "Start/Pause"

Touch this button (Fig.3- 14) gently to start or interrupt the currently displayed programme.

i Note:

To start the pairing procedure, please follow the app instructions. More information, please see the dedicated "hOn App" chapter 7.

3.5 Child lock

Choosing a programme and then start, touch button "Speed" and "Temp." (Fig. 3-15) for 3 seconds simultaneously to block all panel elements against activation, panel display . For unlocking please touch again the two buttons. The child lock indicator lights up when the child lock works. Feature is optional when the machine is running.

The display shows **CLot** (Fig. 3-16) if a button will be touched when the child lock is activated. The change is not running.

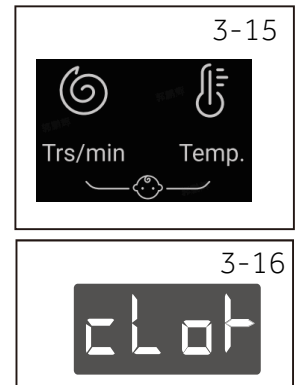

- ▶ The child lock which is set up manually must be cancelled manually or will be cancelled automatically at the end of the programme. Power off and error information won't cancel child lock. It still works when the appliance is powered on next time.
- ▶ If you use the child lock, first press the program key, then the child lock will be on.
- ▶ Hold it for 3 seconds, the child lock will turn to full light and the child lock will be activated.
- ▶ Child lock can't be set up or cancelled through hOn App.

3.6 Detergent drawer

Open dispenser drawer, the following components can be seen (Fig. 3-17):

- 1: The main washing compartment, for powder or liquid detergent.
- 2: Detergent flap selector: lift it up for powder detergent, keep it down for liquid detergent.
- 3: Compartment for softener.
- 4: Pre-wash compartment, for a small amount of powder detergent.
- 5: Lock tab, press it down to pull out dispenser drawer.

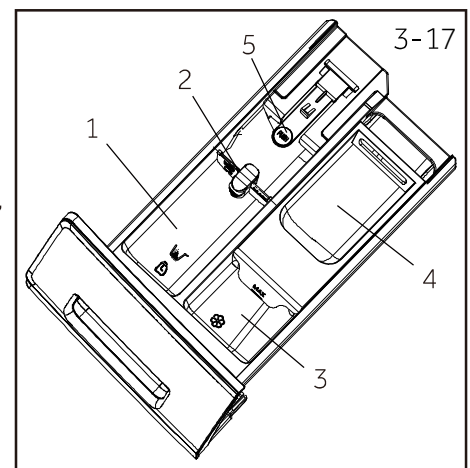

The recommendation on the type of detergents is suitable for the various washing temperatures, please refer to the manual of detergent.

i Note: The procedure to check the number of cycles that the machine has run.

Procedure: under standby mode, select "cotton" programme first, then press "Anti-crease" and "speed" at the same time, it will display the number of running cycles for 2 seconds, and then back to standby interface. The cumulative running cycles will add 1 after the programme ends. The running cycles will be displayed in hexadecimal if it is over 9999.

4-Programmes

EN

● Yes, ○ Optional, / No

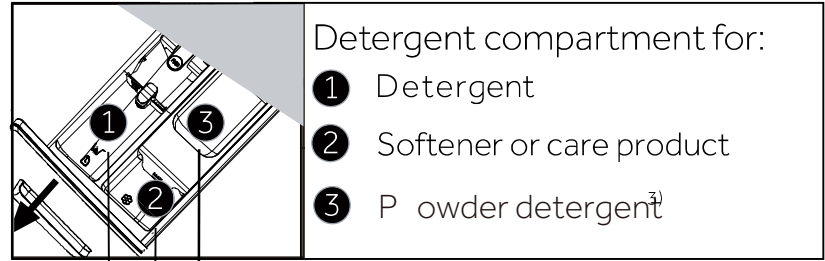

Programme	Max.load					Temperature in °C ¹⁾	Preset	Detergent compartment			Fabrics type	Preset spin speed in rpm	Function					
	washing in kg			drying in kg				selectable range	1	2			3	Flexy time	Anti-crease	Rinse+	Delay	Remote
	HWD100	HWD90	HWD80	HWD100	HWD90/80													
Eco 40-60	10	9	8	6	5	-- to 60	40	●	○	/	Cotton	Max	○	○	○	○	○	○
Cotton	10	9	8	6	5	-- to 90	40	●	○	○	Cotton	Max	○	○	○	○	○	○
Cotton 20°C	10	9	8	6	5	/	/	●	○	○	Cotton	1000	○	○	○	○	○	○
Synthetics	5	4	4	2	2	-- to 60	40	●	○	○	Synthetic or mixed fabric	1200	○	○	○	○	○	○
Wool	2	2	2	0.3	0.2	-- to 40	--	●	○	/	Machine-washable fabric made of wool or with wool content	800	/	/	○	○	○	○
Dry	/	/	/	5	4	/	/	/	/	/	Cotton	/	/	/	/	/	○	○
Bulky	6	5	5	3	2.5	-- to 60	30	●	○	○	Cotton / Synthetic	1000	○	○	○	○	○	○
Spin	10	9	8	6	5	/	/	/	/	/	Not-fragile fabric	1000	/	/	/	/	○	○
Super Fast 15 ²⁾	1	1	1	1	1	-- to 40	--	●	○	/	Cotton / Synthetic	1000	/	○	○	○	○	○
Allergy Care	10	9	8	6	5	-- to 90	60	●	○	○	Cotton / Synthetic	1000	○ ⁴⁾	○	○	○	○	○
Refresh	1	1	1	/	/	/	/	/	/	/	Cotton / Synthetic	/	/	/	/	/	○	/
Drum Clean	/	/	/	/	/	-- to 90	90	/	/	/	/	/	/	/	/	/	○	/
Night Wash	10	9	8	6	5	-- to 60	30	●	○	○	Cotton / Synthetic	800	○	/	○	/	○	○
Mix	10	9	8	6	5	-- to 60	30	●	○	○	Lightly soiled mixed-laundry of cotton and synthetic	1000	○	○	○	○	○	○
Smart AI	10	9	8	6	5	-- to 60	40	●	○	/	Lightly soiled mixed-laundry of cotton and synthetic	1000	○ ⁴⁾	○	○	○	○	○

-- Water is not heated up.

1) Choose 90°C wash temperature only for special hygienic requirements.

2) Reduce detergent amount because programme duration is short.

3) No or a small amount of powder detergent. A little detergent can be added only with the pre-wash function on the App.

4) All of the function can only be selected after adjusting the temperature to cancel the  icon.

When washing heavy loads, the washing machine may vibrate greatly or move if clothes are wrapped.

The design and specifications are subject to change without notice for quality improvement purposes

Scan QR code on energy label for energy consumption information.





The actual energy consumption may differ from the declared one according to local conditions.



Note: Auto Weight

The appliance is equipped with a loading recognition. At low loading, energy, water and washing time will be reduced automatically in some programmes. The display default time may vary depending on the load weight, involving the "Smart AI, Syntheticsssss , Cotton, Cotton 20°C, ECO 40-60, Mix, Night Wash" programme.

Indicative information(as per Commission Regulation (EU) 2019/2023):

Rated Capacity	Programme			ENERGY		Max Temperature (°C)	Effective Speed (RPM)	
		(kg)	(HH:MM)	(kWh/cycle)	(L/cycle)			Residual Moisture (%)
10 kg (1600r)	Eco 40-60	10	3:58	0.670	65.0	30	1530	53.0
	Eco 40-60	5	2:58	0.440	40.0	28	1530	52.0
	Eco 40-60	2.5	2:48	0.220	32.0	25	1530	55.0
	Eco 40-60+Dry level(dL-2)	6	8:00	3.760	78.0	25	-	0.0
	Eco 40-60+Dry level(dL-2)	3	5:30	2.050	50.0	25	-	0.0
	Cotton 20°C	10	0:53	0.220	85.0	20	1000	65.0
	Cotton 60°C	10	3:28	2.500	85.0	57	1600	53.0
	Wool 30°C	2	0:50	0.300	45.0	30	800	37.0
	Super Fast 15'	1	0:15	0.250	40.0	30	1000	65.0
9 kg (1400r)	Eco 40-60	9	3:48	0.623	60.0	30	1330	53.0
	Eco 40-60	4.5	2:52	0.400	34.0	28	1330	53.0
	Eco 40-60	2.5	2:48	0.200	28.0	25	1330	55.0
	Eco 40-60+Dry level(dL-2)	5	7:30	3.150	74.0	25	-	0.0
	Eco 40-60+Dry level(dL-2)	2.5	5:00	1.920	44.0	25	-	0.0
	Cotton 20°C	9	0:53	0.220	75.0	20	1000	65.0
	Cotton 60°C	9	3:28	2.100	75.0	57	1400	53.0
	Wool 30°C	1	0:50	0.250	38.0	30	800	37.0
	Super Fast 15'	1	0:15	0.250	38.0	30	1000	65.0
8 kg (1400r)	Eco 40-60	8	3:38	0,520	54,0	28	1330	53,0
	Eco 40-60	4	2:48	0,330	35,0	26	1330	52,0
	Eco 40-60	2	2:38	0,190	30,0	25	1330	56,0
	Eco 40-60+Dry level(dL-2)	5	7:30	3.150	74,0	26	-	0,0
	Eco 40-60+Dry level(dL-2)	2,5	5:00	1,920	44,0	25	-	0,0
	Cotton 20°C	8	1:58	0,220	75,0	20	1000	65,0
	Cotton 60°C	8	3:03	2,100	75,0	57	1400	53,0
	Wool 30°C	5	1:35	1,000	65,0	40	1200	37,0
	Super Fast 15'	1	0:14	0,250	38,0	30	1000	65,0

6.1 Power supply

Connect the washing machine to a power supply (220V to 240V~/50Hz; Fig. 6-1). Please refer also to section INSTALLTION (see P29).

6.2 Water connection

- ▶ Before connecting check the cleanliness and clarity of the water inlet.
- ▶ Turn on the tap (Fig.6-2).

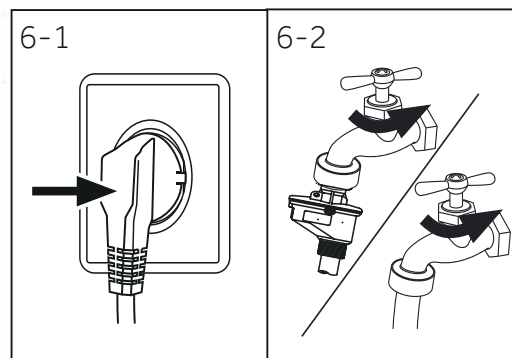

i Note: Tightness

Before use check for leakage in the joints between the tap and the inlet hose by turning on the tap.

6.3 Preparing laundry

- ▶ Sort out clothes according to fabric (cotton, synthetics, wool or silk etc.) and how dirty they are (Fig. 6-3). Pay attention to the care labelling of washing labels.
- ▶ Separate white clothes from coloured ones. Wash coloured textiles first by hand to check if they fade or run.
- ▶ Empty pockets (keys, coins, etc.) and remove harder decorative objects (e.g. brooches).
- ▶ Garments without hems, delicates and finely woven textile such as fine curtains are to be put into a wash bag to care for this delicate laundry (hand or dry cleaning would be better).
- ▶ Close zippers, velco fastener and hooks, make sure the buttons are sewn on tightly.
- ▶ Place sensitive items like laundry without firm hem, delicate underwear and small items such as socks, belts, bras, etc. in a wash bag.
- ▶ Unfold large pieces of fabric such as bed sheets, bedspreads etc.
- ▶ Turn jeans and printed, decorated or color-intensive textiles inside out; possibly wash separately.

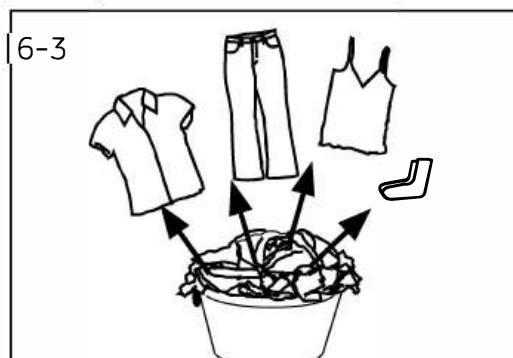

! CAUTION!

Non-textile, as well as small, loose or sharp-edged items may cause malfunctions and damage of clothes and appliance.

Care chart

Washing		
 Washable up to 95°C normal process	 Washable up to 60°C normal process	 Washable up to 60°C mild process
 Washable up to 40°C normal process	 Washable up to 40°C mild process	 Washable up to 40°C very mild process
 Washable up to 30°C normal process	 Washable up to 30°C mild process	 Washable up to 30°C very mild process
 Wash by hand max. 40°C	 Do not wash	
Bleaching		
 Any bleaching allowed	 Only oxygen/non-chlorine	 Do not bleach
Drying		
 Tumble drying possible normal temperature	 Tumble drying possible lower temperature	 Do not tumble dry
 Line drying	 Flat drying	
Ironing		
 Iron at a maximum temperature up to 200 °C	 Iron at a medial temperature up to 150°C	 Iron at a low temperature up to 110 °C; without steam (steam ironing may cause irreversible damage)
 Do not iron		
Professional Textile Care		
 Dry cleaning in tetra-chloroethene	 Dry cleaning in hydrocarbons	 Do not dry clean
 Professional wet clean	 Do not professional wet clean	

6.4 Loading the appliance

- ▶ Put in the laundry piece by piece.
- ▶ Don't overload. Note the different maximum load according to programmes! Rule of thumb for maximum load: Keep six inches between load and drum top.
- ▶ Close the door carefully. Make sure that no pieces of laundry are pinched.

6.5 Selecting detergent

- ▶ Washing efficiency and performance is determined by used detergent quality.
- ▶ Use only machine wash approved detergent.
- ▶ If needed use specific detergents, e.g synthetic and woolen fabric.
- ▶ See tips for countertop detergent stickers.
- ▶ Do not use dry cleaning agents such as trichloroethylene and similar products.

Choose the best detergent

Programme	Kind of detergent				
	Universal	Colour	Delicate	Special	Softener
Eco 40-60	L/P	L/P	-	-	○
Cotton	L/P	L/P	-	-	○
Cotton 20°C	L/P	L/P	-	-	○
Synthetics	-	L/P	-	-	○
Wool	-	-	L/P	L/P	○
Dry	-	-	-	-	-
Bulky	P	L/P	-	-	○
Spin	-	-	-	-	-
Super Fast 15'	L	L	-	-	○
Allergy Care	P	L/P	-	-	○
Refresh	-	-	-	-	-
Drum Clean	-	-	-	L/P	-
Night Wash	L/P	L/P	-	-	○
Mix	L	L/P	-	-	○
Smart AI	L/P	L/P	-	-	○

L = gel-/liquid detergent P = powder detergent ○ = optional - = no

If using liquid detergent, it is not recommended to activate the time delay.

We recommend by using:

- ▶ Laundry powder: 20°C to 90°C* (best use: 40-60°C)
- ▶ Color detergent: 20°C to 60°C (best use: 30-60°C)
- ▶ Wool/delicate detergent: 20°C to 30°C (best use: 20-30°C)

* Choose 90 °C wash temperature only for special hygienic requirements.

* If you choose the water temperature 60°C or above, we would like to advise you to use less detergent. Please kindly use the special disinfectant, which is suitable for cotton or synthetic cloth.

* It is better to use less or free suds detergent powder.

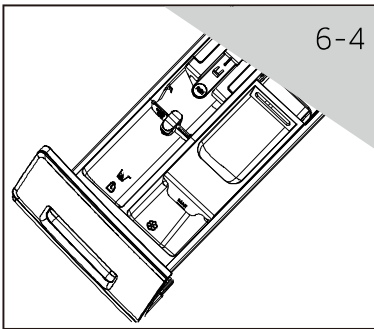

6.6 Adding detergent

1. Slide out the detergent drawer.
2. Put the required chemicals into corresponding compartments (Fig. 6-4).
3. Push back the drawer gently.

i Note:

- ▶ Remove detergent residues before next wash cycle from the detergent drawer.
- ▶ Do not overuse detergent or softener.
- ▶ Please follow the instruction on the detergent package.
- ▶ Always fill the detergent just before the beginning of the wash cycle.
- ▶ Concentrated liquid detergent should be diluted before adding.
- ▶ Do not use liquid detergent if function "Delay" is selected.
- ▶ Carefully choose the programme settings according to the care symbols on all laundry labels and according to the programme table.

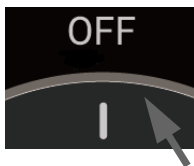

6-5

6.7 Switch on the appliance

Turn the knob to any position (except OFF) to start the machine. Turn the knob to the OFF position to shut down the machine (Fig. 6-5).

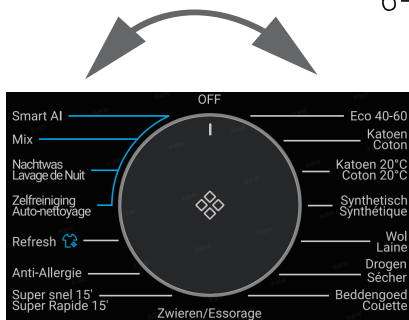

6-6

6.8 Select a programme

To get the best washing results, select a programme which fits the degree of soiling and sort of laundry type. Turn the programme knob (Fig. 6-6) to select the right programme.

i Note: Odour removal

Before first use we recommended to run programme "Drum Clean" with no load and small amount of detergent in washing agent compartment or special machine cleaner to remove possibly corruptive residues.

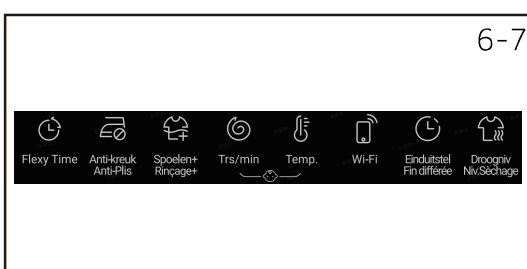

6-7

6.9 Add individual selections

Select required options and settings (Fig. 6-7); refer to Control Panel.

6.10 Start wash programme

Touch "Start/Pause" button (Fig. 6-8) to start.
Appliance operates according to present settings.
Changes are only possible by cancelling the programme.

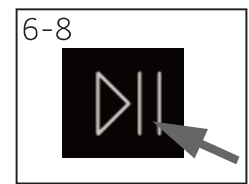

6.11 Interrupt / cancel wash programme

To interrupt a running programme touch gently "Start/Pause" touch it again to resume operation.

To cancel a running programme and all its individual settings:

1. Touch "Start/Pause" button to interrupt the running programme.
2. Turn the knob to select a new programme and start it.

6.12 After washing

Note: Door lock

- ▶ For safety reasons the door is locked partially during the washing cycle. It is only possible to open the door at the end of the programme or after the programme was cancelled correctly (see description above).
- ▶ In case of high water level, high water temperature and during spinning it is not possible to open the door; **Lock-** is displayed.

1. At programme cycle end **End** is displayed.
2. The appliance switches off automatically.
3. Remove laundry as soon as possible to go easy on it and to prevent more wrinkling.
4. Turn off the water supply.
5. Unplug the power cord.
6. Open the door to prevent formation of moisture and odours. Let it open while not used.
7. Small clothes are easy to stick to the wall after high-speed swing drying, please do not omit when opening the door to pick up clothes.

Note: Standby-mode / energy-saving mode

The switched on appliance will go into standby-mode if it will not be activated within 2 minutes before starting the programme or at the end of programme. The display switches off. This saves energy. To interrupt the standby-mode touch "Power" button.

6.13 Activate or deactivate the buzzer

The acoustic signal can be turned off if necessary:

1. Switch on the appliance.
2. Select the spin programme.
3. Touch the "Rinse" button and "Speed" button at the same time for about 3 seconds. "**OFF**" will be displayed and the buzzer will be deactivated.
For activating the buzzer touch these two buttons at the same time again.
"**ON**" will be displayed.

7.1 General

This appliance is equipped with Wi-Fi technology for remote control via the hOn app.

WARNING!

Follow the safety precautions indicated in this manual even when using the appliance through the app. Adhering to these instructions is essential for safe use.

7.2 Requirements

1. **Wi-Fi Network:** A router compatible with 802.11b/g/n and 2.4 GHz band is required. Networks operating at 5 GHz and public networks are not supported. The network name (SSID) must be between 1 and 31 characters, and the password between 8 and 64 characters. Encryption options include open, WPA-PSK, and WPA2-PSK.
2. **Compatible Devices:** The app is available for Android, iOS, and Huawei devices, on both tablets and smartphones.
3. **Positioning:** Install the appliance in an area with a strong Wi-Fi signal.

Wi-Fi Technical Specifications:

- Frequency: 2400 MHz - 2483.5 MHz
- Max Power: 20 dBm
- Standard: IEEE802.11b/g/n & **Bluetooth®** Low Energy v4.2^[1]

7.3 Download and Installation of the hOn App

1. Download the app by scanning the QR code below or visiting go.haier-europe.com/download-app.



Note: Registration

Creating a profile (sign up) is only required on first use or if the account has been deleted/disabled. For future uses, simply log in with your mail and password. Check the DEMO mode in the app to explore the Wi-Fi features.

[1] The **Bluetooth®** word mark and logos are registered trademarks owned by Bluetooth SIG, Inc., and any use of such marks by Candy HooverGroup Sri is under license. Other trademarks and trade names belong to their respective owners.



7.4 Appliance Pairing

Note:

The home network must be set to 2.4 GHz; networks operating at 5 GHz are not supported. Ensure your smartphone is connected to the same 2.4 GHz Wi-Fi network you want to use to configure the appliance.

1. Open the hOn app, create a new profile (or log in if you already have one).
2. The washing machine is in standby mode, while short pressing the  button until "PA Ir" appears on the display screen;
3. Tap "Add Appliance" and follow the on-screen instructions on your smartphone to complete the setup.
4. Until "donE" displayed on for 3 sec then display "hOn" and start slow blinking ,the connection is successful.
If the binding fails and "rE" and "trY" displayed , you can repeatedly operate to rebind.



7.5 Remote Control activation

1. Ensure the router is powered on and connected to the Internet.
2. Load the laundry and close the door.
3. Turn on the appliance.
4. Short press the  button. The door will lock (for models with door lock).
5. Start the cycle through the app. The control panel will be disabled, except for the "OFF" and "START/PAUSE" buttons. Only the child lock will be available during the program.
6. Remote control can also be activated during the cycle by short pressing the  button.

Note: Remote Control Expiration

You can send a command from the app up to 24 hours after Remote Control is enabled.

7.6 Remote Control deactivation

1. During a cycle, you can deactivate Remote Control by short pressing the  button; the cycle will continue. You can view the cycle status in the app but won't be able to send commands (e.g., stop/pause).
2. If safety conditions permit, the door can be opened (for models with door lock).
3. To resume remote control through the app, make sure the door is closed, then short press the  button again.

7.7 End of Cycle with Remote Control

1. At the end of the cycle, the door unlocks, and (for models with door lock) Remote Control is deactivated.
2. After 2 minutes, the appliance will automatically power off.

7.8 Turning Off Wi-Fi Module and Clearing Network Credentials

To delete the saved Wi-Fi network information and turn off the Wi-Fi module:

1. Power on the appliance.
2. Without starting any cycle, press and hold the  button for 5 seconds until "rESt" appears.
3. Within 60 seconds, press and hold the "Delay" button for another 5 seconds until "donE" appears.
4. The configuration information will be deleted. Select a program or turn off the appliance to exit.
5. To reconfigure, remove the appliance from the hOn app and start a new pairing procedure.

Note:

Use this procedure only if you intend to sell the appliance.



Environmentally responsible use

- ▶ To achieve best use of energy, water, detergent and time you should use the recommended maximum load size.
- ▶ Do not overload (hand width clearance above laundry).
- ▶ For slightly soiled laundry select the Super Fast 15' programme.
- ▶ Apply exact dosages of each washing agent.
- ▶ Choose the lowest adequate washing temperature-modern detergents are efficiently cleaning below 60°C.
- ▶ Raise default settings only due to heavy staining.



General information:

- ▶ The Eco 40-60 programme is able to clean normally soiled cotton laundry declared to be washable at 40 °C or 60 °C, together in the same cycle, and that this programme is used to assess the compliance with the EU ecodesign legislation;
- ▶ The most efficient programmes in terms of energy consumption are generally those that perform at lower temperatures and longer duration;
- ▶ Noise and remaining moisture content are influenced by the spinning speed: the higher the spinning speed in the spinning phase, the higher the noise and the lower the remaining moisture content.
- ▶ Loading the household washing machine or the household washer-dryer up to the capacity indicated by the manufacturer for the respective programmes will contribute to energy and water savings;

9.1 Cleaning the detergent drawer

Take always care there are no detergent residues. Clean the drawer regularly (Fig. 9-1):

1. Pull out the drawer until it stops.
2. Press the release button and remove the drawer.
3. Wipe the inside of the sink clean with a towel.
4. Flush the drawer with water until it is clean and insert the drawer back in the appliance.

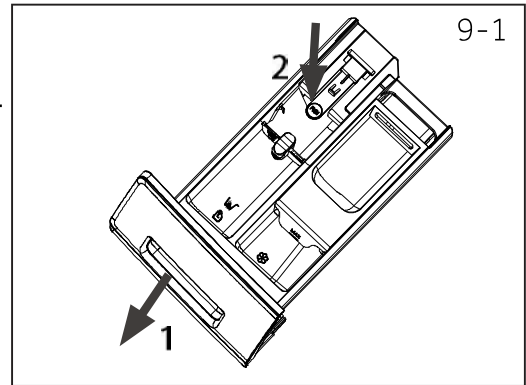

9.2 Cleaning the machine

- ▶ Unplug the machine during cleaning and maintenance.
- ▶ Use a soft cloth with soap liquid to clean the machine case (Fig. 9-2) and rubber components.
- ▶ Do not use organic chemicals or corrosive solvents.



9.3 Water inlet valve and inlet valve filter

To prevent blockage of water supply by solid substances like lime clean regularly the inlet valve filter.

- ▶ Unplug the power cord and turn off the water supply.
- ▶ Unscrew the water inlet hose at the back (Fig. 9-3) of the appliance as well as on the tap.
- ▶ Flush the filters with water and a brush (Fig. 9-4).
- ▶ Insert the filter and install the inlet hose.
- ▶ Turn on the tap to see if it leaks.

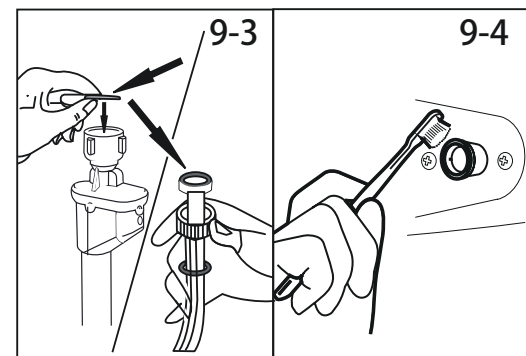

9.4 Cleaning the drum

- ▶ Remove accidentally washed items, especially metal parts such as pins, coins, etc. from the drum and the groove of the door gasket (rubber ring) because they cause rust stains and damage.
- ▶ Use a non-chloride cleaner for removing rust stains. Observe the warning hints of the cleaning agent manufacturer.
- ▶ Do not use any hard objects or steel wool for cleaning.
- ▶ After the procedure, open the door, use a towel to clean the stains and foam around the gasket, and keep the inside and outside of the gasket clean (Fig. 9-5).

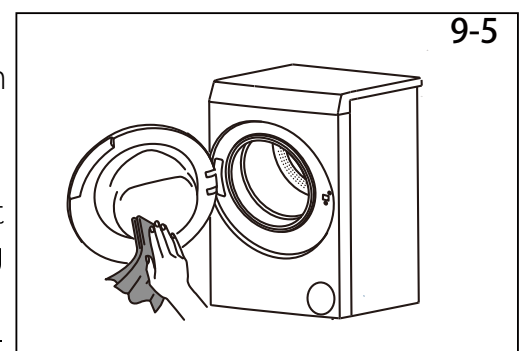

Note: Hygiene

For regular maintenance, we recommend running the programme "Drum Clean" within 100 cycles to avoid possible corrosive residues. Add a small amount of detergent to the detergent compartment or use a special machine cleaner.

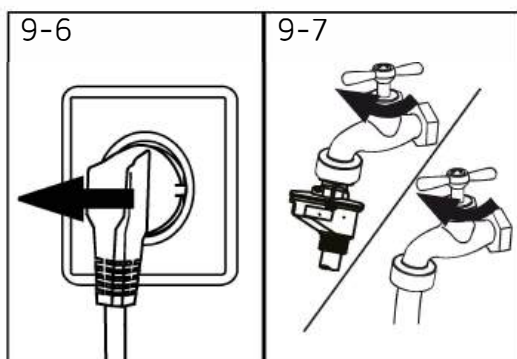

9.5 Long periods of disuse

If the appliance is left idle for a longer period:

1. Pull out the electrical plug (Fig. 9-6).
2. Turn off water supply (Fig. 9-7).
3. Open the door to prevent formation of moisture and odours. Let door open while not used.

Before next usage check carefully power cord, water inlet and drain hose. Make sure everything is properly installed and without leakage.

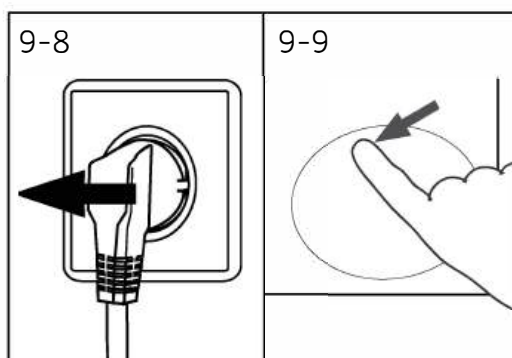

9.6 Pump filter

Clean the filter once a month and check the pump filter for instance if the appliance:

- ▶ Doesn't drain the water.
- ▶ Doesn't spin.
- ▶ Cause unusual noise while running.



WARNING!

Scalding Risk! Water in the pump filter can be very hot! Before any action please ensure water has cooled down.

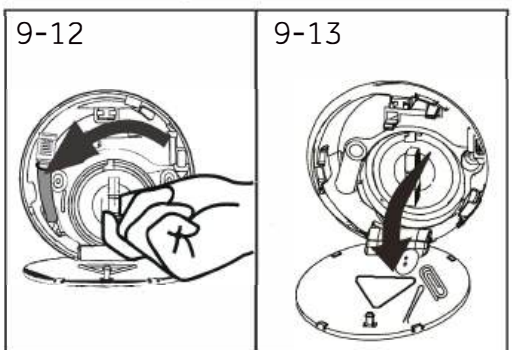
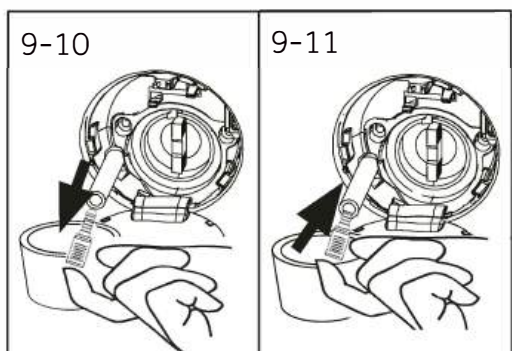

1. Turn off and unplug the machine (Fig. 9-8).
2. Push and open service flap (Fig. 9-9).
3. Provide a flat container to catch leach water (Fig. 9-10). There could be bigger amounts!
4. Pull the drainhose out and hold its end above the container (Fig. 9-10).
5. Take the sealing plug out of the drainhose (Fig. 9-10).
6. After complete drainage close drainhose (Fig. 9-11), and push it back into the machine.
7. Unscrew and remove counter clockwise the pump filter (Fig. 9-12).
8. Remove contaminants and dirt (Fig. 9-13).

9. Clean carefully pump filter, e.g. using running water (Fig. 9-14).
10. After cleaning, reinstall the handle and tighten it until it does not move. At this time, the handle is in vertical state (Fig. 9-15).
11. Close service flap.

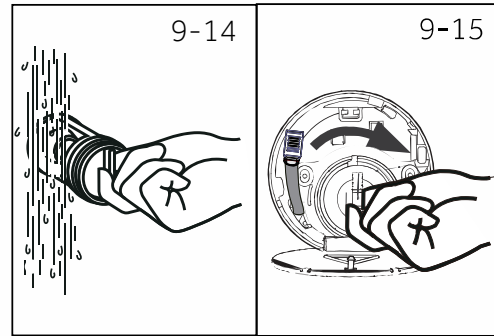

CAUTION!

- ▶ Pump filter sealing has to be clean and unhurt. If the lid is not full tightened, water can escape.
- ▶ The filter must be in place, or it may lead to leakage.

Many occurring problems could be solved by yourself without specific expertise. In case of a problem please check all shown possibilities and follow below instructions before you contact an after sales service. See CUSTOMER SERVICE.



WARNING!

- ▶ Before maintenance, deactivate the appliance and disconnect the mains plug from the mains socket.
- ▶ Electrical equipment should be serviced only by qualified electrical experts, because improper repairs can cause considerable consequential damages.
- ▶ A damaged power cable should only be replaced by the manufacturer, its service agent or similarly qualified persons in order to avoid a hazard.

10.1 Information codes

Following codes are displayed only for information referring to the washing cycle. No measures must be performed.

Code	Message
1:25	The remaining wash cycle time will be 1 hour and 25 minutes.
6:30	The remaining wash cycle time including chosen end-time delay will be 6 hours and 30 minutes.
End	The washing cycle is finished. The appliance shuts off automatically.
Lock	Door is closed because of high water level, high water temperature or spinning cycle.
OFF	The buzzer is deactivated.
ON	The buzzer is activated.
cLoT	The function keys is closed. The programme changing is invalid.

10.2 Troubleshooting with display code

Problem	Cause	Solution
CLr FLtEr	• Drainage error, water is not fully drained within 6 minutes.	• Clean pump filter. • Check drain hose installation.
E2	• Lock error.	• Shut the door properly.
E4	• Water level not reached after 12 minutes, at the latest. • Drain hose is self-syphoning.	• Make sure that tap is fully opened and water pressure is normal. • Check drain hose installation.
E8	• Water protective level error.	• Contact the After sales service.
F3	• Temperature sensor error.	• Contact the After sales service.
F4	• Heating error.	• Contact the After sales service.
E6	• Clothes jamming alarm.	• Pause operation, open the door and place garments again before restarting.
FH	• The iot module fails to be configured	• Contact the After sales service.

Problem	Cause	Solution
F7	<ul style="list-style-type: none"> Motor error. 	<ul style="list-style-type: none"> Contact the After sales service.
F9	<ul style="list-style-type: none"> Dry temperature sensor-error. 	<ul style="list-style-type: none"> Contact the After sales service.
FA	<ul style="list-style-type: none"> Water level sensor error. 	<ul style="list-style-type: none"> Contact the After sales service.
FC0 or FC1 FC2 or FC3	<ul style="list-style-type: none"> Abnormal communication error. 	<ul style="list-style-type: none"> Contact the After sales service.
Fd	<ul style="list-style-type: none"> Dry heating element-error. 	<ul style="list-style-type: none"> Contact the After sales service.
FE	<ul style="list-style-type: none"> Dry motor-error. 	<ul style="list-style-type: none"> Contact the After sales service.
E12	<ul style="list-style-type: none"> Dry water lever is too high. 	<ul style="list-style-type: none"> Contact the After sales service.
E5	<ul style="list-style-type: none"> Drainage error. Water is not fully drained within 1 minutes. 	<ul style="list-style-type: none"> Clean pump filter. Check drain hose installation.

10.3 Troubleshooting without display code

Problem	Cause	Solution
Washing machine fails to operate.	<ul style="list-style-type: none"> Programme is not yet started. Door is not properly closed. Machine has not been switched on. Power failure. Child lock is activated. 	<ul style="list-style-type: none"> Check programme and start it. Close the door properly. Switch the machine on. Check power supply. Deactivate child lock.
Washing machine will not be filled with water.	<ul style="list-style-type: none"> No water. Inlet hose is kinked. Inlet hose filter is blocked. Water pressure is less than 0.03 MPa. Door is not properly closed. Water supply failure. 	<ul style="list-style-type: none"> Check water tap. Check inlet hose. Unblock inlet hose filter. Check water pressure. Close the door properly. Ensure the water supply.
Machine is draining while being filled.	<ul style="list-style-type: none"> Height of drain hose is below 80 cm. Drain hose end could reach into water. 	<ul style="list-style-type: none"> Make sure that drain hose is properly installed. Make sure the drain hose is not in water.
Drainage failure.	<ul style="list-style-type: none"> Drain hose is blocked. Pump filter is blocked. Drain hose end is higher than 100 cm above floor level. 	<ul style="list-style-type: none"> Unblock drain hose. Clean pump filter. Make sure that drain hose is properly installed.
Strong vibration while spinning.	<ul style="list-style-type: none"> Not all transportation bolts have been removed. Appliance has no solid position. Machine load is not correct. 	<ul style="list-style-type: none"> Remove all transportation bolts. Ensure solid ground and a levelled position. Check load weight and balance.
Operation stops before completing wash cycle.	<ul style="list-style-type: none"> Water or electric failure. 	<ul style="list-style-type: none"> Check power and water supply.
Operation stops for a period of time.	<ul style="list-style-type: none"> Appliance displays error code. Problem due to load pattern. Programme performs soaking cycle. 	<ul style="list-style-type: none"> Consider display codes. Reduce or adjust load. Cancel programme and restart.

Problem	Cause	Solution
Excessive foam floats drum and/or detergent drawer.	<ul style="list-style-type: none"> • Detergent is not appropriate. • Excessive use of detergent. 	<ul style="list-style-type: none"> • Check detergent recommendations. • Reduce amount of detergent.
Automatic adjustment of washing time.	<ul style="list-style-type: none"> • Washing programme duration will be adjusted. 	<ul style="list-style-type: none"> • This is normal and doesn't affect functionality.
Spinning fails.	<ul style="list-style-type: none"> • Unbalance of laundry. 	<ul style="list-style-type: none"> • Check machine load and laundry and run a spinning programme again.
Unsatisfactory washing result.	<ul style="list-style-type: none"> • Degree of pollution does not agree with selected programme • Detergent quantity was not sufficient. • Maximum load has been exceeded. • Laundry was unevenly distributed in the drum. 	<ul style="list-style-type: none"> • Select another programme. • Choose the detergent according to the degree of pollution and according to manufacturer specifications. • Reduce loading. • Loose the laundry.
Washing powder residues are on the laundry.	<ul style="list-style-type: none"> • Insoluble particles of detergent can remain as white spots on the laundry. 	<ul style="list-style-type: none"> • Perform extra rinse. • Try to brush the points from the dry laundry. • Choose another detergent.
Laundry has grey patches.	<ul style="list-style-type: none"> • Caused by fats such as oils, creams or ointments. 	<ul style="list-style-type: none"> • Pretreat the laundry with a special cleaner.

i Note: Foam formation

If too much foam is inspected during spin cycle, motor stops and drain pump will be activated for 90 seconds. If that elimination of foam fails up to 3 times, programme ends without spinning.

Should the error messages reappear even after the taken measures, switch off the appliance, disconnect the power supply and contact the customer service.

10.4 In case of power failure

The current programme and its setting will be saved. When power supply is restored operation will be resumed.

If a power failure cuts an operating wash programme door opening is mechanically blocked. To get out any laundry water level should not be seen in the glassy porthole of the door. - Danger of burns! Water level has to be lowered as described in "Pump filter". Not till then pull lever (A) beneath service flap (Fig.10-1) until door is unlocked by a gentle click. Afterwards refix all parts.

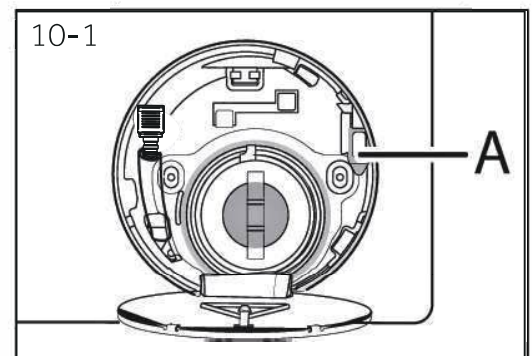

When the washing machine is in a safe state (under the water level below the window along a certain distance, barrel temperature below 55°C, the inner barrel did not turn), may unlock the doors of the machine operation.

11.1 Preparation

- ▶ Take the appliance out of the packaging.
- ▶ Remove all packaging material including protecting film on cabinet, polystyrene base, keep them out of childrens reach. While opening the package, water drops may be seen on plastic bag and porthole. This normal phenomenon results from water tests in the factory.



Note: Packaging disposal

Keep all packaging materials out of children's reach and dispose them in an environmentally friendly manner.

11.2 OPTIONAL: Install noise reduction pads

1. When opening the shrink package, you will find four noise reduction pads. These are used for reducing noise (Fig. 11-1).
2. Lay the washing machine down to its side, porthole pointing upwards, bottom side towards operator (Fig. 11-2).
3. Take out the noise reduction pads and remove the double-sided adhesive protective film; paste around the bottom; the noise reduction pads under the washing machine cabinet as shown in Figure 3 (two longer pads in position 1 and 3, two shorter pads in position 2 and 4). Finally set the machine upright again (Fig. 11-3).

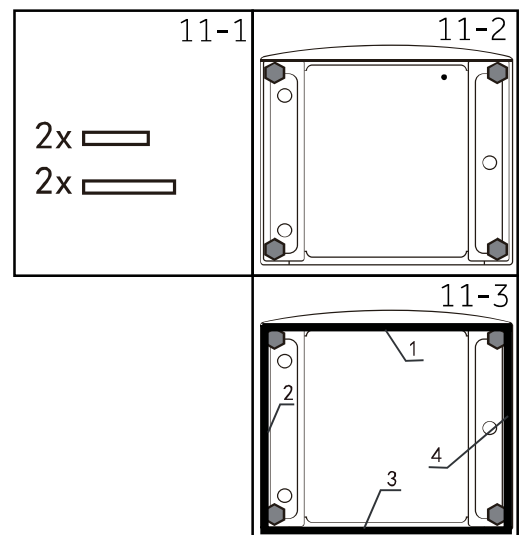

Warm tip:

Noise reduction pad is optional, could help to reduce noise, please assemble it or not according to your own demand.

11.3 Dismantle the transportation bolts and rear stiffener

1. Remove all the transportation bolts. (Fig. 11-4)
2. Remove transportation bars (0 to 2) depends on the model. (Fig. 11-5).

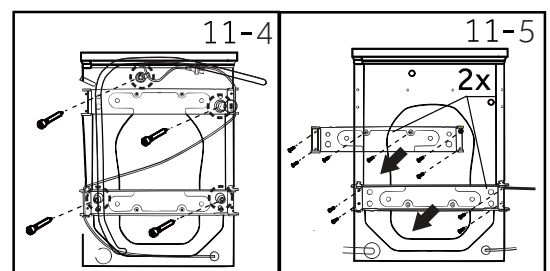

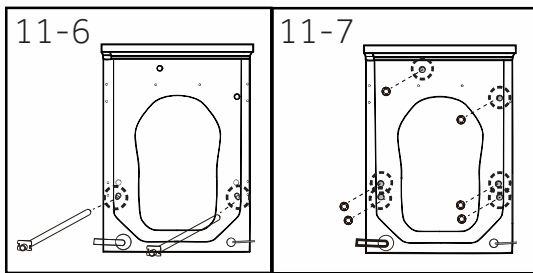

3. Remove transport rods (0 to 2) depends on the model. (Fig.11-6)
4. Install hole plugs (5 to 6) depends on the model. (Fig.11-7)



Note: Keep in safe place

Keep all parts of the transport protection in a safe place for later use. Whenever the appliance is to be moved at first reinstall the protection parts.

11.4 Moving the appliance

If the machine is to be moved to a distant location, replace the transportation bolts removed before installation to prevent damage: The assembly takes place in reverse order.

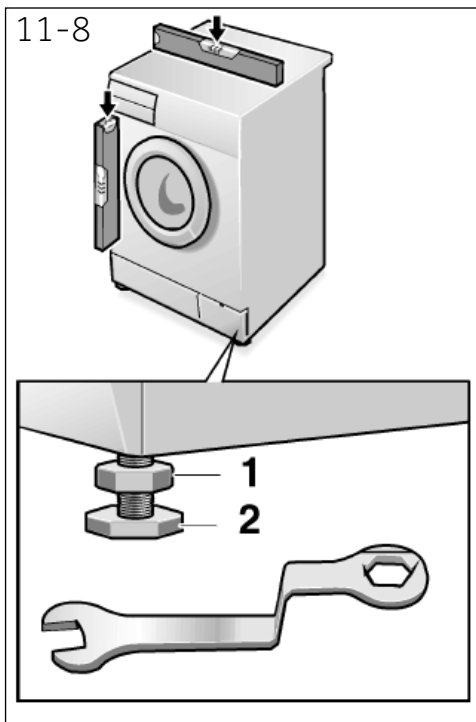

11.5 Aligning the appliance

Adjust all feet (Fig. 11-8) to achieve a complete level position. This will minimize vibrations and thus noise during use. It will also reduce wear and tear. We recommend to use a spirit level for adjustment. Floor should be as stable and flat as possible.

1. Loose the locknut (1) by using a wrench.
2. Adjust the height by turning the foot (2).
3. Tighten lock ut (1) against the housing.

11.6 Drain Water Connection

Fix the water drain hose properly to the piping. The hose has to reach at one point a height between 80 and 100 cm above the appliance bottom line! If possible keep always drain hose fixed to the clip at the appliance back.



WARNING!

- ▶ Use only the supplied hose set for the connection.
- ▶ Never reuse old hose sets!
- ▶ Only connect to cold water supply.
- ▶ Before connection, check whether the water is clean and clear.

Following connections are possible:

11.6.1 Drain hose to sink

- ▶ Hang the drain hose with the U-support over the edge of a sink with adequate size (Fig. 11-9).
- ▶ Protect the U-support sufficiently against slipping.

11.6.2 Drain hose to waste water connection

- ▶ The internal diameter of the stand pipe with vent-hole must be minimum 40 mm.
- ▶ Put the drain hose for 80-100 mm in the wastewater pipe.
- ▶ Attach the U-support and secure it sufficiently (Fig. 11-10).

11.6.3 Drain hose to sink connection

- ▶ The junction must lie above the siphon.
- ▶ A spigot connection is usually closed by a pad (A). That must be removed to prevent any disfunction (Fig. 11-11).
- ▶ Secure the drain hose with a clamp.

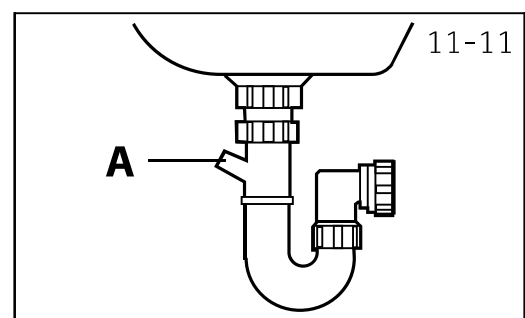
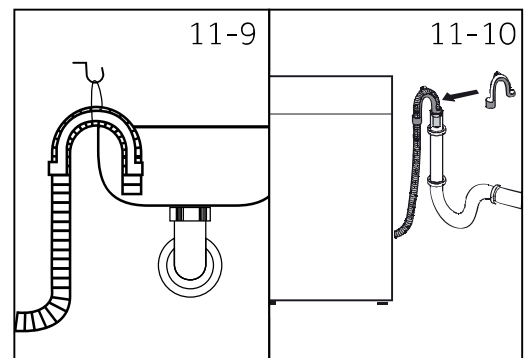

CAUTION!

- ▶ The drain hose should not be submerged in water and should be securely fixed and leak-free. If the drain hose is placed on the ground or if the pipe is at a height of less than 80 cm, the washing machine will continuously drain while being filled (self-siphoning).
- ▶ Drain hose is not to be extended. If necessary contact after sales service.

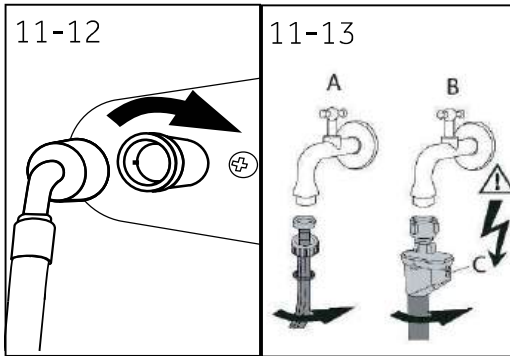

11.7 Fresh Water Connection

Make sure that the gaskets are inserted.

1. Connect the water inlet hose with the angled end to the appliance (Fig. 11-12). Tighten the screw joint by hand.
2. The other end connect to a water tap with a 3/4" thread (Fig. 11-13).

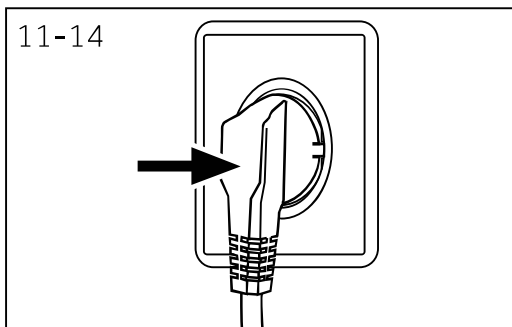

11.8 Electrical Connection

Before each connection check if:

- ▶ power supply, socket and fusing are appropriate to the rating plate.
- ▶ the power socket is earthed and no multi-plug or extension are used.
- ▶ the power plug and socket are strictly according.
- ▶ **Only UK:** The UK plug meets BS1363A standard.

Put the plug into the socket (Fig. 11-14).



WARNING!

- ▶ Ensure always that all connections (power supply, drain and fresh water hose) are firm, dry and leak free!
- ▶ Take care these parts are never to be crushed, kinked, or twisted.
- ▶ If the supply cord is damaged, it must be replaced by the service agent (see warranty card) in order to avoid a hazard.

12.1 Additional technical data

	HWD100	HWD90	HWD80
Voltage in V	220V-240V~/50Hz		
Current in A	10		
Max. power in W	1950		
Water pressure in MPa	0.03≤P≤1		
Net weight in kg	72	66	63

12.2 Product dimensions

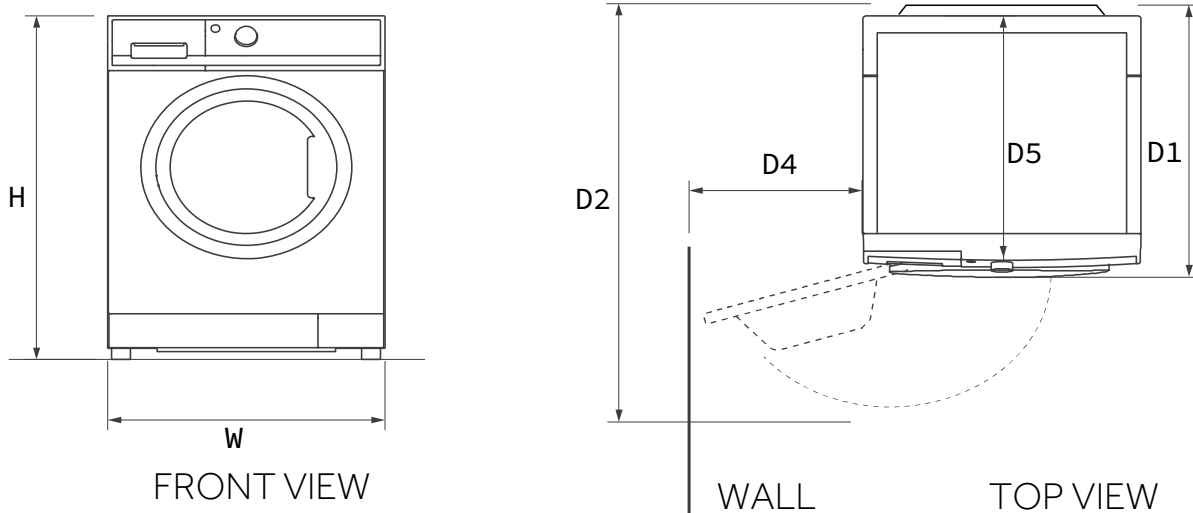

PRODUCT DIMENSIONS		HWD100	HWD90	HWD80
H	Overall height of product mm	850	850	850
W	Overall width of product mm	595	595	595
D5	overall depth of product (From top panel to main control board size)mm	553	485	462
D1	Overall depth of product mm	598	530	507
D2	Depth of door open mm	1083	1015	992
D4	Minimum door clearance to adjacent wall mm	188	188	188

Note: The exact height of your washer is dependent on how far the feet are extended from the base of the machine. The space where you install your washer needs to be at least 40mm wider and 20mm deeper than its dimensions.

12.3 Standards and Directives **CE**

This product meets the requirements of all applicable EC directives with the corresponding harmonised standards, which provide for CE marking.

We recommend our Haier Customer Service and the use of original spare parts, and the minimum period during which the spare parts for the household washing machine is 10 years.

If you have a problem with your appliance, please first check section TROUBLESHOOTING. If you cannot find a solution there, please contact:

- ▶ your local dealer.
- ▶ the Service & Support area at www.haier-europe.com where you can find telephone numbers and FAQs and where you can activate the service claim.

For specific product information, please login to the Haier official website https://www.haier-europe.com/en_GB/technical-assistance/ and search the model you use, click the product to go to the detail page then click "documents" to find the user manual to download it. You can also find the product information in this page.

To contact our Service, ensure that you have the following data available.

The information can be found on the rating plate.

Model _____ Serial No. _____

Also check the Warranty Card supplied with the product in case of warranty.

For general business enquiries please find below our addresses in Europe:

European Haier addresses			
Country*	Postal address	Country*	Postal address
Italy	Haier Europe Trading SRL Via De Cristoforis, 12 21100 Varese ITALY	France	Haier France SAS 3-5 rue des Gravier 92200 Neuilly sur Seine FRANCE
Spain Portugal	Haier Iberia SL Pg. Garcia Faria, 49-51 08019 Barcelona SPAIN	Belgium-FR Belgium-NL Netherlands Luxembourg	Haier Benelux SA Anderlecht Route de Lennik 451 BELGIUM
Germany Austria	Haier Deutschland GmbH Hewlett-Packard-Str. 4 D-61352 Bad Homburg GERMANY	Poland Czechia Hungary Greece Romania Russia	Haier Poland Sp. zo.o. Al. Jerozolimskie 181B 02-222 Warszawa POLAND
United Kingdom	Haier Appliances UK Co.Ltd. One Crown Square Church Street East Woking, Surrey, GU21 6HR UK		

*For more information please refer to www.haier-europe.com.

Model information is available in the product database at <https://eprel.ec.europa.eu/> by searching for the model identifier reported in the field Model of the product label affixed on the product;



Haier



Haier



Manuel d'utilisation Lave-linge séchant

HWD100-BP16357U1

HWD90-BP14357TU1

HWD80-BP14357TU1

HWD80-BP14357GTU1

FR

Haier

Merci d'avoir acheté un produit Haier.

Avant d'utiliser cet appareil, lisez attentivement ces instructions. Les instructions contiennent des informations importantes qui vous aideront à tirer le meilleur parti de l'appareil et à garantir une installation, une utilisation et un entretien sûrs et corrects.

Conservez ce manuel dans un endroit pratique afin de pouvoir le consulter à tout moment pour une utilisation sûre et correcte de l'appareil.

Si vous vendez l'appareil, si vous le donnez ou si vous le laissez lors d'un déménagement, transmettez également ce manuel afin que le nouveau propriétaire puisse se familiariser avec l'appareil et les avertissements de sécurité.

Légende



Avertissement – Informations importantes en matière de sécurité



Informations générales et conseils



Informations environnementales

Mise au rebut

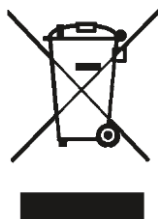

Contribuez à la protection de l'environnement et de la santé des personnes. Mettez l'emballage dans les conteneurs prévus à cet effet pour le recycler. Contribuez au recyclage des déchets des appareils électriques et électroniques. Ne jetez pas les appareils portant ce symbole avec les déchets ménagers. Retournez le produit à votre centre de recyclage local ou contactez votre municipalité.



AVERTISSEMENT !

Risque de blessure ou d'étouffement !

Débranchez l'appareil de l'alimentation secteur. Coupez le câble secteur et mettez-le au rebut. Retirez le loquet de la porte pour éviter que les enfants et les animaux domestiques ne se retrouvent enfermés dans l'appareil.

1- Informations en matière de sécurité	4
2- Description du produit	7
3- Panneau de commande	8
4- Programmes	12
5- Consommation	13
6- Utilisation quotidienne	14
7- Application hOn	19
8- Lavage écologique	22
9- Entretien et nettoyage	23
10- Dépannage	26
11- Installation	29
12- Données techniques	33
13- Service client	34

Avant d'allumer l'appareil pour la première fois, lisez les conseils de sécurité suivants !



AVERTISSEMENT !

Avant toute première utilisation

- ▶ Assurez-vous que l'appareil n'a pas été endommagé suite au transport.
- ▶ Assurez-vous que tous les boulons de transport ont été retirés.
- ▶ Retirez tous les emballages et conservez-les hors de portée des enfants.
- ▶ Manipulez toujours l'appareil au moins à deux personnes, en raison de son poids.

Utilisation quotidienne

- ▶ Cet appareil peut être utilisé par des enfants âgés de 8 ans et plus et par des personnes à capacités physiques, sensorielles ou intellectuelles réduites ou sans expérience et connaissances, s'ils sont sous une surveillance appropriée ou bien s'ils ont été informés quant à l'utilisation de l'appareil de manière sûre, et s'ils comprennent les risques impliqués.
- ▶ Tenez les enfants de moins de 3 ans à l'écart de l'appareil, à moins qu'ils ne soient sous surveillance constante.
- ▶ Les enfants ne doivent pas jouer avec l'appareil.
- ▶ Ne laissez pas les enfants ou les animaux s'approcher de l'appareil lorsque la porte est ouverte.
- ▶ Rangez les produits de lavage hors de portée des enfants.
- ▶ Fermez les fermetures Éclair, cousez les fils lâches et prenez soin des petits articles pour éviter que le linge ne s'emmêle. Si nécessaire, utilisez un sac ou un filet approprié.
- ▶ Ne touchez pas ou n'utilisez pas l'appareil pieds nus ou avec des mains ou des pieds mouillés ou humides.
- ▶ Ne couvrez pas ou ne fermez pas l'appareil pendant son fonctionnement ou après, afin de permettre à l'humidité de s'évaporer.
- ▶ Ne placez pas d'objets lourds ou de sources de chaleur ou d'humidité sur l'appareil.
- ▶ N'utilisez pas ou ne stockez pas de lessive inflammable ou de produit de nettoyage à sec à proximité de l'appareil.
- ▶ N'utilisez pas de pulvérisateurs inflammables à proximité de l'appareil.
- ▶ Ne lavez pas dans l'appareil des vêtements traités à l'aide de solvants sans les avoir préalablement séchés à l'air libre.

**AVERTISSEMENT !****Utilisation quotidienne**

- ▶ Ne retirez pas ou n'insérez pas la fiche en présence de gaz inflammable.
- ▶ Ne lavez pas à chaud le caoutchouc mousse ou les matériaux de type éponge.
- ▶ Ne lavez pas de linge sali par de la farine.
- ▶ N'ouvrez pas le tiroir à lessive pendant un cycle de lavage.
- ▶ Ne touchez pas la porte pendant le lavage, car elle devient chaude.
- ▶ N'ouvrez pas la porte si le niveau d'eau dépasse visiblement le hublot.
- ▶ Ne forcez pas l'ouverture de la porte. La porte est équipée d'un dispositif de verrouillage automatique et s'ouvre peu après la fin de la procédure de lavage.
- ▶ Éteignez l'appareil après chaque programme de lavage et avant d'entreprendre tout entretien de routine, et débranchez l'appareil de l'alimentation électrique afin d'économiser l'électricité et à des fins de sécurité.
- ▶ Débranchez l'appareil en tenant la fiche, et non le câble.

Entretien/nettoyage

- ▶ Veillez à ce que les enfants soient sous surveillance s'ils effectuent des opérations de nettoyage et d'entretien.
- ▶ Débranchez l'appareil de l'alimentation électrique avant d'entreprendre tout entretien de routine.
- ▶ Gardez la partie inférieure du hublot propre et ouvrez la porte et le tiroir à lessive si l'appareil n'est pas utilisé afin d'éviter les odeurs.
- ▶ N'utilisez pas de pulvérisateur ou de vapeur d'eau pour nettoyer l'appareil.
- ▶ Faites remplacer un cordon d'alimentation électrique endommagé uniquement par le fabricant, son représentant ou des personnes qualifiées, afin d'éviter tout risque.
- ▶ N'essayez pas de réparer l'appareil vous-même. En cas de réparation, contactez notre service client.
- ▶ Retirez de l'appareil tous les corps étrangers tels que les objets métalliques, les produits chimiques, les articles fragiles, les bougies et cigarettes allumées, etc.

Installation

- ▶ L'appareil doit être placé dans un endroit bien aéré. Assurez-vous que l'emplacement permet l'ouverture complète de la porte.
- ▶ N'installez jamais l'appareil à l'extérieur, dans un endroit humide ou susceptible de présenter des fuites d'eau, par exemple sous ou à proximité d'un évier. En cas de fuite d'eau, coupez l'alimentation électrique et laissez la machine sécher naturellement.

**AVERTISSEMENT !****Installation**

- ▶ N'installez ou n'utilisez l'appareil qu'à un endroit où la température ambiante est supérieure à 5 °C.
- ▶ Ne placez pas l'appareil directement sur un tapis ou à proximité d'un mur ou d'un meuble.
- ▶ N'installez pas l'appareil en plein soleil ou à proximité de sources de chaleur (par exemple, des poêles, des radiateurs).
- ▶ Assurez-vous que les informations électriques figurant sur la plaque signalétique correspondent à l'alimentation électrique. Si ce n'est pas le cas, contactez un électricien.
- ▶ N'utilisez pas d'adaptateurs multiprises ni de câbles de rallonge.
- ▶ Utilisez uniquement le câble électrique et le jeu de tuyaux flexibles fourni.
- ▶ Veillez à ne pas endommager le câble électrique et la fiche. En cas d'endommagement, faites-le/la remplacer par un électricien.
- ▶ Utilisez une prise distincte avec mise à la terre pour l'alimentation électrique, facilement accessible après l'installation. L'appareil doit être mis à la terre.
Uniquement pour le Royaume-Uni : Le câble d'alimentation de l'appareil est équipé d'une fiche à 3 fils (mise à la terre) qui s'adapte à une prise standard à 3 fils (mise à la terre). Ne coupez et ne démontez jamais la troisième broche (mise à la terre). Une fois l'appareil installé, la prise doit être accessible.
- ▶ Assurez-vous que les joints et les raccords des tuyaux flexibles sont fermes et qu'il n'existe pas de fuite.

Usage prévu

Cet appareil est destiné à laver uniquement du linge lavable en machine. Suivez toujours les instructions figurant sur l'étiquette de chaque vêtement. Cet appareil est conçu exclusivement pour un usage domestique à l'intérieur de la maison. Il n'est pas destiné à un usage commercial ou industriel.

Il est absolument interdit de modifier l'appareil. Un usage non conforme peut entraîner des risques et la perte de toute garantie et de toute possibilité de réclamation.



Information :

En raison de modifications techniques et de modèles différents, les illustrations des chapitres suivants peuvent être différentes de votre modèle.

2.1 Image de l'appareil.

Avant (Fig. 2-1) :

Arrière (Fig. 2-2) :

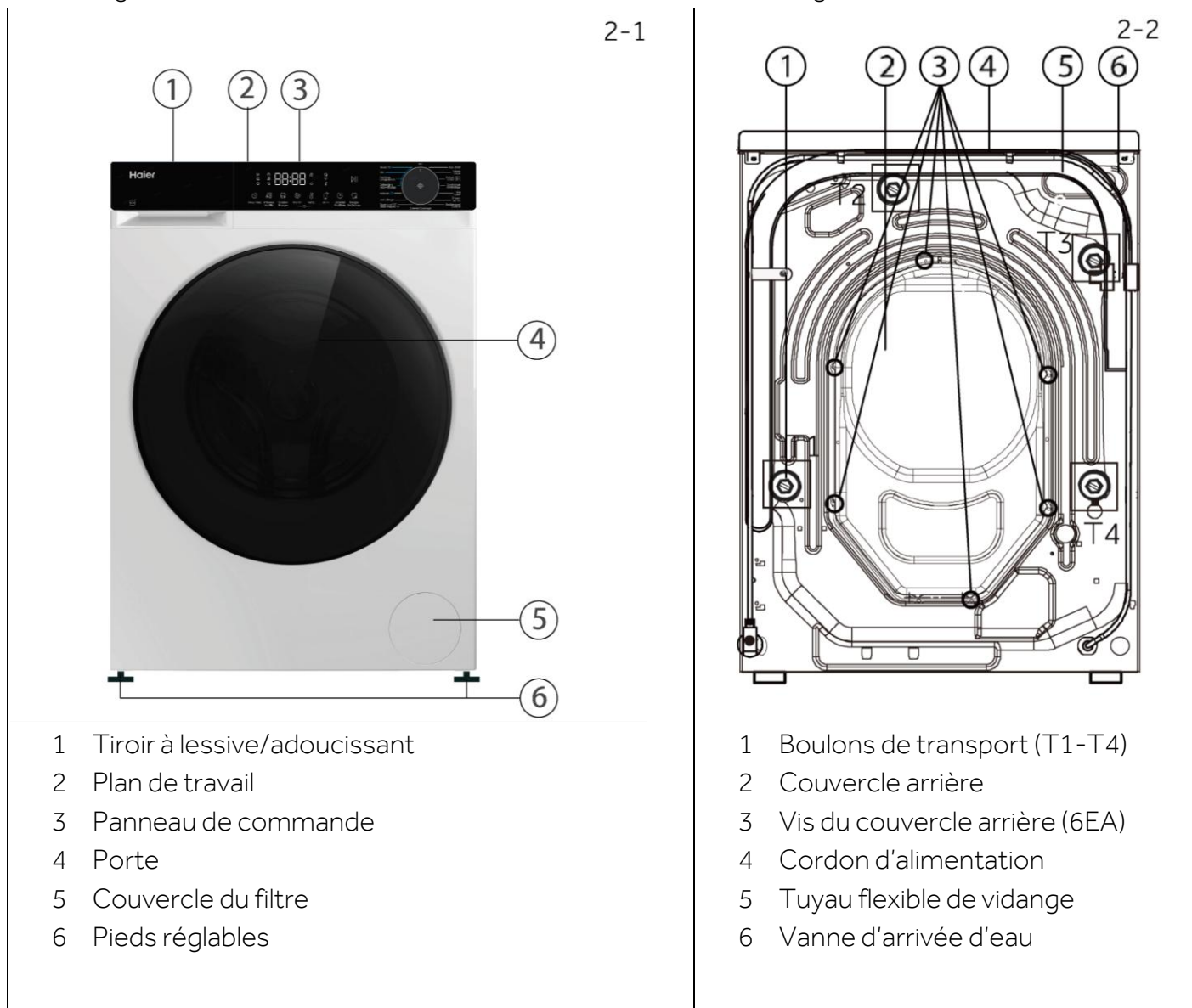

2.2 Accessoires

Vérifiez les accessoires et la documentation conformément à cette liste (Fig. 2-3) :

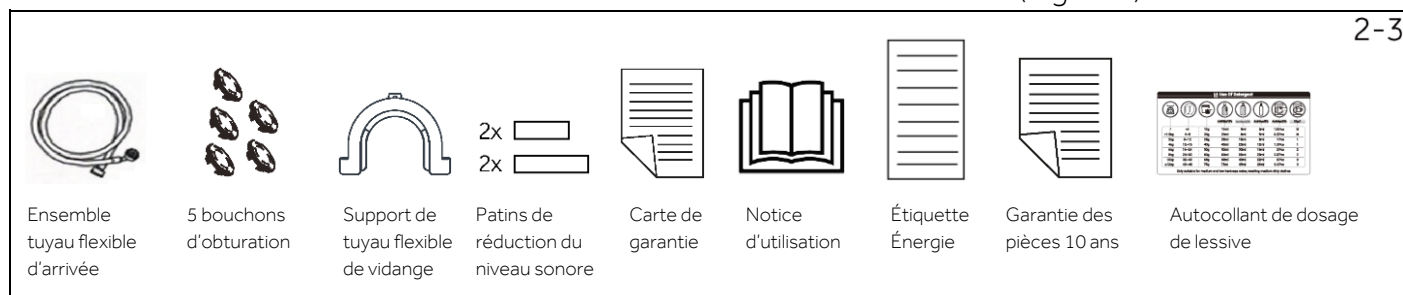

3-1

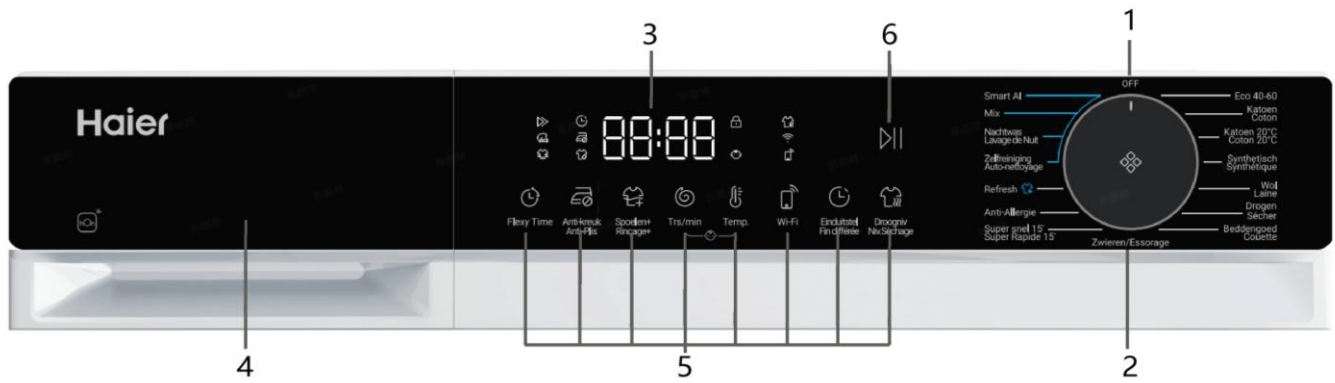

- 1 OFF
- 2 Sélecteur de programme
- 3 Afficheur
- 4 Tiroir à lessive/adoucissant
- 5 ¹⁾ Touches de fonction
- 6 Touche « Départ/Pause »

1) L'icône de l'afficheur correspond à la zone tactile. La zone de texte est une description de l'icône et ne peut pas être utilisée pour le toucher.

i Information : signal acoustique

Dans les cas suivants, un signal acoustique retentit :

- ▶ lorsque vous appuyez sur une touche
- ▶ en cas de panne
- ▶ à la fin du programme
- ▶ lorsque vous sélectionnez un programme

Le signal acoustique peut être désactivé, si nécessaire, voir UTILISATION QUOTIDIENNE.

3-2



3.1 OFF

Tournez le bouton sur n'importe quelle position (sauf OFF) pour démarrer la machine. Tournez le bouton sur la position ARRÊT pour arrêter la machine (Fig. 3-2).

i Information : appareil éteint

Sans connexion Wi-Fi, l'appareil allumé s'éteint automatiquement s'il n'est pas activé dans les 2 minutes précédant le début du programme ou à la fin du programme. Avec une connexion Wi-Fi, le temps d'attente est de 24 heures.

3-3

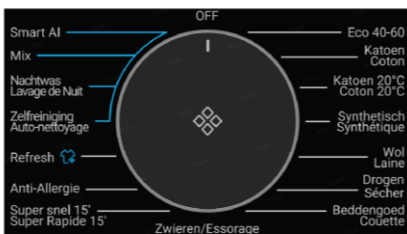

3.2 Sélecteur de programme

En tournant le bouton (Fig. 3-3), il est possible de sélectionner l'un des 15 programmes (le bouton OFF n'est pas inclus).











3.3 Afficheur

L'afficheur (Fig. 3-4) indique les informations suivantes :

- ▶ Temps de lavage
- ▶ Fin différée
- ▶ Codes d'erreur et informations d'entretien
- ▶ Symboles de l'afficheur
- ▶ Vitesse, température, etc.

3-4



Symbole	Signification
	Fin différée.
	Séchage.
	La porte du tambour est verrouillée.
	Le panneau de commande est verrouillé.
	L'appareil est connecté au Wi-Fi.
	Anti-plis.
	Contrôle à distance.
	Vapeur : Smart AI et Anti-Allergie disposent par défaut de la fonction de lavage à la vapeur.
	Rapide.
	Eco.
	Intensif.

3.4 Touches de fonction

Les touches de fonction (Fig. 3-5) permettent d'activer des options supplémentaires du programme sélectionné avant que celui-ci ne démarre. Les indicateurs correspondants apparaissent.

Si vous éteignez l'appareil ou si vous configurez un nouveau programme, toutes les options sont désactivées.

Si une touche a plusieurs options, l'option souhaitée peut être sélectionnée en effleurant de manière séquentielle la touche.

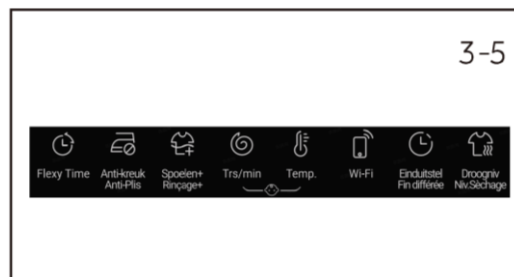

Information : Réglages d'usine

Pour obtenir les meilleurs résultats dans chaque programme, Haier a soigneusement défini des réglages spécifiques par défaut. S'il n'existe pas de contrainte particulière, il est recommandé d'utiliser les réglages par défaut.

3.4.1 Touche de fonction « Flexy Time »

Effleurez cette touche (Fig. 3-6) pour sélectionner Rapide (réduire le temps de lavage principal et accélérer le lavage), Eco (réduire la température de l'eau de lavage pour réduire la consommation d'énergie) ou Intensif (augmenter le temps de lavage principal et renforcer le lavage).

3.4.2 Touche de fonction « Anti-plis »

Pour les programmes qui peuvent sélectionner la fonction « Anti-plis » (Fig. 3-7), appuyez sur la touche « Anti-plis » pour sélectionner cette fonction et l'icône correspondante s'allume. Appuyez de nouveau sur la touche ou sélectionnez un autre programme et cette fonction sera annulée.

Avec la fonction « Anti-plis », la vitesse maximale d'essorage diminue. Après l'essorage, le lave-linge fonctionne par intermittence pour secouer le linge afin d'éviter les moisissures et les odeurs, de réduire les plis et de rendre le linge plus lisse après l'avoir suspendu.

Pendant le fonctionnement, l'afficheur LED indique « - » « -- » « --- » « ---- », et cette phase dure au maximum 12 heures. Les utilisateurs peuvent effleurer la touche « Départ/Pause » pour mettre fin au programme à tout moment.

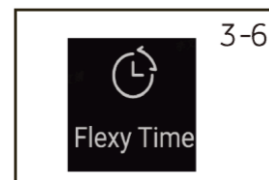



3.4.3 Touche de fonction « Rinçage + »

Effleurez cette touche (Fig. 3-8) pour rincer le linge plus intensément à l'eau froide. Il est recommandé d'utiliser cette fonction pour les personnes ayant une peau sensible.

Si vous appuyez plusieurs fois sur cette touche, vous pouvez sélectionner entre zéro et trois cycles supplémentaires. Ils apparaissent sur l'afficheur comme suit : P--0/P--1/P--2/P--3. Les options de chaque programme sont différentes.

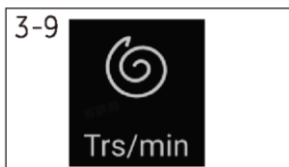

3.4.4 Touche de fonction « Trs/min »

Appuyez sur cette touche (Fig. 3-9) pour modifier ou désélectionner l'essorage du programme. Si aucune valeur n'est allumée (afficheur indiquant « 0 »), le linge ne sera pas essoré.

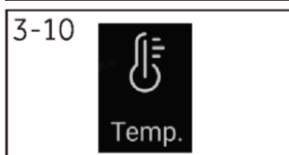

3.4.5 Touche de fonction « Temp. »

Appuyez sur cette touche (Fig. 3-10) pour modifier la température de lavage du programme. Si aucune valeur n'est allumée (afficheur indiquant « -- °C »), l'eau ne sera pas chauffée.



3.4.6 Touche de fonction « Wi-Fi »

Une pression de courte durée sur cette touche permet d'activer/de désactiver le Contrôle à distance de l'appareil via l'application hOn (Fig. 3-11).



3.4.7 Touche de fonction « Fin différée »

Effleurez cette touche (Fig. 3-12) pour démarrer le programme avec un certain délai. L'heure de fin de programme peut être différée par paliers de 30 minutes entre 0,5 et 24 heures (l'heure de fin différée sera ultérieure à l'heure de fin initiale). Par exemple, l'indication 6:30 signifie que la fin du cycle du programme aura lieu dans 6 heures et 30 minutes. Effleurez la touche « Départ/Pause » pour activer la programmation différée.

i Information : lessive liquide

En cas d'utilisation de lessive liquide, il n'est pas recommandé d'activer la fin différée.

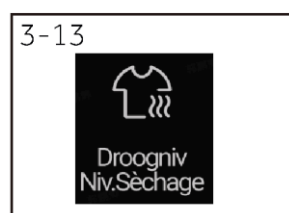

3.4.8 Touche de fonction « Niv. Séchage »

Appuyez sur cette touche (Fig. 3-13) pour modifier ou désélectionner le niveau de séchage du programme en fonction des besoins.

dL-1 Effleurez la touche « Niv. Séchage », l'écran affiche dL-1, ce qui signifie que les vêtements pourront être repassés après le séchage.

dL-2 Effleurez la touche « Niv. Séchage », l'écran affiche dL-2, ce qui signifie que les vêtements peuvent être portés directement après le séchage.

dL-3 Effleurez la touche « Niv. Séchage », l'écran affiche dL-3, ce qui signifie que les vêtements peuvent être rangés directement après le séchage.

En appuyant sur la touche à plusieurs reprises, le temps de séchage peut être réglé sur 0, 30, 60, 90, 120, 150 minutes (le temps de séchage que les machines de différentes capacités peuvent choisir varie). Si l'écran affiche « 0 » ou aucune valeur, la fonction de séchage est désactivée.



3.4.9 Touche de fonction « Départ/Pause »

Appuyez doucement sur cette touche (Fig. 3-14) pour démarrer ou interrompre le programme affiché.

i Information :

Pour lancer la procédure d'appairage, suivez les instructions de l'application. Pour plus d'informations, voir le chapitre 7 consacré à l'application hOn.

3.5 Sécurité enfant

Sélectionnez un programme, appuyez sur Départ/Pause, puis appuyez simultanément sur les touches « Trs/min » et « Temp. » (Fig. 3-15) pendant 3 secondes pour bloquer l'activation de tous les éléments du panneau ; le panneau affiche . Pour déverrouiller, appuyez à nouveau sur ces deux touches. L'indication de sécurité enfant s'allume lorsqu'elle est activée. Cette fonction est facultative lorsque la machine est en marche.

L'écran affiche  (Fig. 3-16) si une touche est touchée lorsque la sécurité enfant est activée. Le changement n'aura pas lieu.

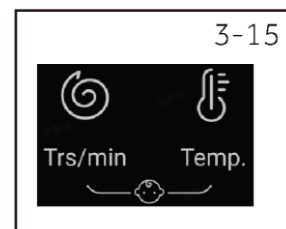

- ▶ La sécurité enfant mise en place manuellement doit être annulée manuellement ou sera annulée automatiquement à la fin du programme. La sécurité enfant ne sera pas annulée si vous éteignez l'appareil ou en présence d'une information d'erreur. Elle reste en place lorsque l'appareil est allumé la fois suivante.
- ▶ Si vous utilisez la sécurité enfant, appuyez d'abord sur la touche de programme, puis la sécurité enfant sera activée.
- ▶ Maintenez-la enfoncée pendant 3 secondes, la sécurité enfant s'allume complètement et la sécurité enfant est activée.
- ▶ La sécurité enfant ne peut pas être configurée ou annulée par l'intermédiaire de l'application hOn.

3.6 Tiroir à lessive

Ouvrez le tiroir du distributeur ; les composants suivants sont visibles (Fig. 3-17) :

- 1: Le compartiment de lavage principal, pour la lessive liquide ou en poudre.
- 2: Sélecteur de lessive à rabat : soulevez-le pour la lessive en poudre et maintenez-le abaissé pour la lessive liquide.
- 3: Le compartiment pour l'adoucissant.
- 4: Compartiment de pré-lavage, pour une petite quantité de lessive en poudre.
- 5: La languette de verrouillage, appuyez dessus pour sortir le tiroir du distributeur.

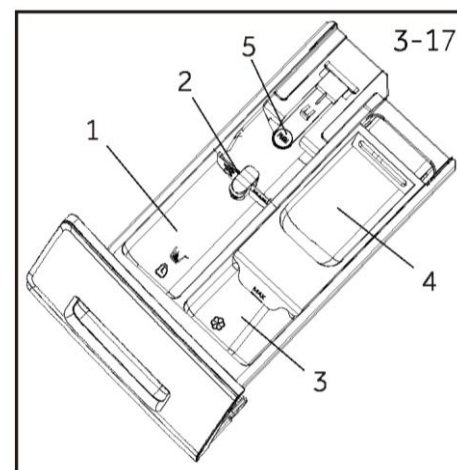

Pour connaître le type de lessive adapté aux différentes températures de lavage, reportez-vous à la notice de la lessive.

i Information : procédure de vérification du nombre de cycles effectués par la machine.

Procédure : en mode veille, commencez par sélectionner le programme « Coton », puis appuyez simultanément sur « Anti-plis » et « Trs/min » ; l'appareil affiche le nombre de cycles de fonctionnement pendant 2 secondes, puis revient à l'interface de veille. Le cumul des cycles en cours ajoutera un 1 à la fin du programme. Les cycles en cours sont affichés au format hexadécimal, si leur valeur est supérieure à 9999.

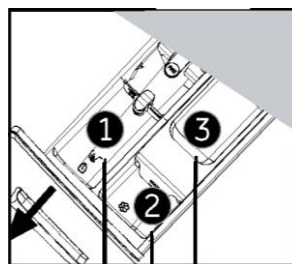

Compartiment à lessive pour :

- ❶ Lessive
- ❷ Adoucissant ou produit de soin
- ❸ Lessive en poudre³⁾

● Oui, ○ Facultatif, / Non

Programme	Charge maxi.					Température en °C ¹⁾	Plage sélectionnable	Préréglage	1	2	3	Type de tissu	Vitesse d'essorage pré réglée en tr/min	Fonction					
	HWD100	HWD90	HWD80	HWD100	HWD90/80									Flexy Time	Anti-plis	Rinçage+	Fin différée	Contrôle à distance	Niveau de séchage
Eco 40-60	10	9	8	6	5	-- à 60	40	●	○	/	Coton	Max	○	○	○	○	○	○	
Coton	10	9	8	6	5	-- à 90	40	●	○	○	Coton	Max	○	○	○	○	○	○	
Coton 20 °C	10	9	8	6	5	/	/	●	○	○	Coton	1000	○	○	○	○	○	○	
Synthétique	5	4	4	2	2	-- à 60	40	●	○	○	Tissu synthétique ou mixte	1200	○	○	○	○	○	○	
Laine	2	2	2	0,3	0,2	-- à 40	--	●	○	/	Laine ou tissu contenant de la laine, lavable en machine	800	/	/	○	○	○	○	
Sécher	/	/	/	5	4	/	/	/	/	/	Coton	/	/	/	/	○	○		
Couette	6	5	5	3	2,5	-- à 60	30	●	○	○	Coton / Synthétiques	1000	○	○	○	○	○	○	
Essorage	10	9	8	6	5	/	/	/	/	/	Tissu non fragile	1000	/	/	/	/	○	○	
Super Rapide 15 ²⁾	1	1	1	1	1	-- à 40	--	●	○	/	Coton / Synthétiques	1000	/	○	○	○	○	○	
Anti-Allergie	10	9	8	6	5	-- à 90	60	●	○	○	Coton / Synthétiques	1000	○ ⁴⁾	○	○	○	○	○	
Refresh	1	1	1	/	/	/	/	/	/	/	Coton / Synthétiques	/	/	/	/	/	○	/	
Auto-nettoyage	/	/	/	/	/	-- à 90	90	/	/	/	/	/	/	/	/	/	○	/	
Lavage de Nuit	10	9	8	6	5	-- à 60	30	●	○	○	Coton / Synthétiques	800	○	/	○	/	○	○	
Mix	10	9	8	6	5	-- à 60	30	●	○	○	Linge mixte peu sale en coton et synthétique	1000	○	○	○	○	○	○	
Smart AI	10	9	8	6	5	-- à 60	40	●	○	/	Linge mixte peu sale en coton et synthétique	1000	○ ⁴⁾	○	○	○	○	○	

-- L'eau n'est pas chauffée.

- 1) Sélectionnez une température de lavage à 90 °C uniquement en cas de contraintes hygiéniques particulières.
- 2) Réduisez la quantité de lessive, car le programme est court.
- 3) Pas ou peu de lessive en poudre. Vous pouvez ajouter un peu de lessive uniquement avec la fonction de pré-lavage sur l'application.
- 4) Cette fonction ne peut être sélectionnée qu'après avoir réglé la température pour annuler l'icône . Lors du lavage de charges lourdes, le lave-linge peut vibrer fortement ou bouger si les vêtements sont enveloppés. La conception et les spécifications sont susceptibles d'être modifiées sans préavis à des fins d'amélioration de la qualité.

Pour obtenir des informations sur la consommation d'énergie, scannez le QR code de l'étiquette Énergie.





Suivant les conditions locales, la consommation d'énergie réelle peut être différente de la consommation déclarée.



Information : poids auto

L'appareil est équipé d'un système de reconnaissance de la charge. En cas de faible charge, certains programmes réduiront automatiquement l'énergie, l'eau et le temps de lavage. Le temps par défaut affiché peut varier en fonction du poids de la charge, ce qui implique le programme « Smart AI, Synthétique, Coton, Coton 20 °C, ECO 40-60, Mix, Lavage de Nuit ».

Informations indicatives (conformément au règlement (UE) n° 2019/2023 de la Commission) :

Capacité nominale	Programme	 (kg)	 ENERGY	 (L/cycle)	Température maximale (°C)	Vitesse effective (tr/min)	 Humidité résiduelle (%)	
10 kg (1600 tr)	Eco 40-60	10	3:58	0,670	65,0	30	1530	53,0
	Eco 40-60	5	2:58	0,440	40,0	28	1530	52,0
	Eco 40-60	2,5	2:48	0,220	32,0	25	1530	55,0
	Eco 40-60+Niv. Séchage (dL-2)	6	8:00	3,760	78,0	25	–	0,0
	Eco 40-60+Niv. Séchage (dL-2)	3	5:30	2,050	50,0	25	–	0,0
	Coton 20 °C	10	0:53	0,220	85,0	20	1000	65,0
	Coton 60 °C	10	3:28	2,500	85,0	57	1600	53,0
	Laine 30 °C	2	0:50	0,300	45,0	30	800	37,0
	Super Rapide 15'	1	0:15	0,250	40,0	30	1000	65,0
9 kg (1400 tr)	Eco 40-60	9	3:48	0,623	60,0	30	1330	53,0
	Eco 40-60	4,5	2:52	0,400	34,0	28	1330	53,0
	Eco 40-60	2,5	2:48	0,200	28,0	25	1330	55,0
	Eco 40-60+Niv. Séchage (dL-2)	5	7:30	3,150	74,0	25	–	0,0
	Eco 40-60+Niv. Séchage (dL-2)	2,5	5:00	1,920	44,0	25	–	0,0
	Coton 20 °C	9	0:53	0,220	75,0	20	1000	65,0
	Coton 60 °C	9	3:28	2,100	75,0	57	1400	53,0
	Laine 30 °C	1	0:50	0,250	38,0	30	800	37,0
	Super Rapide 15'	1	0:15	0,250	38,0	30	1000	65,0
8 kg (1400 tr)	Eco 40-60	8	3:38	0,520	54,0	28	1330	53,0
	Eco 40-60	4	2:48	0,330	35,0	26	1330	52,0
	Eco 40-60	2	2:38	0,190	30,0	25	1330	56,0
	Eco 40-60+Niv. Séchage (dL-2)	5	7:30	3,150	74,0	26	-	0,0
	Eco 40-60+Niv. Séchage (dL-2)	2,5	5:00	1,920	44,0	25	-	0,0
	Coton 20 °C	8	1:58	0,220	75,0	20	1000	65,0
	Coton 60 °C	8	3:03	2,100	75,0	57	1400	53,0
	Laine 30 °C	5	1:35	1,000	65,0	40	1200	37,0
	Super Rapide 15'	1	0:14	0,250	38,0	30	1000	65,0

6.1 Alimentation électrique

Raccordez le lave-linge à une source d'alimentation électrique (220 V à 240 V~/50 Hz ; Fig. 6-1). Voir également la section INSTALLATION (voir P29).

6.2 Raccordement à l'eau

- ▶ Avant de procéder au raccordement, vérifiez la propreté et la clarté de l'arrivée d'eau.
- ▶ Ouvrez le robinet (Fig. 6-2).

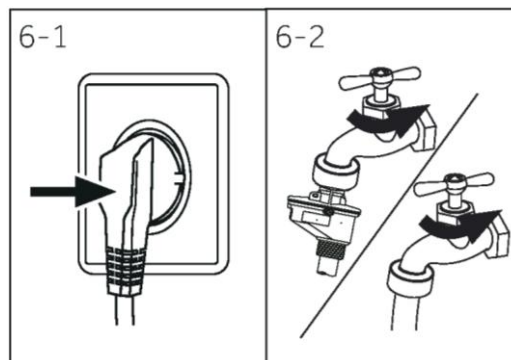

i Information : étanchéité

Avant toute utilisation, vérifiez l'étanchéité des joints entre le robinet et le tuyau flexible d'arrivée en ouvrant le robinet.

6.3 Préparation du linge

- ▶ Triez les vêtements en fonction de leur matière (coton, synthétiques, laine ou soie, etc.) et de leur degré de saleté (Fig. 6-3). Faites attention aux indications d'entretien des étiquettes de lavage.
- ▶ Séparez les vêtements blancs des vêtements de couleur. Commencez par laver les textiles de couleur à la main pour voir s'ils décolorent ou s'ils déteignent.
- ▶ Videz les poches (clés, pièces de monnaie, etc.) et retirez les objets décoratifs plus durs (broches, par exemple).
- ▶ Les vêtements sans ourlets, les vêtements délicats et les textiles finement tissés tels que les rideaux de type voile doivent être placés dans un sac de lavage pour prendre soin de ce linge délicat (il serait préférable de les laver à la main ou à sec).
- ▶ Fermez les fermetures Éclair, les fermetures Velcro et les crochets, et assurez-vous que les boutons sont bien cousus.
- ▶ Placez les articles sensibles comme le linge sans ourlet fixe, les sous-vêtements délicats et les petits articles comme les chaussettes, les ceintures, les soutiens-gorge, etc. dans un sac de lavage.
- ▶ Dépliez les grands morceaux de tissu tels que les draps de lit, les couvre-lits, etc.
- ▶ Retournez les jeans et les textiles imprimés, décorés ou très colorés ; lavez-les éventuellement séparément.

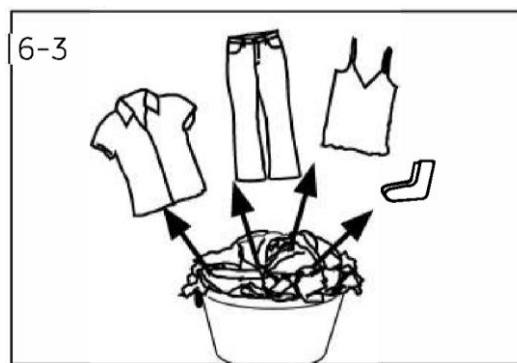

ATTENTION !

Les objets non textiles ainsi que les petits objets non fixés ou à arêtes vives peuvent provoquer des dysfonctionnements et endommager les vêtements et l'appareil.

Tableau d'entretien des textiles

Lavage		
 Lavable jusqu'à 95 °C cycle normal	 Lavable jusqu'à 60 °C cycle normal	 Lavable jusqu'à 60 °C cycle doux
 Lavable jusqu'à 40 °C cycle normal	 Lavable jusqu'à 40 °C cycle doux	 Lavable jusqu'à 40 °C cycle très doux
 Lavable jusqu'à 30 °C cycle normal	 Lavable jusqu'à 30 °C cycle doux	 Lavable jusqu'à 30 °C cycle très doux
 Lavage à la main maxi 40 °C	 Ne pas laver	
Blanchiment		
 Tout blanchiment autorisé	 Uniquement à l'oxygène/ sans chlore	 Ne pas blanchir
Séchage		
 Séchage en sèche-linge possible à température normale	 Séchage en sèche-linge possible à température inférieure	 Ne pas sécher en sèche-linge
 Séchage sur fil	 Séchage à plat	
Repassage		
 Repasser à une température maximale de 200 °C	 Repasser à température moyenne jusqu'à 150 °C	 Repasser à basse température jusqu'à 110 °C ; sans vapeur (le repassage à la vapeur peut causer des dommages irréversibles)
 Ne pas repasser		
Entretien par un professionnel		
 Nettoyage à sec au tétra-chloroéthène	 Nettoyage à sec aux hydrocarbures	 Ne pas nettoyer à sec
 Nettoyage humide par un professionnel	 Pas de nettoyage humide par un professionnel	

6.4 Chargement de l'appareil

- ▶ Mettez le linge dans la machine, un article à la fois.
- ▶ Ne surchargez pas la machine. N'oubliez pas que la charge maximale varie selon le programme ! Règle d'or, pour la charge maximale : conservez une distance de 15 cm entre la charge et le haut du tambour.
- ▶ Fermez soigneusement la porte. Vérifiez qu'aucun vêtement n'est pincé.

6.5 Choix de la lessive

- ▶ L'efficacité et la réussite du lavage sont déterminées par la qualité de la lessive utilisée.
- ▶ Utilisez uniquement une lessive approuvée pour le lavage en machine.
- ▶ Si nécessaire, utilisez des lessives spécifiques, par exemple pour les synthétiques et la laine.
- ▶ Voir les conseils sur les autocollants de lessive du plan de travail.
- ▶ N'utilisez pas de produits de nettoyage à sec tels que du trichloréthylène et des produits similaires.

Choix de la meilleure lessive

Programme	Type de lessive				
	Universel	Couleur	Délicat	Spécial	Adoucissant
Eco 40-60	L/P	L/P	-	-	o
Coton	L/P	L/P	-	-	o
Coton 20 °C	L/P	L/P	-	-	o
Synthétique	-	L/P	-	-	o
Laine	-	-	L/P	L/P	o
Sécher	-	-	-	-	-
Couette	P	L/P	-	-	o
Essorage	-	-	-	-	-
Super Rapide 15'	L	L	-	-	o
Anti-Allergie	P	L/P	-	-	o
Refresh	-	-	-	-	-
Auto-nettoyage	-	-	-	L/P	-
Lavage de Nuit	L/P	L/P	-	-	o
Mix	L	L/P	-	-	o
Smart AI	L/P	L/P	-	-	o

L = lessive en gel/liquide P = lessive en poudre O = en option - = non

En cas d'utilisation de lessive liquide, il n'est pas recommandé d'activer la fin différée.

Nos recommandations :

- ▶ Lessive en poudre : 20 °C à 90 °C* (utilisation optimale : 40-60 °C)
- ▶ Lessive couleur : 20 °C à 60 °C (utilisation optimale : 30-60 °C)
- ▶ Lessive laine/délicat : 20 °C à 30 °C (utilisation optimale : 20-30 °C)

* Sélectionnez une température de lavage à 90 °C uniquement en cas de contraintes hygiéniques particulières.

* Si vous sélectionnez une température de l'eau à 60 °C ou plus, nous vous conseillons d'utiliser moins de lessive. Utilisez le désinfectant spécial, qui convient aux tissus en coton ou en matières synthétiques.

* Il est préférable d'utiliser moins de lessive en poudre ou une lessive en poudre non moussante.

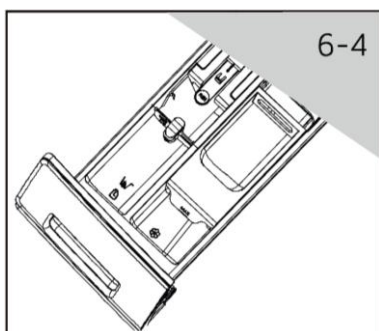

6.6 Ajout de lessive

1. Faites glisser le tiroir à lessive pour l'ouvrir.
2. Versez les produits chimiques nécessaires dans les compartiments correspondants (Fig. 6-4).
3. Repoussez doucement le tiroir.

i Information :

- ▶ Avant le cycle de lavage suivant, retirez les résidus de lessive du tiroir à lessive.
- ▶ N'utilisez pas trop de lessive ou d'adoucissant.
- ▶ Suivez les instructions figurant sur le paquet de lessive.
- ▶ Versez toujours la lessive juste avant le début du cycle de lavage.
- ▶ La lessive liquide concentrée doit être diluée avant d'être ajoutée.
- ▶ N'utilisez pas de lessive liquide si la fonction « Fin différée » est sélectionnée.
- ▶ Sélectionnez soigneusement les réglages du programme en fonction des symboles d'entretien figurant sur les étiquettes de tous les vêtements et du tableau de programmes.

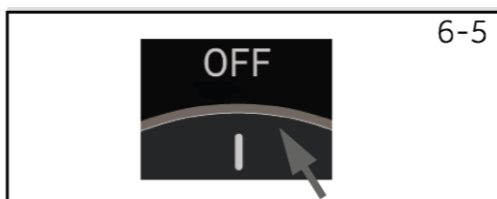

6.7 Allumez l'appareil

Tournez le bouton sur n'importe quelle position (sauf OFF) pour démarrer la machine. Tournez le bouton sur la position OFF pour arrêter la machine (Fig. 6-5).

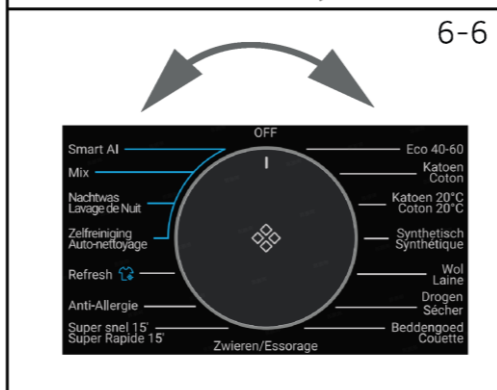

6.8 Sélection d'un programme

Pour obtenir les meilleurs résultats de lavage, sélectionnez un programme adapté au degré de saleté et au type de linge. Tournez le bouton de programme (Fig. 6-6) pour sélectionner le programme adéquat.

i Information : élimination des odeurs

Avant la première utilisation, il est recommandé de lancer le programme « Auto-nettoyage » à vide et d'ajouter une petite quantité de lessive dans le compartiment à lessive ou un nettoyant spécial pour machine afin d'éliminer les éventuels résidus.

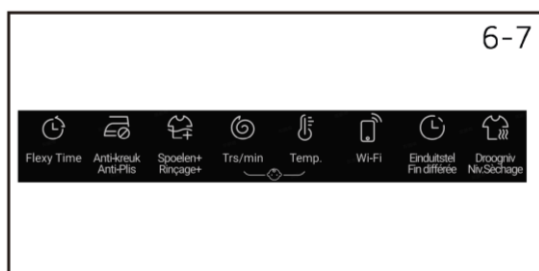

6.9 Ajout de sélections individuelles

Sélectionnez les options et les réglages requis (Fig. 6-7) ; voir la section Panneau de commande.

6.10 Démarrage du programme de lavage

Effleurez la touche « Départ/Pause » (Fig. 6-8) pour démarrer.

L'appareil fonctionne selon les réglages actuels.

Les modifications ne sont possibles que si vous annulez le programme.



6.11 Interruption / annulation du programme de lavage

Pour interrompre un programme en cours, appuyez doucement sur la touche « Départ/Pause », puis appuyez à nouveau dessus pour reprendre le programme.

Pour annuler un programme en cours et tous ses réglages individuels :

1. Effleurez la touche « Départ/Pause » pour interrompre le programme en cours.
2. Tournez le bouton pour sélectionner un nouveau programme et le démarrer.

6.12 Après le lavage

i Information : Verrouillage de la porte

- ▶ Pour des raisons de sécurité, la porte est partiellement verrouillée pendant le cycle de lavage. Il n'est possible d'ouvrir la porte qu'à la fin du programme ou après l'annulation correcte du programme (voir la description ci-dessus).
- ▶ En cas de niveau d'eau élevé, de température de l'eau élevée et pendant l'essorage, il n'est pas possible d'ouvrir la porte ; l'indication **Lock** est affichée.

1. À la fin du cycle du programme, l'indication **End** apparaît.
2. L'appareil s'éteint automatiquement.
3. Enlevez le linge dès que possible pour le préserver et éviter qu'il ne se froisse davantage.
4. Coupez l'arrivée d'eau.
5. Débranchez le cordon d'alimentation.
6. Ouvrez la porte pour éviter la formation d'humidité et d'odeurs. Laissez-le lave-linge ouvert lorsqu'il n'est pas utilisé.
7. Les petits vêtements se collent facilement aux parois après un séchage à grande vitesse ; ne l'oubliez pas lors de l'ouverture de la porte pour prendre les vêtements.

i Information : mode veille/mode économie d'énergie

L'appareil allumé passe en mode veille s'il n'est pas activé dans les 2 minutes précédant le début du programme ou à la fin du programme. L'afficheur s'éteint. Cela permet d'économiser de l'énergie. Pour interrompre le mode veille, effleurez la touche « Marche/Arrêt ».

6.13 Activation ou désactivation de la sonnerie

Le signal acoustique peut être désactivé si nécessaire :

1. Allumez l'appareil.
2. Sélectionnez le programme d'essorage.
3. Appuyez simultanément sur les touches « Rinçage + » et « Trs/min » pendant environ 3 secondes. L'indication « **OFF** » apparaît et la sonnerie est alors désactivée. Pour activer la sonnerie, appuyez à nouveau simultanément sur ces deux touches ; l'indication « **ON** » apparaît.

7.1 Généralités

Cet appareil est équipé de la technologie Wi-Fi pour un contrôle à distance via l'application hOn.



AVERTISSEMENT !

Respectez les mesures de sécurité indiquées dans ce manuel, même lorsque vous utilisez l'appareil via l'application. Le respect de ces instructions est essentiel pour une utilisation sûre.

7.2 Exigences

1. Réseau Wi-Fi : Un routeur compatible avec la norme 802.11b/g/n et la bande de 2,4 GHz est nécessaire. Les réseaux fonctionnant à 5 GHz et les réseaux publics ne sont pas pris en charge. Le nom du réseau (SSID) doit comporter entre 1 et 31 caractères, et le mot de passe entre 8 et 64 caractères. Les options de cryptage incluent open, WPA-PSK et WPA2-PSK.
2. Appareils compatibles : L'application est disponible pour les appareils Android, iOS et Huawei, à la fois sur les tablettes et les smartphones.
3. Positionnement : Installez l'appareil dans un endroit où le signal Wi-Fi est puissant.

Caractéristiques techniques du Wi-Fi :

- Fréquence : 2400 MHz - 2483,5 MHz
- Puissance maximale : 20 dBm
- Norme : IEEE802.11b/g/n et BLE V4.2

7.3 Téléchargement et installation de l'application hOn

1. Téléchargez l'application en scannant le code QR ci-dessous ou en vous rendant sur go.haier-europe.com/download-app.



Téléchargez
l'application 

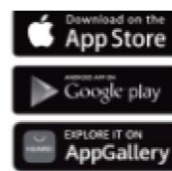

Information : inscription

La création d'un profil (inscription) n'est requise que lors de la première utilisation ou si le compte a été supprimé/désactivé. Pour les utilisations ultérieures, il vous suffit de vous connecter avec votre adresse électronique et votre mot de passe. Consultez le mode DÉMO de l'application pour découvrir les fonctionnalités Wi-Fi.



7.4 Appairage des appareils

Information :

le réseau domestique doit être réglé sur 2,4 GHz ; les réseaux fonctionnant sur 5 GHz ne sont pas pris en charge. Assurez-vous que votre smartphone est connecté au même réseau Wi-Fi 2,4 GHz que celui que vous souhaitez utiliser pour configurer l'appareil.

1. Ouvrez l'application hOn, créez un nouveau profil (ou connectez-vous si vous en avez déjà un).
2. Lorsque le lave-linge est en mode veille, appuyez brièvement sur la touche  jusqu'à ce que « PA Ir » apparaisse sur l'écran d'affichage ;
3. Appuyez sur « Ajouter un appareil » et suivez les instructions à l'écran de votre smartphone pour terminer la configuration.
4. « donE » s'affiche alors pendant 3 secondes, puis « hOn » s'affiche et commence à clignoter lentement, ce qui signifie que la connexion est réussie.
5. Si l'appairage échoue et que les messages « rE » et « trY » s'affichent, vous pouvez répéter l'opération pour recommencer l'appairage.



7.5 Activation du contrôle à distance

1. Assurez-vous que le routeur est sous tension et connecté à Internet.
2. Chargez le linge et fermez la porte.
3. Allumez l'appareil.
4. Appuyez brièvement sur la touche . La porte se verrouille (pour les modèles avec verrouillage de la porte).
5. Démarrez le cycle via l'application. Le panneau de commande est désactivé, à l'exception des touches « OFF » et « DÉPART/PAUSE ». Seule la sécurité enfant sera disponible pendant le programme.
6. Le contrôle à distance peut également être activé pendant le cycle en appuyant brièvement sur la touche .

Information : expiration du contrôle à distance

Vous pouvez envoyer une commande à partir de l'application jusqu'à 24 heures après l'activation du contrôle à distance.

7.6 Désactivation du contrôle à distance

1. Pendant un cycle, vous pouvez désactiver le contrôle à distance en appuyant brièvement sur la touche «  » ; le cycle se poursuivra. Vous pouvez consulter le statut du cycle dans l'application, mais vous ne pourrez pas envoyer de commandes (par exemple, arrêt/pause).
2. Si les conditions de sécurité le permettent, la porte peut être ouverte (pour les modèles avec verrouillage de la porte).
3. Pour reprendre le contrôle à distance via l'application, assurez-vous que la porte est fermée, puis appuyez à nouveau brièvement sur la touche .

7.7 Fin du cycle avec le Contrôle à distance

1. À la fin du cycle, la porte se déverrouille et (pour les modèles avec verrouillage de porte) le contrôle à distance est désactivé.
2. Au bout de 2 minutes, l'appareil s'éteint automatiquement.

7.8 Désactiver le module Wi-Fi et effacer les informations d'identification du réseau

Pour supprimer les informations enregistrées sur le réseau Wi-Fi et éteindre le module Wi-Fi :

1. Mettez l'appareil sous tension.
2. Sans démarrer de cycle, appuyez sur la touche  et maintenez-la enfoncée pendant 5 secondes jusqu'à ce que le message « rESt » apparaisse.
3. Dans les 60 secondes qui suivent, appuyez sur la touche « Fin différée » et maintenez-la enfoncée pendant encore 5 secondes jusqu'à ce que le message « donE » apparaisse.
4. Les informations de configuration seront supprimées. Sélectionnez un programme ou éteignez l'appareil pour quitter.
5. Pour reconfigurer l'appareil, retirez-le de l'application hOn et lancez une nouvelle procédure d'appairage.



Information :

N'utilisez cette procédure que si vous avez l'intention de vendre l'appareil.



Utilisation respectueuse de l'environnement

- ▶ Pour optimiser l'utilisation de l'énergie, de l'eau, de la lessive et du temps, il est conseillé d'utiliser la charge maximale recommandée.
- ▶ Ne surchargez pas la machine (largeur de la main au-dessus du linge).
- ▶ Pour le linge peu sale, sélectionnez le programme Super Rapide 15'.
- ▶ Utilisez les doses exactes de chaque produit de lavage.
- ▶ Sélectionnez la température de lavage la plus basse possible ; les lessives modernes nettoient efficacement en dessous de 60 °C.
- ▶ Augmentez les réglages par défaut uniquement en cas de linge très taché.



Informations générales :

- ▶ Le programme Eco 40-60 permet de nettoyer dans le même cycle du linge en coton normalement sale et déclaré lavable à 40 °C ou 60 °C. Ce programme est utilisé pour évaluer la conformité à la législation européenne en matière d'écoconception ;
- ▶ Les programmes les plus efficaces en termes de consommation d'énergie sont généralement ceux qui fonctionnent à des températures plus basses et sur une plus longue durée ;
- ▶ Le bruit et la teneur en humidité résiduelle sont influencés par la vitesse d'essorage : plus la vitesse d'essorage est élevée pendant la phase d'essorage, plus le bruit est important et plus la teneur en humidité résiduelle est faible.
- ▶ Le chargement du lave-linge ou du lave-linge séchant domestique jusqu'à la capacité indiquée par le fabricant pour les programmes respectifs contribuera aux économies d'énergie et d'eau ;

9.1 Nettoyage du tiroir à lessive

Vérifiez toujours l'absence de résidus de lessive.

Nettoyez régulièrement le tiroir (Fig. 9-1) :

1. Tirez le tiroir jusqu'en butée.
2. Appuyez sur le bouton de déverrouillage et retirez le tiroir.
3. Essuyez l'intérieur du compartiment à l'aide d'une serviette.
4. Rincez le tiroir à l'eau jusqu'à ce qu'il soit propre et réinsérez le tiroir dans l'appareil.

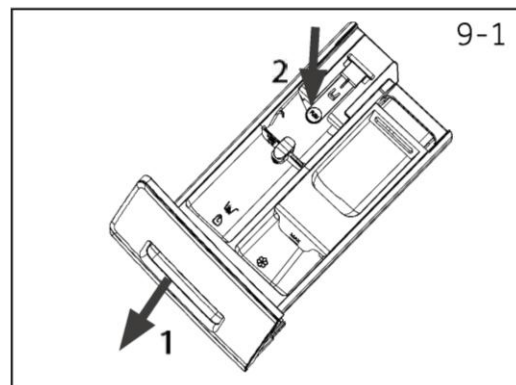

9.2 Nettoyage de la machine

- ▶ Pendant le nettoyage et l'entretien de la machine, débranchez-la.
- ▶ Utilisez un chiffon doux avec du liquide savonneux pour nettoyer l'extérieur de la machine (Fig. 9-2) et les composants en caoutchouc.
- ▶ N'utilisez pas de produits chimiques organiques ou de solvants corrosifs.



9.3 Vanne d'arrivée d'eau et filtre de la vanne d'arrivée

Pour éviter que des substances solides comme le calcaire n'obstruent l'arrivée d'eau, nettoyez régulièrement le filtre de la vanne d'arrivée.

- ▶ Débranchez le cordon d'alimentation électrique et coupez l'arrivée d'eau.
- ▶ Dévissez le tuyau flexible d'arrivée d'eau à l'arrière (Fig. 9-3) de l'appareil ainsi qu'au niveau du robinet.
- ▶ Rincez les filtres à l'eau et à l'aide d'une brosse (Fig. 9-4).
- ▶ Insérez le filtre et installez le tuyau flexible d'arrivée.
- ▶ Ouvrez le robinet pour voir s'il fuit.

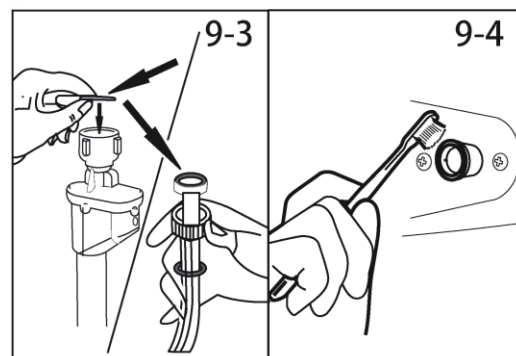

9.4 Nettoyage du tambour

- ▶ Retirez du tambour et de la rainure du joint de la porte (anneau en caoutchouc) les objets lavés accidentellement, en particulier les pièces métalliques telles que les épingles, les pièces de monnaie, etc. car ils provoquent des taches de rouille et des dommages.
- ▶ Pour éliminer les taches de rouille, utilisez un nettoyant sans chlorure. Respectez les consignes d'avertissement du fabricant du produit de nettoyage.
- ▶ Pour le nettoyage, n'utilisez pas d'objets durs ou de laine d'acier.
- ▶ Après la procédure, ouvrez la porte, utilisez une serviette pour nettoyer les taches et la mousse autour de la garniture et gardez l'intérieur et l'extérieur de la garniture propres (Fig. 9-5).

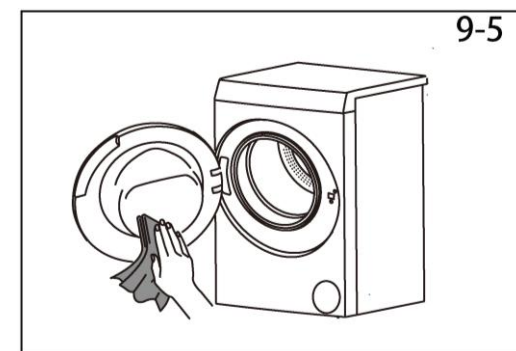

i Information : hygiène

Pour l'entretien régulier, nous recommandons d'exécuter le programme « Auto-nettoyage » avant d'atteindre les 100 cycles afin d'éviter d'éventuels résidus corrosifs. Ajoutez une petite quantité de lessive dans le compartiment à lessive ou utilisez un produit de nettoyage spécial pour la machine.

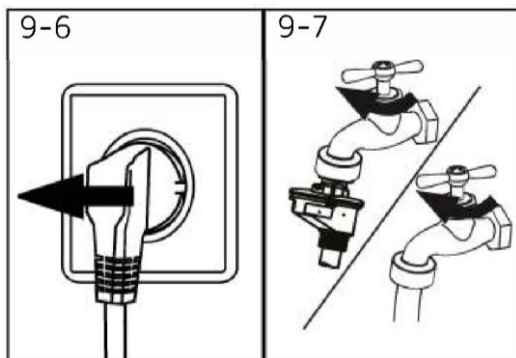

9.5 Longues périodes sans utilisation

Si l'appareil reste inactif pendant une période prolongée :

1. Débranchez la fiche électrique (Fig. 9-6).
2. Coupez l'arrivée d'eau (Fig. 9-7).
3. Ouvrez la porte pour éviter la formation d'humidité et d'odeurs. Lorsque l'appareil n'est pas utilisé, laissez la porte ouverte.

Avant l'utilisation suivante, vérifiez soigneusement le cordon d'alimentation, l'arrivée d'eau et le tuyau flexible de vidange. Assurez-vous que tout est correctement installé et vérifiez l'absence de toute fuite.

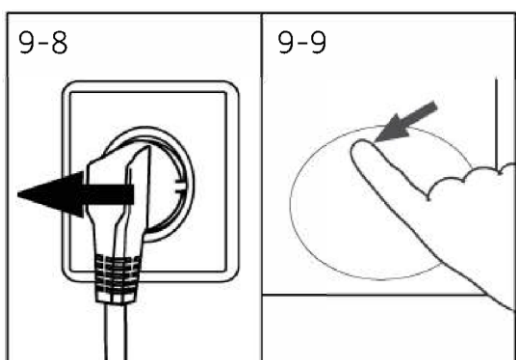

9.6 Filtre de la pompe

Nettoyez le filtre une fois par mois et vérifiez le filtre de la pompe, par exemple, si l'appareil :

- ▶ ne vidange pas l'eau ;
- ▶ n'essore pas ;
- ▶ fait un bruit inhabituel lorsqu'il fonctionne.



AVERTISSEMENT !

Risque de brûlure ! L'eau du filtre de la pompe peut être très chaude ! Avant toute action, assurez-vous que l'eau a refroidi.

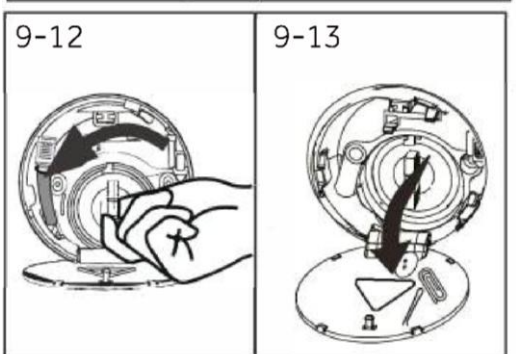
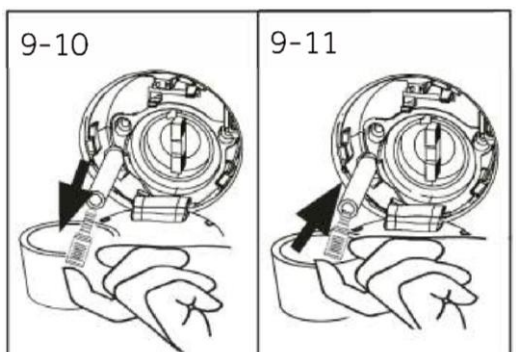

1. Éteignez et débranchez la machine (Fig. 9-8).
2. Poussez et ouvrez la trappe de service (Fig. 9-9).
3. Prévoyez un récipient plat pour recueillir l'eau de vidange (Fig. 9-10). Il risque d'y avoir beaucoup d'eau à recueillir !
4. Tirez le tuyau flexible de vidange et maintenez son extrémité au-dessus du récipient (Fig. 9-10).
5. Retirez le bouchon d'étanchéité du tuyau flexible de vidange (Fig. 9-10).
6. Une fois la vidange terminée, fermez le tuyau flexible de vidange (Fig. 9-11) et remettez-le en place dans la machine.
7. Dévissez et retirez le filtre de la pompe dans le sens antihoraire (Fig. 9-12).
8. Retirez les contaminants et la saleté (Fig. 9-13).

9. Nettoyez soigneusement le filtre de la pompe, par exemple, à l'eau courante (Fig. 9-14).
10. Après le nettoyage, réinstallez la poignée et serrez-la jusqu'à ce qu'elle ne bouge plus. À ce stade, la poignée est en position verticale (Fig. 9-15).
11. Fermez la trappe de service.

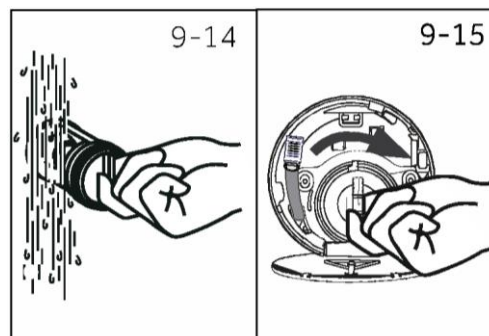

ATTENTION!

- ▶ Le joint du filtre de la pompe doit être propre et intact. Si le couvercle n'est pas complètement serré, de l'eau risque de s'échapper.
- ▶ Le filtre doit être en place, sinon cela risque d'entraîner des fuites.

Vous pouvez résoudre de nombreux problèmes par vous-même sans expertise spécifique. En cas de problème, vérifiez toutes les possibilités indiquées et suivre les instructions ci-dessous avant de contacter un service après-vente. Voir la section SERVICE CLIENT.



AVERTISSEMENT !

- ▶ Avant toute opération de maintenance, mettez l'appareil hors tension et débranchez la fiche électrique de la prise secteur.
- ▶ La maintenance de l'équipement électrique doit être effectuée exclusivement par des électriciens qualifiés, car des réparations incorrectes peuvent entraîner des dommages considérables.
- ▶ Si le cordon d'alimentation est endommagé, il doit être remplacé uniquement par le fabricant, son représentant ou des personnes qualifiées, afin d'éviter tout risque.

10.1 Codes d'information

Les codes suivants sont affichés uniquement pour fournir des informations relatives au cycle de lavage. Aucune mesure ne doit être prise.

Code	Message
1:25	La durée restante du cycle de lavage est de 1 heure et 25 minutes.
6:30	La durée restante du cycle de lavage, y compris la fin différée sélectionnée, est de 6 heures et 30 minutes.
End	Le cycle de lavage est terminé. L'appareil s'arrête automatiquement.
Loct	La porte est fermée en raison d'un niveau d'eau élevé, d'une température de l'eau élevée ou d'un cycle d'essorage.
OFF	La sonnerie est désactivée.
ON	La sonnerie est activée.
cLoT	Les touches de fonction sont verrouillées. Le changement de programme n'est pas valide.

10.2 Dépannage à l'aide du code d'affichage

Problème	Cause	Solution
CLr FLtr	<ul style="list-style-type: none"> • Erreur de vidange ; l'eau n'est pas complètement vidangée dans les 6 minutes. 	<ul style="list-style-type: none"> • Nettoyez le filtre de la pompe. • Vérifiez l'installation du tuyau flexible de vidange.
E2	<ul style="list-style-type: none"> • Erreur de verrouillage. 	<ul style="list-style-type: none"> • Fermez correctement la porte.
E4	<ul style="list-style-type: none"> • Le niveau d'eau n'est pas atteint au bout de 12 minutes au plus tard. • Le tuyau flexible de vidange se siphonne automatiquement. 	<ul style="list-style-type: none"> • Assurez-vous que le robinet est entièrement ouvert et que la pression d'eau est normale. • Vérifiez l'installation du tuyau flexible de vidange.
E8	<ul style="list-style-type: none"> • Erreur de niveau de protection de l'eau. 	<ul style="list-style-type: none"> • Contactez le service après-vente.
F3	<ul style="list-style-type: none"> • Erreur du capteur de température. 	<ul style="list-style-type: none"> • Contactez le service après-vente.
F4	<ul style="list-style-type: none"> • Erreur de chauffage. 	<ul style="list-style-type: none"> • Contactez le service après-vente.
E6	<ul style="list-style-type: none"> • Alarme de vêtements coincés. 	<ul style="list-style-type: none"> • Interrompez le fonctionnement, ouvrez la porte et placez à nouveau les vêtements avant de redémarrer.
FH	<ul style="list-style-type: none"> • Le module iot ne parvient pas à être configuré. 	<ul style="list-style-type: none"> • Contactez le service après-vente.

Problème	Cause	Solution
F7	<ul style="list-style-type: none"> Erreur du moteur. 	<ul style="list-style-type: none"> Contactez le service après-vente.
F9	<ul style="list-style-type: none"> Erreur du capteur de température de séchage. 	<ul style="list-style-type: none"> Contactez le service après-vente.
FA	<ul style="list-style-type: none"> Erreur du capteur de niveau d'eau. 	<ul style="list-style-type: none"> Contactez le service après-vente.
FC0 ou FC1 FC2 ou FC3	<ul style="list-style-type: none"> Erreur de communication anormale. 	<ul style="list-style-type: none"> Contactez le service après-vente.
Fd	<ul style="list-style-type: none"> Erreur d'élément chauffant de séchage. 	<ul style="list-style-type: none"> Contactez le service après-vente.
FE	<ul style="list-style-type: none"> Erreur du moteur de séchage. 	<ul style="list-style-type: none"> Contactez le service après-vente.
E12	<ul style="list-style-type: none"> Le niveau d'eau de séchage est trop élevé. 	<ul style="list-style-type: none"> Contactez le service après-vente.
ES	<ul style="list-style-type: none"> Erreur de vidange. L'eau n'est pas entièrement vidangée en 1 minute. 	<ul style="list-style-type: none"> Nettoyez le filtre de la pompe. Vérifiez l'installation du tuyau flexible de vidange.

10.3 Dépannage sans code d'affichage

Problème	Cause	Solution
Le lave-linge ne fonctionne pas.	<ul style="list-style-type: none"> Le programme n'a pas encore démarré. La porte n'est pas correctement fermée. La machine n'a pas été allumée. Panne de courant. La sécurité enfant est activée. 	<ul style="list-style-type: none"> Vérifiez le programme et démarrez-le. Fermez correctement la porte. Allumez la machine. Vérifiez l'alimentation électrique. Désactivez la sécurité enfant.
Le lave-linge ne se remplit pas d'eau.	<ul style="list-style-type: none"> Absence d'eau. Le tuyau flexible d'arrivée est plié. Le filtre du tuyau flexible d'arrivée est obstrué. La pression d'eau est inférieure à 0,03 MPa. La porte n'est pas correctement fermée. Absence d'arrivée d'eau. 	<ul style="list-style-type: none"> Vérifiez le robinet d'eau. Vérifiez le tuyau flexible d'arrivée. Débouchez le filtre du tuyau flexible d'arrivée. Vérifiez la pression de l'eau. Fermez correctement la porte. Vérifiez l'arrivée d'eau.
La machine se vidange pendant le remplissage.	<ul style="list-style-type: none"> La hauteur du tuyau flexible de vidange est inférieure à 80 cm. L'extrémité du tuyau flexible de vidange est peut-être immergée dans l'eau. 	<ul style="list-style-type: none"> Assurez-vous que le tuyau flexible de vidange est correctement installé. Assurez-vous que le tuyau flexible de vidange n'est pas dans l'eau.
Absence de vidange.	<ul style="list-style-type: none"> Le tuyau flexible de vidange est bouché. Le filtre de la pompe est bloqué. L'extrémité du tuyau flexible de vidange se trouve à plus de 100 cm du sol. 	<ul style="list-style-type: none"> Débouchez le tuyau flexible de vidange. Nettoyez le filtre de la pompe. Assurez-vous que le tuyau flexible de vidange est correctement installé.
Fortes vibrations lors de l'essorage.	<ul style="list-style-type: none"> Tous les boulons de transport n'ont pas été retirés. La position de l'appareil n'est pas stable. La charge de la machine n'est pas correcte. 	<ul style="list-style-type: none"> Retirez tous les boulons de transport. Vérifiez que le sol est plein et solide et que la position est nivelée. Vérifiez le poids et l'équilibre de la charge.
L'opération s'arrête avant la fin du cycle de lavage.	<ul style="list-style-type: none"> Panne d'eau ou d'électricité. 	<ul style="list-style-type: none"> Vérifiez l'alimentation en électricité et en eau.
Le fonctionnement s'arrête pendant un certain temps.	<ul style="list-style-type: none"> L'appareil affiche un code d'erreur. Problème dû à la charge. Le programme effectue un cycle de trempage. 	<ul style="list-style-type: none"> Tenez compte des codes d'affichage. Réduisez ou ajustez la charge. Annulez le programme et redémarrez.

Problème	Cause	Solution
Une quantité excessive de mousse sort du tambour et/ou du tiroir à lessive.	<ul style="list-style-type: none"> • La lessive n'est pas celle recommandée. • Utilisation excessive de lessive. 	<ul style="list-style-type: none"> • Vérifiez les recommandations en matière de lessive. • Réduisez la quantité de lessive.
Réglage automatique du temps de lavage.	<ul style="list-style-type: none"> • La durée du programme de lavage est ajustée. 	<ul style="list-style-type: none"> • Ce phénomène est normal et n'affecte pas le fonctionnement de l'appareil.
L'essorage ne fonctionne pas.	<ul style="list-style-type: none"> • Déséquilibre du linge. 	<ul style="list-style-type: none"> • Vérifiez la charge de la machine et le linge et relancez un programme d'essorage.
Résultat de lavage insatisfaisant.	<ul style="list-style-type: none"> • Le degré de saleté ne correspond pas au programme sélectionné. • La quantité de lessive n'était pas suffisante. • La charge maximale a été dépassée. • Le linge n'était pas réparti de manière uniforme dans le tambour. 	<ul style="list-style-type: none"> • Sélectionnez un autre programme. • Sélectionnez la lessive en fonction du degré de saleté et des spécifications de fabrication. • Réduisez la charge. • Démêlez le linge.
Il reste des résidus de lessive sur le linge.	<ul style="list-style-type: none"> • Des particules non solubles de lessive peuvent rester sous forme de taches blanches sur le linge. 	<ul style="list-style-type: none"> • Effectuez un rinçage supplémentaire. • Essayez de brosser les taches du linge sec. • Utilisez une autre lessive.
Le linge présente des taches grises.	<ul style="list-style-type: none"> • Dues à de la graisse telle que de l'huile, de la crème ou de la pommade. 	<ul style="list-style-type: none"> • Prétraitez le linge à l'aide d'un nettoyant spécial.

i Information : formation de mousse

En cas de détection d'une trop grande quantité de mousse pendant l'essorage, le moteur s'arrête et la pompe de vidange est activée pendant 90 secondes. Si l'élimination de la mousse échoue jusqu'à 3 fois de suite, le programme se termine sans essorage.

Si les messages d'erreur réapparaissent malgré les mesures prises, éteignez l'appareil, coupez l'alimentation électrique et contactez le service client.

10.4 En cas de panne de courant

Le programme en cours et ses réglages sont enregistrés. Lorsque l'alimentation électrique est rétablie, le fonctionnement reprend.

Si une panne de courant interrompt un programme de lavage en cours, l'ouverture de la porte est bloquée mécaniquement. Pour sortir le linge, le niveau d'eau ne doit pas être visible dans le hublot vitré de la porte. Risque de brûlures ! Le niveau d'eau doit être abaissé, comme décrit à la section « Filtre de la pompe ». Ensuite, tirez le levier (A) sous la trappe de service (Fig. 10-1) jusqu'à ce que la porte se déverrouille par un léger déclic. Remplacez ensuite toutes les pièces.

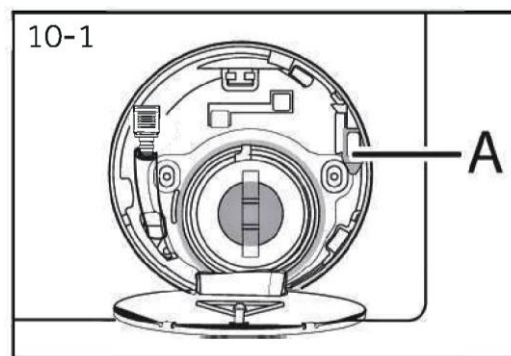

i Lorsque le lave-linge est sûr (niveau d'eau sous le hublot sur une certaine distance, température du tambour inférieure à 55 °C, absence de rotation du tambour intérieur), il est possible de déverrouiller les portes du lave-linge.

11.1 Préparation

- ▶ Sortez l'appareil de son emballage.
- ▶ Retirez tous les matériaux d'emballage, y compris le film de protection sur le corps et la base en polystyrène, et tenez-les hors de portée des enfants. Lors de l'ouverture de l'emballage, des gouttes d'eau peuvent apparaître sur le sac en plastique et le hublot. Ce phénomène normal résulte des tests à l'eau effectués en usine.



Information : mise au rebut des emballages

Conservez tous les matériaux d'emballage hors de portée des enfants et mettez-les au rebut dans le respect de l'environnement.

11.2 FACULTATIF : Installation de patins de réduction du niveau sonore

1. En ouvrant l'emballage rétractable, vous trouverez quatre patins de réduction du niveau sonore. Ils servent à réduire le niveau sonore (Fig. 11-1).
2. Posez le lave-linge sur le côté, le hublot orienté vers le haut, la partie inférieure vers l'opérateur (Fig. 11-2).
3. Retirez les patins de réduction du niveau sonore et ôtez le film de protection adhésif double face ; collez les patins sur le fond, sous le corps du lave-linge, comme indiqué à la figure 3 (les deux patins plus longs en positions 1 et 3, les deux patins plus courts en positions 2 et 4). Ensuite, replacez la machine en position verticale (Fig. 11-3).

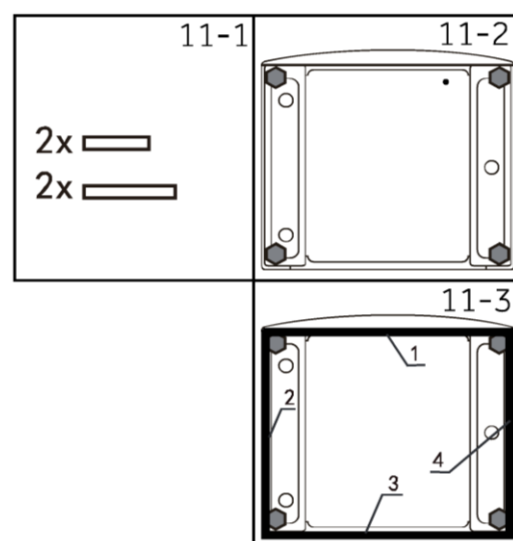

Vivement conseillé :

Un patin de réduction du bruit est facultatif, il permet de réduire le bruit, c'est à vous de décider si vous souhaitez l'assembler ou non.

11.3 Démontage des boulons de transport et du raidisseur arrière

1. Retirez tous les boulons de transport. (Fig. 11-4)
2. Enlevez les barres de transport (de 0 à 2) selon le modèle (Fig. 11-5).

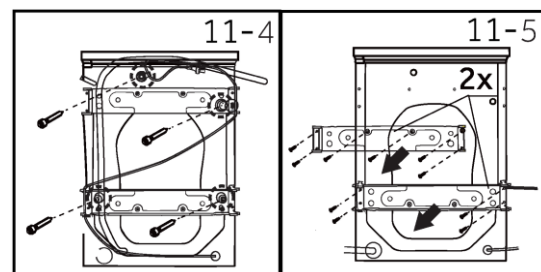

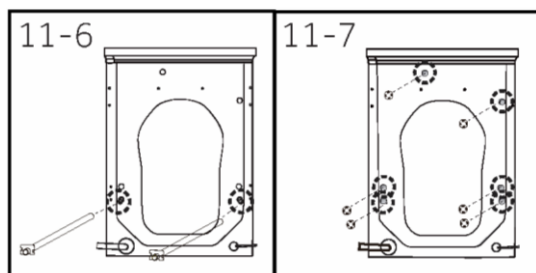

3. Retirez les tiges de transport (de 0 à 2) en fonction du modèle (Fig. 11-6).
4. Installez les bouchons (de 5 à 6) en fonction du modèle (Fig. 11-7).

i Information : conservation en lieu sûr

Conservez toutes les pièces de protection lors du transport en lieu sûr à des fins d'utilisation ultérieure. Lorsque l'appareil doit être déplacé, commencez par réinstaller les pièces de protection.

11.4 Déplacement de l'appareil

Si la machine doit être déplacée à un autre endroit éloigné, remplacez les boulons de transport retirés avant l'installation afin d'éviter tout dommage : L'assemblage se fait dans l'ordre inverse.

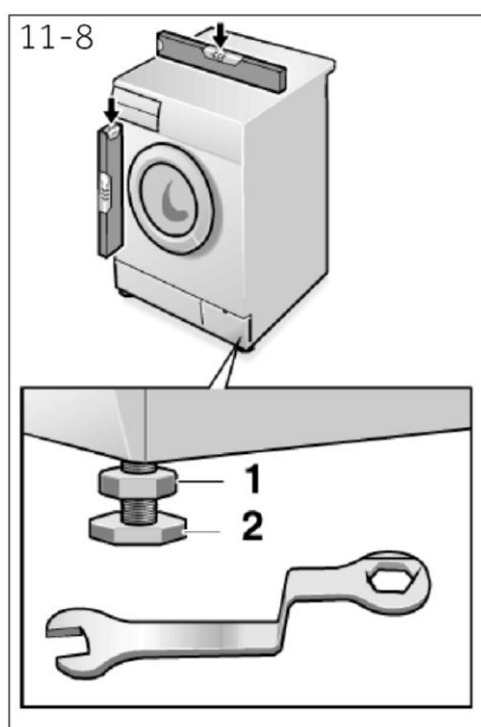

11.5 Alignement de l'appareil

Régalez l'ensemble des pieds (Fig. 11-8) de sorte à obtenir une position parfaitement à niveau. Cela permet de minimiser les vibrations et donc le bruit pendant l'utilisation. Cela permet également de réduire l'usure. Pour le réglage, nous recommandons d'utiliser un niveau à bulle. Le sol doit être aussi stable et plat que possible.

1. Desserrez le contre-écrou (1) à l'aide d'une clé.
2. Réglez la hauteur en tournant le pied (2).
3. Serrez le contre-écrou (1) contre le corps.

11.6 Raccord d'eau de vidange

Fixez correctement le tuyau flexible de vidange d'eau à la tuyauterie. Le tuyau flexible doit atteindre à un point donné une hauteur comprise entre 80 et 100 cm au-dessus du bas de l'appareil ! Dans la mesure du possible, le tuyau flexible de vidange doit toujours être fixé à l'attache située à l'arrière de l'appareil.



AVERTISSEMENT !

- ▶ N'utilisez que le jeu de tuyaux flexibles fourni pour le raccordement.
- ▶ Ne réutilisez jamais de vieux jeux de tuyaux flexibles !
- ▶ Ne raccordez l'appareil qu'à l'arrivée d'eau froide.
- ▶ Avant le raccordement, vérifiez que l'eau est propre et claire.

Les raccordements suivants sont possibles :

11.6.1 Tuyau flexible de vidange à l'évier

- ▶ Suspendez le tuyau flexible de vidange avec le support en U sur le bord d'un évier de taille adéquate (Fig. 11-9).
- ▶ Empêchez suffisamment le support en U de glisser.

11.6.2 Tuyau flexible de vidange vers le raccord d'eaux usées

- ▶ Le diamètre intérieur du tuyau de support à trou d'aération doit être de 40 mm minimum.
- ▶ Placez 80 à 100 mm du tuyau flexible de vidange dans le tuyau d'évacuation des eaux usées.
- ▶ Fixez le support en U et attachez-le suffisamment (Fig. 11-10).

11.6.3 Raccordement du tuyau flexible de vidange à l'évier

- ▶ La jonction doit se situer au-dessus du siphon.
- ▶ Un raccord à emboîtement est généralement fermé par un patin (A). Il doit être retiré pour éviter tout dysfonctionnement (Fig. 11-11).
- ▶ Fixez le tuyau flexible de vidange à l'aide d'un collier de serrage.

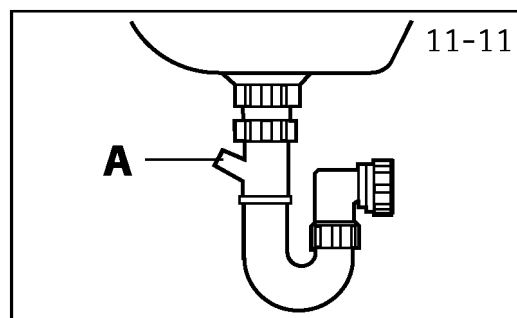
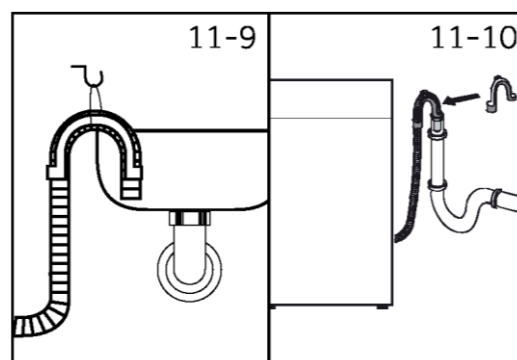

ATTENTION !

- ▶ Le tuyau flexible de vidange ne doit pas être immergé dans l'eau et doit être solidement fixé et étanche. Si le tuyau flexible de vidange est placé sur le sol ou si le tuyau se trouve à une hauteur inférieure à 80 cm, le lave-linge se vidangera continuellement lors de son remplissage (auto-siphonnage).
- ▶ Le tuyau flexible de vidange ne doit pas être prolongé par une rallonge. Si nécessaire, contactez le service après-vente.

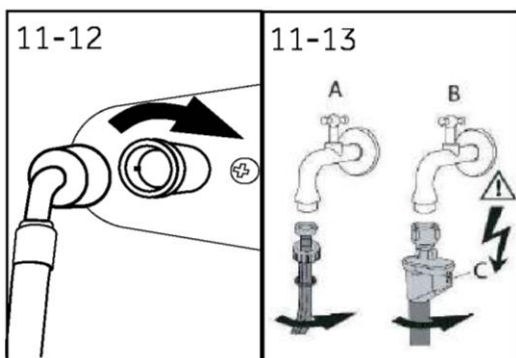

11.7 Raccordement à l'eau froide

Vérifiez que les garnitures sont insérées.

1. Raccordez le tuyau d'arrivée d'eau avec l'extrémité coudée à l'appareil (Fig. 11-12). Serrez le joint à vis à la main.
2. L'autre extrémité se branche à un robinet d'eau avec un filetage de 3/4" (env. 2 cm) (Fig. 11-13).

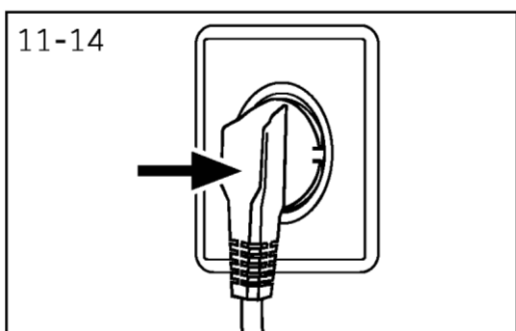

11.8 Raccordement électrique

Avant chaque raccordement, vérifiez les points suivants :

- ▶ L'alimentation électrique, la prise et les fusibles sont conformes à la plaque signalétique.
- ▶ La prise de courant est reliée à la terre et aucune multiprise ou rallonge n'est utilisée.
- ▶ la fiche et la prise électriques sont strictement conformes.
- ▶ **Uniquement pour le Royaume-Uni :** la fiche britannique est conforme à la norme BS1363A.

Insérez la fiche dans la prise (Fig. 11-14).



AVERTISSEMENT !

- ▶ Veillez à ce que tous les raccordements (alimentation électrique, tuyaux de vidange et tuyau d'eau froide) soient fermes, secs et exempts de fuites !
- ▶ Veillez à ce que ces pièces ne soient jamais écrasées, pliées ou tordues.
- ▶ Si le cordon d'alimentation est endommagé, il doit être remplacé par l'agent de maintenance (voir la carte de garantie) afin d'éviter tout danger.

12.1 Données techniques supplémentaires

	HWD100	HWD90	HWD80
Tension en V	220 V - 240 V~/50 Hz		
Courant en A	10		
Puissance maxi. en W	1950		
Pression de l'eau en MPa	$0,03 \leq P \leq 1$		
Poids net en kg	72	66	63

12.2 Dimensions du produit

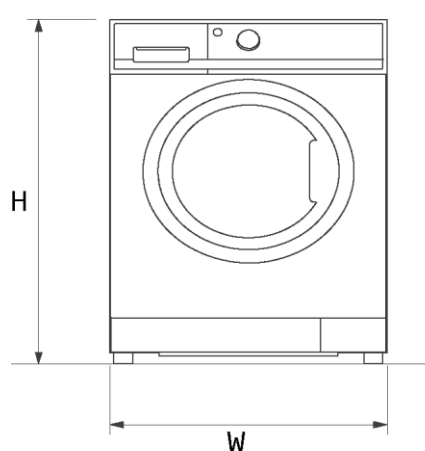

VUE AVANT

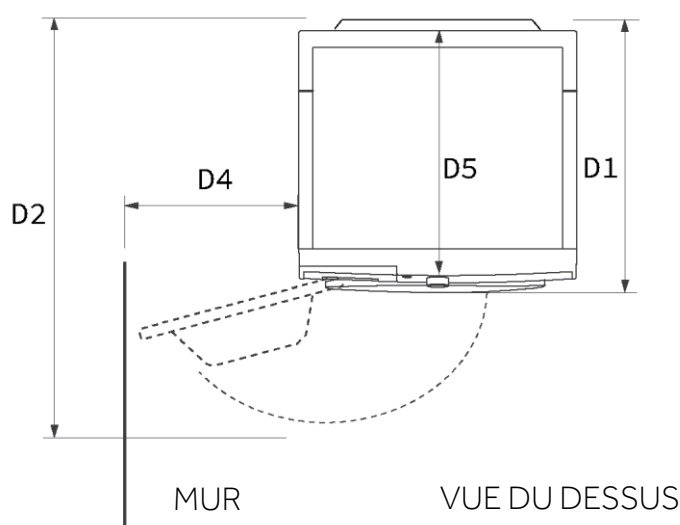

MUR

VUE DU DESSUS

DIMENSIONS DU PRODUIT		HWD100	HWD90	HWD80
H	Hauteur totale du produit mm	850	850	850
L	Largeur totale du produit mm	595	595	595
P5	Profondeur totale du produit (dimension du panneau supérieur à la carte de commande principale) mm	553	485	462
P1	Profondeur totale du produit mm	598	530	507
P2	Profondeur de la porte ouverte mm	1083	1015	992
D4	Distance minimale entre la porte et le mur adjacent mm	188	188	188

Information : la hauteur exacte de votre lave-linge dépend de la longueur d'extension des pieds par rapport à la base de la machine. L'espace d'installation de votre lave-linge doit être au moins 40 mm plus large et 20 mm plus profond que ses dimensions.

12.3 Normes et directives

Ce produit est conforme aux exigences de toutes les directives CE en vigueur et aux normes harmonisées correspondantes, qui prévoient le marquage CE.

Nous recommandons notre service client Haier et l'utilisation de pièces de rechange d'origine. La durée minimale des pièces du lave-linge domestique est de 10 ans.

En cas de problème avec votre appareil, commencez par consulter la section DÉPANNAGE.

Si vous n'y trouvez pas la solution à votre problème :

- ▶ contactez votre revendeur local ;
- ▶ consultez la section Service & Support sur www.haier-europe.com, où vous trouverez les numéros de téléphone et les FAQ et où vous pourrez déposer une demande de service.

Pour obtenir des informations spécifiques sur un produit, veuillez vous connecter au site officiel de Haier https://www.haier-europe.com/en_GB/technical-assistance/ et rechercher le modèle que vous utilisez. Cliquez sur le produit pour accéder à la page détaillée, puis cliquez sur « documents » pour trouver le manuel d'utilisation et le télécharger. Vous pouvez également trouver les informations sur les produits dans cette page.

Pour contacter notre service, assurez-vous de disposer des données suivantes.

Ces informations figurent sur la plaque signalétique.

Modèle _____ N° de série _____

Consultez également la Carte de garantie fournie avec le produit en cas de garantie.

Pour toute question d'ordre général, vous trouverez ci-dessous nos adresses en Europe :

Adresses européennes de Haier

Pays*	Adresse postale	Pays*	Adresse postale
Italie	Haier Europe Trading SRL Via De Cristoforis, 12 21100 Varese ITALIE	France	Haier France SAS 3-5 rue des Graviers 92200 Neuilly-sur-Seine FRANCE
Espagne Portugal	Haier Iberia SL Pg. Garcia Faria, 49-51 08019 Barcelona ESPAGNE	Belgique-FR Belgique-NL Pays-Bas Luxembourg	Haier Benelux SA Anderlecht Route de Lennik 451 BELGIQUE
Allemagne Autriche	Haier Deutschland GmbH Hewlett-Packard-Str. 4 D-61352 Bad Homburg ALLEMAGNE	Pologne Tchéquie Hongrie Grèce Roumanie Russie	Haier Poland Sp. zo.o. Al. Jerozolimskie 181B 02-222 Varsovie POLOGNE
Royaume- Uni	Haier Appliances UK Co.Ltd. One Crown Square Church Street East Woking, Surrey, GU21 6HR UK		

*Pour plus d'informations, rendez-vous sur le site www.haier-europe.com.

Les informations sur les modèles sont disponibles dans la base de données des produits à l'adresse <https://eprel.ec.europa.eu/> en recherchant l'identifiant du modèle indiqué dans le champ Modèle de l'étiquette du produit apposée sur l'appareil.



Haier



Haier



Gebruiksaanwijzing was-droogcombinatie

HWD100-BP16357U1

HWD90-BP14357TU1

HWD80-BP14357TU1

HWD80-BP14357GTU1

NL

Haier

Bedankt voor het kopen van een Haier-product.

Lees deze instructies zorgvuldig door voordat u dit apparaat gebruikt. De instructies bevatten belangrijke informatie die u helpt het beste uit het apparaat te halen en installatie, gebruik en onderhoud op een veilige en juiste manier te garanderen.

Bewaar deze handleiding op een handige plaats, zodat u deze altijd kunt raadplegen voor een veilig en juist gebruik van het apparaat.

Als u het apparaat verkoopt, weggeeft of achterlaat bij een verhuizing, zorg er dan voor dat u ook deze handleiding doorgeeft, zodat de nieuwe eigenaar vertrouwd kan raken met het apparaat en de veiligheidswaarschuwingen.



Verklaring van symbolen

Waarschuwing – Belangrijke veiligheidsinformatie



Algemene informatie en tips



Milieu-informatie



Verwijdering

Help het milieu en de menselijke gezondheid te beschermen. Doe de verpakking in containers die geschikt zijn voor recycling. Help bij het recyclen van afval van elektrische en elektronische apparaten. Apparaten met dit symbool mogen niet bij het huishoudelijk afval. Lever het product in bij het plaatselijke recyclingbedrijf of neem contact op met uw gemeente.



WAARSCHUWING!

Gevaar voor verwonding of verstikking!

Haal de stekker van het apparaat uit het stopcontact. Snijd het netsnoer af en gooi het weg. Verwijder de deurvergrendeling om te voorkomen dat kinderen en huisdieren in het apparaat vast komen te zitten.

1-Veiligheidsinformatie	4
2-Productbeschrijving.....	7
3-Bedieningspaneel	8
4-Programma's	12
5-Verbruik.....	13
6-Dagelijks gebruik.....	14
7-hOn-app	19
8-Milieuvriendelijk wassen.....	22
9-Onderhoud en reiniging.....	23
10-Problemen oplossen.....	26
11-Installatie	29
12- Technische gegevens	33
13-Klantenservice.....	34

Lees de hiernavolgende veiligheidsaanwijzingen voordat u het apparaat voor het eerst inschakelt!



WAARSCHUWING!

Voor het eerste gebruik

- ▶ Controleer of er geen transportschade is.
- ▶ Zorg ervoor dat alle transportbouten verwijderd zijn.
- ▶ Verwijder alle verpakkingen en houd ze buiten het bereik van kinderen.
- ▶ Hanteer het apparaat altijd met minstens twee personen, aangezien het zwaar is.

Dagelijks gebruik

- ▶ Dit apparaat mag worden gebruikt door kinderen vanaf 8 jaar en door personen met verminderde lichamelijke, zintuiglijke of geestelijke vermogens of met een gebrek aan kennis en ervaring, mits zij onder toezicht worden gehouden of instructies hebben gekregen om het apparaat veilig te kunnen gebruiken en de gevaren begrijpen die ermee gepaard gaan.
- ▶ Houd kinderen jonger dan 3 jaar uit de buurt van het apparaat, tenzij ze voortdurend onder toezicht staan.
- ▶ Kinderen mogen niet met het apparaat spelen.
- ▶ Laat geen kinderen of huisdieren in de buurt van het apparaat komen als de deur open is.
- ▶ Bewaar wasmiddelen buiten het bereik van kinderen.
- ▶ Trek ritsen dicht, herstel losse draden en let op kleine voorwerpen om te voorkomen dat het wasgoed verstrikt raakt. Gebruik indien nodig een geschikte zak of een wasnet.
- ▶ Raak het apparaat niet aan en gebruik het niet op blote voeten of met natte of vochtige handen of voeten.
- ▶ Bedek of omhul het apparaat niet tijdens de werking of daarna, zodat vocht of damp kan verdampen.
- ▶ Plaats geen zware voorwerpen of warmte- of vochtbronnen op het apparaat.
- ▶ Gebruik of bewaar geen ontvlambaar wasmiddel of chemisch reinigingsmiddel in de buurt van het apparaat.
- ▶ Gebruik geen ontvlambare sprays in de buurt van het apparaat.
- ▶ Was geen kledingstukken die met oplosmiddelen zijn behandeld in het apparaat zonder ze eerst aan de lucht te hebben gedroogd.

**WAARSCHUWING!****Dagelijks gebruik**

- ▶ Verwijder de stekker niet of steek deze niet in het stopcontact in de aanwezigheid van ontvlambare gassen.
- ▶ Schuimrubber of sponsachtige materialen niet heet wassen.
- ▶ Was geen wasgoed dat vervuild is met bloem.
- ▶ Open de wasmiddellade niet tijdens een wascyclus.
- ▶ Raak de deur niet aan tijdens het wassen, deze wordt heet.
- ▶ Open de deur niet als het water zichtbaar hoger staat dan de deur.
- ▶ Forceer de deur niet open. De deur is voorzien van een zelfvergrendeling en opent kort nadat de wasprocedure is beëindigd.
- ▶ Schakel het apparaat na elk wasprogramma en voor elk routineonderhoud uit en koppel het apparaat los van het elektriciteitsnet om elektriciteit te besparen en voor de veiligheid.
- ▶ Houd de stekker vast, niet het snoer, wanneer u de stekker uit het apparaat trekt.

Onderhoud/reiniging

- ▶ Zorg ervoor dat kinderen onder toezicht staan als ze schoonmaken en onderhoud uitvoeren.
- ▶ Haal de stekker van het apparaat uit het stopcontact voordat u routineonderhoud uitvoert.
- ▶ Houd het onderste deel van de deuropening schoon en open de deur en wasmiddellade als het apparaat niet in gebruik is om geurtjes te voorkomen.
- ▶ Gebruik geen waternevel of stoom om het apparaat schoon te maken.
- ▶ Een beschadigd netsnoer mag alleen worden vervangen door de fabrikant, diens servicevertegenwoordiger of vergelijkbaar gekwalificeerde personen om gevaar te voorkomen.
- ▶ Probeer het apparaat niet zelf te repareren. Neem in geval van reparatie contact op met onze klantenservice.
- ▶ Verwijder alle vreemde voorwerpen zoals metalen voorwerpen, chemicaliën, breekbare goederen, brandende kaarsen, aangestoken sigaretten, etc. van het apparaat.

Installatie

- ▶ Plaats het apparaat op een goed geventileerde plaats. Zorg voor een locatie waar de deur volledig geopend kan worden.
- ▶ Installeer het apparaat nooit buiten op een vochtige plaats of in een ruimte waar water kan lekken, zoals onder of bij een gootsteen. In geval van een waterlek moet u de stroomtoevoer onderbreken en het apparaat op natuurlijke wijze laten drogen.



WAARSCHUWING!

Installatie

- ▶ Installeer of gebruik het apparaat alleen waar de temperatuur hoger is dan 5°C.
- ▶ Plaats het apparaat niet rechtstreeks op een tapijt of dicht bij een muur of meubels.
- ▶ Installeer het apparaat niet in direct zonlicht of in de buurt van warmtebronnen (zoals kachels, verwarmingstoestellen).
- ▶ Controleer of de elektrische informatie op het typeplaatje overeenkomt met de stroomvoorziening. Als dit niet het geval is, neem dan contact op met een elektricien.
- ▶ Gebruik geen adapters met meerdere stekkers en verlengkabels.
- ▶ Zorg ervoor dat alleen de meegeleverde elektrische kabel en slangenset worden gebruikt.
- ▶ Zorg ervoor dat de elektrische kabel en de stekker niet beschadigd raken. Laat ze bij beschadiging vervangen door een elektricien.
- ▶ Gebruik voor de stroomvoorziening een apart geaard stopcontact dat gemakkelijk toegankelijk is na de installatie. Het apparaat moet geaard zijn.
Alleen voor het Verenigd Koninkrijk: Het netsnoer van het apparaat is voorzien van een 3-aderige (geaarde) stekker die in een standaard 3-aderig (geaard) stopcontact past. Snijd de derde pin (aarding) nooit af en demonteer deze ook niet. Nadat het apparaat is geïnstalleerd, moet de stekker toegankelijk zijn.
- ▶ Controleer of de slangverbindingen stevig zijn en geen lekken vertonen.

Beoogd gebruik

Dit apparaat is alleen bedoeld voor wasgoed dat geschikt is voor machinewas. Volg altijd de instructies op het label van elk kledingstuk. Het apparaat is uitsluitend ontworpen voor huishoudelijk gebruik binnenshuis. Het is niet bedoeld voor commercieel of industrieel gebruik. Wijzigingen of aanpassingen aan het apparaat zijn niet toegestaan. Oneigenlijk gebruik kan leiden tot gevaren en verlies van alle garantie- en aansprakelijkheidsclaims.



Opmerking:

Door technische wijzigingen en verschillende modellen kunnen de illustraties in de volgende hoofdstukken afwijken van uw model.

2.1 Afbeelding van apparaat

Voorkant (afb. 2-1):

Achterkant (afb. 2-2):

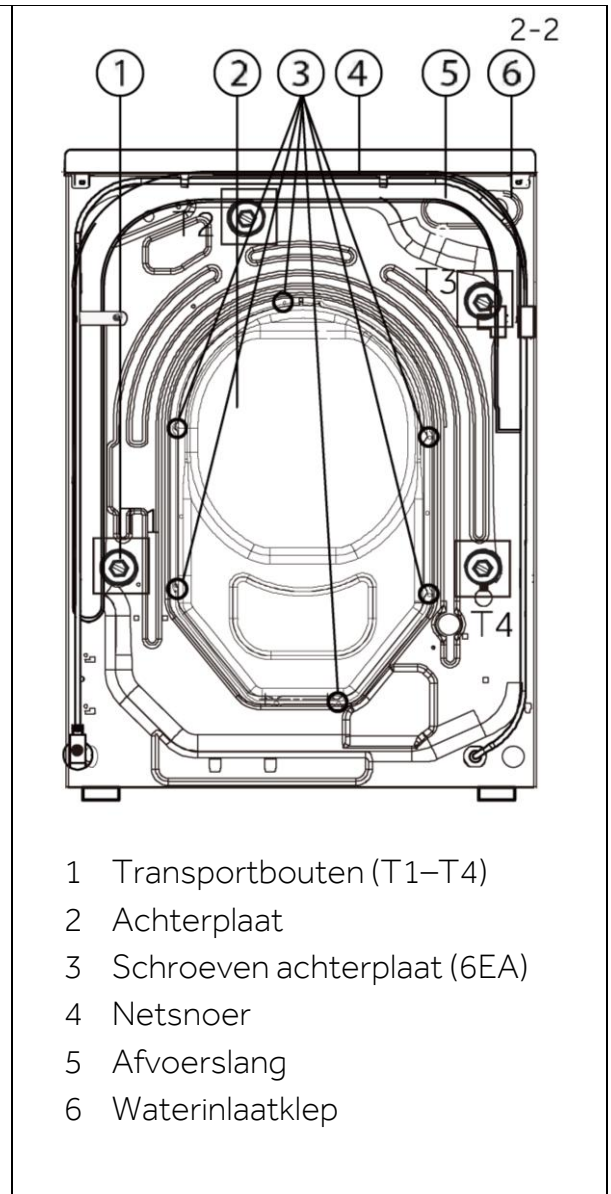

2.2 Accessoires

Controleer de accessoires en literatuur aan de hand van deze lijst (afb. 2-3):

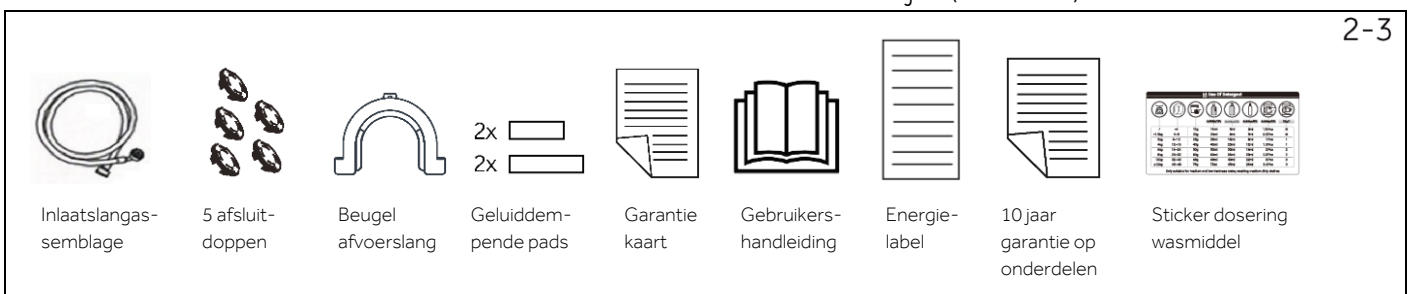

3-1

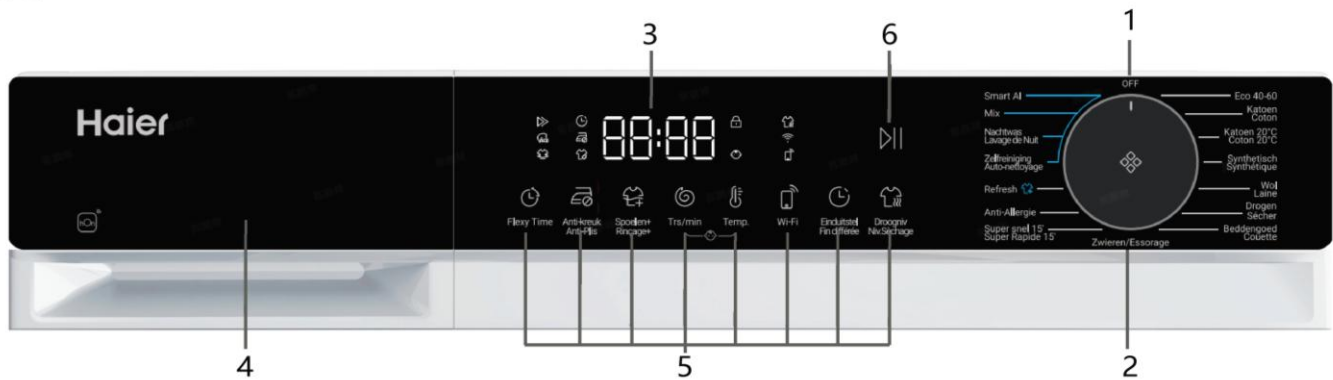

- 1 OFF
- 2 Programmeuze knop
- 3 Display
- 4 Lade voor wasmiddel/wasverzachter
- 5 1) Functietoetsen
- 6 'Start/Pauze'-toets

1) Het display pictogram is het aanraakgebied. Het tekstgebied is een beschrijving van het pictogram en kan niet worden gebruikt om aan te raken.

i Opmerking: Geluidssignaal

In de volgende gevallen klinkt er een geluidssignaal:

- ▶ bij het indrukken van een toets
- ▶ in geval van storingen
- ▶ aan het einde van een programma
- ▶ bij het selecteren van een programma

Indien nodig kan het geluidssignaal gedeselecteerd worden; zie DAGELIJKS GEBRUIK.

3-2



3.1 OFF

Draai de knop naar een willekeurige stand (behalve OFF) om de machine te starten. Draai de knop naar de uit-positie om de machine uit te schakelen (afb. 3-2).

i Opmerking: Uitschakelen

Zonder wiferverbinding wordt het ingeschakelde apparaat automatisch uitgeschakeld als het niet binnen 2 minuten voor het begin van het programma of aan het einde van het programma wordt geactiveerd. Met een wiferverbinding is de wachttijd 24 uur.

3-3

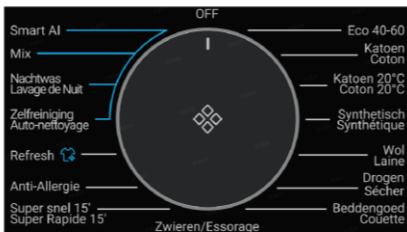

3.2 Programmeuze knop

Door aan de knop te draaien (afb. 3-3) kan een van de 15 programma's worden geselecteerd (de OFF-knop is niet inbegrepen).

3.3 Display

Het display (afb. 3-4) toont de volgende informatie:

- ▶ Wastijd
- ▶ Eindtijd uitstel
- ▶ Foutcodes en service-informatie
- ▶ Displaysymbolen
- ▶ Snelheid, temperatuur, etc.

3-4



Symbol	Betekenis
	Einduitstel.
	Drogen.
	De deur van de trommel is vergrendeld.
	Het bedieningspaneel is vergrendeld.
	Het apparaat is verbonden met wifi.
	Anti-kreuk.
	Wi-Fi.
	Stoom: Smart AI en Anti-Allergie hebben standaard een stoomwasfunctie.
	Snel.
	Eco.
	Intensief.

3.4 Functietoetsen

De functietoetsen (afb. 3-5) maken extra opties mogelijk in het geselecteerde programma voordat het programma start. De gerelateerde indicatoren worden weergegeven.

Door het apparaat uit te schakelen of een nieuw programma in te stellen, worden alle opties uitgeschakeld.

Als een toets meerdere opties heeft, kan de gewenste optie worden geselecteerd door meerdere keren op de toets te drukken.

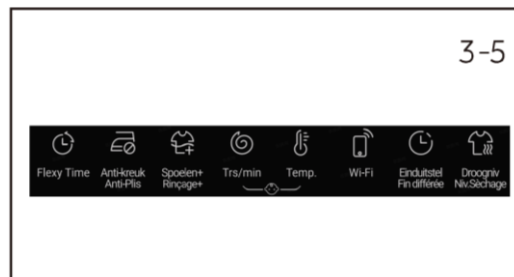

Opmerking: Fabrieksinstellingen

Om de beste resultaten te krijgen voor elk programma, heeft Haier specifieke standaardinstellingen gedefinieerd. Als er geen speciale vereisten zijn, worden standaardinstellingen aanbevolen.

3.4.1 Functietoets 'Flexy Time'

Druk op deze toets (afb. 3-6) om Snel (kortere hoofdwastijd en sneller wassen), Eco (lagere temperatuur van het waswater om het stroomverbruik te verminderen) of Intensief (langere hoofdwastijd en intensiever wassen) te selecteren.

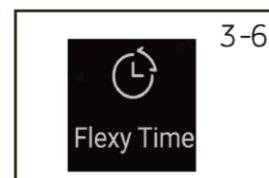

3.4.2 Functietoets 'Anti-kreuk'

Druk voor programma's waarbij de functie 'Anti-kreuk' kan worden geselecteerd (afb. 3-7) op de toets 'Anti-kreuk' om deze functie te selecteren, waarna het bijbehorende pictogram oplicht. Druk nogmaals of selecteer een ander programma om deze functie te annuleren. Bij de functie 'Anti-kreuk' neemt de maximale centrifugeersnelheid af. Na het centrifugeren blijft de wasmachine intermitterend werken om de kleding uit te schudden om schimmel en nare geuren te voorkomen, kreukels te verminderen en de kleding gladder te maken na het ophangen.



Tijdens de werking toont het leddisplay '-''--''----''-----', en deze fase duurt maximaal 12 uur. Gebruikers kunnen op elk moment op 'Start/Pauze' drukken om het programma te beëindigen.



3.4.3 Functietoets 'Spoelen+'

Druk op deze toets (afb. 3-8) om het wasgoed intensiever te spoelen met schoon water. Dit wordt aanbevolen voor mensen met een gevoelige huid. Door meerdere keren op de toets te drukken kunnen nul tot drie extra cycli worden geselecteerd. Ze verschijnen op het display met P--0/P--1/P--2/P--3. Per programma zijn verschillende opties beschikbaar.



3.4.4 Functietoets 'Trs/min'

Druk op deze toets (afb. 3-9) om het centrifugeren van het programma te wijzigen of te deselecteren. Als er geen waarde oplicht en het display '0' weergeeft, dan zal het wasgoed niet worden gecentrifugeerd.

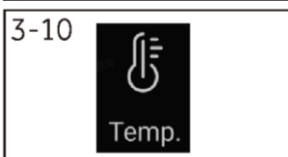

3.4.5 Functietoets 'Temp.'

Druk op deze toets (afb. 3-10) om de wastemperatuur van het programma te wijzigen. Als er geen waarde oplicht (de displayweergave is '-- °C'), dan wordt het water niet verwarmd.



3.4.6 Functietoets 'Wi-Fi'

Druk kort op deze toets om de bediening op afstand van het apparaat via de hOn-app te activeren/deactiveren (afb. 3-11).



3.4.7 Functietoets 'Einduitstel'

Druk op deze toets (afb. 3-12) om het programma uitgesteld te starten. De uitstel van de eindtijd kan worden vergroot in stappen van 30 minuten van 0,5–24 uur (de eindtijd zal langer zijn dan de oorspronkelijke programmatijd). Een displayweergave van 6:30 betekent bijvoorbeeld dat het einde van de programmacyclus over 6 uur en 30 minuten is. Druk op de 'Start/Pauze'-toets om de uitsteltijd te activeren.

Opmerking: Vloeibaar wasmiddel

Als u vloeibaar wasmiddel gebruikt, wordt niet aangeraden uitstel van de eindtijd te activeren.



3.4.8 Functietoets 'Droogniv.'

Druk op deze toets (afb. 3-13) om het droogniveau van het programma naar behoefte te wijzigen of te deselecteren.

dL-1 Druk op de toets 'Droogniv.'. Het display geeft dL-1 weer, dit betekent dat kleding na het drogen goed kan worden gestreken.

dL-2 Druk op de toets 'Droogniv.'. Het display geeft dL-2 weer, dit betekent dat kleding na het drogen meteen kan worden gedragen.

dL-3 Druk op de toets 'Droogniv.'. Het display geeft dL-3 weer, dit betekent dat kleding na het drogen meteen kan worden opgeborgen.

Door herhaaldelijk op deze toets te drukken, kan de droogtijd worden ingesteld op 0, 30, 60, 90, 120, 150 minuten (de droogtijd die machines met verschillende capaciteiten kunnen kiezen varieert). Als het display '0' of geen waarde weergeeft, dan is de droogfunctie uitgeschakeld.



3.4.9 Functietoets 'Start/Pauze'

Druk voorzichtig op deze toets (afb. 3-14) om het momenteel weergegeven programma te starten of te onderbreken.

i Opmerking:

Volg de instructies van de app om de koppelpcedure te starten. Zie voor meer informatie het specifieke hoofdstuk 7 'hOn-app'.

3.5 Kinderslot

Kies een programma en start. Houd de toetsen 'Trs/min' en 'Temp.' (afb. 3-15) tegelijkertijd 3 seconden ingedrukt om alle paneelelementen te blokkeren tegen activering. Op het paneel wordt  weergegeven. Druk nogmaals op de twee toetsen om te ontgrendelen. De kinderslotindicator licht op wanneer het kinderslot in werking is. Deze functie is optioneel wanneer de machine draait.

Op het display verschijnt **CLot** (afb. 3-16) als op een toets wordt gedrukt wanneer het kinderslot wordt geactiveerd. De verandering wordt niet uitgevoerd.

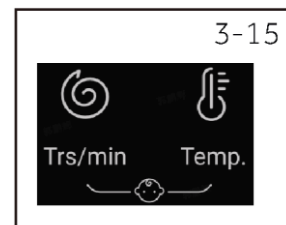

- ▶ Het kinderslot dat handmatig is ingesteld, moet handmatig worden geannuleerd of wordt automatisch geannuleerd aan het einde van het programma. Uitschakelen en foutinformatie schakelen het kinderslot niet uit. Het werkt nog steeds wanneer de toepassing de volgende keer wordt ingeschakeld.
- ▶ Als u het kinderslot gebruikt, druk dan eerst op de programmatoets, waarna het kinderslot aan gaat.
- ▶ Houd de toets 3 seconden ingedrukt, het kinderslot gaat volledig branden en het kinderslot wordt geactiveerd.
- ▶ Het kinderslot kan niet worden ingesteld of geannuleerd via de hOn-app.

3.6 Wasmiddellade

Open de dispenserlade; de volgende onderdelen zijn zichtbaar (afb. 3-17):

- 1: Het hoofdwascompartiment, voor waspoeder of vloeibaar wasmiddel.
- 2: Klep voor wasmiddel; til deze op voor poederwasmiddel of houd hem omlaag voor vloeibaar wasmiddel.
- 3: Het compartiment voor wasverzachter.
- 4: Voorwasbakje, voor een kleine hoeveelheid waspoeder.
- 5: Vergrendelingslipje; druk het naar beneden om de dispenserlade uit te trekken.

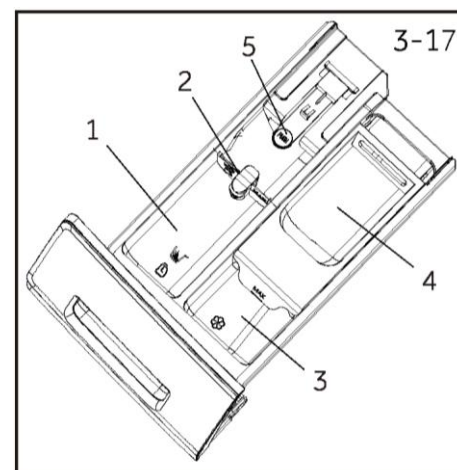

Raadpleeg de handleiding van het wasmiddel voor aanbevelingen over het type wasmiddel dat geschikt is voor de verschillende wastemperaturen.

i Opmerking: De procedure om het aantal cycli te controleren dat de machine heeft gedraaid.

Procedure: Selecteer in de stand-bymodus eerst het programma 'Katoen'. Druk daarna tegelijkertijd op 'Anti-kreuk.' en 'Trs/min'. Het aantal cycli wordt gedurende 2 seconden weergegeven en vervolgens keert u terug naar de stand-byweergave. De optellende teller voor uitgevoerde cycli voegt 1 toe nadat het programma is afgelopen. Als er meer dan 9999 uitgevoerde cycli zijn dan worden ze weergegeven in hexadecimale.

● = Ja, ○ = Optioneel, / = Nee

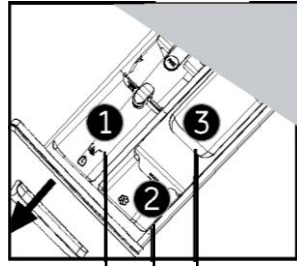

Wasmiddelcompartiment voor:

- ❶ Wasmiddel
- ❷ Wasverzachter of verzorgingsproduct
- ❸ Poederwasmiddel³⁾

Programma	Max. lading					Temperatuur in °C ¹⁾		Vooraf ingestelde			Vooraf ingestelde centrifugeersnelheid in tpm	Functie						
	wassen in kg			drogen in kg		Selecteerbaar bereik	Vooraf ingesteld	1	2	3		Type stoffen	Flexy Time	Anti-kreuk	Spoelen+	Einduitstel	Wi-Fi	Droogniveau
	HWD100	HWD90	HWD80	HWD100	HWD90/80													
Eco 40-60	10	9	8	6	5	-- tot 60	40	●	○	/	Katoen	Max.	○	○	○	○	○	○
Katoen	10	9	8	6	5	-- tot 90	40	●	○	○	Katoen	Max.	○	○	○	○	○	○
Katoen 20°C	10	9	8	6	5	/	/	●	○	○	Katoen	1000	○	○	○	○	○	○
Synthetisch	5	4	4	2	2	-- tot 60	40	●	○	○	Synthetische of gemengde stof	1200	○	○	○	○	○	○
Wol	2	2	2	0,3	0,2	-- tot 40	--	●	○	/	Machinewasbare stof van wol of met gehalte aan wol	800	/	/	○	○	○	○
Drogen	/	/	/	5	4	/	/	/	/	/	Katoen	/	/	/	/	/	○	○
Beddengoed	6	5	5	3	2,5	-- tot 60	30	●	○	○	Katoen/synthetisch	1000	○	○	○	○	○	○
Zwieren	10	9	8	6	5	/	/	/	/	/	Niet-delicate stof	1000	/	/	/	/	○	○
Super snel 15 ²⁾	1	1	1	1	1	-- tot 40	--	●	○	/	Katoen/synthetisch	1000	/	○	○	○	○	○
Anti-Allergie	10	9	8	6	5	-- tot 90	60	●	○	○	Katoen/synthetisch	1000	○ ⁴⁾	○	○	○	○	○
Refresh	1	1	1	/	/	/	/	/	/	/	Katoen/synthetisch	/	/	/	/	/	○	/
Zelfreiniging	/	/	/	/	/	-- tot 90	90	/	/	/	/	/	/	/	/	/	○	/
Nachtwas	10	9	8	6	5	-- tot 60	30	●	○	○	Katoen/synthetisch	800	○	/	○	/	○	○
Mix	10	9	8	6	5	-- tot 60	30	●	○	○	Licht vervuild gemengd wasgoed van katoen en synthetische stoffen	1000	○	○	○	○	○	○
Smart AI	10	9	8	6	5	-- tot 60	40	●	○	/	Licht vervuild gemengd wasgoed van katoen en synthetische stoffen	1000	○ ⁴⁾	○	○	○	○	○

-- Het water wordt niet opgewarmd.

- 1) Kies alleen een wastemperatuur van 90°C voor speciale hygiënische vereisten.
- 2) Verlaag de hoeveelheid wasmiddel, aangezien het programma kort duurt.
- 3) Geen of een kleine hoeveelheid waspoeder. Alleen met de voorwasfunctie in de app kan een beetje wasmiddel worden toegevoegd.
- 4) Al deze functies kunnen alleen worden geselecteerd na het aanpassen van de temperatuur om het pictogram  te annuleren.

Bij het wassen van zware ladingen kan de wasmachine sterk trillen of bewegen als de kleding in elkaar verstrengeld raakt. Het ontwerp en de specificaties kunnen zonder voorafgaande kennisgeving worden gewijzigd met het oog op kwaliteitsverbetering.





Scan de QR-code op het energielabel voor informatie over het energieverbruik. Het werkelijke energieverbruik kan afwijken van het opgegeven verbruik, afhankelijk van de plaatselijke omstandigheden.



Opmerking: Automatische gewichtsherkenning

Het apparaat is uitgerust met een laadherkenning. Bij lichte belading worden energie, water en wastijd bij sommige programma's automatisch verminderd. De standaardduur op het display kan variëren afhankelijk van het gewicht van de lading wanneer het gaat om het programma 'Smart AI, Synthetisch, Katoen, Katoen 20°C, ECO 40-60, Mix, Nachtwas'.

Indicatieve informatie (overeenkomstig Verordening (EU) 2019/2023 van de Commissie):

Nominaal vermogen	Programma	 (kg)		ENERG (kWh/cyclus)	 (liter/cyclus)	Max. temperatuur (°C)	Effectieve Trs/min (tpm)	 Restvochtigheid (%)
10 kg (1600 toeren)	Eco 40-60	10	3:58	0,670	65,0	30	1530	53,0
	Eco 40-60	5	2:58	0,440	40,0	28	1530	52,0
	Eco 40-60	2,5	2:48	0,220	32,0	25	1530	55,0
	Eco 40-60+ Droogniv. (dL-2)	6	8:00	3,760	78,0	25	–	0,0
	Eco 40-60+ Droogniv. (dL-2)	3	5:30	2,050	50,0	25	–	0,0
	Katoen 20°C	10	0:53	0,220	85,0	20	1000	65,0
	Katoen 60°C	10	3:28	2,500	85,0	57	1600	53,0
	Wol 30°C	2	0:50	0,300	45,0	30	800	37,0
	Super snel 15'	1	0:15	0,250	40,0	30	1000	65,0
9 kg (1400 toeren)	Eco 40-60	9	3:48	0,623	60,0	30	1330	53,0
	Eco 40-60	4,5	2:52	0,400	34,0	28	1330	53,0
	Eco 40-60	2,5	2:48	0,200	28,0	25	1330	55,0
	Eco 40-60+ Droogniv. (dL-2)	5	7:30	3,150	74,0	25	–	0,0
	Eco 40-60+ Droogniv. (dL-2)	2,5	5:00	1,920	44,0	25	–	0,0
	Katoen 20°C	9	0:53	0,220	75,0	20	1000	65,0
	Katoen 60°C	9	3:28	2,100	75,0	57	1400	53,0
	Wol 30°C	1	0:50	0,250	38,0	30	800	37,0
	Super snel 15'	1	0:15	0,250	38,0	30	1000	65,0
8 kg (1400 toeren)	Eco 40-60	8	3:38	0,520	54,0	28	1330	53,0
	Eco 40-60	4	2:48	0,330	35,0	26	1330	52,0
	Eco 40-60	2	2:38	0,190	30,0	25	1330	56,0
	Eco 40-60+ Droogniv. (dL-2)	5	7:30	3,150	74,0	26	-	0,0
	Eco 40-60+ Droogniv. (dL-2)	2,5	5:00	1,920	44,0	25	-	0,0
	Katoen 20°C	8	1:58	0,220	75,0	20	1000	65,0
	Katoen 60°C	8	3:03	2,100	75,0	57	1400	53,0
	Wol 30°C	5	1:35	1,000	65,0	40	1200	37,0
	Super snel 15'	1	0:14	0,250	38,0	30	1000	65,0

6.1 Stroomvoorziening

Sluit de wasmachine aan op een stroomvoorziening (220–240 V~/50 Hz; afb. 6-1). Raadpleeg ook het hoofdstuk INSTALLATIE (zie pag. 29).

6.2 Wataansluiting

- ▶ Controleer voor het aansluiten of de watertoevoer schoon en vrij is.
- ▶ Draai de kraan open (afb. 6-2).

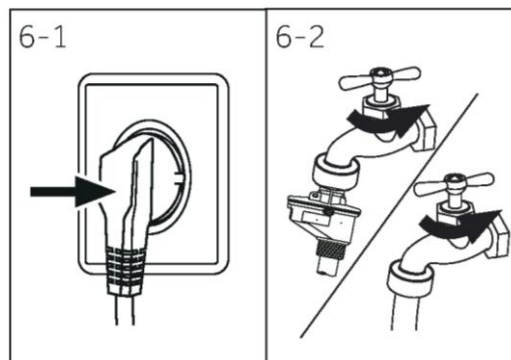

i Opmerking: Lekdichtheid

Controleer vóór gebruik op lekkage bij de aansluitingen tussen de kraan en de toevoerslang door de kraan open te draaien.

6.3 De was voorbereiden

- ▶ Sorteert kleding op stof (katoen, synthetisch, wol of zijde, etc.) en hoe vuil ze zijn (afb. 6-3). Let op de verzorgingsinstructies op waslabels.
- ▶ Scheid witte kleren van gekleurde. Was gekleurde stoffen eerst met de hand om te controleren of ze vervagen of uitlopen.
- ▶ Leeg zakken (sleutels, muntgeld, etc.) en verwijder harder decoratieve voorwerpen (zoals broches).
- ▶ Kleding zonder zomen, fijne was en fijngevoerde stoffen zoals fijne gordijnen moeten in een waszak worden gedaan om dit delicate wasgoed te verzorgen (handwas of stomerij is beter).
- ▶ Sluit ritsen, klittenbandsluitingen en haakjes. Zorg ervoor dat knopen goed vastgenaaid zijn.
- ▶ Doe gevoelige items zoals wasgoed zonder stevige zoom, delicaat ondergoed en kleine items zoals sokken, riemen, beha's, etc. in een waszak.
- ▶ Vouw grote stukken stof zoals lakens, spreien, etc. open.
- ▶ Keer jeans en bedrukte, versierde of kleurintensieve stoffen binnenstebuiten. Indien mogelijk apart wassen.

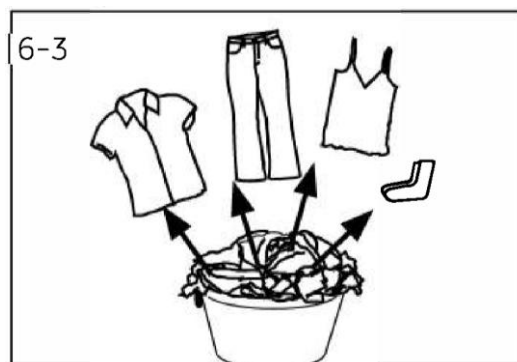

! VOORZICHTIG!

Voorwerpen die niet van stof zijn, maar ook kleine, losse of scherpgerande items kunnen storingen en schade aan kleding en apparatuur veroorzaken.

Verzorgingstabel

Wassen		
 Wasbaar tot 95°C, normaal proces	 Wasbaar tot 60°C, normaal proces	 Wasbaar tot 60°C, mild proces
 Wasbaar tot 40°C, normaal proces	 Wasbaar tot 40°C, mild proces	 Wasbaar tot 40°C, zeer mild proces
 Wasbaar tot 30°C, normaal proces	 Wasbaar tot 30°C, mild proces	 Wasbaar tot 30°C, zeer mild proces
 Met de hand wassen op max. 40°C	 Niet wassen	
Bleken		
 Bleken toegestaan	 Alleen zuurstof/geen chloor	 Niet bleken
Drogen		
 Drogen in de droogtrommel mogelijk bij normale temperatuur	 Drogen in de droogtrommel mogelijk bij lagere temperatuur	 Niet in de droger drogen
 Drogen aan de lijn	 Vlak drogen	
Strijken		
 Strijken met een maximumtemperatuur tot 200°C	 Strijken met een gemiddelde temperatuur tot 150°C	 Strijken op een lage temperatuur tot 110°C: zonder stoom (strijken met stoom kan onherstelbare schade veroorzaken)
 Niet strijken		
Professionele textielverzorging		
 Chemisch reinigen in tetrachlooretheen	 Chemisch reinigen in koolwaterstoffen	 Niet chemisch reinigen
 Professionele natte reiniging	 Niet professioneel nat reinigen	

6.4 Het apparaat laden

- ▶ Doe het wasgoed er één voor één in.
- ▶ Niet te vol laden. Let op de verschillende maximale beladingen per programma! Vuistregel voor maximale belading: Houd 15 cm ruimte tussen de lading en de bovenkant van de trommel.
- ▶ Sluit voorzichtig de deur. Zorg ervoor dat er geen stukken wasgoed tussen zitten geklemd.

6.5 Wasmiddel kiezen

- ▶ De wasefficiëntie en -prestaties worden bepaald door de kwaliteit van het gebruikte wasmiddel.
- ▶ Gebruik alleen goedgekeurd wasmiddel voor machinewas.
- ▶ Gebruik indien nodig specifieke wasmiddelen, bijvoorbeeld voor synthetische en wollen stoffen.
- ▶ Raadpleeg de tips voor wasmiddelen op de stickers op het werkblad.
- ▶ Gebruik geen chemische reinigingsmiddelen zoals trichloorethyleen en soortgelijke producten.

Kies het beste wasmiddel

Programma	Soort wasmiddel				
	Universeel	Bonte was	Fijne was	Speciaal	Wasverzachter
Eco 40-60	V/P	V/P	-	-	o
Katoen	V/P	V/P	-	-	o
Katoen 20°C	V/P	V/P	-	-	o
Synthetisch	-	V/P	-	-	o
Wol	-	-	V/P	V/P	o
Drogen	-	-	-	-	-
Beddengoed	P	V/P	-	-	o
Zwieren	-	-	-	-	-
Super snel 15'	V	V	-	-	o
Anti-Allergie	P	V/P	-	-	o
Refresh	-	-	-	-	-
Zelfreiniging	-	-	-	V/P	-
Nachtwas	V/P	V/P	-	-	o
Mix	V	V/P	-	-	o
Smart AI	V/P	V/P	-	-	o

V = wasmiddel in gelvorm/vloeibaar P = wasmiddel in poedervorm O = optioneel - = nee

Als u vloeibaar wasmiddel gebruikt, wordt niet aangeraden de tijdsuitstel te activeren.

We adviseren het gebruik van:

- ▶ Waspoeder: 20°C tot 90°C* (beste gebruik: 40-60°C)
- ▶ Kleurwasmiddel: 20°C tot 60°C (beste gebruik: 30-60°C)
- ▶ Wasmiddel voor wol/fijne was: 20°C tot 30°C (beste gebruik: 20-30°C)

* Kies alleen een wastemperatuur van 90°C voor speciale hygiënische vereisten.

* Als u kiest voor een watertemperatuur van 60°C of hoger, adviseren we u om minder wasmiddel te gebruiken. Gebruik het speciale desinfectiemiddel dat geschikt is voor katoenen of synthetische doeken.

* Het is beter om waspoeder met minder of geen schuimvorming te gebruiken.

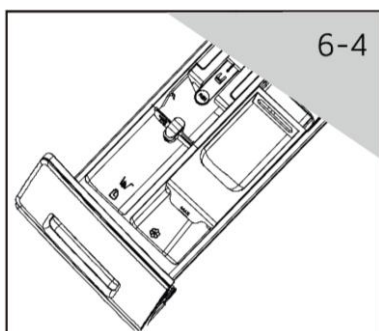

6.6 Wasmiddel toevoegen

1. Schuif de wasmiddellade naar buiten.
2. Doe de benodigde middelen in de betreffende compartimenten (afb. 6-4).
3. Duw de lade voorzichtig terug.

i Opmerking:

- ▶ Verwijder wasmiddelresten vóór de volgende wasbeurt uit de wasmiddellade.
- ▶ Gebruik niet te veel wasmiddel of wasverzachter.
- ▶ Volg de instructies op de verpakking van het wasmiddel.
- ▶ Vul het wasmiddel altijd vlak voor het begin van het wasprogramma.
- ▶ Geconcentreerd vloeibaar wasmiddel moet worden verdund voordat u het toevoegt.
- ▶ Gebruik geen vloeibaar wasmiddel als de functie 'Einduitstel' is geselecteerd.
- ▶ Kies de programma-instellingen zorgvuldig volgens de verzorgingsymbolen op alle waslabels en volgens de programmatabel.



6-5

6.7 Het apparaat inschakelen

Draai de knop naar een willekeurige stand (behalve OFF) om de machine te starten. Draai de knop naar de OFF-positie om de machine uit te schakelen (afb. 6-5).

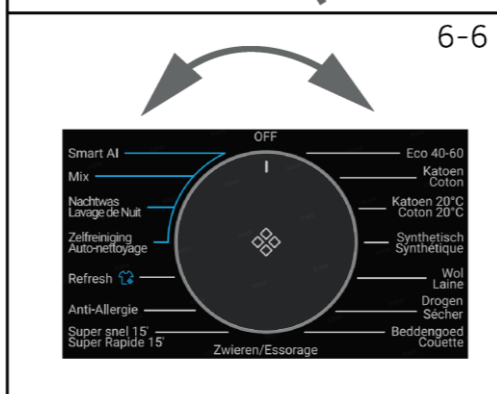

6-6

6.8 Een programma selecteren

Voor de beste wasresultaten kiest u een programma dat past bij de mate van vervuiling en het soort wasgoed. Draai aan de programmaknop (afb. 6-6) om het juiste programma te kiezen.

i Opmerking: Geur verwijderen

Voor het eerste gebruik raden we aan het programma 'Zelfreiniging' te draaien zonder wasgoed en met een kleine hoeveelheid wasmiddel in het wasmiddelcompartiment of een speciale wasmachinereiniger om mogelijk corrumperende resten te verwijderen.

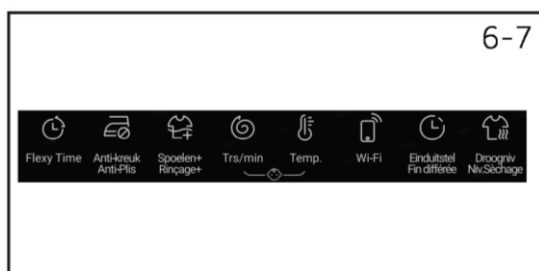

6-7

6.9 Individuele selecties toevoegen

Selecteer de gewenste opties en instellingen (afb. 6-7); raadpleeg 'Bedieningspaneel'.

6.10 Een wasprogramma starten

Druk op de 'Start/Pauze'-toets (afb. 6-8) om te starten.

Het apparaat werkt volgens de huidige instellingen.

Wijzigingen zijn alleen mogelijk door het programma te annuleren.

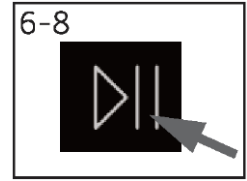

6.11 Het wasprogramma onderbreken/annuleren

Om een lopend programma te onderbreken drukt u op 'Start/Pauze'; druk opnieuw om het programma te hervatten.

Een lopend programma en alle individuele instellingen annuleren:

1. Druk op de 'Start/Pauze'-toets om het lopende programma te onderbreken.
2. Draai aan de knop om een nieuw programma te selecteren en te starten.

6.12 Na het wassen

Opmerking: Deurvergrendeling

- ▶ Om veiligheidsredenen is de deur gedeeltelijk vergrendeld tijdens het wasprogramma. Het is alleen mogelijk om de deur te openen aan het einde van het programma of nadat het programma correct werd geannuleerd (zie bovenstaande beschrijving).
- ▶ Bij een hoog waterpeil, een hoge watertemperatuur en tijdens het centrifugeren is het niet mogelijk om de deur te openen. **Loc1-** wordt weergegeven.

1. Aan het einde van de programmacyclus wordt **End** weergegeven.
2. Het apparaat schakelt automatisch uit.
3. Haal het wasgoed er zo snel mogelijk uit zodat het goed blijft en meer kreukels te voorkomen.
4. Draai de watertoevoer dicht.
5. Haal de stekker uit het stopcontact.
6. Open de deur om dampvorming en geurtjes te voorkomen. Laat hem open wanneer het apparaat niet wordt gebruikt.
7. Kleine kledingstukken blijven gemakkelijk aan de wand plakken na drogen op hoge snel. Vergeet dus niet om alle kleding op te pakken als de deur wordt geopend.

Opmerking: Stand-bymodus/energiebesparingsmodus

Het ingeschakelde apparaat gaat in stand-by als het niet binnen 2 minuten voor aanvang van het programma of aan het einde van het programma wordt geactiveerd. Het display gaat uit. Dit bespaart energie. Druk op de 'Aan/uit'-toets om de stand-bymodus te onderbreken.

6.13 De zoemer in- of uitschakelen

Het geluidssignaal kan indien nodig worden uitgeschakeld:

1. Schakel het apparaat in.
2. Kies het programma Zwieren.
3. Houd de toetsen 'Spoelen+' en 'Trs/min' ongeveer 3 seconden tegelijk ingedrukt. **OFF** wordt weergegeven en de zoemer wordt gedeactiveerd.
Om de zoemer in te schakelen, moet u deze twee toetsen opnieuw tegelijkertijd ingedrukt houden. **ON** wordt weergegeven.

7.1 Algemeen

Dit apparaat is uitgerust met wifitechnologie voor bediening op afstand via de hOn-app.



WAARSCHUWING!

Volg de veiligheidsmaatregelen in deze handleiding, ook als u het apparaat via de app gebruikt. Het opvolgen van deze instructies is essentieel voor een veilig gebruik.

7.2 Vereisten

1. Wifinetwerk: Er is een router vereist die compatibel is met 802.11b/g/n en 2,4GHz-band. Netwerken die werken op 5 GHz en openbare netwerken worden niet ondersteund. De netwerknamen (SSID) moet tussen 1 en 31 tekens lang zijn en het wachtwoord tussen 8 en 64 tekens. De encryptieopties zijn: open, WPA-PSK en WPA2-PSK.
2. Compatibele apparaten: De app is beschikbaar voor Android-, iOS- en Huawei-apparaten, op zowel tablets als smartphones.
3. Positionering: Installeer het apparaat in een gebied met een sterk wifisignaal.

Technische specificaties wifi:

- Frequentie: 2400 MHz–2483,5 MHz
- Max. vermogen: 20 dBm
- Standaard: IEEE802.11b/g/n en BLE V4.2

7.3 De hOn-app downloaden en installeren

1. Download de app door de QR-code hieronder te scannen of ga naar go.haier-europe.com/download-app.



Download de
hOn-app

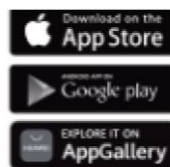

Opmerking: Registratie

Het aanmaken van een profiel (aanmelden) is alleen vereist bij het eerste gebruik of als de account is verwijderd/uitgeschakeld. Voor toekomstig gebruik logt u gewoon in met uw e-mailadres en wachtwoord. Bekijk de DEMO-modus in de app om de Wi-Fi-functies ontdeken.

7.4 Apparaat koppelen

Opmerking:

Het thuisnetwerk moet zijn ingesteld op 2,4 GHz; netwerken die werken op 5 GHz worden niet ondersteund. Zorg ervoor dat uw smartphone verbonden is met hetzelfde 2,4 GHz wifinetwerk dat u wilt gebruiken om het apparaat te configureren.

1. Open de hOn-app, maak een nieuw profiel aan (of log in als u er al een hebt).
2. Druk met de wasmachine in stand-by kort op de toets  totdat 'PA Ir' op het display verschijnt;
3. Tik op 'Apparaat toevoegen' en volg de instructies op het scherm van de smartphone om de installatie te voltooien.
4. Eerst wordt 'donE' 3 seconden weergegeven en vervolgens verschijnt 'hOn' en als dat langzaam begint te knipperen dan is de verbinding geslaagd.
5. Als de binding mislukt en 'rE' en 'trY' worden weergegeven, dan kunt u herhaaldelijk proberen om opnieuw te verbinden.

7.5 Activering bediening op afstand

1. Zorg ervoor dat de router is ingeschakeld en verbonden is met het internet.
2. Laad de was en sluit de deur.
3. Schakel het apparaat in.
4. Druk kort op de toets . De deur wordt vergrendeld (voor modellen met deurvergrendeling).
5. Start de cyclus via de app. Het bedieningspaneel wordt uitgeschakeld, behalve de toetsen 'OFF' en 'START/PAUZE'. Alleen het kinderslot is beschikbaar tijdens het programma.
6. Bediening op afstand kan ook tijdens de cyclus worden geactiveerd door kort op de toets  te drukken.

Opmerking: Einde van de bediening op afstand

U kunt tot 24 uur nadat bediening op afstand is ingeschakeld een opdracht verzenden vanuit de app.

7.6 Deactivering bediening op afstand

1. Tijdens een cyclus kunt u de bediening op afstand uitschakelen door kort op de toets  te drukken; de cyclus gaat dan verder. U kunt de status van de cyclus bekijken in de app, maar geen commando's sturen (zoals Stop/Pauze).
2. Als de veiligheidsomstandigheden het toelaten, kan de deur geopend worden (voor modellen met deurvergrendeling).
3. Om de bediening op afstand via de app te hervatten, zorgt u ervoor dat de deur gesloten is en drukt u nogmaals kort op de toets .

7.7 Einde cyclus met bediening op afstand

1. Aan het einde van de cyclus wordt de deur ontgrendeld en (bij modellen met deurvergrendeling) wordt de bediening op afstand gedeactiveerd.
2. Na 2 minuten schakelt het apparaat zichzelf automatisch uit.

7.8 Wifimodule uitschakelen en netwerkgegevens wissen

De opgeslagen wifinetwerkinformatie verwijderen en de wifimodule uitschakelen:

1. Schakel het apparaat in.
2. Houd, zonder een cyclus te starten, de toets  5 seconden ingedrukt tot 'rEst' verschijnt.
3. Houd binnen 60 seconden de toets 'Einduitstel' ook 5 seconden ingedrukt tot 'donE' verschijnt.
4. De configuratie-informatie wordt verwijderd. Selecteer een programma of schakel het apparaat uit om af te sluiten.
5. Om opnieuw te configureren, verwijdert u het apparaat uit de hOn-app en start u een nieuwe koppelprocedure.



Opmerking:

Gebruik deze procedure alleen als u van plan bent het apparaat te verkopen.



Milieubewust gebruik

- ▶ Voor een optimaal gebruik van energie, water, wasmiddel en tijd moet u de aanbevolen maximale belading in acht nemen.
- ▶ Niet te zwaar beladen (handbreedte ruimte boven wasgoed).
- ▶ Voor licht vervuild wasgoed kiest u het programma 'Super snel 15''.
- ▶ Gebruik exacte doseringen van elk wasmiddel.
- ▶ Kies de laagste wastemperatuur. Moderne wasmiddelen reinigen efficiënt bij temperaturen lager dan 60°C.
- ▶ Standaardinstellingen alleen verhogen bij hardnekkige vlekken.



Algemene informatie:

- ▶ Met het programma 'Eco 40-60' kan normaal vervuild katoenen wasgoed dat wasbaar is op 40°C of 60°C samen in dezelfde cyclus worden gewassen. Dit programma wordt gebruikt om de naleving van de EU-wetgeving inzake ecologisch ontwerp te beoordelen;
- ▶ De meest efficiënte programma's wat betreft energieverbruik zijn over het algemeen die met een lagere temperatuur en een langere duur;
- ▶ Het geluid en het resterende vochtgehalte worden beïnvloed door de centrifugeersnelheid: hoe hoger de centrifugeersnelheid in de centrifugeerfase, hoe meer lawaai en hoe lager het resterende vochtgehalte.
- ▶ Het laden van de huishoudelijke wasmachine of van de was-droogcombinatie tot de door de fabrikant voor de betreffende programma's aangegeven capaciteit draagt bij aan energie- en waterbesparing.

9.1 De wasmiddellade reinigen

Zorg er altijd voor dat er geen wasmiddelresten achterblijven. Reinig de lade regelmatig (afb. 9-1):

1. Trek de lade uit totdat deze stopt.
2. Druk op de ontgrendelingsknop en verwijder de lade.
3. Veeg de opening waar de lade uit komt schoon met een doek.
4. Spoel de lade af met water tot deze schoon is en plaats de lade terug in het apparaat.

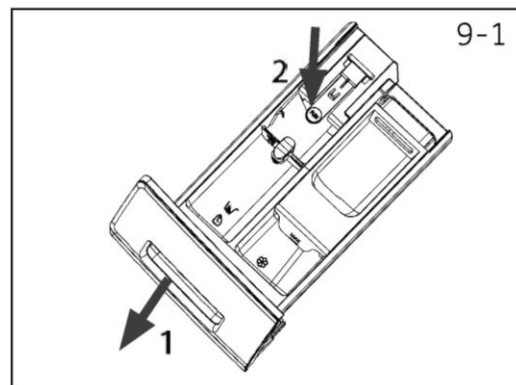

9.2 De machine reinigen

- ▶ Haal de stekker uit het stopcontact tijdens reiniging en onderhoud.
- ▶ Gebruik een zachte doek met vloeibare zeep om de behuizing van de machine (afb. 9-2) en de rubberen onderdelen schoon te maken.
- ▶ Gebruik geen organische chemicaliën of bijtende oplosmiddelen.



9.3 Waterinlaatklep en filter van de inlaatklep

Om verstopping van de watertoevoer door vaste stoffen zoals kalk te voorkomen, moet het filter van de inlaatklep regelmatig worden gereinigd.

- ▶ Haal de stekker uit het stopcontact en draai de watertoevoer dicht.
- ▶ Schroef de watertoevoerslang aan de achterkant (afb. 9-3) los van het apparaat en van de kraan.
- ▶ Spoel de filters met water en een borstel (afb. 9-4).
- ▶ Plaats het filter terug en installeer de toevoerslang weer.
- ▶ Draai de kraan open om te zien of hij lekt.

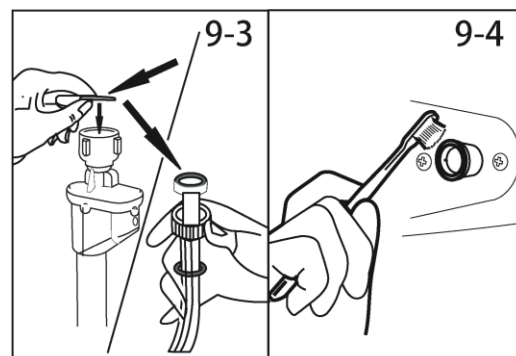

9.4 De trommel reinigen

- ▶ Verwijder per ongeluk gewassen voorwerpen, vooral metalen onderdelen zoals spelden, munten, etc. uit de trommel en de groef van de deurpakking (rubberen ring), aangezien deze roestvlekken en schade veroorzaken.
- ▶ Gebruik een reinigingsmiddel zonder chloor om roestvlekken te verwijderen. Neem de waarschuwingaanzijzingen van de fabrikant van het reinigingsmiddel in acht.
- ▶ Gebruik geen harde voorwerpen of staalwol voor het reinigen.
- ▶ Open na de procedure de deur, gebruik een doek om de vlekken en het schuim rond de pakking schoon te maken en houd de binnen- en buitenkant van de pakking schoon (afb. 9-5).

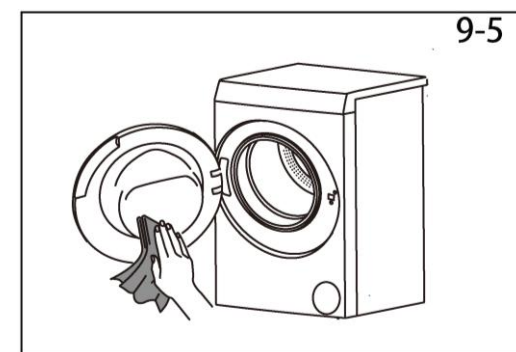

Opmerking: Hygiëne

Voor regelmatig onderhoud raden we aan het programma 'Zelfreiniging' binnen 100 cycli uit te voeren om mogelijke corrosieve resten te voorkomen. Voeg een kleine hoeveelheid wasmiddel toe in het wasmiddelcompartiment of gebruik een speciaal machinereinigingsmiddel.

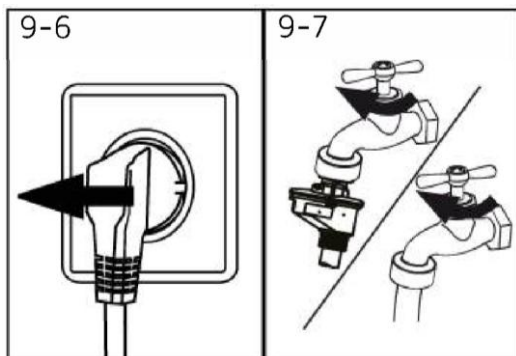

9.5 Lange perioden van niet gebruiken

Als het apparaat langere tijd niet wordt gebruikt:

1. Trek de stekker uit het stopcontact (afb. 9-6).
2. Sluit de watertoevoer af (afb. 9-7).
3. Open de deur om dampvorming en geurtjes te voorkomen. Laat de deur open wanneer het apparaat niet wordt gebruikt.

Controleer vóór het volgende gebruik zorgvuldig het netsnoer, de watertoevoer en de afvoerslang. Controleer of alles goed geïnstalleerd is en er geen lekkage is.

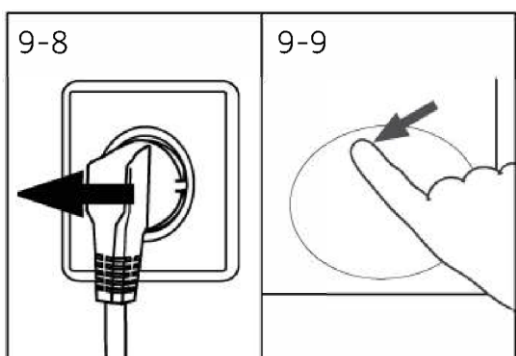

9.6 Pompfilter

Reinig het filter één keer per maand en controleer bijvoorbeeld het pompfilter als het apparaat:

- ▶ het water niet afpompt;
- ▶ niet centrifugeert;
- ▶ een ongewoon geluid maakt tijdens het draaien.



WAARSCHUWING!

Verbrandingsgevaar! Water in het pompfilter kan erg heet zijn! Zorg ervoor dat het water is afgekoeld voordat u actie onderneemt.

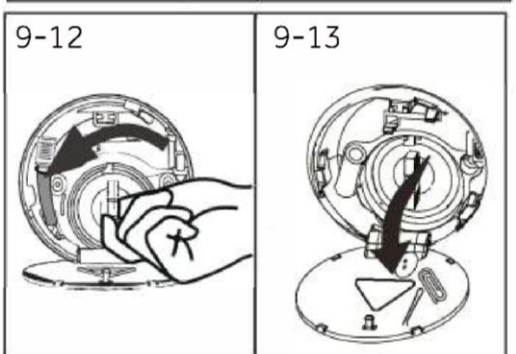
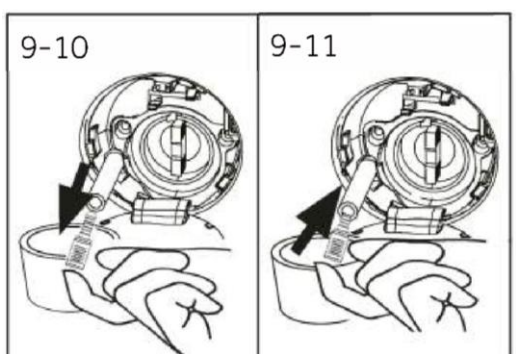

1. Schakel het apparaat uit en haal de stekker uit het stopcontact (afb. 9-8).
2. Druk op de serviceklep en open deze (afb. 9-9).
3. Zorg voor een platte bak om loogwater op te vangen (afb. 9-10). Er kunnen grotere hoeveelheden zijn!
4. Trek de afvoerslang naar buiten en houd het uiteinde boven de bak (afb. 9-10).
5. Neem de afsluitstop uit de afvoerslang (afb. 9-10).
6. Na volledige drainage sluit u de afvoerslang (afb. 9-11) en duwt u deze terug in de machine.
7. Schroef het pompfilter tegen de klok in los en verwijder het (afb. 9-12).
8. Verwijder verontreinigingen en vuil (afb. 9-13).

9. Reinig het pompfilter zorgvuldig, bijvoorbeeld met stromend water (afb. 9-14).
10. Plaats na het schoonmaken de handgreep terug en draai hem vast tot hij niet meer beweegt. Op dit moment staat de handgreep in de verticale stand (afb. 9-15).
11. Sluit de serviceklep.

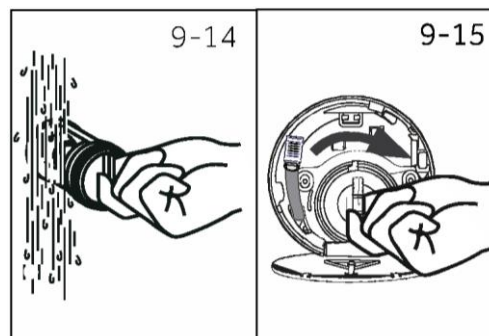

VOORZICHTIG!

- ▶ De afdichting van het pompfilter moet schoon en onbeschadigd zijn. Als het deksel niet goed vastzit, kan er water ontsnappen.
- ▶ Het filter moet op zijn plaats zitten, anders kan het gaan lekken.

Veel voorkomende problemen kunt u zelf oplossen zonder specifieke expertise. Als er een probleem optreedt, controleer dan alle getoonde mogelijkheden en volg de onderstaande instructies voordat u contact opneemt met een aftersales-service. Zie KLANTENSERVICE.



WAARSCHUWING!

- ▶ Voordat u onderhoud uitvoert, moet u het apparaat uitschakelen en de stekker uit het stopcontact halen.
- ▶ Elektrische apparatuur mag alleen worden onderhouden door gekwalificeerde elektrische experts, omdat onjuiste reparaties aanzienlijke gevolgschade kunnen veroorzaken.
- ▶ Een beschadigd netsnoer mag alleen worden vervangen door de fabrikant, diens serviceverteenwoordiger of vergelijkbaar gekwalificeerde personen om gevaar te voorkomen.

10.1 Informatiecodes

De volgende codes worden alleen weergegeven voor informatie over de wascyclus. Er hoeven geen maatregelen te worden genomen.

Code	Bericht
1:25	De resterende wascyclustijd is 1 uur en 25 minuten.
6:30	De resterende tijd van de wascyclus, inclusief de gekozen eindtijdvertraging, is 6 uur en 30 minuten.
End	De wascyclus is voltooid. Het apparaat schakelt automatisch uit.
Loct	De deur is gesloten vanwege hoog waterpeil, hoge watertemperatuur of een centrifugeercyclus.
OFF	De zoemer is uitgeschakeld.
0n	De zoemer wordt geactiveerd.
cLoT	De functietoetsen zijn vergrendeld. De programmawijziging is ongeldig.

10.2 Problemen oplossen met de displaycode

Probleem	Oorzaak	Oplossing
CLr FLtr	<ul style="list-style-type: none"> • Afpompfout, water wordt niet volledig afgevoerd binnen 6 minuut. 	<ul style="list-style-type: none"> • Maak het pompfilter schoon. • Controleer de installatie van de afvoerslang.
E2	<ul style="list-style-type: none"> • Vergrendelingsfout. 	<ul style="list-style-type: none"> • Sluit de deur goed.
E4	<ul style="list-style-type: none"> • Waterniveau niet bereikt na uiterlijk 12 minuten. • De afvoerslang is zelfafvoerend. 	<ul style="list-style-type: none"> • Controleer of de kraan helemaal open staat en de waterdruk normaal is. • Controleer de installatie van de afvoerslang.
E8	<ul style="list-style-type: none"> • Fout waterbeschermingsniveau. 	<ul style="list-style-type: none"> • Neem contact op met de aftersales-service.
F3	<ul style="list-style-type: none"> • Fout temperatuursensor. 	<ul style="list-style-type: none"> • Neem contact op met de aftersales-service.
F4	<ul style="list-style-type: none"> • Verwarmingsfout. 	<ul style="list-style-type: none"> • Neem contact op met de aftersales-service.
E6	<ul style="list-style-type: none"> • Alarm voor kledingstoring. 	<ul style="list-style-type: none"> • Pauzeer de werking, open de deur en plaats kledingstukken opnieuw voordat u opnieuw begint.
FH	<ul style="list-style-type: none"> • De iot-module wordt niet geconfigureerd. 	<ul style="list-style-type: none"> • Neem contact op met de aftersales-service.

Probleem	Oorzaak	Oplossing
F7	<ul style="list-style-type: none"> Motorfout. 	<ul style="list-style-type: none"> Neem contact op met de aftersales-service.
F9	<ul style="list-style-type: none"> Fout bij droogtemperatuursensor. 	<ul style="list-style-type: none"> Neem contact op met de aftersales-service.
FR	<ul style="list-style-type: none"> Fout waterniveausensor. 	<ul style="list-style-type: none"> Neem contact op met de aftersales-service.
FC0 of FC1 FC2 of FC3	<ul style="list-style-type: none"> Abnormale communicatiefout. 	<ul style="list-style-type: none"> Neem contact op met de aftersales-service.
Fd	<ul style="list-style-type: none"> Fout bij verwarmingselement voor drogen. 	<ul style="list-style-type: none"> Neem contact op met de aftersales-service.
FE	<ul style="list-style-type: none"> Fout droogmotor. 	<ul style="list-style-type: none"> Neem contact op met de aftersales-service.
E12	<ul style="list-style-type: none"> Het droogwaterniveau is te hoog. 	<ul style="list-style-type: none"> Neem contact op met de aftersales-service.
ES	<ul style="list-style-type: none"> Afvoerfout. Water wordt niet volledig afgevoerd binnen 1 minuut. 	<ul style="list-style-type: none"> Maak het pompfilter schoon. Controleer de installatie van de afvoerslang.

10.3 Problemen oplossen zonder displaycode

Probleem	Oorzaak	Oplossing
Wasmachine werkt niet.	<ul style="list-style-type: none"> Het programma is nog niet gestart. De deur zit niet goed dicht. De machine is niet ingeschakeld. Stroomuitval. Het kinderslot is geactiveerd. 	<ul style="list-style-type: none"> Controleer het programma en start het. Sluit de deur goed. Schakel het apparaat in. Controleer de stroomvoorziening. Deactiveer het kinderslot.
De wasmachine wordt niet gevuld met water.	<ul style="list-style-type: none"> Geen water. De inlaatslang is geknikt. Het filter van de inlaatslang is verstopt. De waterdruk is minder dan 0,03 MPa. De deur zit niet goed dicht. Storing in de watertoevoer. 	<ul style="list-style-type: none"> Controleer de waterkraan. Controleer de inlaatslang. Ontstop het filter van de inlaatslang. Controleer de waterdruk. Sluit de deur goed. Zorg voor watertoevoer.
De machine pompt af tijdens het vullen.	<ul style="list-style-type: none"> De hoogte van de afvoerslang is minder dan 80 cm. Het uiteinde van de afvoerslang kan in het water komen. 	<ul style="list-style-type: none"> Zorg ervoor dat de afvoerslang goed is geïnstalleerd. Zorg ervoor dat de afvoerslang niet in het water staat.
Afpompstoring.	<ul style="list-style-type: none"> De afvoerslang is verstopt. Het pompfilter is verstopt. Het uiteinde van de afvoerslang ligt hoger dan 100 cm boven de vloer. 	<ul style="list-style-type: none"> Ontstop de afvoerslang. Maak het pompfilter schoon. Zorg ervoor dat de afvoerslang goed is geïnstalleerd.
Sterke trilling tijdens het centrifugeren.	<ul style="list-style-type: none"> Niet alle transportbouten zijn verwijderd. Het apparaat heeft geen stevige positie. De machinebelading is niet correct. 	<ul style="list-style-type: none"> Verwijder alle transportbouten. Zorg voor een stevige ondergrond en een vlakke plaatsing. Controleer het gewicht en de balans van de lading.
De bediening stopt voordat de wascyclus is voltooid.	<ul style="list-style-type: none"> Water- of elektriciteitsstoring. 	<ul style="list-style-type: none"> Controleer de stroom- en watertoevoer.
De werking stopt gedurende een bepaalde tijd.	<ul style="list-style-type: none"> Het apparaat geeft een foutcode weer. Probleem door de verdeling van de belading. Het programma voert inweekcyclus uit. 	<ul style="list-style-type: none"> Denk aan de displaycodes. Verminder de belading of herschik deze. Programma annuleren en opnieuw starten.

Probleem	Oorzaak	Oplossing
Overmatig schuim drijft op trommel en/of in de wasmiddellade.	<ul style="list-style-type: none"> Het wasmiddel is niet geschikt. Overmatig gebruik van wasmiddel. 	<ul style="list-style-type: none"> Controleer de aanbevelingen voor de wasmiddelen. Verminder de hoeveelheid wasmiddel.
Automatische aanpassing van de wastijd.	<ul style="list-style-type: none"> De duur van het wasprogramma wordt aangepast. 	<ul style="list-style-type: none"> Dit is normaal en heeft geen invloed op de functionaliteit.
Centrifugeren mislukt.	<ul style="list-style-type: none"> Onbalans van de was. 	<ul style="list-style-type: none"> Controleer de lading van de machine en het wasgoed en draai opnieuw een centrifugeerprogramma.
Onbevredigend wasresultaat.	<ul style="list-style-type: none"> De mate van vervuiling komt niet overeen met het geselecteerde programma. De hoeveelheid wasmiddel was niet voldoende. De maximale belading is overschreden. Het wasgoed was ongelijk verdeeld in de trommel. 	<ul style="list-style-type: none"> Selecteer een ander programma. Kies het wasmiddel op basis van de mate van vuilheid en volgens de specificaties van de fabrikant. Verklein de belading. Haal het wasgoed uit elkaar.
Er zitten waspoederresten op het wasgoed.	<ul style="list-style-type: none"> Onoplosbare deeltjes wasmiddel kunnen als witte vlekken achterblijven op het wasgoed. 	<ul style="list-style-type: none"> Voer een extra spoelen uit. Probeer de vlekken uit de droge was te borstelen. Kies een ander wasmiddel.
Het wasgoed heeft grijze vlekken.	<ul style="list-style-type: none"> Veroorzaakt door vetten zoals oliën, crèmes of zalven. 	<ul style="list-style-type: none"> Behandel de was vooraf met een speciaal reinigingsmiddel.

Opmerking: Schuimvorming

Als er te veel schuim wordt waargenomen tijdens het centrifugeren, stopt de motor en wordt de afvoerpomp gedurende 90 seconden geactiveerd. Als het verwijderen van schuim 3 keer mislukt, eindigt het programma zonder te centrifugeren.

Mochten de foutmeldingen ook na de genomen maatregelen opnieuw verschijnen, schakel het apparaat dan uit, haal de stekker uit het stopcontact en neem contact op met de klantenservice.

10.4 Bij stroomuitval

Het huidige programma en de instelling ervan worden opgeslagen. Wanneer de stroomtoevoer is hersteld, wordt de werking hervat.

Als een stroomstoring een werkend wasprogramma onderbreekt, wordt de deuropening mechanisch geblokkeerd. Het waterniveau van de was mag niet zichtbaar zijn door het deurglas. – Verbrandingsgevaar! Het waterniveau moet worden verlaagd zoals beschreven in 'Pompfilter'. Trek pas dan aan hendel (A) onder de serviceklep (afb. 10-1) totdat de deur wordt ontgrendeld met een zachte klik. Monteer daarna alle onderdelen weer.

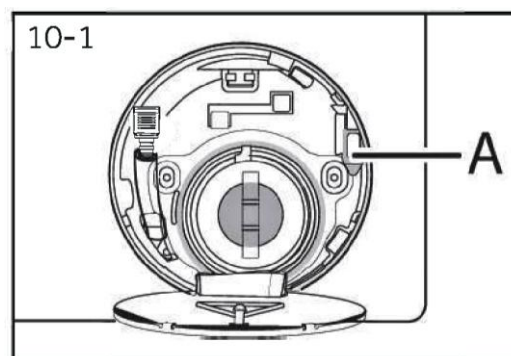

 Wanneer de wasmachine zich in een veilige toestand bevindt (waterniveau op een bepaalde afstand onder het deurglas, temperatuur van de trommel lager dan 55°C, trommel draait niet), kunnen de deuren van de machine geopend worden.

11.1 Voorbereiding

- ▶ Haal het apparaat uit de verpakking.
- ▶ Verwijder al het verpakkingsmateriaal, inclusief de beschermfolie op de kast en de polystyreenbasis, en houd ze buiten het bereik van kinderen. Bij het openen van de verpakking kunnen waterdruppels zichtbaar zijn op de plastic zak en het glas van de deur. Dit normale verschijnsel is het resultaat van watertests in de fabriek.



Opmerking: Verwijdering van de verpakking

Houd alle verpakkingsmaterialen buiten het bereik van kinderen en gooi ze op een milieuvriendelijke manier weg.

11.2 OPTIONEEL: Geluiddempende pads installeren

1. Als u de krimpverpakking opent, vindt u vier geluiddempende pads. Deze worden gebruikt om lawaai te verminderen (afb. 11-1).
2. Leg de wasmachine op zijn kant, met de deur naar boven en de onderkant naar de gebruiker gericht (afb. 11-2).
3. Pak de geluiddempende pads en verwijder de dubbelzijdige zelfklevende beschermfolie. Plak de geluiddempende pads rondom onder de wasmachinekast, zoals weergegeven in afbeelding 3 (de twee langere pads op positie 1 en 3, en de twee kortere pads op positie 2 en 4). Zet tot slot de machine weer rechtop (afb. 11-3).

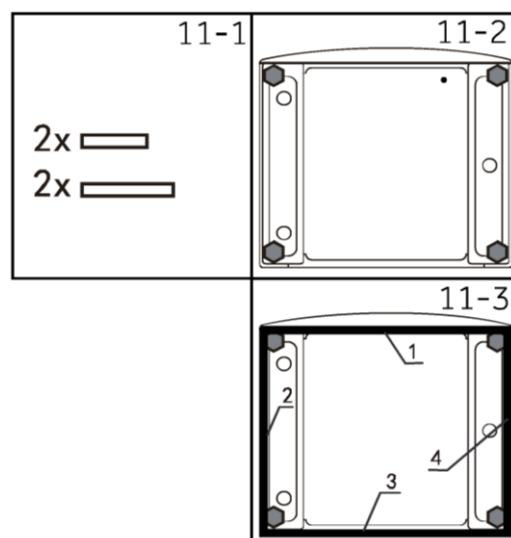

Goeie tip:

De geluiddempende pad is optioneel en kan helpen om het geluid te verminderen. Plaats de pad al dan niet volgens uw eigen wensen.

11.3 De transportbouten en achterste versteviging demonteren

1. Verwijder alle transportbouten (afb. 11-4).
2. Verwijder de transportstaven (0 tot 2), afhankelijk van het model (afb. 11-5).

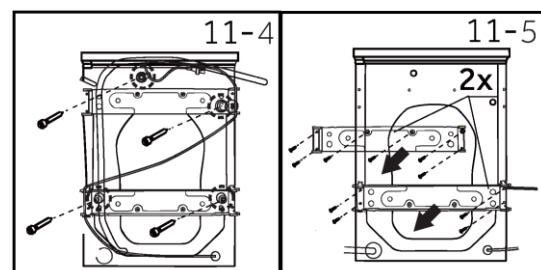

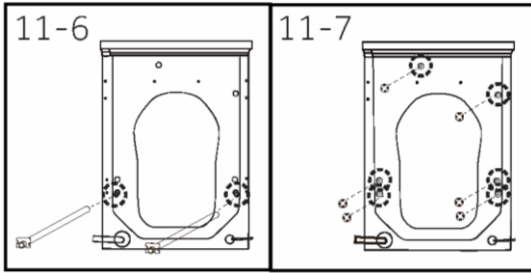

3. Verwijder de transportstangen (0 tot 2), afhankelijk van het model (afb. 11-6).
4. Installeer de pluggen (5 tot 6), afhankelijk van het model (afb. 11-7).

i Opmerking: Bewaar op een veilige plek

Bewaar alle onderdelen van de transportbeveiliging op een veilige plek voor later gebruik. Wanneer het apparaat moet worden verplaatst, installeer dan eerst weer de beschermingsonderdelen.

11.4 Het apparaat verplaatsen

Als het apparaat naar een andere locatie moet worden verplaatst, vervangt u de transportbouten die u vóór de installatie hebt verwijderd om schade te voorkomen: De montage gebeurt in omgekeerde volgorde.

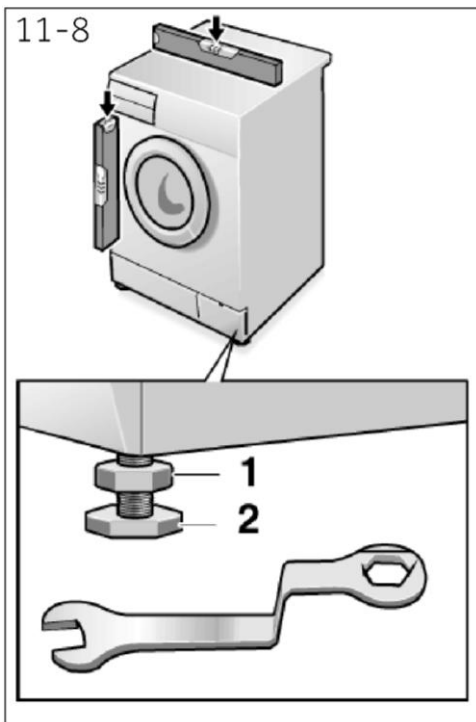

11.5 Het apparaat uitlijnen

Stel alle voeten bij (afb. 11-8) om een volledig vlakke positie te verkrijgen. Dit minimaliseert trillingen en dus lawaai tijdens het gebruik. Het vermindert ook slijtage. We raden aan om een waterpas te gebruiken voor het afstellen. De vloer moet zo stabiel en vlak mogelijk zijn.

1. Draai de borgmoer (1) los met een sleutel.
2. Pas de hoogte aan door aan de poot (2) te draaien.
3. Draai de borgmoer (1) vast tegen de behuizing.

11.6 Aansluiting waterafvoer

Bevestig de waterafvoerslang op de juiste manier aan de leidingen. De slang moet op één punt 80 tot 100 cm boven de onderkant van het apparaat uitkomen! Bevestig de afvoerslang indien mogelijk altijd aan de clip aan de achterkant van het apparaat.



WAARSCHUWING!

- ▶ Gebruik alleen de meegeleverde slangenset voor de aansluiting.
- ▶ Gebruik oude slangensets nooit opnieuw!
- ▶ Alleen aansluiten op koud water.
- ▶ Controleer voor het aansluiten of het water schoon en helder is.

De volgende aansluitingen zijn mogelijk:

11.6.1 Afvoerslang naar gootsteen

- ▶ Hang de afvoerslang met de U-steun over de rand van een gootsteen met passende afmetingen (afb 11-9).
- ▶ Bescherm de U-steun voldoende tegen wegglijden.

11.6.2 Afvoerslang naar afvalwateraansluiting

- ▶ De binnendiameter van de standpijp met ontluuchtingsgat moet minimaal 40 mm zijn.
- ▶ Plaats de afvoerslang 80–100 mm in de afvoerbuïs.
- ▶ Bevestig de U-steun en zet hem goed vast (afb. 11-10).

11.6.3 Afvoerslang naar gootsteenaansluiting

- ▶ De aansluiting moet boven de sifon liggen.
- ▶ Een spigotverbinding wordt meestal afgesloten met een vulkussentje (A). Dat moet worden verwijderd om disfunctioneren te voorkomen (afb 11-11).
- ▶ Zet de afvoerslang vast met een klem.

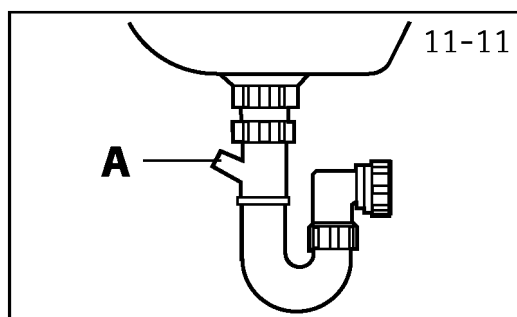
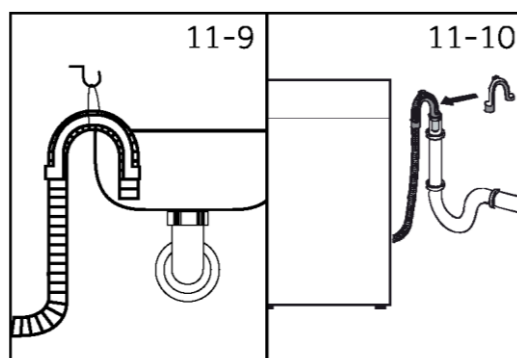

VOORZICHTIG!

- ▶ De afvoerslang mag niet onder water staan en moet stevig en lekvrij bevestigd zijn. Als de afvoerslang op de grond wordt geplaatst of als de buis zich op een hoogte van minder dan 80 cm bevindt, zal de wasmachine tijdens het vullen continu leeglopen (zelfafvoerend).
- ▶ De afvoerslang mag niet worden verlengd. Neem indien nodig contact op met de aftersales-service.

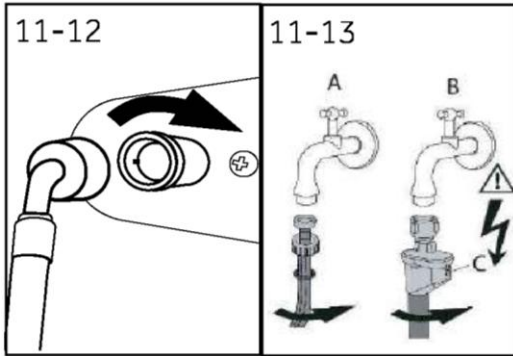

11.7 Aansluiting voor schoon water

Zorg ervoor dat de pakkingen geplaatst zijn.

1. Sluit de watertoevoerslang met het gehoekte uiteinde aan op het apparaat (afb. 11-12). Draai de schroefverbinding met de hand vast.
2. Sluit het andere uiteinde aan op een waterkraan met 3/4" schroefdraad (afb. 11-13).

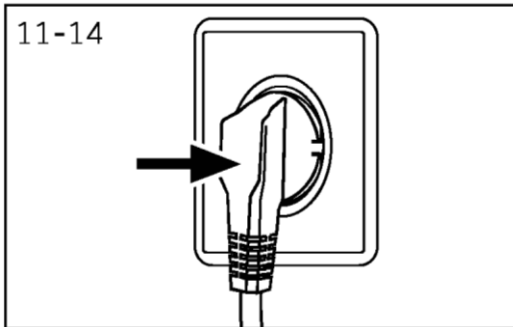

11.8 Elektrische aansluiting

Controleer bij elke aansluiting of:

- ▶ stroomvoorziening, stopcontact en zekering overeenkomen met het typeplaatje;
- ▶ het stopcontact geaard is en er geen stekkerdoos of verlengsnoer wordt gebruikt;
- ▶ de stekker en het stopcontact bij elkaar passen.
- ▶ **Alleen VK:** De VK-stekker voldoet aan de BS1363A-norm.

Steek de stekker in het stopcontact (afb. 11-14).



WAARSCHUWING!

- ▶ Zorg er altijd voor dat alle aansluitingen (stroomvoorziening, afvoer- en schoonwaterslang) stevig, droog en lekvrij zijn!
- ▶ Zorg ervoor dat deze onderdelen nooit geplet, geknikt of gedraaid worden.
- ▶ Als het netsnoer beschadigd is, moet het worden vervangen door de servicevertegenwoordiger (zie garantiekaart) om gevaar te voorkomen.

12.1 Aanvullende technische gegevens

	HWD100	HWD90	HWD80
Spanning in V	220–240 V~/50 Hz		
Stroom in A	10		
Max. vermogen in W	1950		
Waterdruk in MPa	$0,03 \leq P \leq 1$		
Nettogewicht in kg	72	66	63

12.2 Afmetingen product

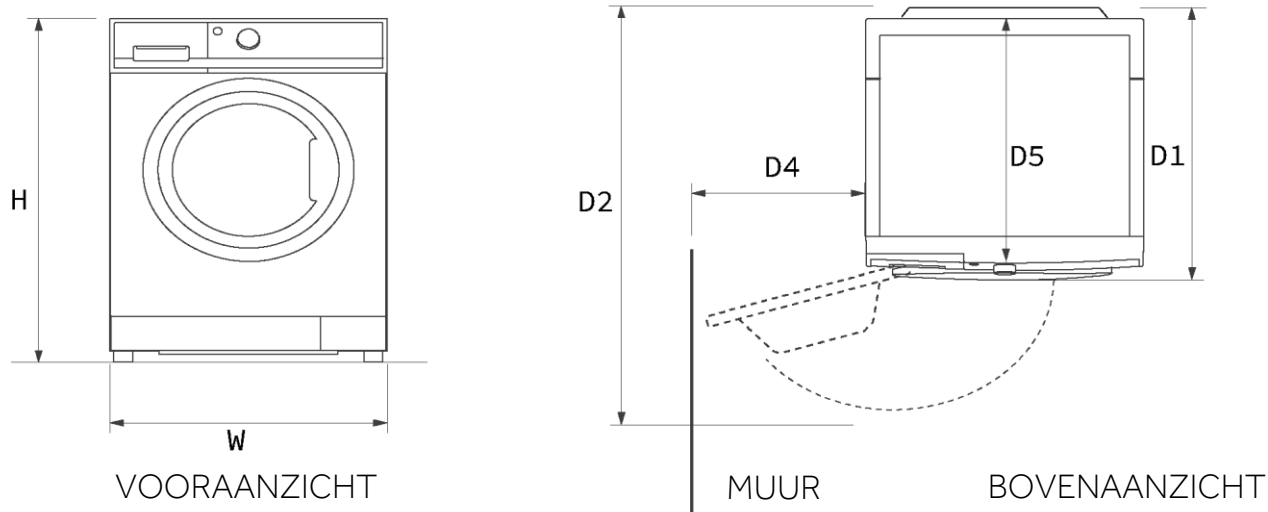

PRODUCTAFMETINGEN		HWD100	HWD90	HWD80
H	Totale hoogte van het product in mm	850	850	850
W	Totale breedte van het product in mm	595	595	595
D5	Totale diepte van het product (van bovenpaneel tot hoofdbesturingskaart) mm	553	485	462
D1	Totale diepte van het product in mm	598	530	507
D2	Diepte met geopende deur in mm	1083	1015	992
D4	Minimale afstand deur tot aangrenzende muur in mm	188	188	188

Opmerking: De exacte hoogte van uw wasmachine hangt af van hoe ver de voeten aan de onderkant van de machine zijn uitgedraaid. De ruimte waarin u de wasmachine installeert moet minstens 40 mm breder en 20 mm dieper zijn dan de afmetingen van het apparaat.

12.3 Normen en richtlijnen

Dit product voldoet aan de eisen van alle toepasselijke EG-richtlijnen met de bijbehorende geharmoniseerde normen, die de CE-markering opleveren.

Wij adviseren onze Haier-klantenservice en het gebruik van originele reserveonderdelen aan. De minimale periode waarin de reserveonderdelen voor de huishoudelijke wasmachine beschikbaar zijn is 10 jaar.

Als u een probleem hebt met uw apparaat, raadpleeg dan eerst het hoofdstuk **PROBLEMEN OPLOSSEN**.

Als u daar geen oplossing kunt vinden, neem dan contact op:

- ▶ Met uw lokale dealer.
- ▶ Ga naar het gedeelte Service & Support op www.haier-europe.com waar u telefoonnummers en veelgestelde vragen vindt en waar u de serviceclaim kunt activeren.

Voor specifieke productinformatie kunt u inloggen op de officiële website van Haier https://www.haier-europe.com/en_GB/technical-assistance/ en het model zoeken dat u gebruikt. Klik op het product om naar de detailpagina te gaan en klik vervolgens op 'documenten' om de gebruikershandleiding te vinden en te downloaden. U kunt de productinformatie ook op deze pagina vinden.

Als u contact wilt opnemen met onze serviceafdeling, moet u ervoor zorgen dat u de hiernavolgende gegevens bij de hand hebt.

Deze informatie is te vinden op het typeplaatje.

Model _____ Serienummer _____

Raadpleeg ook de garantiekaart die bij het product wordt geleverd in geval van garantie.

Voor algemene vragen kunt u hieronder onze adressen in Europa vinden:

Europese Haier-adressen			
Land*	Postadres	Land*	Postadres
Italië	Haier Europe Trading SRL Via De Cristoforis, 12 21100 Varese ITALIË	Frankrijk	Haier France SAS 3-5 rue des Gravieres 92200 Neuilly sur Seine FRANKRIJK
Spanje Portugal	Haier Iberia SL Pg. Garcia Faria, 49-51 08019 Barcelona SPANJE	België-FR België-NL Nederland Luxemburg	Haier Benelux SA Anderlecht Route de Lennik 451 BELGIË
Duitsland Oostenrijk	Haier Deutschland GmbH Hewlett-Packard-Str. 4 D-61352 Bad Homburg DUITSLAND	Polen Tsjechië Hongarije Griekenland Roemenië Rusland	Haier Poland Sp. zo.o. Al. Jerozolimskie 181B 02-222 Warschau POLEN
Verenigd Koninkrijk	Haier Appliances UK Co.Ltd. One Crown Square Church Street East Woking, Surrey, GU21 6HR VK		

* Ga voor meer informatie naar www.haier-europe.com.

Modelinformatie is beschikbaar in de productdatabase op <https://eprel.ec.europa.eu/> door te zoeken naar de modelidentificatie in het veld 'Model' op het productlabel dat aan het product is bevestigd.



Haier