

Gebbruikershandleiding

NPD4862-00 NL

Auteursrechten en handelsmerken

Auteursrechten en handelsmerken

Niets uit deze uitgave mag worden verveelvoudigd, opgeslagen in een geautomatiseerd gegevensbestand of openbaar worden gemaakt, in enige vorm of op enige wijze, hetzij elektronisch, mechanisch, door fotokopieën, opnamen of op enige andere manier, zonder voorafgaande schriftelijke toestemming van Seiko Epson Corporation. Seiko Epson Corporation wijst alle patent aansprakelijkheid af wat betreft het gebruik van de informatie in deze uitgave. Evenmin kan Seiko Epson Corporation aansprakelijk worden gesteld voor schade voortvloeiende uit het gebruik van de informatie uit deze uitgave. De hierin beschreven informatie is alleen bedoeld voor gebruik bij dit Epson-product. Epson is niet verantwoordelijk voor het gebruik van deze informatie bij andere producten.

Seiko Epson Corporation noch zijn filialen kunnen verantwoordelijk worden gesteld door de koper van dit product of derden voor schade, verlies, kosten of uitgaven die de koper of derden oplopen ten gevolge van al dan niet foutief gebruik of misbruik van dit product of onbevoegde wijzigingen en herstellingen of (met uitzondering van de V.S.) het zich niet strikt houden aan de gebruiks- en onderhoudsvorschriften van Seiko Epson Corporation.

Seiko Epson Corporation noch zijn filialen kunnen verantwoordelijk worden gesteld voor schade of problemen voortvloeiend uit het gebruik van andere dan originele onderdelen of verbruiksgoederen kenbaar als Original Epson Products of Epson Approved Products by Seiko Epson Corporation.

Seiko Epson Corporation kan niet verantwoordelijk worden gesteld voor schade voortvloeiende uit elektromagnetische storingen die plaatsvinden door het gebruik van andere interfacekabels dan kenbaar als Epson Approved Products by Seiko Epson Corporation.

EPSON® is een gedeponeerd handelsmerk en EPSON EXCEED YOUR VISION of EXCEED YOUR VISION is een handelsmerk van Seiko Epson Corporation.

PRINT Image Matching™ en het PRINT Image Matching-logo zijn handelsmerken van Seiko Epson Corporation. Copyright © 2001 Seiko Epson Corporation. All rights reserved.

Intel® is een gedeponeerd handelsmerk van Intel Corporation.

PowerPC® is een gedeponeerd handelsmerk van International Business Machines Corporation.

De software Epson Scan is deels gebaseerd op het werk van de Independent JPEG Group.

libtiff

Copyright © 1988-1997 Sam Leffler
Copyright © 1991-1997 Silicon Graphics, Inc.

Permission to use, copy, modify, distribute, and sell this software and its documentation for any purpose is hereby granted without fee, provided that (i) the above copyright notices and this permission notice appear in all copies of the software and related documentation, and (ii) the names of Sam Leffler and Silicon Graphics may not be used in any advertising or publicity relating to the software without the specific, prior written permission of Sam Leffler and Silicon Graphics.

THE SOFTWARE IS PROVIDED "AS-IS" AND WITHOUT WARRANTY OF ANY KIND, EXPRESS, IMPLIED OR OTHERWISE, INCLUDING WITHOUT LIMITATION, ANY WARRANTY OF MERCHANTABILITY OR FITNESS FOR A PARTICULAR PURPOSE.

Auteursrechten en handelsmerken

IN NO EVENT SHALL SAM LEFFLER OR SILICON GRAPHICS BE LIABLE FOR ANY SPECIAL, INCIDENTAL, INDIRECT OR CONSEQUENTIAL DAMAGES OF ANY KIND, OR ANY DAMAGES WHATSOEVER RESULTING FROM LOSS OF USE, DATA OR PROFITS, WHETHER OR NOT ADVISED OF THE POSSIBILITY OF DAMAGE, AND ON ANY THEORY OF LIABILITY, ARISING OUT OF OR IN CONNECTION WITH THE USE OR PERFORMANCE OF THIS SOFTWARE.

Microsoft®, Windows® en Windows Vista® zijn gedeponeerde handelsmerken van Microsoft Corporation.

Apple, Macintosh, Mac OS en OS X zijn handelsmerken van Apple Inc. die in de VS en andere landen zijn gedeponeerd.

AirPrint is een handelsmerk van Apple Inc.

Google Cloud Print™ is een gedeponeerd handelsmerk van Google Inc.

Adobe, Adobe Reader, Acrobat en Photoshop zijn handelsmerken van Adobe systems Incorporated, die in bepaalde rechtsgebieden kunnen zijn gedeponeerd.

SDXC-logo is een handelsmerk van SD-3C, LLC.



Memory Stick Duo, Memory Stick PRO Duo, Memory Stick PRO-HG Duo, Memory Stick Micro en MagicGate Memory Stick Duo zijn handelsmerken van Sony Corporation.



Algemene kennisgeving: andere productnamen vermeld in deze uitgave dienen uitsluitend als identificatie en kunnen handelsmerken zijn van hun respectievelijke eigenaars. Epson maakt geen enkele aanspraak op enige rechten op deze handelsmerken.

Copyright © 2013 Seiko Epson Corporation. Alle rechten voorbehouden.

Inhoudsopgave

Auteursrechten en handelsmerken

Auteursrechten en handelsmerken. 2

Inleiding

Informatie vinden. 8

Voorzorgsmaatregelen, belangrijke informatie en opmerkingen. 8

Besturingssystemen en versies. 8

De Epson Connect-service gebruiken. 9

Belangrijke instructies

Veiligheidsvoorschriften. 10

Productadviezen en waarschuwingen. 10

Het apparaat installeren/gebruiken. 11

Het gebruik van het apparaat met een draadloze verbinding. 12

Geheugenkaarten. 12

Het display/touchpad. 13

Cartridges hanteren. 13

Beperkingen op het kopiëren. 13

Aan de slag met uw apparaat

Beschikbare functies. 15

Productonderdelen. 16

Uitleg over het configuratiescherm. 19

XP-410-serie. 19

XP-310-serie. 19

XP-210-serie. 21

Papier en afdruk materiaal gebruiken

Algemene informatie over het gebruiken, laden en opslaan van afdruk materiaal. 23

Papier opslaan. 23

Papier selecteren. 23

Instellingen voor papiersoorten op het display 25

Printerdriverinstellingen voor papiersoorten 26

Papier en enveloppen laden. 26

Geheugenkaart plaatsen. 29

Originelen plaatsen. 31

Kopiëren

Documenten kopiëren. 33

Normaal kopiëren met de XP-310-serie/
XP-410-serie. 33

Normaal kopiëren met de XP-210-serie. 33

Menulijst kopieermodus. 34

Afdrukken

Normaal gebruik via het configuratiescherm (alleen XP-310-serie/XP-410-serie). 35

Foto's afdrukken vanaf een geheugenkaart. 35

Menulijst fotoafdrukmodus. 36

Afdrukken met de menu's Meer funct. / Mijn briefpapier. 36

Menulijst Meer funct. / Mijn briefpapier. 39

Normaal gebruik via uw computer. 40

Printerdriver en statusmonitor. 40

Normaal afdrukken. 42

Afdrukken annuleren. 46

Overige opties. 48

Een eenvoudige manier om foto's af te drukken 48

Voorkeursinstellingen van het apparaat (alleen voor Windows). 49

Dubbelzijdig afdrukken (alleen voor Windows). 49

Volledige pagina afdrukken. 51

Pages per sheet (Pagina's per vel) afdrukken. 52

De printer voor afdrukken delen. 53

Instellingen voor Windows. 53

Instellingen voor Mac OS X. 56

Scannen

Proberen te scannen. 57

Beginnen met scannen. 57

Mogelijkheden voor het aanpassen van afbeeldingen. 59

Normaal scannen via het configuratiescherm. 61

Voor de XP-310-serie/XP-410-serie. 62

Voor de XP-210-serie. 62

Menulijst scanmodus. 62

Normaal scannen via uw computer. 63

Scannen in de Full Auto Mode (Volautomatische modus)	63
Scannen in de Home Mode (Thuismodus)	65
Scannen in de Office Mode (Kantoormodus)	67
Scannen in de Professional Mode (Professionele modus)	69
Het scangebied weergeven en aanpassen	71
Diverse scantypes	74
Een tijdschrift scannen	74
Meerdere documenten als een PDF-bestand scannen	76
Een foto scannen	79
Software-informatie	80
Epson Scan Driver starten	80
Andere software voor scannen starten	81

Menulijst van het configuratiescherm

Kopieermodus	82
Fotoafdrukmodus	83
Scanmodus	84
Meer functies	85
Persoonlijk briefpapier	86
Wi-Fi instellen	86
Instellingenmodus	87

Cartridges vervangen

Veiligheidsvoorschriften, voorzorgsmaatregelen en specificaties voor cartridges	89
Veiligheidsvoorschriften	89
Vorzorgsmaatregelen voor het vervangen van cartridges	90
Specificaties van de cartridge	91
De cartridgestatus controleren	92
Voor Windows	92
Voor Mac OS X	93
Het configuratiescherm gebruiken	94
Tijdelijk afdrukken met zwarte inkt wanneer de kleurencartridges opgebruikt zijn	95
Voor Windows	95
Voor Mac OS X	96
Zwarte inkt besparen als de cartridge bijna leeg is (alleen Windows)	98
Een cartridge vervangen	99
Het configuratiescherm gebruiken (XP-310-serie/XP-410-serie)	99
Het configuratiescherm gebruiken (XP-210-serie)	102

Voor Windows	105
Voor Mac OS X	106
Uw printer en software onderhouden	
De spuitkanaaltjes in de printkop controleren	107
Het hulpprogramma Nozzle Check (Spuitkanaaltjes controleren) gebruiken in Windows	107
Het hulpprogramma Nozzle Check (Spuitkanaaltjes controleren) gebruiken in Mac OS X	107
Het configuratiescherm gebruiken (XP-310-serie/XP-410-serie)	108
Het configuratiescherm gebruiken (XP-210-serie)	108
De printkop reinigen	109
Het hulpprogramma Head Cleaning (Printkop reinigen) gebruiken in Windows	110
Het hulpprogramma Head Cleaning (Printkop reinigen) gebruiken in Mac OS X	110
Het configuratiescherm gebruiken (XP-310-serie/XP-410-serie)	111
Het configuratiescherm gebruiken (XP-210-serie)	111
De printkop uitlijnen	111
Het hulpprogramma Print Head Alignment (Printkop uitlijnen) gebruiken in Windows	112
Het hulpprogramma Print Head Alignment (Printkop uitlijnen) gebruiken in Mac OS X	112
Het configuratiescherm gebruiken (XP-310-serie/XP-410-serie)	112
Energie besparen	113
Voor Windows	113
Voor Mac OS X	114
Het configuratiescherm gebruiken (XP-310-serie/XP-410-serie)	114
Netwerkservices instellen	114
De printer reinigen	115
De buitenzijde van de printer reinigen	115
De binnenzijde van de printer reinigen	116
De printer vervoeren	117
Software controleren en installeren	119
De op uw computer geïnstalleerde software controleren	119
De software installeren	120
De software verwijderen	120
Voor Windows	120
Voor Mac OS X	121

Gegevens overbrengen met behulp van een extern opslagapparaat

Vorzorgsmaatregelen voor opslagapparaten.	123
Bestanden kopiëren van opslagapparaat naar computer en omgekeerd.	123
Bestanden kopiëren naar uw computer.	123
Bestanden opslaan op een opslagapparaat.	124

Foutindicatoren

Foutmeldingen op het configuratiescherm (XP-310-serie/XP-410-serie).	126
Foutindicatoren op het configuratiescherm (XP-210-serie).	128

Probleemoplossing voor afdrucken/kopiëren

De oorzaak van het probleem opsporen.	130
De printerstatus controleren.	131
Vastgelopen papier.	134
Vastgelopen papier uit de printer verwijderen.	134
Vastlopen van papier voorkomen.	137
Opnieuw afdrucken na een papierstoring (alleen voor Windows).	137
Hulp voor de afdrukkwaliteit.	138
Horizontale strepen.	139
Verticale strepen of verstoring.	139
Onjuiste of ontbrekende kleuren.	140
Vage afdrucken en vegen.	140
Diverse afdrukproblemen.	141
Onjuiste of verminkte tekens.	141
Onjuiste marges.	141
Afdruk is enigszins scheef.	142
Het beeldformaat of de positie van de gekopieerde afbeelding is onjuist.	142
Omgekeerd beeld.	142
Lege pagina's.	142
De afdrukzijde bevat vlekken of vegen.	143
Afdrukken verloopt te traag.	143
Papier wordt niet goed doorgevoerd.	144
Het papier wordt niet ingevoerd.	144
Er worden meerdere pagina's tegelijk ingevoerd.	144
Papier niet goed geladen.	145
Papier wordt niet volledig uitgeworpen of is gekreukeld.	145
De printer drukt niet af.	145

Er branden geen lampjes.	145
Alleen het Aan-/Uit-lampje brandt.	145
Er wordt een inktfout aangegeven nadat u de cartridge hebt vervangen.	146
De afdruksnelheid verhogen (alleen Windows).	147
Overige problemen.	148
Gewoon papier stil afdrucken.	148

Probleemoplossing voor scannen

Problemen aangeduid door meldingen op het display of via statuslampjes.	149
Problemen bij het starten van het scannen.	149
De knop gebruiken.	150
Gebruik van andere scansoftware dan de Epson Scan driver.	151
Problemen met papierinvoer.	151
Het papier wordt vuil.	151
Meerdere vellen papier worden ingevoerd.	151
Problemen met de scantijd.	151
Problemen met de gescande beelden.	152
De scankwaliteit is onvoldoende.	152
Het scanvaslak of de richting is onjuist.	153
Nog steeds problemen na het uitvoeren van alle oplossingen.	154

Productinformatie

Cartridges.	155
Systeemvereisten.	155
Voor Windows.	155
Voor Mac OS X.	156
Technische specificaties.	156
Printerspecificaties.	156
Scannerspecificaties.	158
Specificaties netwerkinterface.	159
Geheugenkaart.	159
Mechanische specificaties.	160
Elektrische specificaties.	161
Omgevingsspecificaties.	162
Normen en goedkeuringen.	162
Interface.	163

Hulp vragen

Technische ondersteuning (website).	164
Contact opnemen met de klantenservice van Epson.	164
Voordat u contact opneemt met Epson.	164
Hulp voor gebruikers in Europa.	165

Inhoudsopgave

Hulp voor gebruikers in Taiwan.	165
Hulp voor gebruikers in Australië.	166
Hulp voor gebruikers in Singapore.	166
Hulp voor gebruikers in Hong Kong.	167

Index

Downloaded from www.vandenborre.be

Inleiding

Informatie vinden

De nieuwste versies van de volgende handleidingen staan op de ondersteuningswebsite van Epson.

<http://www.epson.eu/Support> (Europa)

<http://support.epson.net/> (buiten Europa)

Hier beginnen (document):

Biedt u informatie over de instellingen van het product en de installatie van de software.

Gebruikershandleiding (PDF):

Biedt u uitvoerige instructies voor gebruik, veiligheid en probleemoplossing. Raadpleeg deze handleiding als u deze printer met een computer gebruikt.

Om het PDF-bestand te kunnen bekijken, moet u over Adobe Acrobat Reader 5.0 of hoger of over Adobe Reader beschikken.

Netwerkhandleiding (PDF):

Biedt netwerkbeheerders informatie over de printerdriver en de netwerkinstellingen.

Voorzorgsmaatregelen, belangrijke informatie en opmerkingen

Vorzorgsmaatregelen, belangrijke informatie en opmerkingen worden in deze gebruikershandleiding als volgt aangegeven en hebben de hier beschreven betekenis.



Vorzorgsmaatregelen

moet u zorgvuldig in acht nemen om lichamelijk letsel te voorkomen.



Belangrijke informatie

wordt aangegeven met "Let op"; u moet dit naleven om schade aan het apparaat te voorkomen.

Opmerkingen

bevatten handige tips en beperkingen voor het gebruik van het apparaat.

Besturingssystemen en versies

In deze handleiding worden de volgende afkortingen gebruikt.

- Windows 8 wordt gebruikt voor Windows 8 en Windows 8 Pro.

- ❑ Windows 7 wordt gebruikt voor Windows 7 Home Basic, Windows 7 Home Premium, Windows 7 Professional en Windows 7 Ultimate.
- ❑ Windows Vista wordt gebruikt voor Windows Vista Home Basic Edition, Windows Vista Home Premium Edition, Windows Vista Business Edition, Windows Vista Enterprise Edition en Windows Vista Ultimate Edition.
- ❑ Windows XP wordt gebruikt voor Windows XP Home Edition, Windows XP Professional x64 Edition en Windows XP Professional.
- ❑ Mac OS X wordt gebruikt voor Mac OS X 10.5.8, 10.6.x, 10.7.x, 10.8.x.

De Epson Connect-service gebruiken

Met behulp van Epson Connect en andere services van het bedrijf kunt u altijd en zo goed als overal in de hele wereld gemakkelijk direct vanaf uw smartphone, tablet of laptop afdrukken. De services verschillen per product.

(→ “Beschikbare functies” op pagina 15)

Ga voor meer informatie over de afdrukservice en andere services naar de volgende URL:

<https://www.epsonconnect.com/> (Epson Connect-portaalsite)

<http://www.epsonconnect.eu> (alleen Europa)



Opmerking:

U kunt netwerkservices instellen met een webbrowser op uw computer, smartphone, tablet of laptop die met hetzelfde netwerk is verbonden als het apparaat.

→ “Netwerkservices instellen” op pagina 114

Belangrijke instructies

Veiligheidsvoorschriften

Lees en volg deze instructies voor een veilig gebruik van dit apparaat. Bewaar deze handleiding voor toekomstig gebruik. Neem ook alle waarschuwingen en voorschriften die op het apparaat zelf staan in acht.

- Gebruik alleen het netsnoer dat met het product is meegeleverd en gebruik het snoer niet voor andere apparatuur. Gebruik van andere snoeren met dit apparaat of gebruik van het meegeleverde netsnoer met andere apparatuur kan leiden tot brand of elektrische schokken.
- Zorg ervoor dat het netsnoer voldoet aan de relevante plaatselijke veiligheidsnormen.
- Haal het netsnoer, de stekker, de printer, de scanner of de accessoires nooit uit elkaar en probeer deze onderdelen nooit zelf te wijzigen of te repareren, tenzij dit uitdrukkelijk staat beschreven in de handleiding van het apparaat.
- Trek in de volgende gevallen de stekker uit het stopcontact en doe een beroep op een onderhoudstechnicus: Als het netsnoer of de stekker beschadigd is, als er vloeistof in het apparaat is gekomen, als het apparaat is gevallen of als de behuizing beschadigd is, als het apparaat niet normaal werkt of als er een duidelijke wijziging in de prestaties optreedt. Wijzig geen instellingen als hiervoor in de gebruiksaanwijzing geen instructies worden gegeven.
- Zet het apparaat in de buurt van een wandstopcontact waar u de stekker gemakkelijk uit het stopcontact kunt halen.
- Plaats of bewaar het apparaat niet buiten en zorg ervoor dat het apparaat niet wordt blootgesteld aan vuil, stof, water of hittebronnen. Vermijd plaatsen die onderhevig zijn aan schokken, trillingen, hoge temperaturen of luchtvochtigheid.
- Zorg ervoor dat u geen vloeistoffen op het apparaat morst en pak het apparaat niet met natte handen vast.
- Houd dit product ten minste 22 cm verwijderd van pacemakers. De radiogolven die door dit product worden uitgezonden kunnen een negatieve invloed hebben op de werking van pacemakers.
- Neem contact op met uw leverancier als het display beschadigd is. Als u vloeistof uit het display op uw handen krijgt, was ze dan grondig met water en zeep. Als u vloeistof uit het display in uw ogen krijgt, moet u uw ogen onmiddellijk uitspoelen met water. Raadpleeg onmiddellijk een arts als u ondanks grondig spoelen problemen krijgt met uw ogen of nog steeds ongemak ondervindt. Sommige apparaten hebben geen display.

Opmerking:

Volg de volgende link voor veiligheidsvoorschriften voor cartridges.

➔ [“Cartridges vervangen” op pagina 89](#)

Productadviezen en waarschuwingen

Lees en volg deze instructies om schade aan het apparaat of uw eigendommen te voorkomen. Bewaar deze handleiding voor toekomstig gebruik.

Het apparaat installeren/gebruiken

- De openingen in de behuizing van het apparaat mogen niet worden geblokkeerd of afgedekt.
- Gebruik alleen het type stroombron dat staat vermeld op het etiket op het apparaat.
- Gebruik geen stopcontacten in dezelfde groep als fotokopieerapparaten, airconditioners of andere apparaten die regelmatig worden in- en uitgeschakeld.
- Gebruik geen stopcontacten die met een wandschakelaar of een automatische timer kunnen worden in- en uitgeschakeld.
- Plaats het hele computersysteem uit de buurt van apparaten die elektromagnetische storingen kunnen veroorzaken, zoals luidsprekers of basisstations van draagbare telefoons.
- Plaats het netsnoer zodanig dat geen slijtage, inkepingen, rafels, plooien en knikken kunnen optreden. Plaats geen voorwerpen op het netsnoer en plaats het netsnoer zodanig dat niemand erop kan stappen. Let er vooral op dat het snoer mooi recht blijft aan de transformator.
- Als u een verlengsnoer gebruikt voor het apparaat, mag de totale stroombelasting in ampère van alle aangesloten apparaten niet hoger zijn dan de maximale belasting voor het verlengsnoer. Zorg er bovendien voor dat het totaal van de ampèrewaarden van alle apparaten die zijn aangesloten op het wandstopcontact, niet hoger is dan de maximumwaarde die is toegestaan voor het stopcontact.
- Als u het apparaat in Duitsland gebruikt, moet u rekening houden met het volgende: de installatie van het gebouw moet beschikken over een stroomonderbreker van 10 of 16 A om het apparaat te beschermen tegen kortsluiting en stroompieken.
- Let bij het aansluiten van dit apparaat op een computer of ander apparaat op de juiste richting van de stekkers van de kabel. Elke stekker kan maar op één manier in het apparaat worden gestoken. Wanneer u een stekker op een verkeerde manier in het apparaat steekt, kunnen beide apparaten die via de kabel met elkaar verbonden zijn, beschadigd raken.
- Plaats het apparaat op een vlakke, stabiele ondergrond die groter is dan het apparaat zelf. Laat als u het apparaat bij een muur plaatst minstens 10 cm vrij tussen de achterkant van het apparaat en de muur. Het apparaat werkt niet goed als het scheef staat.
- Zorg er bij opslag of transport van het apparaat voor dat het niet gekanteld, verticaal of ondersteboven wordt gehouden. Anders kan er inkt lekken.
- Laat achter het apparaat voldoende ruimte vrij voor kabels. Boven het apparaat moet er voldoende ruimte zijn om het deksel volledig te kunnen openen.
- Zorg ervoor dat aan de voorkant van het product voldoende ruimte is voor het papier dat uit het apparaat komt.
- Vermijd plaatsen met sterke temperatuurschommelingen of vochtige plaatsen. Houd het apparaat ook uit de buurt van direct zonlicht, sterk licht of warmtebronnen.
- Steek geen voorwerpen door de openingen in het apparaat.
- Steek uw hand niet in het apparaat en raak de cartridges niet aan tijdens het afdrukken.
- Raak de witte, platte kabel binnen in het apparaat niet aan.
- Gebruik geen spuitbussen met ontvlambare stoffen in of in de buurt van dit apparaat. Dit kan brand veroorzaken.

Belangrijke instructies

Downloaded from www.vandenborre.be

- Verplaats de cartridgehouder niet met de hand. Hierdoor kan het apparaat worden beschadigd.
- Zet het apparaat altijd uit met de knop . Trek de stekker niet uit het stopcontact en sluit de stroom naar het stopcontact niet af zolang het display niet helemaal uit is of het lampje  nog knippert.
- Controleer voordat u het apparaat vervoert of de printkop zich in de uitgangspositie bevindt (uiterst rechts) en of de cartridges aanwezig zijn.
- Pas bij het sluiten van de scannereenheid op dat uw vingers niet klem komen te zitten.
- Als u het apparaat gedurende langere tijd niet gebruikt, trek dan de stekker uit het stopcontact.
- Let erop dat u nooit te hard op de glasplaat drukt wanneer u er een origineel op legt.
- Tijdens de levensduur van uw apparaat kan het voorkomen dat het inktkussentje moet worden vervangen als dit is verzadigd. Of en hoe vaak dit nodig is, hangt af van het aantal pagina's dat u afdrukt, het soort materiaal dat u afdrukt en het aantal reinigingsprocedures die door het apparaat worden uitgevoerd. Als dit onderdeel moet worden vervangen, wordt u hierover geïnformeerd via de Epson Status Monitor, het display of de lampjes op het configuratiescherm. Dat het kussentje moet worden vervangen, wil niet zeggen dat uw apparaat niet meer volgens de specificaties functioneert. Vervanging van dit onderdeel hoort tot het routinematige onderhoud van het apparaat en valt binnen de specificaties van het apparaat. Dit is geen probleem dat moet worden gerepareerd. De kosten voor deze vervanging vallen dan ook niet onder de garantie van Epson. Elke geautoriseerde serviceaanbieder van Epson kan het kussentje van uw apparaat vervangen. Dit onderdeel kan niet door de gebruiker worden vervangen.

Het gebruik van het apparaat met een draadloze verbinding

- Gebruik dit product niet in medische instellingen of in de buurt van medische apparatuur. De radiogolven die door dit product worden uitgezonden kunnen een negatieve invloed hebben op de werking van elektrische medische apparatuur.
- Gebruik dit product niet in de buurt van automatisch bestuurd inrichtingen zoals automatische deuren of brandalarmen. De radiogolven die door dit product worden uitgezonden kunnen een negatieve invloed hebben op de werking van deze apparatuur, en een storing zou tot ongevallen kunnen leiden.

Geheugenkaarten

Opmerking:

De beschikbaarheid van deze functie verschilt per product.

- Verwijder een geheugenkaart niet en schakel het apparaat niet uit wanneer het lampje van de geheugenkaart knippert.
- Het gebruik van geheugenkaarten verschilt per type kaart. Raadpleeg de documentatie die bij de geheugenkaart is geleverd voor meer informatie.
- Gebruik alleen geheugenkaarten die compatibel zijn met het apparaat.

➔ [“Geheugenkaart” op pagina 159](#)

Het display/touchpad

Opmerking:

De beschikbaarheid van deze functie verschilt per product.

- Het display kan een paar kleine heldere of donkere puntjes vertonen en is mogelijk niet overal even helder. Dit is normaal en wil geenszins zeggen dat het display beschadigd is.
- Maak het display alleen schoon met een droge, zachte doek. Gebruik geen vloeibare of chemische reinigingsmiddelen.
- De afdekplaat van het display kan breken bij hevige schokken. Neem contact op met uw leverancier als het display barst of breekt. Raak het gebroken glas niet aan en probeer dit niet te verwijderen.
- Voor de XP-410-serie
Het touchpad is een gevoelige aanraakpaneel, dat alleen reageert wanneer dit met een vinger wordt aangeraakt. Het touchpad reageert mogelijk niet wanneer het met natte handen of handschoenen of via een beschermend blad of een sticker wordt aangeraakt.
- Raak het touchscreen en touchpad voorzichtig met uw vinger aan. Druk niet te hard en gebruik niet uw nagels.
- Gebruik geen puntig voorwerp, zoals een balpen, scherp potlood, styluspen enzovoort.
- De werking van het touchpad kan verminderen als gevolg van condensatie in het touchpad veroorzaakt door plotselinge schommelingen in temperatuur of luchtvochtigheid.

Cartridges hanteren

In het gekoppelde gedeelte treft u veiligheidsvoorschriften voor inkt en productadvies/waarschuwingen aan (voor het gedeelte "Cartridges vervangen").

➔ ["Cartridges vervangen" op pagina 89](#)

Beperkingen op het kopiëren

Voor een verantwoord en legaal gebruik van dit apparaat moet eenieder die ermee werkt rekening houden met de volgende beperkingen.

Het kopiëren van de volgende zaken is wettelijk verboden:

- Bankbiljetten, muntstukken en door (lokale) overheden uitgegeven effecten.
- Ongebruikte postzegels, reeds van een postzegel voorziene briefkaarten en andere officiële, voorgefrankeerde poststukken.
- Belastingzegels en effecten volgens de geldende voorschriften.

Pas op bij het kopiëren van de volgende zaken:

- Privé-effecten (zoals aandelen, waardepapieren en cheques), concessiebewijzen enzovoort.

Belangrijke instructies

- Paspoorten, rijbewijzen, pasjes, tickets enzovoort.

Opmerking:

Het kopiëren van deze zaken kan wettelijk verboden zijn.

Verantwoord gebruik van auteursrechtelijk beschermd materiaal:

- Misbruik van het apparaat is mogelijk door auteursrechtelijk beschermd materiaal zomaar te kopiëren. Zorg ervoor dat u toestemming hebt van de rechthebbende voordat u dergelijk materiaal kopieert.

Aan de slag met uw apparaat

Beschikbare functies

Nagaan wat beschikbaar is voor uw product.

Functies		XP-410-serie	XP-310-serie	XP-210-serie
Print (Afdrukken)	vanaf computer	✓	✓	✓
	vanaf geheugenkaart	✓	✓	-
Kopiëren	Standaard kopiëren	✓	✓	✓
	Randloos kopiëren	✓	✓	-
Scannen	vanaf computer	✓	✓	✓
	van apparaat naar computer	✓	✓	✓
	van apparaat naar geheugenkaart	✓	-	-
Epson Connect-services	iPrint	✓	✓	✓
	Email Print (E-mail afdrukken)	✓	✓	✓*
	Remote Print Driver (Remote printdriver)	✓	✓	✓*
	Scan to Cloud	✓	-	-
Services van andere bedrijven	AirPrint	✓	✓	✓*
	Google Cloud Print	✓	✓	✓*

* De modellen XP-212/XP-213/XP-216 ondersteunen deze functies niet.

Opmerking:

De illustraties in deze handleiding zijn van een soortgelijk productmodel. Hoewel ze kunnen verschillen van uw effectieve apparaat, werken ze op dezelfde manier.

Productonderdelen

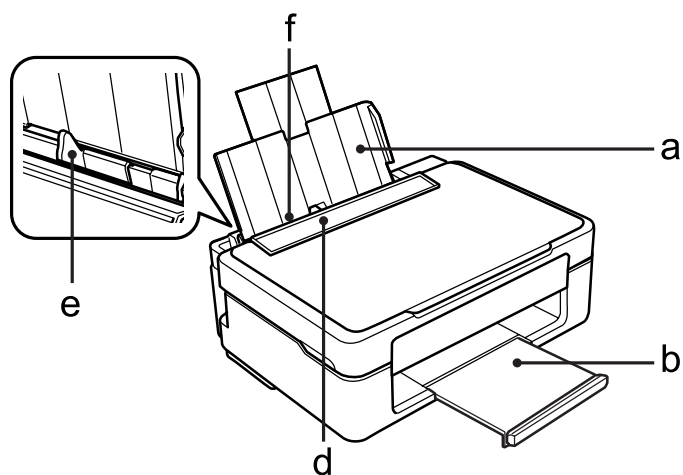
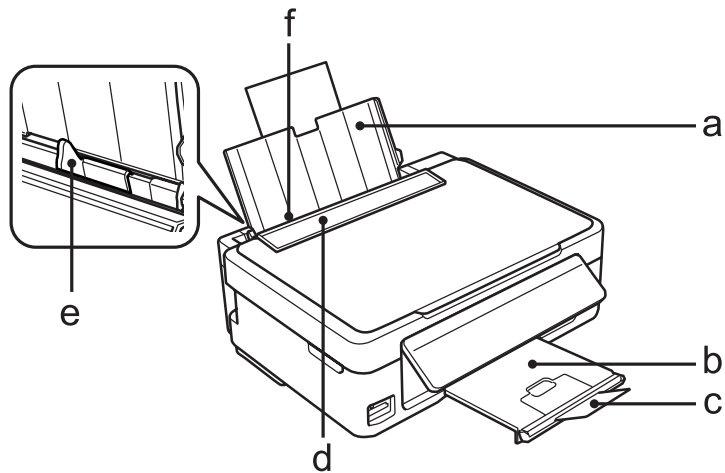

a.	Papiersteun
b.	Uitvoertlade
c.	Stop
d.	Toevoergeleider
e.	Zijgeleider
f.	Papiertoevoer

Aan de slag met uw apparaat

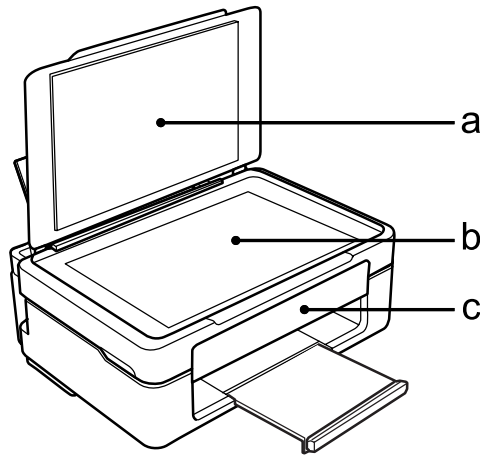
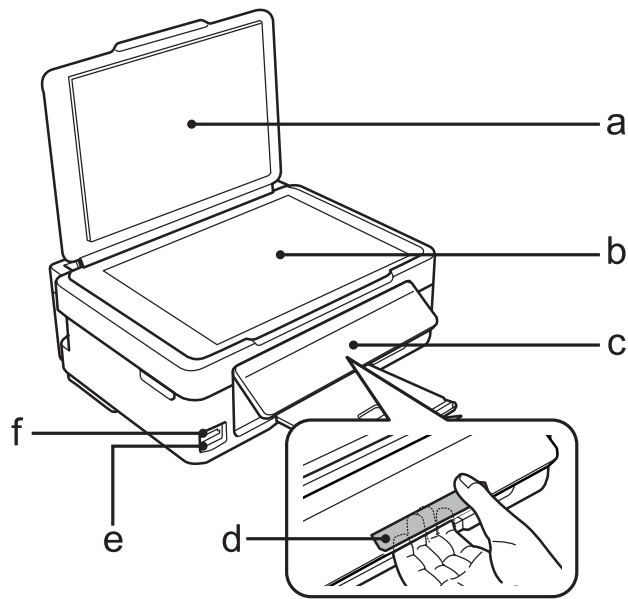

a.	Documentdeksel
b.	Glasplaat
c.	Configuratiescherm
d.	Ontgrendelhendel (achter configuratiescherm)
e.	Geheugenkaartsleuf
f.	Geheugenkaartlampje

Aan de slag met uw apparaat

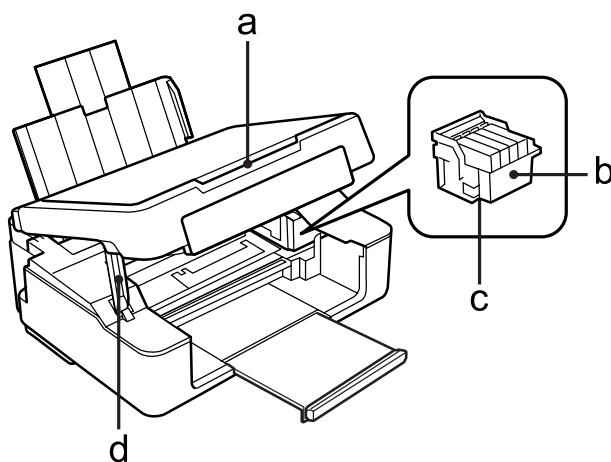
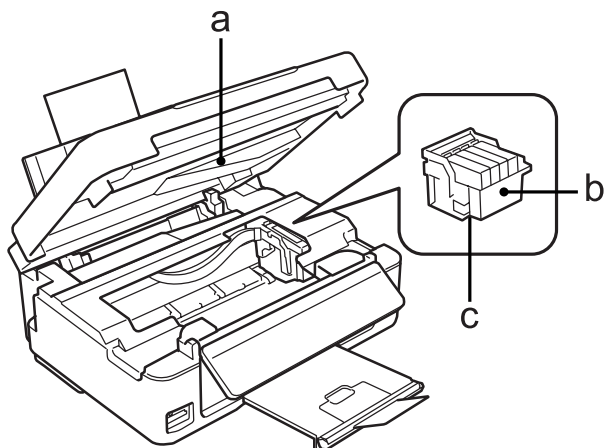

a.	Scanner
b.	Cartridgehouder
c.	Printkop (onder de cartridgehouder)
d.	Steun voor scannereenheid

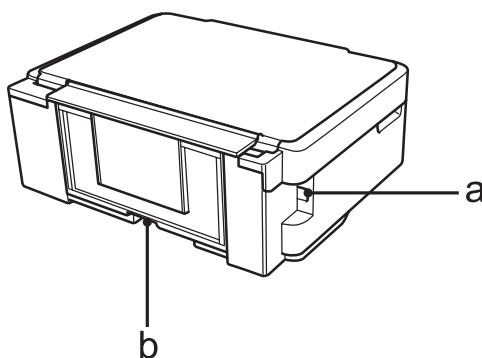

a.	USB-aansluiting voor verbinding met computer
b.	Netaansluiting

Uitleg over het configuratiescherm

Opmerking:

Hoewel het configuratiescherm, het menu, de namen van opties en andere items op het display kunnen verschillen van uw apparaat, werken ze op dezelfde manier.

XP-410-serie

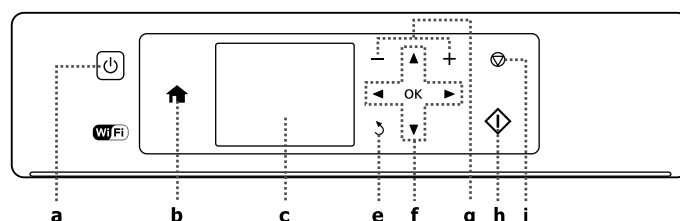

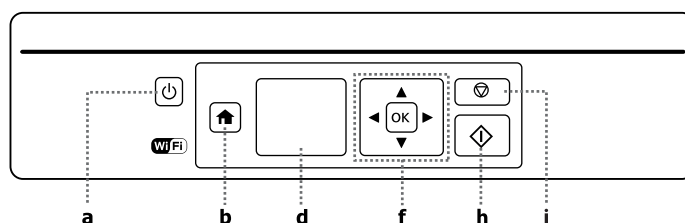

XP-310-serie



	Knoppen/lampjes/pictogrammen	Functie
a		Schakelt het apparaat in of uit. Het lampje van deze knop brandt wanneer het apparaat aan is. Knippert wanneer het apparaat gegevens ontvangt, afdrukt/kopieert/scant, wanneer een cartridge wordt vervangen, inkt wordt geladen of wanneer de printkop wordt gereinigd.
b		Hiermee gaat u terug naar het bovenste menu.
c	-	Display (2,5 inch)
d	-	Display (1,44 inch)
e		Annuleren/terugkeren naar het vorige menu.
f		Druk op , , , , OK om een menu te selecteren. Druk op OK om de gekozen instelling te bevestigen en naar het volgende scherm te gaan.
g	+,-	Hiermee stelt u het aantal kopieën en afdrukken in.
h		Hiermee start u de geselecteerde taak.
i		Zorgt dat de printer stopt met werken of zet de huidige instellingen terug. Op het model met een display van 1,44 inch kunt u hiermee ook terugkeren naar het vorige scherm.

Aan de slag met uw apparaat

Downloaded from www.vandenborre.be

Knoppen/lampjes/pictogrammen	Functie
- 	In de linkerbovenhoek van het display wordt een pictogram weergegeven. Toont de netwerkstatus. ➔ "Netwerkstatuspictogram:" op pagina 20
- 	Dit pictogram is alleen zichtbaar op het display van 2,5 inch. Geeft als volgt de status aan. Groen: de Epson Connect-services zijn online. Oranje: de Epson Connect-services zijn onderbroken. Grijs: de Epson Connect-services zijn niet beschikbaar. ➔ "De Epson Connect-service gebruiken" op pagina 9

Netwerkstatuspictogram:

XP-410-serie

Pictogrammen	Status
	Wi-Fi-netwerkfout/zoeken
	Verbonden met een Wi-Fi-netwerk (signaalsterkte: redelijk)
	Verbonden met een Wi-Fi-netwerk (signaalsterkte: goed)
	Verbonden met een Wi-Fi-netwerk (signaalsterkte: uitstekend)
	Ad-hocverbinding ingeschakeld
	Printer verbonden via de modus Eenvoudig toegangspunt
	Printer verbonden via de modus Wi-Fi Direct
	Wi-Fi-verbinding verwerken

XP-310-serie

Pictogrammen	Status
	Wi-Fi-netwerkfout/zoeken
	Verbonden met een Wi-Fi-netwerk (signaalsterkte: redelijk)
	Verbonden met een Wi-Fi-netwerk (signaalsterkte: goed)
	Verbonden met een Wi-Fi-netwerk (signaalsterkte: uitstekend)
	Ad-hocverbinding ingeschakeld

Aan de slag met uw apparaat

Downloaded from www.vandenborre.be

Pictogrammen	Status
	Printer verbonden via de modus Eenvoudig toegangspunt
	Printer verbonden via de modus Wi-Fi Direct
	Wi-Fi-verbinding verwerken

XP-210-serie

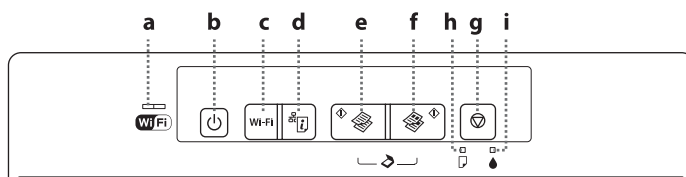



	Knoppen/lampjes	Functie
a		Het groene lampje (links) blijft branden wanneer het apparaat met een Wi-Fi-netwerk is verbonden. Als het oranje lampje (rechts) knippert, is er een netwerkfout opgetreden. ➔ "Foutindicatoren op het configuratiescherm (XP-210-serie)" op pagina 128
b	*1 *4	Schakelt het apparaat in of uit. Het lampje van deze knop brandt wanneer het apparaat aan is. Knippert wanneer het apparaat gegevens ontvangt, afdrukt/kopieert/scant, wanneer een cartridge wordt vervangen, inkt wordt geladen of wanneer de printkop wordt gereinigd.
c	Wi-Fi*5	Indrukken om de melding over een netwerkfout te wissen. Drie seconden ingedrukt houden om te beginnen met het opgeven van instellingen met de AOSS/WPS-drukknopmethode.
d	*1*5	Drukt een vel met de netwerkstatus af.
e	*2 *3 *6	Start het kopiëren in zwart-wit. Drie seconden ingedrukt houden om te kopiëren in conceptkwaliteit.
f	*2 *3 *6	Start het kopiëren in kleur. Drie seconden ingedrukt houden om te kopiëren in conceptkwaliteit.
g	*2*4	Annuleert een afdruk-, kopieer- of scantaak en stopt het afdrukken of scannen. Drie seconden ingedrukt houden (tot het aan-uitlampje knippert) om een printkopreiniging uit te voeren. Wanneer het inktlampje begint te branden, drukt u op deze knop om het vervangen van de cartridge te starten. Wanneer u een cartridge wilt vervangen die nog niet helemaal op is (het inktlampje is uit), houd dan deze knop zes seconden ingedrukt (tot de printkop beweegt) om de vervanging te starten. ➔ "Een cartridge vervangen" op pagina 99
h		➔ "Foutindicatoren op het configuratiescherm (XP-210-serie)" op pagina 128

Aan de slag met uw apparaat

	Knoppen/lampjes	Functie
i		→ "Foutindicatoren op het configuratiescherm (XP-210-serie)" op pagina 128

*1 Houd  en zet het apparaat aan om de netwerkinstellingen terug te zetten naar de standaardinstellingen.

*2 Druk  of  en  tegelijk in om twintig kopieën te maken.

*3 U kunt uw origineel scannen en op uw computer opslaan in PDF-indeling door de twee startknoppen tegelijk in te drukken.

*4 Houd  en zet het apparaat aan om het spuitkanaaltjespatroon af te drukken. → ["De spuitkanaaltjes in de printkop controleren"](#) op pagina 107

*5 Druk de knop Wi-Fi en  tegelijk in om het instellen van de automatische verbinding met de WPS-pincode te starten.

*6 Conceptmodus niet beschikbaar voor gebruikers in België.

Papier en afdruk materiaal gebruiken

Algemene informatie over het gebruiken, laden en opslaan van afdruk materiaal

De meeste soorten gewoon papier zijn geschikt voor deze printer. Gecoat papier geeft echter het beste resultaat, omdat dit type papier minder inkt absorbeert.

Epson levert afdruk materiaal dat speciaal bedoeld is voor de inkt die in Epson-inkjetprinters wordt gebruikt. Dergelijk papier wordt aanbevolen voor een hoogwaardig resultaat.

Lees voordat u het speciale afdruk materiaal van Epson in de printer laadt, de instructies op de verpakking. Houd bovendien rekening met de volgende punten.

Opmerking:

- ❑ *Plaats het papier met de afdrukszijde naar boven in de papierinvoer aan de achterkant. De afdrukszijde is meestal witter of glanzender dan de achterkant van het papier. Zie de instructies bij het papier voor meer informatie. Bij sommige afdruk materialen is er een hoekje afgesneden om de juiste laadrichting aan te geven.*
- ❑ *Als het papier gekruld is, strijk het dan in tegenovergestelde richting glad voordat u het in de printer laadt. Als u afdrukt op gekruld papier kunnen er vegen ontstaan op de afdruk. Gebruik geen papier dat gevouwen, gekreukt of gescheurd is.*

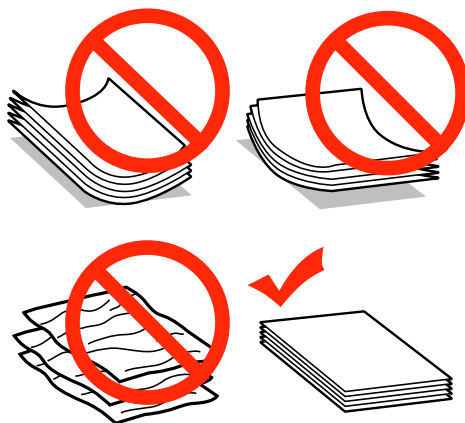

Papier opslaan

Plaats ongebruikt papier meteen na het afdrukken terug in de verpakking. Wanneer u speciaal afdruk materiaal gebruikt, raadt Epson aan de afdrukken in een hersluitbare plastic zak te bewaren. Stel ongebruikt papier en afdrukken niet bloot aan hoge temperaturen, een vochtige omgeving of direct zonlicht.

Papier selecteren

In onderstaande tabel staan de ondersteunde papiersoorten. De laadcapaciteit en de mogelijkheid voor randloos afdrukken verschillen zoals weergegeven per papiersoort.

Papier en afdrukmetaal gebruiken

Downloaded from www.epson.com

Afdrukmetaal	Formaat	Laadcapaciteit (vellen)		Randloos af- drukker
		XP-310-se- rie/ XP-410-serie	XP-210-serie	
Gewoon papier*1	Letter*2	maximaal 11 mm	maximaal 6 mm	-
	A4*2	maximaal 11 mm	maximaal 6 mm	-
	B5*2	maximaal 11 mm	maximaal 6 mm	-
	A5*2	maximaal 11 mm	maximaal 6 mm	-
	A6*2	maximaal 11 mm	maximaal 6 mm	-
	Legal	1	1	-
	Gebruikergedefinieerd	1	1	-
Envelope (Envelop)	#10	10	5	-
	DL	10	5	-
	C6	10	5	-
Epson Bright White Ink Jet Paper (Inkjetpapier helderwit)	A4*2	80	40	-
Epson Photo Quality Ink Jet Paper (Inkjetpapier fotokwaliteit)	A4	80	40	-
Epson Matte Paper - Heavyweight (Mat papier zwaar)	A4	20	20	✓
Epson Photo Paper (Fotopapier)	A4	20	10	✓
	10 × 15 cm (4 × 6 inch)	20	10	✓
	13 × 18 cm (5 × 7 inch)	20	10	✓
Epson Premium Glossy Photo Pa- per (Fotopapier glanzend Premi- um)	A4	20	10	✓
	10 × 15 cm (4 × 6 inch)	20	10	✓
	13 × 18 cm (5 × 7 inch)	20	10	✓
	16:9-formaat (102 × 181 mm)	20	10	✓
Epson Premium Semigloss Photo Paper (Fotopapier halfglanzend Premium)	A4	20	10	✓
	10 × 15 cm (4 × 6 inch)	20	10	✓
Epson Ultra Glossy Photo Paper (Fotopapier ultraglanzend)	A4	20	10	✓
	10 × 15 cm (4 × 6 inch)	20	10	✓
	13 × 18 cm (5 × 7 inch)	20	10	✓

Papier en afdrukmetaal gebruiken

Downloaded from www.vandenborre.be

Afdrukmetaal	Formaat	Laadcapaciteit (vellen)		Randloos af- drukker
		XP-310-se- rie/ XP-410-serie	XP-210-serie	
Epson Glossy Photo Paper (Foto- papier glanzend)	A4	20	10	✓
	10 × 15 cm (4 × 6 inch)	20	10	✓
	13 × 18 cm (5 × 7 inch)	20	10	✓

*1 Papier met een gewicht van 64 g/m² (17 lb) tot 90 g/m² (24 lb).

*2 De laadcapaciteit voor handmatig dubbelzijdig afdrukken is 30 vellen voor de XP-310-serie/XP-410-serie en 15 vellen voor de XP-210-serie.

Opmerking:

De beschikbaarheid van speciaal afdrukmetaal kan van land tot land verschillen. Raadpleeg de klantenservice van Epson voor informatie over de afdrukmaterialen die in uw regio verkrijgbaar zijn.

➔ [“Technische ondersteuning \(website\)” op pagina 164](#)

Instellingen voor papiersoorten op het display

De printer stelt zichzelf automatisch in op het afdrukmetaal dat u in de afdrukinstellingen opgeeft. Daarom is het zo belangrijk wat u instelt als papiersoort. Aan de hand van deze instelling weet de printer welk papier u gebruikt. De hoeveelheid inkt wordt daar automatisch aan aangepast. In de volgende tabel staan de instellingen die u kunt opgeven voor uw papier.

Voor dit papier	Papiersoort op display
Gewoon papier	Gewoon papier
Epson Bright White Ink Jet Paper (Inkjetpapier helderwit)	
Epson Ultra Glossy Photo Paper (Fotopapier ultraglanzend)	Fotopapier
Epson Premium Glossy Photo Paper (Fotopapier glanzend Premium)	
Epson Premium Semigloss Photo Paper (Fotopapier halfglanzend Premium)	
Epson Glossy Photo Paper (Fotopapier glanzend)	
Epson Photo Paper (Fotopapier)	
Epson Matte Paper - Heavyweight (Mat papier zwaar)	Matte
Epson Photo Quality Ink Jet Paper (Inkjetpapier fotokwaliteit)	

Printerdriverinstellingen voor papiersoorten

De printer stelt zichzelf automatisch in op het afdrukmetaal dat u in de afdrukinstellingen opgeeft. Daarom is het zo belangrijk wat u instelt als papiersoort. Aan de hand van deze instelling weet de printer welk papier u gebruikt. De hoeveelheid inkt wordt daar automatisch aan aangepast. In de volgende tabel staan de instellingen die u kunt opgeven voor uw papier.

Voor dit papier	Papiersoort in printerdriver
Gewoon papier*	plain papers (Gewoon papier)
Epson Bright White Ink Jet Paper (Inkjetpapier helderwit)*	
Epson Ultra Glossy Photo Paper (Fotopapier ultraglanzend)*	Epson Ultra Glossy
Epson Premium Glossy Photo Paper (Fotopapier glanzend Premium)*	Epson Premium Glossy
Epson Premium Semigloss Photo Paper (Fotopapier halfglanzend Premium)*	Epson Premium Semigloss
Epson Glossy Photo Paper (Fotopapier glanzend)*	Epson Glossy
Epson Photo Paper (Fotopapier)*	Epson Photo
Epson Matte Paper – Heavyweight (Mat papier zwaar)*	Epson Matte
Epson Photo Quality Ink Jet Paper (Inkjetpapier fotokwaliteit)*	
Enveloppen	Envelope (Enveloppe)

* Dit afdrukmetaal is compatibel met Exif Print en PRINT Image Matching. Raadpleeg voor meer informatie de documentatie van een met Exif Print of PRINT Image Matching compatibele digitale camera.

Papier en enveloppen laden

Volg de onderstaande instructies om papier in het apparaat te laden.

Opmerking:

De illustraties in dit gedeelte kunnen per product verschillen.

1

Klap de toevoergeleider naar voren.

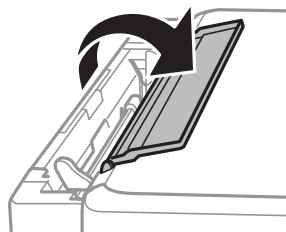

Papier en afdruk materiaal gebruiken

- 2 Schuif de papiersteun en de uitvoerlade uit en zet de stop omhoog.

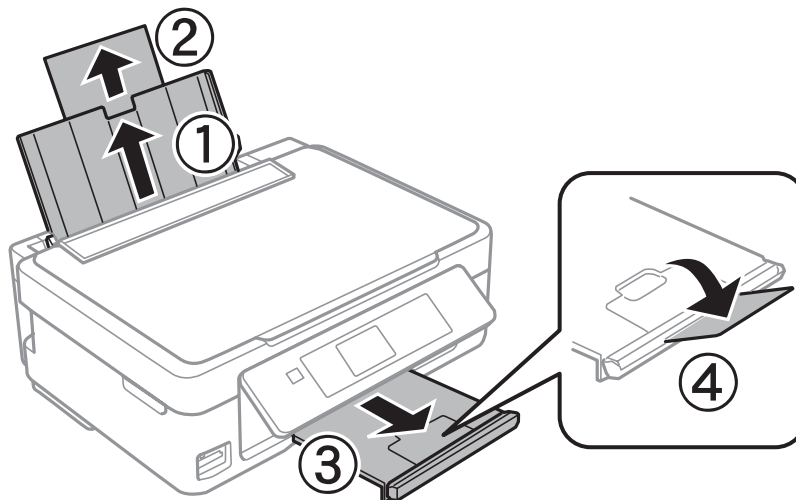

Opmerking:

De XP-210-serie heeft geen stop ④.

- 3 Schuif de zijgeleider naar links.

- 4 Waaier het papier los en maak een rechte stapel. Laad het papier met de afdrukzijde naar boven en de rand van het papier tegen de rechterkant van de papiertoevoer.

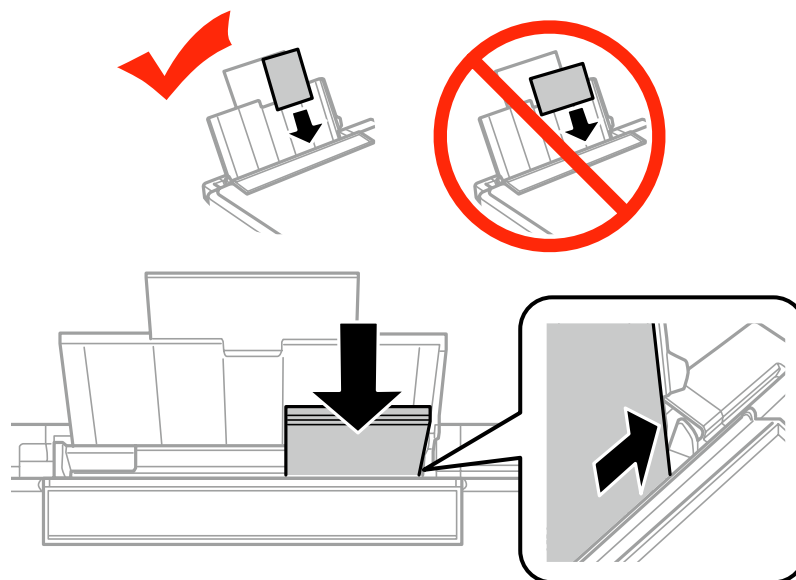

Papier en afdruk materiaal gebruiken

Opmerking:

- De afdrukzijde is meestal witter of glanzender dan de andere zijde.
- Laad papier altijd met de korte zijde eerst in de papiertoevoer, ook als u liggende afbeeldingen afdrukt.
- U kunt geperforeerd papier gebruiken. Laad slechts één vel tegelijk. Pas het formaat in het bestand aan om te voorkomen dat u over de perforatie heen afdrukt.

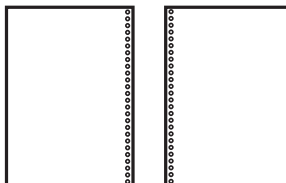

- Plaats enveloppen altijd met de korte zijde eerst en de klep naar beneden.

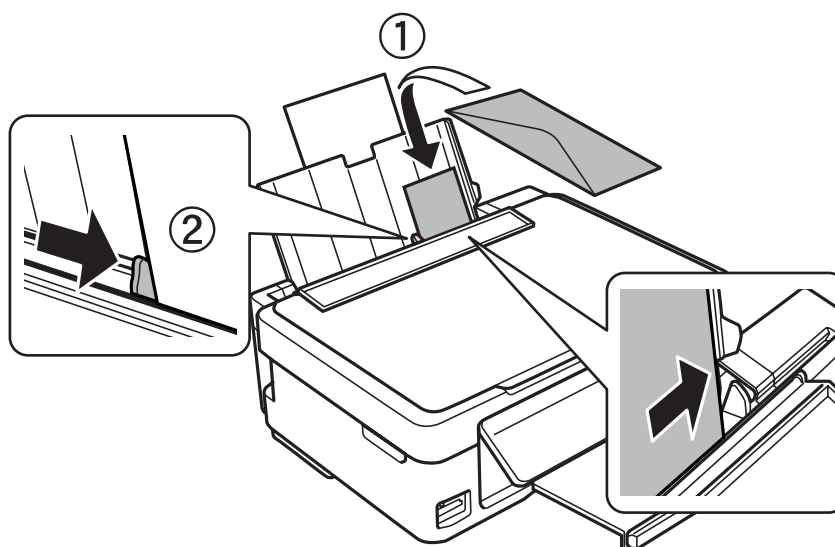

- Gebruik geen gekrulde, gevouwen of gelijmde enveloppen of enveloppen met een venster.
- Druk de envelop en de kleppen eerst goed plat.

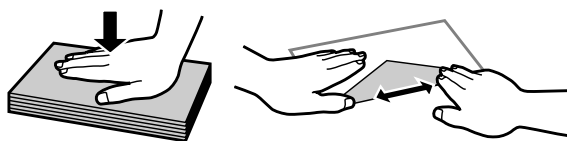

- Druk de zijde die als eerste in het apparaat gaat goed plat.
- Gebruik geen enveloppen die te dun zijn. Dunne enveloppen kunnen gaan krullen tijdens het afdrucken.

- 5** Schuif de zijgeleider tegen de linkerkant van het papier, maar niet te strak.

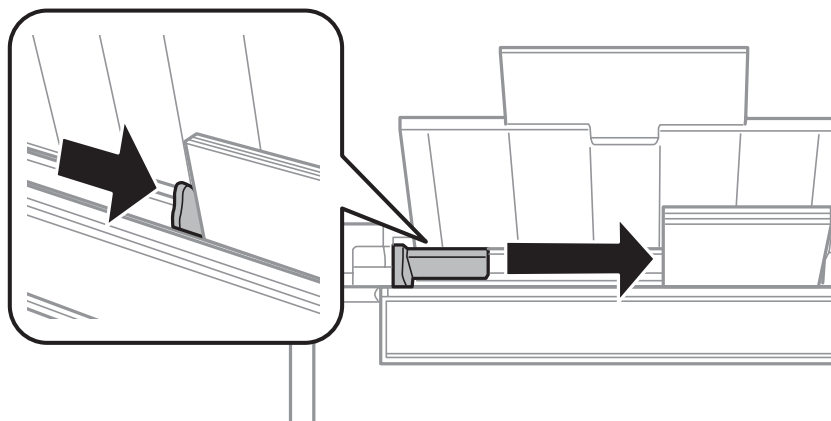
**Opmerking:**

Let er bij gewoon papier op dat het papier niet boven het pijltje ▼ aan de binnenzijde van de zijgeleider uitkomt. Zorg er bij speciaal afdruk materiaal van Epson voor dat het aantal vellen minder is dan het maximum dat voor het betreffende afdruk materiaal is opgegeven.

➔ [“Papier selecteren” op pagina 23](#)

- 6** Klap de toevoergeleider naar achteren.

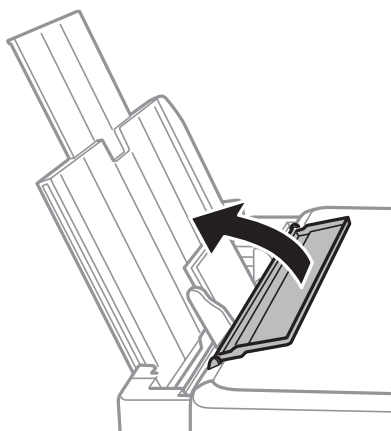

Voorkom dat vreemde voorwerpen in het apparaat kunnen komen en klap de toevoergeleider naar achteren wanneer u klaar bent met afdrukken.

Geheugenkaart plaatsen

Deze functie is beschikbaar op de XP-310-serie/XP-410-serie.

U kunt foto's afdrukken die op een geheugenkaart zijn opgeslagen of gescande gegevens op een geheugenkaart opslaan. De volgende geheugenkaarten worden ondersteund.

SD, SDHC, SDXC, Memory Stick Duo, Memory Stick PRO Duo, Memory Stick PRO-HG Duo, MagicGate Memory Stick Duo

Papier en afdruk materiaal gebruiken

Downloaded from www.vandenborre.be

De volgende geheugenkaarten kunnen worden gebruikt met een adapter.



Belangrijke informatie

Bevestig de adapter voordat u de kaart in de sleuf plaatst, anders kan de kaart klem komen te zitten.

- miniSD, microSD, miniSDHC, microSDHC, microSDXC

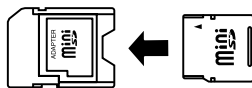

- Memory Stick Micro

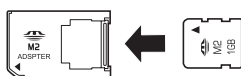

1 Plaats één kaart tegelijk.

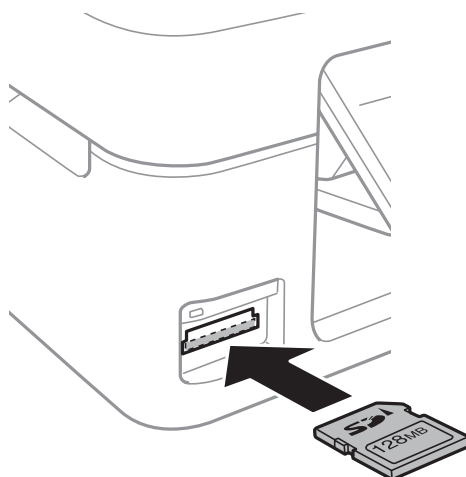

2 Kijk of het lampje aanblijft.

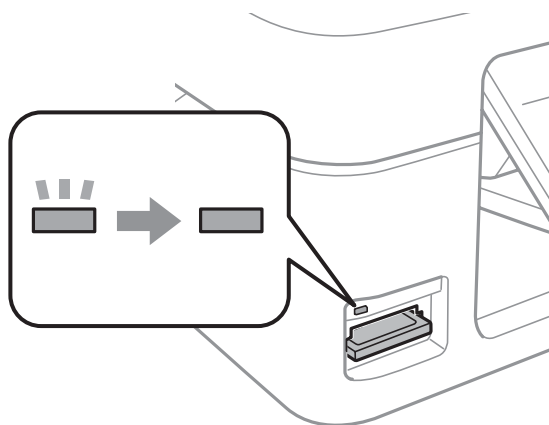

■ = aan, ■ = knippert

**Belangrijke informatie**

- ❑ Probeer de kaart niet met kracht helemaal in de sleuf te duwen. De kaart hoort uit te steken.
- ❑ Verwijder de geheugenkaart niet terwijl het lampje knippert. De gegevens op de geheugenkaart kunnen dan verloren gaan.

Originelen plaatsen

1

Open het deksel en plaats uw origineel op de glasplaat met de afdrukszijde naar beneden.

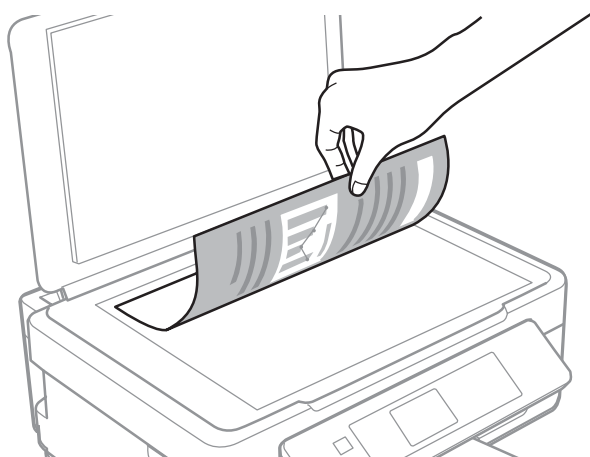
**2**

Schuif het origineel in de hoek.

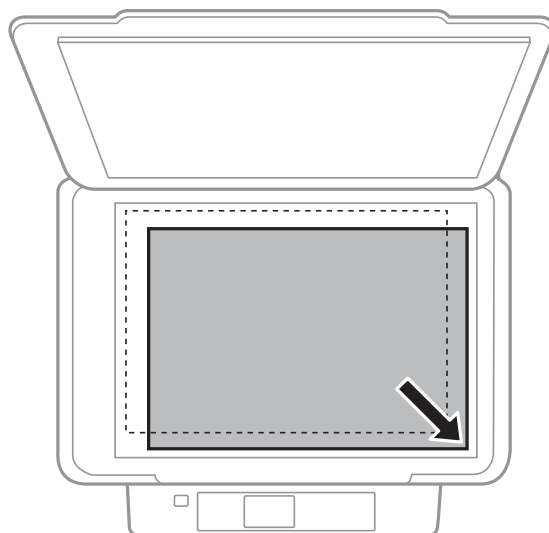
**Opmerking:**

Zie de volgende gedeelten als er problemen optreden met het scangebied of de scanrichting wanneer u EPSON Scan gebruikt.

- ➔ “De randen van het origineel worden niet gescand” op pagina 153
- ➔ “Meerdere documenten worden als een enkel bestand gescand” op pagina 154

Papier en afdrukmetaal gebruiken

- 3 Sluit de klep zachtjes.

Downloaded from www.vandenborre.be

Kopiëren

Documenten kopiëren

Normaal kopiëren met de XP-310-serie/XP-410-serie

Volg onderstaande instructies voor het kopiëren van documenten.

Opmerking voor de XP-410-serie:

Als u foto's wilt kopiëren, selecteert u **Meer funct.** in het menu Home. Vervolgens selecteert u **Foto's kopiëren/herstellen** en volgt u verder de instructies op het scherm. U kunt één foto of meerdere foto's van verschillend formaat tegelijk kopiëren, zolang ze maar groter zijn dan 30 x 40 mm.





- 1 Laad het papier.
➔ “Papier en enveloppen laden” op pagina 26
- 2 Plaats het origineel op de glasplaat.
➔ “Originelen plaatsen” op pagina 31
- 3 Ga naar de modus **Kopiëren** via het menu **Startpagina**.
- 4 Stel het aantal exemplaren in met de knop + of - (gebruik ▲ of ▼ op de XP-310-serie).
- 5 Selecteer **Kleur** of **Z-w**.
- 6 Druk op **OK** om de menu's met kopieerinstellingen te openen. Op de XP-310-serie drukt u op **OK** gevolgd door ▼.
- 7 Selecteer de gewenste kopieerinstellingen, zoals lay-out, papierformaat, papiersoort en kopieerkwaliteit. Gebruik ▲ of ▼ om een instelling te selecteren en gebruik ◀ of ▶ om de instelling te wijzigen. Op de XP-310-serie drukt u op **OK** om de wijzigingen op te slaan.
- 8 Druk op ◊ om het kopiëren te starten.

Normaal kopiëren met de XP-210-serie









Volg onderstaande instructies voor het kopiëren van documenten.

- 1 Laad het papier.
➔ “Papier en enveloppen laden” op pagina 26
- 2 Plaats het origineel op de glasplaat.
➔ “Originelen plaatsen” op pagina 31

3

Druk op   of   om het kopiëren te starten.

Opmerking:

- Houd   of   drie seconden ingedrukt om te kopiëren in conceptkwaliteit. Conceptmodus is niet beschikbaar voor gebruikers in België.
- Druk   of   en  tegelijk in om twintig kopieën te maken.

Menulijst kopieermodus

Raadpleeg het hierna genoemde gedeelte voor meer informatie over de menulijst in de kopieermodus.

➔ [“Kopieermodus” op pagina 82](#)

Afdrukken

Normaal gebruik via het configuratiescherm (alleen XP-310-serie/XP-410-serie)

Foto's afdrukken vanaf een geheugenkaart

Volg de onderstaande stappen om foto's rechtstreeks vanaf een geheugenkaart af te drukken.

Opmerking voor de XP-410-serie:

*U kunt uw foto's afdrukken in verschillende lay-outs. Selecteer **Meer funct.** in het menu Home en selecteer vervolgens **Fotolay-outvel**. Volg verder de instructies op het scherm.*

- 1 Laad fotopapier.
➔ “Papier en enveloppen laden” op pagina 26
- 2 Plaats een geheugenkaart.
➔ “Geheugenkaart plaatsen” op pagina 29
- 3 Ga naar de modus **Foto afdr.** via het menu Startpagina.
- 4 Selecteer een foto met ◀ of ▶ en stel het aantal exemplaren in met de knop + of - (gebruik ▲ of ▼ op de XP-310-serie). Doe dit voor alle foto's die u wilt afdrukken.

Opmerking voor de XP-410-serie:

- Wanneer er meer dan 999 afbeeldingen op de geheugenkaart staan, worden deze automatisch in groepen onderverdeeld. Het scherm voor groepsselectie wordt weergegeven. Selecteer de groep die de afbeelding bevat die u wilt afdrukken. Afbeeldingen worden gesorteerd op de datum waarop zij zijn gemaakt.
- Wanneer u een andere groep wilt selecteren, selecteert u **Foto afdr.** in het menu **Startpagina**. Vervolgens drukt u op ▼ en selecteert u **Groep selecteren**.

- 5 Open de menu's voor de afdrukinstellingen. Op de XP-410-serie drukt u op ▼ en selecteert u **Afdrukinstellingen**. Op de XP-310-serie drukt u op **OK** gevolgd door ▼.

Opmerking voor de XP-410-serie:

*U kunt uw foto bijsnijden en vergroten. Selecteer **Bijsnijden/zoom** en geef vervolgens de instellingen op.*

- 6 Selecteer de gewenste afdrukinstellingen, zoals papierformaat en papiersoort. Gebruik ▲ of ▼ om een instelling te selecteren en gebruik ◀ of ▶ om de instelling te wijzigen. Op de XP-310-serie drukt u op **OK** om de wijzigingen op te slaan.
- 7 Druk op ◊ om het afdrukken te starten.





Menulijst fotoafdrukmodus

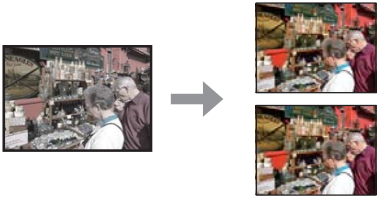

Raadpleeg het hierna genoemde gedeelte voor meer informatie over de menulijst in de modus Foto afdr.

➔ “Fotoafdrukmodus” op pagina 83

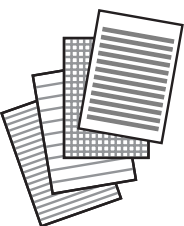
Afdrukken met de menu's Meer funct. / Mijn briefpapier

Via **Meer funct.** en **Mijn briefpapier** kunt u vele speciale menu's oproepen die afdrukken gemakkelijk en leuk maken! Selecteer **Meer funct.** of **Mijn briefpapier** in het menu Startpagina en raadpleeg vervolgens de uitleg hieronder om het gewenste menu te selecteren.

Menu		Functie
Foto's kopiëren/herstellen (alleen XP-410-serie)		U kunt getrouwe kopieën van uw originelen maken. Is uw oorspronkelijke foto vervaagd, dan kunt u de kleuren herstellen om de foto weer tot leven te brengen. U kunt één foto of meerdere foto's van verschillend formaat tegelijk kopiëren, zolang ze maar groter zijn dan 30 × 40 mm.
Fotolay-outvel (alleen XP-410-serie)		U kunt foto's van een geheugenkaart in verschillende lay-outs afdrukken. Volg de afdruk-instructies op het scherm.
Gelinieerd papier		U kunt gelinieerd papier, grafiekpapier en muziekpapier afdrukken. Volg de afdruk-instructies op het scherm.
Briefpapier		U kunt uw eigen gelinieerd papier afdrukken met of zonder foto als achtergrond. Volg de afdruk-instructies op het scherm.

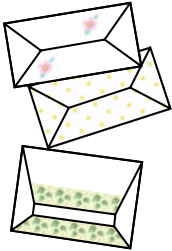
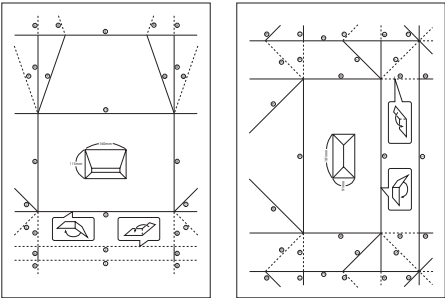
Menu		Functie
Kalender		<p>U kunt maand- en weekkalenders afdrukken. Voor maandkalenders kunt u het jaar en de maand opgeven. Volg de afdruk-instructies op het scherm.</p>
Berichtkaart (alleen XP-410-serie)		<p>U kunt uw eigen wenskaarten maken met of zonder foto of eerder ontworpen afbeeldingen als versiering.</p> <p>➔ “Wenskaarten afdrukken (alleen XP-410-serie)” op pagina 37</p>
Origami-envelop (alleen XP-410-serie)		<p>U kunt originele enveloppen maken met of zonder eerder ontworpen afbeeldingen als achtergrond of versiering. Er zijn twee soorten enveloppen beschikbaar. Vouw het papier na het afdrukken aan de hand van het instructievel dat u kunt afdrukken via het menu Instructie origami-envelop.</p> <p>➔ “Origami-enveloppen afdrukken (alleen XP-410-serie)” op pagina 38</p>
Instructie origami-envelop (alleen XP-410-serie)		<p>U kunt een instructievel afdrukken waarop te zien is hoe u de afdruk die u hebt gemaakt met de functie Origami-envelop, kunt vouwen tot een envelop.</p> <p>➔ “Origami-enveloppen afdrukken (alleen XP-410-serie)” op pagina 38</p>

Wenskaarten afdrukken (alleen XP-410-serie)

U kunt zelf originele wenskaarten maken met of zonder foto of eerder ontworpen symbool of patroon als versiering.

Volg de onderstaande stappen om wenskaarten te maken.



- 1 Plaats een geheugenkaart als u als versiering voor de wenskaart een foto wilt gebruiken.
➔ [“Geheugenkaart plaatsen”](#) op pagina 29
- 2 Selecteer **Meer funct.**
- 3 Selecteer **Persoonlijk briefpapier.**

- 4 Selecteer **Berichtkaart**.
- 5 Selecteer de papiersoort.
- 6 Selecteer een afbeeldingsbron.
U kunt een bestaand pictogram of symbool of een eigen foto gebruiken als versiering voor de wenskaart.
- 7 Selecteer een pictogram of foto.
- 8 Selecteer de positie voor de afbeelding.
- 9 Selecteer het lijntype.
- 10 Selecteer de lijnkleur.
- 11 Selecteer de afdruklay-out.
- 12 Laad A4-papier om de wenskaart af te drukken.
➔ [“Papier en enveloppen laden” op pagina 26](#)
- 13 Stel het aantal exemplaren in.
- 14 Druk op  om het afdrukken te starten.

Origami-enveloppen afdrukken (alleen XP-410-serie)

U kunt originele enveloppen maken met of zonder eerder ontworpen symbolen of patronen als achtergrond of versiering. Er zijn twee soorten enveloppen beschikbaar. Vouw het papier na het afdrukken aan de hand van het instructievel dat u kunt afdrukken via het menu **Instructie origami-envelop**.

- 1 Selecteer **Meer funct.**
- 2 Selecteer **Persoonlijk briefpapier**.
- 3 Selecteer **Origami**.
- 4 Selecteer **Origami-envelop**.
- 5 Selecteer een pictogram.

- 6 Selecteer of u al dan niet vouwlijnen wilt afdrukken op de envelop.
- 7 Selecteer de positie voor de afbeelding.
- 8 Selecteer een envelopformaat.
- 9 Laad A4-papier om de enveloppen af te drukken.
➔ [“Papier en enveloppen laden” op pagina 26](#)
- 10 Stel het aantal exemplaren in.
- 11 Druk op  om het afdrukken van de origami-envelop te starten.
- 12 Als u **Ja** selecteert wanneer u wordt gevraagd of u wilt doorgaan met afdrukken, ga dan terug naar stap 10. Als u **Nee** selecteert, gaat u naar de volgende stap.
- 13 Selecteer **Instructie origami-envelop**.
- 14 Selecteer een envelopformaat.
- 15 Laad A4-papier om het instructievel voor de origami-envelop af te drukken.
➔ [“Papier en enveloppen laden” op pagina 26](#)
- 16 Stel het aantal exemplaren in.
- 17 Druk op  om het afdrukken van het instructievel voor de origami-envelop te starten.
- 18 Vouw de origami-envelop in de volgorde die is aangegeven op het instructievel.

Opmerking:

Leg het instructievel boven op uw envelop en vouw beide vellen samen. Wanneer u klaar bent, haalt u het papier weer uit elkaar en verwijdert u het instructievel. Daarna vouwt u alleen de envelop. De vouwen zitten er nu al in.

Menulijst Meer funct. / Mijn briefpapier

Raadpleeg het hierna genoemde gedeelte voor meer informatie over de menulijst in de modus Meer funct./Mijn briefpapier.

- ➔ [“Meer functies” op pagina 85](#)
- ➔ [“Persoonlijk briefpapier” op pagina 86](#)

Normaal gebruik via uw computer

Printerdriver en statusmonitor

In de printerdriver kunt u een groot aantal opties instellen om de beste afdrukresultaten te krijgen. Met de statusmonitor en de printerhulpprogramma's kunt u de printer controleren en ervoor zorgen dat het apparaat optimaal blijft werken.

Opmerking voor Windows-gebruikers:

- ❑ De printerdriver gaat op de website van Epson op zoek naar de nieuwste versie van de printerdriver, waarna eventuele updates automatisch worden geïnstalleerd. Klik in het **Maintenance (Hulpprogramma's)**-venster van uw printerdriver op de knop **Software Update (Software-update)** en volg verder de instructies op het scherm. Als deze knop niet wordt weergegeven in het venster **Maintenance (Hulpprogramma's)**, wijst u **All Programs (Alle programma's)** of **Programs (Programma's)** aan in het menu **Start** van Windows en kijkt u in de map **EPSON**.*

* Voor Windows 8:

Als de knop niet wordt weergegeven in het venster **Maintenance (Hulpprogramma's)**, klikt u met de rechtermuisknop op het scherm **Start** of veegt u vanaf de onder- of bovenrand van het scherm **Start** en selecteert u **All apps (Alle apps)** gevolgd door **Software Update (Software-update)** in de categorie **EPSON**.

- ❑ Als u de taal van de driver wilt wijzigen, gaat u naar het venster **Maintenance (Hulpprogramma's)** van de printerdriver en selecteert u de gewenste taal in de keuzelijst **Language (Taal)**. Of deze functie aanwezig is, verschilt per land.

De printerdriver voor Windows openen

U kunt de printerdriver openen vanuit de meeste Windows-toepassingen, vanaf het bureaublad of vanaf de taskbar (taakbalk).

Als u instellingen wilt opgeven die alleen van toepassing moeten zijn op de toepassing waarmee u aan het werk bent, opent u de printerdriver vanuit de toepassing in kwestie.

Als u instellingen wilt opgeven die door alle Windows-toepassingen moeten worden gebruikt, opent u de printerdriver vanaf het bureaublad of vanaf de taskbar (taakbalk).

Raadpleeg de volgende gedeelten voor meer informatie over het openen van de printerdriver.

Opmerking:

Schermafbeeldingen van vensters van de printerdriver in deze Gebruikershandleiding zijn afkomstig uit Windows 7.

Vanuit Windows-toepassingen

1

Klik op **Print (Afdrukken)** of **Print Setup (Afdrukinstelling)** in het menu **File (Bestand)**.

2

Klik in het venster dat verschijnt op **Printer, Setup (Instellen), Options (Opties), Preferences (Voorkeuren)** of **Properties (Eigenschappen)**. (Het is mogelijk dat u op een combinatie van deze knoppen moet klikken, afhankelijk van de toepassing die u gebruikt.)

Vanaf het bureaublad

- Windows 8:**
Selecteer **Desktop (Bureaublad)**, de charm **Settings (Instellingen)** en **Control Panel (Configuratiescherm)**. Selecteer vervolgens **Devices and Printers (Apparaten en printers)** in de categorie **Hardware and Sound (Hardware en geluiden)**. Klik met de rechtermuisknop op het apparaat of blijf het apparaat aanraken en selecteer **Printing preferences (Voorkeursinstellingen)**.
- Windows 7:**
Klik op de knop Start en selecteer **Devices and Printers (Apparaten en printers)**. Klik vervolgens met de rechtermuisknop op de printer en selecteer **Printing preferences (Voorkeursinstellingen)**.
- Windows Vista:**
Klik op de knop Start, selecteer **Control Panel (Configuratiescherm)** en selecteer **Printer** in de categorie **Hardware and Sound (Hardware en geluiden)**. Selecteer vervolgens de printer en klik op **Select printing preferences (Voorkeursinstellingen selecteren)**.
- Windows XP:**
Klik op **Start, Control Panel (Configuratiescherm), (Printers and Other Hardware (Printers en andere hardware))** en vervolgens op **Printers and Faxes (Printers en faxapparaten)**. Selecteer de printer en klik in het menu File (Bestand) op **Printing Preferences (Voorkeursinstellingen voor afdrukken)**.

Via het snelkoppelingspictogram op de taskbar (taakbalk)

Klik met de rechtermuisknop op het printerpictogram op de taskbar (taakbalk) en selecteer vervolgens **Printer Settings (Printerinstellingen)**.

Als u een snelkoppelingspictogram aan de Windows van taskbar (taakbalk) wilt toevoegen, opent u eerst de printerdriver vanaf het bureaublad (hierboven beschreven). Klik vervolgens op het tabblad **Maintenance (Hulpprogramma's)**, de knop **Extended Settings (Extra instellingen)** en de knop **Monitoring Preferences (Controlevoorkeursinstellingen)**. Schakel in het venster Monitoring Preferences (Controlevoorkeursinstellingen) het selectievakje **Register the shortcut icon to the task bar (Snelkoppelingspictogram registreren op taakbalk)** in.

Informatie opzoeken via de online-Help

Ga op een van de volgende manieren te werk in het venster van de printerdriver.

- Klik met de rechtermuisknop op het item en klik vervolgens op **Help**.
- Klik op de knop  rechtsboven in het venster en klik daarna op het item (alleen Windows XP).

De printerdriver voor Mac OS X openen

In de volgende tabel wordt aangegeven hoe u het dialoogvenster van de printerdriver opent.

Dialoogvenster	Openen
Page Setup (Pagina-instelling)	Klik in het menu File (Archief) van uw toepassing op Page Setup (Pagina-instelling) . <i>Opmerking:</i> <i>Afhankelijk van uw toepassing, wordt Page Setup (Pagina-instelling) niet weergegeven in het menu File (Archief).</i>
Print (Afdrukken)	Klik in het menu File (Archief) van uw toepassing op Print (Afdrukken) .

Epson Printer Utility 4	<p>Voor Mac OS X 10.8 of 10.7 klikt u op System Preferences (Systeemvoorkeuren) in het menu Apple en vervolgens op Print & Scan (Afdrukken en scannen). Selecteer uw printer in het lijstvak Printers, klik op Options & Supplies (Opties en toebehoren), Utility (Hulpprogramma) en vervolgens op Open Printer Utility (Open Printerhulpprogramma).</p> <p>Voor Mac OS X 10.6 klikt u op System Preferences (Systeemvoorkeuren) in het menu Apple en vervolgens op Print & Fax (Afdrukken en faxen). Selecteer uw printer in het lijstvak Printers, klik op Options & Supplies (Opties en toebehoren), Utility (Hulpprogramma) en vervolgens op Open Printer Utility (Open Printerhulpprogramma).</p> <p>Voor Mac OS X 10.5 klikt u op System Preferences (Systeemvoorkeuren) in het menu Apple en vervolgens op Print & Fax (Afdrukken en faxen). Selecteer uw printer in het lijstvak Printers, klik op Open Print Queue (Open afdrukwachtrij) en vervolgens op Utility (Hulpprogramma).</p>
-------------------------	---

Normaal afdrukken

Opmerking:

- De schermafbeeldingen in deze handleiding kunnen per model verschillen.
- Laad papier op de juiste manier, voordat u gaat afdrukken.
➔ [“Papier en enveloppen laden” op pagina 26](#)
- Raadpleeg het volgende gedeelte voor meer informatie over het afdrukgebied.
➔ [“Afdrukgebied” op pagina 157](#)
- Maak na het opgeven van de instellingen eerst één proefafdruk en controleer het resultaat, voordat u grote hoeveelheden afdrukt.

Basisinstellingen van de printer voor Windows

- 1 Open het bestand dat u wilt afdrukken.

- 2 Open de printerinstellingen.
 ➔ “De printerdriver voor Windows openen” op pagina 40

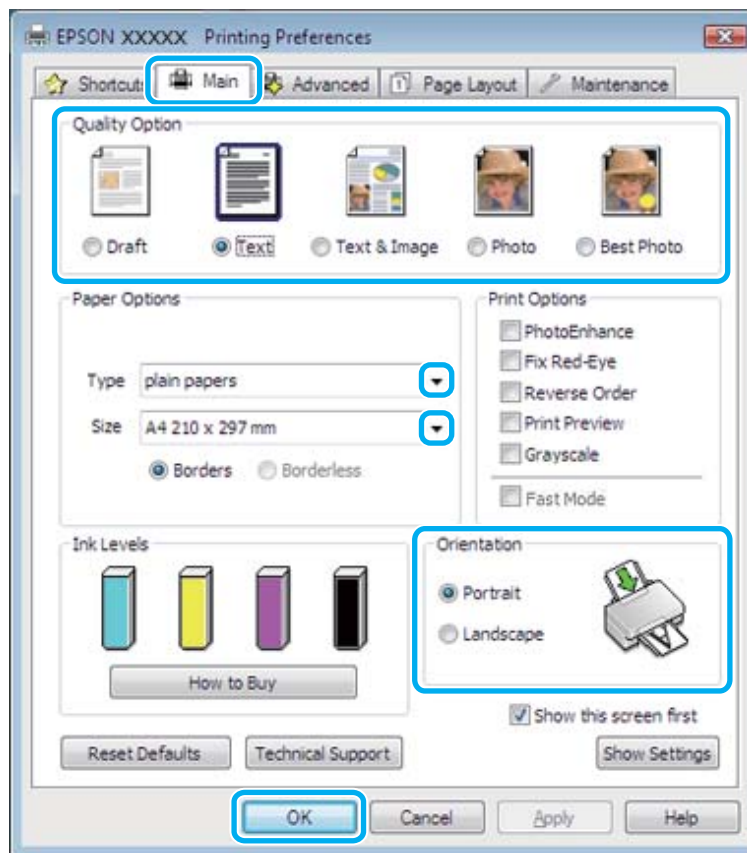

- 3 Klik op het tabblad **Main (Hoofdgroep)**.

- 4 Selecteer de juiste instelling bij Type.
 ➔ “Printerdriverinstellingen voor papiersoorten” op pagina 26

Opmerking:

De afdrukkwaliteit wordt automatisch aangepast voor het geselecteerde papiertype.

- 5 Selecteer **Borderless (Randloos)** als u randloze foto's wilt afdrukken.
 ➔ “Papier selecteren” op pagina 23

Als u wilt regelen hoeveel van de afbeelding buiten de rand van het papier valt, klikt u op het tabblad **Page Layout (Paginalay-out)**, selecteert u **Auto Expand (Automatisch vergroten)** als de Enlargement Method (Vergrotingsmethode) en past u vervolgens de schuifknop **Expansion (Uitbreiding)** aan.

- 6 Selecteer de juiste instelling bij Size (Formaat). U kunt ook een aangepast papierformaat definiëren. Zie de online-Help voor meer informatie.

Afdrukken

- 7 Selecteer **Portrait (Staand)** (verticaal) of **Landscape (Liggend)** (horizontaal) om de afdrukstand van het document op het papier op te geven.

Opmerking:

Selecteer **Landscape (Liggend)** wanneer u op enveloppen afdrukt.

- 8 Klik op **OK** om het venster met printerinstellingen te sluiten.

Opmerking:

Zie het betreffende gedeelte om de geavanceerde instellingen te wijzigen.

- 9 Druk het bestand af.

Basisinstellingen van de printer voor Mac OS X

Opmerking:

Schermafbeeldingen van vensters van de printerdriver in deze handleiding zijn afkomstig van Mac OS X 10.7.

- 1 Open het bestand dat u wilt afdrukken.
- 2 Open het dialoogvenster Print (Afdrukken).
 ➔ “De printerdriver voor Mac OS X openen” op pagina 41

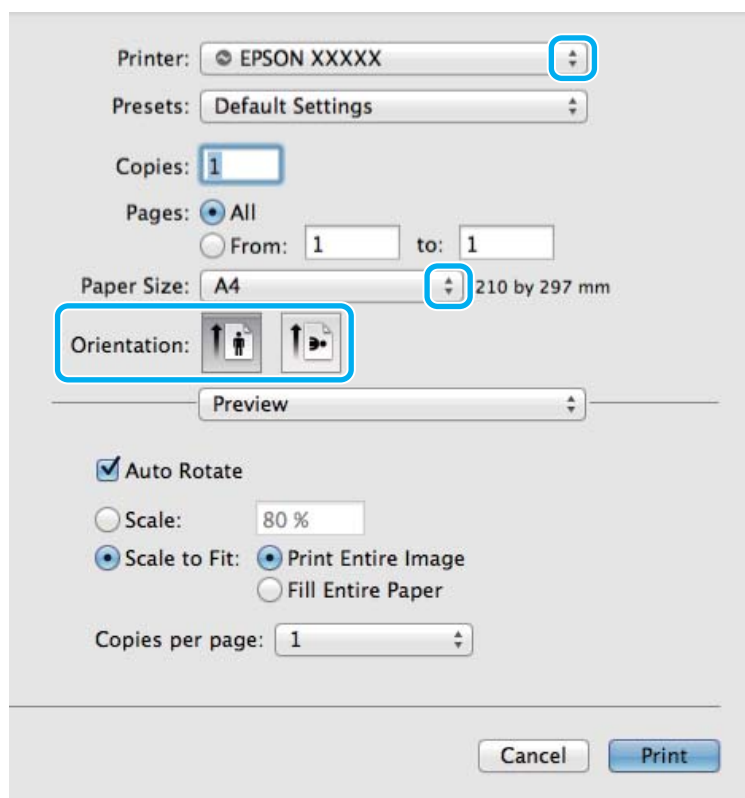

Opmerking:

Als het vereenvoudigde dialoogvenster wordt weergegeven, klikt u op de knop **Show Details (Toon details)** (voor Mac OS X 10.8 of 10.7) of op de knop ▼ (voor Mac OS X 10.6 of 10.5) om dit dialoogvenster uit te breiden.

3

Selecteer de printer die u gebruikt bij Printer.

Opmerking:

Afhankelijk van de toepassing kunt u bepaalde items in dit dialoogvenster mogelijk niet selecteren. Kies in dat geval **Page Setup (Pagina-instelling)** in het menu File (Archief) van uw toepassing en geef de gewenste instellingen op.

4

Selecteer de gewenste instelling voor Paper Size (Papierformaat).

Opmerking:

Selecteer **XXX (Borderless (Randloos))** bij Paper Size (Papierformaat) als u randloze foto's wilt afdrukken.
➔ [“Papier selecteren” op pagina 23](#)

5

Selecteer de juiste instelling bij Orientation (Richting).

Opmerking:

Selecteer een liggend formaat wanneer u op enveloppen afdrukt.

- 6 Selecteer **Print Settings (Printerinstellingen)** in het venstermenu.

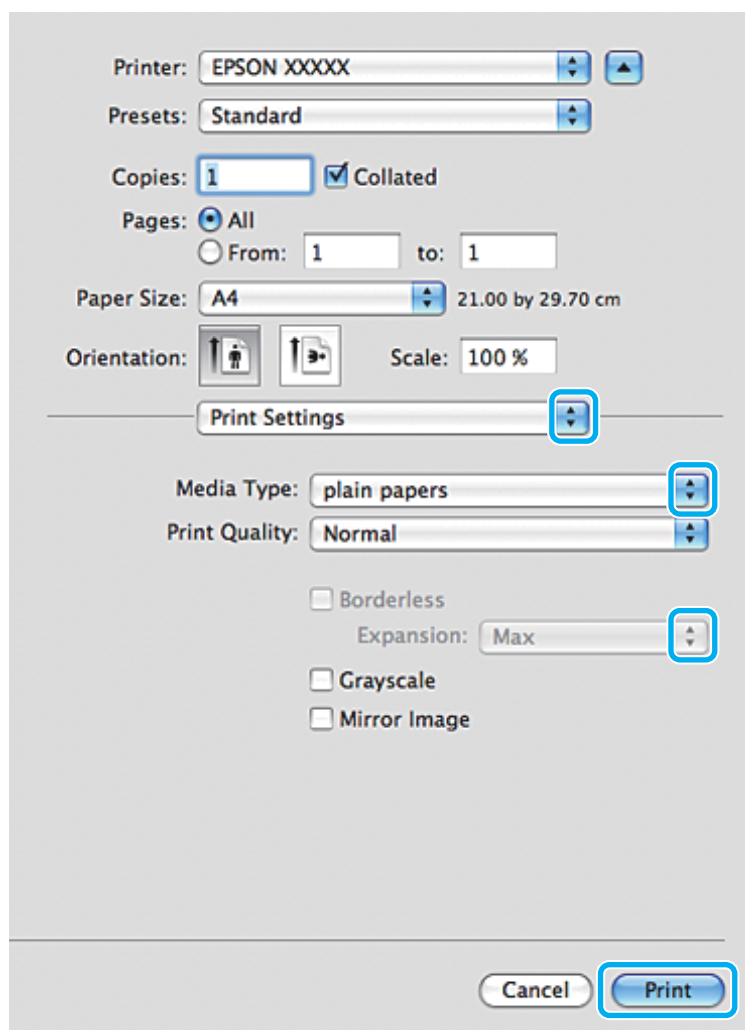

- 7 Selecteer de juiste instelling bij Media Type (Afdruk materiaal).
 ➔ [“Printerdriverinstellingen voor papiersoorten” op pagina 26](#)
- 8 Selecteer de juiste instelling bij Expansion (Uitbreiding) tijdens het randloze afdrukken om te regelen hoeveel van de afbeelding buiten de rand van het papier valt.
- 9 Klik op **Print (Afdrukken)** om te beginnen met afdrukken.

Afdrukken annuleren

U kunt het afdrukken annuleren op de hierna beschreven manieren.

Het configuratiescherm gebruiken

Druk op  om de afdruktaak te annuleren.

Voor Windows**Opmerking:**

Een afdruktaak die volledig naar de printer is verzonden, kan niet meer worden geannuleerd. In dit geval moet u de afdruktaak op het apparaat zelf annuleren.

De voortgangsbalk gebruiken

Op het moment waarop u begint af te drukken, verschijnt het venster met de voortgangsbalk op het scherm van uw computer.

Klik op de knop **Cancel (Annuleren)** om het afdrukken te annuleren.

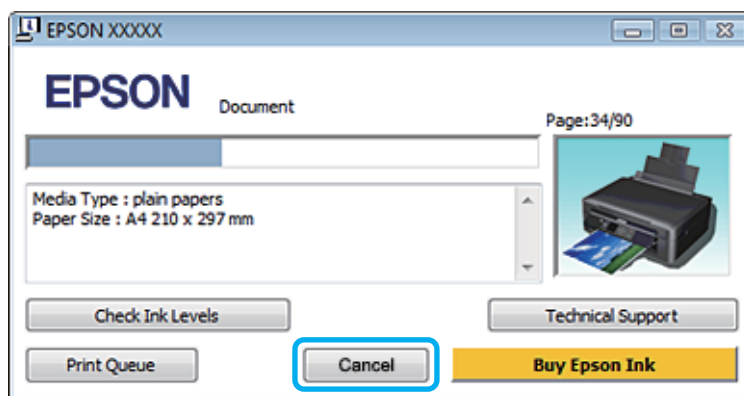
**EPSON Status Monitor 3 gebruiken**

- 1 Open de EPSON Status Monitor 3.
➔ “Voor Windows” op pagina 131
- 2 Klik op de knop **Print Queue (Wachtrij)**. De Windows Spooler (Windows-spooler) wordt weergegeven.
- 3 Klik met de rechtermuisknop op de taak die u wilt annuleren en selecteer **Cancel (Annuleren)**.

Voor Mac OS X

Volg de onderstaande instructies om een afdruktaak te annuleren.

Opmerking:

Als u een afdruktaak vanuit Mac OS X 10.6 of 10.5 hebt verzonden via het netwerk, kunt u het afdrukken mogelijk niet annuleren vanaf de computer. Druk op  op het configuratiescherm van het apparaat om de afdruktaak te annuleren. Zie de online Netwerkhandleiding om dit probleem op te lossen.

- 1 Klik in het Dock op het pictogram van uw printer.
- 2 Selecteer in de lijst met documenten het document dat wordt afgedrukt.

Afdrukken

3

Klik op de knop **Delete (Verwijder)** om de afdruktaak te annuleren.

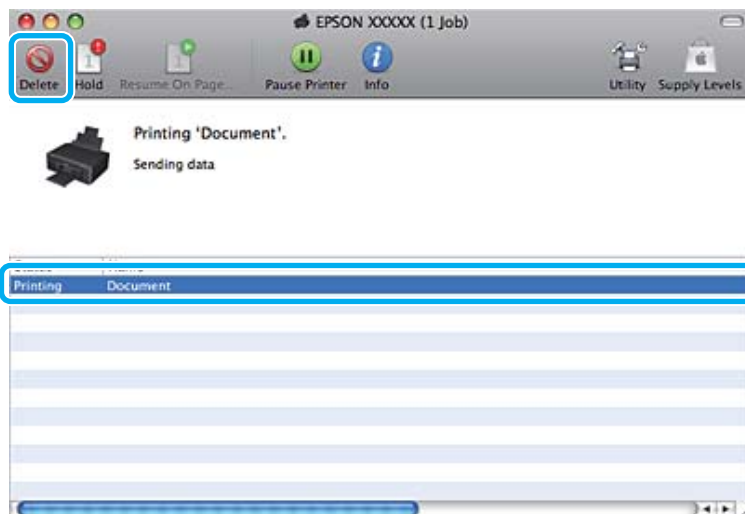

Voor Mac OS X 10.8:

Klik op de knop  om de afdruktaak te annuleren.

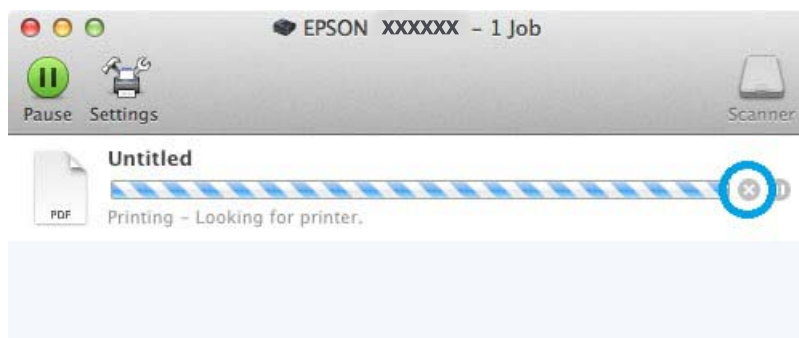

Overige opties

Een eenvoudige manier om foto's af te drukken



Met Epson Easy Photo Print kunt u uw digitale afbeeldingen afdrukken op verschillende soorten papier. Dankzij de stapsgewijze instructies bereikt u snel het gewenste resultaat zonder dat u allerlei ingewikkelde instellingen hoeft op te geven.

Met de functie Quick Print kunt u met één klik afdrukken met de instellingen die u speciaal daarvoor hebt opgeslagen.

Epson Easy Photo Print starten

Voor Windows

- ❑ Dubbelklik op het pictogram **Epson Easy Photo Print** op het bureaublad.
- ❑ **Voor Windows 8:**
Selecteer **All apps (Alle apps)** en selecteer vervolgens **Easy Photo Print** in **Epson Software**.

Voor Windows 7 en Vista:

Klik op de startknop, wijs naar **All Programs (Alle programma's)**, klik op **Epson Software** en klik vervolgens op **Easy Photo Print**.

Voor Windows XP:

Klik op **Start**, wijs naar **All Programs (Alle programma's)**, wijs naar **Epson Software** en klik vervolgens op **Easy Photo Print**.

Voor Mac OS X

Dubbelklik op de map **Applications (Programma's)** op de vaste schijf van uw Mac OS X, dubbelklik om de beurt op de mappen **Epson Software** en **Easy Photo Print** en dubbelklik vervolgens op het pictogram **Easy Photo Print**.

Voorkeursinstellingen van het apparaat (alleen voor Windows)

Met de voorkeursinstellingen voor de printerdriver kunt u razendsnel afdrukken. U kunt ook zelf voorkeursinstellingen maken.

Printerinstellingen voor Windows

- 1** Open de printerinstellingen.
➔ [“De printerdriver voor Windows openen” op pagina 40](#)
- 2** Selecteer **Printing Presets (Voorkeursinstellingen)** op het tabblad **Shortcuts (Snelkopp.)**. De printerinstellingen worden automatisch aangepast aan de in het venster weergegeven waarden.

Dubbelzijdig afdrukken (alleen voor Windows)

Gebruik de printerdriver om beide zijden van het papier te bedrukken.

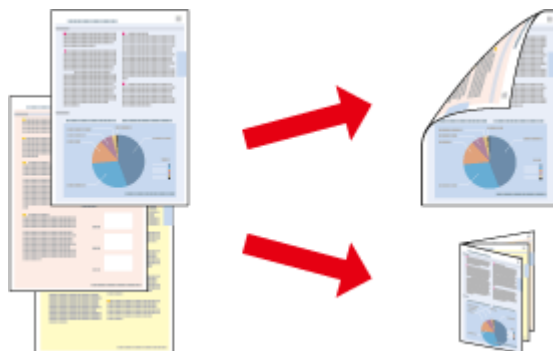

Er zijn twee soorten dubbelzijdig afdrukken mogelijk: standaard en gevouwen boekje.

Dubbelzijdig afdrukken is uitsluitend mogelijk met de volgende papiersoorten en formaten.

Papier	Formaat
Gewoon papier	Legal, Letter, A4, B5, A5, A6
Epson Bright White Ink Jet Paper (Inkjetpapier helderwit)	A4

Opmerking:

- Deze functie is niet beschikbaar voor Mac OS X.
- Deze functie is bij sommige instellingen mogelijk niet beschikbaar.
- Deze functie is mogelijk niet beschikbaar wanneer de printer via een netwerk of als gedeelde printer wordt gebruikt.
- De laadcapaciteit is verschillend bij dubbelzijdig afdrukken.
➔ [“Papier selecteren” op pagina 23](#)
- Gebruik alleen papier dat geschikt is voor dubbelzijdig afdrukken. Anders kan het resultaat sterk tegenvallen.
- Afhankelijk van het papier en de hoeveelheid inkt die wordt gebruikt om tekst en afbeeldingen af te drukken, kan de inkt vlekken veroorzaken op de andere zijde van het papier.
- Bij dubbelzijdig afdrukken kunnen vlekken op het papier ontstaan.
- Deze functie is alleen beschikbaar wanneer EPSON Status Monitor 3 is geactiveerd. Om de statusmonitor te activeren, gaat u naar de printerdriver en klikt u op het tabblad **Maintenance (Hulpprogramma's)** en vervolgens op de knop **Extended Settings (Extra instellingen)**. In het venster **Extended Settings (Extra instellingen)** schakelt u het selectievakje **Enable EPSON Status Monitor 3 (EPSON Status Monitor 3 inschakelen)** in.

Printerinstellingen voor Windows

- 1** Open de printerinstellingen.
➔ [“De printerdriver voor Windows openen” op pagina 40](#)
- 2** Kies de gewenste optie bij 2-sided printing (Dubbelzijdig afdrukken) op het tabblad Page Layout (Paginalay-out). Als u een gevouwen boekje wilt afdrukken, selecteert u **Folded Booklet (Gevouwen boekje)**.
- 3** Controleer de overige instellingen en druk af.

Opmerking:

- De werkelijke rugmarge kan afwijken van de opgegeven instellingen. Dit hangt af van de toepassing waarmee u werkt. Probeer daarom eerst een paar vellen uit om te zien wat het resultaat zal zijn, voordat u de volledige afdruktaak afdrukt.
- Controleer of de inkt volledig droog is voordat u het papier terugplaatst.

Volledige pagina afdrukken

Hiermee kunt u een document automatisch vergroten of verkleinen en zo aanpassen aan het papierformaat dat in de printerdriver is geselecteerd.

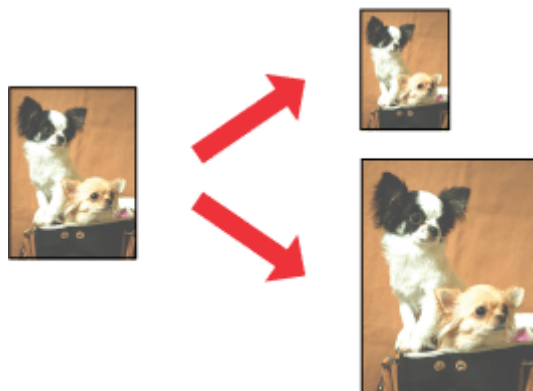

Opmerking:

Deze functie is bij sommige instellingen mogelijk niet beschikbaar.

Printerinstellingen voor Windows

- 1 Open de printerinstellingen.
➔ [“De printerdriver voor Windows openen” op pagina 40](#)
- 2 Selecteer **Reduce/Enlarge Document (Verklein/vergroot document)** en **By Output Paper Size (Op papiergrootte (uitvoer))** op het tabblad Page Layout (Paginalay-out) en selecteer vervolgens in de keuzelijst het papierformaat dat u gebruikt.
- 3 Controleer de overige instellingen en druk af.

Printerinstellingen voor Mac OS X

- 1 Open het dialoogvenster Print (Afdrukken).
➔ [“De printerdriver voor Mac OS X openen” op pagina 41](#)
- 2 Kies **Scale to fit paper size (Pas aan papierformaat aan)** als instelling voor Destination Paper Size (Doelpapierformaat) in het venster Paper Handling (Papierafhandeling) en selecteer het papierformaat dat u gebruikt in het venstermenu.
- 3 Controleer de overige instellingen en druk af.

Pages per sheet (Pagina's per vel) afdrukken

Hiermee kunt u de printerdriver gebruiken om twee of vier pagina's op één vel af te drukken.

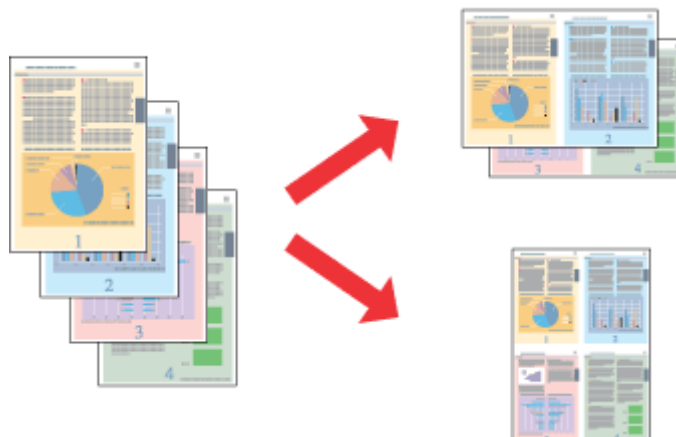

Opmerking:

Deze functie is bij sommige instellingen mogelijk niet beschikbaar.

Printerinstellingen voor Windows

- 1 Open de printerinstellingen.
➔ [“De printerdriver voor Windows openen” op pagina 40](#)
- 2 Selecteer **Multi-Page (Meerdere pagina's)** gevolgd door **Pages per Sheet (Pagina's per vel)** op het tabblad Page Layout (Paginalay-out).
- 3 Kies het gewenste aantal pagina's en de paginavolgorde.
- 4 Controleer de overige instellingen en druk af.

Printerinstellingen voor Mac OS X

- 1 Open het dialoogvenster Print (Afdrukken).
➔ [“De printerdriver voor Mac OS X openen” op pagina 41](#)
- 2 Selecteer het gewenste aantal Pages per Sheet (Pagina's per vel) en de Layout Direction (Lay-outrichting) (paginavolgorde) in het venster Layout (Lay-out).
- 3 Controleer de overige instellingen en druk af.

De printer voor afdrukken delen

Instellingen voor Windows

Deze instructies laten zien hoe u de printer kunt delen met andere gebruikers binnen het netwerk.

U moet de printer eerst instellen als gedeelde printer via de computer waarop de printer rechtstreeks is aangesloten. Vervolgens moet u de printer toevoegen aan elke computer die via het netwerk gebruik gaat maken van de printer.

Opmerking:

- Deze instructies zijn alleen bedoeld voor kleine netwerken. Neem contact op met de netwerkbeheerder als u de printer wilt delen in een groot netwerk.
- De schermafbeeldingen in het volgende gedeelte hebben betrekking op Windows 7.

De printer instellen als gedeelde printer

Opmerking:

- Om het apparaat in Windows 8, 7 of Vista in te stellen als gedeelde printer hebt u, als u normaal gesproken bent aangemeld als standaardgebruiker, een account met beheerdersprivileges en het wachtwoord daarvan nodig.
- Om de printer in Windows XP in te stellen als gedeelde printer, moet u als Computer Administrator (Computerbeheerder) zijn aangemeld.

Volg de onderstaande instructies op de computer waarop de printer rechtstreeks is aangesloten:

1

Windows 8:

Selecteer **Control Panel (Configuratiescherm)** bij **Settings (Instellingen)**. Selecteer vervolgens **Devices and Printers (Apparaten en printers)** in de categorie **Hardware and Sound (Hardware en geluiden)**.

Windows 7:

Klik op de knop **Start** en selecteer **Devices and Printers (Apparaten en printers)**.

Windows Vista:

Klik op de knop **Start**, selecteer **Control Panel (Configuratiescherm)** en selecteer **Printer** in de categorie **Hardware and Sound (Hardware en geluiden)**.

Windows XP:

Klik op **Start**, selecteer **Control Panel (Configuratiescherm)** en selecteer **Printers and Faxes (Printers en faxapparaten)** in de categorie **Printers and Other Hardware (Printers en andere hardware)**.

2

Windows 8 en 7:

Klik met de rechtermuisknop op het apparaat of blijf het apparaat aanraken en selecteer **Printer properties (Eigenschappen van printer)** gevolgd door **Sharing (Delen)**. Selecteer vervolgens de knop **Change Sharing Options (Opties voor delen wijzigen)**.

Windows Vista:

Klik met de rechtermuisknop op het pictogram van uw printer en klik op **Sharing (Delen)**. Klik op de knop **Change sharing options (Opties voor delen wijzigen)** en klik op **Continue (Doorgaan)**.

Windows XP:

Klik met de rechtermuisknop op het pictogram van uw printer en klik op **Sharing (Delen)**.

3

Selecteer **Share this printer (Deze printer delen)** en geef een naam op.

Opmerking:

Gebruik in de sharenaam van de printer geen spaties of liggende streepjes.

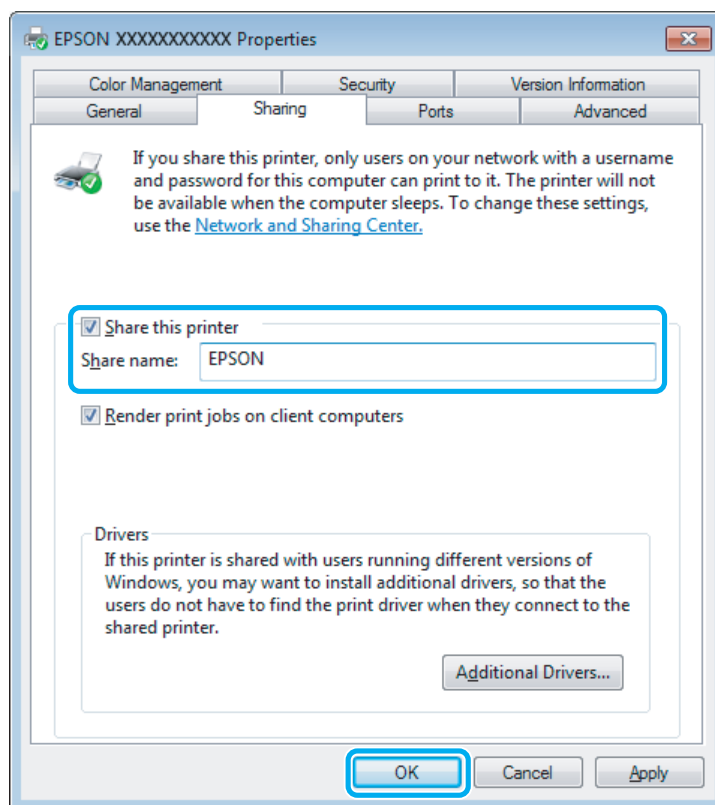

Als u automatisch printerdrivers wilt downloaden voor computers met andere versies van Windows, klikt u op **Additional Drivers (Extra stuurprogramma's)** en selecteert u de omgeving en het besturingssysteem van de andere computers. Klik op **OK** en plaats vervolgens de cd met printersoftware.

4

Klik op **OK** of op **Close (Sluiten)** (als u extra drivers hebt geïnstalleerd).

De printer toevoegen aan andere netwerkcomputers

Volg de onderstaande instructies om de printer toe te voegen aan elke computer die de printer via het netwerk gaat gebruiken.

Opmerking:

U kunt pas toegang krijgen tot de printer vanaf een andere computer nadat de printer als een gedeelde printer is ingesteld op de computer waarop de printer is aangesloten.

➔ [“De printer instellen als gedeelde printer” op pagina 53](#)

1

Windows 8:

Selecteer **Control Panel (Configuratiescherm)** bij **Settings (Instellingen)**. Selecteer vervolgens **Devices and Printers (Apparaten en printers)** in de categorie **Hardware and Sound (Hardware en geluiden)**.

Windows 7:

Klik op de knop **Start** en selecteer **Devices and Printers (Apparaten en printers)**.

Windows Vista:

Klik op de knop **Start**, selecteer **Control Panel (Configuratiescherm)** en selecteer **Printer** in de categorie **Hardware and Sound (Hardware en geluiden)**.

Windows XP:

Klik op **Start**, selecteer **Control Panel (Configuratiescherm)** en selecteer **Printers and Faxes (Printers en faxapparaten)** in de categorie **Printers and Other Hardware (Printers en andere hardware)**.

2

Windows 8, 7 en Vista:

Selecteer de knop **Add a printer (Een printer toevoegen)**.

Windows XP:

Klik op de knop **Add a printer (Een printer toevoegen)**. De Add Printer Wizard (Wizard Printer toevoegen) wordt weergegeven. Klik op de knop **Next (Volgende)**.

3

Windows 8:

Ga naar stap 4.

Windows 7 en Vista:

Klik op **Add a network, wireless or Bluetooth printer (Netwerkprinter, draadloze printer of Bluetooth-printer toevoegen)** en klik vervolgens op **Next (Volgende)**.

Windows XP:

Selecteer **A network printer, or a printer attached to another computer (Netwerkprinter, of een printer die met een andere computer is verbonden)** en klik op **Next (Volgende)**.

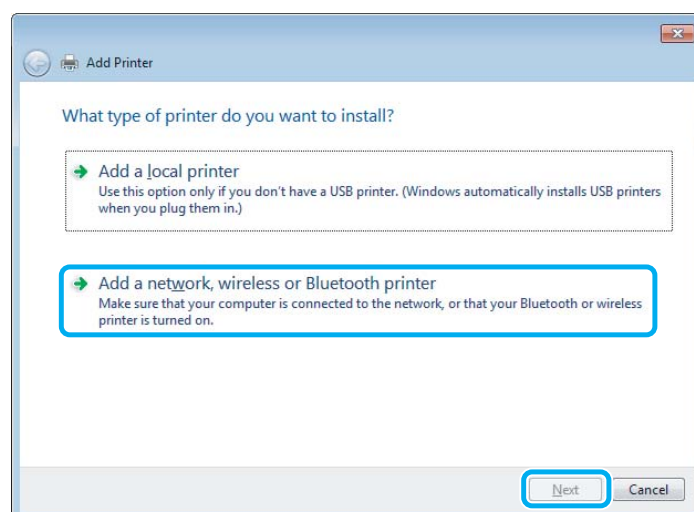

4

Volg de instructies op het scherm om de gewenste printer te selecteren.

Opmerking:

Afhankelijk van het besturingssysteem en de configuratie van de computer waarop de printer is aangesloten, kan de Add Printer Wizard (Wizard Printer toevoegen) u vragen de printerdriver te installeren vanaf de cd met printersoftware. Klik in dit geval op de knop **Have Disk (Bladeren)** en volg de instructies op het scherm.

Instellingen voor Mac OS X

Als u de printer wilt configureren voor gebruik in een Mac OS X-netwerk, gebruikt u de instelling Printer Sharing (Printersamengebruik). Raadpleeg de Macintosh-documentatie voor meer informatie.

Scannen

Proberen te scannen

Beginnen met scannen

Laten we een document scannen om aan het proces te wennen.

- 1 Plaats het origineel op de glasplaat.
➔ “Originelen plaatsen” op pagina 31
- 2 Start Epson Scan.
 - Windows 8:
Selecteer het pictogram **EPSON Scan** op het bureaublad of selecteer **EPSON Scan** in het scherm **Start**.
 - Windows 7, Vista en XP:
Dubbelklik op het pictogram **Epson Scan** op het bureaublad.
 - Mac OS X:
Selecteer **Applications (Programma's) > Epson Software > EPSON Scan**.
- 3 Selecteer **Home Mode (Thuismodus)**.

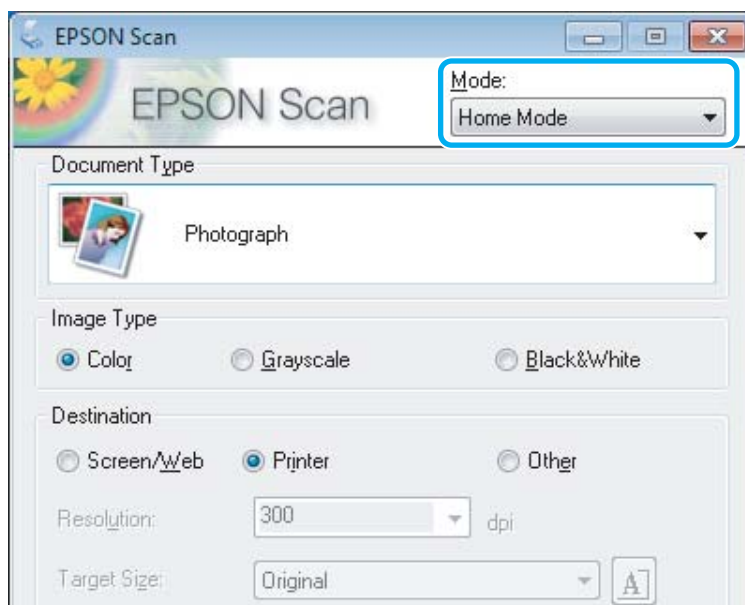

Scannen

- 4 Selecteer **Text/Line Art (Tekst/lijntekeningen)** bij **Document Type (Documenttype)**.

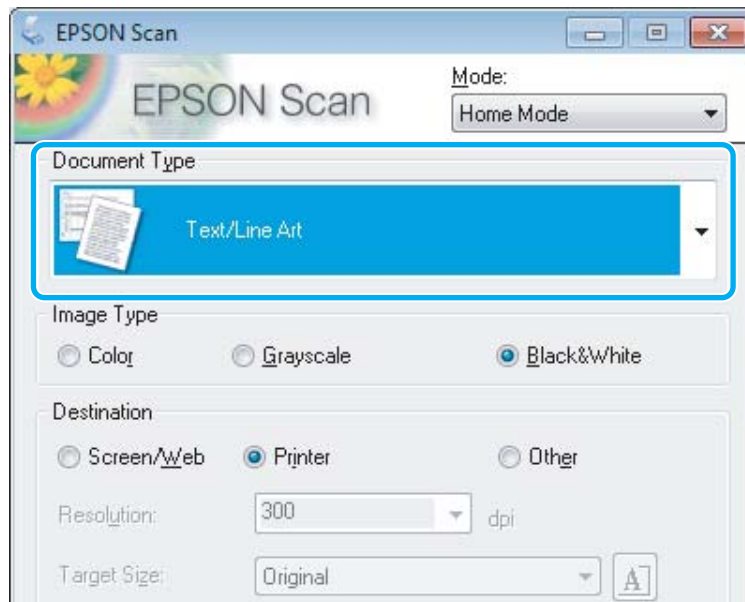

- 5 Klik op **Preview (Voorbeeldscan)**.

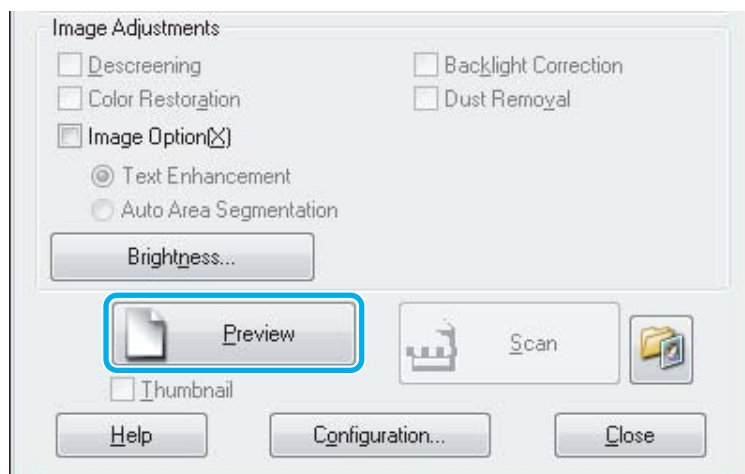

- 6 Klik op **Scan (Scannen)**.

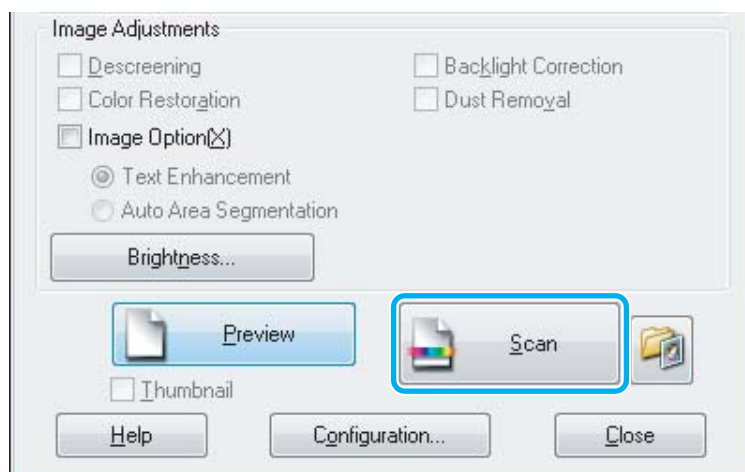

7 Klik op **OK**.

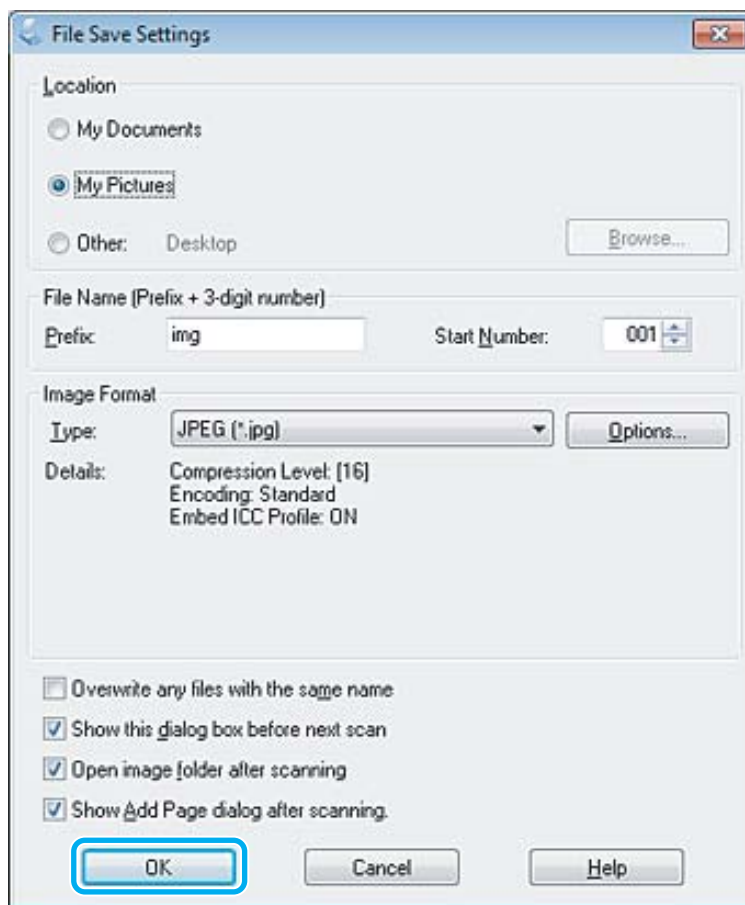

Uw gescande beeld wordt opgeslagen.

Mogelijkheden voor het aanpassen van afbeeldingen







Epson Scan biedt tal van mogelijkheden om de kleuren, de scherpte en het contrast te verbeteren, en diverse andere aspecten die van invloed zijn op de beeldkwaliteit te veranderen.

Zie de Help voor details aangaande Epson Scan.

Histogram	<p>Een grafisch overzicht voor het aanpassen van de lichte delen, schaduwen en gammaniveaus.</p> 
-----------	---

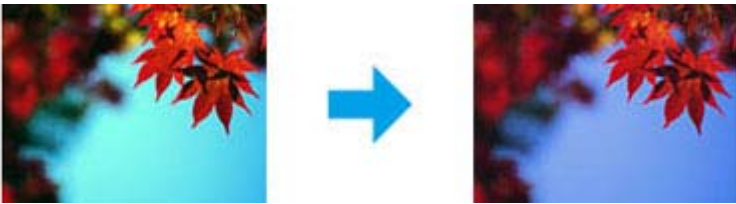



Scannen

Downloaded from www.vandenborre.be

<p>Tone Correction (Tooncorrectie)</p>	<p>Een grafisch overzicht voor het aanpassen van de verschillende tonen.</p> 
<p>Image Adjustment (Afbeeldings-aanpassing)</p>	<p>Hiermee past u helderheid en contrast aan en bepaalt u het balans tussen de kleuren rood, groen en blauw in de hele afbeelding.</p> 
<p>Color Palette (Kleurenpalet)</p>	<p>Biedt een grafische interface voor de aanpassing van middentinten, zoals huidtinten, zonder iets te veranderen aan de lichte en donkere delen van de afbeelding.</p> 
<p>Unsharp Mask (Verscherpen)</p>	<p>Hiermee verscherpt u de overgangen tussen kleurgebieden waardoor de hele afbeelding helderder lijkt.</p> 
<p>Descreening (Ontrasteren)</p>	<p>Hiermee verwijdert u de ribbelpatronen (ook wel "moiré" genoemd) die soms voorkomen over kleurgebieden met subtiele schakeringen, bijvoorbeeld huidkleuren.</p> 
<p>Color Restoration (Kleurherstel)</p>	<p>Hiermee worden verkleurde foto's automatisch opgefrist.</p> 

Scannen

Downloaded from www.vandenborre.be

<p>Backlight Correction (Tegenlicht-correctie)</p>	<p>Hiermee worden donkere delen uit foto's met veel tegenlicht automatisch lichter gemaakt.</p> 
<p>Dust Removal (Stof verwijderen)</p>	<p>Hiermee wordt stof op uw originelen automatisch onzichtbaar gemaakt.</p> 
<p>Text Enhancement (Tekst verbeteren)</p>	<p>Hiermee wordt de tekstherkenning tijdens het scannen verbeterd.</p> 
<p>Auto Area Segmentation (Gebieden automatisch scheiden)</p>	<p>Met deze optie worden afbeeldingen in Black&White (Zwart-wit) scherper en wordt de tekstherkenning nauwkeuriger omdat tekst en afbeeldingen worden gescheiden.</p> 
<p>Color Enhance (Kleur verbeteren)</p>	<p>Hiermee kunt u een kleur verbeteren. U kunt kiezen tussen rood, blauw en groen.</p> 

Normaal scannen via het configuratiescherm

U kunt documenten scannen en de gescande afbeelding van de printer naar een computer sturen die met de printer is verbonden. Zorg ervoor dat de printersoftware op uw computer is geïnstalleerd en de printer met de computer is verbonden.

Voor de XP-310-serie/XP-410-serie

Opmerking voor de XP-410-serie:

Als de gemaakte scan op een geheugenkaart moet komen, moet u die geheugenkaart eerst in het apparaat plaatsen.

➔ “Geheugenkaart plaatsen” op pagina 29

- 1 Leg het origineel op de glasplaat.
➔ “Originelen plaatsen” op pagina 31
- 2 Ga naar de modus **Scannen** via het menu **Startpagina**.
- 3 Selecteer een item. Gebruik ◀ of ▶ om een menu te selecteren en klik op **OK**.
➔ “Scanmodus” op pagina 84
- 4 Selecteert u **Scannen naar pc**, selecteer dan uw computer. Als u **Scannen naar geheugenkaart** selecteert, geef dan scaninstellingen op zoals de opslagindeling en het sangebied.

Opmerking:

- Als het apparaat is verbonden met een netwerk, kunt u de computer selecteren waar u de gescande afbeelding wilt opslaan.
- U kunt de computernaam op het configuratiescherm wijzigen met behulp van Epson Event Manager.
- Voor de XP-410-serie: als u **Scannen naar Cloud** wilt gebruiken, zie dan de Epson Connect-handleiding (beschikbaar op de Epson Connect-portaalsite).
➔ “De Epson Connect-service gebruiken” op pagina 9

- 5 Druk op ◊ om het scannen te starten.

Uw gescande beeld wordt opgeslagen.

Voor de XP-210-serie

- 1 Leg het origineel op de glasplaat.
➔ “Originelen plaatsen” op pagina 31
- 2 Druk op beide startknoppen tegelijk.

De gescande afbeelding wordt in PDF-indeling opgeslagen op uw computer.

Menulijst scanmodus

Raadpleeg het hierna genoemde gedeelte voor meer informatie over de menulijst in de scanmodus.

➔ “Scanmodus” op pagina 84

Normaal scannen via uw computer

Scannen in de Full Auto Mode (Volautomatische modus)

Met Full Auto Mode (Volautomatische modus) kunt u snel en gemakkelijk scannen zonder eerst instellingen te selecteren of een voorbeeld van de afbeelding te bekijken. Deze modus is handig wanneer u originelen op 100% van het normale formaat wilt scannen.

Opmerking:

- Deze modus is niet beschikbaar wanneer de automatische documenttoevoer is geïnstalleerd.
- Zie de Help voor details over Epson Scan.

1 Plaats een of meer originelen.

2 Start Epson Scan.

➔ [“Epson Scan Driver starten” op pagina 80](#)

Scannen

3

Selecteer **Full Auto Mode (Volautomatische modus)** onder Mode (Modus).

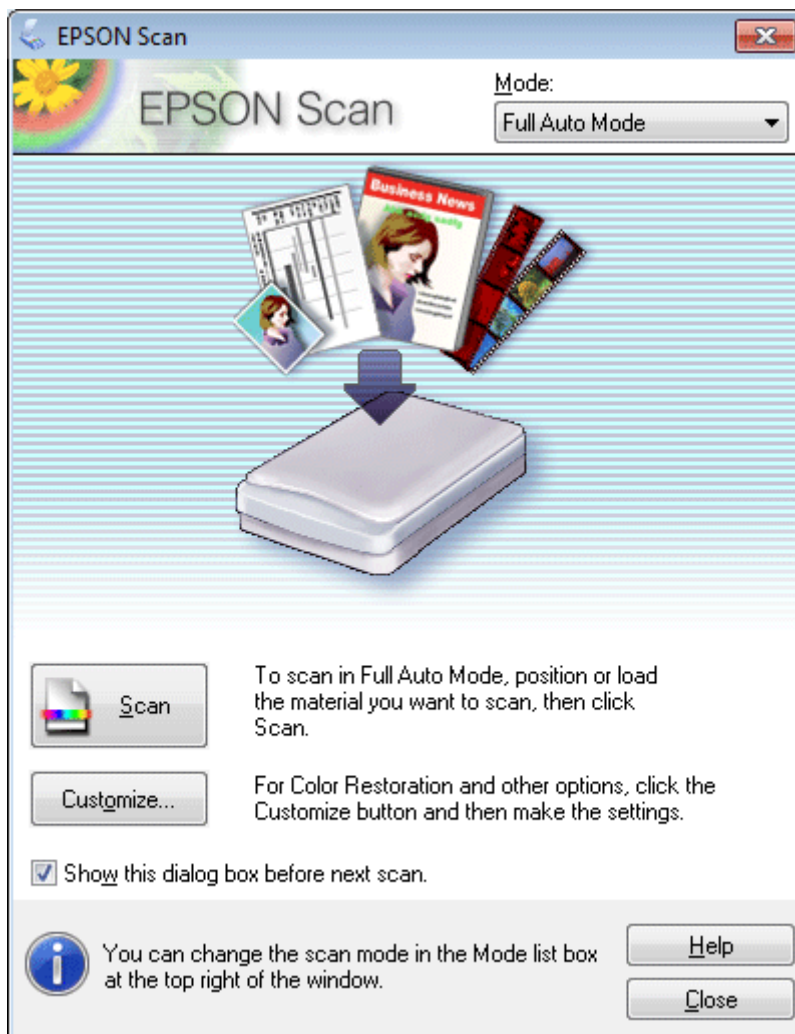
**Opmerking:**

Als het selectievakje **Show this dialog box before next scan (Dit dialoogveld voor de volgende scan tonen)** niet is aangevinkt, start Epson Scan het scannen onmiddellijk zonder dit scherm weer te geven. Als u naar dit scherm wilt terugkeren, klikt u tijdens het scannen in het dialoogvenster Scannen op **Cancel (Annuleren)**.

4

Klik op **Scan (Scannen)**. Epson Scan begint met scannen in de Full Auto Mode (Volautomatische modus).

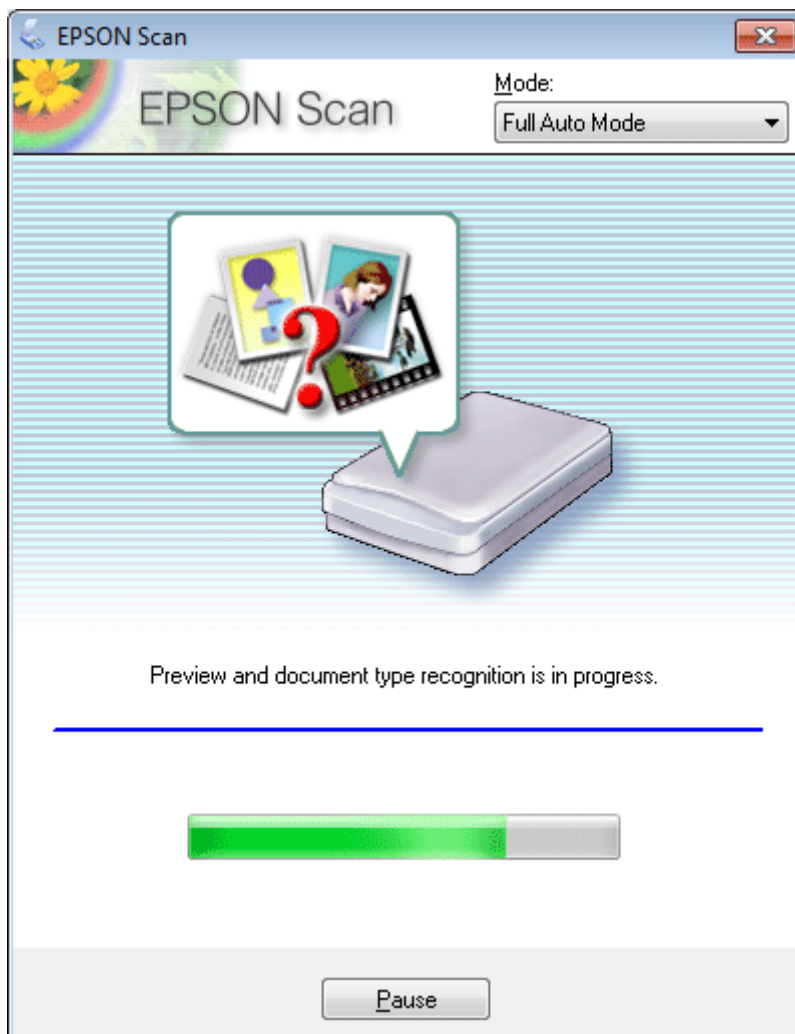

Epson Scan maakt een voorbeeldscan van elke afbeelding, bepaalt van welk type het origineel is en stemt de scaninstellingen daar automatisch op af.

Uw gescande beeld wordt opgeslagen.

Scannen in de Home Mode (Thuismodus)

Met de Home Mode (Thuismodus) kunt u enkele scaninstellingen aanpassen en het resultaat van deze veranderingen bekijken in een voorbeeldscan. Deze modus is handig voor het normaal scannen van foto's en afbeeldingen.

Opmerking:

- In de Home Mode (Thuismodus) kunt u alleen vanaf de glasplaat scannen.
- Zie de Help voor details aangaande Epson Scan.

1

Plaats een of meerdere originelen.
 ➔ [“Originelen plaatsen” op pagina 31](#)

Scannen

- 2 Start Epson Scan.
➔ “Epson Scan Driver starten” op pagina 80
- 3 Selecteer **Home Mode (Thuismodus)** onder Mode (Modus).

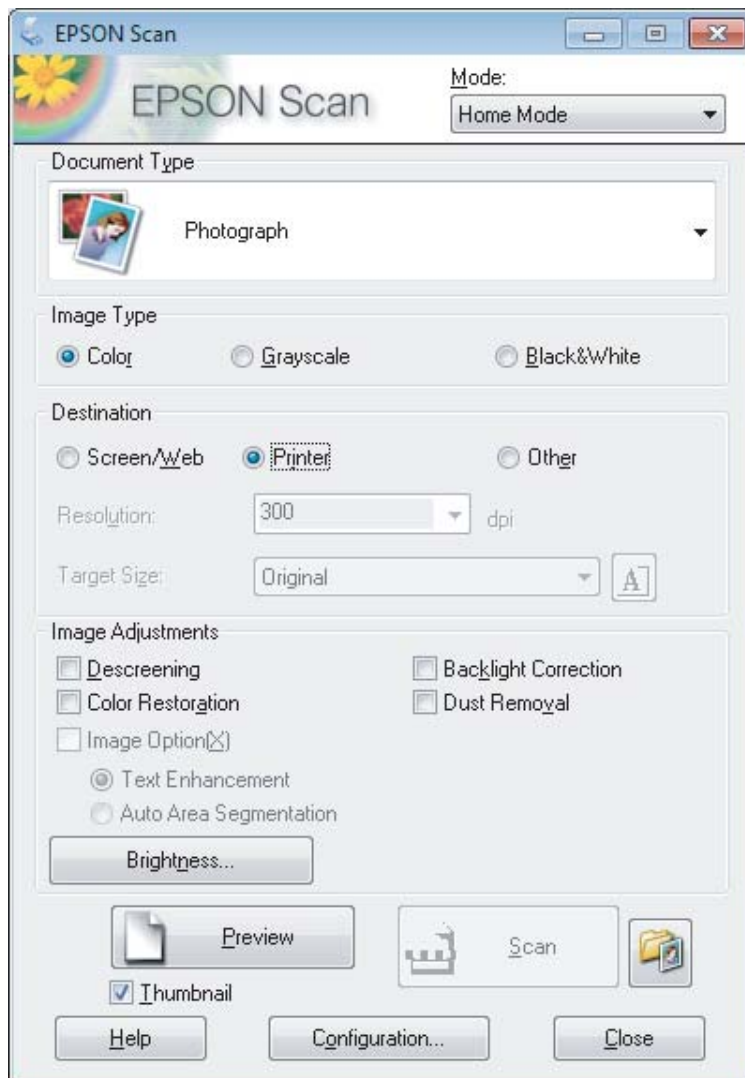

- 4 Selecteer het Document Type (Documenttype).
- 5 Selecteer het Image Type (Beeldtype).
- 6 Klik op **Preview (Voorbeeldscan)**.
➔ “Het scangebied weergeven en aanpassen” op pagina 71
- 7 Stel de belichting, helderheid en andere beeldkwaliteitsinstellingen in.
- 8 Klik op **Scan (Scannen)**.

- 9** In het venster File Save Settings (Instellingen voor Bewaar bestand) selecteert u de instelling voor Type en klikt u op OK.

Opmerking:

Als het selectievakje **Show this dialog box before next scan (Dit dialoogveld voor de volgende scan tonen)** niet is aangevinkt, start Epson Scan het scannen onmiddellijk zonder het venster File Save Settings (Instellingen voor Bewaar bestand) weer te geven.

Uw gescande beeld wordt opgeslagen.

Scannen in de Office Mode (Kantoormodus)

Met Office Mode (Kantoormodus) kunt u snel tekstdocumenten scannen zonder eerst een voorbeeld te tonen.

Opmerking:

Zie de Help voor details aangaande Epson Scan.

- 1** Plaats een of meerdere originelen.
➔ [“Originelen plaatsen” op pagina 31](#)
- 2** Start Epson Scan.
➔ [“Epson Scan Driver starten” op pagina 80](#)

Scannen

- 3 Selecteer **Office Mode (Kantoormodus)** onder Mode (Modus).

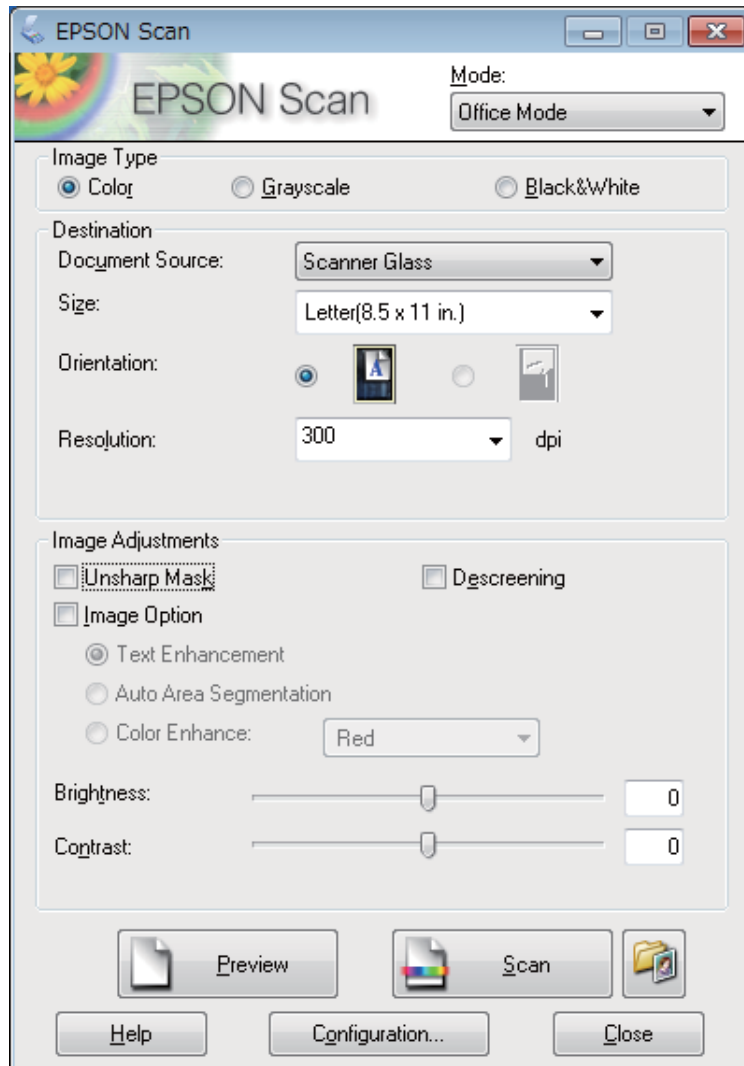

- 4 Selecteer het Image Type (Beeldtype).
- 5 Selecteer de Document Source (Documentbron).
- 6 Selecteer het formaat van het origineel bij Size (Grootte).
- 7 Selecteer een geschikte resolutie voor uw originelen bij Resolution (Resolutie).
- 8 Klik op **Scan (Scannen)**.

- 9** In het venster File Save Settings (Instellingen voor Bewaar bestand) selecteert u de instelling voor Type en klikt u op OK.

Opmerking:

Als het selectievakje **Show this dialog box before next scan (Dit dialoogveld voor de volgende scan tonen)** niet is aangevinkt, start Epson Scan het scannen onmiddellijk zonder het venster File Save Settings (Instellingen voor Bewaar bestand) weer te geven.

Uw gescande beeld wordt opgeslagen.

Scannen in de Professional Mode (Professionele modus)

Met de Professional Mode (Professionele modus) kunt u alle mogelijke scaninstellingen aanpassen en het resultaat van deze veranderingen bekijken in een voorbeeldscan. Deze modus wordt aanbevolen voor geavanceerde gebruikers.

Opmerking:

Zie de Help voor details aangaande Epson Scan.

- 1** Plaats een of meerdere originelen.
➔ [“Originelen plaatsen” op pagina 31](#)
- 2** Start Epson Scan.
➔ [“Epson Scan Driver starten” op pagina 80](#)

Scannen

- 3 Selecteer **Professional Mode (Professionele modus)** onder Mode (Modus).

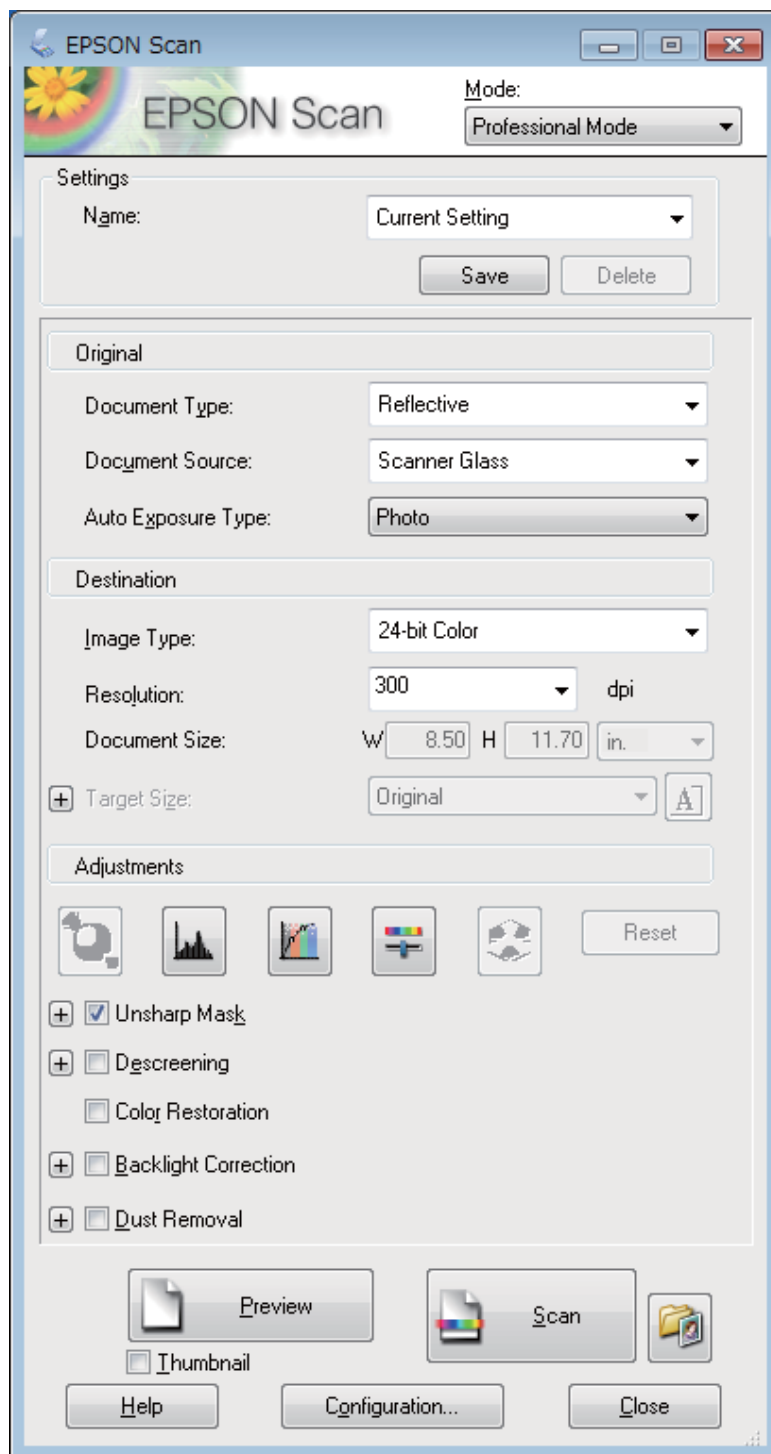

- 4 Selecteer het type originelen dat u wilt scannen bij de instelling Document Type (Documenttype).

- 5 Selecteer de Document Source (Documentbron).

- 6 Als u **Reflective (Reflecterend)** selecteert bij Document Type (Documenttype), selecteert u **Photo (Foto)** of **Document** bij Auto Exposure Type (Automatische belichting).

- 7 Selecteer het Image Type (Beeldtype).
- 8 Selecteer een geschikte resolutie voor uw originelen bij Resolution (Resolutie).
- 9 Klik op **Preview (Voorbeeldscan)** om de scan(s) vooraf te bekijken. Het venster Preview (Voorbeeldscan) wordt geopend waarin u het voorbeeld kunt zien.
➔ “[Het scangebied weergeven en aanpassen](#)” op pagina 71
- 10 Selecteer indien nodig de grootte van de gescande afbeelding(en) bij Target Size (Doelgrootte). U kunt uw afbeeldingen scannen op de grootte van het origineel, of u kunt ze verkleinen of vergroten door de Target Size (Doelgrootte) te selecteren.
- 11 Pas indien nodig de kwaliteit aan.
➔ “[Mogelijkheden voor het aanpassen van afbeeldingen](#)” op pagina 59

Opmerking:

U kunt de door u gemaakte instellingen als een aangepaste groep opslaan met een **Name (Naam)** en later deze aangepaste groep voor het scannen gebruiken. De door u aangepaste instellingen zijn tevens beschikbaar in Epson Event Manager.

Zie de Help voor details aangaande Epson Event Manager.

- 12 Klik op **Scan (Scannen)**.
- 13 In het venster File Save Settings (Instellingen voor Bewaar bestand) selecteert u de instelling voor Type en klikt u op **OK**.

Opmerking:

Als het selectievakje **Show this dialog box before next scan (Dit dialoogveld voor de volgende scan tonen)** niet is aangevinkt, start Epson Scan het scannen onmiddellijk zonder het venster File Save Settings (Instellingen voor Bewaar bestand) weer te geven.

Uw gescande beeld wordt opgeslagen.

Het scangebied weergeven en aanpassen

Een voorbeeldmodus selecteren

Nadat u de basisinstellingen en de resolutie hebt geselecteerd, kunt u een voorbeeld van de gescande afbeelding weergeven en het scangebied selecteren of aanpassen in het venster Preview (Voorbeeldscan). Er zijn twee manieren om een voorbeeldscan te maken.

- Normal (Normaal) voorbeeld: hiermee worden afbeeldingen volledig weergegeven. U kunt zelf het gewenste scangebied selecteren en met de hand de beeldkwaliteit aanpassen.
- Thumbnail voorbeeld: hiermee worden de afbeeldingen als miniaturen (thumbnails) weergegeven. Epson Scan lokaliseert automatisch de randen van het scangebied, de belichtingsinstellingen worden automatisch aangepast en indien nodig wordt de afbeelding (of worden de afbeeldingen) gedraaid.

Opmerking:

- Enkele instellingen die u na het weergeven van de voorbeeldscan wijzigt, worden teruggezet als u een andere modus voor de voorbeeldscanmodus selecteert.
- Of u het type voorbeeldscan kunt wijzigen, hangt af van het documenttype en de Epson Scan modus die u gebruikt.
- Indien u de voorbeeldscan bekijkt zonder dat het venster Preview (Voorbeeldscan) wordt getoond, wordt de afbeelding met de basisinstellingen voor de voorbeeldscanmodus getoond. Als u een voorbeeld bekijkt terwijl het venster Preview (Voorbeeldscan) wel is geopend, wordt het voorbeeld weergegeven in de modus die vóór het openen van de voorbeeldscan actief was.
- Om het formaat van het venster Preview (Voorbeeldscan) te wijzigen, klikt u op de hoek van het venster Preview (Voorbeeldscan) en versleept u het.
- Zie de Help voor details aangaande Epson Scan.

Een selectiekader maken

Het selectiekader is een bewegende stippellijn aan de rand van de voorbeeldscan. Dit kader geeft het scangebied aan.

U kunt een selectiekader tekenen op een van de volgende manieren.

- Om handmatig een selectiekader te tekenen, plaatst u de aanwijzer daar waar de hoek van het selectiekader moet komen en klikt u. Sleep de kruiscursor over het beeld naar de andere hoek van het gewenste scangebied.







- Om automatisch een selectiekader te tekenen, klikt u op het pictogram  automatisch lokaliseren. U kunt dit pictogram alleen gebruiken bij het bekijken van een normale voorbeeldscan en wanneer er slechts een enkel document op de glasplaat ligt.
- Om een selectiekader met een bepaald formaat te tekenen, voert u de nieuwe breedte en hoogte in bij Document Size (Documentformaat).
- Voor een goed resultaat in het algemeen, en een goede belichting in het bijzonder, moet u ervoor zorgen dat alle zijden van het selectiekader binnen de omtrek van de afbeelding blijven. Trek het selectiekader dus niet door tot in het gebied dat buiten de voorbeeldscan van de afbeelding valt.

Een selectiekader aanpassen

U kunt het selectiekader verplaatsen en de grootte ervan veranderen. Als u met het normale voorbeeld werkt, kunt u op elke afbeelding tot 50 selectiekaders maken om verschillende scangebieden als afzonderlijke bestanden te scannen.

Scannen

Downloaded from www.vandenborre.be

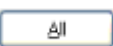
	Als u het selectiekader wilt verplaatsen, plaatst u de aanwijzer ergens binnen het kader. De aanwijzer verandert in een handje. Klik en sleep het selectiekader naar de gewenste plaats.
	Als u het selectiekader groter of kleiner wilt maken, plaatst u de aanwijzer op de rand of op een van de hoeken van het kader. De aanwijzer verandert in een rechte of schuine dubbele pijl. Klik en sleep de rand van het selectiekader naar de gewenste plaats (tot de gewenste grootte is bereikt).
	Klik op dit pictogram om extra selectiekaders van hetzelfde formaat te maken.
	Als u een selectiekader wilt verwijderen, klikt u ergens in het kader en vervolgens op dit pictogram.
	Klik op dit pictogram om alle selectiekaders te activeren.

Opmerking:

- Als u het selectiekader verplaatst met de **Shift**-toets ingedrukt, kan het selectiekader alleen in horizontale of verticale richting worden versleept.
- Als u de grootte van het selectiekader aanpast met de **Shift**-toets ingedrukt, blijft de bestaande hoogte-breedteverhouding van het selectiekader behouden.
- Als u meer dan één selectiekader hebt gemaakt, vergeet dan niet op **All (Alle)** te klikken, in het venster Preview (Voorbeeldscan), voordat u de scan maakt. Anders wordt alleen het gebied binnen het laatst getekende selectiekader gescand.

Diverse scantypes

Een tijdschrift scannen

Plaats eerst het tijdschrift en start Epson Scan.

➔ “Beginnen met scannen” op pagina 57

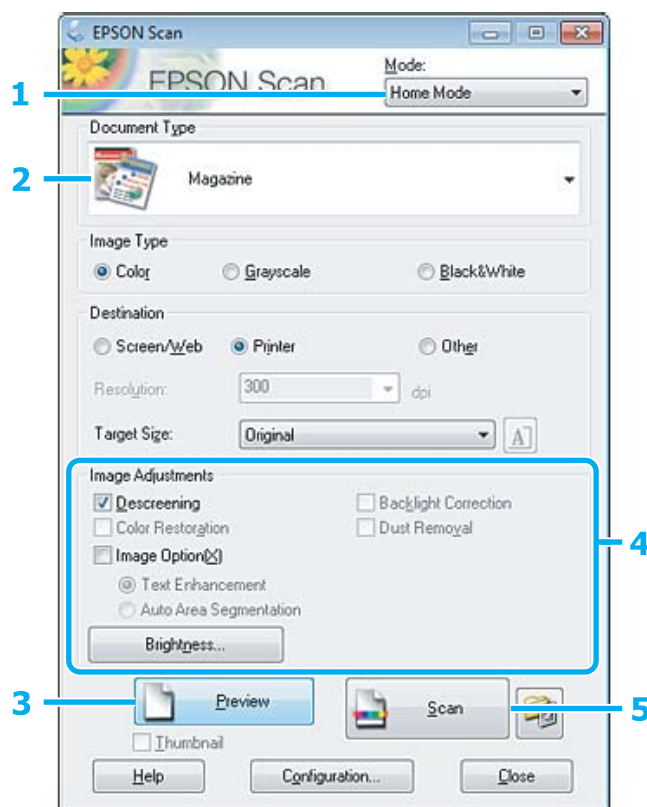

- 1 Selecteer **Home Mode (Thuismodus)** onder Mode (Modus).
- 2 Selecteer **Magazine** bij Document Type (Documenttype).
- 3 Klik op **Preview (Voorbeeldscan)**.
- 4 Stel de belichting, helderheid en andere beeldkwaliteitsinstellingen in.
Zie de Help voor details aangaande Epson Scan.

5

Klik op Scan (Scannen).

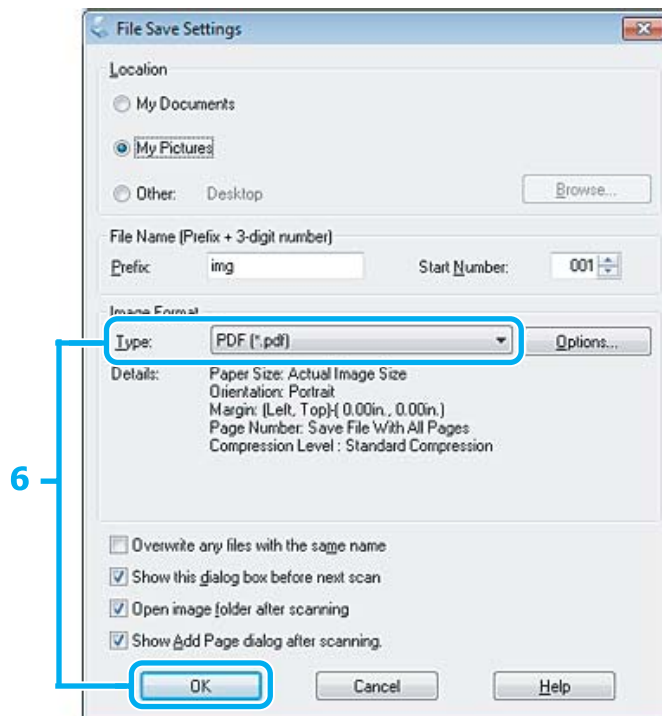

6

Selecteer **PDF** als het Type en klik op **OK**.

Uw gescande beeld wordt opgeslagen.

Meerdere documenten als een PDF-bestand scannen

Plaats eerst het document en start Epson Scan.

➔ “Beginnen met scannen” op pagina 57

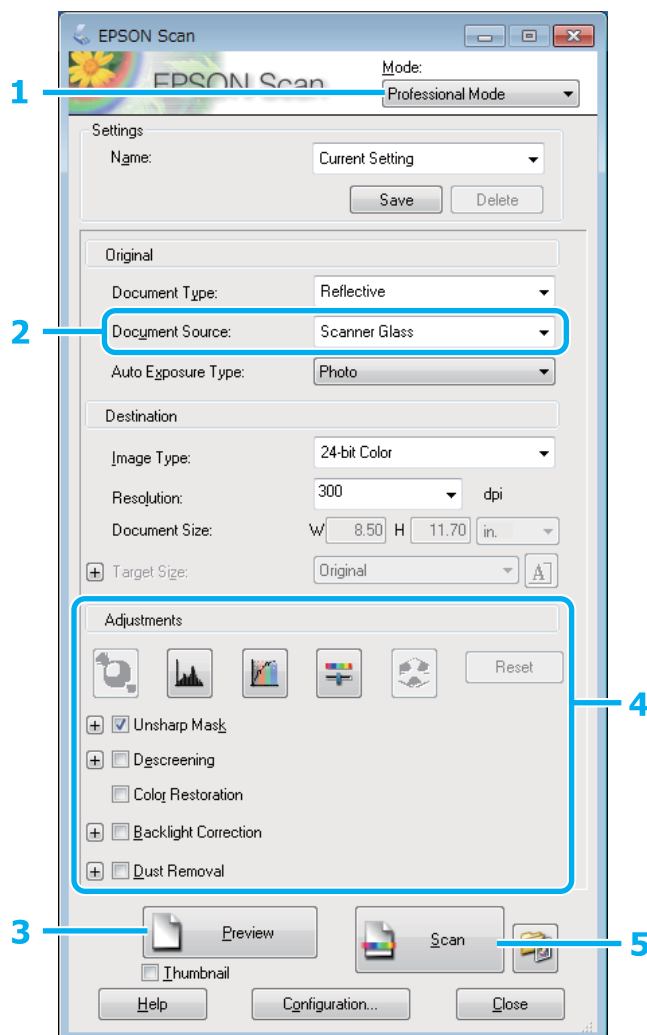

- 1 Selecteer **Professional Mode (Professionele modus)** onder Mode (Modus).
- 2 Selecteer de Document Source (Documentbron).
- 3 Klik op **Preview (Voorbeeldscan)**.
- 4 Stel de belichting, helderheid en andere beeldkwaliteitsinstellingen in.
Zie de Help voor details aangaande Epson Scan.

- 5 Klik op **Scan (Scannen)**.

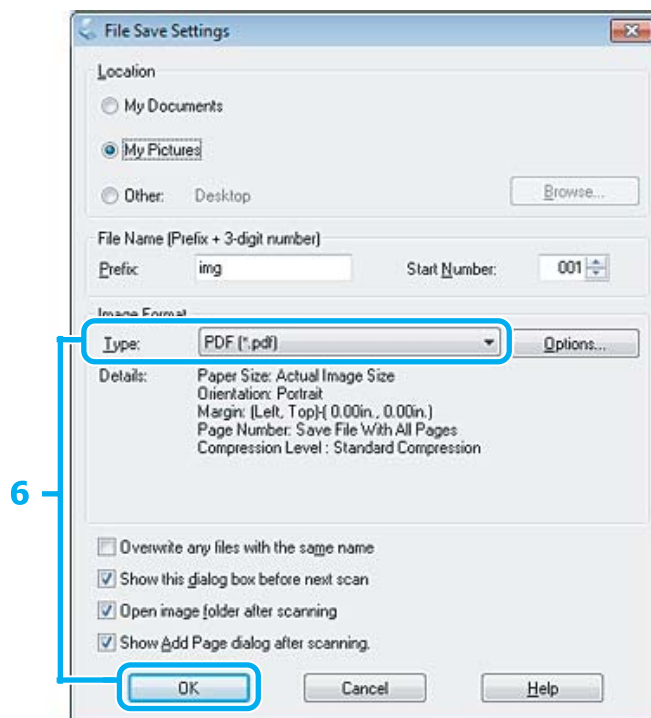

- 6 Selecteer **PDF** als het Type en klik op **OK**.

Opmerking:

Indien het vakje **Show Add Page dialog after scanning (Toon venster Pagina toevoegen na scannen)** niet is aangevinkt, slaat Epson Scan uw document automatisch op zonder het venster **Add Page Confirmation window (Bevestiging voor Pag. toevoegen)** te tonen.

- 7 Epson Scan start het scannen van uw document.

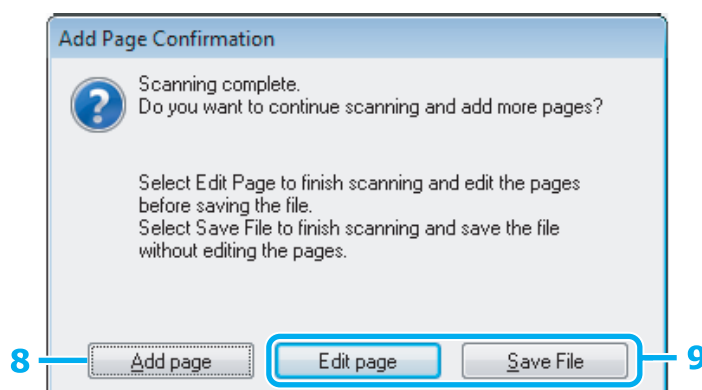

- 8 Indien u meer pagina's wilt scannen, klikt u op **Add page (Pag. toevoegen)**. Laad het document en scan opnieuw en herhaal indien nodig voor andere pagina's.

Als u klaar bent met scannen, gaat u naar stap 9.

Scannen

9

Klik op **Edit page (Pagina bewerken)** of **Save File (Bestand opslaan)**.

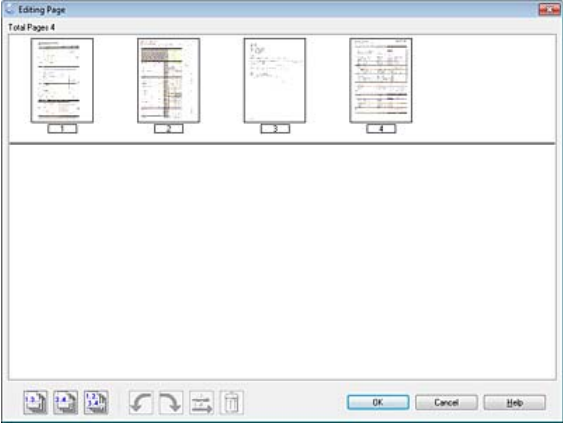
<p>Edit page (Pagina bewerken)</p>	<p>Selecteer deze knop indien u een van de pagina's wilt wissen of de volgorde wilt veranderen. Gebruik vervolgens de pictogrammen onderaan in het venster Editing Page (Pagina bewerken) om pagina's te selecteren, te draaien, te herschikken of te verwijderen. Zie de Help voor details aangaande Epson Scan.</p>  <p>Klik nadat u de gewenste wijzigingen hebt aangebracht, op OK.</p>
<p>Save File (Bestand opslaan)</p>	<p>Selecteer deze knop wanneer u klaar bent.</p>

De pagina's worden in een PDF-bestand opgeslagen.

Een foto scannen

Plaats eerst de foto op de glasplaat en start Epson Scan.

➔ “Beginnen met scannen” op pagina 57

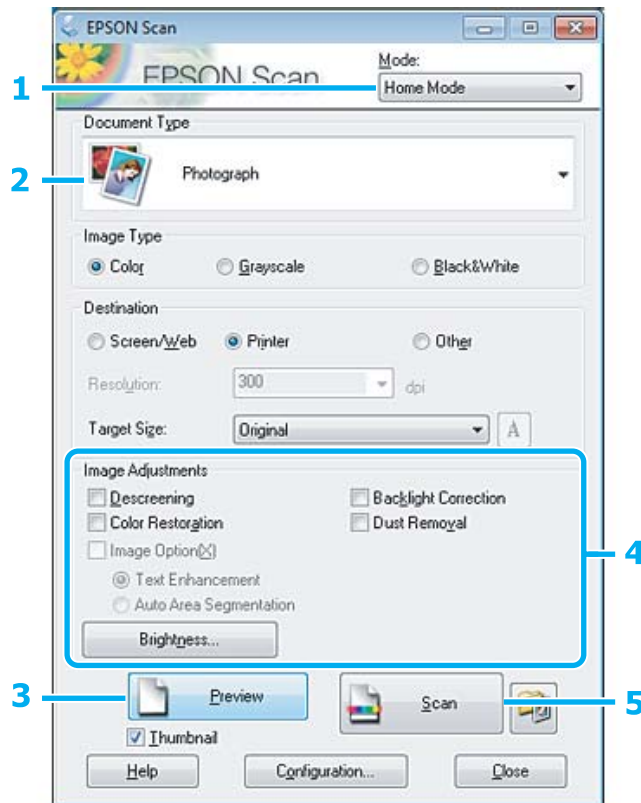

- 1 Selecteer **Home Mode** (Thuismodus) onder Mode (Modus).
- 2 Selecteer **Photograph** (Foto) bij Document Type (Documenttype).
- 3 Klik op **Preview** (Voorbeeldscan).
- 4 Stel de belichting, helderheid en andere beeldkwaliteitsinstellingen in.
Zie de Help voor details aangaande Epson Scan.

5 Klik op **Scan (Scannen)**.

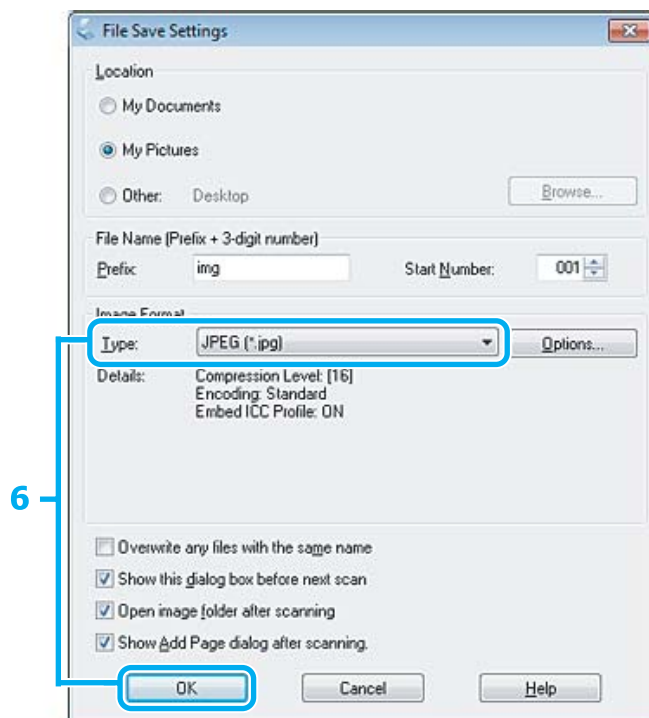

6 Selecteer **JPEG** als het Type en klik op **OK**.

Uw gescande beeld wordt opgeslagen.

Software-informatie

Epson Scan Driver starten

Met deze software kunt u alle aspecten van het scannen regelen. U kunt dit programma als een afzonderlijk scanprogramma of samen met andere TWAIN-scanprogramma's gebruiken.

Starten

- Windows 8:
Selecteer het pictogram EPSON Scan op het bureaublad.
U kunt ook Epson Scan selecteren op het scherm **Start**.
- Windows 7, Vista en XP:
Dubbelklik op het pictogram **EPSON Scan** op het bureaublad.
Of klik op **Start > All Programs (Alle programma's)** of **Programs (Programma's) > EPSON > EPSON Scan > EPSON Scan**.
- Mac OS X:
Selecteer **Applications (Programma's) > Epson Software > EPSON Scan**.

De Help openen

Klik op de knop **Help** van de Epson Scan driver.

Andere software voor scannen starten

Opmerking:

Bepaalde scansoftware is voor sommige landen mogelijk niet bijgeleverd.

Epson Event Manager

Hiermee kunt u het openen van een scanprogramma aan een van de toetsen van het product toewijzen. U kunt tevens vaak gebruikte instellingen voor het scannen opslaan zodat scanwerkzaamheden aanzienlijk sneller kunnen worden uitgevoerd.

Starten

- Windows 8:
Klik met de rechtermuisknop op het scherm **Start** of veeg vanaf de onder- of bovenrand van het scherm **Start** en selecteer **All apps (Alle apps) > Epson Software > Event Manager**.
- Windows 7, Vista en XP:
Selecteer de startknop of **Start > All Programs (Alle programma's) of Programs (Programma's) > Epson Software > Event Manager**.
- Mac OS X:
Selecteer **Applications (Programma's) > Epson Software** en dubbelklik op het pictogram **Launch Event Manager**.

De Help openen

- Windows:
Klik op het pictogram  in de rechterbovenhoek van het scherm.
- Mac OS X:
Klik op **menu > Help > Epson Event Manager Help**.

Menulijst van het configuratiescherm

U kunt dit apparaat gebruiken als printer, kopieerapparaat en scanner. Wanneer u een van deze functies gebruikt, uitgezonderd de printerfunctie, selecteert u de gewenste functie door de overeenkomstige modus op het configuratiescherm te selecteren. Wanneer u de modus selecteert, verschijnt het hoofdscherm van deze modus.

Opmerking:

Deze functie is beschikbaar op de XP-310-serie/XP-410-serie.

Kopieermodus

XP-410-serie

Druk op ▼ om het menu te openen.

Menu	Item en beschrijving	
Afdrukinstellingen	Dichtheid	-4 tot +4
	Lay-out	Met rand, Randloos* ¹
	Vergroten/verkleinen	Ware grootte, Passen op pag., 10x15cm->A4, A4->10x15cm, 13x18->10x15, 10x15->13x18, A5->A4, A4->A5, Aangep. grootte
	Papierformaat	A4, A5, 10x15cm(4x6in), 13x18cm(5x7in)
	Papiersoort	Gewoon papier, Fotopapier
	Kwaliteit	Concept* ² , Stand. kwal., Best

XP-310-serie

Druk op ▼ om het menu te openen.

Menu	Item en beschrijving	
Instellingen	Layout	Met rand, Randloos* ¹
	Vergroot/Verklein	Ware grootte, Auto passend, Aangepast
	Aangep. Grootte	Geef een percentage op om uw kopie kleiner of groter te maken. Uitgeschakeld wanneer Auto passend is geselecteerd.
	Papierformaat	A4, 10x15cm(4x6in), 13x18cm(5x7in)
	Papiersoort	Gewoon papier, Fotopapier
	Kwaliteit	Concept, Standaardkwaliteit, Beste
	Dichtheid	-4 tot +4

*1 Uw afbeelding is enigszins vergroot en bijgesneden om het vel papier te vullen. De afdrukkwaliteit kan minder zijn aan de boven- en onderkant van de afdruk, of deze gedeelten kunnen vegen vertonen.

*2 Conceptmodus niet beschikbaar voor gebruikers in België.

Fotoafdrukmodus

XP-410-serie

Druk op ▼ om het menu te openen.

Menu	Item en beschrijving	
Foto's selecteren	Selecteren op datum	
	Fotoselectie annuleren	
Weergaveopties	Selecteer hoe u foto's wilt weergeven op het display. Miniatuur laat uw foto's zien in het klein en maakt het mogelijk om snel de foto's te selecteren die u wilt afdrukken. Als u in de miniatuurweergave de foto's wilt selecteren om af te drukken, selecteert u de foto met de pijltoetsen en geeft u het aantal exemplaren op met de knoppen +/- . Op de geselecteerde miniaturen wordt het aantal exemplaren weergegeven.	
Afdrukinstellingen	Papierformaat* ¹	10x15cm(4x6in), 13x18cm(5x7in), A4
	Papiersoort* ¹	Fotopapier, Gewoon papier
	Randloos* ¹	Met rand, Randloos* ²
	Kwaliteit* ¹	Stand. kwal., Best
	Rode ogen corrigeren* ³	Uit: Deze, Aan: Deze, Uit: Alle, Aan: Alle
Bijsnijden/zoom	U kunt een geselecteerde foto bijsnijden (inzoomen) met een bijsnijdkader dat u kunt verplaatsen met de pijlknoppen en de knoppen +/- .	
Groep selecteren	Wanneer er meer dan 999 afbeeldingen op de geheugenkaart staan, worden deze automatisch in groepen onderverdeeld. Het scherm voor groepsselectie wordt weergegeven. Selecteer de groep die de afbeelding bevat die u wilt afdrukken. Afbeeldingen worden gesorteerd op de datum waarop zij zijn gemaakt. Gebruik dit menu als u een andere groep wilt selecteren.	

XP-310-serie

Druk op ▼ om het menu te openen.

Menu	Item en beschrijving	
Settings	Papierformaat* ¹	10x15cm(4x6in), 13x18cm(5x7in), A4
	Papiersoort* ¹	Fotopapier, Gewoon papier
	Randloos* ¹	Met rand, Randloos* ²
	Kwaliteit* ¹	Standaardkwaliteit, Beste

*1 Als u meerdere foto's hebt geselecteerd, worden deze instellingen toegepast op alle foto's.

*2 Uw afbeelding is enigszins vergroot en bijgesneden om het vel papier te vullen. De afdrukkwaliteit kan minder zijn aan de boven- en onderkant van de afdruk, of deze gedeelten kunnen vegen vertonen.

*3 Deze instelling verandert niets aan uw oorspronkelijke afbeelding. Het resultaat is alleen te zien in de afdruk. Afhankelijk van het type foto kunnen andere delen van de afbeelding dan de ogen worden gecorrigeerd.

Scanmodus

XP-410-serie

Menu	Item en beschrijving	
Scannen naar geheugenkaart	Formaat	JPEG, PDF
	Kleur	Kleur, Zwartwit
	Scangebied*1	A4, Autom. bijsnijden, Max. gebied
	Document	Tekst, Foto
	Resolutie	200 dpi, 300 dpi, 600 dpi
	Contrast	-4 tot +4
Scannen naar Cloud	Zie voor instructies over het gebruik de Epson Connect-handleiding. De handleiding is beschikbaar op de Epson Connect-portaalsite. ➔ "De Epson Connect-service gebruiken" op pagina 9	
Scannen naar pc (JPEG)	➔ "Normaal scannen via het configuratiescherm" op pagina 61	
Scannen naar pc (PDF)		
Scannen naar pc (e-mail)		
Scannen naar pc (WSD)	Deze functie is alleen beschikbaar voor Engelstalige versies van Windows 8/7/Vista.	

*1 Pas deze instelling aan als de randen van de foto vaag zijn.

XP-310-serie

Menu	Instelling en opties
Naar pc (JPEG)	➔ "Normaal scannen via het configuratiescherm" op pagina 61
Naar computer (PDF)	
Naar computer (E-mail)	
Naar computer (WSD)	Deze functie is alleen beschikbaar voor Engelstalige versies van Windows 8/7/Vista.

Meer functies

XP-410-serie

Menu	Item en beschrijving	
Foto's kopiëren/herstellen	Color Restoration	Selecteer Aan om verkleurde foto's automatisch op te frissen.
	Weergaveopties	Selecteer hoe u foto's wilt weergeven op het display.
	Afdrukinstellingen	Selecteer het papierformaat, de kwaliteit en of u al dan niet met een witrand (marge) wilt afdrukken.
	Bijsnijden/zoom	U kunt een geselecteerde foto bijsnijden (inzoomen) met een bijsnijdkader dat u kunt verplaatsen met de pijlknoppen en de knoppen +/-.
Fotolay-outvel	Afdruklay-out	2-op-1, 4-op-1, 8-op-1, 20-op-1, Bovenste helft, Onderste helft, Pasfoto
	Papierformaat	10x15cm(4x6in), 13x18cm(5x7in), A4
	Papiersoort	Fotopapier, Gewoon papier
	Lay-outmethode	Met Foto's handm. plaatsen kunt u de lay-out van uw foto's vrij bepalen.
	Foto's selecteren	➔ "Fotoafdrukmodus" op pagina 83
	Weergaveopties	
	Afdrukinstellingen	
	Bijsnijden/zoom	
Diavoorstelling	De afbeeldingen op de geheugenkaart worden achter elkaar weergegeven op het display. Druk op OK om een weergegeven afbeelding af te drukken.	
Persoonlijk briefpapier	Gelinieerd papier	U kunt gelinieerd papier, grafiekpapier en muziekpapier afdrukken.
	Briefpapier	U kunt uw eigen gelinieerd papier afdrukken met of zonder foto als achtergrond.
	Kalender	U kunt maand- en weekkalenders afdrukken. Voor maandkalenders kunt u het jaar en de maand opgeven.
	Berichtkaart	U kunt uw eigen wenskaarten maken met of zonder foto of eerder ontworpen afbeeldingen als versiering. ➔ "Wenskaarten afdrukken (alleen XP-410-serie)" op pagina 37
	Origami	U kunt originele enveloppen maken met of zonder eerder ontworpen afbeeldingen als achtergrond of versiering. Er zijn twee soorten enveloppen beschikbaar. Vouw het papier na het afdrukken aan de hand van het instructievel dat u kunt afdrukken via het menu Instructie origami-envelop . ➔ "Origami-enveloppen afdrukken (alleen XP-410-serie)" op pagina 38

Persoonlijk briefpapier

XP-310-serie

Menu	Item en beschrijving	
Gelinieerd papier	Gelinieerd papier	U kunt gelinieerd papier, grafiekpapier en muziekpapier afdrukken.
Briefpapier	Briefpapier	U kunt uw eigen gelinieerd papier afdrukken met of zonder foto als achtergrond.
Kalender	Kalender	U kunt maand- en weekkalenders afdrukken. Voor maandkalenders kunt u het jaar en de maand opgeven.

Wi-Fi instellen

XP-410-serie

Menu	Item en beschrijving
Wizard Installatie	Zie de online Netwerkhandleiding voor meer informatie over de items voor instellingen.
Drukknop Setup (WPS)	
Instellingen pincode (WPS)	
Inst. Wi-Fi Direct z. router	
Netwerk Autom. Verb.	
Netwerkinst. bevestigen	U kunt de huidige netwerkinstellingen bekijken en een vel met de netwerkstatus afdrukken.
Draadloos LAN uitschakelen	Netwerkproblemen kunnen mogelijk worden opgelost door de Wi-Fi-instellingen uit te schakelen of door ze te initialiseren en vervolgens opnieuw op te geven. Zie de online Netwerkhandleiding.

XP-310-serie

Menu	Item en beschrijving
Wi-Fi Installatiewizard	Zie de online Netwerkhandleiding voor meer informatie over de items voor instellingen.
Drukknop (WPS)	
PIN-code (WPS)	
Wi-Fi Direct instellen	
Wi-Fi Autom. Verbind	
Statusvel afdrukken	U kunt de huidige netwerkinstellingen bekijken en een vel met de netwerkstatus afdrukken.
Wi-Fi uitschakelen	Netwerkproblemen kunnen mogelijk worden opgelost door de Wi-Fi-instellingen uit te schakelen of door ze te initialiseren en vervolgens opnieuw op te geven. Zie de online Netwerkhandleiding.

Instellingenmodus

Menu	Item en beschrijving	
Inktniveau	Controleert de status van cartridges.	
Onderhoud	Controle spuitkanaal	Drukt een patroon voor de controle van het spuitkanaal af om de staat van de printkop te controleren.
	Reiniging printkop	Reinigt de printkop om de staat van de printkop te verbeteren.
	Uitlijning printkop	Past de uitlijning van de printkop aan.
	Vervanging inktcartridge	Selecteer dit om cartridges te vervangen.
Printerinstallatie	Geluid* ¹	Selecteer Uit om het geluid dat de knoppen maken uit te schakelen.
	Uitschakelingstimer	➔ "Energie besparen" op pagina 113
	Slaaptimer	
	Taal/Language	U kunt de taal op het display wijzigen.
Wi-Fi-instellingen	Instellingen Wi-Fi	Zie de online Netwerkhandleiding. U opent de menu's voor Instellingen Wi-Fi door Instellingen Wi-Fi te selecteren in het menu Home.
	Algemene netwerkinstellingen* ¹	
	Netwerkverbinding contr.	U kunt de status van de netwerkverbinding controleren en het verslag afdrukken. Indien er een probleem is met de verbinding, kunt u het verslag gebruiken om de oplossing te vinden.
	Netwerkinst. bevestigen* ²	U kunt de huidige netwerkinstellingen bekijken en een vel met de netwerkstatus afdrukken.
Epson Connect-services* ¹	Status	U kunt controleren of de printer is geregistreerd bij of verbonden is met Epson Connect. Raadpleeg de handleiding Epson Connect voor instructies. De handleiding is beschikbaar op de Epson Connect-portaalsite. ➔ "De Epson Connect-service gebruiken" op pagina 9
	E-mailadres	U kunt zien met welk e-mailadres u bent geregistreerd bij Epson Connect.
	Onderbreken/hervatten	Alle Epson Connect-services onderbreken/hervatten.
	Standaardinstel. herstellen	Verwijdert uw geregistreerde printer en zet de Epson Connect-instellingen terug op de standaardinstellingen.

Menulijst van het configuratiescherm

Downloaded from www.vandenborre.be

Menu	Item en beschrijving	
Afdrukinst. van Google cloud*1	Status	U kunt controleren of de printer is geregistreerd, bij of verbonden is met Google Cloud Print. Raadpleeg de handleiding Epson Connect voor instructies. De handleiding is beschikbaar op de Epson Connect-portaalsite. ➔ "De Epson Connect-service gebruiken" op pagina 9
	Onderbreken/hervatten	Alle Google Cloud Print-services onderbreken/hervatten.
	Standaardinstel. herstellen	Verwijdert uw geregistreerde printer en zet de Google Cloud Print-instellingen terug op de standaardinstellingen.
Instellingen bestandsdeling	USB, Netwerk	Selecteer welk type computer u schrijftoegang wilt geven tot de geheugenkaart. U kunt een computer selecteren die via USB of via Wi-Fi is aangesloten.
Stand. inst. herstellen	Wi-Fi-instellingen	Schakelt de standaardinstellingen voor Wi-Fi in.
	Alles behalve netwerkinstellingen	Zet alle instellingen behalve de Wi-Fi-instellingen terug op de standaardinstellingen.
	Alle instellingen	Schakelt alle standaardinstellingen in.

*1 De XP-310-serie heeft deze functies niet.

*2 Op de XP-310-serie is de menunaam Statusvel afdrucken.

Cartridges vervangen

Veiligheidsvoorschriften, voorzorgsmaatregelen en specificaties voor cartridges

Veiligheidsvoorschriften

Houd bij het hanteren van de cartridges rekening met het volgende:

- Houd cartridges buiten het bereik van kinderen.
- Wees voorzichtig met gebruikte cartridges. Er kan inkt rond de inkttoevoer kleven.
Als u inkt op uw huid krijgt, wast u de plek grondig met water en zeep.
Als u inkt in uw ogen krijgt, moet u uw ogen onmiddellijk uitspoelen met water. Raadpleeg onmiddellijk een arts als u ondanks grondig spoelen problemen krijgt met uw ogen of nog steeds ongemak ondervindt.
Als er inkt in uw mond terechtkomt, spuugt u deze onmiddellijk uit en raadpleeg u direct een arts.
- De beschermstrook op de cartridge mag niet worden verwijderd of gescheurd, omdat de cartridge anders gaat lekken.



- Verwijder het transparante zegel aan de onderkant van de cartridge niet omdat de cartridge dan mogelijk onbruikbaar wordt.

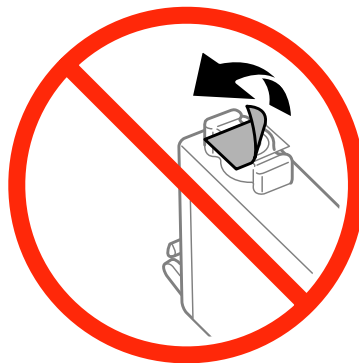

- Haal de inktcartridges niet uit elkaar en breng geen wijzigingen aan cartridges aan. Daardoor kan normaal afdrukken onmogelijk worden.

Cartridges vervangen

- Raak de groene chip of het kleine venster aan de zijkant van de cartridge niet aan. Dit kan de normale werking schaden.

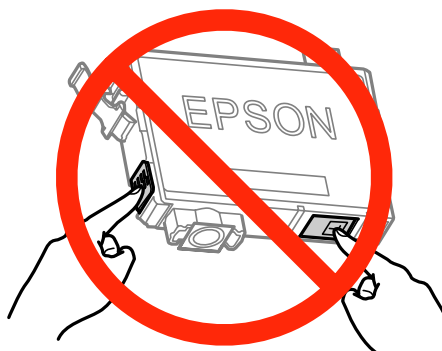

- Plaats na het verwijderen van een lege cartridge altijd direct een nieuwe cartridge. Zet de printer niet aan tijdens het vervangen van cartridges. Als u de cartridge niet meteen installeert, kan inkt in spuitkanaaltjes van de printkop uitdrogen en kunt u mogelijk niet meer afdrukken.

Voorzorgsmaatregelen voor het vervangen van cartridges

Lees alle instructies in dit gedeelte goed door voordat u een cartridge vervangt.

- Epson raadt het gebruik van originele Epson-cartridges aan. De kwaliteit of betrouwbaarheid van niet-originele inkt kan niet door Epson worden gegarandeerd. Het gebruik van niet-originele cartridges kan leiden tot schade die niet onder de garantie van Epson valt. Bovendien kan het gebruik van dergelijke producten er in bepaalde omstandigheden toe leiden dat de printer niet correct functioneert. Mogelijk wordt bij niet-originele inkt geen informatie over het inktpeil weergegeven.
- Schud alleen de zwarte cartridge voorzichtig vier of vijf keer voordat u de verpakking opent. Schud de andere cartridges (de kleurencartridges) niet.
- Schud de cartridges niet te hard. Hierdoor kunnen ze inkt gaan lekken.
- Dit apparaat werkt met cartridges die zijn voorzien van een chip die informatie registreert, zoals de hoeveelheid resterende inkt in iedere cartridge. Dat betekent dat als u de cartridge uit de printer verwijdert als deze nog niet leeg is, u de cartridge opnieuw kunt gebruiken als u deze weer in de printer plaatst. Bij het terugplaatsen van een cartridge kan echter wat inkt worden verbruikt om de prestaties van de printer te garanderen.
- Voor het vervangen kunt u niet de cartridge gebruiken die met de printer werd meegeleverd.
- Voor een optimale prestatie van de printkop wordt er niet alleen tijdens het afdrukken inkt uit alle cartridges gebruik, maar ook tijdens onderhoudsactiviteiten, zoals vervanging van cartridges en reiniging van de printkop.
- Als u een cartridge tijdelijk wilt verwijderen, moet u er wel voor zorgen dat de inkttoevoer wordt beschermd tegen stof en vuil. Bewaar de cartridge in dezelfde omgeving als de printer. Bewaar cartridges met het label met de inktkleur naar boven. Bewaar cartridges nooit ondersteboven.
- De inkttoevoer heeft een ventieltje dat lekkage voorkomt. U hoeft niet zelf voor afdichtingen of stoppen te zorgen. Wel wordt aangeraden om voorzichtig om te gaan met de cartridge. Raak de inkttoevoer of het gebied eromheen niet aan.
- Om zuinig om te gaan met de inkt mag u de cartridge alleen verwijderen wanneer u deze wilt vervangen. Cartridges die al bijna leeg zijn, kunnen na een herinstallatie niet meer worden gebruikt.

Cartridges vervangen

- Open de verpakking van de cartridge pas op het moment waarop u de cartridge wilt installeren. De cartridge is vacuümverpakt om de betrouwbaarheid te waarborgen. Als u een cartridge langere tijd buiten de verpakking bewaart en dan pas gebruikt, is normaal afdrukken misschien niet meer mogelijk.
- Installeer alle cartridges, anders kunt u niet afdrukken.
- Wanneer de kleureninkt op is maar u nog wel zwarte inkt hebt, kunt u tijdelijk verder afdrukken met alleen zwarte inkt. Zie [“Tijdelijk afdrukken met zwarte inkt wanneer de kleurencartridges opgebruikt zijn”](#) op pagina 95 voor meer informatie.
- Houd een nieuwe cartridge bij de hand als een cartridge bijna op is.
- Pas op dat u de haakjes aan de zijkant van de cartridge niet afbreekt als u deze uit de verpakking haalt.
- Voordat u de cartridge installeert, moet u de gele tape verwijderen, anders kan de afdrukkwaliteit minder zijn of kunt u mogelijk niet afdrukken.
- Laat cartridges voor gebruik ten minste drie uur op kamertemperatuur komen.
- Bewaar cartridges op een koele, donkere plaats.
- Bewaar cartridges met het label naar boven. Bewaar cartridges nooit ondersteboven.

Specificaties van de cartridge

- Het is raadzaam de cartridge te gebruiken vóór de datum die op de verpakking wordt vermeld.
- De cartridges die bij de printer zijn geleverd, worden deels verbruikt bij de installatie van de printer. Voor afdrukken van hoge kwaliteit moet de printkop in de printer volledig zijn geladen met inkt. Bij dit eenmalige proces wordt een bepaalde hoeveelheid inkt verbruikt. Met de gebruikte cartridge kunnen daarom wellicht minder pagina's worden afgedrukt dan met volgende cartridges.
- De opgegeven capaciteit hangt af van de afbeeldingen die u afdrukt, het papier dat u gebruikt, hoe vaak u afdrukt en de omgeving (bijvoorbeeld temperatuur) waarin u de printer gebruikt.
- Voor een optimale afdrukkwaliteit en bescherming van de printkop blijft een variabele inktreserve in de cartridge achter op het moment waarop de printer aangeeft dat u de cartridge moet vervangen. Bij opgave van de capaciteit is deze reserve niet meegerekend.
- De cartridges kunnen gerecycled materiaal bevatten. Dit is echter niet van invloed op de functies of prestaties van het product.
- Wanneer u in monochroom of grijswaarden afdrukt, is het mogelijk kleureninkt te gebruiken in plaats van zwarte inkt, afhankelijk van de instellingen van de papiersoort of afdrukkwaliteit. Dit is omdat kleureninkt wordt gemengd om zwart te creëren.

De cartridgestatus controleren

Voor Windows

Opmerking:

- De volgorde waarin de cartridges vermeld staan, kan per apparaat verschillen.
- Wanneer een cartridge bijna leeg is, verschijnt automatisch het venster **Low Ink Reminder** (Herinnering weinig inkt). In dit venster kunt u de cartridgestatus controleren. Als u dit venster niet wilt weergegeven, opent u de printerdriver en klikt u op het tabblad **Maintenance (Hulpprogramma's)** gevolgd door de knop **Extended Settings (Extra instellingen)** en de knop **Monitoring Preferences (Controlevoorkeursinstellingen)**. Schakel in het venster **Monitoring Preferences (Controlevoorkeursinstellingen)** het selectievakje **See Low Ink Reminder alerts (Herinneringen weinig inkt weergeven)** uit.

U kunt de cartridgestatus op de volgende manieren controleren:

- Dubbelklik op het printerpictogram op de taskbar (taakbalk) van Windows. Raadpleeg het gedeelte hierna voor informatie over het toevoegen van dit pictogram aan de taskbar (taakbalk):
 - ➔ [“Via het snelkoppelingpictogram op de taskbar \(taakbalk\)” op pagina 41](#)

Cartridges vervangen

Downloaded from www.vandenborre.be

- ❑ Open de printerdriver, klik op het tabblad **Maintenance (Hulpprogramma's)** en klik op de knop **EPSON Status Monitor 3**. Er verschijnt een grafische weergave van de cartridgestatus.

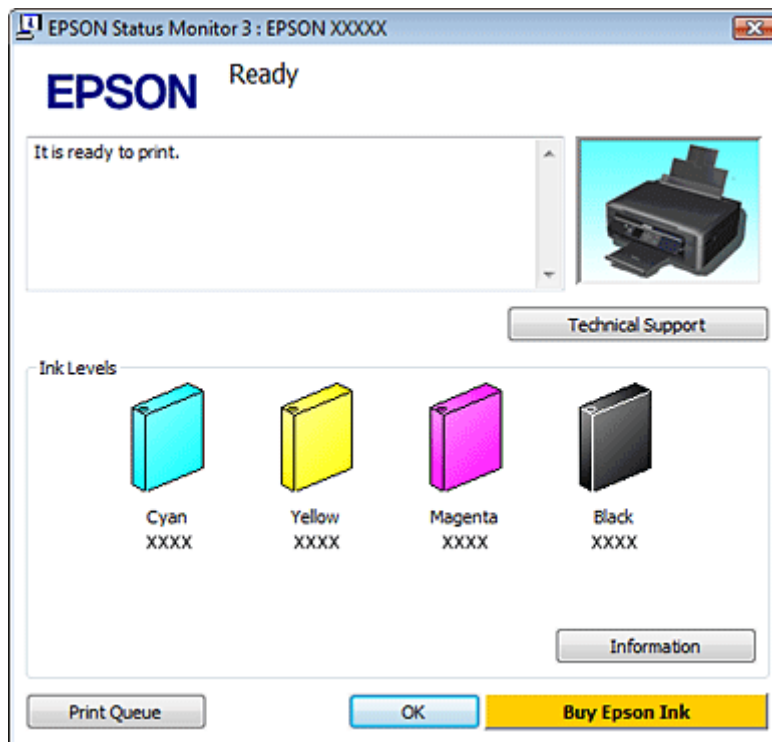
**Opmerking:**

- ❑ Als EPSON Status Monitor 3 niet verschijnt, gaat u naar de printerdriver en klikt u op het tabblad **Maintenance (Hulpprogramma's)** en vervolgens op de knop **Extended Settings (Extra instellingen)**. In het venster *Extended Settings (Extra instellingen)* schakelt u het selectievakje **Enable EPSON Status Monitor 3 (EPSON Status Monitor 3 inschakelen)** in.
- ❑ Het inktniveau is een geschatte waarde.

Voor Mac OS X

U kunt de cartridgestatus controleren met de EPSON Status Monitor. Ga als volgt te werk.

- 1 Open de Epson Printer Utility 4.
➔ “De printerdriver voor Mac OS X openen” op pagina 41

Cartridges vervangen

- 2 Klik op het op het pictogram **EPSON Status Monitor**. De EPSON Status Monitor wordt weergegeven.

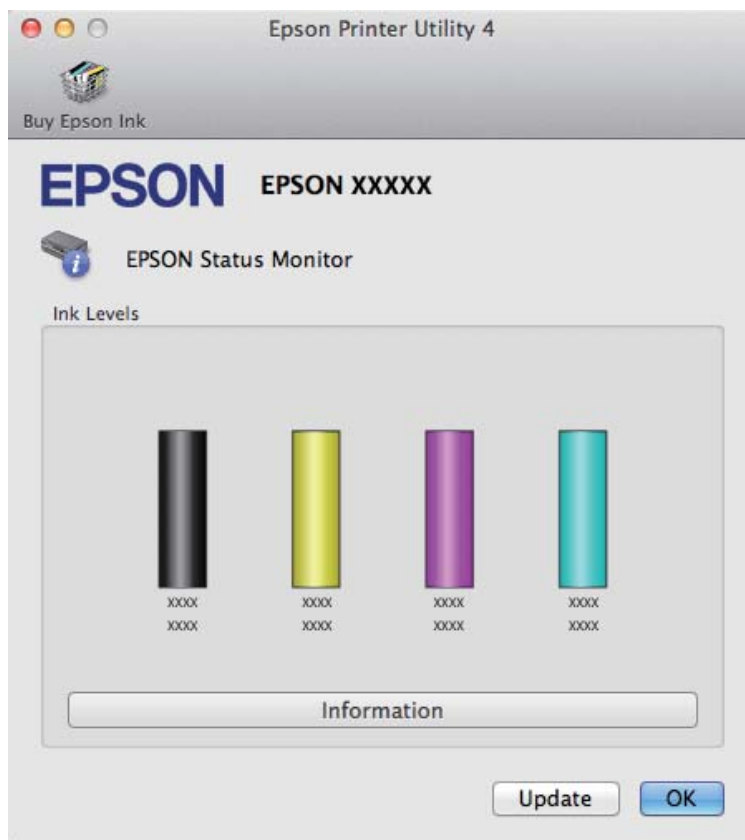
**Opmerking:**

- U ziet de cartridgestatus van het moment waarop de EPSON Status Monitor werd geopend. Klik op **Update (Updaten)** als u de cartridgestatus wilt actualiseren.
- De volgorde waarin de cartridges vermeld staan, kan per apparaat verschillen.
- Het inktniveau is een geschatte waarde.

Het configuratiescherm gebruiken

Opmerking:

Deze functie is beschikbaar op de XP-310-serie/XP-410-serie.

- 1 Ga naar de modus **Installatie** via het menu Startpagina.

- 2 Selecteer **Inktniveau**.

Opmerking:

Het inktniveau is een geschatte waarde.

Tijdelijk afdrukken met zwarte inkt wanneer de kleurencartridges opgebruikt zijn

Wanneer de kleureninkt op is maar u nog wel zwarte inkt hebt, kunt u nog korte tijd verder afdrukken met alleen zwarte inkt. U moet de opgebruikte cartridge(s) echter zo snel mogelijk vervangen. Zie het gedeelte hierna als u tijdelijk wilt afdrukken met zwarte inkt.

Opmerking:

- Deze functie is niet beschikbaar wanneer foto's en documenten rechtstreeks (zonder gebruik te maken van een computer) op de printer worden afgedrukt of gekopieerd.
- Hoelang u nog kunt afdrukken, is afhankelijk van de gebruiksomstandigheden, de afgedrukte afbeeldingen, de afdrukinstellingen en de gebruiksfrequentie.

Voor Windows

Volg de onderstaande instructies om tijdelijk af te drukken met zwarte inkt.

1

Wanneer EPSON Status Monitor 3 u laat weten dat u de afdruktaak moet annuleren, klikt u op **Cancel (Annuleren)** of **Cancel Print (Afdrukken annuleren)** om de afdruktaak te annuleren.

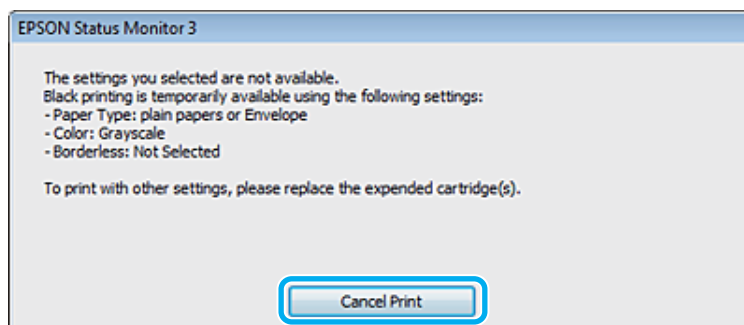
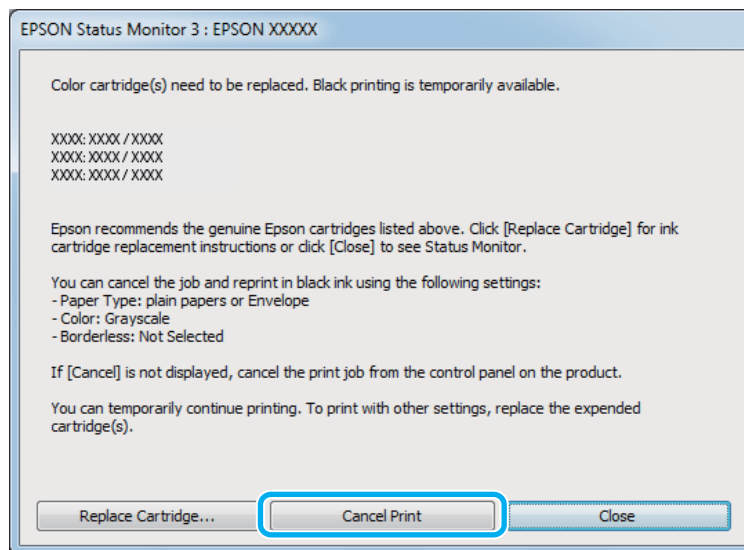

Cartridges vervangen

Opmerking:

Als de foutmelding over een opgebruikte kleurencartridge afkomstig is van een andere computer in het netwerk, kan het zijn dat u de afdruktaak moet annuleren op de printer. Als het apparaat geen display heeft, moet u de knop op het apparaat drie seconden ingedrukt houden om de afdruktaak te annuleren.

- 2 Laad gewoon papier of een envelop.
- 3 Open de printerinstellingen.
➔ “De printerdriver voor Windows openen” op pagina 40
- 4 Klik op het tabblad Main (Hoofdgroep) en geef de gewenste instellingen op.
- 5 Selecteer **plain papers (Gewoon papier)** of **Envelope (Enveloppe)** als instelling bij Type.
- 6 Schakel het selectievakje **Grayscale (Grijswaarden)** in in de **Print Options (Afdrukopties)**.
- 7 Klik op **OK** om het venster met printerinstellingen te sluiten.
- 8 Druk het bestand af.
- 9 EPSON Status Monitor 3 wordt opnieuw weergegeven op uw computerscherm. Klik op **Print in Black (Afdrukken in zwart-wit)** om af te drukken met zwart inkt.

Voor Mac OS X

Volg de onderstaande instructies om tijdelijk af te drukken met zwarte inkt.

- 1 Als het afdrukken niet kan worden hervat, klik dan op het printerpictogram in het Dock. Als u een foutmelding krijgt met daarbij de aanwijzing om de afdruktaak te annuleren, klik dan op **Delete (Verwijder)** en volg de onderstaande instructies om het document opnieuw af te drukken met alleen zwarte inkt.

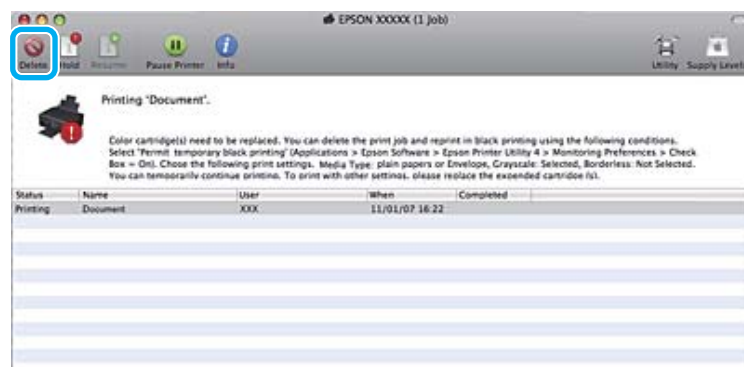

Cartridges vervangen

Opmerking:

Als de foutmelding over een opgebruikte kleurencartridge afkomstig is van een andere computer in het netwerk, kan het zijn dat u de afdruktaak moet annuleren op de printer. Als het apparaat geen display heeft, moet u de knop op het apparaat drie seconden ingedrukt houden om de afdruktaak te annuleren.

Voor Mac OS X 10.8:

Klik op de knop  en als u een foutmelding krijgt, klikt u op **OK**. Volg de onderstaande stappen om het document opnieuw af te drukken met zwarte inkt.



- 2 Open **System Preferences (Systeemvoorkeuren)**, klik op **Print & Scan (Afdrukken en scannen)** (Mac OS X 10.8 of 10.7) of **Print & Fax (Afdrukken en faxen)** (Mac OS X 10.6 of 10.5) en selecteer het apparaat in de lijst Printers. Klik vervolgens op **Options & Supplies (Opties en toebehoren)** en dan op **Driver (Besturingsbestand)**.
- 3 Selecteer **On (Aan)** bij Permit temporary black printing (Tijdelijk afdrukken in zwart-wit).
- 4 Laad gewoon papier of een envelop.
- 5 Open het dialoogvenster Print (Afdrukken).
➔ [“De printerdriver voor Mac OS X openen” op pagina 41](#)
- 6 Klik op de knop **Show Details (Toon details)** (voor Mac OS X 10.8 of 10.7) of op de knop  (voor Mac OS X 10.6 of 10.5) om dit dialoogvenster uit te breiden.
- 7 Selecteer bij Printer de printer die u gebruikt en geef de gewenste instellingen op.
- 8 Selecteer **Print Settings (Printerinstellingen)** in het venstermenu.
- 9 Selecteer **plain papers (Gewoon papier)** of **Envelope (Enveloppe)** bij Media Type (Afdruk materiaal).
- 10 Selecteer de optie **Grayscale (Grijswaarden)**.
- 11 Klik op **Print (Afdrukken)** om het dialoogvenster Print (Afdrukken) te sluiten.

Zwarte inkt besparen als de cartridge bijna leeg is (alleen Windows)

Het onderstaande venster wordt weergegeven wanneer de zwarte inkt op raakt en er meer kleureninkt dan zwarte inkt aanwezig is. Het venster wordt alleen weergegeven als **plain papers (Gewoon papier)** is geselecteerd als papiersoort en **Normal (Normaal)** is geselecteerd bij Paper & Quality Options (Papier & Kwaliteitopties) op het tabblad Advanced (Geavanceerd).

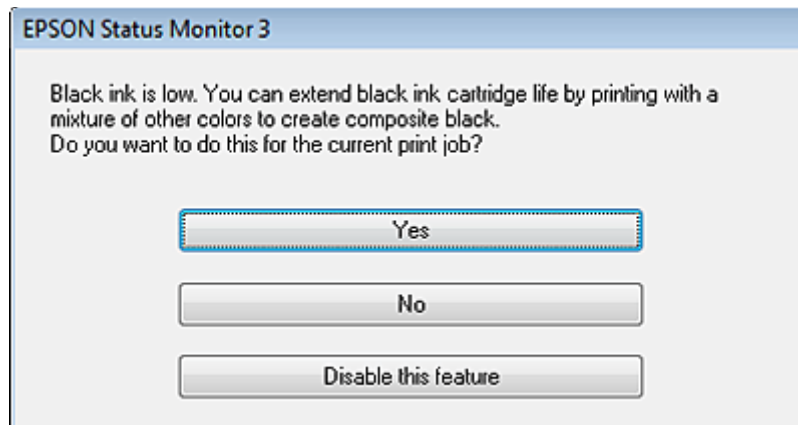

In het venster kunt u aangeven of u wilt doorgaan met het normaal verbruiken van zwarte inkt of dat u zwarte inkt wilt besparen door kleureninkt te mengen tot zwarte inkt.

- Klik op de knop **Yes (Ja)** om een mengsel van kleureninkt te gebruiken om zwarte inkt te maken. Hetzelfde venster wordt weergegeven wanneer u de volgende keer een soortgelijke afdruktaak uitvoert.
- Klik op de knop **No (Nee)** om de resterende zwarte inkt te gebruiken voor het uitvoeren van de huidige afdruktaak. Hetzelfde venster wordt weergegeven wanneer u de volgende keer een soortgelijke afdruktaak uitvoert. U hebt dan weer de mogelijkheid om op dezelfde manier zwarte inkt te besparen.
- Klik op **Disable this feature (Deze functie uitschakelen)** om verder af te drukken met de resterende zwarte inkt.

Een cartridge vervangen

Het configuratiescherm gebruiken (XP-310-serie/XP-410-serie)

- 1 Als u gevraagd wordt een cartridge te vervangen, opent u de scanner en klikt u op **OK**. De cartridgehouder wordt verplaatst naar de positie waarin de cartridge kan worden vervangen. Wanneer u een cartridge wilt vervangen die nog niet helemaal op is, selecteert u het volgende menu. **Installatie > Onderhoud > Vervanging inktcartridge**.

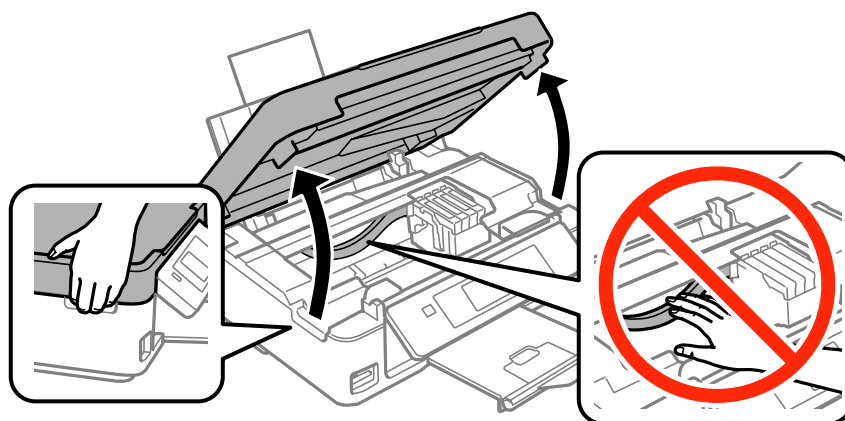
**Belangrijk:**

Verplaats de cartridgehouder niet met de hand. Hierdoor kan het apparaat worden beschadigd.

- 2 Knijp en verwijder de cartridge.

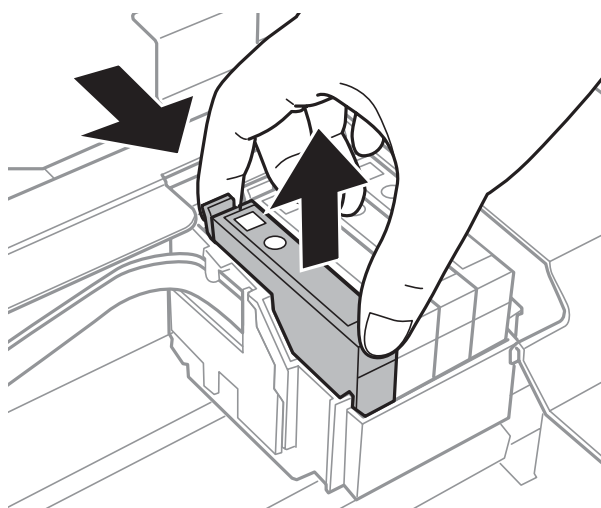
**Opmerking:**

Bij verwijderde cartridges kan er inkt zitten om de inkttoevoer. Wees dus voorzichtig dat er geen inkt in de omgeving van de cartridge wordt gemorst wanneer de cartridges worden verwijderd.

Cartridges vervangen

3

Als u de zwarte cartridge vervangt, moet u de nieuwe zwarte cartridge voorzichtig vier of vijf keer schudden voordat u de verpakking opent. Schud de kleurencartridges niet bij het vervangen. U hoeft ze alleen maar uit de verpakking te halen.

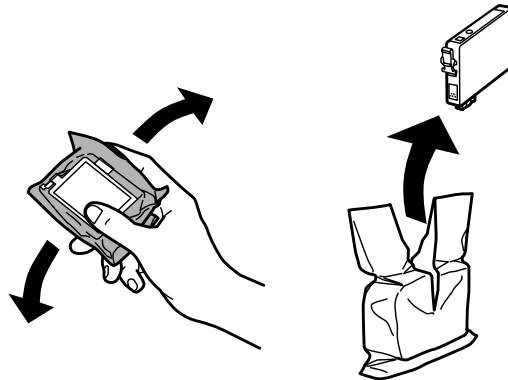
**Belangrijk:**

- ❑ Pas op dat u de haakjes aan de zijkant van de cartridge niet afbreekt als u deze uit de verpakking haalt.
- ❑ Raak de groene chip of het kleine venster aan de zijkant van de cartridge niet aan. Dit kan de normale werking schaden.

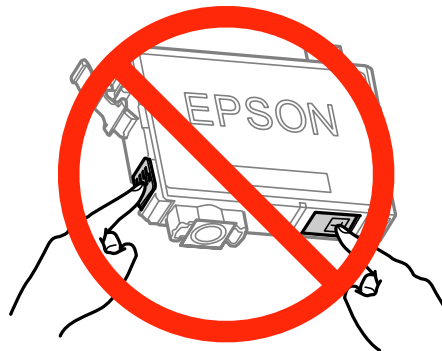

4

Verwijder alleen de gele tape.

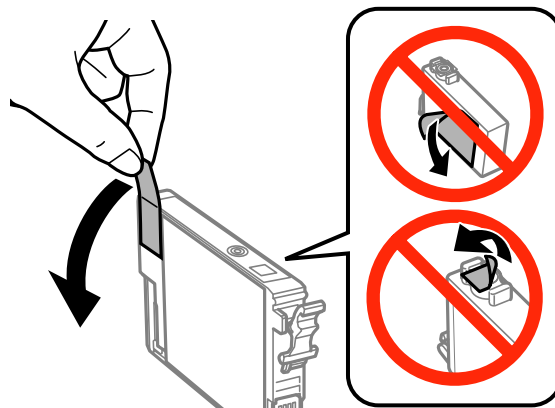

Cartridges vervangen

**Belangrijk:**

- ❑ Voordat u de cartridge installeert, moet u de gele tape verwijderen, anders kan de afdrukkwaliteit minder zijn of kunt u mogelijk niet afdrucken.
- ❑ Als u een cartridge hebt geïnstalleerd zonder de gele tape te verwijderen, haalt u de cartridge uit de printer, verwijdert u de gele tape en installeert u de cartridge opnieuw.
- ❑ Verwijder het transparante zegel aan de onderkant van de cartridge niet omdat de cartridge dan mogelijk onbruikbaar wordt.
- ❑ De beschermstrook op de cartridge mag niet worden verwijderd of gescheurd, omdat de cartridge anders gaat lekken.

5

Plaats de cartridge en druk erop tot u een klik hoort. Controleer of de bovenkant van alle cartridges gelijk loopt.

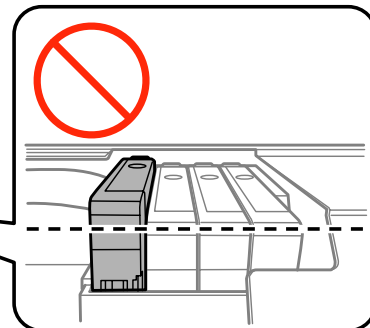
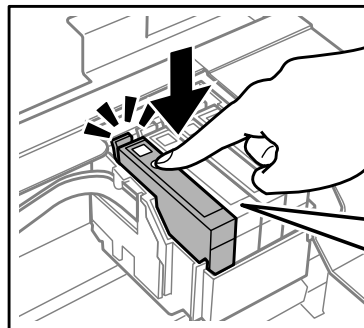
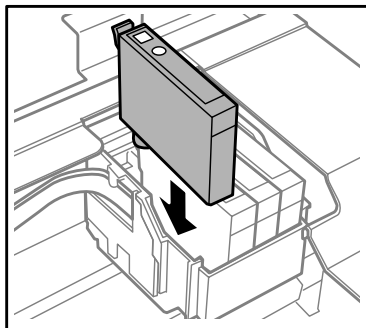
**6**

Sluit de scanner langzaam en druk op de knop . Het laden van inkt wordt gestart.

Opmerking:





- ❑ Het lampje  blijft knipperen wanneer de inkt wordt geladen. Schakel het apparaat nooit uit terwijl inkt wordt geladen. Als de inkt niet volledig geladen is, is het mogelijk dat u niet kunt afdrucken.
- ❑ Als u tijdens het kopiëren een cartridge moest vervangen, moet u de afdruktaak annuleren en de originelen opnieuw plaatsen om er zeker van te zijn dat de kwaliteit na het laden van inkt in orde is.

Het vervangen van de cartridge is voltooid. Het apparaat keert terug naar de vorige status.

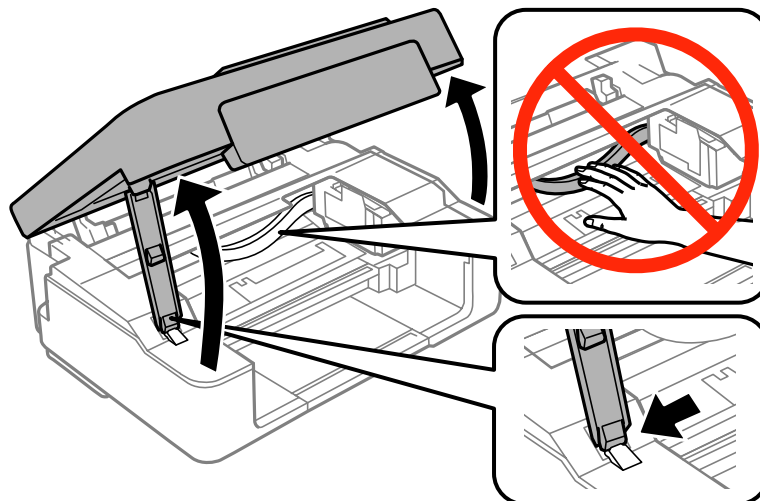
Het configuratiescherm gebruiken (XP-210-serie)

- 1 Open de scanner.



- 2 Druk op de knop  als het lampje  brandt. Als het lampje  uit is of knippert, drukt u zes seconden op de knop , totdat de cartridgehouder wordt verplaatst.

De cartridgehouder wordt verplaatst naar de positie waarin de cartridge kan worden gecontroleerd. De door het pictogram  aangegeven cartridge is leeg of bijna leeg.

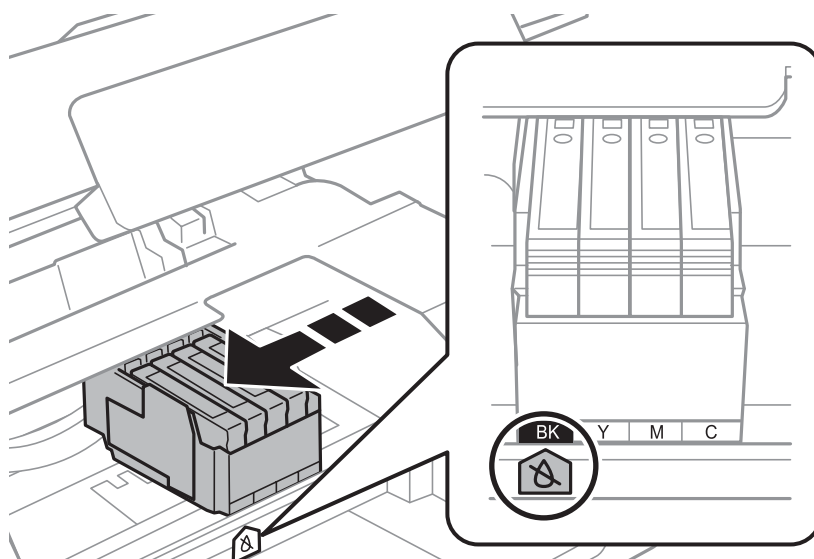





Belangrijk:

Verplaats de cartridgehouder niet met de hand. Hierdoor kan het apparaat worden beschadigd. Drukt altijd op de knop  om de houder te verplaatsen.

Cartridges vervangen

Downloaded from www.vandenborre.be

- 3** Druk opnieuw op de knop . Als meer dan een cartridge leeg is, wordt de cartridgehouder naar de markering  verplaatst. Dit gebeurt iedere keer dat u op de knop  drukt, totdat alle lege cartridges zijn aangegeven.

Zodra alle lege cartridges staan aangegeven, wordt de cartridgehouder verplaatst naar de positie waarin de cartridges kunnen worden vervangen als u op de knop  drukt.

- 4** Knijp en verwijder de cartridge.

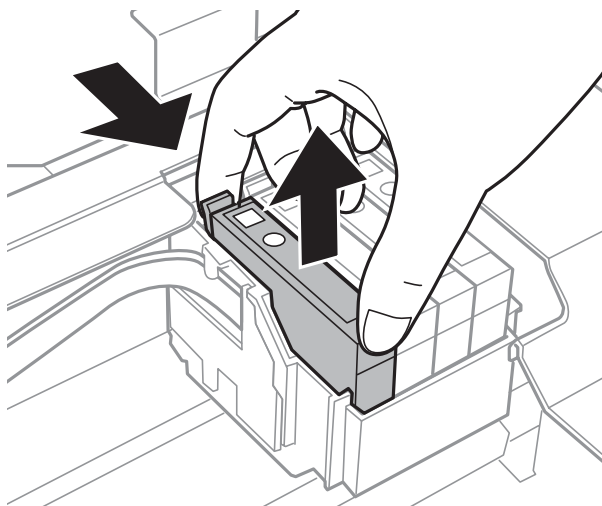
**Opmerking:**

Bij verwijderde cartridges kan er inkt zitten om de inkttoevoer. Wees dus voorzichtig dat er geen inkt in de omgeving van de cartridge wordt gemorst wanneer de cartridges worden verwijderd.

- 5** Als u de zwarte cartridge vervangt, moet u de nieuwe zwarte cartridge voorzichtig vier of vijf keer schudden voordat u de verpakking opent. Schud de kleurencartridges niet bij het vervangen. U hoeft ze alleen maar uit de verpakking te halen.

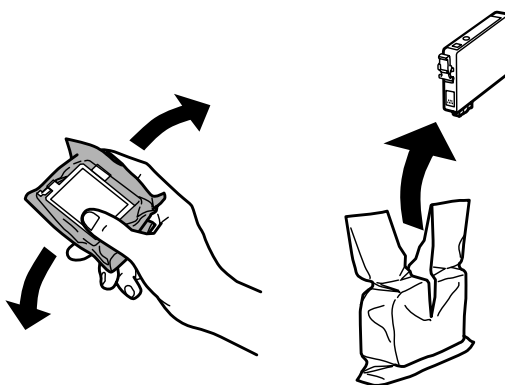

Cartridges vervangen

**Belangrijk:**

- ❑ Pas op dat u de haakjes aan de zijkant van de cartridge niet afbreekt als u deze uit de verpakking haalt.
- ❑ Raak de groene chip of het kleine venster aan de zijkant van de cartridge niet aan. Dit kan de normale werking schaden.



6

Verwijder alleen de gele tape.

**Belangrijk:**

- ❑ Voordat u de cartridge installeert, moet u de gele tape verwijderen, anders kan de afdrukkwaliteit minder zijn of kunt u mogelijk niet afdrucken.
- ❑ Als u een cartridge hebt geïnstalleerd zonder de gele tape te verwijderen, haalt u de cartridge uit de printer, verwijdert u de gele tape en installeert u de cartridge opnieuw.
- ❑ Verwijder het transparante zegel aan de onderkant van de cartridge niet omdat de cartridge dan mogelijk onbruikbaar wordt.
- ❑ De beschermstrook op de cartridge mag niet worden verwijderd of gescheurd, omdat de cartridge anders gaat lekken.

Cartridges vervangen

- 7** Plaats de cartridge en druk erop tot u een klik hoort. Controleer of de bovenkant van alle cartridges gelijk loopt.

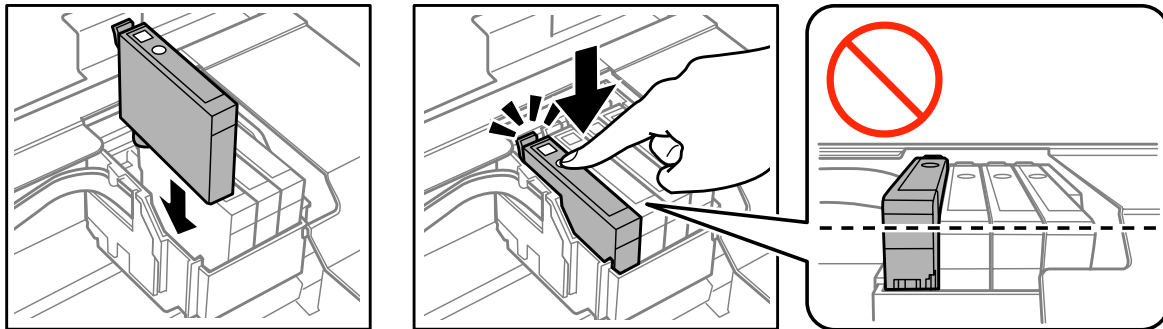

- 8** Sluit de scanner en druk op . Het laden van inkt wordt gestart. Dit proces duurt ongeveer twee minuten.

Opmerking:

- Het lampje  blijft knipperen wanneer de inkt wordt geladen. Schakel het apparaat nooit uit terwijl inkt wordt geladen. Als de inkt niet volledig geladen is, is het mogelijk dat u niet kunt afdrucken.
- Als u tijdens het kopiëren een cartridge moest vervangen, moet u de afdruktaak annuleren en de originelen opnieuw plaatsen om er zeker van te zijn dat de kwaliteit na het laden van inkt in orde is.

Het vervangen van de cartridge is voltooid. Het apparaat keert terug naar de vorige status.

Voor Windows

Als u een lege cartridge moet vervangen, klikt u op **How to (Hoe)** in het venster van de statusmonitor. Volg de instructies op het scherm om de cartridge te vervangen.

Raadpleeg het hierna genoemde gedeelte voor meer informatie over het gebruik van uw computer voor het vervangen van cartridges.

➔ [“Voor Windows” op pagina 131.](#)

Cartridges vervangen

Als u een cartridge moet vervangen voordat deze leeg of bijna leeg is, klikt u op de knop op het tabblad **Maintenance (Hulpprogramma's)** in uw printerdriver.

➔ “De printerdriver voor Windows openen” op pagina 40

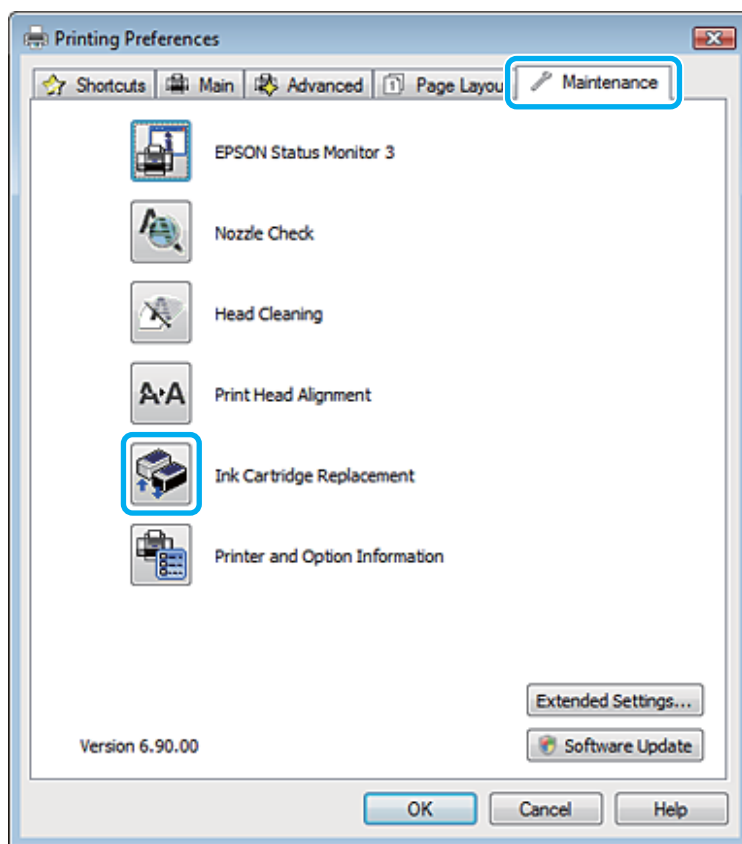

Zie de online-Help voor meer informatie over het gebruik van de printerhulpprogramma's.

Voor Mac OS X

Als u een lege cartridge moet vervangen, klikt u op **How to (Hoe)** in het venster van de statusmonitor. Volg de instructies op het scherm om de cartridge te vervangen.

Raadpleeg het hierna genoemde gedeelte voor meer informatie over het gebruik van uw computer voor het vervangen van cartridges.

➔ “Voor Mac OS X” op pagina 132.

Open Epson Printer Utility 4 als u een cartridge moet vervangen voordat deze leeg of bijna leeg is. Klik vervolgens op het pictogram Ink Cartridge Replacement (Cartridge vervangen).

➔ “De printerdriver voor Mac OS X openen” op pagina 41.

Uw printer en software onderhouden

De spuitkanaaltjes in de printkop controleren

Als uw afdrukken opeens vager worden of als er puntjes ontbreken, controleer dan eerst de spuitkanaaltjes van de printkop.

U kunt de spuitkanaaltjes van de printkop vanaf uw computer controleren met het hulpprogramma Nozzle Check (Spuitkanaaltjes controleren) of rechtstreeks vanaf de printer met de knoppen op het configuratiescherm.

Het hulpprogramma Nozzle Check (Spuitkanaaltjes controleren) gebruiken in Windows

Volg de onderstaande instructies om het hulpprogramma Nozzle Check (Spuitkanaaltjes controleren) te gebruiken.

- 1 Controleer of er geen waarschuwingen of foutberichten op het configuratiescherm worden weergegeven.
- 2 Zorg ervoor dat de papiertoevoer papier van A4-formaat bevat.
- 3 Klik met de rechtermuisknop op het printerpictogram op de taskbar (taakbalk) en selecteer vervolgens **Nozzle Check (Spuitkanaaltjes controleren)**.

Als het printerpictogram niet wordt weergegeven, leest u in het gedeelte hierna hoe u het pictogram kunt toevoegen.

➔ [“Via het snelkoppelingspictogram op de taskbar \(taakbalk\)” op pagina 41](#)

- 4 Volg de instructies op het scherm.

Het hulpprogramma Nozzle Check (Spuitkanaaltjes controleren) gebruiken in Mac OS X

Volg de onderstaande instructies om het hulpprogramma Nozzle Check (Spuitkanaaltjes controleren) te gebruiken.

- 1 Controleer of er geen waarschuwingen of foutberichten op het configuratiescherm worden weergegeven.
- 2 Zorg ervoor dat de papiertoevoer papier van A4-formaat bevat.
- 3 Open de Epson Printer Utility 4.
➔ [“De printerdriver voor Mac OS X openen” op pagina 41](#)
- 4 Klik op het op het pictogram **Nozzle Check (Spuitkanaaltjes controleren)**.

- 5 Volg de instructies op het scherm.

Het configuratiescherm gebruiken (XP-310-serie/XP-410-serie)

Volg de onderstaande stappen om de spuitkanaaltjes van de printkop te controleren via het configuratiescherm.

- 1 Controleer of er geen waarschuwingen of foutberichten op het configuratiescherm worden weergegeven.
- 2 Zorg ervoor dat de papiertoevoer papier van A4-formaat bevat.
- 3 Ga naar de modus **Installatie** via het menu Startpagina.
- 4 Selecteer **Onderhoud**.
- 5 Selecteer **Controle spuitkanaal** en volg de instructies op het display om een spuitkanaaltjespatroon af te drukken.

Hieronder ziet u twee voorbeelden van spuitmondpatronen.

Vergelijk de kwaliteit van de afgedrukte controlepagina met het onderstaande voorbeeld. Als er geen problemen met de afdrukwaliteit zijn, zoals openingen of ontbrekende segmenten in de testlijnen, is de printkop in orde.



Als een deel van de afgedrukte lijnen ontbreekt, zoals hieronder te zien, kan dit betekenen dat een spuitkanaaltje verstopt zit of dat een printkop verkeerd is uitgelijnd.





- ➔ [“De printkop reinigen” op pagina 109](#)
- ➔ [“De printkop uitlijnen” op pagina 111](#)

Het configuratiescherm gebruiken (XP-210-serie)

Volg de onderstaande stappen om de spuitkanaaltjes van de printkop te controleren via de printerknoppen.

- 1 Controleer of er geen waarschuwingen of foutberichten op het configuratiescherm worden weergegeven.
- 2 Schakel het apparaat uit.

- 3 Zorg ervoor dat de papiertoevoer papier van A4-formaat bevat.
- 4 Houd de knop  ingedrukt en druk op de knop  om het apparaat in te schakelen.
- 5 Wanneer het apparaat wordt ingeschakeld, laat u beide knoppen los. Het apparaat drukt het spuitkanaaltjespatroon af.

Hieronder ziet u twee voorbeelden van spuitkanaaltjespatronen.

Vergelijk de kwaliteit van de afgedrukte controlepagina met het onderstaande voorbeeld. Als er geen problemen met de afdrukkwaliteit zijn, zoals openingen of ontbrekende segmenten in de testlijnen, is de printkop in orde.



Als een deel van de afgedrukte lijnen ontbreekt, zoals hieronder te zien, kan dit betekenen dat een spuitkanaaltje verstopt zit of dat een printkop verkeerd is uitgelijnd.



- ➔ [“De printkop reinigen” op pagina 109](#)
- ➔ [“De printkop uitlijnen” op pagina 111](#)

De printkop reinigen

Als uw afdrukken opeens vager worden of als er puntjes ontbreken, kunt u proberen het probleem op te lossen door de printkop te reinigen, zodat de inkt weer op de juiste wijze door de spuitkanaaltjes wordt toegevoerd.

U kunt de printkop reinigen vanaf uw computer met het hulpprogramma Head Cleaning (Printkop reinigen) of rechtstreeks vanaf de printer met de knoppen op het configuratiescherm.



Belangrijk:

Open de scanner niet en schakel het apparaat niet uit wanneer de kop wordt gereinigd. Als de kop niet volledig wordt gereinigd, is het mogelijk dat u niet kunt afdrukken.

Opmerking:

- Bij het reinigen van de printkop wordt een beetje inkt verbruikt uit alle cartridges. Reinig de printkop daarom alleen als de afdrukkwaliteit afneemt, bijvoorbeeld als de afdrukken wazig worden of als er kleuren niet kloppen of ontbreken.
- Gebruik eerst het hulpprogramma Nozzle Check (Spuutkanaaltjes controleren) om te controleren of de printkop inderdaad moet worden gereinigd. Hierdoor bespaart u inkt.
- Wanneer de inkt bijna op is kan de printkop mogelijk niet worden gereinigd. Wanneer de inkt op is, kunt u de printkop niet reinigen. U moet dan eerst de betreffende cartridge vervangen.
- Als de afdrukkwaliteit niet is verbeterd nadat u deze procedure ongeveer viermaal hebt herhaald, zet dan de printer uit en wacht ten minste zes uur. Daarna controleert u opnieuw de spuitkanaaltjes en herhaalt u indien nodig het reinigen van de printkop. Neem contact op met de klantenservice van Epson als de afdrukkwaliteit nog steeds niet is verbeterd.
- Om een goede afdrukkwaliteit te behouden raden we u aan om regelmatig een paar pagina's af te drukken.

Het hulpprogramma Head Cleaning (Printkop reinigen) gebruiken in Windows

Volg onderstaande instructies om de printkop te reinigen met het hulpprogramma Head Cleaning (Printkop reinigen).

- 1** Controleer of er geen waarschuwingen of foutberichten op het configuratiescherm worden weergegeven.
- 2** Klik met de rechtermuisknop op het printerpictogram op de taskbar (taakbalk) en selecteer vervolgens **Head Cleaning (Printkop reinigen)**.

Als het printerpictogram niet wordt weergegeven, leest u in het gedeelte hierna hoe u het pictogram kunt toevoegen.
➔ [“Via het snelkoppelingspictogram op de taskbar \(taakbalk\)” op pagina 41](#)
- 3** Volg de instructies op het scherm.

Het hulpprogramma Head Cleaning (Printkop reinigen) gebruiken in Mac OS X

Volg onderstaande instructies om de printkop te reinigen met het hulpprogramma Head Cleaning (Printkop reinigen).

- 1** Controleer of er geen waarschuwingen of foutberichten op het configuratiescherm worden weergegeven.
- 2** Open de Epson Printer Utility 4.
➔ [“De printerdriver voor Mac OS X openen” op pagina 41](#)
- 3** Klik op het op het pictogram **Head Cleaning (Printkop reinigen)**.
- 4** Volg de instructies op het scherm.



Het configuratiescherm gebruiken (XP-310-serie/XP-410-serie)

Volg de onderstaande stappen om de printkop te reinigen via het configuratiescherm.

- 1 Controleer of er geen waarschuwingen of foutberichten op het configuratiescherm worden weergegeven.
- 2 Ga naar de modus **Installatie** via het menu Startpagina.
- 3 Selecteer **Onderhoud**.
- 4 Selecteer **Reiniging printkop**.
- 5 Volg de instructies op het display om door te gaan.

Het configuratiescherm gebruiken (XP-210-serie)

Volg de onderstaande stappen om de printkop te reinigen via de printerknoppen.

- 1 Controleer of er geen waarschuwingen of foutberichten op het configuratiescherm worden weergegeven.
- 2 Houd de knop  drie seconden ingedrukt.
De reiniging van de printkop wordt gestart en het lampje  begint te knipperen.
- 3 Wanneer het lampje  stopt met knipperen, drukt u een spuitkanaaltjespatroon af ter bevestiging dat de printkop gereinigd is.
→ [“De spuitkanaaltjes in de printkop controleren” op pagina 107](#)

De printkop uitlijnen

Als verticale lijnen niet goed worden uitgelijnd of als u horizontale strepen ziet, kunt u dit probleem oplossen met het hulpprogramma Print Head Alignment (Printkop uitlijnen) in uw printerdriver of via de knoppen op het apparaat.

Raadpleeg het betreffende gedeelte hierna.

Opmerking:

Druk niet op de knop  om het afdrukken te annuleren als er op dat moment een testpatroon wordt afgedrukt met het hulpprogramma Print Head Alignment (Printkop uitlijnen).

Het hulpprogramma Print Head Alignment (Printkop uitlijnen) gebruiken in Windows

Volg onderstaande instructies om de printkop uit te lijnen met het hulpprogramma Print Head Alignment (Printkop uitlijnen).

- 1 Controleer of er geen waarschuwingen of foutberichten op het configuratiescherm worden weergegeven.
- 2 Zorg ervoor dat de papiertoevoer papier van A4-formaat bevat.
- 3 Klik met de rechtermuisknop op het printerpictogram op de taskbar (taakbalk) en selecteer vervolgens **Print Head Alignment (Printkop uitlijnen)**.

Als het printerpictogram niet wordt weergegeven, leest u in het gedeelte hierna hoe u het pictogram kunt toevoegen.
➔ [“Via het snelkoppelpictogram op de taskbar \(taakbalk\)” op pagina 41](#)
- 4 Volg de instructies op het scherm om de printkop uit te lijnen.

Het hulpprogramma Print Head Alignment (Printkop uitlijnen) gebruiken in Mac OS X

Volg onderstaande instructies om de printkop uit te lijnen met het hulpprogramma Print Head Alignment (Printkop uitlijnen).

- 1 Controleer of er geen waarschuwingen of foutberichten op het configuratiescherm worden weergegeven.
- 2 Zorg ervoor dat de papiertoevoer papier van A4-formaat bevat.
- 3 Open de Epson Printer Utility 4.
➔ [“De printerdriver voor Mac OS X openen” op pagina 41](#)
- 4 Klik op het op het pictogram **Print Head Alignment (Printkop uitlijnen)**.
- 5 Volg de instructies op het scherm om de printkop uit te lijnen.

Het configuratiescherm gebruiken (XP-310-serie/XP-410-serie)

Volg de onderstaande stappen om de printkop uit te lijnen via het configuratiescherm.

- 1 Controleer of er geen waarschuwingen of foutberichten op het configuratiescherm worden weergegeven.
- 2 Zorg ervoor dat de papiertoevoer papier van A4-formaat bevat.

Uw printer en software onderhouden

- 3 Ga naar de modus **Installatie** via het menu Startpagina.
- 4 Selecteer **Onderhoud**.
- 5 Selecteer **Uitlijning printkop** en volg de instructies op het display om de patronen af te drukken.
- 6 Zoek in de groepen 1 tot en met 4 het beste (meest complete) patroon.

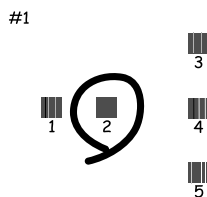

- 7 Voer het patroonnummer van het beste patroon van groep 1 in.
- 8 Herhaal stap 7 voor de andere groepen (2 tot en met 4).
- 9 Ga verder met het uitlijnen van de printkop.

Energie besparen

De printer gaat in de slaapstand of wordt automatisch uitgeschakeld als er gedurende een ingestelde periode geen handelingen worden uitgevoerd.

U kunt de tijd aanpassen voordat de energiespaarstand wordt toegepast. Als u deze tijd verhoogt, beïnvloedt dit de energiezuinigheid van de printer. Denk aan het milieu voor u een wijziging aanbrengt.

Volg de onderstaande instructies om de tijd aan te passen.

Voor Windows

- 1 Open de printerinstellingen.
➔ [“De printerdriver voor Windows openen”](#) op pagina 40
- 2 Klik op het tabblad **Maintenance (Hulpprogramma's)** en klik vervolgens op de knop **Printer and Option Information (Printer- en optie-informatie)**.
- 3 Selecteer **Off (Uit)**, **30 minutes (30 minuten)**, **1 hour (1 uur)**, **2 hours (2 uur)**, **4 hours (4 uur)**, **8 hours (8 uur)** of **12 hours (12 uur)** als instelling voor Power Off Timer (Uitschakeltimer) en klik op de knop **Send (Verzenden)**.
- 4 Selecteer **3 minutes (3 minuten)**, **5 minutes (5 minuten)**, **10 minutes (10 minuten)** of **15 minutes (15 minuten)** als instelling voor Sleep Timer (Slaaptimer) en klik op de knop **Send (Verzenden)**.

- 5 Klik op de knop **OK**.

Voor Mac OS X

- 1 Open de Epson Printer Utility 4.
➔ “[De printerdriver voor Mac OS X openen](#)” op pagina 41
- 2 Klik op de knop **Printer Settings (Printerinstellingen)**. Het scherm Printer Settings (Printerinstellingen) wordt weergegeven.
- 3 Selecteer **Off (Uit)**, **30 minutes (30 minuten)**, **1 hour (1 uur)**, **2 hours (2 uur)**, **4 hours (4 uur)**, **8 hours (8 uur)** of **12 hours (12 uur)** als instelling voor Power Off Timer (Uitschakeltimer).
- 4 Selecteer **3 minutes (3 minuten)**, **5 minutes (5 minuten)**, **10 minutes (10 minuten)** of **15 minutes (15 minuten)** als instelling voor Sleep Timer (Slaaptimer).
- 5 Klik op de knop **Apply (Toepassen)**.

Het configuratiescherm gebruiken (XP-310-serie/XP-410-serie)

- 1 Ga naar de modus **Installatie** via het menu Startpagina.
- 2 Selecteer **Printerinstallatie**.
- 3 Selecteer **Uitschakelingstimer**.
- 4 Selecteer **Uit**, **30 minuten**, **1 u**, **2 u**, **4 u**, **8 u** of **12 u**.
- 5 Selecteer **Slaaptimer**.
- 6 Selecteer **3 minuten**, **5 minuten**, **10 minuten** of **15 minuten**.

Netwerkservices instellen

Opmerking:

De modellen XP-212/XP-213/XP-216 ondersteunen deze functie niet.

U kunt netwerkservices, zoals Epson Connect, AirPrint en Google Cloud Print, instellen met een webbrowser op uw computer, smartphone, tablet of laptop die met hetzelfde netwerk is verbonden als het apparaat.

Voer het IP-adres van het apparaat in op de adresbalk van de webbrowser en zoek het apparaat.

<Voorbeeld>

IPv4: http://192.168.11.46

IPv6: http://[fe80::226:abff:feff:37cd]/

Opmerking:

U kunt het IP-adres van uw apparaat zien op het configuratiescherm van het apparaat of door een netwerkstatusvel af te drukken.

Voor apparaten met display: ➔ *“Instellingenmodus” op pagina 87*

Voor apparaten zonder display: druk op  om het netwerkstatusvel af te drukken.

Wanneer het apparaat wordt gevonden, wordt de webpagina van het apparaat weergegeven, zoals hieronder weergegeven. Selecteer het gewenste menu.

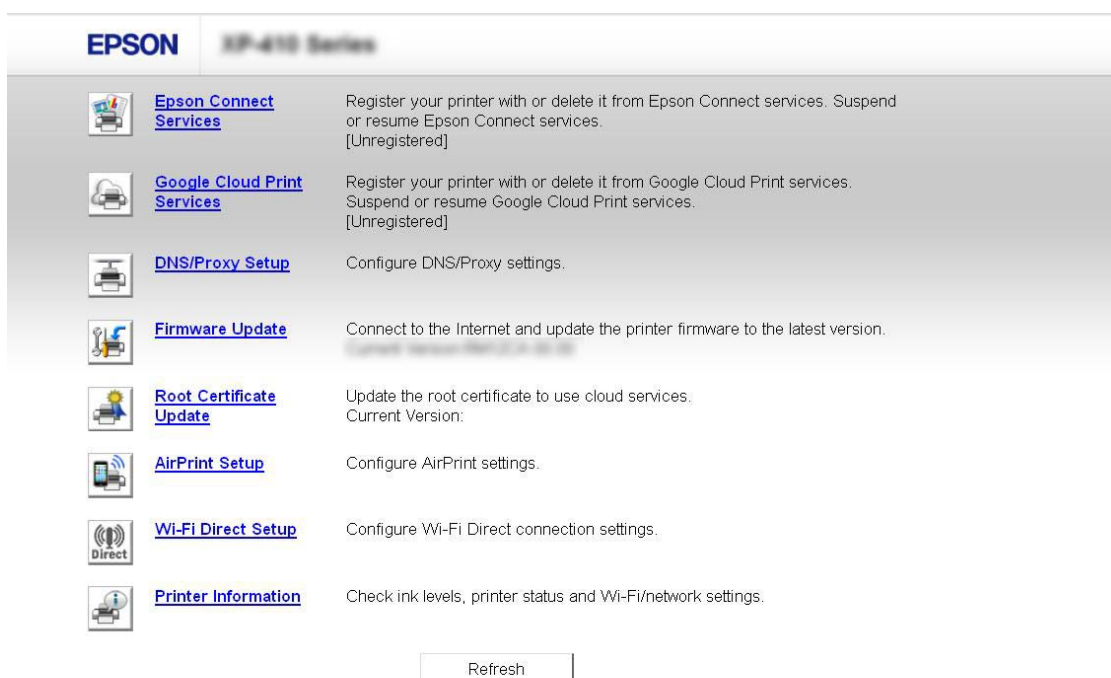

The screenshot shows the Epson web interface for an EP-410 Series printer. The interface is titled 'EPSON EP-410 Series' and lists several configuration options:

- Epson Connect Services**: Register your printer with or delete it from Epson Connect services. Suspend or resume Epson Connect services. [Unregistered]
- Google Cloud Print Services**: Register your printer with or delete it from Google Cloud Print services. Suspend or resume Google Cloud Print services. [Unregistered]
- DNS/Proxy Setup**: Configure DNS/Proxy settings.
- Firmware Update**: Connect to the Internet and update the printer firmware to the latest version.
- Root Certificate Update**: Update the root certificate to use cloud services. Current Version:
- AirPrint Setup**: Configure AirPrint settings.
- Wi-Fi Direct Setup**: Configure Wi-Fi Direct connection settings.
- Printer Information**: Check ink levels, printer status and Wi-Fi/network settings.

A 'Refresh' button is located at the bottom of the list.

Via de webpagina kunt u ook de status van het apparaat controleren en de firmware van het apparaat bijwerken.

De printer reinigen

De buitenzijde van de printer reinigen

Om ervoor te zorgen dat uw printer goed blijft functioneren, moet u deze een aantal maal per jaar goed reinigen aan de hand van de volgende instructies.

**Belangrijk:**

Maak de printer nooit schoon met alcohol of thinner. Deze chemicaliën kunnen de printer beschadigen.

Opmerking:

Sluit de papiersteun en de uitvoerlade wanneer u het apparaat niet gebruikt, om het apparaat tegen stof te beschermen.

- Maak het display of touchpad schoon met een droge, zachte, schone doek. Gebruik geen vloeibare of chemische reinigingsmiddelen.
- Maak het oppervlak van de glasplaat schoon met een droge, zachte, schone doek. Als de glasplaat besmeurd is met vetplekken of een andere hardnekkige substantie, veegt u de plaat schoon met een doek met daarop een klein beetje glasreiniger. Verwijder al het overtollige vocht.
- Let erop dat u nooit te hard op de glasplaat drukt.
- Voorkom krassen en beschadigingen op het oppervlak van de glasplaat en gebruik bij het schoonmaken geen harde, schurende borstels. Een beschadigde glasplaat resulteert in een mindere scankwaliteit.

De binnenzijde van de printer reinigen

Voor een optimale afdrukkwaliteit moet u de rol binnen in de printer reinigen aan de hand van de volgende instructies.

**Let op:**

Raak de onderdelen binnen in de printer niet aan.

**Belangrijk:**

- Pas op dat er geen water of andere vloeistoffen op de elektronische onderdelen terechtkomt.*
- Spuit geen smeermiddelen in de printer.*
- Wanneer u de verkeerde olie gebruikt, kunt u het mechanisme beschadigen. Neem contact op met uw leverancier of een erkende servicemedewerker als de printer moet worden gesmeerd.*

Voor apparaten met display:

- 1** Controleer of er geen waarschuwingen of foutberichten op het configuratiescherm worden weergegeven.
- 2** Laad enkele vellen gewoon A4-papier in de papiertoevoer.
- 3** Ga naar de modus **Kopiëren** via het menu **Startpagina**.
- 4** Druk op om een kopie te maken zonder een document op de glasplaat te leggen. Herhaal stap 4 tot er geen inkt meer op het papier zit.

Voor apparaten zonder display:

- 1 Controleer of er geen waarschuwingen of foutberichten op het configuratiescherm worden weergegeven.
- 2 Laad enkele vellen gewoon A4-papier in de papiertoevoer.
- 3 Druk op één van de knoppen  om een kopie te maken zonder een document op de glasplaat te leggen.
- 4 Herhaal stap 3 tot er geen inkt meer op het papier zit.

De printer vervoeren

Als u de printer over enige afstand wilt vervoeren, moet u het apparaat zorgvuldig voorbereiden en verpakken zoals hieronder wordt beschreven. Gebruik de oorspronkelijke doos en verpakkingsmaterialen of een vergelijkbare doos waar de printer precies in past.

**Belangrijk:**

- Zorg er bij opslag of transport van het apparaat voor dat het niet gekanteld, verticaal of ondersteboven wordt gehouden. Anders kan er inkt lekken.
- Laat de cartridges zitten. Als u de cartridges verwijdert, kan de printkop indrogen, waardoor afdrukken niet meer mogelijk is.

Opmerking:

De illustraties in dit gedeelte kunnen per product verschillen.

- 1 Verwijder al het papier uit de papiertoevoer en zorg dat het apparaat uit is.
- 2 Open de scannereenheid en controleer of de printkop in de uitgangspositie (rechts) staat.

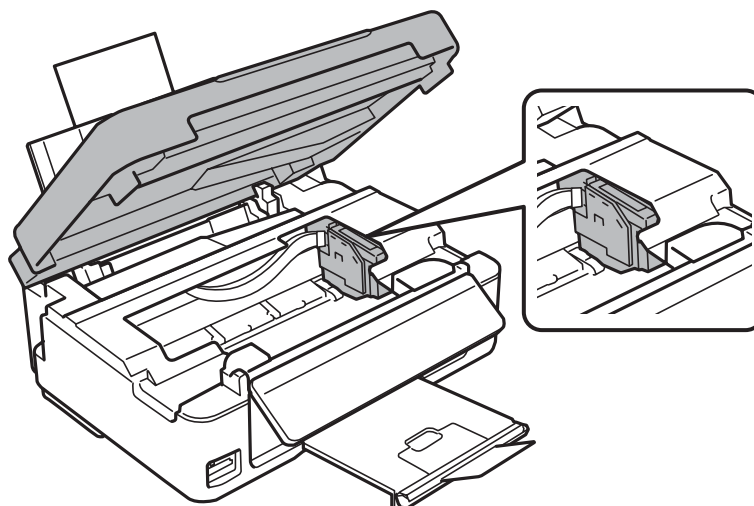

Uw printer en software onderhouden

Opmerking:

Als de cartridgehouder niet in de uitgangspositie (rechts) staat, zet u de printer aan en wacht u totdat de cartridgehouder uiterst rechts is geparkeerd. Vervolgens zet u de printer uit.

3

Bevestig de cartridgehouder zoals weergegeven met tape aan de behuizing en sluit vervolgens de scanner.

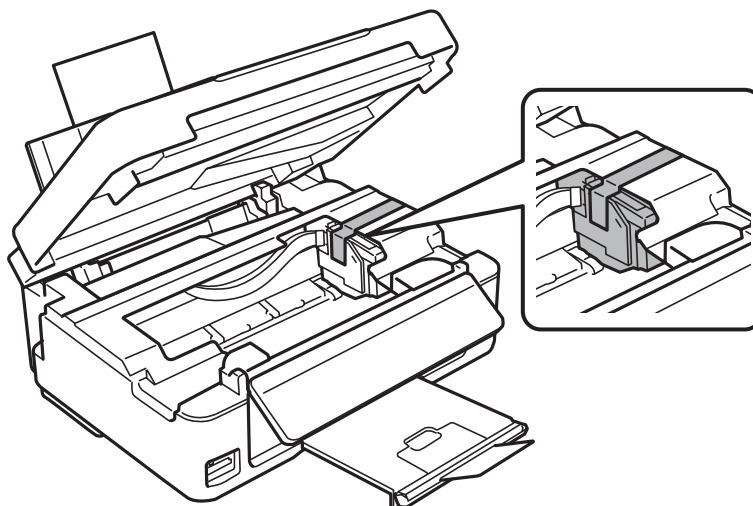
**Opmerking:**

Bevestig geen tape op de witte, platte kabel binnen in het apparaat.

4

Trek de stekker uit het stopcontact en trek vervolgens de USB-kabel uit het apparaat.

5

Sluit de papiersteun en de uitvoerlade.

6

Als u het configuratiescherm omhoog hebt gezet, moet u aan de ontgrendelhendel achter het configuratiescherm trekken tot u een klik hoort. Vervolgens brengt u het configuratiescherm omlaag om het weer op te bergen.

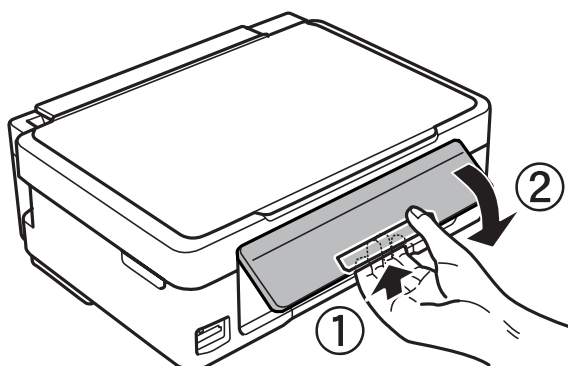

7

Plaats de printer in de oorspronkelijke doos. Gebruik het beschermmateriaal waarin u het apparaat hebt ontvangen.

Opmerking:

- Houd het apparaat recht tijdens het vervoer.
- Zorg ervoor dat u het beschermmateriaal van het apparaat verwijdert voor u het opnieuw gebruikt.

Software controleren en installeren

De op uw computer geïnstalleerde software controleren

Voor het gebruik van de in deze Gebruikershandleiding beschreven functies moet u de volgende software installeren.

- Epson Driver and Utilities (Epson-driver en -hulpprogramma's)
- Epson Easy Photo Print
- Epson Event Manager

Volg de onderstaande instructies om te controleren of de software op uw computer is geïnstalleerd.

Voor Windows

- 1** **Windows 8:** selecteer **Control Panel (Configuratiescherf)** bij **Settings (Instellingen)**.
Windows 7 en Vista: klik op de startknop en selecteer **Control Panel (Configuratiescherf)**.
Windows XP: klik op **Start** en selecteer **Control Panel (Configuratiescherf)**.

- 2** **Windows 8, 7 en Vista:** selecteer **Uninstall a program (Een programma verwijderen)** in de categorie **Programs (Programma's)**.
Windows XP: dubbelklik op het pictogram **Add or Remove Programs (Software)**.

- 3** Controleer de lijst met momenteel geïnstalleerde programma's.

Voor Mac OS X

- 1** Dubbelklik op **Macintosh HD**.
- 2** Dubbelklik op de map **Epson Software** in de map **Applications (Programma's)** en controleer de inhoud ervan.

Opmerking:

- De map **Applications (Programma's)** bevat software geleverd door derden.
- Om te controleren of de printerdriver is geïnstalleerd klikt u op **System Preferences (Systeemvoorkeuren)** in het menu **Apple** en klik vervolgens op **Print & Scan (Afdrukken en scannen)** (voor Mac OS X 10.8 of 10.7) of op **Print & Fax (Afdrukken en faxen)** (voor Mac OS X 10.6 of 10.5). Zoek dan uw apparaat in de lijst **Printers**.

De software installeren

Plaats de cd met printersoftware die bij uw apparaat werd geleverd in de computer en selecteer de software die u wilt installeren op het scherm Software Select (Software selecteren).

Als u Mac OS X gebruikt of als uw computer geen cd-/dvd-station heeft, ga dan naar de volgende Epson-website om de software te downloaden en vervolgens te installeren.

<http://support.epson.net/setupnavi/>

De software verwijderen

Sommige problemen kunnen worden opgelost door de scansoftware te verwijderen en opnieuw te installeren. Dit kan ook nodig zijn na een upgrade van uw besturingssysteem.

Zie het gedeelte hierna voor informatie over het vaststellen welke toepassingen zijn geïnstalleerd.

➔ “De op uw computer geïnstalleerde software controleren” op pagina 119

Voor Windows

Opmerking:

- In Windows 8, 7 en Vista hebt u een beheerdersaccount en het wachtwoord daarvan nodig als u nu bent aangemeld als standaardgebruiker.
- In Windows XP moet u zijn ingelogd als Computer Administrator (Computerbeheerder).

- 1** Schakel het apparaat uit.
- 2** Verwijder de interfacekabel van het apparaat uit de computer.
- 3** Ga op een van de volgende manieren te werk.
 - Windows 8:** selecteer **Control Panel (Configuratiescherm)** bij **Settings (Instellingen)**.
 - Windows 7 en Vista:** klik op de startknop en selecteer **Control Panel (Configuratiescherm)**.
 - Windows XP:** klik op **Start** en selecteer **Control Panel (Configuratiescherm)**.
- 4** Ga op een van de volgende manieren te werk.
 - Windows 8, 7 en Vista:** selecteer **Uninstall a program (Een programma verwijderen)** in de categorie Programs (Programma's).
 - Windows XP:** dubbelklik op het pictogram **Add or Remove Programs (Software)**.
- 5** Selecteer de software die u wilt verwijderen (zoals de driver van uw product en de toepassing).

Uw printer en software onderhouden

6 Ga op een van de volgende manieren te werk.

Windows 8 en 7: selecteer **Uninstall/Change (Verwijderen/wijzigen)** of **Uninstall (Verwijderen)**.

Windows Vista: klik op **Uninstall/Change (Verwijderen/wijzigen)** of **Uninstall (Verwijderen)** en klik vervolgens op **Continue (Doorgaan)** in het venster User Account Control (Gebruikersaccountbeheer).

Windows XP: klik op **Change/Remove (Wijzigen/Verwijderen)** of **Remove (Verwijderen)**.

Opmerking:

*Als u de printerdriver van uw apparaat wilt verwijderen in stap 5, selecteert u het pictogram voor uw product en klikt u op **OK**.*

7 Klik op **Yes (Ja)** of **Next (Volgende)** wanneer u om bevestiging wordt gevraagd.

8 Volg de instructies op het scherm.

In bepaalde gevallen wordt u gevraagd uw computer opnieuw te starten. Als dit gebeurt, selecteer dan **I want to restart my computer now (De computer opnieuw opstarten)** en klik op **Finish (Voltooien)**.

Voor Mac OS X

Opmerking:

- Om uw software te verwijderen moet u de Uninstaller downloaden.
Ga naar de website:
<http://www.epson.com>
Selecteer het onderdeel "ondersteuning" van uw lokale Epson-website.
- Als u programma's wilt verwijderen, moet u zich aanmelden met de account van een Computer Administrator (Beheerder).
U kunt geen software verwijderen als u als beperkte gebruiker bent aangemeld.
- Afhankelijk van het programma kunnen een apart installatie- en verwijderprogramma zijn gebruikt.

1 Sluit alle actieve programma's.

2 Dubbelklik op het pictogram **Uninstaller** op de vaste schijf van uw Mac OS X.

3 Selecteer de selectievakjes van de software die u wilt verwijderen (zoals de printerdriver en het programma).

4 Klik op **Uninstall (Maak installatie ongedaan)**.

5 Volg de instructies op het scherm.

Uw printer en software onderhouden

Als u de software die u wilt verwijderen niet kan terugvinden in het venster Uninstaller, dubbelklik dan op de map **Applications (Programma's)** op harde schijf van uw Mac OS X, selecteer het programma dat u wilt verwijderen en sleep dit naar het pictogram van de **Trash (Prullenmand)**.

Opmerking:

*Als u de printerdriver verwijdert en de naam van uw apparaat aanwezig blijft in het venster **Print & Scan (Afdrukken en scannen)** (voor Mac OS X 10.8 of 10.7) of **Print & Fax (Afdrukken en faxen)** (voor Mac OS X 10.6 of 10.5), selecteert u de naam van uw apparaat en klikt u op de knop - **Verwijderen**.*

Downloaded from www.vandenborre.be

Gegevens overbrengen met behulp van een extern opslagapparaat

Opmerking:

De beschikbaarheid van deze functie verschilt per product.

De geheugenkaartsleuf van het apparaat maakt het mogelijk om bestanden te kopiëren naar een computer die op het apparaat is aangesloten. Omgekeerd kunt u ook bestanden van de computer naar het opslagapparaat kopiëren.

Voorzorgsmaatregelen voor opslagapparaten

Bij het kopiëren van bestanden van een opslagapparaat naar een computer (en omgekeerd) moet u rekening houden met het volgende:

- Zie de documentatie van uw opslagapparaat en eventuele adapter voor de precieze gebruiksaanwijzing.
- Kopieer geen bestanden naar een opslagapparaat tijdens het afdrukken van foto's vanaf hetzelfde opslagapparaat.
- Op het display van de printer worden de gegevens van het opslagapparaat niet automatisch bijgewerkt nadat u bestanden naar het opslagapparaat hebt gekopieerd of bestanden van het opslagapparaat hebt verwijderd. Als u de getoonde informatie wilt bijwerken, moet u het opslagapparaat verwijderen en opnieuw in de printer steken.
- Verwijder de geheugenkaart niet en schakel het apparaat niet uit terwijl het lampje van de geheugenkaart knippert. Dit zou kunnen leiden tot het verlies van gegevens.

Bestanden kopiëren van opslagapparaat naar computer en omgekeerd

Bestanden kopiëren naar uw computer

1

Controleer of de printer is ingeschakeld en een opslagapparaat is aangesloten.

2**Windows 8:**

Selecteer **All apps (Alle apps)** en selecteer vervolgens **Computer**.

Windows 7 en Vista:

Klik op de startknop en selecteer **Computer**.

Windows XP:

Klik op **Start** en selecteer **My Computer (Deze computer)**.

Mac OS X:

Het pictogram van de verwisselbare schijf () verschijnt automatisch op uw desktop (bureaublad).

Gegevens overbrengen met behulp van een extern opslagapparaat

- 3** Dubbelklik op het pictogram van de verwisselbare schijf en selecteer de map waarin de bestanden zich bevinden.

Opmerking:

Als u het volumelabel hebt ingesteld, wordt dit als stationsnaam weergegeven. Als u het volumelabel niet hebt ingesteld, wordt de verwisselbare schijf als stationsnaam weergegeven (in Windows XP).

- 4** Selecteer de bestanden die u wilt kopiëren en sleep ze naar een map op de vaste schijf van uw computer.

**Belangrijk:**

Voor Mac OS X-gebruikers

U moet het pictogram van de verwisselbare schijf op het bureaublad altijd naar de prullenmand slepen voordat u het opslagapparaat verwijdert, want anders kunnen gegevens op het opslagapparaat verloren gaan.

Bestanden opslaan op een opslagapparaat

Opmerking:

Als USB is geselecteerd in het menu **Instellingen bestandsdeling**, is het niet mogelijk om gegevens op de geheugenkaart op te slaan vanaf een computer die verbinding heeft via een netwerk. Als u de netwerkcomputer schrijftoegang wilt geven, moet u de instelling wijzigen in **Netwerk**.

➔ [“Instellingenmodus” op pagina 87](#)

- 1** Controleer of de printer is ingeschakeld en een opslagapparaat is aangesloten.

- 2** **Windows 8:**
Selecteer **All apps (Alle apps)** en selecteer vervolgens **Computer**.

Windows 7 en Vista:

Klik op de startknop en selecteer **Computer**.

Windows XP:

Klik op **Start** en selecteer **My Computer (Deze computer)**.

Mac OS X:

Het pictogram van de verwisselbare schijf () verschijnt automatisch op uw desktop (bureaublad).

- 3** Dubbelklik op het pictogram van de verwisselbare schijf en selecteer de map waarin u de bestanden wilt opslaan.

Opmerking:

Als u het volumelabel hebt ingesteld, wordt dit als stationsnaam weergegeven. Als u het volumelabel niet hebt ingesteld, wordt de verwisselbare schijf als stationsnaam weergegeven (in Windows XP).

Gegevens overbrengen met behulp van een extern opslagapparaat

- 4** Selecteer op de vaste schijf van uw computer de map met de bestanden die u wilt kopiëren. Selecteer nu de bestanden en sleep ze naar de map op het opslagapparaat.



Belangrijk:

Voor Mac OS X-gebruikers

U moet het pictogram van de verwisselbare schijf op het bureaublad altijd naar de prullenmand slepen voordat u het opslagapparaat verwijdert, want anders kunnen gegevens op het opslagapparaat verloren gaan.

Foutindicatoren

Foutmeldingen op het configuratiescherm (XP-310-serie/XP-410-serie)

In dit gedeelte wordt de betekenis van de meldingen weergegeven op het display beschreven.

XP-410-serie

Foutmeldingen	Oplossingen
Papier vastgelopen.	→ "Vastgelopen papier" op pagina 134
Papier op. Plaats papier.	Doe papier in het apparaat. Zorg er ook voor dat het aantal vellen niet meer bedraagt dan het maximum dat is opgegeven voor het afdruk materiaal dat u gebruikt.
Printerfout. Schakel het apparaat uit en vervolgens weer in.	Zet het apparaat uit en daarna weer aan. Zorg ervoor dat er geen papier meer in het apparaat zit. Neem contact op met Epson Support als de foutmelding nog steeds wordt weergegeven.
Communicatiefout. Sluit de computer is aan.	Zorg ervoor dat de computer correct is aangesloten. Als de foutmelding nog steeds wordt weergegeven, controleer dan of er scansoftware op uw computer geïnstalleerd is en of de software-instellingen correct zijn.
Een inktkussentje van de printer nadert het einde van zijn levensduur. Neem contact op met Epson Support.	Druk op de knop  om het afdrukken te hervatten. De melding wordt weergegeven, totdat het inktkussentje is vervangen. Neem contact op met de klantenservice van Epson om inktkussentjes voor het einde van de levensduur te vervangen. Wanneer de inktkussentjes verzadigd zijn, doet de printer het niet meer en hebt u Epson nodig om opnieuw te kunnen afdrukken.
Een inktkussentje van de printer is aan het einde van zijn levensduur. Neem contact op met Epson Support.	Neem contact op met Epson Support om inktkussentjes te vervangen.
Bewerking geannuleerd. Er wordt geen geheugenkaart herkend.	Zorg ervoor dat de geheugenkaart correct is geplaatst. Controleer bij correcte plaatsing of er een probleem met de kaart is en probeer het opnieuw.
De combinatie van IP-adres en subnetmasker is ongeldig. Zie de documentatie.	Zie de online Netwerkhandleiding.
Recovery Mode	De update van de firmware is mislukt. U moet de firmware opnieuw proberen te updaten. Houd een USB-kabel bij de hand en breng een bezoek aan uw lokale Epson-website voor verdere instructies.

XP-310-serie

Code*	Foutmeldingen	Oplossingen
E-01	Printerfout.	Zet de printer uit en daarna weer aan. Zorg ervoor dat er geen papier meer in de printer zit. Neem contact op met Epson Support als de fout terugkomt.

Foutindicatoren







Downloaded from www.vandenborre.be

Code*	Foutmeldingen	Oplossingen
E-02	Scannerfout opgetreden.	Zet de printer uit en daarna weer aan. Neem contact op met Epson Support als de foutmelding nog steeds wordt weergegeven.
E-10	Bel Epson voor inktkussentjes.	Schakel de printer uit. Neem contact op met de klantenservice van Epson om inktkussentjes te vervangen.
W-02	Papier vast. Verwijder vastgelopen papier.	Verwijder het vastgelopen papier en zet de printer uit en weer aan. ➔ "Vastgelopen papier" op pagina 134
W-03	Papier vast. Verwijder vastgelopen papier.	Open de scannereenheid, verwijder het vastgelopen papier en druk vervolgens op ⬠. ➔ "Vastgelopen papier" op pagina 134
W-10	De inktcartridges zijn niet juist geplaatst.	De op het display getoonde cartridge(s) is (zijn) niet geïnstalleerd. Installeren.
W-12	De inktcartridge wordt niet herkend. Vervang de cartridge.	De op het display getoonde cartridge(s) is (zijn) niet herkend. Vervang de cartridge(s). Epson raadt het gebruik van originele Epson-cartridges aan.
W-13	Inktkussentje bijna aan einde levensduur.	Druk op de knop ⬠ om het afdrukken te hervatten. De melding wordt weergegeven, totdat het inktkussentje is vervangen. Neem contact op met de klantenservice van Epson om inktkussentjes voor het einde van de levensduur te vervangen. Wanneer de inktkussentjes verzadigd zijn, doet de printer het niet meer en hebt u Epson nodig om opnieuw te kunnen afdrukken.
I-22	Druk op de drukknop van de router.	Als u een draadloze verbinding tot stand wilt brengen via een toegangspunt, druk dan op de drukknop op dat toegangspunt of klik op de knop in het scherm met draadloze instellingen voor het toegangspunt dat u ziet op uw computerscherm. Zie de online Netwerkhandleiding.
I-23	Voer de PIN in voor het toegangspunt.	U moet binnen twee minuten op het toegangspunt of de computer de pincode invoeren die u ziet op het bedieningspaneel van de printer. Als binnen twee minuten geen code wordt ingevoerd, treedt er een fout op (time-out) en wordt er een andere code weergegeven die moet worden ingevoerd.
I-31	Voer software uit op de computer en ga dan door.	Als u de draadloze verbinding wilt instellen met behulp van de computer, moet u de cd in de computer plaatsen en verder de instructies op het scherm volgen.
I-60	Geen computer gevonden.	Mogelijk ondersteunt uw computer WSD (Web Services for Devices) niet. De functie Scan to PC (WSD) is alleen beschikbaar voor computers met een Engelstalige versie van Windows 8, 7 of Vista.
-	Recovery Mode	De update van de firmware is mislukt. U moet de firmware opnieuw proberen te updaten. Houd een USB-kabel klaar en breng een bezoek aan uw lokale website van Epson voor verdere instructies.

* De code wordt in de rechterbovenhoek van het scherm weergegeven.

Foutindicatoren op het configuratiescherm (XP-210-serie)

Via de lampjes op uw apparaat kunnen veel algemene printerproblemen worden opgespoord. Als het apparaat niet meer werkt en de lampjes branden of knipperen, kunt u de volgende tabel gebruiken om de oorzaak van het probleem op te sporen en de aanbevolen maatregelen volgen om het probleem op te lossen.

Lampjes	Probleem en oplossing	
	Papier op	
	Er is geen papier geplaatst.	Plaats papier in de papiertoevoer en druk vervolgens op een van de startknoppen  . Het apparaat drukt verder af en het lampje gaat uit.
	Meerdere vellen papier ingevoerd	
	Er werden meerdere pagina's tegelijk ingevoerd.	Plaats papier op de juiste manier in de papiertoevoer en druk vervolgens op een van de startknoppen  . Zie "Vastgelopen papier" op pagina 134 als het papier in het apparaat blijft.
	Papier is vastgelopen	
	Papier is vastgelopen in het apparaat.	➔ "Vastgelopen papier" op pagina 134
	De inkt is op	
	Een cartridge is leeg of niet geïnstalleerd, of er is niet voldoende inkt in de cartridge om de inkt te laden.	Vervang de cartridge waarvoor een fout wordt weergegeven door een nieuwe. Als het lampje nog steeds brandt nadat u de cartridge hebt geplaatst, is het mogelijk dat deze niet correct is geplaatst. Plaats de cartridge opnieuw totdat ze op haar plaats klikt. ➔ "Een cartridge vervangen" op pagina 99
	Verkeerde cartridge	
	De momenteel geplaatste cartridge kan niet worden gebruikt in dit apparaat. Voor het vervangen kunt u niet de cartridges gebruiken die met de printer werden meegeleverd.	Vervang de incompatibele cartridge waarvoor een fout wordt weergegeven door een nieuwe, compatibele cartridge. ➔ "Een cartridge vervangen" op pagina 99
	Onjuist geplaatste cartridge	
Een cartridge is niet correct geïnstalleerd.	Plaats de cartridge waarvoor een fout wordt weergegeven opnieuw in het apparaat. ➔ "Er wordt een inktfout aangegeven nadat u de cartridge hebt vervangen" op pagina 146	
	Weinig inkt	
	Een cartridge is bijna leeg.	Zorg voor een cartridge ter vervanging. Controleer de status van de cartridge om te bepalen welke cartridge bijna leeg is. ➔ "De cartridgestatus controleren" op pagina 92

Foutindicatoren

Lampjes	Probleem en oplossing	
 Lampje knippert	Onderhoud	
	De inktkussentjes van de printer hebben (bijna) het einde van hun levensduur bereikt.	Neem contact op met de klantenservice van Epson om inktkussentjes te vervangen. Als de inktkussentjes van het apparaat bijna het einde van hun levensduur hebben bereikt, kunt u het afdrukken hervatten door op een van de startknoppen  te drukken.
	Onherstelbare fout	
	Er heeft zich een onbekende printerfout voorgedaan.	Schakel het apparaat uit. Verwijder vervolgens voorzichtig het vastgelopen papier. ➔ "Vastgelopen papier" op pagina 134 Zet het apparaat weer aan. Neem contact op met uw leverancier als de fout niet wordt verwijderd.
	Wi-Fi-netwerkfout	
	Er is een fout opgetreden bij het tot stand brengen van de Wi-Fi-verbinding.	Druk op de Wi-Fi-knop om de fout op te heffen en probeer het opnieuw. Zie de online Netwerkhandleiding.
	Modus herstellen	
	De update van de firmware is mislukt en het apparaat werkt in de modus herstellen.	U moet de firmware opnieuw proberen te updaten. Houd een USB-kabel klaar en breng een bezoek aan uw lokale website van Epson voor verdere instructies.

 = aan,
  = knippert traag,
  = knippert snel

Probleemoplossing voor afdrukken/kopiëren

De oorzaak van het probleem opsporen

Volg in geval van printerproblemen altijd de volgende twee stappen. Probeer eerst de oorzaak van het probleem te achterhalen en pas dan de meest voor de hand liggende oplossingen toe totdat het probleem is opgelost.

De informatie die u nodig hebt om de meest voorkomende problemen te lokaliseren en op te lossen krijgt u via de online-probleemoplossing, het configuratiescherm of de statusmonitor. Raadpleeg het betreffende gedeelte hierna.

Als u specifieke problemen hebt met de afdrukkwaliteit, een afdrukprobleem dat geen verband houdt met de afdrukkwaliteit of een probleem met de papierinvoer, of als de printer helemaal niets meer wil doen, raadpleeg dan het betreffende gedeelte.

Voordat u een probleem kunt oplossen, kan het noodzakelijk zijn het afdrukken te annuleren.

➔ [“Afdrukken annuleren” op pagina 46](#)

De printerstatus controleren

Als er tijdens het afdrukken een probleem optreedt, verschijnt er een foutbericht in het venster van de statusmonitor.

Als u de foutmelding krijgt dat de inktkussentjes van de printer het einde van hun levensduur hebben bereikt, neemt u contact op met de Epson-klantenservice voor de vervanging ervan. De melding wordt weergegeven, totdat de inktkussentjes zijn vervangen. Wanneer de inktkussentjes van de printer verzadigd zijn, doet de printer het niet meer en hebt u Epson nodig om opnieuw te kunnen afdrukken.

Voor Windows

Opmerking:

De volgorde waarin de cartridges vermeld staan, kan per printer verschillen.

U kunt de EPSON Status Monitor 3 op twee manieren openen:

- Dubbelklik op het printerpictogram op de taakbalk van Windows. Raadpleeg het gedeelte hierna voor informatie over het toevoegen van dit pictogram aan de taakbalk:
 - ➔ [“Via het snelkoppelingspictogram op de taskbar \(taakbalk\)” op pagina 41](#)
- Open de printerdriver, klik op het tabblad **Maintenance (Hulpprogramma's)** en klik op de knop **EPSON Status Monitor 3**.

Wanneer u EPSON Status Monitor 3 opent, wordt het volgende venster weergegeven:

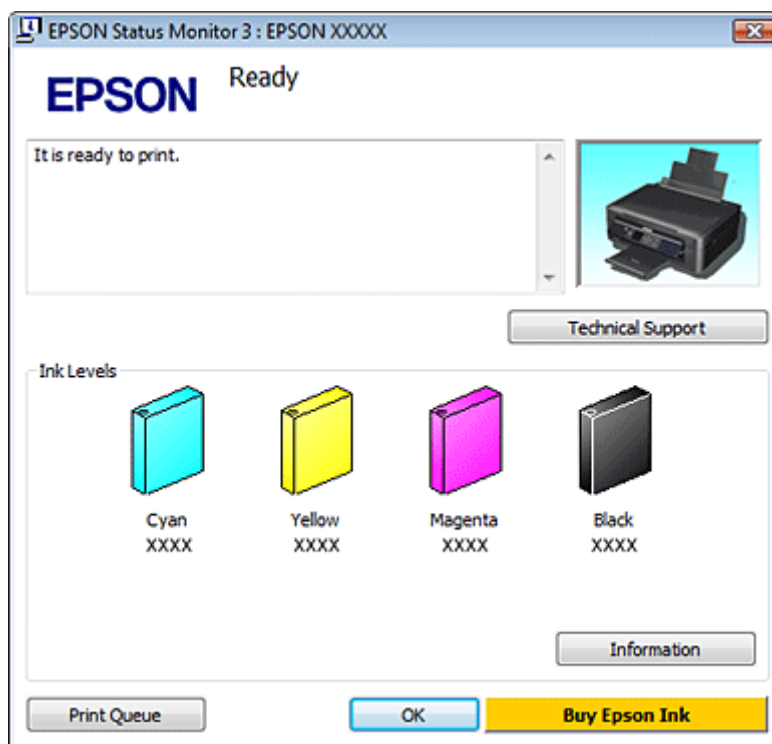

Opmerking:

Als EPSON Status Monitor 3 niet verschijnt, gaat u naar de printerdriver en klikt u op het tabblad **Maintenance (Hulpprogramma's)** en vervolgens op de knop **Extended Settings (Extra instellingen)**. In het venster **Extended Settings (Extra instellingen)** schakelt u het selectievakje **Enable EPSON Status Monitor 3 (EPSON Status Monitor 3 inschakelen)** in.

EPSON Status Monitor 3 biedt de volgende informatie:

 Current Status (Huidige status):

Als de inkt bijna of helemaal op is, verschijnt de knop **How to (Hoe)** in het venster van EPSON Status Monitor 3. Als u op **How to (Hoe)** klikt, worden er instructies weergegeven voor het vervangen van de cartridge en wordt de cartridgehouder naar de positie verplaatst waarin u de cartridge kunt vervangen.

 Ink Levels (Inktniveau):

EPSON Status Monitor 3 biedt een grafische weergave van de cartridgestatus.

 Information (Informatie):

U kunt informatie over de geïnstalleerde cartridges weergeven door te klikken op **Information (Informatie)**.

 Technical Support (Technische ondersteuning):

Klik op **Technical Support (Technische ondersteuning)** om naar de Epson-website voor technische ondersteuning te gaan.

 Print Queue (Wachtrij):

U kunt de Windows Spooler (Windows-spooler) weergeven door te klikken op **Print Queue (Wachtrij)**.

Voor Mac OS X

Opmerking:

De volgorde waarin de cartridges vermeld staan, kan per printer verschillen.

Volg de onderstaande stappen om de EPSON Status Monitor te openen.

1

Open de Epson Printer Utility 4.

➔ [“De printerdriver voor Mac OS X openen”](#) op pagina 41

Probleemoplossing voor afdrukken/kopiëren

2

Klik op het op het pictogram **EPSON Status Monitor**. De EPSON Status Monitor wordt weergegeven.

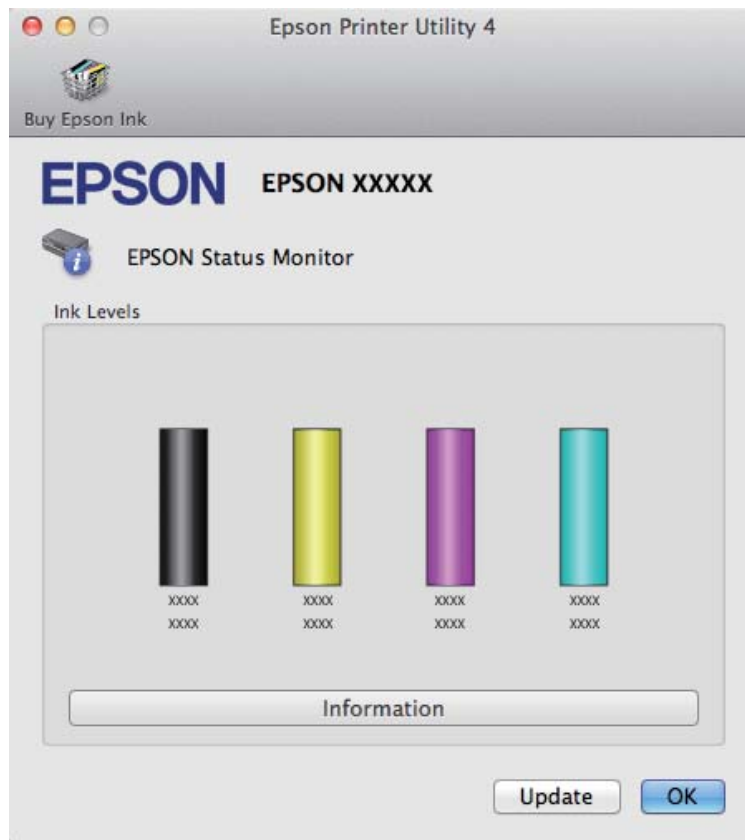

U kunt dit programma ook gebruiken om vóór het afdrukken de cartridgestatus te controleren. De EPSON Status Monitor toont de cartridgestatus van het moment waarop het programma werd geopend. Klik op **Update (Updaten)** als u de cartridgestatus wilt actualiseren.

Probleemoplossing voor afdrukken/kopiëren

Als de inkt (bijna) op is, verschijnt de knop **How to (Hoe)**. Klik op **How to (Hoe)** en de EPSON Status Monitor geeft u stapsgewijze instructies voor het vervangen van de cartridges.

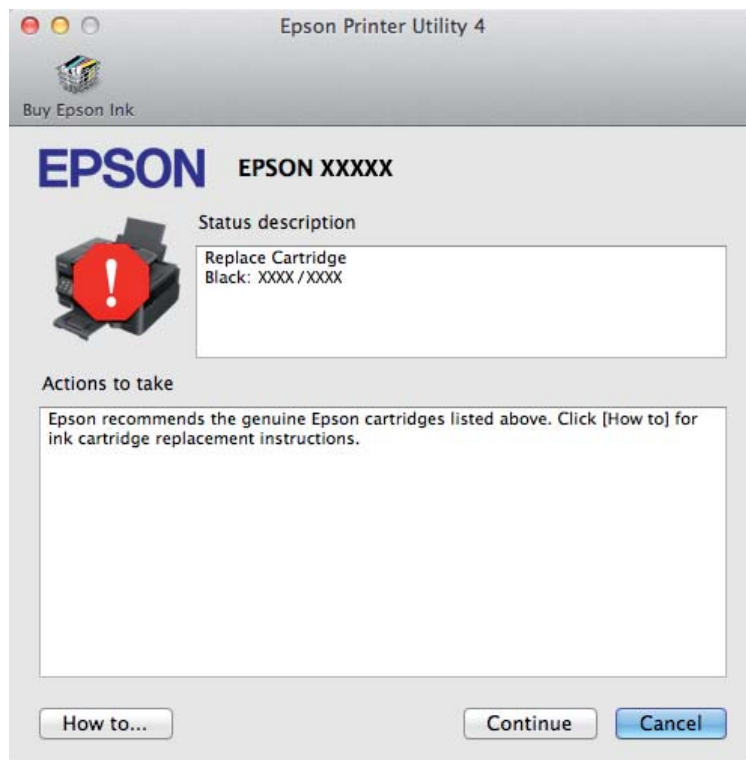

Vastgelopen papier



Let op:

Kom nooit aan de knoppen op het configuratiescherm wanneer u met uw hand in de printer zit.

Opmerking:

- De illustraties in dit gedeelte kunnen per product verschillen.
- Annuleer de afdruktaak als u hierom gevraagd wordt via een melding op het display of de printerdriver.

Vastgelopen papier uit de printer verwijderen

Opmerking:

De illustraties in dit gedeelte kunnen per product verschillen.

1

Annuleer de afdruktaak als u hierom gevraagd wordt via een melding van de printerdriver.

➔ “Afdrukken annuleren” op pagina 46

Probleemoplossing voor afdrukken/kopiëren

Downloaded from www.vandenborre.be

2 Open de scanner.

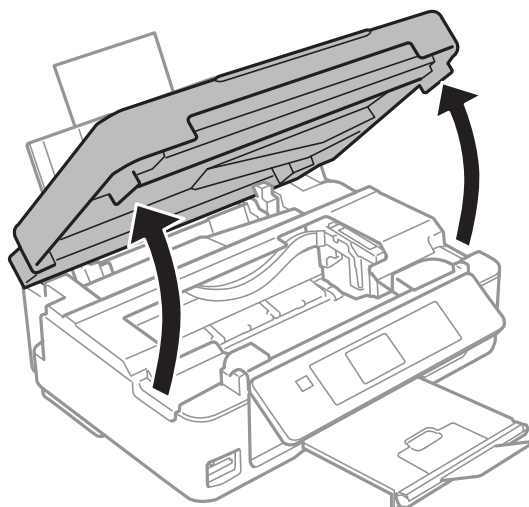

Opmerking:

Sommige apparaten worden standaard geleverd met een steun voor de scannereenheid.

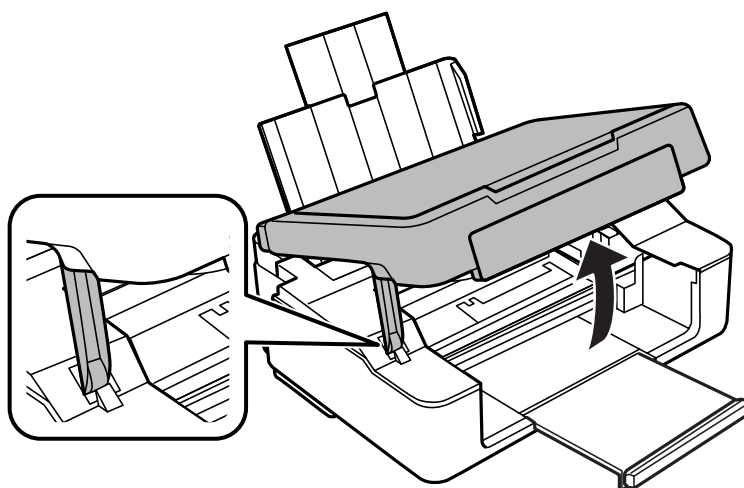

Probleemoplossing voor afdrukken/kopiëren

Downloaded from www.vandenborre.be

3 Verwijder al het papier en alle eventuele losse stukken.

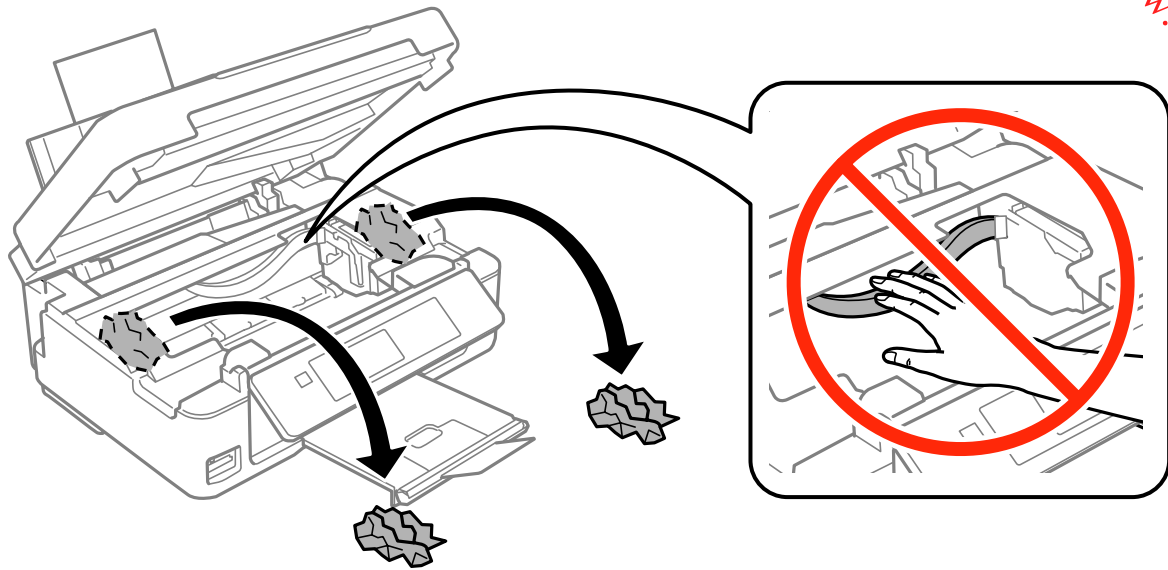

4 Sluit de scannereenheid. Als er vastgelopen papier in de buurt van de uitvoerlade achterblijft, moet u het papier zorgvuldig verwijderen.

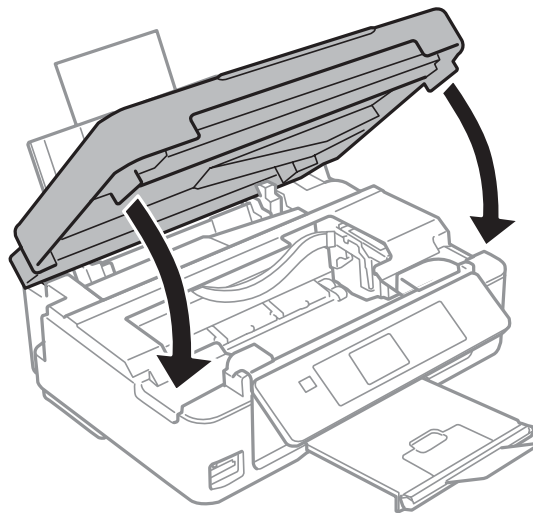

Opmerking:

Als de printer een steun voor de scannereenheid heeft, moet u de scannereenheid sluiten zoals hieronder is aangegeven.

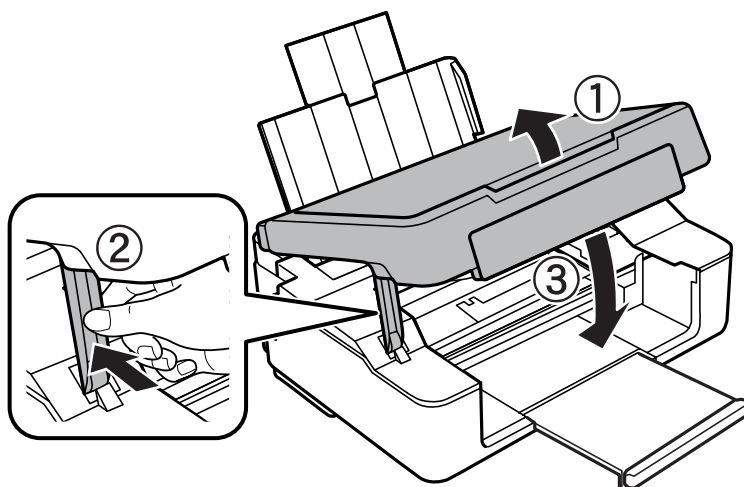
**5**

Druk op de knop die op het display is aangegeven.

Voor apparaten zonder display: als alle lampjes op het configuratiescherm knipperen, drukt u op de knop om de printer uit en weer aan te zetten. Als alleen de lampjes en knipperen, drukt u op de knop of .

Vastlopen van papier voorkomen

Als het papier regelmatig vastloopt, controleert u het volgende:

- Het papier mag niet ruw, omgekruld of gekreukeld zijn.
- Het papier dat u gebruikt moet van goede kwaliteit zijn.
- De afdrukszijde van het papier in de papiertoevoer moet naar boven gericht zijn.
- De stapel papier moet zijn uitgewaaierd voordat u deze in de printer hebt geladen.
- Let er bij gewoon papier op dat het niet boven de streep net onder de pijl aan de binnenzijde van de zijgeleider komt.
Zorg er bij speciaal afdruk materiaal van Epson voor dat het aantal vellen niet meer bedraagt dan het maximum dat voor het betreffende afdruk materiaal is opgegeven.
➔ [“Papier selecteren” op pagina 23](#)
- De zijgeleiders moeten tegen het papier aangeschoven zijn.
- De printer moet op een vlakke, stabiele ondergrond staan die groter is dan de printer. De printer werkt niet goed als hij scheef staat.

Opnieuw afdrukken na een papierstoring (alleen voor Windows)

Wanneer u een afdruktaak annuleert als gevolg van een papierstoring, kunt u die taak opnieuw afdrukken zonder de reeds afgedrukte pagina's nog een keer af te drukken.

Probleemoplossing voor afdrukken/kopiëren

Downloaded from www.vandenborre.be

- 1 Verhelp de papierstoring.
➔ “Vastgelopen papier” op pagina 134
- 2 Open de printerinstellingen.
➔ “De printerdriver voor Windows openen” op pagina 40
- 3 Schakel het selectievakje **Print Preview (Afdrukvoorbeeld)** in in het venster Main (Hoofdgroep) of Advanced (Geavanceerd) van de printerdriver.
- 4 Geef de gewenste afdrukinstellingen op.
- 5 Klik op **OK** om het venster met printerinstellingen te sluiten en druk uw bestand af. Het venster Print Preview (Afdrukvoorbeeld) wordt geopend.
- 6 Selecteer een pagina die al is afgedrukt in het vak met de paginalijst aan de linkerkant en selecteer vervolgens **Remove Page (Pagina verwijderen)** in het menu Print Options (Afdrukopties). Doe dit voor alle pagina's die al zijn afgedrukt.
- 7 Klik op **Print (Afdrukken)** in het venster Print Preview (Afdrukvoorbeeld).

Hulp voor de afdrukkwaliteit

Als de afdrukkwaliteit te wensen overlaat, maak dan een vergelijking met de volgende illustraties. Klik op het bijschrift onder de illustratie die het meest overeenkomt met uw afdruk.

<p>enthalten alle Aufdruck. W 5008 "Regel</p> <p>De printer werkt normaal</p>	 <p>De printer werkt normaal</p>
<p>enthalten alle Aufdruck. W 5008 "Regel</p> <p>➔ “Horizontale strepen” op pagina 139</p>	<p>enthalten alle Aufdruck. W 5008 "Regel</p> <p>➔ “Verticale strepen of verstoring” op pagina 139</p>

 <p>➔ "Horizontale strepen" op pagina 139</p>	 <p>➔ "Verticale strepen of verstoring" op pagina 139</p>
 <p>➔ "Onjuiste of ontbrekende kleuren" op pagina 140</p>	 <p>➔ "Vage afdrukken en vegen" op pagina 140</p>

Horizontale strepen

- De afdrukszijde van het papier (de witste of meest glanzende zijde) in de papiertoevoer moet naar boven gericht zijn.
- Voer het hulpprogramma Head Cleaning (Printkop reinigen) uit om eventuele verstopte spuitkanaaltjes vrij te maken.
➔ "De printkop reinigen" op pagina 109
- U krijgt de beste resultaten als u de cartridge verbruikt binnen zes maanden na het openen van de verpakking.
- Gebruik bij voorkeur originele Epson-cartridges.
- Zorg ervoor dat de papiersoort die in het display of in de printerdriver is geselecteerd, overeenkomt met het type papier in de printer.
➔ "Papier selecteren" op pagina 23
- Als er strepen verschijnen die 2,5 cm van elkaar zijn verwijderd, moet u het hulpprogramma Print Head Alignment (Printkop uitlijnen) uitvoeren.
➔ "De printkop uitlijnen" op pagina 111
- Als een moiré of ribbelpatroon op uw kopie te zien is, wijzigt u in het display de instelling **Vergroot/Verklein** (alleen XP-410-serie) of verplaatst u uw origineel.
- Reinig de glasplaat als er een probleem is met de kopieerkwaliteit.
➔ "De buitenzijde van de printer reinigen" op pagina 115

Verticale strepen of verstoring

- De afdrukszijde van het papier (de witste of meest glanzende zijde) in de papiertoevoer moet naar boven gericht zijn.

Probleemoplossing voor afdrukken/kopiëren

Downloaded from www.vandenborre.be

- ❑ Voer het hulpprogramma Head Cleaning (Printkop reinigen) uit om eventuele verstopte spuitkanaaltjes vrij te maken.
➔ “De printkop reinigen” op pagina 109
- ❑ Voer het hulpprogramma Print Head Alignment (Printkop uitlijnen) uit.
➔ “De printkop uitlijnen” op pagina 111
- ❑ Voor Windows schakelt u het selectievakje **High Speed (Hoge snelheid)** uit in het venster Advanced (Geavanceerd) van de printerdriver. Zie de online-Help voor meer informatie.
Selecteer voor Mac OS X **Off (Uit)** in High Speed Printing (Afdrukken met hoge snelheid). Om High Speed Printing (Afdrukken met hoge snelheid) weer te geven, klikt u door de volgende menu's: **System Preferences (Systeemvoorkeuren)**, **Print & Scan (Afdrukken en scannen)** (voor Mac OS X 10.8 of 10.7) of **Print & Fax (Afdrukken en faxen)** (voor Mac OS X 10.6 of 10.5), uw printer (in het lijstvak Printers), **Options & Supplies (Opties en toebehoren)** en vervolgens **Driver (Besturingsbestand)**.
- ❑ Zorg ervoor dat de papiersoort die in het display of in de printerdriver is geselecteerd, overeenkomt met het type papier in de printer.
➔ “Papier selecteren” op pagina 23
- ❑ Reinig de glasplaat als er een probleem is met de kopieerkwaliteit.
➔ “De buitenzijde van de printer reinigen” op pagina 115

Onjuiste of ontbrekende kleuren

- ❑ Voor Windows schakelt u de instelling **Grayscale (Grijswaarden)** uit op het venster Main (Hoofdgroep) van de printerdriver.
Voor Mac OS X schakelt u **Grayscale (Grijswaarden)** uit op het tabblad Print Settings (Printerinstellingen) in het dialoogvenster Print (Afdrukken) van de printerdriver.
- ❑ Pas de kleurinstellingen aan in de gebruikte toepassing of in de printerdriver.
Voor Windows controleer de instellingen bij Color Management (Kleurenbeheer) in het venster Advanced (Geavanceerd).
Voor Mac OS X controleert u het dialoogvenster Color Options (Kleuropties) via het dialoogvenster Print (Afdrukken).
- ❑ Voer het hulpprogramma Head Cleaning (Printkop reinigen) uit om eventuele verstopte spuitkanaaltjes vrij te maken.
➔ “De printkop reinigen” op pagina 109
- ❑ Als u net een cartridge hebt vervangen, controleer dan of de datum op de verpakking nog niet is verstreken. Het is raadzaam de cartridges ook te vervangen als de printer lange tijd niet is gebruikt.
➔ “Een cartridge vervangen” op pagina 99
- ❑ Gebruik bij voorkeur originele Epson-cartridges en papier aanbevolen door Epson.

Vage afdrukken en vegen

- ❑ Gebruik bij voorkeur originele Epson-cartridges en papier aanbevolen door Epson.
- ❑ Zorg ervoor dat de printer op een vlakke, stabiele ondergrond staat die groter is dan de printer. De printer werkt niet goed als hij scheef staat.

Probleemoplossing voor afdrukken/kopiëren

Downloaded from www.vandenborre.be

- Zorg ervoor dat het papier niet beschadigd, vuil of te oud is.
- Het papier moet droog zijn en de afdrukzijde van het papier (de witste of meest glanzende zijde) in de papiertoevoer moet naar boven gericht zijn.
- Strijk het papier glad of buig het een beetje om in de tegenovergestelde richting als het is omgekruld in de richting van de afdrukzijde.
- Zorg ervoor dat de papiersoort die in het display of in de printerdriver is geselecteerd, overeenkomt met het type papier in de printer.
➔ [“Papier selecteren” op pagina 23](#)
- Verwijder elk afgedrukt vel meteen uit de opvangbank.
- Raak de bedrukte zijde van papier met een glanzend oppervlak niet aan en zorg ervoor dat deze zijde nergens mee in aanraking komt. Volg de instructies bij het papier als u wilt weten hoe u het beste kunt omgaan met het papier.
- Voer het hulpprogramma Head Cleaning (Printkop reinigen) uit om eventuele verstopte spuitkanaaltjes vrij te maken.
➔ [“De printkop reinigen” op pagina 109](#)
- Voer het hulpprogramma Print Head Alignment (Printkop uitlijnen) uit.
➔ [“De printkop uitlijnen” op pagina 111](#)
- Als het papier na het afdrukken inktvegen bevat, reinigt u de binnenkant van de printer.
➔ [“De binnenzijde van de printer reinigen” op pagina 116](#)
- Reinig de glasplaat als er een probleem is met de kopieerkwaliteit.
➔ [“De buitenzijde van de printer reinigen” op pagina 115](#)

Diverse afdrukproblemen

Onjuiste of verminkte tekens

- Verwijder eventuele onderbroken afdruktaken.
➔ [“Afdrukken annuleren” op pagina 46](#)
- Zet de printer en de computer uit. Controleer of de interfacekabel van de printer goed is aangesloten.
- Verwijder de printerdriver en installeer de driver vervolgens opnieuw.
➔ [“De software verwijderen” op pagina 120](#)

Onjuiste marges

- Controleer of het papier correct in de papiertoevoer is geplaatst.
➔ [“Papier en enveloppen laden” op pagina 26](#)
- Controleer de instellingen van de marges in uw toepassing. Zorg ervoor dat de marges binnen het afdrukgebied van de pagina vallen.
➔ [“Afdrukgebied” op pagina 157](#)

Probleemoplossing voor afdrukken/kopiëren

- Zorg ervoor dat de instellingen in de printerdriver geschikt zijn voor het papierformaat dat u gebruikt.
Voor Windows: controleer het venster Main (Hoofdgroep).
Voor Mac OS X: controleer het dialoogvenster Page Setup (Pagina-instelling) of het dialoogvenster Print (Afdrukken).
- Verwijder de printerdriver en installeer de driver vervolgens opnieuw.
➔ “[De software verwijderen](#)” op pagina 120

Afdruk is enigszins scheef

- Controleer of het papier correct in de papiertoevoer is geplaatst.
➔ “[Papier en enveloppen laden](#)” op pagina 26
- Selecteer een andere instelling als **Fast Economy (Snel en zuinig)** is geselecteerd bij Paper & Quality Options (Papier & Kwaliteitopties) op het tabblad Advanced (Geavanceerd) van de printerdriver (voor Windows) of als **Fast Economy (Snel en zuinig)** is geselecteerd bij Print Quality (Afdrukkwaliteit) in Print Settings (Printerinstellingen) (voor Mac OS X).

Het beeldformaat of de positie van de gekopieerde afbeelding is onjuist

- Controleer of de in het configuratiescherm geselecteerde instellingen voor het papierformaat, de lay-out of het vergroten/verkleinen (alleen XP-410-serie) overeenstemmen met het gebruikte papier.
- Als de randen van de kopie bijgesneden zijn, vershuift u het origineel wat weg van de hoek.
- Reinig de glasplaat.
➔ “[De buitenzijde van de printer reinigen](#)” op pagina 115

Omgekeerd beeld

- Voor Windows: schakel het selectievakje **Mirror Image (Spiegel afbeelding)** in het venster Page Layout (Paginalay-out) van de printerdriver uit of schakel de instelling Mirror Image (Spiegel afbeelding) uit in de toepassing.
Voor Mac OS X: schakel het selectievakje **Mirror Image (Spiegel afbeelding)** bij **Print Settings (Printerinstellingen)** in het dialoogvenster Print (Afdrukken) van de printerdriver uit of schakel de instelling Mirror Image (Spiegel afbeelding) uit in het programma.
- Verwijder de printerdriver en installeer de driver vervolgens opnieuw.
➔ “[De software verwijderen](#)” op pagina 120

Lege pagina's

- Zorg ervoor dat de instellingen in de printerdriver geschikt zijn voor het papierformaat dat u gebruikt.
Voor Windows: controleer het venster Main (Hoofdgroep).
Voor Mac OS X: controleer het dialoogvenster Page Setup (Pagina-instelling) of het dialoogvenster Print (Afdrukken).

Probleemoplossing voor afdrukken/kopiëren

- ❑ Voor Windows: controleer de instelling **Skip Blank Page (Lege pagina overslaan)** door te klikken op de knop **Extended Settings (Extra instellingen)** in het venster Maintenance (Hulpprogramma's) van de printerdriver. Selecteer voor Mac OS X **On (Aan)** in Skip Blank Page (Lege pagina overslaan). Om Skip Blank Page (Lege pagina overslaan) weer te geven, klikt u door de volgende menu's: **System Preferences (Systeemvoorkeuren)**, **Print & Scan (Afdrukken en scannen)** (voor Mac OS X 10.8 of 10.7) of **Print & Fax (Afdrukken en faxen)** (voor Mac OS X 10.6 of 10.5), uw printer (in het lijstvak Printers), **Options & Supplies (Opties en toebehoren)** en vervolgens **Driver (Besturingsbestand)**.
- ❑ Verwijder de printerdriver en installeer de driver vervolgens opnieuw.
 - ➔ [“De software verwijderen” op pagina 120](#)

De afdrukzijde bevat vlekken of vegen

- ❑ Strijk het papier glad of buig het een beetje om in de tegenovergestelde richting als het is omgekruld in de richting van de afdrukzijde.
- ❑ Maak enkele kopieën zonder document op de glasplaat te leggen.
 - ➔ [“De binnenzijde van de printer reinigen” op pagina 116](#)
- ❑ Verwijder de printerdriver en installeer de driver vervolgens opnieuw.
 - ➔ [“De software verwijderen” op pagina 120](#)

Afdrukken verloopt te traag

- ❑ Zorg ervoor dat de papiersoort die in het display of in de printerdriver is geselecteerd, overeenkomt met het type papier in de printer.
 - ➔ [“Papier selecteren” op pagina 23](#)
- ❑ Voor Windows kiest u een lagere instelling bij Paper & Quality Options (Papier & Kwaliteitopties) op het tabblad Advanced (Geavanceerd) van de printerdriver. Kies voor Mac OS X een lagere Print Quality (Afdrukkwaliteit) in het dialoogvenster Print Settings (Printerinstellingen) van het dialoogvenster Print (Afdrukken) van de printerdriver.
 - ➔ [“De printerdriver voor Windows openen” op pagina 40](#)
 - ➔ [“De printerdriver voor Mac OS X openen” op pagina 41](#)
- ❑ Sluit alle toepassingen die niet echt nodig zijn.
- ❑ Als u gedurende langere tijd onafgebroken afdrukt, kan het afdrukken erg lang duren. Zo wordt de afdruksnelheid verminderd en wordt voorkomen dat het afdrukmechanisme warmloopt en beschadigd raakt. Als dit gebeurt, kunt u wel doorgaan met afdrukken, maar wij raden u aan om te stoppen en de printer minstens 30 minuten te laten afkoelen met de stroom ingeschakeld. (Met de stroom uit is een goed herstel niet mogelijk.) Wanneer u opnieuw begint, wordt weer op normale snelheid afgedrukt.
- ❑ Verwijder de printerdriver en installeer de driver vervolgens opnieuw.
 - ➔ [“De software verwijderen” op pagina 120](#)

Raadpleeg het volgende gedeelte als u alle hiervoor beschreven oplossingen hebt geprobeerd zonder enig succes:

- ➔ [“De afdruksnelheid verhogen \(alleen Windows\)” op pagina 147](#)

Papier wordt niet goed doorgevoerd

Het papier wordt niet ingevoerd

Verwijder de stapel papier en controleer het volgende:

- Het papier mag geen krullen of vouwen vertonen.
- Het papier mag niet te oud zijn. Zie de instructies bij het papier voor meer informatie.
- Let er bij gewoon papier op dat het niet boven de streep net onder de pijl ▼ aan de binnenzijde van de zijgeleider komt.
Zorg er bij speciaal afdruk materiaal van Epson voor dat het aantal vellen niet meer bedraagt dan het maximum dat voor het betreffende afdruk materiaal is opgegeven.
➔ [“Papier selecteren” op pagina 23](#)
- Het papier mag niet vastgelopen zijn in de printer. Verwijder zo nodig het vastgelopen papier.
➔ [“Vastgelopen papier” op pagina 134](#)
- De cartridges mogen niet leeg zijn. Vervang lege cartridges.
➔ [“Een cartridge vervangen” op pagina 99](#)
- Alle speciale laadinstructies voor het papier moeten goed zijn opgevolgd.



Er worden meerdere pagina's tegelijk ingevoerd

- Let er bij gewoon papier op dat het niet boven de streep net onder de pijl ▼ aan de binnenzijde van de zijgeleider komt.
Zorg er bij speciaal afdruk materiaal van Epson voor dat het aantal vellen niet meer bedraagt dan het maximum dat voor het betreffende afdruk materiaal is opgegeven.
➔ [“Papier selecteren” op pagina 23](#)
- De zijgeleiders moeten tegen het papier aangeschoven zijn.
- Zorg ervoor dat het papier niet gekruld of gevouwen is. Is dit wel het geval, strijk het dan glad in tegenovergestelde richting.
- Verwijder de stapel papier en zorg ervoor dat het papier niet te dun is.
➔ [“Papier” op pagina 156](#)
- Waaier de randen van de stapel papier los en plaats het papier vervolgens opnieuw.
- Als er te veel exemplaren van een bestand worden afgedrukt, controleer dan de instelling Copies (Exemplaren) in de printerdriver als volgt, en controleer de instelling ook in de toepassing.
Voor Windows: controleer de instelling bij Copies (Exemplaren) in het venster Page Layout (Paginalay-out).
Controleer voor Mac OS X de instelling Copies (Exemplaren) in het dialoogvenster Print (Afdrukken).

Papier niet goed geladen

Als u het papier te ver in de printer hebt gestoken, kan het papier niet goed in de printer worden gevoerd. Zet de printer uit en verwijder het papier voorzichtig. Zet de printer aan en laad het papier nu op de juiste wijze in de papierinvoer.

Papier wordt niet volledig uitgeworpen of is gekreukeld

- Als het papier niet volledig wordt uitgevoerd, drukt u op  om het papier uit de printer te laten komen. Op de XP-200-serie drukt u op de knop  om het papier naar buiten te laten komen. Als het papier binnen in de printer is vastgelopen, verwijdert u het zoals hierna beschreven.
 - ➔ [“Vastgelopen papier” op pagina 134](#)
- Als het papier gekreukeld uit de printer komt, is het mogelijk vochtig of te dun. Laad een nieuwe stapel papier.

Opmerking:

Bewaar ongebruikt papier in de originele verpakking en op een droge plaats.

De printer drukt niet af

Er branden geen lampjes

- Druk op de knop  om de printer aan te zetten.
- Controleer of het netsnoer goed in het stopcontact zit.
- Controleer of het stopcontact goed werkt en niet met een muerschakelaar of tijdklok wordt geregeld.

Alleen het Aan-/Uit-lampje brandt

- Zet de printer en de computer uit. Controleer of de interfacekabel van de printer goed is aangesloten.
- Als u de USB-interface gebruikt, neem dan een kabel die voldoet aan de specificaties voor USB of Hi-Speed USB.
- Als u de printer op uw computer aansluit via een USB-hub, sluit u de printer aan op de hoofdhub van uw computer. Als de printerdriver dan nog steeds niet herkend wordt door de computer, sluit u de printer rechtstreeks aan op de computer zonder de USB-hub.
- Controleer of de USB-hub wordt herkend door de computer als u de printer aansluit via een USB-hub.
- Als u een grote afbeelding probeert af te drukken, beschikt uw computer wellicht over onvoldoende geheugen. Verlaag de resolutie van de afbeelding of druk de afbeelding af op een kleiner formaat. Misschien moet u extra geheugen installeren in de computer.
- Gebruikers van Windows kunnen eventuele onderbroken afdruktaken verwijderen uit de Windows Spooler (Windows-spooler).
 - ➔ [“Afdrukken annuleren” op pagina 46](#)

- ❑ Verwijder de printerdriver en installeer de driver vervolgens opnieuw.
 - ➔ “De software verwijderen” op pagina 120

Er wordt een inktfout aangegeven nadat u de cartridge hebt vervangen

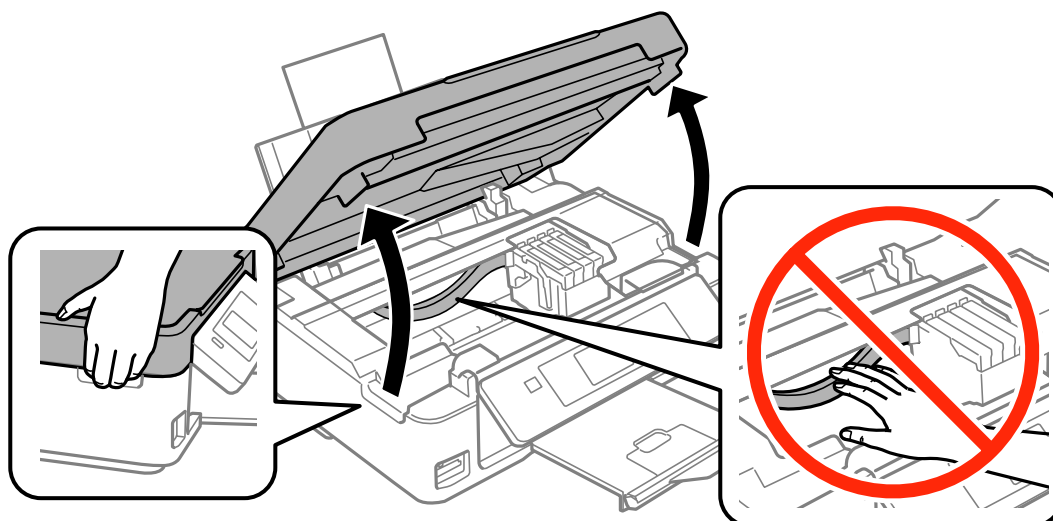

- 1 Open de scanner.



- 2 Controleer of de cartridgehouder zich in de positie voor het vervangen van cartridges bevindt.

Opmerking:

Voor apparaten zonder display:

Klik op de knop  als de cartridgehouder zich helemaal rechts bevindt. De cartridgehouder wordt verplaatst naar de positie waarin de cartridge kan worden gecontroleerd. Op deze printer wordt met de markering  aangegeven welke cartridge leeg of bijna leeg is. Druk opnieuw op de knop . De cartridgehouder wordt verplaatst naar de positie waarin de cartridge kan worden vervangen.

- 3 Verwijder de cartridge en plaats deze terug. Ga vervolgens verder met het installeren van de cartridge. Controleer of de bovenkant van alle cartridges gelijk loopt.

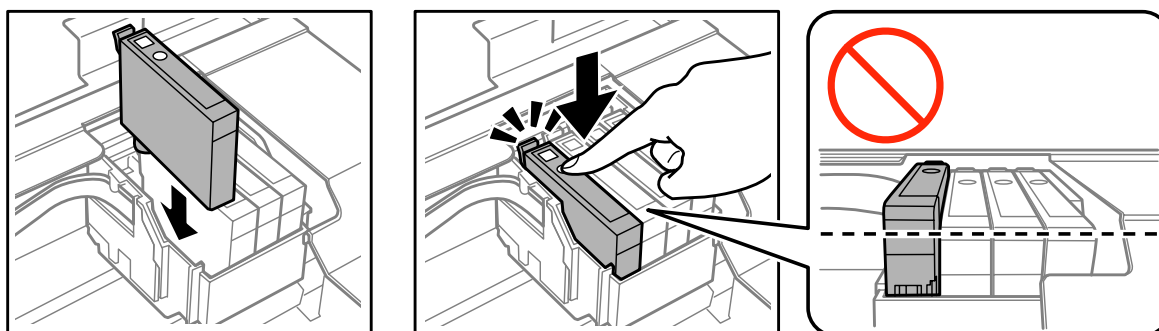

- 4 Sluit de scanner langzaam en druk op de hieronder beschreven knop.

Voor apparaten met display:
Druk op OK.

Voor apparaten zonder display:
Druk op .

De afdruksnelheid verhogen (alleen Windows)

Opmerking:

De schermafbeeldingen in dit gedeelte kunnen per model verschillen.

Als de afdruksnelheid te laag is, kan deze worden verhoogd door bepaalde instellingen in het venster Extended Settings (Extra instellingen) te selecteren. Klik op de knop **Extended Settings (Extra instellingen)** in het venster Maintenance (Hulpprogramma's) van de printerdriver.

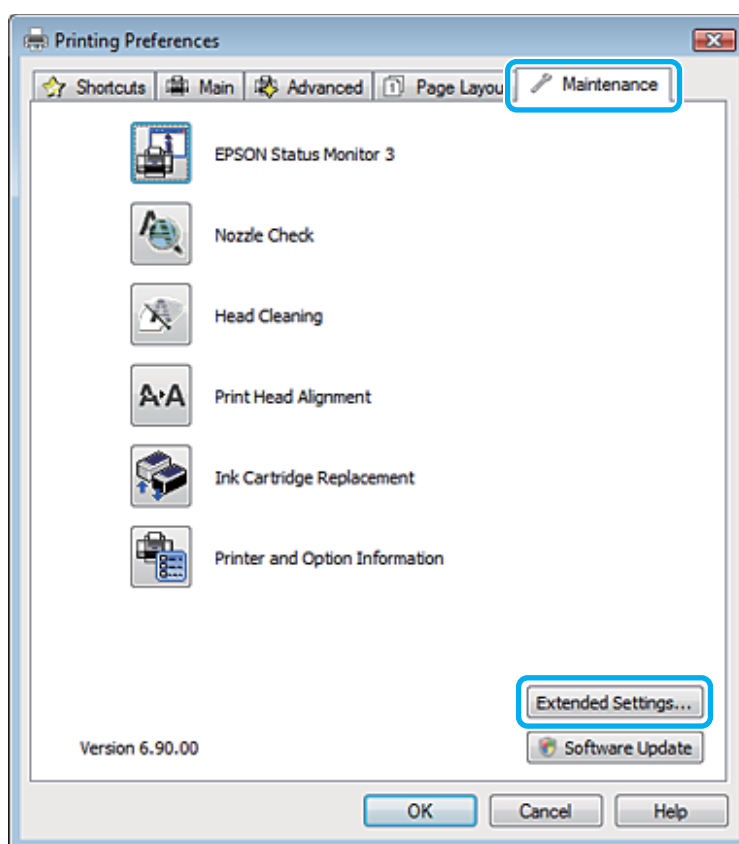

Probleemoplossing voor afdrukken/kopiëren

Het volgende dialoogvenster verschijnt.

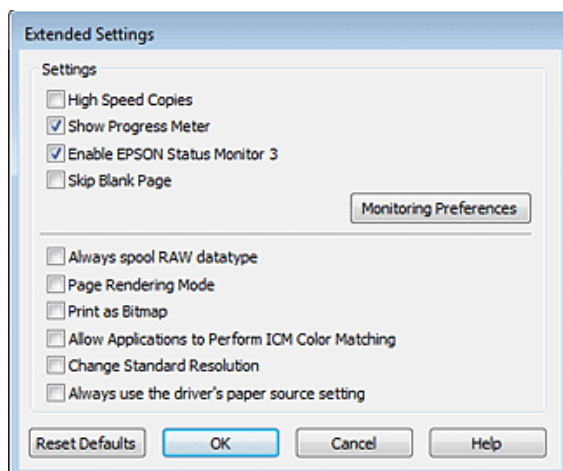

Schakel de volgende selectievakjes in om de afdruksnelheid te verhogen.

- High Speed Copies (Hoge-snelheidkopieën)
- Always spool RAW datatype (RAW-data altijd spoolen)
- Page Rendering Mode (Pagina genereren)
- Print as Bitmap (Afdrukken als bitmap)

Zie de online-Help voor meer informatie over elk item.

Overige problemen

Gewoon papier stil afdrukken

Als in de printerdriver bij papiersoort gewoon papier is geselecteerd of Normal (Normaal) is geselecteerd als instelling voor de kwaliteit, drukt de printer op hoge snelheid af. Met de Quiet Mode (Stille modus) kunt u de printer minder geluid laten maken. Dit gaat wel ten koste van de afdruksnelheid.

Voor Windows: selecteer de optie Quiet Mode (Stille modus) in het venster Main (Hoofdgroep) van de printerdriver. Selecteer voor Mac OS X **On (Aan)** in Quiet Mode (Stille modus). Om Quiet Mode (Stille modus) weer te geven, klikt u door de volgende menu's: **System Preferences (Systeemvoorkeuren)**, **Print & Scan (Afdrukken en scannen)** (voor Mac OS X 10.8 of 10.7) of **Print & Fax (Afdrukken en faxen)** (voor Mac OS X 10.6 of 10.5), uw printer (in het lijstvak Printers), **Options & Supplies (Opties en toebehoren)** en vervolgens **Driver (Besturingsbestand)**.

Probleemoplossing voor scannen

Problemen aangeduid door meldingen op het display of via statuslampjes

- Controleer of het product correct op de computer is aangesloten.
- Schakel het product even uit en dan weer in. Indien het probleem nog niet is opgelost, functioneert het product mogelijk onjuist of moet de lichtbron van de scanner worden vervangen. Raadpleeg de leverancier.
- Controleer of de software voor het scannen volledig is geïnstalleerd.
Zie de gedrukte handleiding voor meer informatie over het installeren van de software voor het scannen.

Problemen bij het starten van het scannen

- Controleer het statuslampje en verzeker dat het product voor het scannen gereed staat.
- Controleer of de kabels goed op het product en een normaal functionerend stopcontact zijn aangesloten. U kunt eventueel testen of de netadapter van het product in orde is, door de stekker van een ander apparaat in het stopcontact te steken en dat apparaat aan te zetten.
- Zet het product en de computer uit en controleer vervolgens of de kabel tussen beide apparaten goed is aangesloten.
- Zorg ervoor dat indien een lijst met scanners verschijnt, u het juiste product selecteert wanneer u begint met scannen.

Windows:

Wanneer u Epson Scan start met gebruik van het pictogram EPSON Scan en de lijst Select Scanner (Selecteer scanner) wordt getoond, kies dan beslist het model van uw product.

Mac OS X:

Wanneer u Epson Scan start vanaf de map Applications (Programma's) en de lijst Select Scanner (Selecteer scanner) wordt getoond, kies dan beslist het model van uw product.

- Probeer het product rechtstreeks aan te sluiten op de USB-poort van de computer of via slechts één USB-hub. De mogelijkheid bestaat dat het product niet goed werkt wanneer deze op de computer is aangesloten via meer dan één USB-hub. Als het probleem niet verdwijnt, probeert u het product rechtstreeks op de computer aan te sluiten.
- Indien er meer dan een product met uw computer is verbonden, werkt het mogelijk niet. Verbind uitsluitend het product dat u wilt gebruiken en probeer vervolgens opnieuw te scannen.
- Indien de software voor het scannen onjuist functioneert, verwijder dan de software en installeer vervolgens opnieuw als beschreven in de gedrukte handleiding.
 - ➔ [“De software verwijderen” op pagina 120](#)

De knop gebruiken

Opmerking:

Afhankelijk van het product, kan de scanmodus mogelijk niet met gebruik van de knop worden geactiveerd.

- Controleer of u een programma hebt toegewezen aan de knop.
➔ “Epson Event Manager” op pagina 81
- Controleer of Epson Scan en Epson Event Manager goed zijn geïnstalleerd.
- Indien u op de knop **Keep Blocking (Blijven blokkeren)** hebt geklikt in het venster Windows Security Alert (Windows-beveiligingsmelding) tijdens of na het installeren van de Epson Software, moet u Epson Event Manager deblokkeren.
➔ “Deblokkeren van Epson Event Manager” op pagina 150
- Mac OS X:
Zorg er voor dat u bent aangemeld als de gebruiker die de software voor het scannen heeft geïnstalleerd. Andere gebruikers moeten eerst Epson Scanner Monitor in de map Applications (Programma's) starten en vervolgens op een knop drukken om te scannen.

Deblokkeren van Epson Event Manager

1

Klik op **Start** of de startknop en wijs vervolgens naar **Control Panel (Configuratiescherm)**.

Voor Windows 8:

Selecteer **Control Panel (Configuratiescherm)** bij **Settings (Instellingen)**.

2

Ga op een van de volgende manieren te werk.

- Windows 8 en 7:
Selecteer **System and Security (Systeem en veiligheid)**.
- Windows Vista:
Selecteer **Security (Veiligheid)**.
- Windows XP:
Selecteer **Security Center (Veiligheidscentrum)**.

3

Ga op een van de volgende manieren te werk.

- Windows 8, 7 en Windows Vista:
Selecteer **Allow a program/an app through Windows Firewall (Een programma/app via Windows Firewall toestaan)**.
- Windows XP:
Selecteer **Windows Firewall**.

4

Ga op een van de volgende manieren te werk.

- Windows 8 en 7:
Controleer of het selectievakje **EEventManager Application** is geselecteerd in de lijst Allowed programs/apps and features (Toegestane programma's/apps en functies).

- Windows Vista:
Klik op het tabblad **Exceptions (Uitzonderingen)** en controleer vervolgens dat het vakje voor **EEventManager Application** is aangevinkt in de lijst Program or port (Programma of poort).
- Windows XP:
Klik op het tabblad **Exceptions (Uitzonderingen)** en controleer vervolgens dat het vakje voor **EEventManager Application** is aangevinkt in de lijst Programs and Services (Programma's en services).

5 Klik op OK.

Gebruik van andere scansoftware dan de Epson Scan driver

- Controleer als u gebruik maakt van TWAIN-programma's zoals Adobe Photoshop Elements, of de correcte scanner is geselecteerd onder Scanner of Source (Bron).
- Indien u geen TWAIN-scanprogramma's als Adobe Photoshop Elements kunt gebruiken, moet u het TWAIN-scanprogramma verwijderen en vervolgens weer installeren.
➔ [“De software verwijderen” op pagina 120](#)

Problemen met papierinvoer

Het papier wordt vuil

Het product moet mogelijk worden gereinigd.

➔ [“De printer reinigen” op pagina 115](#)

Meerdere vellen papier worden ingevoerd

- Het product voert mogelijk tegelijk meerdere vellen papier in wanneer u ongeschikt of slecht papier hebt geladen.
- Het product moet mogelijk worden gereinigd.
➔ [“De printer reinigen” op pagina 115](#)

Problemen met de scantijd

- Computers met een Hi-Speed externe USB-poort kunnen sneller scannen dan computers met normale externe USB-poort. Als uw product is aangesloten op een Hi-Speed externe USB-poort, controleer dan of aan alle systeemvereisten is voldaan.
➔ [“Systeemvereisten” op pagina 155](#)
- Scannen met hoge resolutie duurt lang.

Problemen met de gescande beelden

De scankwaliteit is onvoldoende

De scankwaliteit kan worden verbeterd door de huidige instellingen te veranderen of het gescande beeld aan te passen.

➔ “Mogelijkheden voor het aanpassen van afbeeldingen” op pagina 59

In de gescande afbeelding is te zien wat er achter op het origineel staat

Als uw origineel op dun papier staat, kan de achterzijde doorschijnen. Dit doorschijnende beeld wordt meegescand en dus zichtbaar gemaakt in de scan. Leg een vel zwart papier achter uw origineel tijdens het scannen. Zorg er ook voor dat u de juiste instellingen gebruikt voor Document Type (Documenttype) en Image Type (Beeldtype).

Tekens zijn vervormd of wazig

- In Office Mode (Kantoormodus) of Home Mode (Thuismodus) schakelt u het selectievakje **Text Enhancement (Tekst verbeteren)** in.
- Pas de Threshold (Drempelwaarde) aan.

Home Mode (Thuismodus):

Selecteer **Black&White (Zwart-wit)** als Image Type (Beeldtype), klik op de knop **Brightness (Helderheid)**, en probeer Threshold (Drempelwaarde) in te stellen.

Office Mode (Kantoormodus):

Selecteer **Black&White (Zwart-wit)** als Image Type (Beeldtype) en probeer Threshold (Drempelwaarde) in te stellen.

Professional Mode (Professionele modus):

Selecteer **Black & White (Zwart-wit)** als instelling voor Image Type (Beeldtype) en klik op de knop +(Windows) of ► (Mac OS X) naast **Image Type (Beeldtype)**. Kies de juiste instelling voor Image Option (Beeldoptie) en probeer dan de instelling voor Threshold (Drempelwaarde) aan te passen.

- Verhoog de instelling voor de resolutie.

Tekens worden niet correct herkend bij het omzetten naar bewerkbare tekst (OCR)

Plaats het document zodanig dat het recht op de glasplaat ligt. Het document wordt mogelijk niet goed herkend wanneer scheef geplaatst.

In de gescande afbeelding zijn ribbelpatronen te zien

Een ribbelpatroon (ook moiré genoemd) is een arceringspatroon dat zichtbaar kan worden bij het scannen van drukwerk.

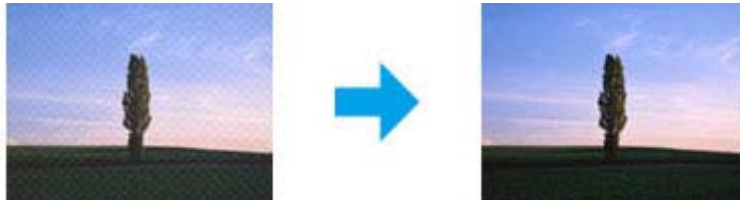

- Roteer het originele document. Roteer het gescande beeld met gebruik van een softwareprogramma na het scannen.
- Selecteer het vakje **Descreening (Ontrasteren)**.
- Wijzig de resolutie-instelling en scan opnieuw.

Ongelijke kleuren, vlekken, punten of rechten lijnen in de afbeelding

Het product moet mogelijk intern worden gereinigd.

➔ [“De printer reinigen” op pagina 115](#)

Het scanvlak of de richting is onjuist

De randen van het origineel worden niet gescand

- Als u scant in Full Auto Mode (Volautomatische modus) of de thumbnailvoorbeelden van de Home Mode (Thuismodus) of Professional Mode (Professionele modus) gebruikt, moet u het document of de foto circa 6 mm (0,2 inch) van de horizontale en verticale rand van de glasplaat leggen om te voorkomen dat de scan wordt bijgesneden.
- Als u met de knop of met normale voorbeelden in de Office Mode (Kantoormodus), Home Mode (Thuismodus) of de Professional Mode (Professionele modus) scant, moet u het document of de foto op circa 3 mm (0,12 inch) van de horizontale en verticale randen van de glasplaat plaatsen om te vermijden dat de scan wordt bijgesneden.

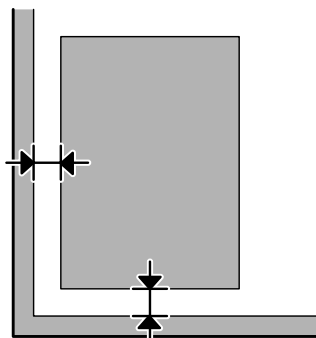

Meerdere documenten worden als een enkel bestand gescand

Laat steeds minimaal 20 mm (0,8 inch) ruimte tussen de verschillende documenten op de glasplaat.

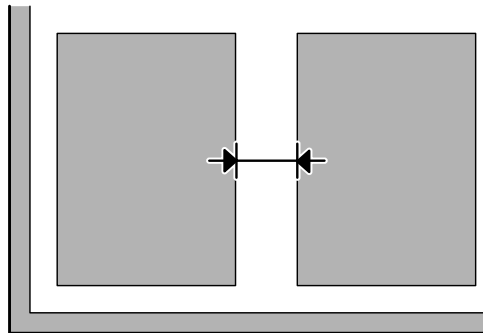

Het gewenste vlak kan niet worden gescand

Afhankelijk van het document kan mogelijk niet het gewenste vlak worden gescand. Gebruik het normale scanvoorbeeld met Office Mode (Kantoormodus), Home Mode (Thuismodus) of Professional Mode (Professionele modus) en maak selectiekaders voor het vlak dat u wilt scannen.

Er kan niet in de gewenste richting worden gescand

Klik op **Configuration (Configuratie)**, selecteer het tabblad **Preview (Voorbeeldscan)** en verwijder het vinkje bij **Auto Photo Orientation (Automatische fotorichting)**. Plaats uw documenten vervolgens juist.

Nog steeds problemen na het uitvoeren van alle oplossingen

Indien u alle oplossingen hebt uitprobeerd maar het probleem nog niet is opgelost, moet u de Epson Scan instellingen terugstellen.

Klik op **Configuration (Configuratie)**, selecteer het tabblad **Other (Overige)** en klik op **Reset All (Alles resetten)**.

Productinformatie

Cartridges

U kunt de volgende cartridges gebruiken voor deze printer:

Cartridge	Artikelnummers			
	XP-212 XP-215 XP-312 XP-315 XP-412 XP-415	XP-213 XP-217 XP-313 XP-413	Singapore, Hongkong, Taiwan, Korea	
Black (Zwart)	18/18XL	17/17XL	177/178	176/177
Cyan (Cyaan)	18/18XL	17/17XL	177	176/177
Magenta	18/18XL	17/17XL	177	176/177
Yellow (Geel)	18/18XL	17/17XL	177	176/177

Opmerking:

Niet alle cartridges zijn verkrijgbaar in alle landen.

Kleur	Black (Zwart), Cyan (Cyaan), Magenta, Yellow (Geel)
Levensduur	U krijgt de beste resultaten als u de cartridge verbruikt binnen zes maanden na het openen van de verpakking.
Temperatuur	Opslag: -20 tot 40 °C (-4 tot 104 °F) 1 maand bij 40 °C (104 °F) Vriespunt:* -12 °C (10,4 °F)

* Na circa 3 uur op 25 °C (77 °F) is de inkt ontdooid en bruikbaar.

Stysteemvereisten

Voor Windows

Systeem	Interface met computer
----------------	-------------------------------

Productinformatie

Downloaded from www.vandenborre.be

Windows 8 (32-bits, 64-bits), Windows 7 (32-bits, 64-bits), Vista (32-bits, 64-bits), XP SP1 of hoger (32-bits) of XP Professional x64 Edition	Hi-Speed USB
--	--------------

Voor Mac OS X

Systeem	Interface met computer
Mac OS X 10.5.8, 10.6.x, 10.7.x, 10.8.x	Hi-Speed USB

Opmerking:

Het UNIX-bestandssysteem voor Mac OS X wordt niet ondersteund.

Technische specificaties

Opmerking:

Deze specificaties kunnen zonder voorafgaande kennisgeving worden gewijzigd.

Printerspecificaties

Papierpad	Papiertoevoer, invoer bovenkant
Capaciteit	XP-310-serie/XP-410-serie: 11 mm (0,4 inch) *1*2 XP-210-serie: 6 mm (0,2 inch) *1*2

*1 Voor de formaten Legal en Gebruikergedefinieerd geldt dat u slechts één vel tegelijk mag laden.

*2 Papier met een gewicht van 64 tot 90 g/m² (17 tot 24 lb).

Papier

Opmerking:

- Aangezien de kwaliteit van een bepaald merk of type papier op elk moment kan worden gewijzigd door de fabrikant, kan Epson niet instaan voor de kwaliteit van papier dat niet door Epson zelf wordt geleverd. Probeer papier altijd eerst uit voordat u hiervan grote hoeveelheden aanschaft of hierop grote taken afdrukt.
- Papier van slechte kwaliteit kan leiden tot een minder goede afdrukkwaliteit, vastlopen van papier of andere problemen. Gebruik papier van een betere kwaliteit als er zich problemen voordoen.

Losse vellen:

Productinformatie

Downloaded from www.vandenborre.be

Formaat	A4 210 × 297 mm 10 × 15 cm (4 × 6 inch) 13 × 18 cm (5 × 7 inch) A6 105 × 148 mm A5 148 × 210 mm B5 182 × 257 mm 9 × 13 cm (3,5 × 5 inch) 13 × 20 cm (5 × 8 inch) 20 × 25 cm (8 × 10 inch) 16:9-formaat (102 × 181 mm) 100 × 148 mm Letter 8 1/2 × 11 inch Legal 8 1/2 × 14 inch
Papiertypen	Gewoon papier of speciaal papier van Epson
Dikte (voor gewoon papier)	0,08 tot 0,11 mm (0,003 tot 0,004 inch)
Gewicht (voor gewoon papier)	64 g/m ² (17 lb) tot 90 g/m ² (24 lb)

Enveloppen:

Formaat	Envelope #10 4 1/8 × 9 1/2 in. Envelope DL 110 × 220 mm Envelope C6.114 × 162 mm
Papiertypen	Gewoon papier
Gewicht	75 g/m ² (20 lb) tot 90 g/m ² (24 lb)

Afdrukgebied

Het ingekleurde gedeelte geeft het afdrukgebied aan.

Losse vellen:

Normaal	Randloos
----------------	-----------------

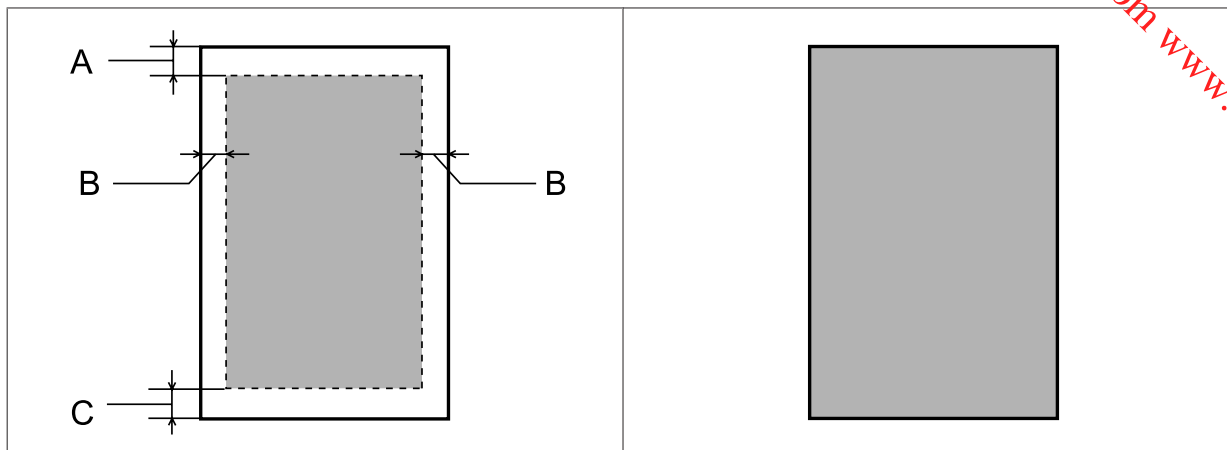

Enveloppen:

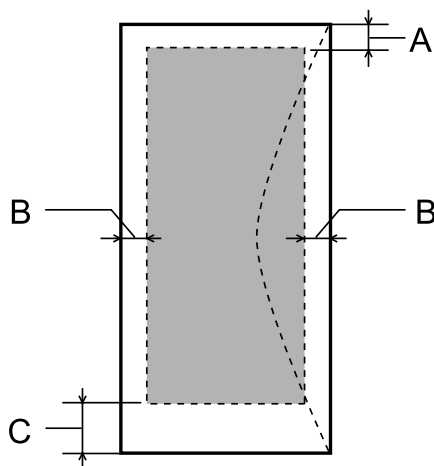

Afdruk materiaal	Minimale marge	
	Losse vellen	Enveloppen
A	3,0 mm (0,12 inch)	3,0 mm (0,12 inch)
B	3,0 mm (0,12 inch)	5,0 mm (0,20 inch)
C	3,0 mm (0,12 inch)	20,0 mm (0,78 inch)

Opmerking:

Afhankelijk van het gebruikte papier, kan de afdrukkwaliteit minder zijn aan de boven- en onderkant van de afdruk, of kunnen deze gedeelten vegen vertonen.

Scannerspecificaties

Type scanner	Flatbed, kleuren
Foto-elektrisch apparaat	CIS

Productinformatie

Downloaded from www.vandenborre.be

Effectieve pixels	10200 × 14040 pixels bij 1200 dpi Als een hoge resolutie-instelling is gekozen, kan het scangebied beperkt zijn.
Documentformaat	216 × 297 mm (8,5 × 11,7 inch) A4 of US Letter
Scanresolutie	1200 dpi (normaal scannen) 2400 dpi (geïnterpoleerd scannen)
Outputresolutie	50 tot 4800, 7200 en 9600 dpi (50 tot 4800 dpi in stappen van 1 dpi)
Beeldgegevens	16 bits per pixel per interne kleur 8 bits per pixel per externe kleur (max.)
Lichtbron	Led

Specificaties netwerkinterface

Wi-Fi	Standaard:	IEEE 802.11b/g/n* ¹
	Beveiliging:	WEP (64-/128-bits) WPA-PSK (TKIP/AES)* ²
	Frequentieband:	2,4 GHz
	Communicatiewijzen:	Infrastructuurmodus, Ad-hocmodus Wi-Fi Direct* ³

*1 Voldoet aan IEEE 802.11b/g/n of IEEE 802.11b/g, afhankelijk van het land van aanschaf.

*2 Voldoet aan WPA2 met ondersteuning voor WPA/WPA2 Personal.

*3 De XP-210-serie heeft deze functie niet.

Geheugenkaart

Opmerking:

De beschikbaarheid van deze functie verschilt per product.

Productinformatie

Downloaded from www.vandenborre.be

Compatibele geheugenkaarten	Memory Stick Duo Memory Stick PRO Duo Memory Stick PRO-HG Duo Memory Stick Micro* MagicGate Memory Stick Duo SDXC SDHC SD miniSDHC* miniSD* microSDXC* microSDHC* microSD*
Media-indeling DCF	Compatibel met DCF (Design rule for Camera File system) versie 1.0 of 2.0. Alle kaarttypen compatibel met standaardversie.
Voltagevereisten	3,3 v

* Adapter vereist.

Specificaties fotogegevens

Bestandsindeling	JPEG met de Exif versie 2.3-standaard
Beeldformaat	80 × 80 pixels tot 9200 × 9200 pixels
Aantal bestanden	XP-410-serie: maximaal 9990 XP-310-serie: maximaal 2000

Mechanische specificaties

	XP-210-serie	XP-310-serie	XP-410-serie
Afmetingen	Opslag Breedte: 390 mm (15,4 inch) Diepte: 300 mm (11,8 inch) Hoogte: 145 mm (5,7 inch)		
	Afdrukken* ¹ Breedte: 390 mm (15,4 inch) Diepte: 504 mm (19,8 inch) Hoogte: 279 mm (11,0 inch)	Afdrukken* ¹ Breedte: 390 mm (15,4 inch) Diepte: 528 mm (20,8 inch) Hoogte: 279 mm (11,0 inch)	
Gewicht	Circa 3,9 kg (8,6 lb)* ²	Circa 4,2 kg (9,3 lb)* ²	Circa 4,3 kg (9,5 lb)* ²

*¹ Met uitgetrokken verlengstuk van de uitvoerlade.*² Zonder cartridges en voedingskabel.

Elektrische specificaties

XP-210-serie

		100-240 V-model
Invoervoltage		90 tot 264 V
Frequentiebereik		50 tot 60 Hz
Invoerfrequentie		49,5 tot 60,5 Hz
Stroomsterkte		0,5 tot 0,3 A
Stroomverbruik	Kopiëren zonder computer	Circa 12 W (ISO/IEC24712)
	Gereed	Circa 5,0 W
	Slaapstand	Circa 2,7 W
	Uitgeschakeld	Circa 0,3 W

XP-310-serie

		100-240 V-model
Invoervoltage		90 tot 264 V
Frequentiebereik		50 tot 60 Hz
Invoerfrequentie		49,5 tot 60,5 Hz
Stroomsterkte		0,5 tot 0,3 A
Stroomverbruik	Kopiëren zonder computer	Circa 13 W (ISO/IEC24712)
	Gereed	Circa 6,0 W
	Slaapstand	Circa 2,7 W
	Uitgeschakeld	Circa 0,3 W

XP-410-serie

		100-240 V-model
Invoervoltage		90 tot 264 V
Frequentiebereik		50 tot 60 Hz
Invoerfrequentie		49,5 tot 60,5 Hz
Stroomsterkte		0,5 tot 0,3 A

Productinformatie

Downloaded from www.vandenborre.be

Stroomverbruik	Kopiëren zonder computer	Circa 13 W (ISO/IEC24712)
	Gereed	Circa 6,5 W
	Slaapstand	Circa 2,7 W
	Uitgeschakeld	Circa 0,3 W

Opmerking:

- Het voltage van uw printer staat vermeld op het etiket op de achterkant.
- Voor gebruikers in België: het stroomverbruik tijdens het kopiëren kan schommelen. Raadpleeg <http://www.epson.be> voor de meest recente specificaties.

Omgevingsspecificaties

Temperatuur	Gebruik: 10 tot 35 °C (50 tot 95 °F) Opslag: -20 tot 40 °C (-4 tot 104 °F) 1 maand bij 40 °C (104 °F)
Luchtvochtigheid	Gebruik:* 20 tot 80% RV Opslag:* 5 tot 85% RV

* Zonder condensatie

Normen en goedkeuringen

Amerikaans model:

Veiligheid	UL60950-1 CAN/CSA-C22.2 Nr. 60950-1
EMC	FCC lid 15 sublid B klasse B CAN/CSA-CEI/IEC CISPR 22 klasse B

In deze apparaten is de volgende draadloze module ingebouwd.

Fabrikant: Askey Computer Corporation

Type: WLU6117-D69 (RoHS)

Dit product voldoet aan lid 15 van de FCC-regelgeving en RSS-210 van de IC-regelgeving. Epson aanvaardt geen enkele verantwoordelijkheid wanneer aan de beschermingsvereisten afbreuk wordt gedaan ten gevolge van een niet-geautoriseerde wijziging aan het product. Het gebruik van dit apparaat is onderworpen aan de volgende twee voorwaarden: (1) het apparaat mag geen schadelijke interferentie veroorzaken, en (2) het apparaat moet elke ontvangen interferentie accepteren, inclusief interferentie die een verstoorde werking kan veroorzaken.

Productinformatie

Downloaded from www.vandenborre.be

Om radio-interferentie tijdens regulier gebruik te voorkomen, moet voor een maximale afscherming dit toestel binnenshuis en op voldoende afstand van de ramen worden gebruikt. Voor buitenshuis geïnstalleerde onderdelen (of de zendantennes ervan) moet een vergunning worden aangevraagd.

Europees model:

Laagspanningsrichtlijn 2006/95/EG	EN60950-1
EMC-richtlijn 2004/108/EG	EN55022 klasse B EN61000-3-2 EN61000-3-3 EN55024
R&TTE-richtlijn 1999/5/EG	EN300 328 EN301 489-1 EN301 489-17 EN60950-1

Voor gebruikers in Europa:

Seiko Epson Corporation verklaart hierbij dat de modellen C462K, C462L en C462M van dit apparaat voldoen aan de essentiële vereisten en andere relevante bepalingen in richtlijn 1999/5/EG.

Alleen voor gebruik in Ierland, Verenigd Koninkrijk, Oostenrijk, Duitsland, Liechtenstein, Zwitserland, Frankrijk, België, Luxemburg, Nederland, Italië, Portugal, Spanje, Denemarken, Finland, Noorwegen, Zweden, IJsland, Cyprus, Griekenland, Slovenië, Malta, Bulgarije, Tsjechië, Estland, Hongarije, Letland, Litouwen, Polen, Roemenië en Slowakije.

In Frankrijk is alleen het gebruik binnenshuis toegestaan.

In Italië is een aparte vergunning vereist bij gebruik buiten het eigen terrein.

Epson aanvaardt geen enkele verantwoordelijkheid wanneer aan de beschermingsvereisten afbreuk wordt gedaan ten gevolge van een niet-geautoriseerde wijziging aan het product.



Australisch model:

EMC	AS/NZS CISPR22 klasse B
------------	-------------------------

Epson verklaart hierbij dat de modellen C462K, C462L en C462M van dit apparaat voldoen aan de essentiële vereisten en andere relevante bepalingen in AS/NZS4268. Epson aanvaardt geen enkele verantwoordelijkheid wanneer aan de beschermingsvereisten afbreuk wordt gedaan ten gevolge van een niet-geautoriseerde wijziging aan het product.

Interface

Hi-Speed USB (apparaatklasse voor computers)

Hulp vragen

Technische ondersteuning (website)

Meer hulp nodig? Kijk op de ondersteuningssite van Epson die hieronder wordt genoemd. Selecteer uw land of regio en ga naar het ondersteuningsgedeelte van de Epson-website voor uw land. De nieuwste drivers, vragen en antwoorden, handleidingen en ander materiaal om te downloaden vindt u op de site.

<http://support.epson.net/>
<http://www.epson.eu/Support> (Europa)

Als uw Epson-product niet goed functioneert en u het probleem niet kunt verhelpen, neem dan contact op met de klantenservice van Epson.

Contact opnemen met de klantenservice van Epson

Voordat u contact opneemt met Epson

Als uw Epson-product niet goed functioneert en u het probleem niet kunt verhelpen met de informatie in de productdocumentatie, neem dan contact op met de klantenservice van Epson. Als uw land hierna niet wordt vermeld, neemt u contact op met de leverancier bij wie u het apparaat hebt aangeschaft.

We kunnen u sneller helpen als u de volgende informatie bij de hand hebt:

- Het serienummer van de printer
(Het etiket met het serienummer vindt u meestal aan de achterzijde van de printer.)
- Het model van de printer
- De versie van de printersoftware
(Voor het versienummer klikt u op de knop **About (Over)**, **Version Info (Versie-info)** of een vergelijkbare knop in uw toepassing.)
- Het merk en het model van uw computer
- Naam en versie van het besturingssysteem op uw computer
- De toepassingen die u meestal met de printer gebruikt en de versienummers hiervan

Opmerking:

Afhankelijk van het apparaat kunnen de gegevens van de snelkieslijst voor fax en/of netwerkinstellingen worden opgeslagen in het geheugen van het apparaat. Als een apparaat defect is of wordt hersteld is het mogelijk dat gegevens en/of instellingen verloren gaan. Epson is niet verantwoordelijk voor gegevensverlies, voor de back-up of het ophalen van gegevens en/of instellingen, zelfs tijdens een garantieperiode. Wij raden aan dat u zelf een back-up maakt of notities neemt.

Hulp voor gebruikers in Europa

In het **pan-Europese garantiebewijs** leest u hoe u contact kunt opnemen met de klantenservice van Epson.

Hulp voor gebruikers in Taiwan

Epson biedt hier de volgende informatiebronnen, ondersteuning en diensten:

Internet (<http://www.epson.com.tw>)

Informatie over productspecificaties, drivers om te downloaden, antwoorden op vragen met betrekking tot het gebruik van producten.

Epson HelpDesk (Telefoon: +0280242008)

Ons helpdeskteam kan u telefonisch helpen met betrekking tot:

- Verkoopvragen en productinformatie
- Vragen met betrekking tot het gebruik van producten of problemen
- Vragen met betrekking tot reparaties en garantie

Servicecentrum voor reparaties:

Telefoonnummer	Faxnummer	Adres
02-23416969	02-23417070	No. 20, Beiping E. Rd., Zhongzheng Dist., Taipei City 100, Taiwan
02-27491234	02-27495955	1F., No. 16, Sec. 5, Nanjing E. Rd., Songshan Dist., Taipei City 105, Taiwan
02-32340688	02-32345299	No. 1, Ln. 359, Sec. 2, Zhongshan Rd., Zhonghe City, Taipei County 235, Taiwan
039-605007	039-600969	No. 342-1, Guangrong Rd., Luodong Township, Yilan County 265, Taiwan
038-312966	038-312977	No. 87, Guolian 2nd Rd., Hualien City, Hualien County 970, Taiwan
03-2810606	03-2810707	No. 413, Huannan Rd., Pingzhen City, Taoyuan County 324, Taiwan
03-5325077	03-5320092	1F., No. 9, Ln. 379, Sec. 1, Jingguo Rd., North Dist., Hsinchu City 300, Taiwan
04-23291388	04-23291338	3F., No. 510, Yingcai Rd., West Dist., Taichung City 403, Taiwan
04-23805000	04-23806000	No. 530, Sec. 4, Henan Rd., Nantun Dist., Taichung City 408, Taiwan
05-2784222	05-2784555	No. 463, Zhongxiao Rd., East Dist., Chiayi City 600, Taiwan
06-2221666	06-2112555	No. 141, Gongyuan N. Rd., North Dist., Tainan City 704, Taiwan

Hulp vragen

Downloaded from www.vandenborre.be

Telefoonnummer	Faxnummer	Adres
07-5520918	07-5540926	1F., No. 337, Minghua Rd., Gushan Dist., Kaohsiung City 804, Taiwan
07-3222445	07-3218085	No. 51, Shandong St., Sanmin Dist., Kaohsiung City 807, Taiwan
08-7344771	08-7344802	1F., No. 113, Shengli Rd., Pingtung City, Pingtung County 900, Taiwan

Hulp voor gebruikers in Australië

Epson Australia staat voor u klaar als u hulp nodig hebt. Naast de productdocumentatie beschikt u over de volgende informatiebronnen:

Uw leverancier

Vaak kan uw leverancier u helpen bij het opsporen en oplossen van een probleem. Neem bij problemen altijd eerst contact op met uw leverancier. Vaak kan hij een probleem snel verhelpen en u ook verder adviseren.

Internet <http://www.epson.com.au>

Raadpleeg de website van Epson Australia. Hier vindt u ongetwijfeld wat u zoekt: drivers, Epson-adressen, informatie over nieuwe producten en technische ondersteuning (e-mail).

Epson-helpdesk

In laatste instantie kunt u voor advies altijd terecht bij de Epson-helpdesk. Onze medewerkers kunnen u helpen bij de installatie, de configuratie en het gebruik van uw Epson-product. Ook kunt u hier documentatie over nieuwe Epson-producten of het adres van de dichtstbijzijnde leverancier of servicevestiging aanvragen. Op tal van vragen vindt u hier het antwoord.

Helpdesknummers:

Telefoon: 1300 361 054

Fax: (02) 8899 3789

Zorg ervoor dat u alle relevante informatie bij de hand hebt wanneer u belt. Hoe meer informatie, des te sneller we u kunnen helpen: het type Epson-product, het type computer, het besturingssysteem, de programma's die u gebruikt en verder alle informatie die u belangrijk lijkt.

Hulp voor gebruikers in Singapore

Epson Singapore biedt de volgende informatiebronnen, ondersteuning en diensten:

Internet (<http://www.epson.com.sg>)

Informatie over productspecificaties, drivers om te downloaden, veelgestelde vragen, verkoopvragen en technische ondersteuning via e-mail.

Epson-helpdesk (telefoon: (65) 6586 3111)

Ons helpdeskteam kan u telefonisch helpen met betrekking tot:

- Verkoopvragen en productinformatie
- Vragen met betrekking tot het gebruik van producten of problemen
- Vragen met betrekking tot reparaties en garantie

Hulp voor gebruikers in Hong Kong

Voor technische ondersteuning en andere diensten kunnen gebruikers contact opnemen met Epson Hong Kong Limited.

Internet

Epson Hong Kong heeft een eigen webpagina in het Chinees en Engels om gebruikers de volgende informatie aan te bieden:

- Productinformatie
- Antwoorden op veelgestelde vragen
- Nieuwste versies van drivers voor Epson-producten

Gebruikers kunnen deze internetpagina bezoeken op:

<http://www.epson.com.hk>

Epson-helpdesk

U kunt ook contact opnemen met onze ondersteuningsmedewerkers via het volgende telefoon- en faxnummer:

Telefoon: (852) 2827-8911

Fax: (852) 2827-4383

Index**2**

20-op-1.....	85
2-op-1.....	85
2-zijdig.....	76

4

4-op-1.....	85
-------------	----

8

8-op-1.....	85
-------------	----

A

Afdrukgebied, specificaties.....	157
Afdrukinstellingen.....	85
foto's afdrukken.....	83
meer functies.....	85
Afdrukken	
annuleren.....	46
document.....	42
Dubbelzijdig.....	49
envelop.....	42
foto.....	42
meerdere pagina's per vel.....	52
paginavullend.....	51
randloos.....	42
snelkoppeling.....	49
tekst.....	42
voorkeursinstelling.....	49
Afdrukken annuleren	
Mac OS X.....	47
Windows.....	47
Afdrukkwaliteit	
verbeteren.....	138
Afdruklay-out.....	85
Afdruksnelheid	
verhogen.....	143, 147
Afdruktaken beheren	
Windows.....	131
Annuleren van afdrukken.....	46
Auteursrechten.....	2

B

Beeldaanpassing.....	59
Beeldverstoring.....	139
Beperkingen op het kopiëren.....	13
Bestandsdeling instellen.....	88
Bijsnijden/zoomen	
foto's afdrukken.....	83
meer functies.....	85
Bovenste 1/2.....	85

C

Cartridges	
artikelnummers.....	155
lege vervangen.....	99
Contact opnemen met Epson.....	164

D

Diavoorstelling.....	85
Documenten	
afdrukken.....	42
Driver.....	80
openen (Mac OS X).....	41
openen (Windows).....	40
verwijderen.....	120
Dubbelzijdig afdrukken.....	49

E

Easy Photo Print.....	48
Energie besparen.....	113
Enveloppen	
afdrukgebied.....	158
laden.....	26
Epson	
Easy Photo Print.....	48
papier.....	23
Epson Connect.....	9, 84
Epson Event Manager.....	81

F

Foto	
software.....	48
Foto selecteren.....	83
Foto-id.....	85
Foto's kopiëren/herstellen.....	85
Foto's selecteren	
meer functies.....	85
Fotoselectie annuleren.....	83
Fouten	
afdrukken.....	130
kopiëren.....	142
scannen.....	149
Foutmeldingen.....	126

G

Geheugenkaart	
plaatsen.....	29
Geheugenkaarten	
ondersteunde typen.....	159
geheugenkaarten	
gegevensspecificaties.....	159

Gelinieerd papier.....	85, 86
Geluid.....	87
Gespiegeld beeld.....	142
Glasplaat.....	31

H

Handelsmerken.....	2
Handmatig Wi-Fi/netwerk instellen.....	87
Help	
Epson.....	164
Epson Event Manager.....	81
Epson Scan.....	80
Horizontale strepen.....	139

I

Inkt	
afdrukken met alleen zwart.....	95
afdrukken met alleen zwart onder Windows.....	95
afdrukken met alleen zwart op een Mac.....	96
besparen van zwarte inkt in Windows.....	98
cartridge controleren via het configuratiescherm.....	94
cartridgestatus controleren in Mac OS X.....	93
cartridgestatus controleren in Windows.....	92
tijdelijk afdrukken met zwarte inkt.....	95
voorzorgsmaatregelen.....	89
Inktpeilen.....	87
Instellingen.....	83
Interfacekabels.....	163

K

Kalender.....	85, 86
Kantoormodus.....	67
Kleurherstel.....	85
Kleurproblemen.....	140
Kopiëren	
normaal.....	33

L

Laden	
papier.....	23, 26
Lampjes	
knippen.....	146
statuslampjes.....	149
Lay-out methode.....	85
Lege pagina's.....	142

M

Mac OS X	
printerinstellingen openen.....	41
printerstatus controleren.....	132
Marges	
problemen.....	141
Meerdere pagina's per vel.....	52

O

Onderhoud.....	87
Onderste 1/2.....	85
Onjuiste tekens.....	85
Op datum selecteren.....	85
Origami.....	85

P

Paginaformaat aanpassen.....	51
Pagina's per vel afdrukken.....	52
Pagina's vergroten.....	51
Pagina's verkleinen.....	51
Paginavullend afdrukken.....	51
Papier	
afdrukgebied.....	157
doorvoerproblemen.....	144
kreukelen.....	145
laadcapaciteit.....	23
laden.....	26
speciaal Epson-papier.....	23
specificaties.....	156
vastgelopen.....	134
Papier is vastgelopen.....	151
Papierformaat	
foto's afdrukken.....	83
meer functies.....	85
Papiertype	
foto's afdrukken.....	83
meer functies.....	85
PDF.....	76
Persoonlijk briefpapier.....	85
Piep.....	87
Printer	
reinigen.....	115
status controleren.....	131
vervoeren.....	117
Printer delen	
Mac OS X.....	56
Windows.....	53
Printer vervoeren.....	117
Printerinstellingen.....	87
openen (Mac OS X).....	41
openen (Windows).....	40
Slaapstandtimer.....	113
Uitschakeltimer.....	113
Printkop	
controleren.....	107
reinigen.....	109
uitlijnen.....	111
Printkop reinigen	
configuratiescherm.....	111
Mac OS X.....	110
printerknoppen.....	111
Windows.....	110
Problemen	
afdrukken.....	130
afdruksnelheid.....	143
contact opnemen met Epson.....	164
gespiegeld beeld.....	142
lege pagina's.....	142

marges.....	141
onjuiste kleuren.....	140
onjuiste tekens.....	141
oorzaak opsporen.....	130
oplossen.....	164
papierdoorvoer.....	144
printer drukt niet af.....	145
scannen.....	149
strepen.....	139
vage afdrukken.....	140
vastgelopen papier.....	134
vegen.....	140
vlekkerige afdrukken.....	143
Problemen met de scan kwaliteit.....	152
Product	
onderdelen.....	16
Professionele modus.....	69

R

Randloos	
foto's afdrukken.....	83
Reinigen	
printer.....	115
printkop.....	109
Rode ogen verwijderen.....	83

S

Schrijfpapier.....	85, 86
Selecteer groep.....	83
Selectiekader.....	72
Service.....	164
Slaaptimer.....	87
Snelheid	
verhogen.....	143, 147
Software	
verwijderen.....	120
Software voor scannen	
bundelsoftware.....	81
Specificaties	
cartridges.....	155
geheugenkaart.....	159
mechanisch.....	160
normen en goedkeuringen.....	162
papier.....	156
printer.....	156
scanner.....	158
Spuitkanaaltjes controleren.....	107
configuratiescherm.....	108
Mac OS X.....	107
printerknoppen.....	108
Windows.....	107
Standaardinstellingen herstellen.....	88
Status Monitor	
Mac OS X.....	132
Statuslampjes.....	149
Strepen.....	139
Systeemvereisten.....	155

T

Technische ondersteuning.....	164
Terugstellen.....	154
Thuismodus.....	

U

Uitlijnen printkop.....	111
Uitschakeltimer.....	87
USB	
aansluiting.....	163

V

Vage afdrukken.....	140
vastgelopen papier.....	134
Vegen.....	140
Veiligheidsinformatie.....	10
Vel fotolay-out.....	85
Vervangen van cartridges.....	99
Vlekkerige afdrukken.....	143
Volautomatische modus.....	63
Voorbeeld.....	71

W

Webservice.....	9, 84, 87
Weergaveopties.....	83, 85
Wenskaart.....	85
Wi-Fi instellen.....	87
Wi-Fi-/netwerkstatus.....	88
Wi-Fi-/netwerkverbinding controleren.....	87
Wi-Fi-instellingen.....	87
Wi-Fi-instellingen bevestigen.....	87
Windows	
afdruktaken beheren.....	131
printerinstellingen openen.....	40
printerstatus controleren.....	131