



# **Gebbruikershandleiding**

## **Multimedia Projector**

**CO-FH01**

**CO-FD01**

**CO-W01**

**CO-WX01**

**CO-WX02**

## **Gebruikte symbolen en tekens 6**

### **Gebruik de handleiding om informatie te zoeken ..... 7**

    Zoeken op trefwoord ..... 7

    Er direct vanuit de bladwijzers naar toe gaan ..... 7

    Alleen de pagina's afdrukken die u nodig hebt..... 7

### **De nieuwste versie van de documenten verkrijgen ..... 8**

## **Kennismaken met uw projector 9**

### **Onderdelen en functies van de projector ..... 10**

    Projectoronderdelen - Voorkant..... 10

    Projectoronderdelen - Achterzijde ..... 11

    Projectoronderdelen - Onderkant..... 12

    Projectoronderdelen - Afstandsbediening projector ..... 13

## **De projector installeren 15**

### **Plaatsing van de projector ..... 16**

    Voorzorgsmaatregelen bij de installatie..... 18

    Configuratie van de projector en opties voor de montage..... 18

    Projectieafstand ..... 19

### **De beveiligingskabel installeren ..... 20**

### **Batterijen in de afstandsbediening plaatsen ..... 21**

    Gebruik van de afstandsbediening ..... 21

### **Projectoraansluitingen ..... 23**

    Aansluiten op videobronnen ..... 23

        Aansluiten op een HDMI-videobron ..... 23

    Aansluiten op een computer ..... 23

        Aansluiten op een computer voor HDMI-video en -audio ..... 24

        Aansluiten op een computer voor USB-video en -audio ..... 24

        Aansluiten op een iPad/iPhone..... 25

    Aansluiten op externe USB-apparaten..... 25

        Projectie USB-apparaat..... 25

        Verbinden met een USB-apparaat ..... 25

        Een USB-apparaat loskoppelen..... 26

    Aansluiten op een documentcamera ..... 26

## **De basisfuncties van de projector gebruiken 27**

### **De projector inschakelen ..... 28**

    Startscherm..... 29

### **De projector uitschakelen ..... 31**

### **De taal voor de menu's van de projector selecteren ..... 32**

### **Projectiemodi ..... 33**

    De projectiemodus wijzigen via de afstandsbediening ..... 33

    De projectiemodus wijzigen via de menu's..... 33

### **Het schermtypen instellen ..... 35**

    De beeldpositie aanpassen met de schermpositie ..... 35

### **Een testpatroon weergeven..... 37**

### **De beeldhoogte aanpassen..... 38**

### **Beeldvorm..... 39**

    De beeldvorm corrigeren met de keystone-knop ..... 39

    De beeldvorm corrigeren met Quick Corner ..... 40

### **Het beeld scherpstellen met de scherpstelhendel ..... 42**

### **De grootte van het beeld aanpassen met zoom ..... 43**

### **De beeldpositie aanpassen met Beeldverschuiving..... 44**

### **Een beeldbron selecteren..... 46**

### **Hoogte-breedteverhouding beeld ..... 47**

    De hoogte-breedteverhouding van het beeld wijzigen ..... 47

    Beschikbare hoogte-breedteverhoudingen van het beeld..... 47

### **Aanpassen van de beeldkwaliteit (kleurmodus) ..... 49**

De kleurmodus wijzigen .....	49
Beschikbare kleurmodi.....	49
<b>Het volume regelen met de volumeknoppen .....</b>	<b>50</b>
<b>Projectorfuncties aanpassen .....</b>	<b>51</b>
<b>Draadloze netwerkverbinding.....</b>	<b>52</b>
De draadloze LAN-module installeren .....	52
Draadloze netwerkinstellingen handmatig selecteren.....	52
Draadloze netwerkinstellingen selecteren in Windows .....	54
Draadloze netwerkinstellingen selecteren in Mac.....	54
Draadloze netwerkbeveiliging instellen .....	55
Een QR-code gebruiken voor het aansluiten op een mobiel apparaat.....	55
<b>Een PC Free-presentatie projecteren .....</b>	<b>57</b>
Ondersteunde PC Free-bestandstypen.....	57
Voorzorgsmaatregelen voor PC Free-projectie .....	58
Een PC Free-diavoorstelling starten .....	58
Een PC Free-filmvoorstelling starten .....	59
PC Free-weergave-opties .....	60
<b>Het beeld en geluid tijdelijk uitschakelen (A/V dempen).....</b>	<b>62</b>
<b>Het geluid tijdelijk onderbreken (Dempen) .....</b>	<b>63</b>
<b>De video-actie tijdelijk stoppen .....</b>	<b>64</b>
<b>In- en uitzoomen op beelden (E-Zoom) .....</b>	<b>65</b>
<b>Het beeld van een gebruikerslogo opslaan .....</b>	<b>66</b>
<b>Een gebruikerspatroon opslaan .....</b>	<b>68</b>
<b>Beveiligingsfuncties projector.....</b>	<b>69</b>
Soorten wachtwoordbeveiliging.....	69
Een wachtwoord instellen.....	69
Soorten wachtwoordbeveiliging selecteren .....	70
Een wachtwoord invoeren voor het gebruik van de projector .....	71
Een beveiligingskabel installeren.....	71

<b>Bewaking en bediening van de projector .....</b>	<b>73</b>
<b>Epson Projector Management .....</b>	<b>74</b>
<b>Een netwerkcomputer bedienen via een webbrowser .....</b>	<b>75</b>
Opties voor Webcontrole.....	76
<b>E-mailwaarschuwingen voor het projectornetwerk instellen .....</b>	<b>79</b>
E-mailwaarschuwingsberichten netwerkprojector.....	79
<b>Bewaking instellen met SNMP .....</b>	<b>81</b>
<b>De menu-instellingen aanpassen .....</b>	<b>82</b>
<b>De projectormenu's gebruiken .....</b>	<b>83</b>
<b>Het weergegeven toetsenbord gebruiken .....</b>	<b>84</b>
Beschikbare tekst Het weergegeven toetsenbord gebruiken .....	84
<b>Instellingen Beeldkwaliteit - Menu Beeld.....</b>	<b>85</b>
<b>Instellingen projectorfuncties - Menu Instellingen .....</b>	<b>87</b>
<b>Instellingen projectornetwerk - Menu Netwerk .....</b>	<b>90</b>
Menu Netwerk - Menu Basis .....	91
Menu Netwerk - Menu Draadloos LAN .....	92
Menu Netwerk - Menu Melding.....	93
Menu Netwerk - Menu Overige .....	94
Menu Netwerk - Menu Resetten.....	95
Menu Netwerk - Menu Inst. voltooid .....	95
<b>Instellingen configuratie van de projector - Menu ECO.....</b>	<b>96</b>
<b>Weergave Projectorinformatie - Menu Informatie .....</b>	<b>97</b>
Menu Informatie - Menu Projectorinformatie .....	97
Lijst Event ID-codes.....	98
<b>Opties projector resetten- Menu Resetten .....</b>	<b>99</b>
<b>Menu-instellingen kopiëren tussen projectors (Batchinstelling) .....</b>	<b>100</b>

Instellingen overdragen vanaf een USB-flashstation .....	100
Instellingen overdragen vanaf een computer .....	101
Foutmelding batchinstelling .....	102

## **De projector onderhouden 103**

<b>Onderhoud projector</b> .....	<b>104</b>
<b>De lens reinigen</b> .....	<b>105</b>
<b>De projectorbehuizing reinigen</b> .....	<b>106</b>
<b>De ventilatieopeningen reinigen</b> .....	<b>107</b>

## **Problemen oplossen 108**

<b>Projectieproblemen</b> .....	<b>109</b>
<b>Status projectorindicator</b> .....	<b>110</b>
<b>De Help-schermen van de projector gebruiken</b> .....	<b>112</b>
<b>Problemen met het in- of uitschakelen van de projector oplossen</b> .....	<b>113</b>
Problemen met de projectorvoeding oplossen .....	113
Wanneer de projectorlamp niet inschakelt.....	113
Problemen met het uitschakelen van de projector oplossen .....	113
<b>Problemen met beelden oplossen</b> .....	<b>114</b>
Oplossen van problemen met ontbrekende beelden .....	114
Een afbeelding aanpassen die niet rechthoekig is .....	114
Een wazige of onscherpe afbeelding aanpassen .....	115
Problemen met gedeeltelijke afbeeldingen oplossen .....	115
Aanpassen van een afbeelding die ruis of statische electriciteit bevat.....	116
Een flikkerend beeld aanpassen.....	116
Een beeld met een onjuiste helderheid of kleuren aanpassen.....	116
Aanpassen van een afbeelding die ondersteboven ligt.....	117
Problemen met USB-display oplossen.....	117

<b>Geluidsproblemen oplossen</b> .....	<b>118</b>
<b>Problemen met de bediening van de afstandsbediening oplossen</b> .....	<b>119</b>
<b>Wachtwoordproblemen oplossen</b> .....	<b>120</b>
<b>Problemen met HDMI-link oplossen</b> .....	<b>121</b>
<b>Wanneer het bericht "Het is tijd om de projector te vervangen." verschijnt</b> .....	<b>122</b>

## **Bijlage 123**

<b>Optionele accessoires en reserveonderdelen</b> .....	<b>124</b>
Beugels.....	124
Voor draadloze verbinding .....	124
Externe apparaten .....	124
<b>Schermgrootte en projectieafstand</b> .....	<b>125</b>
<b>Ondersteunde resoluties voor de monitorweergaven</b> .....	<b>127</b>
<b>Specificaties van de projector</b> .....	<b>128</b>
Specificaties connectors.....	128
<b>Externe afmetingen</b> .....	<b>130</b>
<b>Systeemvereisten USB Display</b> .....	<b>131</b>
<b>Lijst met veiligheidssymbolen en -instructies</b> .....	<b>132</b>
<b>Waarschuwingslabels</b> .....	<b>134</b>
<b>Woordenlijst</b> .....	<b>135</b>
<b>Mededelingen</b> .....	<b>137</b>
Indication of the manufacturer and the importer in accordance with requirements of EU directive.....	137
Indication of the manufacturer and the importer in accordance with requirements of United Kingdom directive.....	137
Gebruiksbeperkingen .....	137
De projector verwijderen.....	138



Referenties besturingssysteem.....	138
Handelsmerken.....	138
Kennisgeving betreffende auteursrechten .....	138
Toekenning van auteursrechten .....	139

# Gebruikte symbolen en tekens







## Veiligheidssymbolen

De projector en de handleidingen gebruiken grafische symbolen en labels om inhoud aan te duiden die u vertelt hoe u de projector veilig kunt gebruiken.

Lees en volg de instructies die met deze symbolen en labels zijn aangeduid, nauwkeurig door om lichamelijk letsel of materiële schade te voorkomen.

 <b>Waarschuwing</b>	Dit symbool duidt informatie aan die, als deze wordt genegeerd, kan resulteren in lichamelijk letsel of zelfs de dood tot gevolg hebben.
 <b>Let op</b>	Dit symbool duidt informatie aan die, als deze wordt genegeerd, kan resulteren in lichamelijk letsel of fysieke schade als gevolg van foutief handelen.

## Algemene informatiesymbolen en -tekens

 <b>Let op</b>	Dit label geeft procedures aan die kunnen leiden tot schade of letsel als er onvoldoende voorzichtigheid in acht wordt genomen.
	Dit label wijst op extra informatie die nuttig is om weten.
Knop 	Dit verwijst naar de knoppen op de afstandsbediening of het bedieningspaneel. Bijvoorbeeld: de knop 
<b>Menunaam/naam van instelling</b>	Dit verwijst naar het projectormenu en de namen van de instellingen. Bijvoorbeeld: Selecteer het menu <b>Beeld</b>  <b>Beeld &gt; Kleur</b>
	Dit label wijst op koppelingen naar verwante pagina's.
	Dit label geeft het huidige menuniveau van de projector aan.

## » Verwante koppelingen

- "Gebruik de handleiding om informatie te zoeken" [pag.7](#)
- "De nieuwste versie van de documenten verkrijgen" [pag.8](#)

Met de PDF-handleiding kunt u op trefwoord naar informatie zoeken die u nodig hebt of direct naar specifieke secties gaan met behulp van de bladwijzers. U kunt ook alleen de pagina's afdrukken die u nodig hebt. In dit gedeelte wordt uitgelegd hoe u een PDF-handleiding gebruikt die is geopend in Adobe Reader X op uw computer.

## » Verwante koppelingen

- "Zoeken op trefwoord" [pag.7](#)
- "Er direct vanuit de bladwijzers naar toe gaan" [pag.7](#)
- "Alleen de pagina's afdrukken die u nodig hebt" [pag.7](#)

## Zoeken op trefwoord

Klik op **Bewerken** > **Geavanceerd zoeken**. Voer uw zoekterm (tekst) in voor informatie die u wilt vinden in het zoekvenster en klik vervolgens op **Zoeken**. Treffers worden weergegeven als een lijst. Klik op een van de weergegeven treffers om naar die pagina te gaan.

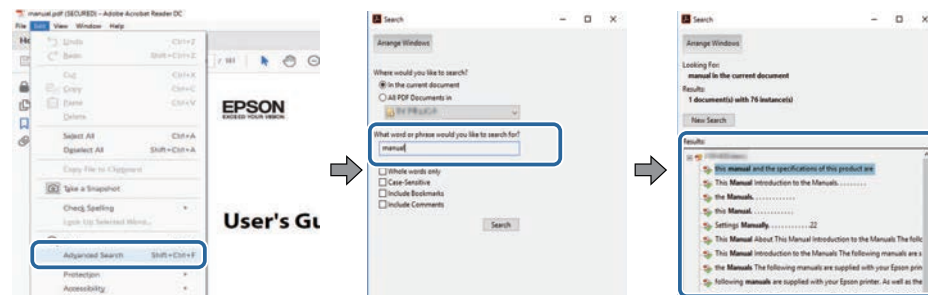

## Er direct vanuit de bladwijzers naar toe gaan

Klik op een titel om naar die pagina te gaan. Klik op + of > om de titels op een lager niveau in die sectie te bekijken. Om terug te keren naar de vorige pagina, voert u de volgende handeling uit op uw toetsenbord.

- Windows: Houd **Alt** ingedrukt en druk vervolgens op **←**.

- Mac OS: houd de **Command**-toets ingedrukt en druk vervolgens op **←**.

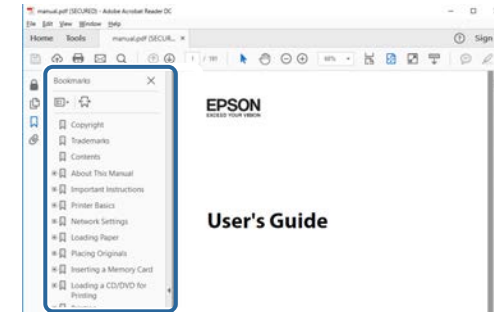

## Alleen de pagina's afdrukken die u nodig hebt

Het is mogelijk om alleen de pagina's die u nodig hebt te extraheren en af te drukken. Klik op **Afdrukken** in het menu **Bestand** en geef vervolgens de pagina's op die u wilt afdrukken in **Pagina's in Af te drukken pagina's**.

- Als u een reeks pagina's wilt opgeven, voert u een streepje in tussen de beginpagina en de eindpagina.  
Voorbeeld: 20-25
- Als u pagina's wilt opgeven die elkaar niet opvolgen, scheidt u de pagina's met komma's.  
Voorbeeld: 5, 10, 15

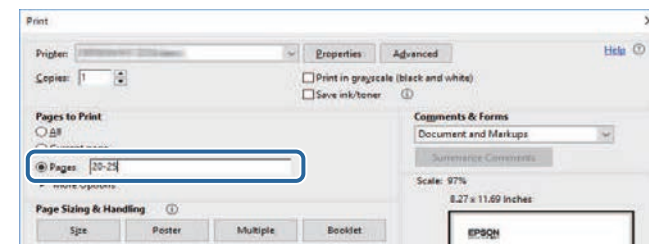

U kunt de nieuwste versie van de handleidingen en specificaties verkrijgen op de website van Epson.

Bezoek [epson.sn](https://www.epson.sn) en voer uw modelnaam in.



# Kennismaken met uw projector

Raadpleeg dit deel voor meer informatie over de functies en namen van de onderdelen van de projector.

## » **Verwante koppelingen**

- "Onderdelen en functies van de projector" [pag.10](#)

In de volgende secties worden de projectoronderdelen en hun functies uitgelegd.

» **Verwante koppelingen**

- "Projectoronderdelen - Voorkant" [pag.10](#)
- "Projectoronderdelen - Achterzijde" [pag.11](#)
- "Projectoronderdelen - Onderkant" [pag.12](#)
- "Projectoronderdelen - Afstandsbediening projector" [pag.13](#)

## Projectoronderdelen - Voorkant

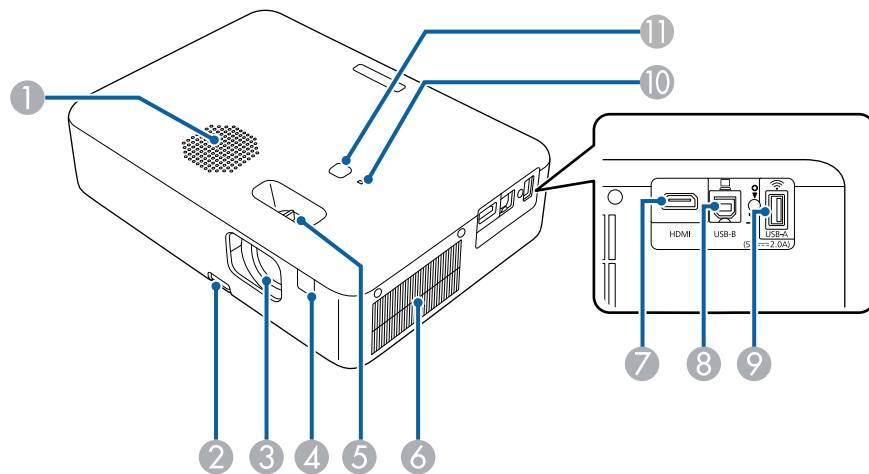

Naam	Naam	Functie
1	Luidspreker	Geeft het geluid weer.
2	Hendel voor het ontgrendelen van de voet	Druk op de hendel voor het ontgrendelen van de voet om de instelbare voet aan de voorkant uit te schuiven en in te trekken.
3	Lens	Beelden worden geprojecteerd vanaf hier.
4	Externe receiver	Hiermee worden signalen vanaf de afstandsbediening ontvangen.

Naam	Naam	Functie
5	Hendel voor scherpteregeling	Hiermee wordt de scherpstelling voor het beeld ingesteld.
6	Luchttoevoervertilator	Voert lucht in om de projector intern te koelen.
7	HDMI-poort	Voert videosignalen in vanaf HDMI-compatibele videoapparatuur en computers. Deze poort is compatibel met HDCP 2.3.
8	USB-B-poort	Hier sluit u een USB-kabel aan op de computer om computerbeelden te projecteren.
9	USB-A (5V===2.0A) - poort	Hier sluit u een USB-geheugenapparaat of een digitale camera aan om films of afbeeldingen te projecteren via PC Free. Verbindt de optionele documentcamera aan. Wordt verbonden met de draadloze LAN-module. Deze poort wordt hierna de USB-A-poort genoemd.
10	Statusindicator	Geeft de projectorstatus weer.
11	Aan/uit-knop [  ]	Hiermee wordt de projector in- of uitgeschakeld.

» **Verwante koppelingen**

- "Status projectorindicator" [pag.110](#)
- "Gebruik van de afstandsbediening" [pag.21](#)
- "Het beeld scherpstellen met de scherpstelhendel" [pag.42](#)
- "De ventilatieopeningen reinigen" [pag.107](#)
- "De beeldhoogte aanpassen" [pag.38](#)

## Projectoronderdelen - Achterzijde

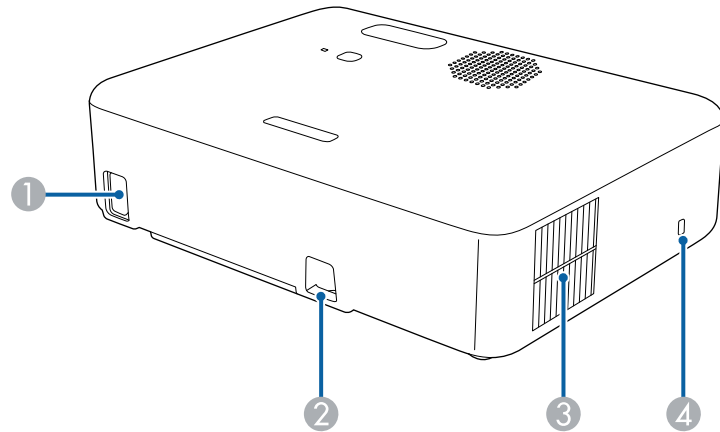

Naam	Naam	Functie
1	Voedingsingang	Hierop sluit u de voedingskabel van de projector aan.
2	Bevestigingspunt van beveiligingskabel	Leid hier een in de handel verkrijgbaar draadslot doorheen en sluit het af. U kunt hier ook de optionele beveiligingskabel bevestigen die voorkomt dat de projector van het plafond of de muur kan vallen.
3	Ventilatieopening	Afvoerventilator voor lucht die is gebruikt voor het afkoelen van het binnenste van de projector.  <div style="border: 1px solid black; padding: 5px; margin-top: 10px;"> <p><b>⚠ Waarschuwing</b></p> <p>Kijk niet in de ventilatieopeningen. Als de lamp ontploft, kunnen er niet alleen gassen vrijkomen, maar ook kleine glasfragmenten die kunnen verspreid worden. Dit kan letsel veroorzaken. Neem contact op met een arts als er fragmenten gebroken glas zijn ingeademd of in de ogen of mond zijn terechtgekomen.</p> </div>

Naam	Naam	Functie
		<div style="border: 1px solid black; padding: 5px; margin-top: 10px;"> <p><b>⚠ Let op</b></p> <p>Houd tijdens de projectie gezicht noch handen voor de luchtuitlaat; plaats evenmin voorwerpen die door de warmte kunnen vervormen of beschadigd raken in de buurt van de uitlaat. De hete lucht uit de luchtafvoerventiel kan brandwonden veroorzaken, voorwerpen doen kromtrekken en ongevallen veroorzaken.</p> </div>
4	Beveiligingssleuf	De beveiligingssleuf is compatibel met het door Kensington geproduceerde Microsaver Security System.

### » Verwante koppelingen

- "Een beveiligingskabel installeren" [pag.71](#)

## Projectoronderdelen - Onderkant

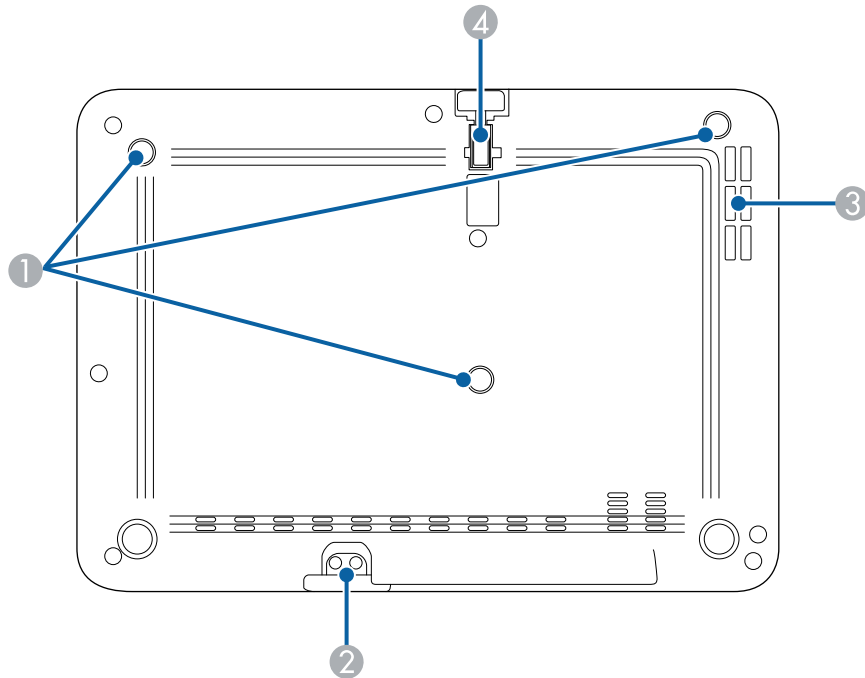

Naam	Functie
4 Instelbare voet aan voorzijde	Als de projector op een plat oppervlak is geplaatst, bijv. op een bureau, kunt u de voet uitschuiven om de beeldpositie aan te passen.

### » Verwante koppelingen







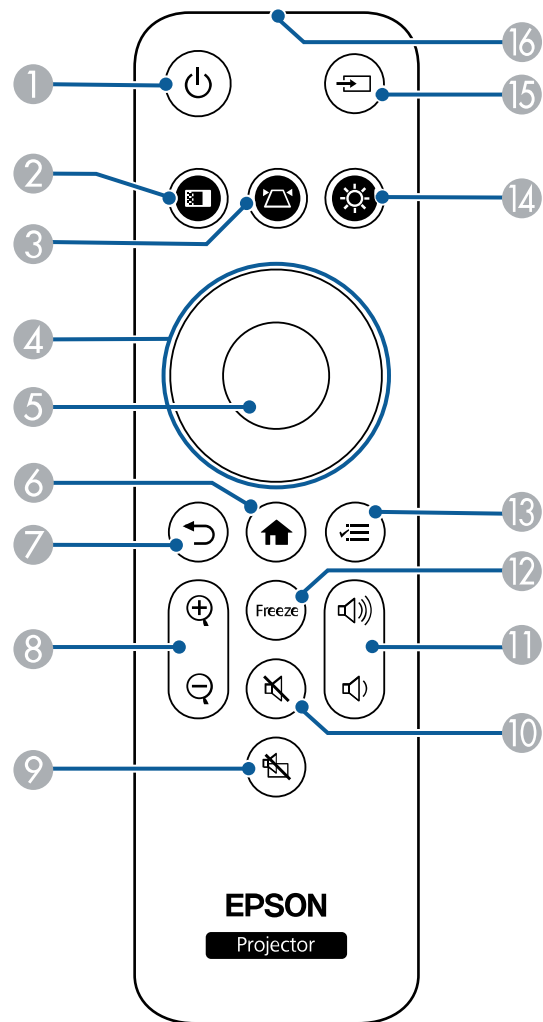

- "De beeldhoogte aanpassen" [pag.38](#)
- "Een beveiligingskabel installeren" [pag.71](#)



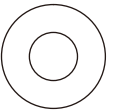

Naam	Functie
1 Bevestigingspunten ophangbeugel (drie punten)	Bevestig de optionele ophangbeugel hier als u de projector aan het plafond wilt ophangen.
2 Bevestigingspunt van beveiligingskabel	Leid hier een in de handel verkrijgbaar draadslot doorheen en sluit het af. U kunt hier ook de optionele beveiligingskabel bevestigen die voorkomt dat de projector van het plafond of de muur kan vallen.
3 Luchttoevoerventilator	Voert lucht in om de projector intern te koelen.

## Projectoronderdelen - Afstandsbediening projector

U kunt uw projector bedienen met deze afstandsbediening.



Naam	Functie
1 Aan/uit-knop 	Hiermee schakelt u de projector in of uit.
2 Knop Kleurmodus 	Wijzigt de kleurmodus.
3 Knop Keystone 	Geeft het <b>Keystone</b> -aanpassingsscherm of het <b>Quick Corner</b> -scherm weer.
4 Pijlknoppen 	Hiermee selecteert u menu-items terwijl het menu van de projector wordt weergegeven. Wanneer het pictogram ▲▼ of ◀▶ wordt weergegeven op het menuscherm, gebruikt u deze knoppen om de menu-items te selecteren.
5 Knop [Enter] 	Opent de huidige selectie en gaat naar het volgende niveau terwijl het menu van de projector wordt weergegeven.
6 Knop Home 	Hiermee wordt het Startscherm weergegeven en gesloten.
7 Knop Esc 	Hiermee wordt de huidige functie gestopt. Keert terug naar het vorige menuniveau tijdens het weergeven van het menu van de projector.
8 E-zoomknoppen 	Zoomt in op een gebied van het geprojecteerde beeld en vergroot dit op het scherm.
9 Knop A/V dempen 	Hiermee schakelt u video en audio tijdelijk in of uit.
10 Knop Dempen 	Hiermee schakelt u de audio tijdelijk in of uit.

Naam		Functie
11	Knoppen Volume omhoog/omlaag 	Hiermee wordt het volume voor de luidspreker en de hoofdtelefoon aangepast.
12	Knop Freeze 	Pauzeert of hervat beelden.
13	Knop Menu 	Hiermee wordt het menu van de projector weergegeven en afgesloten. U kunt de menu's van de projector gebruiken voor het aanpassen van de instellingen die bepalen hoe uw projector werkt.
14	Knop Helderheid 	Wijzigt de helderheid van het geprojecteerde beeld.
15	Knop Source 	Schakelt naar de volgende ingangsbron.
16	LED afstandsbediening	Zendt signalen van de afstandsbediening naar de projector.

## » Verwante koppelingen

- "In- en uitzoomen op beelden (E-Zoom)" [pag.65](#)
- "Aanpassen van de beeldkwaliteit (kleurmodus)" [pag.49](#)
- "Startscherm" [pag.29](#)
- "De beeldvorm corrigeren met de keystone-knop" [pag.39](#)
- "Een beeldbron selecteren" [pag.46](#)
- "De projectormenu's gebruiken" [pag.83](#)

# De projector installeren

Volg de instructies in deze secties om uw projector te installeren.

## ► **Verwante koppelingen**

- "Plaatsing van de projector" [pag.16](#)
- "De beveiligingskabel installeren" [pag.20](#)
- "Batterijen in de afstandsbediening plaatsen" [pag.21](#)
- "Projectoraansluitingen" [pag.23](#)

U kunt de projector op nagenoeg elk vlak oppervlak plaatsen om een beeld te projecteren.

U kunt de projector monteren in een ophangbeugel als u deze wilt gebruiken op een vaste locatie. Als u de projector aan het plafond wilt ophangen, hebt u de optionele ophangbeugel nodig.

Let op de volgende punten wanneer u een locatie voor de projector selecteert:

- Plaats de projector op een stevig en horizontaal oppervlak.

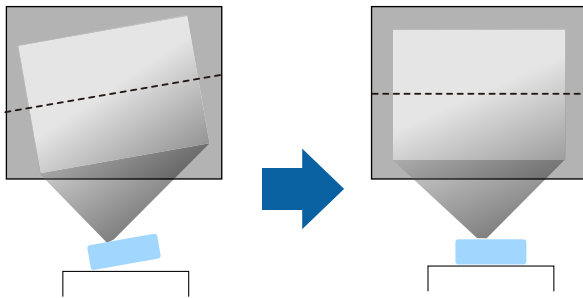

- Laat voldoende ruimte over rond en onder de projector voor ventilatie en plaats het apparaat niet op of naast iets dat de ventilatieopeningen kan blokkeren.
- Plaats de projector zo dat deze recht naar het scherm is gericht, niet in een hoek.

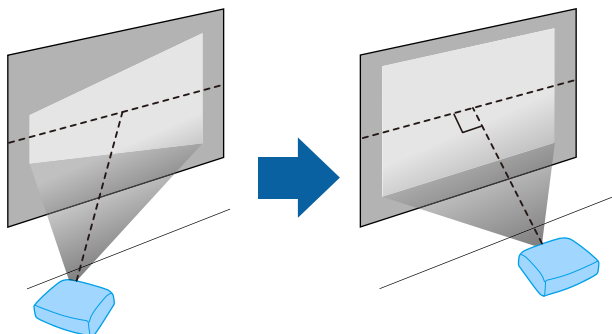

Als u de projector niet recht voor het scherm kunt installeren, moet u de keystone-vertanding corrigeren met de projectorbediening. Voor beelden met de beste kwaliteit, raden wij u aan de installatiepositie van de projector aan te passen om de correcte beeldgrootte en -vorm te bereiken.



## Waarschuwing

- U moet een ophangbeugel monteren wanneer u de projector aan een plafond wilt hangen. Als u de projector niet correct installeert, kan deze vallen en schade of letsels veroorzaken.
- Gebruik geen tape op de bevestigingspunten van de ophangbeugel om te voorkomen dat deze losraken, en gebruik geen smeermiddel, olie of soortgelijke substanties op de projector, anders kan de behuizing van de projector breken waardoor deze uit de ophangbeugel kan vallen. Hierdoor kan iemand die zich onder de ophangbeugel bevindt, ernstig gewond raken en kan de projector worden beschadigd.
- Als u de plafondmontage en de projector niet correct installeert, kan de projector vallen. Zorg dat u, na het installeren van de specifieke Epson-beugel die uw projector ondersteunt, de beugel aan alle bevestigingspunten voor plafondmontage van de projector vastmaakt. Maak ook de projector en beugels vast met behulp van draad die sterk genoeg is om hun gewicht vast te houden.
- Installeer de projector niet op een locatie die onderhevig is aan hoge percentages stof of vochtigheid, of op een locatie die onderhevig is aan rook of stoom. Anders kan brand of een elektrische schok worden veroorzaakt. De behuizing van de projector zou tevens kunnen verslechteren en beschadigd worden, waardoor de projector van de montage kan vallen.

### **Voorbeelden van omgevingen die ertoe zouden kunnen leiden dat de projector valt als gevolg van verslechtering van de behuizing**

- Locaties die onderhevig zijn aan overmatige rook of oliedeeltjes in de lucht, zoals fabrieken of keukens
- Locaties die vluchtige oplosmiddelen of chemicaliën bevatten, zoals fabrieken of laboratoria
- Locaties waar de projector onderworpen zou kunnen worden aan reinigingsmiddelen of chemicaliën, zoals fabrieken of keukens
- Locaties waar aromatische oliën vaak worden gebruikt, zoals ontspanningsruimtes.
- In de buurt van apparaten die overmatige rook, oliedeeltjes in de lucht of schuim produceren bij voorvallen
- Locaties waar de projector kunnen onderworpen worden aan ultraviolette stralen, zoals een zonnige kamer.
- Locaties dicht bij luchtbevochtigers

## Waarschuwing

- Dek de luchttoevoer- en luchtafvoerventilatoren van de projector niet af. Als de ventilatieopeningen worden afgedekt, kan de binnentemperatuur stijgen en brand veroorzaken.
- De projector mag niet in locaties worden gebruikt of opgeslagen waar het wordt onderworpen aan stof of vuil. De kwaliteit van het geprojecteerde beeld kan anders verminderen of de luchtfilter kan verstopt raken. Dit kan resulteren in een storing of brand.
- Niet installeren op een instabiel oppervlak of op een plek buiten de gewichtspecificaties van de projector. Anders kan het vallen of omvallen en daarmee een ongeval of letsel veroorzaken.
- Gebruik de projector niet op een brandbaar oppervlak (zoals een krant, plastic vel of tapijt) of een elektrisch tapijt. De grote hitte die wordt gegenereerd door de projector kan ze vervormen of verkleuren, wat kan resulteren in brand.
- Wanneer u het installeert op een hoge plek, dient u maatregelen te nemen tegen vallen door gebruik te maken van draden om de veiligheid in een noodsituatie te garanderen, zoals een aardbeving en daarmee ongevallen te voorkomen. Als u de projector niet goed monteert, kan hij naar beneden vallen en letsel veroorzaken.
- Niet installeren op een locatie waar schade door zout kan optreden of op locaties die onderhevig zijn aan corrosief gas, zoals zwavelhoudend gas van warmtebronnen. Anders kan de projector vallen door corrosie. De projector kan ook defect raken.
- Wanneer u het project 's nachts buiten gebruikt, moet u ervoor zorgen dat u niet valt over eventuele verlengkabels die u gebruikt. Anders kan de projector vallen of kantelen en daarmee een ongeval of letsel veroorzaken.

## **Let op**

- Zet de projector bij gebruik niet op zijn kant. Dit kan een storing in de projector veroorzaken.
- Als u de projector gebruikt op een hoogte boven 1.500 m, zet u de instelling **Hoogtemodus** in op **Aan** in het menu van de projector om te garanderen dat de binnentemperatuur van de projector goed wordt geregeld.
  - ☛ **Instellingen > Bewerking > Hoogtemodus**
- Installeer de projector bij voorkeur niet in een omgeving met een hoge luchtvochtigheid of een omgeving met veel rook van open vuren of tabaksrook.

## » **Verwante koppelingen**

- "Voorzorgsmaatregelen bij de installatie" [pag.18](#)

- "Configuratie van de projector en opties voor de montage" [pag.18](#)
- "Projectieafstand" [pag.19](#)
- "Beeldvorm" [pag.39](#)
- "Instellingen projectorfuncties - Menu Instellingen" [pag.87](#)
- "De beeldhoogte aanpassen" [pag.38](#)
- "Het beeld scherpstellen met de scherpstelhendel" [pag.42](#)

## Voorzorgsmaatregelen bij de installatie

Let op de volgende voorzorgsmaatregelen bij het installeren van de projector.

### Installatieruimte

#### Let op

- Zorg ervoor dat u de volgende ruimte rond de projector laat zodat de openingen voor het aanzuigen en uitblazen van lucht niet worden geblokkeerd.
- Installeer de projector niet op een locatie waar er geen lucht kan circuleren, zoals op een plank of in een doos.

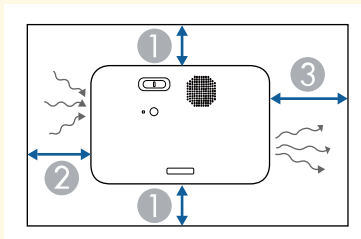

- ① 10 cm
- ② 20 cm
- ③ 30 cm

## Configuratie van de projector en opties voor de montage

U kunt de projector op de volgende manieren configureren of monteren:

Voor/achter

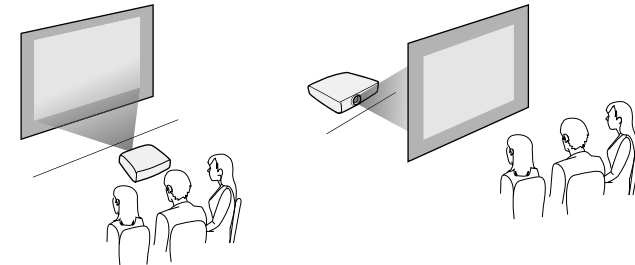

Plafond voor/Plafond achter

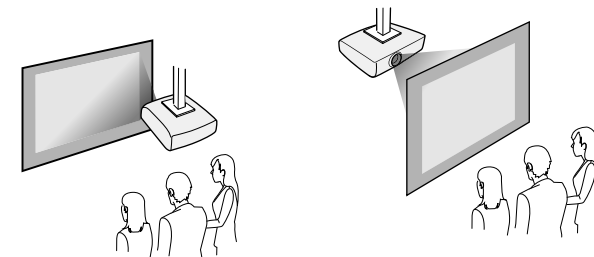

Zorg dat u de juiste optie voor **Projectie** selecteert in het menu **Instellingen** van de projector volgens de installatiemethode die wordt gebruikt.

☛ **Instellingen > Installatie > Projectie**

» **Verwante koppelingen**

- "Projectiemodi" [pag.33](#)

## Projectieafstand

De afstand van de plaats van de projector tot het scherm bepaalt bij benadering de grootte van het beeld. Hoe verder de projector van het scherm staat, hoe meer de beeldgrootte toeneemt. Dit kan echter verschillen afhankelijk van de zoomfactor, de hoogte-breedteverhouding en andere instellingen.

Raadpleeg de bijlage voor details over hoe ver de projector van het scherm moet worden verwijderd op basis van de grootte van het geprojecteerde beeld.



Wanneer u de keystone-vertanding corrigeert, wordt uw beeld iets kleiner.

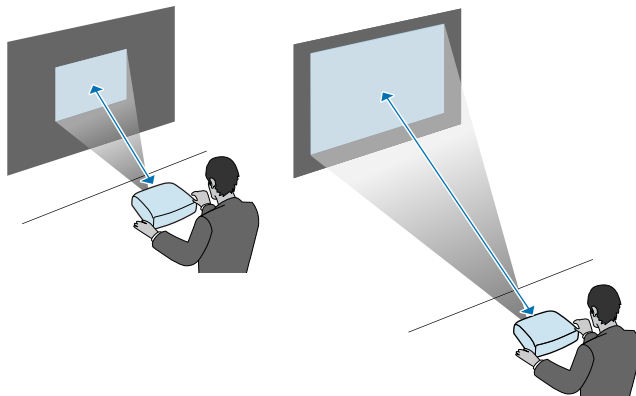

### » Verwante koppelingen

- "Schermgrootte en projectieafstand" [pag.125](#)

Bij het installeren van de projector in een hoge locatie, zoals een plafond, wand of plank, installeert u de optionele set met veiligheidsdraden om de projector aan de installatielocatie vast te maken en te voorkomen dat deze valt.

## Waarschuwing

Zorg dat u de beveiligingskabel die bij de Epson-plafondmontage is geleverd, gebruikt. De beveiligingskabel is beschikbaar als een optionele set beveiligingskabels ELPWR01.

- 1** Stop de veiligheidsdraad door het bevestigingspunt van de beveiligingskabel op de projector.

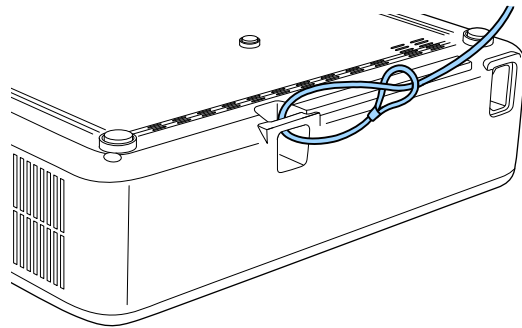

- 2** Maak het andere uiteinde van de veiligheidsdraad vast aan een structuur die sterk genoeg is om het gewicht van de projector te dragen, zoals in de handel verkrijgbare montagehardware. Als de draad te lang is, maakt u een lus van de draad zodat er zo weinig mogelijk speling is.

De afstandsbediening werkt met twee AAA-batterijen die bij de projector zijn geleverd.

## Let op

Lees de *Veiligheidsvoorschriften* voordat u aan de slag gaat met de batterijen.

- 1 Verwijder de batterijklep zoals weergegeven.

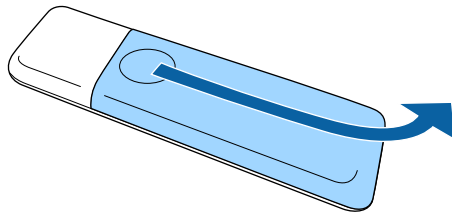

- 2 Verwijder de oude batterijen indien nodig.



Gooi lege batterijen weg in overeenstemming met de lokale voorschriften.

- 3 Plaats de batterijen met de uiteinden + en - in de weergegeven richting.

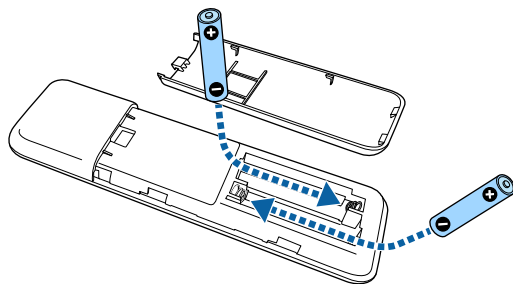

## ⚠ Waarschuwing

Plaats de batterijen aan de hand van de plus- (+) en mintekens (-) in de batterijhouder. Als de batterijen verkeerd worden gebruikt, kan hij ontploffen of gaan lekken en brand, letsel of productschade veroorzaken.

- 4 Plaats de batterijklep terug en druk deze omlaag tot de klep op zijn plaats klikt.

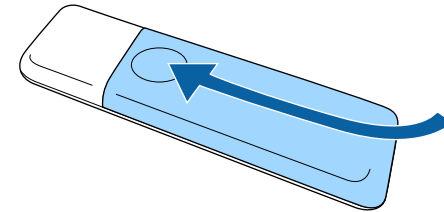

## » Verwante koppelingen

- "Gebruik van de afstandsbediening" [pag.21](#)

## Gebruik van de afstandsbediening

Met de afstandsbediening kunt u de projector bedienen vanaf nagenoeg overal in de kamer.

Zorg dat u de afstandsbediening naar de ontvangers op de projector richt binnen de hier weergegeven afstand en hoeken.

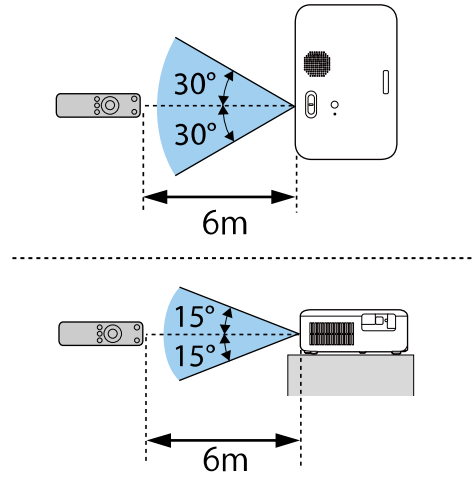

- Vermijd het gebruik van de afstandsbediening in omstandigheden met felle tl-lampen of in direct zonlicht, anders zal de projector niet reageren op opdrachten. Als u de afstandsbediening langere tijd niet zult gebruiken, moet u de batterijen verwijderen.

Raadpleeg deze secties voor het aansluiten van de projector op verschillende projectiebronnen.

## Let op

- Controleer de vorm en oriëntatie van de aansluitingen op elk kabel die u wilt aansluiten. Forceer geen aansluiting in een poort als het niet past. Het apparaat of uw projector kan beschadigd of defect raken.



Raadpleeg de *Introductiehandleiding* voor een lijst van kabels die bij uw projector zijn geleverd. Koop optionele of in de handel verkrijgbare kabels indien nodig.

## » Verwante koppelingen

- "Aansluiten op videobronnen" [pag.23](#)
- "Aansluiten op een computer" [pag.23](#)
- "Aansluiten op externe USB-apparaten" [pag.25](#)
- "Aansluiten op een documentcamera" [pag.26](#)

## Aansluiten op videobronnen

Volg de instructies in deze secties voor het aansluiten van video-apparaten op de projector.



- Als de poort op het apparaat dat u aansluit een vreemde vorm heeft, gebruik dan de kabel die bij het apparaat werd geleverd of een optionele kabel voor het aansluiten op de projector.
- Voor de verschillende uitgangssignalen van de aangesloten videoapparatuur zijn er verschillende kabels.
- Sommige soorten videoapparatuur kunnen verschillende soorten signalen produceren. Raadpleeg de gebruikershandleiding van de videoapparatuur als u wilt weten welke signalen kunnen worden uitgevoerd.

## » Verwante koppelingen

- "Aansluiten op een HDMI-videobron" [pag.23](#)

## Aansluiten op een HDMI-videobron

Als uw videobron een HDMI-poort heeft, kunt u deze aansluiten op de projector met een HDMI-kabel en het geluid van de beeldbron verzenden met het geprojecteerde beeld.

## Let op

Schakel de videobron niet in voordat u deze hebt aangesloten op de projector. Hierdoor kunt u de projector beschadigen.

- 1** Sluit de HDMI-kabel aan op de HDMI-uitgang van uw videobron.
- 2** Sluit het andere uiteinde aan op de HDMI-poort van de projector.

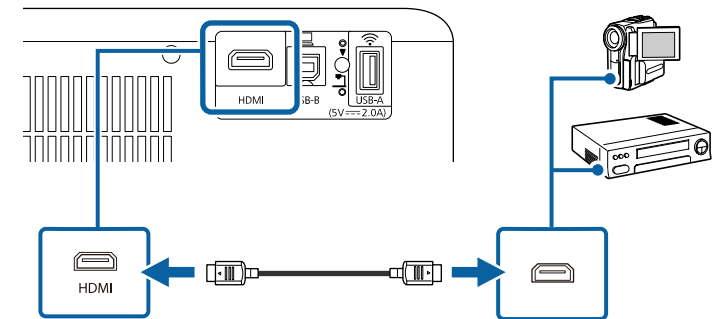

## Aansluiten op een computer

Volg de instructies in deze secties voor het aansluiten van een computer op de projector.

## » Verwante koppelingen

- "Aansluiten op een computer voor HDMI-video en -audio" [pag.24](#)
- "Aansluiten op een computer voor USB-video en -audio" [pag.24](#)
- "Aansluiten op een iPad/iPhone" [pag.25](#)

## Aansluiten op een computer voor HDMI-video en -audio

Als uw computer een HDMI-poort heeft, kunt u deze aansluiten op de projector met een HDMI-kabel en het geluid van de computer verzenden met het geprojecteerde beeld.

- 1 Sluit de HDMI-kabel aan op de HDMI-uitgang van uw computer.
- 2 Sluit het andere uiteinde aan op de HDMI-poort van de projector.

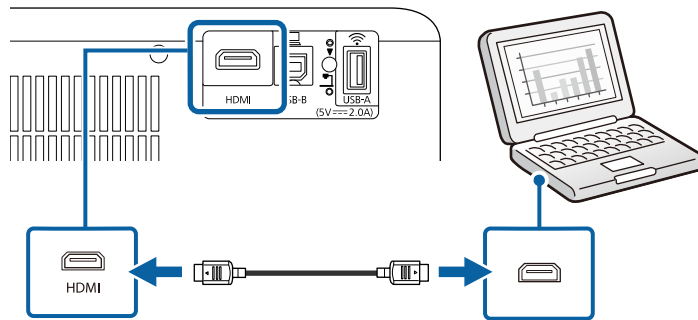

## Aansluiten op een computer voor USB-video en -audio

Als uw computer voldoet aan de systeemvereisten, kunt u video en audio overbrengen naar de projector via de USB-poort van de computer. Deze functie wordt USB Display genoemd. Sluit de projector aan op uw computer met een USB-kabel.



- Als u een USB-hub gebruikt, is het mogelijk dat de verbinding niet goed werkt. Sluit de USB-kabel daarom rechtstreeks op de projector aan.

- 1 Sluit de kabel aan op de USB-B-poort van uw projector.

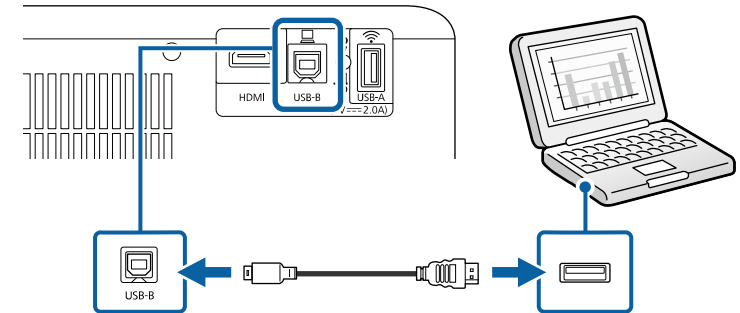

- 2 Sluit het andere uiteinde aan op een beschikbare USB-poort op uw computer.
- 3 Schakel de projector en uw computer in.
- 4 Voer één van de volgende zaken uit om de software Epson USB Display te installeren:



U hoeft deze software alleen te installeren wanneer u de projector voor de eerste keer aansluit op de computer.

- Windows: selecteer **EMP\_UDSE.EXE uitvoeren** in het dialoogvenster dat wordt weergegeven om de software Epson USB Display te installeren.
- Mac: de installatiemap voor Epson USB Display wordt weergegeven op het scherm. Selecteer **USB Display Installer** en volg de instructies op het scherm om de Epson USB Display software te installeren. Als de map USB Display **Instellingen** niet automatisch wordt weergegeven, dubbelklikt u op **EPSON\_PJ\_UD > USB Display Installer**.

- 5 Volg alle instructies op het scherm.  
Koppel de USB-kabel niet los of schakel de projector niet uit tot de projector een beeld weergeeft.



De projector toont het beeld van het bureaublad van uw computer en voert geluiden uit als uw presentatie audio bevat.



- Als de projector geen beelden projecteert, voert u een van de volgende bewerkingen uit:
  - Windows: klik op **Alle programma's** of **Start > EPSON Projector > Epson USB Display Ver.x.xx**.
  - Mac: Dubbelklik op het pictogram **USB Display** in de map **Programma**.
- Voer één van de volgende bewerking uit wanneer u de projectie beëindigt:
  - Windows: koppel de USB-kabel los. Het is niet nodig **Hardware veilig verwijderen** te gebruiken.
  - Mac: selecteer **Verbreek verbinding** in het menu voor pictogrammen **USB Display** in de menubalk of het **Dock** en koppel de USB-kabel los.

## » Verwante koppelingen

- "Systeemvereisten USB Display" [pag.131](#)

## Aansluiten op een iPad/iPhone

U kunt uw iPad/iPhone aansluiten voor het projecteren van video's. Om uw apparaat aan te sluiten op de HDMI-poort van de projector, gebruikt u een in de handel verkrijgbare kabel, zoals een HDMI-conversieadapter.

## Aansluiten op externe USB-apparaten

Volg de instructies in deze secties voor het aansluiten van externe USB-apparaten op de projector.

## » Verwante koppelingen

- "Projectie USB-apparaat" [pag.25](#)
- "Verbinden met een USB-apparaat" [pag.25](#)
- "Een USB-apparaat loskoppelen" [pag.26](#)

## Projectie USB-apparaat

U kunt beelden en andere inhoud projecteren zonder hierbij een computer of video-apparaat te gebruiken door één van deze apparaten aan te sluiten op uw projector:

- USB-flashstation
- Digitale camera of smartphone
- USB-harde schijf



- Digitale camera's of smartphones moeten apparaten met USB zijn, geen TWAIN-compatibele apparaten, en moeten compatibel zijn met de USB-massaopslagklasse.
- USB-harde schijven moeten voldoen aan de volgende vereisten:
  - Compatibel met USB-massaopslagklasse (niet alle apparaten van USB-massaopslagklasse worden ondersteund)
  - Geformatteerd in FAT16/32
  - Met eigen stroomvoorziening via eigen stroomtoevoer (harde schijven met stroomtoevoer via bus worden niet aanbevolen)
  - Vermijd het gebruik van harde schijven met meerdere partities

## » Verwante koppelingen

- "Een PC Free-presentatie projecteren" [pag.57](#)

## Verbinden met een USB-apparaat

U kunt uw USB-apparaat aansluiten op de USB-A-poort van de projector en deze gebruiken voor het projecteren van beelden en andere inhoud.



Als er een stroomadapter bij uw USB-apparaat is geleverd, sluit u het apparaat aan op het stopcontact.

- 2 Sluit de USB-kabel of het USB-flashstation aan op de USB-A-poort van de projector zoals weergegeven.

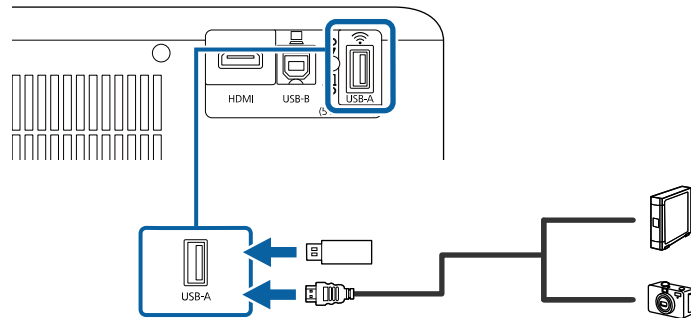

### Let op

- Gebruik de USB-kabel die is geleverd bij of is aanbevolen voor gebruik met het apparaat.
- Sluit geen USB-hub of een USB-kabel die langer is dan 3 meter aan, anders zal het apparaat mogelijk niet correct werken.

- 3 Sluit zo nodig het andere uiteinde aan op uw apparaat.

## Een USB-apparaat loskoppelen

Als u klaar bent met de projectie met een aangesloten USB-apparaat, koppelt u het apparaat los van de projector.

- 1 Schakel, indien nodig, het apparaat uit en koppel het los.
- 2 Koppel het USB-apparaat los van de projector.

## Aansluiten op een documentcamera

U kunt een documentcamera aansluiten op uw projector voor het projecteren van beelden die door de camera worden weergegeven.

De verbindingmethode verschilt afhankelijk van het model van uw Epson-documentcamera. Raadpleeg de handleiding van de documentcamera voor meer informatie.

# De basisfuncties van de projector gebruiken

Volg de instructies in deze secties om de basisfuncties van de projector te gebruiken.

## ► **Verwante koppelingen**

- "De projector inschakelen" [pag.28](#)
- "De projector uitschakelen" [pag.31](#)
- "De taal voor de menu's van de projector selecteren" [pag.32](#)
- "Projectiemodi" [pag.33](#)
- "Het schermtype instellen" [pag.35](#)
- "Een testpatroon weergeven" [pag.37](#)
- "De beeldhoogte aanpassen" [pag.38](#)
- "Beeldvorm" [pag.39](#)
- "Het beeld scherpstellen met de scherpstelhendel" [pag.42](#)
- "De grootte van het beeld aanpassen met zoom" [pag.43](#)
- "De beeldpositie aanpassen met Beeldverschuiving" [pag.44](#)
- "Een beeldbron selecteren" [pag.46](#)
- "Hoogte-breedteverhouding beeld" [pag.47](#)
- "Aanpassen van de beeldkwaliteit (kleurmodus)" [pag.49](#)
- "Het volume regelen met de volumeknoppen" [pag.50](#)

Schakel de computer of het video-apparaat in dat u wilt gebruiken nadat u de projector hebt ingeschakeld.

**1** Sluit het apparaat aan op de projector.

**2** Sluit de voedingskabel aan op de voedingsingang van de projector en steek de stekker in het stopcontact.

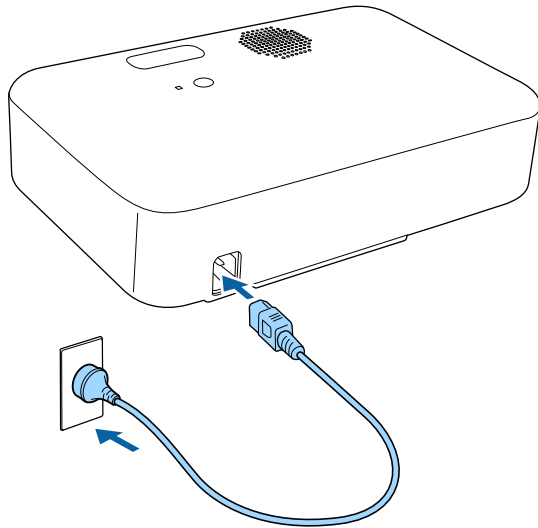

**3** Druk op de voedingsknop op de projector of de afstandsbediening om de projector in te schakelen.

Het statusindicatielampje knippert blauw terwijl de projector bezig is met opwarmen. Zodra de projector is opgewarmd, stopt het statuslampje met knipperen en wordt het blauw.

**4** Schakel het aangesloten apparaat in.

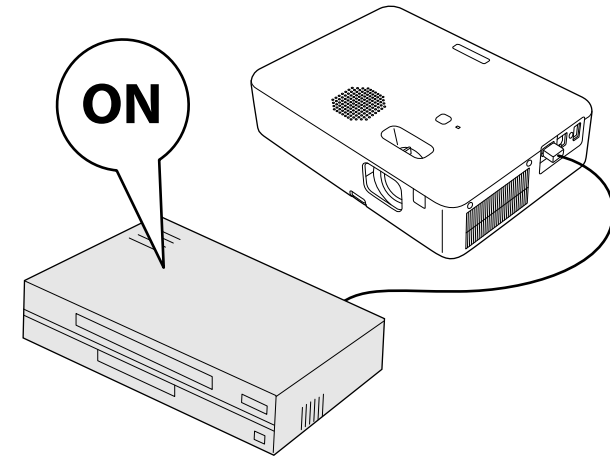

**5** Probeer het volgende als u geen geprojecteerd beeld ziet.

- Schakel de aangesloten computer of het video-apparaat in.
- Wijzig de schermuitgang van de computer wanneer u een laptop gebruikt.
- Plaats een dvd of andere videomedia en druk op Afspelen (indien nodig).
- Druk op de knop  op de afstandsbediening om de bron te detecteren.
- Als het Startscherm wordt weergegeven, selecteert u de bron die u wilt projecteren.

## Waarschuwing

- Kijk nooit direct in de projectorlens wanneer de lamp brandt. Dit kan schade aan uw ogen veroorzaken en is vooral gevaarlijk voor kinderen.
- Wanneer u de projector van op een afstand inschakelt met behulp van de afstandsbediening, moet u ervoor zorgen dat er niemand in de lens kijkt.
- Raak de projector niet aan tijdens de projectie. De hoge temperatuur die wordt gegenereerd door de projectorlamp, kan brand of letsel veroorzaken.
- Blokkeer tijdens de projectie het licht van de projector niet met een boek of andere objecten. Als het licht van de projector wordt geblokkeerd, wordt het gebied waarop het licht schijnt warm waardoor het kan smelten, verbranden of vlam vatten. De lens kan ook warm worden door het gereflecteerde licht waardoor de projector ook defect kan raken. Om de projectie te stoppen, gebruikt u de knop A/V dempen of schakelt u de projector uit.
- Als lichtbron van de projector wordt een kwiklamp met hoge interne druk gebruikt. Als de lamp wordt onderworpen aan trillingen of schokken, of als deze te lang is gebruikt, kan de lamp breken of niet inschakelen. Als de lamp ontploft, kunnen er niet alleen gassen vrijkomen, maar ook kleine glasfragmenten die kunnen verspreid worden. Dit kan letsel veroorzaken. Zorg dat u de onderstaande instructies naleeft.
  - Breng uw gezicht niet dicht bij de projector terwijl deze in gebruik is.
  - Draai of kantel de projector niet. Er kunnen glasscherven uitvallen en er kunnen letsels worden veroorzaakt. Zorg dat er geen dergelijke glasscherven in uw ogen of mond terechtkomen.
- Als de lamp breekt moet u het gebied onmiddellijk ventileren. Neem ook contact op met een arts als er fragmenten gebroken glas zijn ingeademd of in de ogen of mond zijn terechtgekomen.
- Schakel de projector niet onmiddellijk opnieuw in nadat u deze hebt uitgeschakeld. Het veelvuldig in-/uitschakelen van projector kan de levensduur van de lampen verkorten.



- Wanneer de instelling **Dir. Inschakelen** is ingesteld op **Aan** in het menu **Instellingen** van de projector, wordt de projector ingeschakeld zodra u deze aansluit. Houd ermee rekening dat de projector ook automatisch wordt ingeschakeld na herstel van een stroomuitval.
  - ☛ **Instellingen > Bewerking > Dir. Inschakelen**
- Als u een specifieke poort selecteert als de instelling **Autom. inschakeling** in het menu **Instellingen** van de projector, wordt de projector ingeschakeld zodra deze een signaal of kabelaansluiting van deze poort detecteert.
  - ☛ **Instellingen > Bewerking > Autom. inschakeling**

## » Verwante koppelingen

- "Startscherm" [pag.29](#)
- "Instellingen projectorfuncties - Menu Instellingen" [pag.87](#)

---

## Startscherm

Met de functie Startscherm kunt u gemakkelijk een beeldbron selecteren en nuttige functies openen. U kunt het Startscherm weergeven door op de afstandsbediening op de knop  te drukken. Het Startscherm wordt ook weergegeven wanneer u de projector inschakelt en er geen signaal wordt ingevoerd.

Druk op de pijlknoppen op de afstandsbediening om een menu-item te selecteren en druk dan op [Enter].

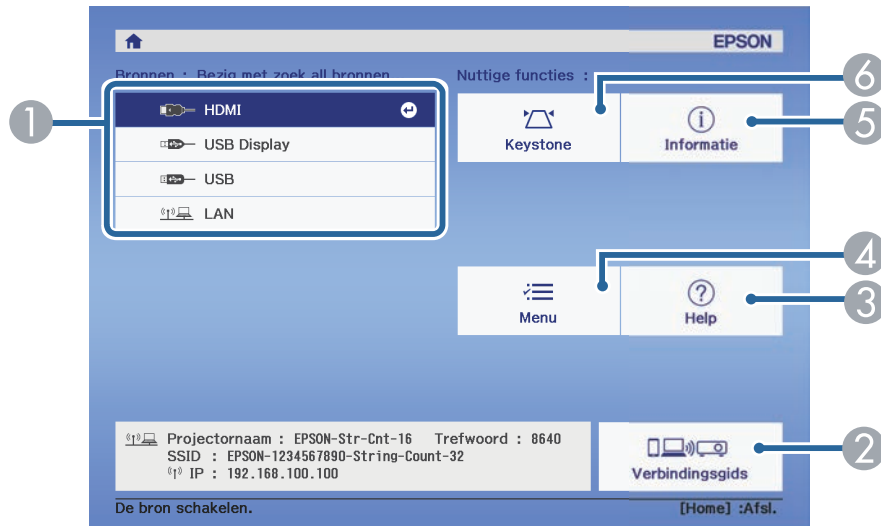

- "Weergave Projectorinformatie - Menu Informatie" [pag.97](#)
- "De projectormenu's gebruiken" [pag.83](#)
- "De Help-schermen van de projector gebruiken" [pag.112](#)

- 1 Selecteert de bron die u wilt projecteren.
- 2 Toont de Verbindingsgids. U kunt de draadloze verbindingmethoden selecteren in overeenstemming met de apparaten die u gebruikt, zoals smartphones of computers.
- 3 Toont het Help-scherm.
- 4 Toont het menu van de projector.
- 5 Toont de projectorinformatie.
- 6 Corrigeert de vorm van een beeld dat een oneven rechthoek is.



Na 10 minuten inactiviteit verdwijnt het startscherm en keert u terug naar het scherm waar u voorheen was (het scherm van de huidige ingangsbron of geen signaal-bericht).

## » Verwante koppelingen

- "Beeldvorm" [pag.39](#)

Schakel de projector uit na gebruik.



- Schakel dit product uit wanneer het niet in gebruik is om de levensduur van de projector te verlengen. De levensduur van de lamp verschilt afhankelijk van de geselecteerde modus, de omgevingsomstandigheden en het gebruik. De helderheid vermindert na verloop van tijd.
- Aangezien de projector de functie voor direct uitschakelen ondersteunt, kan deze direct worden uitgeschakeld via de stroomonderbreker.

- 1** Druk op de voedingsknop op de projector of de afstandsbediening.  
De projector toont een scherm met de bevestiging van het uitschakelen.



- 2** Druk opnieuw op de voedingsknop. (Druk op een willekeurige andere knop om het apparaat ingeschakeld te houden.)  
Het geprojecteerde beeld verdwijnt en de statusindicator wordt uitgeschakeld.





Met de Instant Off-technologie van Epson is er geen afkoelperiode zodat u de projector altijd meteen kunt inpakken en meenemen.

- 3** Om de projector te vervoeren of op te slaan, moet u controleren of de statusindicator op de projector uit is en vervolgens de voedingskabel loskoppelen.

Als u de menu's en berichten van de projector in een andere taal wilt weergeven, kunt u de instelling **Taal** wijzigen.

- 1** Zet de projector aan.
- 2** Druk op de knop  op de afstandsbediening.
- 3** Selecteer het menu **Instellingen** en druk op [Enter].



- 4** Selecteer de instelling **Taal** en druk op [Enter].
- 5** Selecteer de taal die u wilt gebruiken en druk op [Enter].
- 6** Druk op  of  om de menu's af te sluiten.



Afhankelijk van de manier waarop u de projector hebt geplaatst, is het mogelijk dat u de projectiemodus moet wijzigen zodat uw beelden correct worden geprojecteerd.



- **Voorkant** is voor het projecteren vanaf een tafel die voor het scherm staat.
- **Voor/Ondersteboven** spiegelt het beeld verticaal om ondersteboven te projecteren vanaf een plafond- of wandbeugel.
- **Achterkant** spiegelt het beeld horizontaal om te projecteren van achter een doorzichtig scherm.
- **Achter/Ondersteboven** spiegelt het beeld verticaal en horizontaal om te projecteren vanaf een plafond- of wandmontage en van achter een doorzichtig scherm.

### » Verwante koppelingen

- "De projectiemodus wijzigen via de afstandsbediening" [pag.33](#)
- "De projectiemodus wijzigen via de menu's" [pag.33](#)
- "Configuratie van de projector en opties voor de montage" [pag.18](#)

## De projectiemodus wijzigen via de afstandsbediening

U kunt de projectiemodus wijzigen om het beeld verticaal te spiegelen.

- 1 Schakel de projector in en geef een beeld weer.
- 2 Houd de knop  op de afstandsbediening gedurende vijf seconden ingedrukt.  
Het beeld verdwijnt kort en verschijnt opnieuw verticaal gespiegeld.
- 3 Om de projectie terug te zetten naar de originele modus, houdt u de knop  opnieuw vijf seconden ingedrukt.

## De projectiemodus wijzigen via de menu's

Via de menu's van de projector kunt u de projectiemodus wijzigen om het beeld verticaal en/of horizontaal te spiegelen.

- 1 Schakel de projector in en geef een beeld weer.
- 2 Druk op de knop  op de afstandsbediening.
- 3 Selecteer het menu **Instellingen** en druk op [Enter].



- 4 Selecteer **Installatie > Projectie** en druk op [Enter].
- 5 Selecteer een projectiemodus en druk op [Enter].

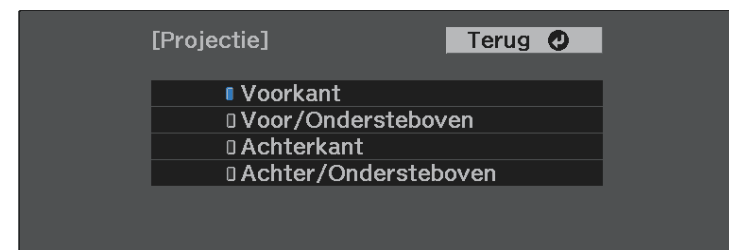

**6** Druk op  om de menu's af te sluiten.

U kunt de instelling Schermtype gebruiken voor het afstemmen van de hoogte-breedteverhouding van het weergegeven beeld met het scherm dat u gebruikt (CO-W01/CO-WX01/CO-WX02).



Deze instelling is niet beschikbaar wanneer u een van de volgende ingangsbronnen gebruikt:

- USB Display
- USB
- LAN

- 1** Schakel de projector in en geef een beeld weer.
- 2** Druk op de knop  op de afstandsbediening.
- 3** Selecteer het menu **Instellingen** en druk op [Enter].



- 4** Selecteer **Installatie > Scherm > Schermtype**.

U ziet dit scherm:

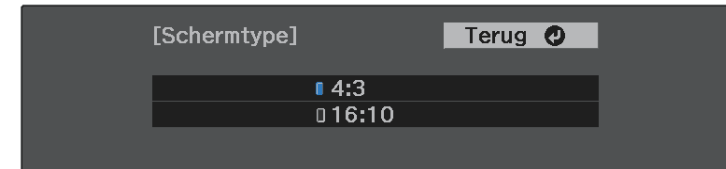

- 5** Selecteer de hoogte-breedteverhouding van het scherm en druk op [Enter].
- 6** Druk op  om de menu's af te sluiten.
- 7** Pas de beeldverhouding voor het geprojecteerde beeld indien nodig aan.

## » Verwante koppelingen

- "De beeldpositie aanpassen met de schermpositie" [pag.35](#)

## De beeldpositie aanpassen met de schermpositie

Als er ruimte is tussen de rand van het beeld en het geprojecteerde kader van het scherm, kunt u de positie van het beeld aanpassen.



U kunt de schermpositie niet aanpassen als **Schermtyp**e is ingesteld op **16:10**.

- 1** Schakel de projector in en geef een beeld weer.
- 2** Druk op de knop  op de afstandsbediening.

- 3** Selecteer het menu **Instellingen** en druk op [Enter].



- 4** Selecteer **Installatie > Scherm > Schermpositie**.

- 5** Gebruik de pijlknoppen op de afstandsbediening om de beeldpositie aan te passen.

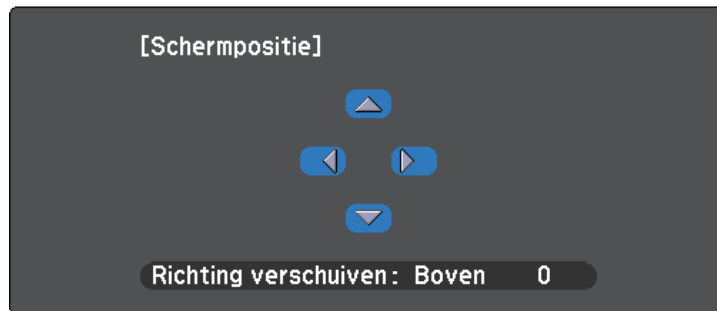

- 6** Druk op  wanneer u klaar bent.

U kunt een testpatroon weergeven voor het aanpassen van het geprojecteerde beeld zonder een computer of video-apparaat aan te sluiten.



- De vorm van het testpatroon wordt vastgesteld voor de instelling **Schermtyp**e. Zorg dat u het juiste schermtype instelt voordat u aanpast met het testpatroon.
  - **Instellingen > Installatie > Scherm > Schermtyp**e
- U moet een beeld projecteren van het aangesloten apparaat om menu-items in te stellen die niet kunnen worden ingesteld terwijl het testbeeld wordt weergegeven, of om het geprojecteerde beeld nauwkeurig af te stemmen.

**1** Zet de projector aan.

**2** Druk op de knop  op de afstandsbediening.

**3** Selecteer het menu **Instellingen** en druk op [Enter].



**4** Selecteer **Installatie > Patroon > Testpatroon** en druk op [Enter].  
Het testpatroon wordt weergegeven.

**5** Pas het beeld aan zoals nodig door de scherpstelling aan te passen of de projectorpositie te wijzigen.

**6** Druk op  om het testpatroon te wissen.

Als u projecteert vanaf een tafel of een ander plat oppervlak en het beeld te hoog of te laag is, kunt u de beeldhoogte aanpassen met de verstelbare voet van de projector.

Hoe groter de kantelhoek, des te moeilijker wordt het om scherp te stellen. Plaats de projector zo dat slechts een kleine kantelhoek nodig is.

- 1** Schakel de projector in en geef een beeld weer.
- 2** Druk op de hendel voor het ontgrendelen van de voet om de instelbare voet aan de voorkant uit te schuiven en in te trekken.

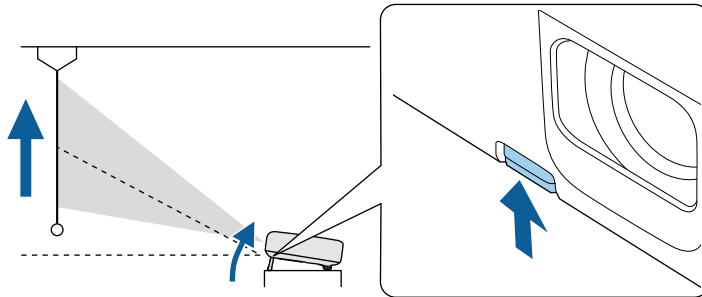

De voet steken uit de projector.

U kunt de positie afstellen tot 12 graden.

- 3** Laat de hendel los om de voeten te vergrendelen.

Als het geprojecteerde beeld niet rechthoekig is, moet u de beeldvorm aanpassen.

## » **Verwante koppelingen**

- "Beeldvorm" [pag.39](#)

U kunt een gelijkmatige, rechthoekige vorm projecteren door de projector direct voor het midden van het scherm te plaatsen en waterpas te houden. Als u de projector in een hoek op het scherm plaatst, omhoog of omlaag kantelt of naar een zijde kantelt, moet u mogelijk de vorm van het beeld corrigeren.

Na de correctie is uw beeld iets kleiner.

Voor beelden met de beste kwaliteit, raden wij u aan de installatiepositie van de projector aan te passen om de correcte beeldgrootte en -vorm te bereiken.

### » Verwante koppelingen

- "De beeldvorm corrigeren met de keystone-knop" [pag.39](#)
- "De beeldvorm corrigeren met Quick Corner" [pag.40](#)

## De beeldvorm corrigeren met de keystone-knop

U kunt de vorm van een beeld dat een vierhoek met een paar evenwijdige zijden is, corrigeren.

Om de vervorming onafhankelijk te corrigeren in horizontale en verticale richting, gebruikt u de knop  op de afstandsbediening.

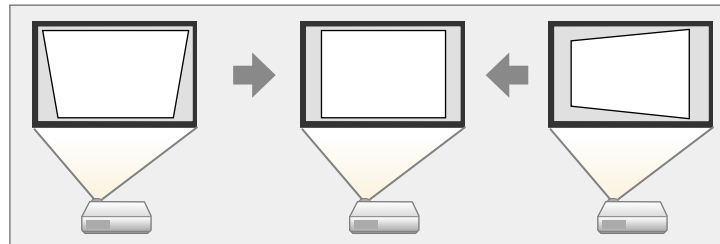

- U kunt de H/V-Keystone-correctie niet combineren met andere methoden voor beeldvormcorrectie.
- U kunt de keystone-vervorming corrigeren tot 30° rechts, links, omhoog of omlaag.

**1** Schakel de projector in en geef een beeld weer.

**2** Druk op de knop  op de afstandsbediening, selecteer **H/V-Keystone** en druk dan op [Enter].

U ziet het aanpassingsscherm **Keystone**:



**3** Gebruik de pijlknoppen op de afstandsbediening om te kiezen tussen de verticale en horizontale keystone-correctie en om de beeldvorm zo nodig aan te passen.

#### • V-Keystone

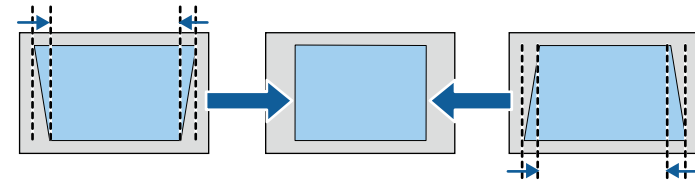

#### • H-Keystone

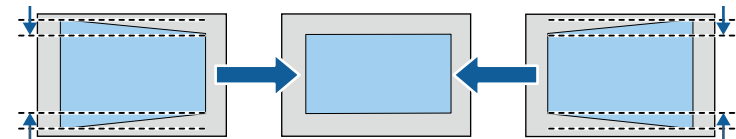

**4** Druk op  wanneer u klaar bent.

Na de correctie is uw beeld iets kleiner.

## » Verwante koppelingen

- "Instellingen projectorfuncties - Menu Instellingen" [pag.87](#)

## De beeldvorm corrigeren met Quick Corner

U kunt de instelling **Quick Corner** van de projector gebruiken om de vorm en grootte van een beeld dat niet rechthoekig is, te corrigeren.

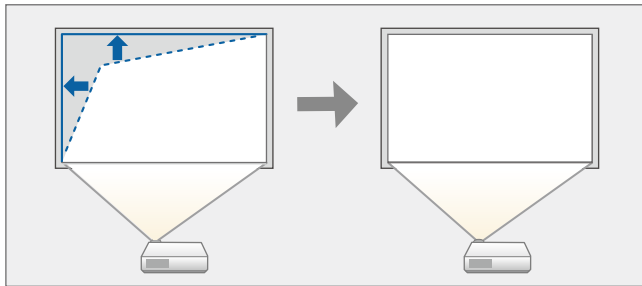

- 1** Schakel de projector in en geef een beeld weer.
- 2** Druk op de knop  op de afstandsbediening.
- 3** Selecteer het menu **Instellingen** en druk op [Enter].



- 4** Selecteer **Installatie** > **Keystone** en druk op [Enter].

- 5** Selecteer **Quick Corner** en druk op [Enter]. Druk dan opnieuw op [Enter] indien nodig.

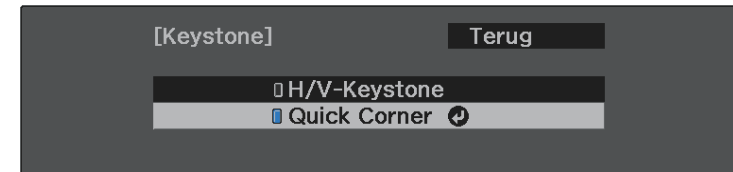

U ziet het scherm voor het selecteren van gebieden.

- 6** Gebruik de pijlknoppen om de hoek te selecteren van het beeld dat u wilt aanpassen. Druk dan op [Enter].



Om de correcties voor Quick Corner te resetten, houdt u ongeveer twee seconden ingedrukt terwijl het gebiedsselectiescherm wordt weergegeven en selecteert u vervolgens **Ja**.





- 7** Druk op de pijlknoppen om de beeldvorm aan te passen, zoals nodig.  
Om terug te keren naar het scherm voor de gebiedsselectie, drukt u op [Enter].

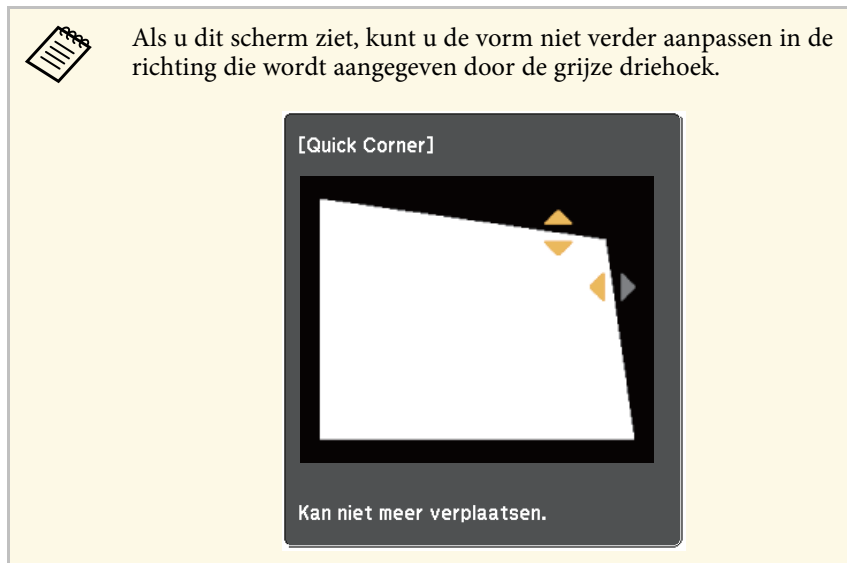

- 8** Herhaal stappen 6 en 7 als u nog meer hoeken wilt aanpassen.

- 9** Druk op  wanneer u klaar bent.

» **Verwante koppelingen**

- "Instellingen projectorfuncties - Menu Instellingen" [pag.87](#)

U kunt de scherpstelling corrigeren met de scherpstelhendel.

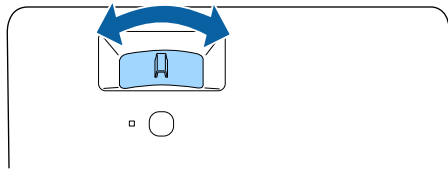
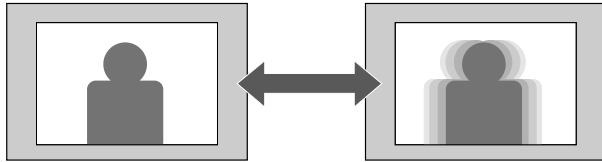

U kunt de grootte van het beeld wijzigen met het menu van de projector.

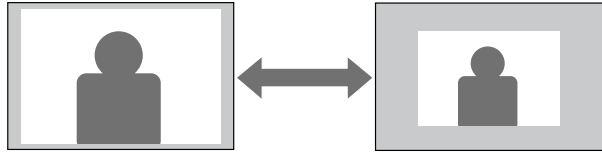

**6** Druk op  om de menu's af te sluiten.

**1** Schakel de projector in en geef een beeld weer.

**2** Druk op de knop  op de afstandsbediening.

**3** Selecteer het menu **Instellingen** en druk op [Enter].



**4** Selecteer **Installatie** > **Zoom** en druk op [Enter].

**5** Druk op de pijlknop naar links of rechts om de zoominstelling van het beeld aan te passen en druk op [Enter].





U kunt de functie **Beeldverschuiving** gebruiken voor het aanpassen van de beeldpositie zonder de projector te verplaatsen.

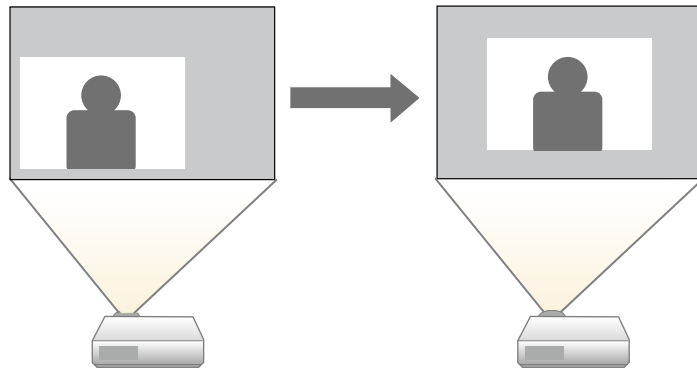

Deze functie is niet beschikbaar als **Zoomen** is ingesteld op de breedste instelling.

☛ **Instellingen > Installatie > Zoomen**



- 1** Schakel de projector in en geef een beeld weer.
- 2** Druk op de knop  op de afstandsbediening.

- 3** Selecteer het menu **Instellingen** en druk op [Enter].



- 4** Selecteer **Installatie > Beeldverschuiving** en druk op [Enter].
- 5** Druk op de pijlknoppen om de beeldpositie aan te passen.

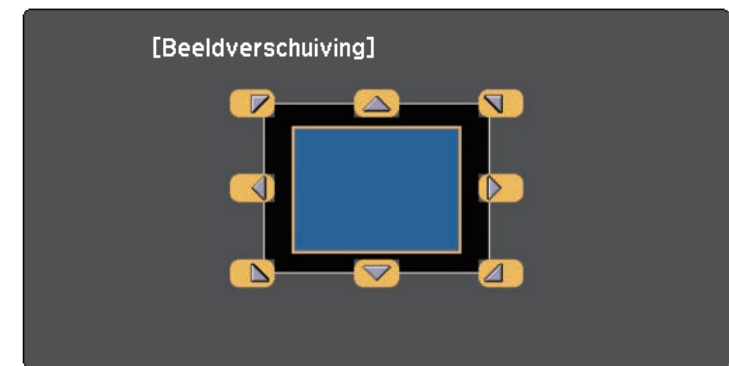

U kunt het beeld diagonaal verschuiven door op een willekeurig paar aangrenzende toetsen op de afstandsbediening te drukken.

**6** Druk op de knop  om het instelscherm te sluiten.



De ingestelde **Beeldverschuiving** blijft bewaard wanneer de projector wordt uitgeschakeld. U moet de positie opnieuw afstellen wanneer u de installatieplaats of hoek van de projector verandert.

Wanneer meerdere beeldbronnen zijn aangesloten op de projector, kunt u schakelen tussen de beeldbronnen.

- 1 Controleer of de aangesloten beeldbron die u wilt gebruiken, is ingeschakeld.
- 2 Plaats voor videobeeldbronnen een dvd of andere videomedia en druk op Afspelen.
- 3 Voer één van de volgende bewerkingen uit:
  - Druk op de afstandsbediening op de knop  tot u het beeld ziet van de gewenste bron.



Dit scherm wordt weergegeven wanneer er geen beeldsignaal is gedetecteerd. Controleer de kabelaansluitingen tussen de projector en beeldbron.

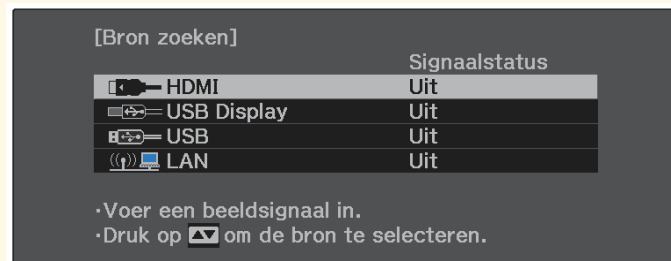

- Druk op de knop  op de afstandsbediening.

Selecteer vervolgens de bron die u wilt gebruiken op het weergegeven scherm.

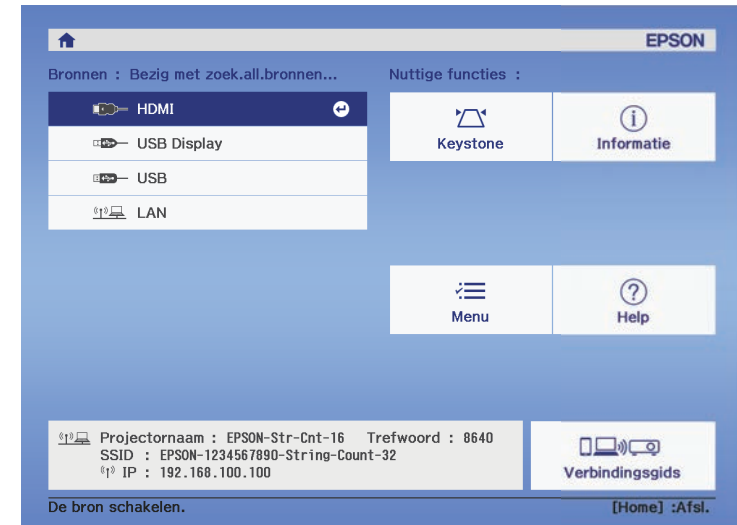

Wanneer er geen beeldsignaal wordt gedetecteerd, controleert u de kabelaansluitingen tussen de projector en de beeldbron.

De projector kan beelden weergeven in verschillende hoogte-breedteverhoudingen. Normaal bepaalt het ingangssignaal van uw videobron de hoogte-breedteverhouding van het beeld. Voor sommige beelden kunt u echter de beeldverhouding wijzigen zodat deze past op uw scherm.

Als u altijd een specifieke beeldverhouding wilt gebruiken voor een bepaalde video-invoerbron, kunt u deze selecteren via het menu **Afbeelding** van de projector.

## » Verwante koppelingen

- "De hoogte-breedteverhouding van het beeld wijzigen" [pag.47](#)
- "Beschikbare hoogte-breedteverhoudingen van het beeld" [pag.47](#)
- "Instellingen Beeldkwaliteit - Menu Beeld" [pag.85](#)

## De hoogte-breedteverhouding van het beeld wijzigen

U kunt de hoogte-breedteverhouding van het weergegeven beeld wijzigen.

- 1** Schakel de projector in en geef een beeld weer.
- 2** Druk op de knop  op de afstandsbediening.
- 3** Selecteer het menu **Beeld** en druk op [Enter].



- 4** Selecteer **Hoogte-breedte** en druk op [Enter].

- 5** Selecteer een van de beschikbare beeldverhoudingen voor uw invoersignaal en druk op [Enter].

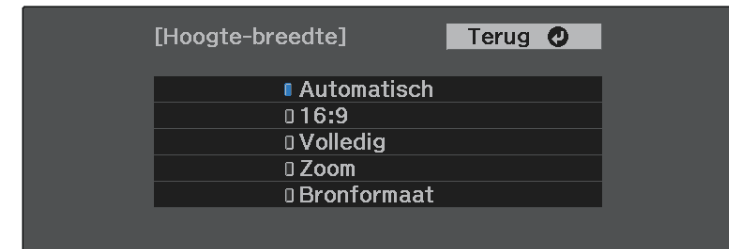

- 6** Druk op  om de menu's af te sluiten.



De beschikbare instelling voor hoogte-breedteverhouding verschilt afhankelijk van het ingangssignaal.

## » Verwante koppelingen

- "Instellingen Beeldkwaliteit - Menu Beeld" [pag.85](#)

## Beschikbare hoogte-breedteverhoudingen van het beeld

U kunt de volgende hoogte-breedteverhoudingen van het beeld selecteren, afhankelijk van het ingangssignaal van uw beeldbron.



- De beschikbare instelling voor hoogte-breedteverhouding verschilt afhankelijk van het ingangssignaal.
- Als u de beeldverhoudingsfunctie van de projector gebruikt voor het verkleinen, vergroten of splitsen van het geprojecteerde beeld voor commerciële doeleinden of voor openbare weergave, kan een inbreuk betekenen van de rechten van de copyrighthouder van dat beeld op basis van de wet op auteursrecht.

Hoogte-breedtemodus	Beschrijving
Automatisch	Stelt de hoogte-breedteverhouding automatisch in volgens het ingangssignaal.
16:9	Converteert de hoogte-breedteverhouding van het beeld naar 16:9 (CO-W01/CO-WX01/CO-WX02).
Volledig	Toont beelden op de volledige grootte van het projectiegebied, maar behoudt de hoogte-breedteverhouding niet.
Zoomen	Toont beelden op de volledige breedte van het projectiegebied en behoudt de hoogte-breedteverhouding van het beeld.
Bronformaat	Toont beelden zoals ze zijn (hoogte-breedteverhouding en resolutie worden behouden).





De projector biedt verschillende kleurmodi die zorgen voor een optimale helderheid, contrast en kleur voor verschillende weergave-omgevingen en beeldtypes. U kunt de modus selecteren die past bij uw beeld en omgeving of u kunt experimenteren met de beschikbare modi.

## » Verwante koppelingen

- "De kleurmodus wijzigen" [pag.49](#)
- "Beschikbare kleurmodi" [pag.49](#)

## De kleurmodus wijzigen

U kunt de Kleurmodus van de projector wijzigen via de afstandsbediening om het beeld te optimaliseren voor uw weergave-omgeving.

- 1** Schakel de projector in en schakel naar de beeldbron die u wilt gebruiken.
- 2** Druk op de knop  op de afstandsbediening om de Kleurmodus te wijzigen.  
De naam van de Kleurmodus verschijnt kort op het scherm en daarna wijzigt het uiterlijk van het beeld.
- 3** Om te bladeren door alle beschikbare kleurmodi voor uw ingangssignaal, drukt u herhaaldelijk op de knop .



U kunt de instelling **Kleurmodus** ook configureren in het menu **Beeld** van de projector.

## » Verwante koppelingen

- "Instellingen Beeldkwaliteit - Menu Beeld" [pag.85](#)

## Beschikbare kleurmodi



U kunt de projector instellen voor het gebruik van deze kleurmodi, afhankelijk van de ingangsbron die u gebruikt:

Kleurmodus	Beschrijving
Dynamisch	Dit is de helderste modus. Ideaal om prioriteit te geven aan de helderheid.
Levendig	Ideaal om van inhoud te genieten, met heldere kleuren.
Presentatie	Ideaal voor het projecteren van levendige beelden.
Cinema	Ideaal om van inhoud te genieten, zoals films.
sRGB	Ideaal voor het accuraat reproduceren van de kleur van het bronbeeld.
Schoolbord	Optimaal voor het direct projecteren van beelden op een groen schoolbord.

De volumeknoppen regelen het interne luidsprekersysteem van de projector.  
U moet het volume afzonderlijk regelen voor elke aangesloten ingangsbron.



- Om het volume aan te passen voor een aangesloten audio-/videosysteem, zet u de instelling **HDMI-link** op **Aan** en de instelling **Audiuitvoerapparaat** op **AV-systeem** in het menu **Instellingen** van de projector.
  - ☛ **Instellingen** > **Bewerking** > **HDMI-link** > **HDMI-link**
  - ☛ **Instellingen** > **Bewerking** > **HDMI-link** > **Audiuitvoerapparaat**

- 1** Schakel de projector in en start een presentatie.
- 2** Druk op de knop  of  op de afstandsbediening om het volume te verlagen of te verhogen.  
Een volumemeter verschijnt op het scherm.
- 3** Om het volume voor een ingangsbron in te stellen op een specifiek niveau, selecteert u **Volume** in het menu **Instellingen** van de projector.

## **Let op**

Start geen presentatie op een hoog volume. Plotselinge luide geluiden kan leiden tot gehoorverlies.

Verlaag het volume altijd voordat u het apparaat uitschakelt, zodat u kunt inschakelen en dan het volume langzaam kunt opvoeren.

## » **Verwante koppelingen**

- "Instellingen projectorfuncties - Menu Instellingen" [pag.87](#)

# Projectorfuncties aanpassen

Volg de instructies in deze secties om de aanpassingsfuncties van de projector te gebruiken.

## » **Verwante koppelingen**

- "Draadloze netwerkverbinding" [pag.52](#)
- "Een PC Free-presentatie projecteren" [pag.57](#)
- "Het beeld en geluid tijdelijk uitschakelen (A/V dempen)" [pag.62](#)
- "Het geluid tijdelijk onderbreken (Dempen)" [pag.63](#)
- "De video-actie tijdelijk stoppen" [pag.64](#)
- "In- en uitzoomen op beelden (E-Zoom)" [pag.65](#)
- "Het beeld van een gebruikerslogo opslaan" [pag.66](#)
- "Een gebruikerspatroon opslaan" [pag.68](#)
- "Beveiligingsfuncties projector" [pag.69](#)

Via een netwerk kunt u beelden verzenden naar uw projector evenals uw projector bewaken en bedienen.

Om deze bewerkingen uit te voeren, moet u eerst het volgende doen:

- Installeer de Epson 802.11a/b/g/n draadloze LAN-module op de projector.
- Stel uw projector en computer in via de menu's **Netwerk** van de projector.
- Download en installeer de volgende netwerksoftware vanaf de volgende website.

[epson.sn](http://epson.sn)

- Met de software Epson iProjection (Windows/Mac) kunt u interactieve vergaderingen houden door het computerscherm van de gebruiker te projecteren via een netwerk. Raadpleeg de *Bedieningshandleiding voor Epson iProjection (Windows/Mac)* voor instructies.
- Met de app Epson iProjection (iOS/Android) kunt u projecteren vanaf iOS-, Android- of Chromebook-apparaten.

U kunt Epson iProjection gratis downloaden via de App Store of Google play. De gebruiker is verantwoordelijk voor eventuele kosten van de communicatie met de App Store of Google Play.

## » Verwante koppelingen

- "De draadloze LAN-module installeren" [pag.52](#)
- "Draadloze netwerkinstellingen handmatig selecteren" [pag.52](#)
- "Draadloze netwerkinstellingen selecteren in Windows" [pag.54](#)
- "Draadloze netwerkinstellingen selecteren in Mac" [pag.54](#)
- "Draadloze netwerkbeveiliging instellen" [pag.55](#)
- "Een QR-code gebruiken voor het aansluiten op een mobiel apparaat" [pag.55](#)

## De draadloze LAN-module installeren

Om de projector te gebruiken via een draadloos netwerk, installeert u de Epson 802.11a/b/g/n draadloze LAN-module. Installeer geen enkel ander type draadloze LAN-module.

### Let op

Verwijder de module nooit terwijl het lampje blauw is of knippert, of tijdens draadloos projecteren. Dit kan de module beschadigen of gegevensverlies veroorzaken.

- 1 Schakel de projector uit en koppel de voedingskabel los.
- 2 Sluit de draadloze LAN-module aan op de USB-A-poort.

## Draadloze netwerkinstellingen handmatig selecteren

Voordat u kunt projecteren vanaf uw draadloos netwerk, moet u de netwerkinstellingen selecteren voor de projector.

- 1 Druk op de knop , selecteer het menu **Netwerk** en druk op [Enter]

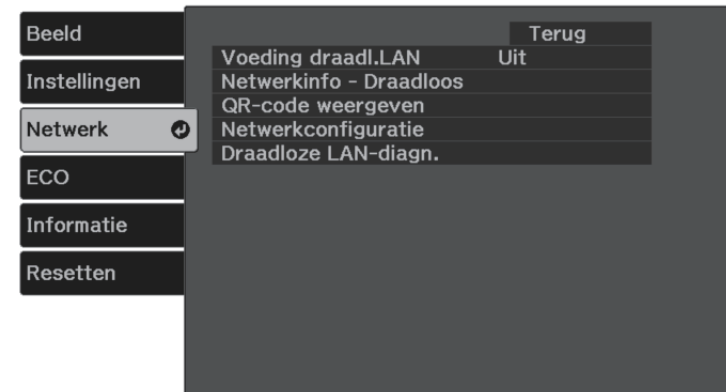

- 2 Selecteer **Aan** als de instelling **Voeding draadl. LAN**.
- 3 Selecteer **Netwerkconfiguratie** en druk op [Enter].

- 4** Selecteer het menu **Basis** en druk op [Enter].



- 5** Selecteer de basisopties zoals nodig.

- Onder **Projectornaam** kunt u een naam invoeren van maximaal 16 alfanumerieke tekens om de projector te identificeren via het netwerk.
- Onder **Wachtwoord Remote** kunt u een wachtwoord invoeren van maximaal 32 alfanumerieke tekens voor toegang tot de projector via de Basisbediening. (Gebruikersnaam is **EPSONREMOTE**; standaard wachtwoord is het serienummer van de projector.)
- Onder **Wachtwoord webctrl** kunt u een wachtwoord invoeren van maximaal 32 alfanumerieke tekens voor toegang via internet tot de projector. (Gebruikersnaam is **EPSONWEB**; standaard wachtwoord is het serienummer van de projector.)
- Met **Moderatorwachtwoord** kunt u een viercijferig wachtwoord invoeren om toegang te krijgen tot de projector als een moderator met Epson iProjection. (Er is standaard geen wachtwoord ingesteld.)
- Onder **Trefwoord projector** kunt u een beveiligingswachtwoord inschakelen om toegang tot de projector te verhinderen voor iedereen die zich niet in de ruimte van de projector bevindt. U moet een weergegeven, gerandomiseerd trefwoord invoeren vanaf een computer die Epson iProjection gebruikt om toegang te krijgen tot de projector en om het huidige scherm te delen.

- Met **Weergave zoekwoord** kunt u kiezen of u een projectortrefwoord wilt weergeven op het geprojecteerde beeld wanneer u de projector gebruikt met Epson iProjection.
- **LAN-info weergeven**: hiermee kunt u het weergaveformaat instellen voor de netwerkinformatie van de projector.



Gebruik het weergegeven toetsenbord om cijfers en tekens in te voeren. Druk op de pijlknoppen op de afstandsbediening om de tekens te markeren en druk op [Enter] om ze te selecteren.

- 6** Selecteer het menu **Draadloos LAN** en druk op [Enter]



- 7** Selecteer de instelling **Aansluitmodus**.

- **Snel** biedt u de mogelijkheid meerdere smartphones, tablets of computers direct te verbinden via een draadloze verbinding.
- **Geavanceerd**: biedt u de mogelijkheid smartphones, tablets of computers te verbinden via het toegangspunt van een draadloos netwerk.

- 8** Als u de verbindingsmodus **Geavanceerd** hebt geselecteerd, kiest u **Toegangspunt zoeken** om het toegangspunt waarmee u verbinding wilt maken, te selecteren.



Als u de SSID handmatig moet toewijzen, selecteert u **SSID** om de SSID in te voeren.

- 9** Wijs voor de verbindingsmodus **Geavanceerd** de IP-instellingen toe voor uw netwerk, zoals nodig.
  - Als uw netwerk automatisch adressen toewijst, selecteert u **IP-instellingen** om de instelling **DHCP** op **Aan** te zetten.
  - Als u adressen handmatig moet instellen, selecteert u **IP-instellingen** om de instelling **DHCP** in te stellen op **Uit** en voert u **IP-adres**, **Subnetmasker** en **Gateway-adres** van de projector in zoals nodig.
  - Als u de projector wilt verbinden met het netwerk via IPv6, selecteert u **IPv6-instellingen** om de **IPv6**-instelling op **Aan** te zetten. Stel dan **Autom. configuratie** en **Gebruik tijdelijk adres** in zoals nodig.
- 10** Om te voorkomen dat het SSID- of IP-adres op het scherm LAN stand-by en het startscherm wordt weergegeven, zet u de instelling **SSID-weergave** of **Weergave IP-adres** op **Uit**.
- 11** Selecteer **Inst. voltooid** wanneer u klaar bent met het selecteren van de instellingen en volg de instructies op het scherm om uw instellingen op te slaan en de menu's af te sluiten.

De draadloze netwerkinstellingen zijn volledig wanneer u het juiste IP-adres ziet op het LAN stand-byscherm.

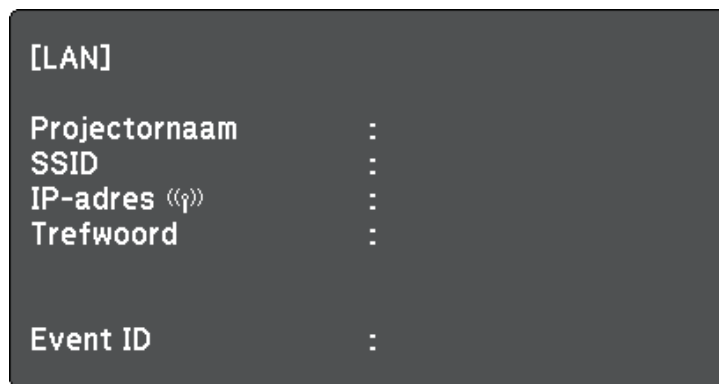

Wanneer u klaar bent met het configureren van de draadloze instellingen voor uw projector, moet u het draadloos netwerk op uw computer selecteren. Start daarna de netwerksoftware voor het verzenden van beelden naar uw projector via een draadloos netwerk.

## » **Verwante koppelingen**

- "Menu Netwerk - Menu Draadloos LAN" [pag.92](#)

---

## Draadloze netwerkinstellingen selecteren in Windows

Selecteer voordat u een verbinding maakt met de projector het juiste draadloze netwerk op uw computer.

- 1** Klik op het netwerkpictogram in de taakbalk van Windows om het draadloos hulpprogramma te openen.
- 2** Wanneer u een verbinding maakt in de verbindingsmodus **Geavanceerd**, selecteert u de netwerknaam (SSID) van het netwerk waarmee de projector een verbinding maakt.
- 3** Klik op **Verbinden**.

---

## Draadloze netwerkinstellingen selecteren in Mac

Selecteer voordat u een verbinding maakt met de projector het juiste draadloze netwerk in Mac.

- 1** Klik op het Wi-Fi-pictogram in de menubalk bovenaan op het scherm.
- 2** Wanneer u een verbinding maakt in de verbindingsmodus **Geavanceerd**, moet u controleren of Wi-Fi is ingeschakeld en selecteert u de netwerknaam (SSID) van het netwerk waarmee de projector een verbinding maakt.

## Draadloze netwerkbeveiliging instellen

U kunt de beveiliging voor uw projector instellen voor gebruik op een draadloos netwerk. Stel één van de volgende beveiligingsopties in zodat ze overeenkomen met de instellingen die op uw netwerk worden gebruikt:

- WPA2-PSK-beveiliging \*
- WPA3-PSK-beveiliging \*\*
- WPA2/WPA3-PSK-beveiliging \*\*

\* Alleen beschikbaar voor de verbindingsmodus Snel.

\*\* Alleen beschikbaar voor de verbindingsmodus Geavanceerd.



Neem contact op met uw netwerkbeheerder voor hulp bij het invoeren van de juiste informatie.

**1** Druk op de knop , selecteer het menu **Netwerk** en druk op [Enter]

**2** Selecteer **Netwerkconfiguratie** en druk op [Enter].

**3** Selecteer het menu **Draadloos LAN** en druk op [Enter]

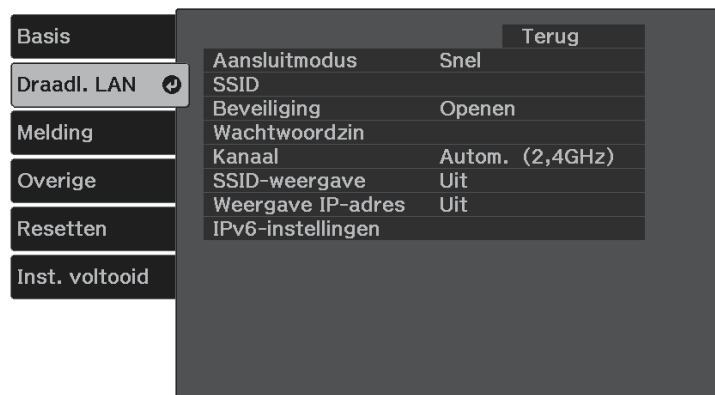

**4** Selecteer de instelling **Beveiliging** en druk op [Enter].

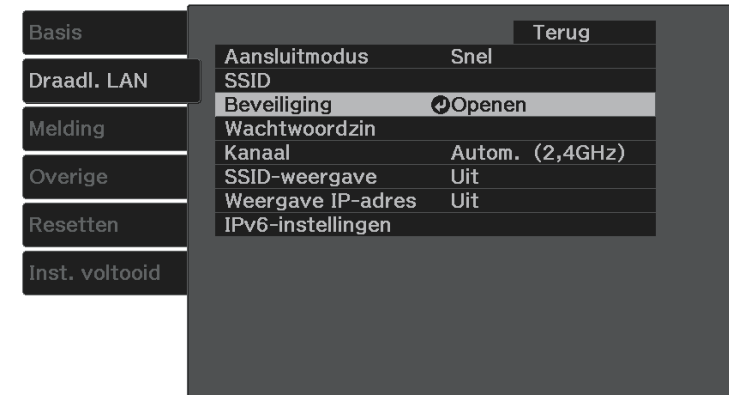

**5** Selecteer de beveiligingsinstellingen volgens uw netwerkinstellingen.

- WPA2-PSK
- WPA3-PSK
- WPA2/WPA3-PSK

**6** Selecteer **Wachtwoordzin**, druk op [Enter] en voer een wachtwoordzin in van 8 tot 63 tekens. Gebruik uw webbrowser om meer dan 32 tekens in te voeren.

**7** Selecteer **Inst. voltooid** en volg de instructies op het scherm om uw instellingen op te slaan en de menu's af te sluiten.

## Een QR-code gebruiken voor het aansluiten op een mobiel apparaat

Na het selecteren van de instellingen voor het draadloos netwerk, kunt u een QR-code weergeven op het scherm en deze gebruiken om te verbinden met een mobiel apparaat via de app Epson iProjection (iOS/Android).



- Zorg dat u de laatste versie van Epson iProjection op uw apparaat hebt geïnstalleerd.
- U kunt Epson iProjection gratis downloaden via de App Store of Google play. De gebruiker is verantwoordelijk voor eventuele kosten van de communicatie met de App Store of Google Play.
- Wanneer u Epson iProjection gebruikt in Snelle-aansluitmodus raden we u aan beveiligingsinstellingen te configureren.

- 1** Druk op de knop  op de afstandsbediening.  
Het Startscherm wordt getoond.

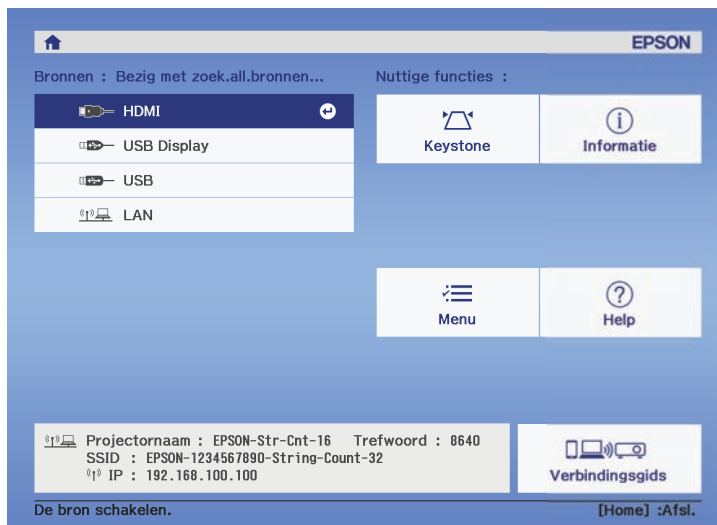

- 2** Selecteer **Verbindingsgids** > **Android/iOS** > **Volgende** op het startscherm.  
De QR-code wordt weergegeven op het geprojecteerde oppervlak.



- Als u de QR-code niet ziet, stelt u **LAN-info weergeven** in op **Tekst en QR-code** in het menu **Netwerk** van de projector.  
**Netwerk** > **Netwerkconfiguratie** > **Basis** > **LAN-info weergeven**
- Om de QR-code te verbergen, drukt u op .

- 3** Start Epson iProjection op uw mobiel apparaat.

- 4** Lees de geprojecteerde QR-code af met Epson iProjection om het te verbinden met de projector.



Om de QR-code correct af te lezen, moet u ervoor zorgen dat u direct voor het scherm staat en dicht genoeg bent zodat de geprojecteerde code past in de geleider van de QR-codelezer van het mobiele apparaat. Als u te ver van het scherm staat, is de code mogelijk niet leesbaar.

Wanneer een verbinding wordt gemaakt, selecteert u het menu **Contents** onder  en selecteert u het bestand dat u wilt projecteren.



U kunt de functie PC Free van de projector gebruiken wanneer u een USB-apparaat aansluit dat compatibele presentatiebestanden bevat. Hiermee kunt u snel en gemakkelijk een presentatie weergeven en deze bedienen via de afstandsbediening van de projector.

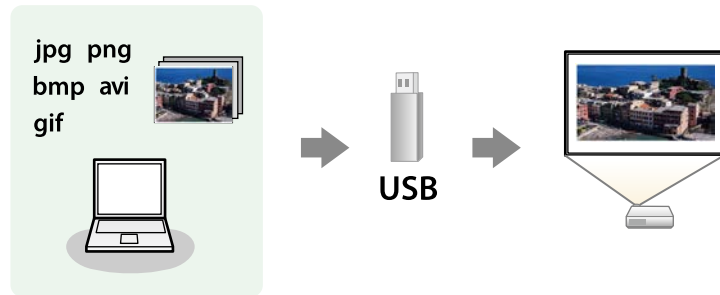

### » Verwante koppelingen

- "Ondersteunde PC Free-bestandstypen" [pag.57](#)
- "Voorzorgsmaatregelen voor PC Free-projectie" [pag.58](#)
- "Een PC Free-diavoorstelling starten" [pag.58](#)
- "Een PC Free-filmvoorstelling starten" [pag.59](#)
- "PC Free-weergave-opties" [pag.60](#)

## Ondersteunde PC Free-bestandstypen

U kunt deze bestandstypen projecteren met de functie PC Free van de projector.



- Plaats voor de beste resultaten uw bestand op een medium dat is geformatteerd in FAT16/32.
- Als u problemen ondervindt met het projecteren van media die met niet-Windows-bestandssystemen zijn geformatteerd, kunt u in plaats daarvan proberen de media voor Windows te formatteren.
- Projectie is niet gegarandeerd voor alle bestandstypes in de volgende tabel.

Bestandsinhoud	Bestandstype (extensie)	Details
Beeld	.jpg	Zorg ervoor dat het bestand geen van de volgende kenmerken heeft: <ul style="list-style-type: none"> <li>• CMYK-formaat</li> <li>• JPEG 2000</li> <li>• Een hogere resolutie dan 8192 × 8192</li> </ul>
	.bmp	Zorg ervoor dat het bestand geen van de volgende kenmerken heeft: <ul style="list-style-type: none"> <li>• Een hogere resolutie dan 1280 × 800</li> </ul>
	.gif	Zorg ervoor dat het bestand geen van de volgende kenmerken heeft: <ul style="list-style-type: none"> <li>• Een hogere resolutie dan 1280 × 800</li> <li>• Geanimeerd</li> <li>• Geïnterlinieerd</li> </ul>
	.png	Zorg ervoor dat het bestand geen van de volgende kenmerken heeft: <ul style="list-style-type: none"> <li>• Een hogere resolutie dan 1280 × 800 *</li> <li>• Geïnterlinieerd</li> </ul>
Film	.avi	Ondersteunt alleen AVI 1.0. Zorg ervoor dat het bestand geen van de volgende kenmerken heeft: <ul style="list-style-type: none"> <li>• Opgeslagen met een andere videocodec dan Motion JPEG</li> <li>• Opgeslagen met een andere audiocodec dan PCM of ADPCM</li> <li>• Een hogere resolutie dan 1280 × 720</li> <li>• Groter dan 2 GB</li> </ul>

\* Wanneer u een projector gebruikt met een resolutie van Full HD, kunt u een bestand projecteren met een maximumresolutie van 1920 × 1080.

## Voorzorgsmaatregelen voor PC Free-projectie

Let op de volgende voorzorgsmaatregelen wanneer u de functies van PC Free gebruikt.

- U kunt geen USB-sleutel gebruiken voor functies van PC Free.
- Koppel het USB-opslagapparaat niet los terwijl het wordt gebruikt, anders zal PC Free mogelijk niet goed werken.
- U zult mogelijk de beveiligingsfuncties op bepaalde USB-opslagapparaten niet kunnen gebruiken met PC Free-functies.
- Wanneer u een USB-apparaat met een stroomadapter aansluit, moet u de stroomadapter aansluiten op een stopcontact wanneer u het apparaat met uw projector gebruikt.
- Sommige in de handel verkrijgbare USB-kaartlezers zijn mogelijk niet compatibel zijn met de projector.
- De projector kan tegelijkertijd maximaal 5 kaarten die in de aangesloten kaartlezer zijn gestopt, herkennen.
- U kunt de keystone-vertanding niet corrigeren terwijl u projecteert in PC Free. Corrigeer daarom de beeldvorm voordat u begint met uw presentatie.
- U kunt de volgende functies gebruiken terwijl u projecteert in PC Free.
  - Bevriezen
  - A/V dempen
  - Zoomen

### » Verwante koppelingen

- "In- en uitzoomen op beelden (E-Zoom)" [pag.65](#)
- "De video-actie tijdelijk stoppen" [pag.64](#)
- "Het beeld en geluid tijdelijk uitschakelen (A/V dempen)" [pag.62](#)
- "Het geluid tijdelijk onderbreken (Dempen)" [pag.63](#)

## Een PC Free-diavoorstelling starten

Nadat u een USB-apparaat hebt aangesloten op de projector, kunt u schakelen naar de USB-ingangsbron en uw diavoorstelling starten.



U kunt de bewerkingsopties van PC Free wijzigen of speciale effecten toevoegen door **Optie** te markeren onderaan het scherm en op [Enter] te drukken.

**1**

Druk op de -knop op de afstandsbediening om te schakelen naar de USB-bron.

Het scherm met de PC Free-bestandenlijst wordt weergegeven.



- Als het scherm Station selecteren wordt weergegeven, drukt u op de pijlknoppen om het station te selecteren en drukt u op [Enter].
- Om beelden van het andere USB-station weer te geven, markeert u **Station selecteren** bovenaan in het scherm met de bestandslijst en drukt u op [Enter].

**2**

Voer één van de volgende stappen uit om uw bestanden te zoeken:

- Als u bestanden in een submap op uw apparaat wilt weergeven, drukt u op de pijlknoppen om de map te markeren en drukt u op [Enter].
- Om terug te keren naar een hoger mapniveau op uw apparaat, markeert u **Trg nr bov.** en drukt u op [Enter].

**3** Voer één van de volgende bewerkingen uit:

- Om een individueel beeld weer te geven, drukt u op de pijlknoppen om het beeld te markeren en drukt u op [Enter]. (Druk op de knop  om terug te keren naar het scherm met de bestandenlijst.)
- Om een diavoorstelling van alle beelden in een map weer te geven, drukt u op de pijlknoppen om de optie **Dia show** onderaan het scherm en drukt u op [Enter].



- U kunt de tijd voor het wisselen van het beeld wijzigen door **Optie** te markeren onderaan op het scherm en op [Enter] te drukken.
- Als er bestandsnamen zijn die groter zijn dan het weergavegebied of niet-ondersteunde symbolen bevatten, kunnen de bestandsnamen alleen in de schermweergave worden verkort of gewijzigd.

**4** Gebruik de volgende opdrachten tijdens het projecteren om de weergave te besturen:

- Druk op de pijlknop omhoog of omlaag om een weergegeven beeld te draaien.
- Druk op de pijlknop naar links of rechts om naar het volgende of vorige beeld te gaan.

**5** Om de weergave te stoppen, volgt u de instructies op het scherm of drukt u op de -knop.

U keert terug naar het scherm met de bestandenlijst.

**6** Schakel indien nodig het USB-apparaat uit en koppel vervolgens het apparaat los van de projector.

## Een PC Free-filmvoorstelling starten

Nadat u een USB-apparaat hebt aangesloten op de projector, kunt u schakelen naar de USB-ingangsbron en uw film starten.



U kunt de bewerkingsopties van PC Free wijzigen door **Optie** te markeren onderaan op het scherm en op [Enter] te drukken.

**1** Druk op de -knop op de afstandsbediening om te schakelen naar de USB-bron.

Het scherm met de PC Free-bestandenlijst wordt weergegeven.



- Als het scherm Station selecteren wordt weergegeven, drukt u op de pijlknoppen om het station te selecteren en drukt u op [Enter].
- Om filmbestanden op het andere USB-station weer te geven, markeert u **Station selecteren** bovenaan in het scherm met de bestandslijst en drukt u op [Enter].

- 2** Voer één van de volgende stappen uit om uw bestanden te zoeken:
- Als u bestanden in een submap op uw apparaat wilt weergeven, drukt u op de pijlknoppen om de map te markeren en drukt u op [Enter].
  - Om terug te keren naar een hoger mapniveau op uw apparaat, markeert u **Trg nr bov.** en drukt u op [Enter].

- 3** Om een film af te spelen, drukt u op de pijlknoppen om het bestand te markeren en drukt u op [Enter].



- Als er bestandsnamen zijn die groter zijn dan het weergavegebied of niet-ondersteunde symbolen bevatten, kunnen de bestandsnamen alleen in de schermweergave worden verkort of gewijzigd.
- Als u alle films in een map op volgorde wilt afspelen, selecteert u de optie **Dia show** onderaan het scherm.

- 4** Om het afspelen van de film te stoppen, drukt u op de knop , markeert u **Afsluiten** en drukt u op [Enter].

U keert terug naar het scherm met de bestandenlijst.

- 5** Schakel indien nodig het USB-apparaat uit en koppel vervolgens het apparaat los van de projector.

» **Verwante koppelingen**

- "PC Free-weergave-opties" [pag.60](#)
- "PC Free-weergave-opties" [pag.60](#)
- "Verbinden met een USB-apparaat" [pag.25](#)
- "Verbinden met een USB-apparaat" [pag.25](#)

## PC Free-weergave-opties

U kunt deze weergave-opties selecteren wanneer u PC Free gebruikt. Om dit scherm te openen, markeert u **Optie** onderaan in het scherm met de PC Free-bestandenlijst en drukt u op [Enter].





Instelling	Opties	Beschrijving
Weergavevolgorde	Volgrd:naam	Toont bestanden op volgorde naam
	Volgd:datum	Toont bestanden op volgorde datum
Sorteervolgorde	Oplopend	Sorteert bestanden in de volgorde eerste-naar-laatste
	Aflopend	Sorteert bestanden in de volgorde laatste-naar-eerste
Continu afspelen	Aan	Speelt een diavoorstelling doorlopend af
	Uit	Speelt een diavoorstelling eenmaal af

Instelling	Opties	Beschrijving
Wisseltijd	Nee	Toont het volgende bestand niet automatisch
	1 seconde tot 60 seconden	Toont bestanden gedurende de geselecteerde tijd en wisselt automatisch naar het volgende bestand. Beelden met een hoge resolutie kunnen iets trager wisselen.
Effect	Nee	Geen effect
	Wegvegen	Overgangen tussen beelden met een veegeffect
	Oplossen	Overgangen tussen beelden met een oploseffect
	Willekeurig	Overgangen tussen beelden met een willekeurige reeks effecten

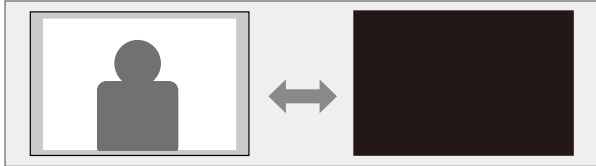
U kunt het geprojecteerde beeld en geluid tijdelijk uitschakelen. Elk geluid of elke video-actie blijft echter lopen. U kunt de projectie dus niet hervatten op het punt waar u deze hebt gestopt.



Als u een beeld, zoals een bedrijfslogo of foto wilt weergeven wanneer er op de knop  wordt gedrukt, kunt u het scherm selecteren dat wordt weergegeven in de instelling **A/V dempen** in het menu **Instellingen** van de projector.

 **Instellingen > Weergeven > A/V dempen**

**1** Druk op de knop  op de afstandsbediening.  
Het geprojecteerde beeld en geluid worden onderbroken.

**2** Om het beeld en geluid opnieuw in te schakelen, drukt u opnieuw op .



- De voeding van de projector schakelt 30 minuten nadat A/V dempen is ingeschakeld, automatisch uit. U kunt deze functies uitschakelen.



 **Instellingen > Bewerking > Timer A/V dempen**

- De lamp blijft branden tijdens A/V dempen, dus de lampuren blijven oplopen.



## » Verwante koppelingen

- "Instellingen projectorfuncties - Menu Instellingen" [pag.87](#)

U kunt het geluid tijdelijk uitschakelen.

- 1** Druk op de knop  op de afstandsbediening.
- 2** Om het geluid opnieuw in te schakelen, drukt u opnieuw op .

U kunt de actie in een video- of computerpresentatie tijdelijk stoppen en het huidige beeld op het scherm houden. Elk geluid of elke video-actie blijft echter lopen. U kunt de projectie dus niet hervatten op het punt waar u deze hebt gestopt.





- 1** Druk op de knop  op de afstandsbediening om de videoactie te stoppen.
- 2** Om de lopende video-actie te herstarten, drukt u opnieuw op .

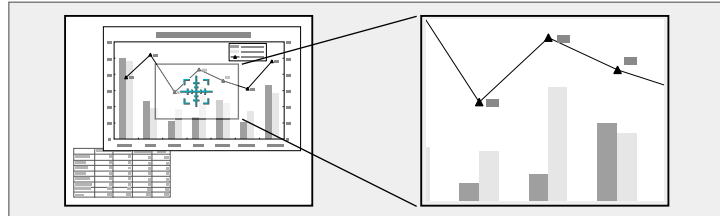

U kunt inzoomen op een gebied van het geprojecteerde beeld en dit vergroten op het scherm.



Wanneer u beelden projecteert vanaf een Epson-documentcamera met een USB-aansluiting, kunt u het geselecteerde gebied vergroten van één tot acht keer zijn grootte in 57 incrementele stappen.

- 1** Druk op de knop  op de afstandsbediening.  
U ziet een dradenkruis op het scherm dat het midden van het zoomgebied aanduidt.
- 2** Gebruik de volgende knoppen op de afstandsbediening om het ingezoomde beeld aan te passen.
  - Gebruik de pijlknoppen om het dradenkruis te plaatsen in het beeldgebied waarop u wilt inzoomen. Om het dradenkruis diagonaal te verplaatsen, drukt u tegelijk op een paar aangrenzende pijlknoppen.
  - Druk herhaaldelijk op de knop  om in te zoomen op het beeldgebied. Houd de knop  ingedrukt om sneller in te zoomen.
  - Gebruik de pijlknoppen om te pannen in het ingezoomde beeldgebied.
  - Om uit te zoomen van het beeld, drukt u op de knop .
  - Om terug te keren naar de originele beeldgrootte, drukt u op .Het vergrote beeld wordt geprojecteerd en het vergrotingspercentage verschijnt op het scherm.

U kunt het geselecteerde gebied een tot vier keer vergroten in 25 incrementele stappen.

U kunt een beeld op de projector opslaan en weergeven wanneer de projector wordt ingeschakeld. U kunt het beeld ook weergeven wanneer de projector geeningangssignaal ontvangt. Dit beeld wordt het scherm van het gebruikerslogo genoemd.

U kunt een foto, afbeelding of bedrijfslogo selecteren als het gebruikerslogo. Dit is nuttig bij het identificeren van de eigenaar van de projector om zo diefstal te helpen voorkomen. U kunt wijzigingen aan het gebruikerslogo verhinderen door de wachtwoordbeveiliging in te stellen.



- Als **Gebr. logo beveil.** in de instelling **Wachtwoordbeveiliging** is ingesteld op **Aan**, stelt u dit in op **Uit** voordat u het gebruikerslogo opslaat.
- Wanneer u de menu-instellingen van de ene projector naar een andere kopieert met de functie batchinstelling, wordt het gebruikerslogo ook gekopieerd. Registreer geen informatie die u niet wilt delen tussen meerdere projectoren, zoals een gebruikerslogo.
- U kunt geen inhoud opslaan die beschermd is door HDCP.

**1** Geef het beeld weer dat u wilt projecteren als het gebruikerslogo.

**2** Druk op de knop  op de afstandsbediening.

**3** Selecteer het menu **Instellingen** en druk op [Enter].



**4** Selecteer **Weergeven** > **Gebruikerslogo** > **Instelling starten** en druk op [Enter].

U wordt gevraagd of het weergegeven beeld moet worden gebruikt als gebruikerslogo.



Aanpassingen, zoals Keystone, Zoom en Hoogte-breedte worden tijdelijk geannuleerd wanneer u **Gebruikerslogo** selecteert.

**5** Selecteer **Ja** en druk op [Enter].

**6** Controleer het weergegeven beeld en selecteer dan **Ja** om het op te slaan als gebruikerslogo.

Het gebruikerslogo wordt overschreven en een voltooiingsbericht verschijnt.

**7** Druk op  om het berichtenvenster af te sluiten.

**8** Selecteer wanneer u het scherm Gebruikerslogo wilt weergeven:



- Om dit weer te geven wanneer er geeningangssignaal is, selecteert u **Achtergrond weerg.** en stelt u dit in op **Logo**.

- Om dit weer te geven wanneer u de projector inschakelt, selecteert u **Opstartscherm** en stelt u dit in op **Aan**.
- Om dit weer te geven wanneer u op de knop  drukt, selecteert u **A/V Mute** en stelt u dit in op **Logo**.



Om iemand te verhinderen om de instellingen Gebruikerslogo te wijzigen zonder eerst een wachtwoord in te voeren, zet u de instelling **Gebr. logo beveil.** op **Aan** in het menu **Wachtwoordbeveiliging** en stelt u het wachtwoord in.

## » **Verwante koppelingen**

- "Soorten wachtwoordbeveiliging selecteren" [pag.70](#)

Er zijn vier typen patronen vooraf geregistreerd in de projector, zoals liniaallijnen en rasterpatronen. U kunt deze patronen projecteren om te helpen bij presentaties met de instellingen **Patroonweergave**.

U kunt het beeld dat momenteel wordt geprojecteerd ook opslaan als Gebruikerspatroon.



Nadat u een Gebruikerspatroon eenmaal hebt opgeslagen, kan het standaardpatroon niet meer worden teruggezet.

- 1** Geef het beeld weer dat u wilt projecteren als het Gebruikerspatroon.
- 2** Druk op de knop  op de afstandsbediening.
- 3** Selecteer het menu **Instellingen** en druk op [Enter].



- 4** Selecteer **Installatie** > **Patroon** > **Gebruikerspatroon** en druk op [Enter].  
U wordt gevraagd of het weergegeven beeld moet worden gebruikt als het Gebruikerspatroon.



- Aanpassingen, zoals Keystone, Zoom en Hoogte-breedte worden tijdelijk geannuleerd wanneer u **Gebruikerspatroon** selecteert.
- U kunt digitale beelden die door middel van HDCP-technologie worden geprojecteerd niet als een Gebruikerspatroon opslaan.

- 5** Selecteer **Ja** en druk op [Enter].
- 6** Druk op [Enter].  
Een bericht waarin u wordt gevraagd het geprojecteerde beeld op te slaan als een Gebruikerspatroon wordt weergegeven.
- 7** Selecteer **Ja** en druk op [Enter].  
Een voltooiingsbericht wordt weergegeven.
- 8** Druk op [Enter].
- 9** Selecteer **Patroontype** en stel dit in op **Gebruikerspatroon**.
- 10** Druk op .
- 11** Selecteer **Patroonweergave** en druk op [Enter].  
Het opgeslagen beeld wordt geprojecteerd.

U kunt uw projector beschermen tegen diefstal of onbedoeld gebruik voorkomen door de volgende beveiligingsfuncties in te stellen:

- Wachtwoordbeveiliging om te verhinderen dat mensen die het wachtwoord niet kennen de projector gebruiken en om te voorkomen dat er wijzigingen worden aangebracht aan het opstartscherm en andere instellingen. Dit heeft een antidiefstal functie omdat de projector ook na diefstal niet kan worden gebruikt en u kunt beperken wie de projector kan gebruiken.
- Beveiligingsbekabeling voor de fysieke bescherming van de projector op zijn plaats.

#### » **Verwante koppelingen**

- "Soorten wachtwoordbeveiliging" [pag.69](#)
- "Een beveiligingskabel installeren" [pag.71](#)

## Soorten wachtwoordbeveiliging

U kunt de volgende soorten wachtwoordbeveiliging instellen met één gedeeld wachtwoord:

- **Inschakelbeveiliging** verhindert dat iemand de projector kan gebruiken zonder eerst een wachtwoord in te voeren. Wanneer u de voedingskabel aansluit en de projector de eerste keer inschakelt, moet u het juiste wachtwoord invoeren. Dit is ook van toepassing op **Dir. Inschakelen** en **Autom. inschakeling**.
- **Gebr. logo beveil.** verhindert dat iemand het aangepaste scherm wijzigt dat door de projector wordt weergegeven bij het inschakelen, als er geen signaal wordt ingevoerd of als u de functie A/V dempen gebruikt. Het aangepaste scherm voorkomt diefstal door het identificeren van de eigenaar van de projector.
- **Netwerkbeveil.** verhindert dat iemand de **Netwerk**-instellingen van de projector wijzigt.

#### » **Verwante koppelingen**

- "Een wachtwoord instellen" [pag.69](#)
- "Soorten wachtwoordbeveiliging selecteren" [pag.70](#)
- "Een wachtwoord invoeren voor het gebruik van de projector" [pag.71](#)

## Een wachtwoord instellen

Om wachtwoordbeveiliging te gebruiken, moet u een wachtwoord instellen.



Het standaardwachtwoord is "0000". Wijzig dit naar uw persoonlijk wachtwoord.

- 1** Houd de knop  op de afstandsbediening gedurende ongeveer vijf seconden ingedrukt te houden.

U ziet het instellingsmenu Wachtwoordbeveiliging.

- 2** Selecteer **Wachtwoord** en druk op [Enter].



U ziet de vraag "Wachtwoord wijzigen?".

- 3** Selecteer **Ja** en druk op [Enter].



Als u **Nee** selecteert, wordt het instellingsmenu Wachtwoordbeveiliging opnieuw weergegeven.

- 4** Geef een viercijferig wachtwoord op.

Markeer een cijfer met de knop [Enter] en de pijlknoppen en druk dan op [Enter] om het te selecteren. Om cijfers te selecteren van 5 tot 9, drukt u op de knop .



Het wachtwoord wordt weergegeven als \*\*\*\* terwijl het wordt ingevoerd. Er verschijnt een vraag om bevestiging nadat u het vierde cijfer hebt ingevoerd.

- 5** Voer het wachtwoord opnieuw in.  
U ziet het bericht "Het nieuwe wachtwoord is opgeslagen". Als u een onjuist wachtwoord invoert, verschijnt er een melding dat u het wachtwoord opnieuw moet invoeren.
- 6** Druk  om terug te keren naar het menu.
- 7** Noteer het wachtwoord en bewaar het op een veilige plaats.

## Soorten wachtwoordbeveiliging selecteren

Na het instellen van een wachtwoord, ziet u dit menu waarin u de soorten wachtwoordbeveiliging die u wilt gebruiken, kunt selecteren.



Als u dit menu niet ziet, houdt u de knop  op de afstandsbediening gedurende vijf seconden ingedrukt tot het menu verschijnt.

- Om onbevoegd gebruik van de projector te verhinderen, selecteert u **Aan** voor de instelling **Inschakelbeveiliging**.
- Om wijzigingen aan het scherm Gebruikerslogo of verwante weergave-instellingen te verhinderen, selecteert u **Aan** voor de instelling **Gebr. logo beveil.**
- Om wijzigingen aan de netwerkinstellingen te verhinderen, selecteert u **Aan** als de instelling **Netwerkbeveil.**

U kunt de beveiligd-met-wachtwoord-sticker op de projector plakken als extra diefstalbeveiliging.



Zorg dat u de afstandsbediening op een veilige plaats bewaart. Als u deze verliest, zult u het wachtwoord niet meer kunnen invoeren.

## Een wachtwoord invoeren voor het gebruik van de projector

Voer het juiste wachtwoord in wanneer het scherm wachtwoord wordt weergegeven.

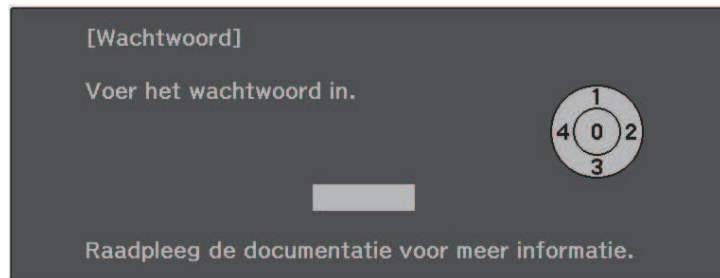

- 1** Voer het wachtwoord in via de knop [Enter] en de pijltoetsen op de afstandsbediening.

Om cijfers te selecteren van 5 tot 9, drukt u op de knop .

Het scherm wachtwoord wordt gesloten.

- 2** Als het wachtwoord verkeerd is, ziet u een bericht en een vraag om het opnieuw te proberen. Voer het juiste wachtwoord in om door te gaan.

### Let op

- Als u vijf keer achter elkaar een onjuist wachtwoord invoert, wordt de melding "De projector wordt vergrendeld." ongeveer vijf minuten lang weergegeven, waarna de projector naar de stand-bystand overschakelt. Haal als dit gebeurt de voedingskabel van de projector uit het stopcontact, steek de kabel er vervolgens weer in en schakel de projector weer in. De projector geeft het wachtwoordinvoerscherm opnieuw weer zodat u het juiste wachtwoord kunt invoeren.
- Als u het wachtwoord bent vergeten, noteert u het nummer "**Code opvragen:** xxxxx" dat verschijnt op het scherm en neemt u contact op met Epson voor hulp.
- Als u doorgaat met het herhalen van de bovenstaande handeling en 30 keer achtereenvolgend een verkeerd wachtwoord opgeeft, verschijnt het bericht "De projector wordt vergrendeld. Neem contact op met Epson - zie de documentatie." wordt weergegeven en de projector accepteert geen wachtwoordinvoer meer. Neem contact op met Epson voor hulp.

## Een beveiligingskabel installeren

U kunt de beveiligingskabel installeren op de projector om diefstal te voorkomen.

- Gebruik de beveiligingsleuf op de projector om een Kensington Microsaver Security-systeem te bevestigen.



Voor meer informatie over het Microsaver Security System gaat u naar de website van Kensington.

<https://www.kensington.com/>

- Gebruik het bevestigingspunt voor de beveiligingskabel op de projector om een draadkabel te bevestigen en maak deze vast aan een vast object in de kamer of aan een zwaar meubelstuk.

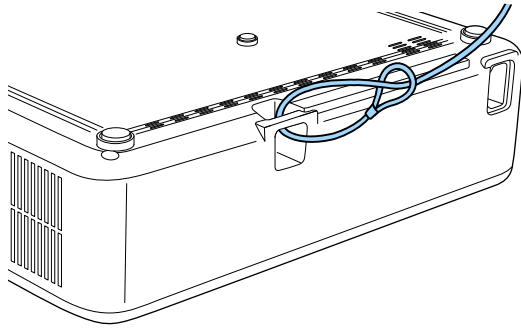

U kunt een in de handel verkrijgbaar draadslot voor diefstalbeveiliging gebruiken. Raadpleeg de documentatie die is meegeleverd met het draadslot voor instructies bij het vastzetten.

## » **Verwante koppelingen**

- "Projectoronderdelen - Achterzijde" [pag.11](#)



# Bewaking en bediening van de projector

Controleer deze secties om de projector te bewaken en te bedienen via een netwerk.

## ► **Verwante koppelingen**

- "Epson Projector Management" [pag.74](#)
- "Een netwerkcomputer bedienen via een webbrowser" [pag.75](#)
- "E-mailwaarschuwingen voor het projectornetwerk instellen" [pag.79](#)
- "Bewaking instellen met SNMP" [pag.81](#)

Met de Epson Projector Management-software (alleen Windows) kunt u uw projector bewaken en bedienen via het netwerk. Raadpleeg de *Bedieningshandleiding voor Epson Projector Management* voor instructies.

U kunt Epson Projector Management downloaden van de volgende website:

[epson.sn](http://epson.sn)



De verificatiemethode bij het registreren van projectors verschilt afhankelijk van de versie van de Epson Projector Management-software die u gebruikt. Voor de beste resultaten raden wij u aan de nieuwste versie van de Epson Projector Management-software te gebruiken.

Zodra u uw projector hebt verbonden met uw netwerk, kunt u de projectorinstellingen selecteren en de projectie bedienen via een compatibele webbrowser. Hiermee krijgt u externe toegang tot de projector.



- Controleer of de computer en de projector op het netwerk zijn aangesloten. Als u beelden projecteert met een draadloos LAN, maakt u verbinding in de verbindingsmodus **Geavanceerd**.
- U kunt de volgende webbrowsers gebruiken.
  - Microsoft Edge (Windows)
  - Safari (Mac, iOS)
  - Chrome (Android)
- Tijdens het gebruik van de webbrowser mag u geen verbinding maken via een proxyserver. Het is niet mogelijk alle instellingen van het projectormenu te selecteren of alle projectorfuncties te beheren via een webbrowser.
- Als u de **Stand-by modus** instelt op **Communicatie aan**, kunt u de webbrowser gebruiken om instellingen te selecteren en de projectie te beheren, zelfs als de projector in stand-by staat (als de voeding is uitgeschakeld).
  - **ECO > Stand-by modus**

- 1** Controleer of de projector is ingeschakeld.
- 2** Zorg dat uw computer of apparaat verbonden is met hetzelfde netwerk als de projector.
- 3** Start uw webbrowser op de computer of het apparaat.
- 4** Ga naar het scherm **Epson Web Control** door het IP-adres van de projector in het adresvak van de browser in te voeren. Als u een IPv6-adres invoert, zet u dat tussen vierkante haakjes [ en ].

U ziet het scherm **Epson Web Control**.

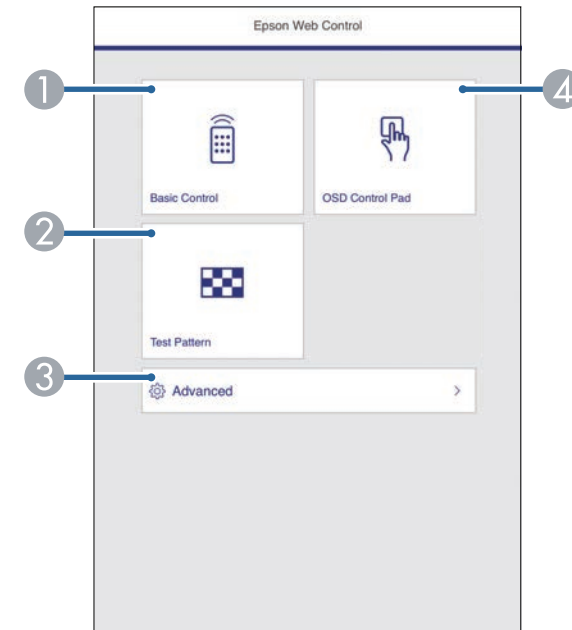

- 1** Beheert de projector op afstand.
- 2** Hiermee geeft u een testpatroon weer.
- 3** Stelt gedetailleerde projectorinstellingen in.
- 4** Bedient de menu-instellingen van de projector met uw vinger of muis.



U kunt ook de logboekbestanden van de projector controleren door "https://<IP-adres projector>/WebControl/logs/" in de URL-balk van uw browser in te voeren wanneer u **Opslagbest.logboek** instelt op **USB- en intern geheugen** in het menu **Instellingen** van de projector.

- **Instellingen > Bewerking > Geavanceerd > Opslagbest.logboek**

- 5** Selecteer de optie die overeenkomt met de projectorfunctie die u wilt bedienen.



- U moet mogelijk aanmelden om toegang te krijgen tot enkele opties op het scherm **Epson Web Control**. Als u een aanmeldingsvenster ziet, voert u uw gebruikersnaam en wachtwoord in.
- Wanneer u de optie **Basisbediening** opent, is de gebruikersnaam **EPSONREMOTE** en is het standaard wachtwoord het standaard wachtwoord is het serienummer van de projector.
- Wanneer u andere opties opent, is de gebruikersnaam **EPSONWEB** en is het standaard wachtwoord het serienummer van de projector.
- U kunt het wachtwoord wijzigen in het menu **Netwerk** van de projector.
  - ☛ **Netwerk > Netwerkconfiguratie > Basis > Wachtwoord Remote**
  - ☛ **Netwerk > Netwerkconfiguratie > Basis > Wachtwoord webctrl**

## » Verwante koppelingen

- "Opties voor Webcontrole" [pag.76](#)
- "Instellingen projectorfuncties - Menu Instellingen" [pag.87](#)
- "Menu Netwerk - Menu Basis" [pag.91](#)
- "Instellingen configuratie van de projector - Menu ECO" [pag.96](#)

## Opties voor Webcontrole

### Basisbediening

Via de opties op het scherm **Basisbediening** kunt u de ingangsbron selecteren en de projector bedienen.



- Als u een aanmeldingsvenster ziet, voert u uw gebruikersnaam en wachtwoord in. (De Gebruikersnaam is **EPSONREMOTE** en het standaard wachtwoord is het serienummer van de projector.)
- U kunt het wachtwoord wijzigen in het menu **Netwerk** van de projector.
  - ☛ **Netwerk > Netwerkconfiguratie > Basis > Wachtwoord Remote**

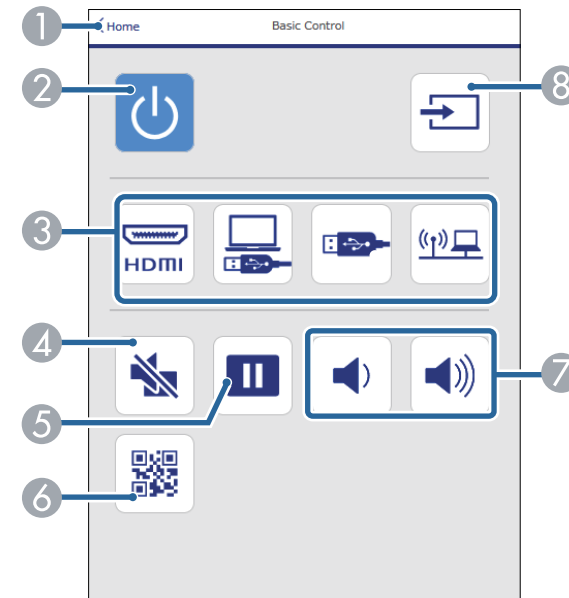

- 1 Hiermee keert u terug naar het scherm **Epson Web Control**.
- 2 Hiermee schakelt u de projector in of uit.
- 3 Selecteert de ingangsbron.
- 4 Hiermee schakelt u video en audio tijdelijk in of uit.
- 5 Pauzeert of hervat beelden.
- 6 Toont de QR-code.
- 7 Hiermee past u het luidsprekervolume aan.

- 8 Zoekt naar bronnen.

## OSD-bedieningspad

Opties op het scherm **OSD-bedieningspad** tonen de instellingsmenu's van de projector en bieden u de mogelijkheid ze te selecteren door uw vinger of muis op de pad te bewegen.

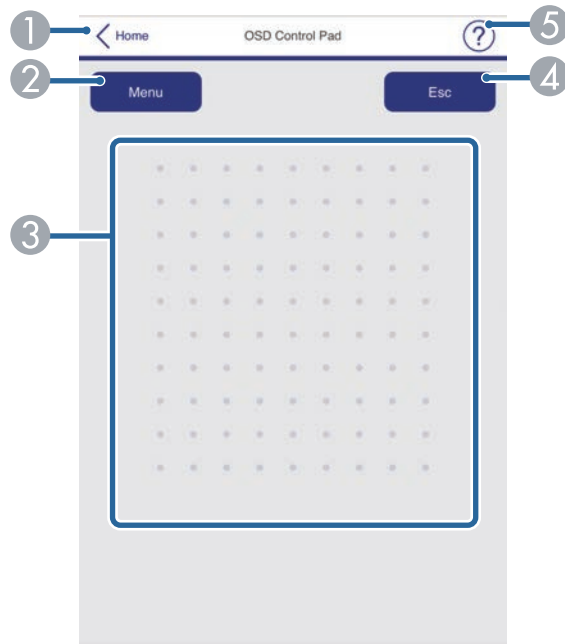

- 1 Hiermee keert u terug naar het scherm Epson Web Control.
- 2 Toont de instellingsmenu's van de projector.
- 3 Gebruik uw vinger of muis om te navigeren door de menu's.
- 4 Keert terug naar het vorige menu.
- 5 Toont de hulponderwerpen.

## Testpatroon

Het scherm **Testpatroon** toont de beschikbare testpatronen en laat u toe het te projecteren.

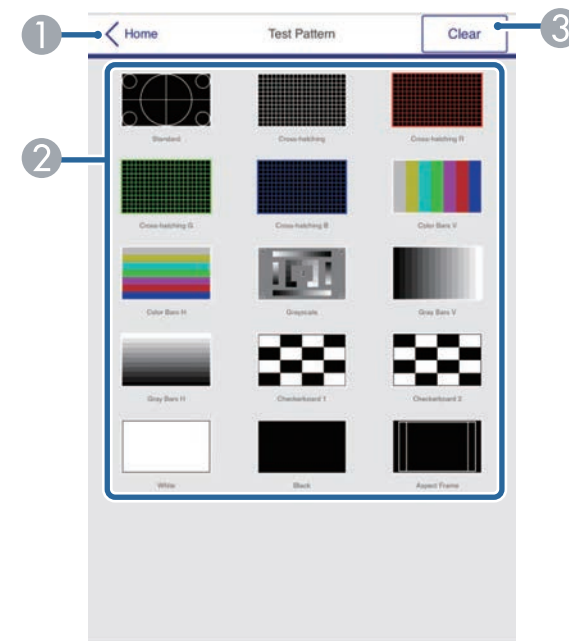

- 1 Hiermee keert u terug naar het scherm Epson Web Control.
- 2 Toont beschikbare testpatronen; selecteer om een testpatroon te projecteren.
- 3 Schakelt de testpatroonweergave uit.

## Geavanceerd

Via het scherm **Geavanceerd** kunt u de instellingen van de projector selecteren.



Als de standaardwaarde **Wachtwoord webctrl** is ingesteld, verschijnt een scherm die vraagt het wachtwoord te veranderen voordat u het scherm **Geavanceerd** kunt bekijken. Volg de instructies op het scherm om het wachtwoord te wijzigen.

Het is sterk aanbevolen het wachtwoord regelmatig te wijzigen om onbevoegde toegang tot uw projector te voorkomen.



U kunt de volgende instellingen niet wijzigen met Epson Web Control.

- **HDMI-link**
- **Beeldverschuiving**
- **Gebruikerslogo**
- **HDMI EQ-instelling**
- **Taal**
- **Toegangspunt zoeken**



De volgende instellingen kunnen alleen worden geselecteerd met Epson Web Control.

- Monitor-wachtwoord (maximaal 16 alfanumerieke tekens)
- IPv6-instellingen (handmatig)
- HTTP-poort (poortnummer gebruikt voor Web Control behalve voor 80 [standaard], 843, 3620, 3621, 3625, 3629, 4352, 4649, 5357, 10000, 10001, 41794)

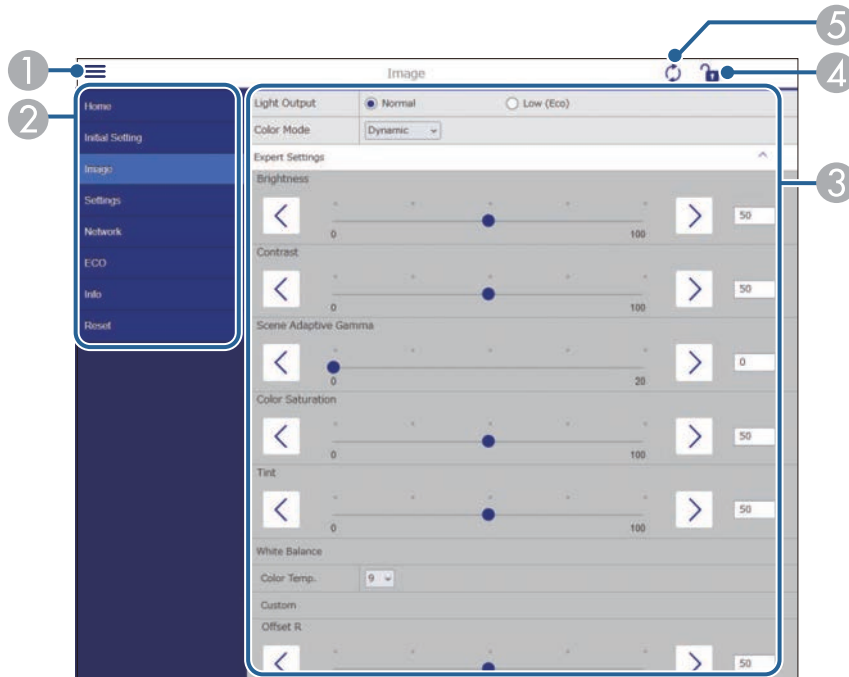

- 1 Opent de menu's.
- 2 Toon de menunaam die u hebt geselecteerd.
- 3 Bepaalt de projectorinstellingen. (De beschikbare instellingen verschillen afhankelijk van uw projectormodel.)
- 4 Vergrendelt/ontgrendelt de projectorinstellingen.
- 5 Werkt de projectorinstellingen bij.

U kunt de projector instellen om u een e-mailwaarschuwing te verzenden via het netwerk als er een probleem is met de projector.

Als u de instelling **Stand-by modus** op **Communicatie aan** zet, kunt u de e-mailwaarschuwingen ontvangen, zelfs als de projector in stand-bymodus is (wanneer de voeding uit is).

☛ ECO > Stand-by modus

**1** Druk op de knop  op de afstandsbediening, selecteer het menu **Netwerk** en druk op [Enter].

**2** Selecteer **Netwerkconfiguratie** en druk op [Enter].

**3** Selecteer het menu **Melding** en druk op [Enter].

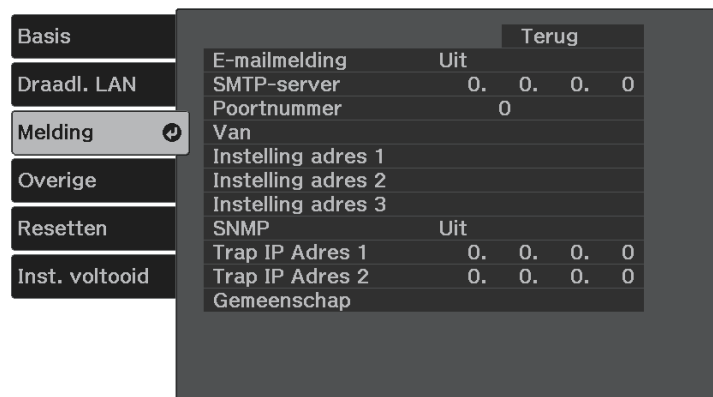

**4** Zet de instelling **E-mailmelding** op **Aan**.

**5** Voer het IP-adres in voor de optie **SMTP-server**.

 Gebruik geen "127.x.x.x" (waar x een cijfer is van 0 tot 255) voor de **SMTP-server**.

**6** Selecteer een nummer voor **Poortnummer** van de SMTP-server, van 0 tot 65535 (standaard is 25).

**7** Typ het e-mailadres dat moet worden aangeduid als de afzender in **Van**.

**8** Kies een adresveld, voer het e-mailadres in en selecteer de waarschuwingen die u wilt ontvangen. Herhaal dit voor maximaal drie adressen.

 Uw e-mailadres kan maximaal 64 alfanumerieke tekens lang zijn. Gebruik uw webbrowser om meer dan 32 tekens in te voeren.

**9** Selecteer **Inst. voltooid** wanneer u klaar bent met het selecteren van de instellingen en volg de instructies op het scherm om uw instellingen op te slaan en de menu's af te sluiten.

 Als een kritiek probleem het uitschakelen van een projector veroorzaakt, ontvangt u mogelijk geen e-mailwaarschuwing.

## » Verwante koppelingen

- "E-mailwaarschuwingsberichten netwerkprojector" [pag.79](#)
- "Menu Netwerk - Menu Melding" [pag.93](#)

## E-mailwaarschuwingsberichten netwerkprojector

Wanneer een probleem optreedt met een projector op het netwerk en u ervoor hebt gekozen om e-mailwaarschuwingen te ontvangen, krijgt u een e-mail met de volgende informatie:

- Het e-mailadres dat wordt ingesteld in **Van** als de afzender van de e-mail
- **Epson Projector** in de onderwerpregel
- Er is een probleem met de naam van de projector
- Het IP-adres van de betreffende projector

- Gedetailleerde informatie over het probleem



Netwerkbeheerders kunnen SNMP-software (Simple Network Management Protocol) installeren op netwerkcomputers zodat ze projectors kunnen bewaken. Als uw netwerk deze software gebruikt, kunt u de projector instellen voor SNMP-bewaking.

- 1** Druk op de knop  op de afstandsbediening, selecteer het menu **Netwerk** en druk op [Enter].
- 2** Selecteer **Netwerkconfiguratie** en druk op [Enter].
- 3** Selecteer het menu **Melding** en druk op [Enter].

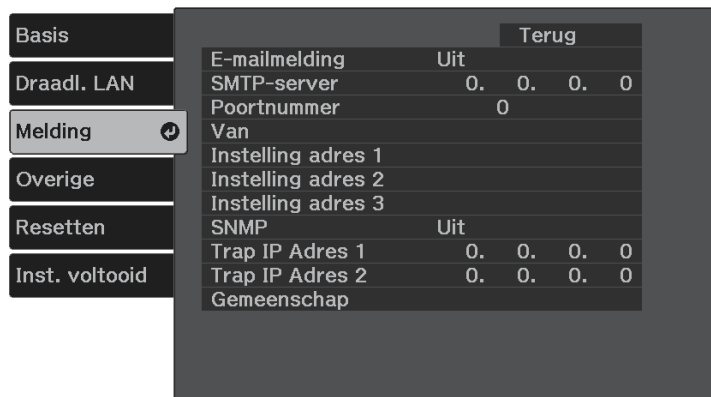

- 4** Zet de instelling **SNMP** op **Aan**.
- 5** Voer maximaal twee IP-adressen in om SNMP-meldingen te ontvangen als de instellingen **Trap IP Adres 1** en **Trap IP Adres 2**, met 0 tot 255 voor elk adresveld.



Gebruik deze adressen niet: 224.0.0.0 tot en met 255.255.255.255.  
Deze projector ondersteunt SNMP agent versie 1 (SNMPv1).

- 6** Voer de **SNMP-Gemeenschap** in met maximaal 32 alfanumerieke tekens.

- 7** Selecteer **Inst. voltooid** wanneer u klaar bent met het selecteren van de instellingen en volg de instructies op het scherm om uw instellingen op te slaan en de menu's af te sluiten.

# De menu-instellingen aanpassen

Volg de instructies in deze secties om toegang te krijgen tot het projectormenusysteem en de projectorinstellingen te wijzigen.

## » **Verwante koppelingen**

- "De projectormenu's gebruiken" [pag.83](#)
- "Het weergegeven toetsenbord gebruiken" [pag.84](#)
- "Instellingen Beeldkwaliteit - Menu Beeld" [pag.85](#)
- "Instellingen projectorfuncties - Menu Instellingen" [pag.87](#)
- "Instellingen projectornetwerk - Menu Netwerk" [pag.90](#)
- "Instellingen configuratie van de projector - Menu ECO" [pag.96](#)
- "Weergave Projectorinformatie - Menu Informatie" [pag.97](#)
- "Opties projector resetten- Menu Resetten" [pag.99](#)
- "Menu-instellingen kopiëren tussen projectors (Batchinstelling)" [pag.100](#)

U kunt de menu's van de projector gebruiken voor het aanpassen van de instellingen die bepalen hoe uw projector werkt. De projector toont de menu's op het scherm.

- 1 Druk op de knop  op de afstandsbediening.

U ziet het menuscherm met de instellingen voor het menu **Beeld**.



- 2 Druk op de pijlknop omhoog of omlaag  om door de menu's aan de linkerkant te lopen. De instellingen voor elk menu worden rechts weergegeven.



- 3 Om de instellingen in het weergegeven menu te wijzigen, drukt u op [Enter].

- 4 Druk op de pijl omhoog of omlaag  om door de instellingen te lopen.

- 5 Wijzig de instellingen met de knoppen die onderaan op de menuschermen zijn weergegeven.

- 6 Om alle instellingen opnieuw in te stellen naar hun standaardwaarden, selecteert u **Resetten**.

- 7 Wanneer u klaar bent met het wijzigen van de instellingen op een menu, drukt u op .

- 8 Druk op  of  om de menu's af te sluiten.

U kunt het weergegeven toetsenbord gebruiken om cijfers en tekens in te voeren.

- 1 Gebruik de pijlknoppen op de afstandsbediening om het cijfer of de letter die u wilt invoeren te markeren en druk op de knop [Enter].

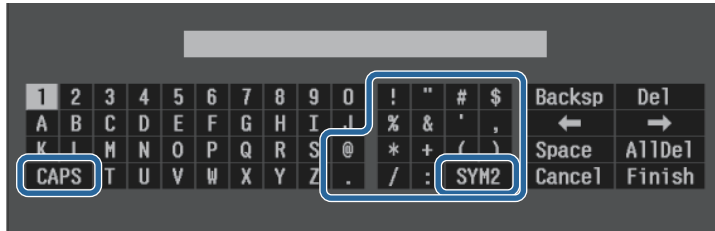

Telkens wanneer u de **CAPS**-toets selecteert, veranderen de letters tussen hoofdletters en kleine letters. Telkens wanneer u de **SYM1/2**-toets selecteert, veranderen de symbolen die zijn ingesloten in het kader.

- 2 Na het invoeren van de tekst, selecteert u **Finish** op het toetsenbord om uw gegevens te bevestigen. Selecteer **Cancel** om het invoeren van tekst te annuleren.

## » Verwante koppelingen

- "Beschikbare tekst Het weergegeven toetsenbord gebruiken" [pag.84](#)
- "Een netwerkcomputer bedienen via een webbrowser" [pag.75](#)

## Beschikbare tekst Het weergegeven toetsenbord gebruiken

U kunt de volgende tekst invoeren wanneer u het weergegeven toetsenbord gebruikt.

Teksttype	Details
Cijfers	0123456789
Alfabet	ABCDEFGHIJKLMNOPQRSTUVWXYZ abcdefghijklmnopqrstuvwxyz
Symbolen	!"#\$%&'()*+,-./:;<=>?@[\ ] ^_`{ }~

Met de instellingen in het menu **Beeld** kunt u de kwaliteit van uw beeld aanpassen voor de ingangsbron die u momenteel gebruikt.



Instelling	Opties	Beschrijving
Lichtoutput	Normaal Laag (Eco)	Past de helderheid voor de lichtbron aan.
Kleurmodus	Raadpleeg de lijst met beschikbare kleurmodi	Regelt de levendigheid van de beeldkleuren voor verschillende beeldtypes en omgevingen.
Gedetailleerde inst.	Helderheid	Maakt het algemene beeld helderder of donkerder. <b>Helderheid:</b> maakt het algemene beeld helderder of donkerder. <b>Contrast:</b> stelt het verschil in tussen lichte en donkere gebieden van het beeld. <b>Scèneaanp. gamma:</b> past de kleur aan volgens de scène en verkrijgt een levendiger beeld. Selecteer een hoger getal om het contrast te verbeteren.

Instelling	Opties	Beschrijving
	Kleur	Past de intensiteit van de beeldkleuren aan. <b>Kleurverzadiging:</b> past de intensiteit van de beeldkleuren aan. <b>Tint:</b> past de balans van groene tot magenta kleurtinten in het beeld aan. <b>Witbalans: Kleurtemperatuur</b> stelt de kleurtemperatuur in volgens de kleurmodus die u hebt geselecteerd. Hogere waarden geven het beeld een blauwe tint en lagere waarden een rode. <b>Op maat</b> past de individuele componenten R (rood), G (groen) en B (blauw) van de verschuiving en de versterking aan.
	Scherpte	Pas de scherpte of zachtheid van beelddetails.
Hoogte-breedte	Raadpleeg de lijst van beschikbare hoogte-breedte-verhoudingen.	Stelt de hoogte-breedteverhouding in voor de ingangsbron.
HDMI EQ-instelling	—	Past het niveau van het HDMI-ingangssignaal aan afhankelijk van de apparaten die zijn aangesloten op de HDMI-poort. Als er veel ruis in het beeld is of als er een probleem is, zoals wanneer geen dergelijk beeld wordt geprojecteerd, wijzigt u de instelling. Als er geen beelden worden weergegeven met een apparaat in miniatuurformaat voor mediastreaming, selecteert u <b>1</b> .
Beeld opnieuw inst.	—	Herstelt alle correctiewaarden die u voor de geselecteerde kleurmodus hebt ingesteld in het menu <b>Beeld</b> naar hun standaardwaarden. Aanpassingswaarden voor volgend(e) item(s) worden niet gereset: <ul style="list-style-type: none"> <li>• <b>HDMI EQ-instelling</b></li> </ul>



De instelling **Helderheid** heeft geen invloed op de lamphelderheid. Om de lamphelderheidsmodus te wijzigen, gebruikt u de **Lichtoutput**-instelling.

## » **Verwante koppelingen**

- "Beschikbare kleurmodi" [pag.49](#)
- "Beschikbare hoogte-breedteverhoudingen van het beeld" [pag.47](#)

Via de opties in het menu **Instellingen** kunt u verschillende projectorfuncties aanpassen.



Instelling	Opties	Beschrijving
Volume	-	Past het volume van het luidsprekersysteem van de projector aan.
Installatie	Keystone	<b>H/V-Keystone:</b> selecteer deze optie om de horizontale en verticale zijden handmatig te corrigeren. <b>Quick Corner:</b> selecteer deze optie om de beeldvorm en uitlijning te corrigeren via een weergave op het scherm.
	Zoomen	Past de beeldgrootte aan.
	Beeldverschuiving	Verschuift de beeldpositie horizontaal en verticaal. Deze functie is niet beschikbaar als de optie <b>Zoomen</b> is ingesteld op de breedste instelling.
	Projectie	Selecteert de manier waarop de projector naar het scherm is gericht zodat het beeld de juiste stand heeft.

Instelling	Opties	Beschrijving
	Patroon	Selecteert verschillende patroonweergave-opties.  <div style="border: 1px solid black; background-color: #ffffcc; padding: 5px; margin: 10px 0;"> <p><b>Let op</b> Als een patroon voor een lange tijd werd weergegeven kan een restbeeld zichtbaar zijn in de geprojecteerde beelden.</p> </div> <p><b>Patroonweergave:</b> hiermee kunt u het geselecteerde patroontype weergeven op het scherm om u te helpen bij de presentatie.</p> <p><b>Patroontype:</b> u hebt de keuze uit patronen 1 tot 4 of het <b>Gebruikerspatroon</b>. Patronen 1 tot 4 tonen vooraf geregistreerde patronen in de projector, zoals lijnen met liniëring of rasterpatronen.</p> <p><b>Gebruikerspatroon:</b> neemt een geprojecteerd scherm op en bewaart het als een patroon voor weergave.</p> <p><b>Testpatroon:</b> toont een testpatroon om te helpen bij het scherpstellen en inzoomen van het beeld en het corrigeren van de beeldvorm (druk op de knop  om de patroonweergave te annuleren).</p>

Instelling	Opties	Beschrijving
	Schermbreedte	<p><b>Schermtipe:</b> stelt de hoogte-breedteverhouding van het beeld zodat het past in het projectiegebied.</p> <p>Deze instelling is niet beschikbaar wanneer u een van de volgende ingangsbronnen gebruikt:</p> <ul style="list-style-type: none"> <li>• USB</li> <li>• USB Display</li> <li>• LAN</li> </ul> <p><b>Schermpositie:</b> verschuift de beeldpositie horizontaal en verticaal.</p> <p>Deze functie is niet beschikbaar als u 16:10 instelt voor <b>Schermtipe</b>.</p>
Weergeven	Startscherm auto weerg	Selecteer of het startscherm automatisch moet worden weergegeven wanneer er geen ingangssignaal is wanneer u de projector inschakelt.
	Bericht	Stel dit in op <b>Aan</b> om berichten weer te geven, zoals de naam van de kleurmodus, de hoogte-breedteverhouding of een waarschuwing voor een hoge temperatuur op uw geprojecteerd beeld. Stel dit in op <b>Uit</b> als u geen berichten wilt weergeven.
	Achtergrond weerg.	hiermee stelt u de schermkleur of het logo in dat moet worden weergegeven wanneer er geen signaal is ontvangen.
	Opstartscherm	Stel dit in op <b>Aan</b> om het Gebruikerslogo weer te geven wanneer de projector start.
	Gebruikerslogo	Maakt een scherm dat de projector weergeeft om zichzelf te identificeren en de beveiliging te verbeteren.
	A/V dempen	Stelt de schermkleur of het logo in dat moet worden weergegeven wanneer A/V dempen is ingeschakeld.

Instelling	Opties	Beschrijving
Bewerking	HDMI-link	<p><b>Apparaatverbindingen:</b> toont de apparaten die zijn aangesloten op de HDMI-poort.</p> <p><b>HDMI-link:</b> schakelt de functies van HDMI-link in of uit.</p> <p><b>Audiouitvoerapparaat:</b> selecteert of audio moet worden uitgevoerd van de interne luidsprekers of een aangesloten audio-/videosysteem.</p> <p><b>Link aan:</b> bepaalt wat er gebeurt wanneer u de projector of een aangesloten apparaat inschakelt.</p> <ul style="list-style-type: none"> <li>• <b>Bidirectioneel:</b> schakelt het aangesloten apparaat automatisch in wanneer u de projector inschakelt en omgekeerd.</li> <li>• <b>Apparaat -&gt; PJ:</b> schakelt de projector automatisch in wanneer u het aangesloten apparaat inschakelt.</li> <li>• <b>PJ -&gt; Apparaat:</b> schakelt het aangesloten apparaat automatisch in wanneer u de projector inschakelt.</li> </ul> <p><b>Link uit:</b> bepaalt of aangesloten apparaten worden uitgeschakeld wanneer de projector wordt uitgeschakeld.</p>
	Sluimerstand	Schakelt de projector automatisch uit na een interval van inactiviteit (wanneer <b>Aan</b> ).
	Tijd sluimerstand	Stelt het interval in voor de <b>Sluimerstand</b> .
	Timer A/V dempen	De voeding van de projector schakelt na 30 minuten automatisch uit als <b>A/V dempen</b> is ingeschakeld (wanneer <b>Aan</b> ).
	Stand-by modus	Stel dit in op <b>Communicatie aan</b> om toe te staan dat de projector wordt bewaakt en bediend via een netwerk wanneer de projector in stand-by staat.



Instelling	Opties	Beschrijving
	Dir. Inschakelen	Hiermee kunt u de projector inschakelen zonder op de voedingsknop te drukken.
	Autom. inschakeling	Selecteer de beeldbron waarvan u de projectie automatisch wilt starten. Wanneer de projector het ingangssignaal van de geselecteerde beeldbron detecteert, projecteert deze automatisch in stand-bymodus. De volgende beeldbronnen zijn beschikbaar voor deze functie: <ul style="list-style-type: none"> <li>• <b>HDMI</b></li> <li>• <b>USB Display</b></li> </ul>
	Hoogtemodus	Regelt de bedrijfstemperatuur van de projector op een hoogte boven 1500 m.
	Autom. bron zoeken	Stel dit in op <b>Aan</b> om automatisch het ingangssignaal te detecteren en beelden te projecteren wanneer er geen ingangssignaal is.
	Indicatoren	Stel dit in op <b>Uit</b> om de indicators op de projector uit te schakelen, behalve wanneer een fout of waarschuwing optreedt.
	Geavanceerd	<b>Opslagbest.logboek:</b> stelt de locatie in waar de fout- en bewerkingslogboekbestanden worden opgeslagen. <b>Batchconf. bereik:</b> selecteer <b>Alles</b> om alle instellingen van het projectormenu te kopiëren met de batchconfiguratiefunctie. Selecteer <b>Beperkt</b> als u de volgende instellingen niet wilt kopiëren: <ul style="list-style-type: none"> <li>• Instellingen <b>Wachtwoordbeveiliging</b></li> <li>• Instellingen in het menu <b>Netwerk</b></li> </ul>
Taal	Er zijn verschillende talen beschikbaar	Selecteer de taal voor het menu van de projector en de berichtweergaven.

Instelling	Opties	Beschrijving
Resetten	—	Stelt alle aanpassingswaarden in het menu <b>Instellingen</b> opnieuw in naar de standaardwaarden, behalve voor het volgende: <ul style="list-style-type: none"> <li>• <b>Zoomen</b></li> <li>• <b>Beeldverschuiving</b></li> <li>• <b>Projectie</b></li> <li>• <b>Scher</b></li> <li>• <b>Audiouitvoerapparaat</b></li> <li>• <b>Link aan</b></li> <li>• <b>Link uit</b></li> <li>• <b>Stand-by modus</b></li> <li>• <b>Hoogtemodus</b></li> <li>• <b>Autom. bron zoeken</b></li> <li>• <b>Taal</b></li> </ul>



Wanneer u **Gebr. logo beveil.** instelt op **Aan** in het scherm **Wachtwoordbeveiliging**, kunt u de instellingen die betrekking hebben op de weergave van het gebruikerslogo (**Achtergrond weerg.**, **Opstartscherm**, **A/V dempen** onder **Weergeven**) niet wijzigen. Stel **Gebr. logo beveil.** eerst in op **Uit**.

Via de instellingen in het menu **Netwerk** kunt u netwerk informatie weergeven en de projector instellen voor het bedienen via een netwerk.

Wanneer u **Netwerkbeveil.** instelt op **Aan** in het scherm **Wachtwoordbeveiliging**, kunt u de netwerkinstellingen niet wijzigen. Stel **Netwerkbeveil.** eerst in op **Uit**.

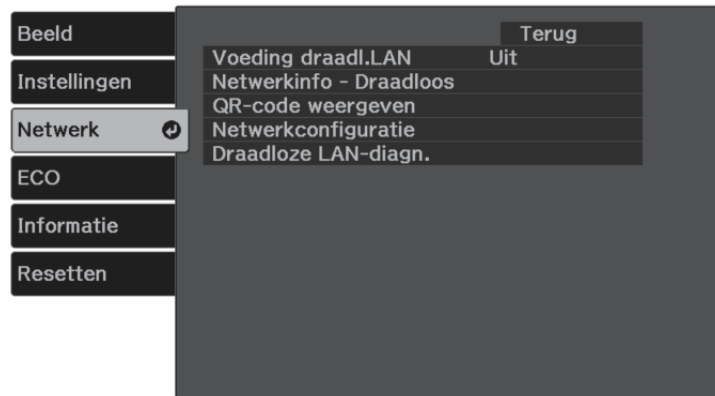

Instelling	Opties	Beschrijving
Voeding draadl. LAN	Aan Uit	Configureert de instellingen van uw draadloos LAN.  Selecteer <b>Aan</b> om beelden te projecteren via een draadloos LAN. Als u niet via draadloos LAN wilt verbinden, schakelt u dit uit om ongeoorloofde toegang door anderen te voorkomen.

Instelling	Opties	Beschrijving
Netwerkinfo - Draadloos	Aansluitmodus Draadl. LAN-syst. Antenneniveau Projectornaam SSID DHCP IP-adres Subnetmasker Gateway-adres MAC-adres Regiocode IPv6	Toont de status en details van een draadloos netwerk.  Beschikbaar wanneer u <b>Voeding draadl. LAN</b> hebt ingesteld op <b>Aan</b> .
QR-code weergeven	—	Toont een QR-code voor het verbinden met iOS- of Android-apparaten via de Epson iProjection-app.
Netwerkconfiguratie	Naar extra netwerkmenu's	Configureert uw netwerkinstellingen.

 Zodra u uw projector hebt verbonden met uw netwerk, kunt u de projectorinstellingen selecteren en de projectie bedienen via een compatibele webbrowser. Hiermee krijgt u externe toegang tot de projector.

» **Verwante koppelingen**

- "Menu Netwerk - Menu Basis" [pag.91](#)
- "Menu Netwerk - Menu Draadloos LAN" [pag.92](#)
- "Menu Netwerk - Menu Melding" [pag.93](#)
- "Menu Netwerk - Menu Overige" [pag.94](#)
- "Menu Netwerk - Menu Resetten" [pag.95](#)
- "Menu Netwerk - Menu Inst. voltooid" [pag.95](#)
- "Soorten wachtwoordbeveiliging selecteren" [pag.70](#)

## Menu Netwerk - Menu Basis

Via de instellingen in het menu **Basis** kunt u de basisnetwerkinstellingen selecteren.

☛ **Netwerk > Netwerkconfiguratie > Basis**

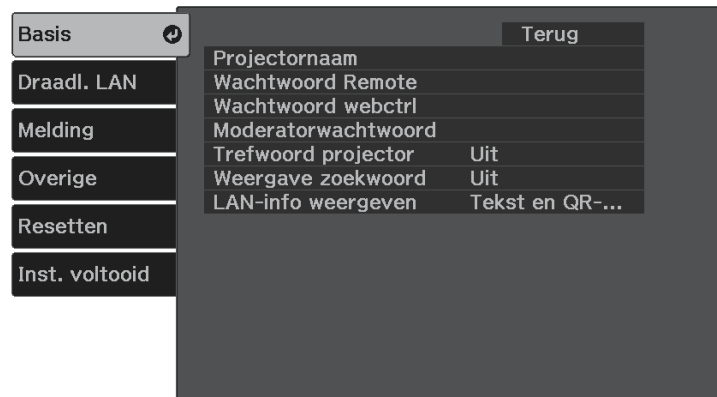

Instelling	Opties	Beschrijving
Projectornaam	Maximaal 16 alfanumerieke tekens (Gebruik geen " * + , / ; ; < = > ? [ \ ] `   spaties)	Voer een naam in om de projector te identificeren via het netwerk.
Wachtwoord Remote	Maximaal 32 alfanumerieke tekens (gebruikt gaan * : spaties)	Voer een wachtwoord in om via Bediening via webbrowser toegang te krijgen tot de projector. (Gebruikersnaam is <b>EPSONREMOTE</b> ; standaard wachtwoord is het serienummer van de projector.)

Instelling	Opties	Beschrijving
Wachtwoord webctrl	Maximaal 32 alfanumerieke tekens (gebruikt gaan * : spaties)	Voer een wachtwoord in om via internet toegang te krijgen tot de projector. (Gebruikersnaam is <b>EPSONWEB</b> ; standaard wachtwoord is het serienummer van de projector.)
Moderatorwachtwoord	Viercijferig nummer	Voer een wachtwoord in voor toegang tot de projector als moderator met Epson iProjection. (Er is standaard geen wachtwoord ingesteld.)
Trefwoord projector	Aan Uit	Stel dit in op <b>Aan</b> om een beveiligingswachtwoord in te schakelen om toegang tot de projector te verhinderen voor iedereen die zich niet in de dezelfde ruimte als de projector bevindt. U moet een weergegeven, gerandomiseerd trefwoord invoeren vanaf een computer die Epson iProjection gebruikt om toegang te krijgen tot de projector en om het huidige scherm te delen.
Weergave zoekwoord	Aan Uit	Zet dit in op <b>Aan</b> om een projectortrefwoord weer te geven op het geprojecteerde beeld wanneer u de projector gebruikt met Epson iProjection.  Beschikbaar wanneer <b>Trefwoord projector</b> is ingesteld op <b>Aan</b> .
LAN-info weergeven	Tekst en QR-code Tekst	Stel het weergaveformaat in voor de netwerkinformatie van de projector.  U kunt het mobiele apparaat met de projector verbinden via een netwerk door gewoon de QR-code te lezen met Epson iProjection. De standaardwaarde is <b>Tekst en QR-code</b> .

## Menu Netwerk - Menu Draadloos LAN

Via de instellingen in het menu **Draadloos LAN** kunt u de instelling voor het draadloos LAN selecteren.

☛ **Netwerk > Netwerkconfiguratie > Draadl. LAN**

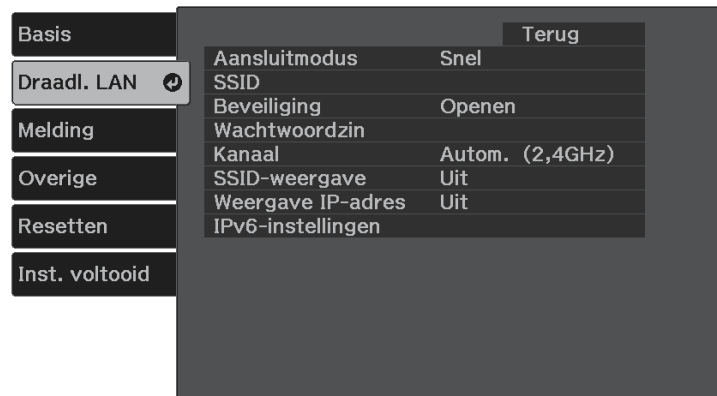

Instelling	Opties	Beschrijving
Aansluitmodus	Snel	Selecteer het type draadloze verbinding:  <b>Snel:</b> biedt u de mogelijkheid meerdere smartphones, tablets of computers direct te verbinden via een draadloze verbinding.  Als u de verbindingsmodus Snel selecteert, treedt de projector op als een gemakkelijk toegangspunt. (Wij raden u aan het aantal apparaten te beperken tot zes of minder om de prestaties van de projectie te behouden.)
	Geavanceerd	<b>Geavanceerd:</b> biedt u de mogelijkheid meerdere smartphones, tablets of computers te verbinden via het toegangspunt van een draadloos netwerk.

Instelling	Opties	Beschrijving
Toegangspunt zoeken	Zoekweergave	Zoek beschikbare toegangspunten voor het draadloos netwerk in de aansluitmodus Geavanceerd. Afhankelijk van de instellingen van het toegangspunt in kwestie is het mogelijk dat dit niet op de lijst verschijnt.
SSID	Maximaal 32 alfanumerieke tekens	Hiermee wordt de SSID (netwerknnaam) van het draadloos LAN-systeem waarmee de projector een verbinding maakt, ingesteld.
Beveiliging		Selecteert het type beveiliging dat wordt gebruikt op het draadloos netwerk.  Wanneer u de beveiliging instelt, volgt u de instructies van de beheerder van het netwerksysteem waarmee u wilt verbinden.
	Openen	Beveiliging is niet ingesteld.
	WPA2-PSK	Communicatie wordt uitgevoerd met WPA2-beveiliging. Gebruikt AES-coderingsmethode. Wanneer u een verbinding tot stand brengt tussen een computer en de projector, moet u het wachtwoord invoeren.
	WPA3-PSK	Communicatie wordt uitgevoerd met WPA3-beveiliging. Gebruikt AES-coderingsmethode. Wanneer u een verbinding tot stand brengt tussen een computer en de projector, moet u het wachtwoord invoeren.
	WPA2/WPA3-PSK	Maakt verbinding in de persoonlijke WPA2/WPA3-modus. De coderingsmethode wordt automatisch geselecteerd aan de hand van de instellingen van het toegangspunt. Stel een wachtwoord in dat hetzelfde is voor het toegangspunt.

Instelling	Opties	Beschrijving
Wachtwoordzin	Verschillende wachtwoordzinnen van 8 tot 32 tekens (bij invoer vanaf een webbrowser: verschillende wachtwoordzinnen van 8 tot 63 tekens)	Voor <b>WPA2-PSK</b> -, <b>WPA3-PSK</b> - en <b>WPA2/WPA3-PSK</b> -beveiliging wordt de vooraf gedeelde wachtwoordzin die op het netwerk wordt gebruikt, geselecteerd. Wanneer u de wachtwoordzin hebt ingevoerd en op [Enter] drukt, wordt de waarde ingesteld en weergegeven als een sterretje (*). Wij raden u aan het wachtwoord periodiek te wijzigen voor de veiligheid. Als de netwerkinstellingen geïnitieerd zijn, keert de instelling terug naar het standaardwachtwoord.
Kanaal	Er zijn verschillende kanalen beschikbaar	Selecteert in de aansluitmodus Snel de frequentieband (kanaal) die wordt gebruikt door het draadloos LAN.
IP-instellingen	DHCP IP-adres Subnetmasker Gateway-adres	<b>DHCP</b> : stel die in op <b>Aan</b> als uw netwerk automatisch adressen toewijst. Stel dit in op <b>Uit</b> om handmatig de gegevens voor <b>IP-adres</b> , <b>Subnetmasker</b> en <b>Gateway-adres</b> van het netwerk in te voeren met behulp van 0 tot 255 voor elk adresveld. Gebruik deze adressen niet: 0.0.0.0, 127.x.x.x, 192.0.2.x of 224.0.0.0 tot en met 255.255.255.255 (waarbij x een cijfers is van 0 tot 255) voor IP-adres, 255.255.255.255 of 0.0.0.0 tot en met 254.255.255.255 voor subnetmasker en 0.0.0.0, 127.x.x.x of 224.0.0.0 tot en met 255.255.255.255 voor Gateway-adres.
SSID-weergave	Aan Uit	Selecteer of de SSID moet worden weergegeven op het Netwerk stand-byscherm en het Startscherm.
Weergave IP-adres	Aan Uit	Selecteer of het IP-adres moet worden weergegeven op het Netwerk stand-byscherm en het Startscherm.

Instelling	Opties	Beschrijving
IPv6-instellingen		Selecteer de IPv6-instellingen als u de projector met het netwerk wilt verbinden met IPv6:
	IPv6	<b>IPv6</b> : stel dit in op <b>Aan</b> als u de projector met het netwerk wilt verbinden met IPv6. IPv6 wordt ondersteund voor het bewaken en bedienen van de projector via een netwerk met Epson Web Control.
	Autom. configuratie	<b>Autom. configuratie</b> : stel dit in op <b>Aan</b> om adressen automatisch toe te wijzen volgens de Router-aankondiging.
	Gebruik tijdelijk adres	<b>Gebruik tijdelijk adres</b> : stel dit in op <b>Aan</b> als u een tijdelijk IPv6-adres wilt gebruiken.

## Menu Netwerk - Menu Melding

Via de instellingen in het menu **Melding** kunt u instellen om een e-mailbericht te ontvangen als er een probleem is met de projector of als de projector een waarschuwing geeft.

☛ **Netwerk > Netwerkconfiguratie > Melding**

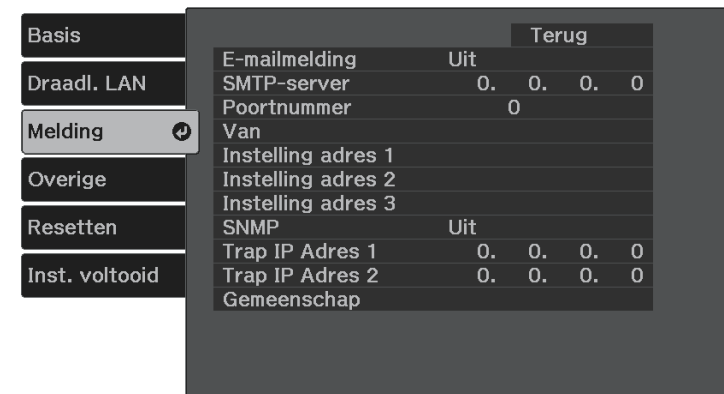

Instelling	Opties	Beschrijving
E-mailmelding	Aan Uit	Stel in op <b>Aan</b> om een e-mailbericht te versturen naar de vooraf ingestelde adressen wanneer zich een probleem voordoet of een melding wordt gegeven met betrekking tot een projector.
SMTP-server	IP-adres	Voer het IP-adres voor de SMTP-server van de projector in met 0 tot 255 voor elk adresveld.
Poortnummer	0 tot 65535 (standaard is 25)	Selecteer een nummer voor het poortnummer van de SMTP-server.
Van	Maximaal 32 alfanumerieke tekens	Voer het e-mailadres van de afzender in.
Instelling adres 1 Instelling adres 2 Instelling adres 3	Tot 64 alfanumerieke tekens van de webbrowser (gebruik geen " ( ) , ; < > [ \ ] spaties)	Voer het e-mailadres in en selecteer de waarschuwingen die u wilt ontvangen. Herhaal dit voor maximaal drie adressen.
SNMP	Aan Uit	Stel in op <b>Aan</b> om de projector te bewaken via SNMP. Om de projector te bewaken, moet u het SNMP-beheerprogramma op uw computer installeren. SNMP moet door een netwerkbeheerder worden beheerd.
Trap IP Adres 1 Trap IP Adres 2	IP-adres	Voer maximaal twee IP-adressen in om SNMP-meldingen te ontvangen, gebruik 0 tot 255 voor elk adresveld. Gebruik deze adressen niet: 127.x.x.x of 224.0.0.0 tot en met 255.255.255.255 (waar x een cijfer is van 0 tot 255).
Gemeenschap	Maximaal 32 alfanumerieke tekens (gebruik geen spaties en andere symbolen dan @)	Stel de SNMP-gemeenschap in.

## Menu Netwerk - Menu Overige

Via de instellingen in het menu **Overige** kunt u andere netwerkinstellingen selecteren.

☛ **Netwerk > Netwerkconfiguratie > Overige**



Instelling	Opties	Beschrijving
Opdrachtcommunicatie	Beschermd Compatibel	Selecteert de authenticatiemethode voor opdrachtcommunicatie. Stel dit in op <b>Beschermd</b> wanneer u een digest-authenticatie uitvoert met <b>Wachtwoord webctrl</b> . U moet de nieuwste versie van de software Epson Projector Management installeren. Stel dit in op <b>Compatibel</b> wanneer u de verificatie van gewone tekst uitvoert met het <b>Monitor-wachtwoord</b> (maximaal 16 alfanumerieke tekens). Selecteer <b>Compatibel</b> wanneer u projectors controleert met een schakelaar en een systeemcontroller of als u Epson Projector Management ver. 5.30 of vroeger gebruikt.

Instelling	Opties	Beschrijving
Message Broadcasting	Aan Uit	Stel dit in op <b>Aan</b> om het bericht dat door Epson Projector Management is geleverd, te ontvangen. Raadpleeg de <i>Bedieningshandleiding voor Epson Projector Management</i> voor details.

## Menu Netwerk - Menu Resetten

Via de instellingen in het menu **Resetten** kunt u alle basisnetwerkinstellingen opnieuw instellen.

☛ **Netwerk > Netwerkconfiguratie > Resetten**



## Menu Netwerk - Menu Inst. voltooid

Wanneer u klaar bent met het opgeven van de netwerkinstellingen, selecteert u **Inst. voltooid** en volgt u de instructies op het scherm om uw instellingen op te slaan.

☛ **Netwerk > Netwerkconfiguratie > Inst. voltooid**



Instelling	Opties	Beschrijving
Sla de netwerkinstellingen op.	—	Slaat de netwerkinstellingen op. Druk op [Enter] om de netwerkinstellingen op te slaan.

Instelling	Opties	Beschrijving
Netwerkinstellingen resetten.	—	Stelt alle netwerkinstellingen opnieuw in.

Via de instellingen in het menu **ECO** kunt u de projectorfuncties aanpassen om energie te besparen.

Als u een energiebesparende instelling selecteert, verschijnt een pictogram van een blad naast het menu-item.

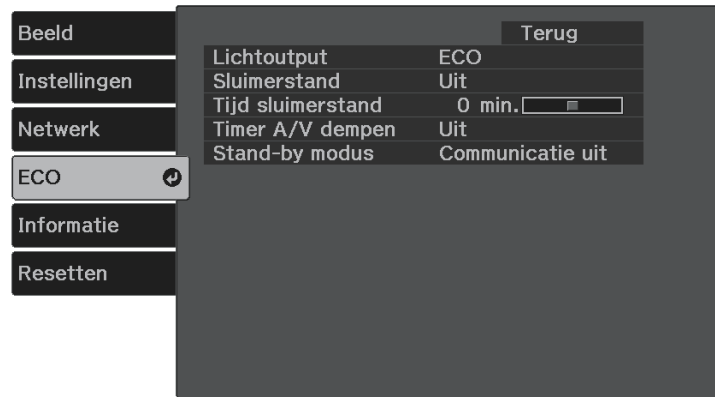

Instelling	Opties	Beschrijving
Timer A/V dempen	Aan Uit	De voeding van de projector schakelt na 30 minuten automatisch uit als <b>A/V dempen</b> is ingeschakeld (wanneer <b>Aan</b> ).
Stand-by modus	Communicatie aan Communicatie uit	<b>Communicatie aan</b> geeft aan dat de projector kan worden bewaakt via een netwerk wanneer de projector in stand-by staat. Schakel deze instelling in zodat de volgende handelingen optreden wanneer de projector in stand-by modus staat: <ul style="list-style-type: none"> <li>• De projector bewaken en bedienen via het netwerk</li> </ul>

 • Wanneer de instelling **Timer A/V dempen** is ingeschakeld, gebruikt de lamp minder vermogen dan wanneer **A/V dempen** is ingeschakeld.

Instelling	Opties	Beschrijving
Lichtoutput	Normaal Laag (Eco)	Selecteert de helderheidsmodus van de projectorlamp. U kunt geen instellingen selecteren wanneer u de projector op grote hoogte gebruikt of op locaties waar het apparaat is blootgesteld aan hoge temperaturen. <b>Normaal:</b> stelt de maximale lamphelderheid in. <b>Laag (Eco)</b> vermindert de lamphelderheid en de ventilatorruis waardoor energie wordt bespaard en de levensduur van de lamp wordt verlengd.
Sluimerstand	Aan Uit	Schakelt de projector automatisch uit na een interval van inactiviteit (wanneer <b>Aan</b> ).
Tijd sluimerstand	1 tot 30 minuten	Stelt het interval in voor de sluimerstand.



U kunt informatie weergeven over de projector en de versie door het menu **Informatie** weer te geven. U kunt echter geen instellingen in het menu wijzigen.



## Menu Informatie - Menu Projectorinformatie

U kunt informatie weergeven over de projector en de invoerbronnen via het menu **Beamerinfo** in het menu **Informatie** van de projector.

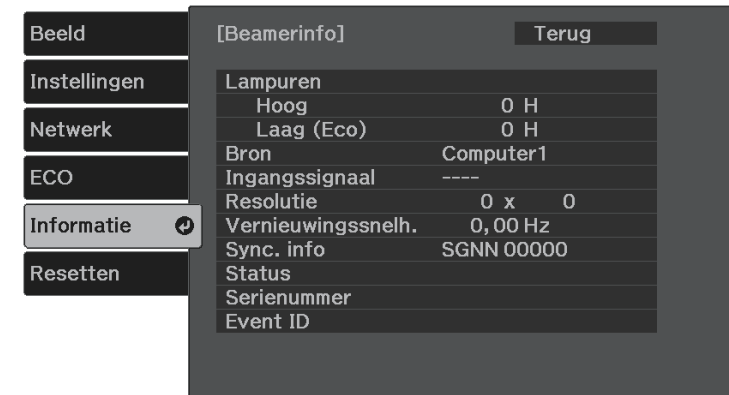

Informatie-item	Beschrijving
Beamerinfo	Toont de projectorinformatie.
Versie	Toont de firmwareversie van de projector.

### » Verwante koppelingen

- "Menu Informatie - Menu Projectorinformatie" [pag.97](#)

Informatie-item	Beschrijving
Lampuren	Geeft het aantal uren weer (H) dat de lamp gebruikt is in <b>Hoog</b> en <b>Laag (Eco)</b> .
Bron	Toont de naam van de poort waarop de huidige ingangsbron is aangesloten.
Ingangssignaal	Toont de instelling van het ingangssignaal van de huidige ingangsbron.
Resolutie	Toont de resolutie van de huidige ingangsbron.
Vernieuwingssnelh.	Toont de vernieuwingsfrequentie van de huidige ingangsbron.
Sync. info	Toont informatie die een onderhoudstechnicus nodig kan hebben.
Status	Toont informatie over projectorproblemen die een onderhoudstechnicus nodig kan hebben.
Serienummer	Toont het serienummer van de projector.

Informatie-item	Beschrijving
Event ID	Toont het Event ID-nummer van de gebeurtenis dat overeenkomt met een netwerkprobleem. Raadpleeg de lijst van Event ID-codes.

## » Verwante koppelingen

- "Lijst Event ID-codes" [pag.98](#)

## Lijst Event ID-codes

Als u het probleem niet kunt oplossen, neemt u contact op met uw netwerkbeheerder of met Epson voor technische ondersteuning.

Event ID-code	Oorzaak en oplossing
0432 0435	De netwerksoftware is niet gestart. Schakel de projector uit en opnieuw in.
0433	Kan geen overgedragen beelden weergeven. Start de netwerksoftware opnieuw op.
0434 0481 0482 0485	Onstabiele netwerkcommunicatie. Controleer de status van de netwerkcommunicatie, wacht enkele ogenblikken en probeer opnieuw te verbinden met het netwerk.
0483 04FE	De netwerksoftware is onverwacht afgesloten. Controleer de status van de netwerkcommunicatie en schakel daarna de projector uit en opnieuw in.
0484	De communicatie met de computer is verbroken. Start de netwerksoftware opnieuw op.
0479 04FF	Er is een projectorsysteemfout opgetreden. Schakel de projector uit en opnieuw in.
0891	Kan geen toegangspunt vinden met hetzelfde SSID. Stel de computer, het toegangspunt en de projector in op dezelfde SSID.
0892	Het WPA/WPA2/WPA3-verificatietype komt niet overeen. Controleer de beveiligingsinstellingen van het draadloos netwerk.

Event ID-code	Oorzaak en oplossing
0893	Het TKIP/AES-coderingstype komt niet overeen. Controleer de beveiligingsinstellingen van het draadloos netwerk.
0894	De communicatie met een niet-gemachtigd toegangspunt is verbroken. Neem contact op met uw netwerkbeheerder.
0895	Communicatie met een aangesloten apparaat is verbroken. Controleer de verbindingstatus van uw apparaat.
0898	Ophalen DHCP mislukt. Controleer of de DHCP-server correct werkt. Als u geen DHCP gebruikt, zet u de instelling <b>DHCP</b> op <b>Uit</b> in het menu <b>Netwerk</b> van de projector.
0899	Overige communicatiefouten.

U kunt de meeste projectorinstellingen opnieuw instellen naar hun standaardwaarden met de optie **Alle standaardw.** in het menu **Resetten**.



Instelling	Opties	Beschrijving
Alle standaardw.	—	Hiermee worden de meeste projectorinstellingen opnieuw ingesteld naar hun standaardwaarden.

U kunt de volgende instellingen niet resetten via de optie **Alle standaardw.**:

- Zoomen
- Beeldverschuiving
- Taal
- Items menu Netwerk

Na het selecteren van de menu-instellingen voor een projector kunt u de volgende methoden gebruiken om de instellingen te kopiëren naar andere projectors, zolang ze hetzelfde model hebben.

- met behulp van een USB-flashstation
- door de computer en de projector met elkaar te verbinden via een USB-kabel

Menu-instellingen zoals de volgende, worden niet naar de andere projector gekopieerd.

- **Lampuren en Status** in het menu **Beamerinfo**



- Voer de batchinstelling uit voordat u beeldinstellingen, zoals keystone-vertormingscorrectie, aanpast. Omdat de beeldaanpassingswaarden ook naar een andere projector worden gekopieerd, worden de aanpassingen die u hebt gemaakt voordat u de batchinstelling uitvoert, overschreven en kan het geprojecteerde scherm dat u hebt aangepast, wijzigen.
  - Wanneer u de menu-instellingen van de ene projector naar een andere kopieert, wordt ook het gebruikerslogo gekopieerd. Registreer geen informatie die u niet wilt delen tussen meerdere projectoren, zoals een gebruikerslogo.
  - Controleer of **Batchconf. bereik** is ingesteld op **Beperkt** als u de volgende instellingen niet wilt kopiëren:
    - Instellingen **Wachtwoordbeveiliging**
    - Instellingen van het menu **Netwerk** (behalve de menu's **Melding en Overige**)
- ☛ **Instellingen > Bewerking > Geavanceerd > Batchconf. bereik**

## **Let op**

Epson aanvaardt geen verantwoordelijkheid voor fouten in de batchinstelling en verwante reparatiekosten veroorzaakt door stroomuitval, communicatiefouten of andere problemen die dergelijke fouten kunnen veroorzaken.

## » **Verwante koppelingen**



- "Instellingen overdragen vanaf een USB-flashstation" [pag.100](#)
- "Instellingen overdragen vanaf een computer" [pag.101](#)

## Instellingen overdragen vanaf een USB-flashstation

U kunt menu-instellingen met een USB-flashstation van de ene projector naar een andere met hetzelfde model kopiëren.



Het USB-flashstation moet een FAT-formaat gebruiken en mag geen beveiligingsfunctie bevatten. Verwijder alle bestanden op het station voordat u het gebruikt voor een batchinstelling, anders worden de instellingen mogelijk niet juist opgeslagen.

- 1** Koppel de voedingskabel los van de projector en controleer of alle indicatielampjes op de projector uit zijn gegaan.
- 2** Sluit een leeg USB-flashstation direct aan op de USB-A-poort van de projector.
- 3** Houd de -knop op de afstandsbediening ingedrukt en sluit de voedingskabel aan op de projector.
- 4** Laat de knop  los wanneer alle lampjes van de projector branden. De lampjes beginnen te knipperen en het batchinstellingsbestand wordt naar het USB-flashstation overgezet. Wanneer het schrijven is voltooid, schakelt de projector uit.



## **Let op**

Koppel de voedingskabel of het USB-flashstation niet los van de projector terwijl het bestand wordt overgezet. Als de voedingskabel of het USB-flashstation wordt losgekoppeld, zal de projector mogelijk niet juist starten.

- 5** Verwijder het USB-flashstation.



De bestandsnaam voor het batchinstellingsbestand is PJCONFDATA.bin. Als u de bestandsnaam moet wijzigen, voeg tekst toe na PJCONFDATA. Gebruik hierbij uitsluitend alfanumerieke tekens. Als u het gedeelte PJCONFDATA van de bestandsnaam wijzigt, zal de projector het bestand mogelijk niet correct herkennen.

- 6** Koppel de voedingskabel los van de projector waarnaar u de instellingen wilt kopiëren en controleer of alle lampjes op de projector zijn gedoofd.
- 7** Sluit het USB-flashstation met het opgeslagen batchinstellingsbestand aan op de USB-A-poort van de projector.
- 8** Houd de -knop op de afstandsbediening ingedrukt en sluit de voedingskabel aan op de projector.
- 9** Laat de knop  los wanneer alle lampjes van de projector branden. Wanneer alle indicatielampjes beginnen te knipperen, worden de instellingen geschreven. Wanneer het schrijven is voltooid, schakelt de projector uit.



## Let op

Koppel de voedingskabel of het USB-flashstation niet los van de projector terwijl het bestand wordt overgezet. Als de voedingskabel of het USB-flashstation wordt losgekoppeld, zal de projector mogelijk niet juist starten.

- 10** Verwijder het USB-flashstation.

## Instellingen overdragen vanaf een computer



U kunt menu-instellingen van de ene projector naar een andere van hetzelfde model kopiëren door de computer en projector te verbinden met een USB-kabel.

- 1** Koppel de voedingskabel los van de projector en controleer of alle indicatielampjes op de projector uit zijn gegaan.
- 2** Sluit een USB-kabel aan op de USB-poort van de computer en op de Service (USB Mini-B)-poort van de projector.
- 3** Houd de -knop op de afstandsbediening ingedrukt en sluit de voedingskabel aan op de projector.
- 4** Laat de knop  los wanneer alle lampjes van de projector branden. De computer herkent de projector als een verwisselbare schijf.
- 5** Open het pictogram of de map van de verwisselbare schijf en sla het batchinstellingsbestand op de computer op.



De bestandsnaam voor het batchinstellingsbestand is PJCONFDATA.bin. Als u de bestandsnaam moet wijzigen, voeg tekst toe na PJCONFDATA. Gebruik hierbij uitsluitend alfanumerieke tekens. Als u het gedeelte PJCONFDATA van de bestandsnaam wijzigt, zal de projector het bestand mogelijk niet correct herkennen.

- 6** Werp het USB-apparaat uit (Windows) of sleep het pictogram van de verwisselbare schijf naar de Prullenmand (Mac).
- 7** Koppel de USB-kabel los. De projector wordt uitgeschakeld.
- 8** Koppel de voedingskabel los van de projector waarnaar u de instellingen wilt kopiëren en controleer of alle lampjes op de projector zijn gedoofd.
- 9** Sluit de USB-kabel aan op de USB-poort van de computer en op de Service (USB Mini-B)-poort van de projector.

- 10** Houd de -knop op de afstandsbediening ingedrukt en sluit de voedingskabel aan op de projector.
- 11** Laat de knop  los wanneer alle lampjes van de projector branden. De computer herkent de projector als een verwisselbare schijf.
- 12** Kopieer het batchinstellingsbestand (PJCONFDATA.bin) dat u op de computer hebt opgeslagen, naar de map op het hoogste niveau van de verwisselbare schijf.



Kopieer alleen het batchinstellingsbestand en geen andere bestanden of mappen naar de verwisselbare schijf.

- 13** Werp het USB-apparaat uit (Windows) of sleep het pictogram van de verwisselbare schijf naar de Prullenmand (Mac).
- 14** Koppel de USB-kabel los.  
Wanneer alle indicatielampjes beginnen te knipperen, worden de instellingen geschreven. Wanneer het schrijven is voltooid, schakelt de projector uit.

### **Let op**

Koppel de voedingskabel niet los van de projector terwijl het bestand wordt overgezet. Als de voedingskabel wordt losgekoppeld, zal de projector mogelijk niet juist starten.

### » **Verwante koppelingen**

- "Foutmelding batchinstelling" [pag.102](#)

## Foutmelding batchinstelling

De lampjes op de projector geven aan als er een fout optreedt tijdens een batchinstelling. Controleer de status van de lampjes van de projector en volg de instructies die in de onderstaande tabel zijn beschreven.

Lampjesstatus	Probleem en oplossingen
Knipperend oranje	<p>Het batchinstellingsbestand is mogelijk beschadigd of de USB-stick of de USB-kabel zijn mogelijk niet correct aangesloten.</p> <p>Koppel de USB-stick of de USB-kabel los, koppel de voedingskabel van de projector los en sluit deze weer aan en probeer het dan opnieuw.</p> <p>Als het probleem zich blijft voordoen, koppelt u de projector los en neemt u contact op met Epson voor hulp.</p>

# De projector onderhouden

Volg de instructies in deze secties om uw projector te onderhouden.

## » **Verwante koppelingen**

- "Onderhoud projector" [pag.104](#)
- "De lens reinigen" [pag.105](#)
- "De projectorbehuizing reinigen" [pag.106](#)
- "De ventilatieopeningen reinigen" [pag.107](#)

U moet mogelijk de projectorlens periodiek reinigen en de ventilatieopeningen schoonmaken om te voorkomen dat de projector oververhit raakt door geblokkeerde ventilatie.

Het enig onderdeel dat u moet vervangen, zijn de batterijen van de afstandsbediening. Als er andere onderdelen moeten worden vervangen, neemt u contact op met Epson of een erkend Epson-servicecentrum.

### **Waarschuwing**

Voordat u een onderdeel van de projector schoonmaakt, moet u dit uitschakelen en de voedingskabel loskoppelen. Open nooit een deksel van de projector, behalve zoals specifiek toegelicht in deze handleiding. Gevaarlijke elektrische spanningen in de projector kunnen ernstig letsel veroorzaken.



Reinig de projectorlens regelmatig of wanneer u stof of vegen op het oppervlak merkt.

- Om stof of vlekken te verwijderen veegt u de lens af met schoon en droog lensreinigingspapier.
- Als er stof op de lens zit, blaast u dit weg met een blazer en veegt u daarna de lens af.

## **Waarschuwing**

- Voordat u de lens reinigt, moet u de projector uitschakelen en de voedingskabel loskoppelen.
- Gebruik geen brandbare gassprays, zoals spuitbussen met perslucht om stof weg te blazen. De hoge temperatuur die wordt gegenereerd door de projector, kan brand veroorzaken.

## **Let op**

- Veeg de lens niet meteen na het uitschakelen van de projector uit. Hierdoor kunt u de lens beschadigen.
- Gebruik geen ruwe materialen voor het reinigen van de lens en stel het product niet bloot aan eventuele impact, anders kan deze beschadigd raken.

Voordat u de projectorbehuizing reinigt, moet u de projector uitschakelen en de voedingskabel loskoppelen.

- Om stof of vuil te verwijderen, moet u een zachte, droge, vezelvrije doek gebruiken.
- Om hardnekkig vuil te verwijderen, gebruikt u een zachte doek die is bevochtigd met water en zachte zeep. Spuit vloeistof niet direct op de projector.

**Let op**

Gebruik geen was, alcohol, benzeen, verfverdunner of andere chemische producten voor het reinigen van de projectorbehuizing. Dergelijke producten kunnen de behuizing beschadigen. Gebruik geen luchtspray aangezien deze gassen een brandbaar residu kunnen achterlaten.

Reinig de luchtinlaat-/uitlaatopeningen van de projector periodiek of wanneer u stof opmerkt op het oppervlak van de ventilatieopeningen om te voorkomen dat de projector oververhit door een geblokkeerde ventilatie.

- 1** Schakel de projector uit en koppel de voedingskabel los.
- 2** Verwijder het stof nauwgezet met een stofzuiger of een borstel.

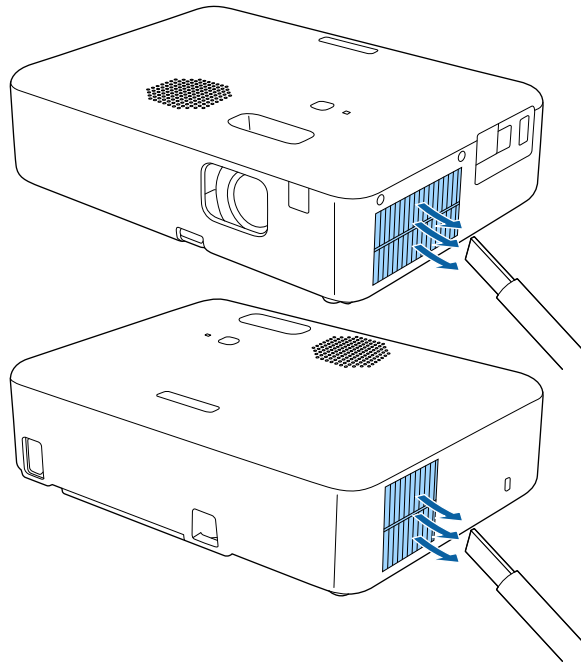

# Problemen oplossen

Controleer de oplossingen in deze secties als u problemen ondervindt met de projector.

## » **Verwante koppelingen**

- "Projectieproblemen" [pag.109](#)
- "Status projectorindicator" [pag.110](#)
- "De Help-schermen van de projector gebruiken" [pag.112](#)
- "Problemen met het in- of uitschakelen van de projector oplossen" [pag.113](#)
- "Problemen met beelden oplossen" [pag.114](#)
- "Geluidsproblemen oplossen" [pag.118](#)
- "Problemen met de bediening van de afstandsbediening oplossen" [pag.119](#)
- "Wachtwoordproblemen oplossen" [pag.120](#)
- "Problemen met HDMI-link oplossen" [pag.121](#)
- "Wanneer het bericht "Het is tijd om de projector te vervangen." verschijnt" [pag.122](#)

Als de projector niet goed werkt, moet u deze uitschakelen, loskoppelen en opnieuw aansluiten en inschakelen.

Controleer het volgende als dit het probleem niet oplost:

- De lampjes op de projector kunnen het probleem aangeven.
- Het Help-systeem van de projector kan informatie weergeven over algemene problemen.
- De oplossingen in deze handleiding kunnen u helpen met het oplossen van veel problemen.

Als geen van deze oplossingen helpt, kunt u contact opnemen met Epson voor technische ondersteuning.

De lampjes op de projector geven de projectorstatus aan en laten u weten wanneer een probleem optreedt. Controleer de status en kleur van de lampjes en raadpleeg dan deze tabel voor een oplossing.



Als de lampjes een patroon tonen dat niet wordt vermeld in de onderstaande tabel, schakelt u de projector uit, haalt u de stekker uit het stopcontact en neemt u contact op met Epson voor hulp.

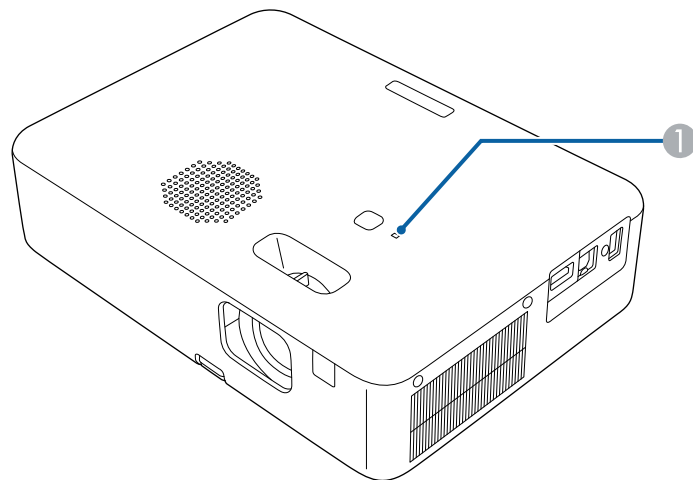

① Statusindicatielampje

## Projectorstatus

Lampjesstatus	Probleem en oplossingen
Blauw opgelicht	Normale werking.
Knipperend blauw	Opwarmen, uitschakelen of afkoelen. Wacht tijdens het opwarmen ongeveer 30 seconden tot een beeld verschijnt. Gebruik van de afstandsbediening kan worden uitgeschakeld wanneer de indicator blauw knippert.

Lampjesstatus	Probleem en oplossingen
Uit	Projector is in stand-bystatus. Wanneer u op de voedingsknop drukt, start de projectie.
Oranje opgelicht	De projector is oververhit en uitgeschakeld. Laat deze uitgeschakeld om de projector gedurende 5 minuten te laten afkoelen. <ul style="list-style-type: none"> <li>Controleer of de ventilatieopeningen niet zijn verstopt met stof of geblokkeerd worden door objecten in de buurt.</li> <li>Controleer of de omgevingstemperatuur niet te warm is.</li> <li>Als het probleem zich blijft voordoen, koppelt u de projector los en neemt u contact op met Epson voor hulp.</li> </ul>
	Luchtstroom laag door luchtfilter <ul style="list-style-type: none"> <li>Controleer of de ventilatieopeningen niet zijn verstopt met stof of geblokkeerd worden door objecten in de buurt.</li> <li>Controleer of de omgevingstemperatuur niet te warm is.</li> <li>Als het probleem zich blijft voordoen, koppelt u de projector los en neemt u contact op met Epson voor hulp.</li> </ul>
	Luchtstroom laag door projector <ul style="list-style-type: none"> <li>Controleer of de ventilatieopeningen niet zijn verstopt met stof of geblokkeerd worden door objecten in de buurt.</li> <li>Controleer of de omgevingstemperatuur niet te warm is.</li> <li>Als het probleem zich blijft voordoen, koppelt u de projector los en neemt u contact op met Epson voor hulp.</li> </ul>
Knipperend oranje	Er is een probleem met de lamp. Schakel de projector uit, koppel deze los en neem contact op met Epson voor hulp.

Lampjesstatus	Probleem en oplossingen
	Er is een probleem met een ventilator of sensor. Schakel de projector uit, koppel deze los en neem contact op met Epson voor hulp.
	Interne projectorfout. Schakel de projector uit, koppel deze los en neem contact op met Epson voor hulp.
	Voedingsfout (ballast). Schakel de projector uit, koppel deze los en neem contact op met Epson voor hulp.

U kunt informatie weergeven om u te helpen bij het oplossen van algemene problemen via het Help-scherm van de projector.

**1** Zet de projector aan.

**2** Druk op de knop  op de afstandsbediening.

**3** Selecteer **Help** op het Startscherm.

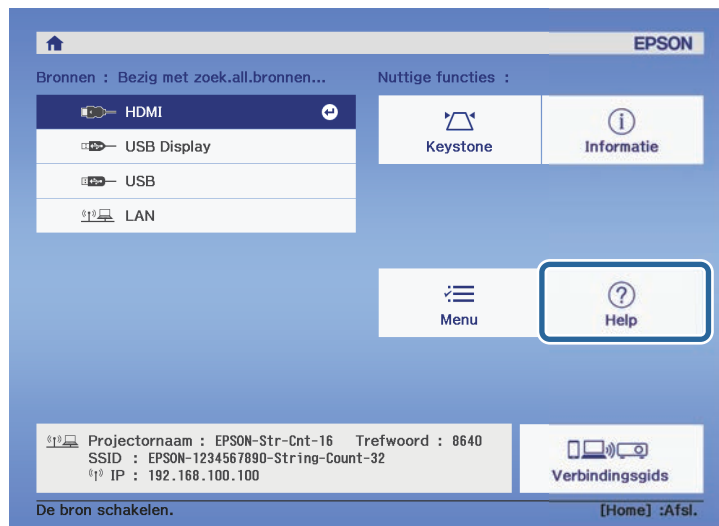

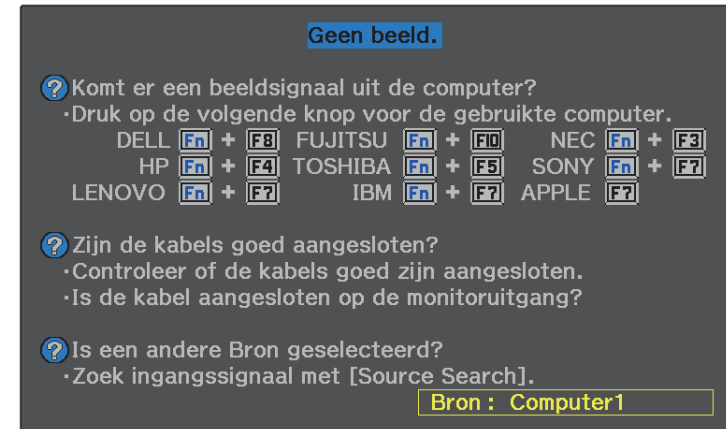

Het menu Help wordt weergegeven.

**4** Gebruik de pijlknoppen omhoog en omlaag om het probleem dat u wilt oplossen, te markeren.



**5** Druk op [Enter] om de oplossingen weer te geven.

**6** Voer één van de volgende acties uit wanneer u klaar bent.

- Om een ander op te lossen probleem te selecteren, drukt u op .
- Om het helpstelsel af te sluiten, drukt u op .



Controleer de oplossingen in deze secties als de projector niet wordt ingeschakeld wanneer u op de aan/uit-knop drukt of als deze onverwacht wordt uitgeschakeld.

## » **Verwante koppelingen**

- "Problemen met de projectorvoeding oplossen" [pag.113](#)
- "Problemen met het uitschakelen van de projector oplossen" [pag.113](#)

## Problemen met de projectorvoeding oplossen

Als de projector niet wordt ingeschakeld wanneer u op de aan/uit-knop drukt, probeer een van de volgende stappen totdat het probleem is opgelost.

- 1** Controleer de volgende items.
  - Als u de afstandsbediening gebruikt, controleer dan de batterijen van de afstandsbediening.
  - Controleer of de voedingskabel goed is aangesloten op de projector en op een werkend stopcontact.

- 2** Koppel de kabel los en neem contact op met Epson voor hulp.

## » **Verwante koppelingen**

- "Wanneer de projectorlamp niet inschakelt" [pag.113](#)

## Wanneer de projectorlamp niet inschakelt

Als de projectorlamp niet inschakelt wanneer u op de voedingsknop drukt, is de lamp mogelijk gebroken.

### **Waarschuwing**

- Draai of kantel de projector niet. Er kunnen glasscherven uitvallen en er kunnen letsels worden veroorzaakt.
- Neem onmiddellijk contact op met een arts als een glasscherf in uw mond of uw oog is terechtgekomen.

## Problemen met het uitschakelen van de projector oplossen

Als de projector onverwacht wordt uitgeschakeld, probeert u de volgende stappen totdat het probleem is opgelost.

- 1** Projectoren kunnen na een periode van inactiviteit in de sluimerstand zijn gegaan. Voer een willekeurige bewerking uit om de projector te activeren. Om de sluimerstand uit te schakelen, selecteert u **Uit** voor de instelling **Sluimerstand**.

☛ **Instellingen > Bewerking > Sluimerstand**

- 2** Als de projector onverwacht wordt uitgeschakeld, kan Timer A/V dempen ingeschakeld zijn. Om Timer A/V dempen uit te schakelen, selecteert u **Uit** voor de instelling **Timer A/V dempen** in het menu **Instellingen** van de projector.

☛ **Instellingen > Bewerking > Timer A/V dempen**

- 3** Wanneer de statusindicator oranje oplicht, is de projector oververhit en heeft zichzelf uitgeschakeld.



Afhankelijk van de projectorinstellingen kunnen de koelventilators werken in stand-bystatus. Wanneer de projector wordt geactiveerd uit de Stand-bystatus, kunnen de ventilators ook onverwachte ruis veroorzaken. Dit is geen fout.

## » **Verwante koppelingen**

- "Instellingen projectorfuncties - Menu Instellingen" [pag.87](#)

Controleer de oplossingen in deze secties als u problemen ondervindt met de geprojecteerde beelden.

## » **Verwante koppelingen**

- "Oplossen van problemen met ontbrekende beelden" [pag.114](#)
- "Een afbeelding aanpassen die niet rechthoekig is" [pag.114](#)
- "Een wazige of onscherpe afbeelding aanpassen" [pag.115](#)
- "Problemen met gedeeltelijke afbeeldingen oplossen" [pag.115](#)
- "Aanpassen van een afbeelding die ruis of statische electriciteit bevat" [pag.116](#)
- "Een flikkerend beeld aanpassen" [pag.116](#)
- "Een beeld met een onjuiste helderheid of kleuren aanpassen" [pag.116](#)
- "Aanpassen van een afbeelding die ondersteboven ligt" [pag.117](#)
- "Problemen met USB-display oplossen" [pag.117](#)

## Oplossen van problemen met ontbrekende beelden

Als er geen beeld wordt weergegeven, probeer een van de volgende stappen totdat het probleem is opgelost.

**1** Controleer de status van de projector:

- Druk op de knop  op de afstandsbediening om te zien of het beeld tijdelijk is uitgeschakeld.
- Controleer het statusindicatielampje om te controleren of de projector in de normale werkingsstatus verkeert.
- Druk op de voedingsknop van de projector om deze te activeren in de stand-by modus of de sluimerstand. Controleer ook of de aangesloten computer in de sluimerstand staat of een blanco schermbeveiliging toont.

 **Instellingen > Bewerking > Sluimerstand**

**2** Controleer de kabelverbinding:

- Controleer of alle nodige kabels goed zijn aangesloten en of de voeding van de projector is ingeschakeld.

- Sluit de videobron rechtstreeks op de projector aan.
- Vervang de HDMI-kabel door een kortere kabel.

**3** Controleer de status van uw videobron:

- Schakel de aangesloten videobron in en druk op de afspeelknop om een video te starten, indien nodig.
- Zorg dat het aangesloten apparaat voldoet aan de HDMI CEC-norm. Raadpleeg voor meer informatie de documentatie die is meegeleverd met het apparaat.
- Als u projecteert vanaf een laptop, moet u ervoor zorgen dat deze is ingesteld voor weergave op een externe monitor.

**4** Controleer de volgende items:

- Schakel de projector en de aangesloten videobron uit en vervolgens opnieuw in.
- Stel de CEC-functie opnieuw in voor het aangesloten apparaat en start het apparaat opnieuw op.
- Controleer of de beeldschermresolutie van de computer niet hoger is dan de resolutie- en frequentielimieten van de projector. Selecteer indien nodig een andere beeldschermresolutie voor uw computer. (Raadpleeg de handleiding van uw computer voor details.)
- Hiermee worden alle projectorinstellingen opnieuw ingesteld naar hun standaardwaarden.

 **Resetten > Alle standaardw.**

## » **Verwante koppelingen**

- "Instellingen projectorfuncties - Menu Instellingen" [pag.87](#)
- "Opties projector resetten- Menu Resetten" [pag.99](#)

## Een afbeelding aanpassen die niet rechthoekig is

Als het geprojecteerde beeld niet gelijkmatig rechthoekig is, probeer een van de volgende stappen totdat het probleem is opgelost.

**1** Plaats de projector direct voor het midden van het scherm, in een rechte hoek als dat mogelijk is.

**2** Pas de beeldvorm aan met de instellingen voor **Keystone**.

- ☛ **Instellingen > Installatie > Keystone > H/V-Keystone**
- ☛ **Instellingen > Installatie > Keystone > Quick Corner**

### » **Verwante koppelingen**

- "Opties projector resetten- Menu Resetten" [pag.99](#)
- "De beeldvorm corrigeren met de keystone-knop" [pag.39](#)
- "De beeldvorm corrigeren met Quick Corner" [pag.40](#)

## Een wazige of onscherpe afbeelding aanpassen

Als het geprojecteerde beeld vaag of wazig is, probeer één van de volgende stappen totdat het probleem is opgelost.

**1** Stel de scherpstelling van het beeld in met behulp van de focushendel.

**2** Controleer de volgende items:

- Plaats de projector dicht genoeg bij het scherm.
- Plaats de projector zo dat de hoek van de keystone-aanpassing niet zo breed is dat het beeld hierdoor wordt vervormd.

**3** Reinig de projectorlens.



Om condensatie op de lens te vermijden nadat u de projector van een koude omgeving naar binnen hebt gebracht, moet u de projector laten opwarmen naar kamertemperatuur voordat u het apparaat gebruikt.

**4** Pas de instelling **Scherpte** in het menu **Beeld** van de projector aan om de beeldkwaliteit te verbeteren.

☛ **Beeld > Gedetailleerde inst. > Scherpste**

**5** Als u projecteert vanaf een computer, gebruikt u een lagere resolutie of selecteert u een resolutie die overeenkomt met de oorspronkelijke resolutie van de projector.

### » **Verwante koppelingen**

- "Instellingen Beeldkwaliteit - Menu Beeld" [pag.85](#)
- "Het beeld scherpstellen met de scherpstelhendel" [pag.42](#)
- "De lens reinigen" [pag.105](#)

## Problemen met gedeeltelijke afbeeldingen oplossen

Als slechts een gedeeltelijk computerbeeld wordt weergegeven, probeer één van de volgende stappen totdat het probleem is opgelost.

**1** Als u hebt in- of uitgezoomd op het beeld met de instelling **Zoom**, drukt u op de knop  tot de projector terugkeert naar een volledige weergave.

**2** Controleer of u de juiste projectiemodus hebt geselecteerd. U kunt dit selecteren met de instelling **Projectie** in het menu **Instellingen** van de projector.

☛ **Instellingen > Installatie > Projectie**

**3** Controleer de beeldscherminstellingen van uw computer om de dubbele beeldschermweergave uit te schakelen en stel de resolutie in binnen de limieten van de projector. (Raadpleeg de handleiding van uw computer voor details.)

### » **Verwante koppelingen**

- "Instellingen projectorfuncties - Menu Instellingen" [pag.87](#)

## Aanpassen van een afbeelding die ruis of statische electriciteit bevat

Als het geprojecteerde beeld elektronische storing (ruis) of statische electriciteit vertoont, probeer één van de volgende stappen totdat het probleem is opgelost.

- 1** Controleer de kabels die uw videobron verbinden met de projector. Ze moeten:
  - Gescheiden zijn van de voedingskabel om interferentiestoring te voorkomen
  - Veilig aangesloten zijn op beide uiteinden
  - Niet aangesloten zijn op een verlengsnoer
- 2** Als u de beeldvorm hebt aangepast met de bedieningselementen van de projector, moet u proberen de instelling **Scherpte** in het menu **Beeld** van de projector te verlagen om de beeldkwaliteit te verbeteren.  
☛ **Beeld > Gedetailleerde inst. > Scherpte**
- 3** Als u een verlengsnoer hebt aangesloten, kunt u proberen te projecteren zonder dit snoer om te zien of deze de storing in het signaal veroorzaakt.
- 4** Selecteer een computervideoresolutie en vernieuwingsfrequentie die compatibel zijn met de projector.

### » Verwante koppelingen

- "Instellingen Beeldkwaliteit - Menu Beeld" [pag.85](#)

## Een flikkerend beeld aanpassen

Als het geprojecteerde scherm flikkert, probeert u een van de volgende stappen totdat het probleem is opgelost.

- 1** Als het scherm alleen flikkert wanneer een videosignaal wordt ingevoerd, kunt u proberen de kabel tussen de projector en het videoapparaat te vervangen. U kunt ook proberen het video-apparaat aan te sluiten met Epson iProjection. Als uw computer aansluit via een USB-kabel, kunt u proberen de aansluitmethode op HDMI te wijzigen.
- 2** Als **Lichtoutput** is ingesteld op **Laag (Eco)**, wijzigt u dit naar **Normaal** en probeert u een beeld gedurende ongeveer twee uur te projecteren om te zien of het nog steeds flikkert.
- 3** Koppel alle kabels tussen de projector en videoapparaten los, controleer of er geen signaal wordt ingevoerd en voer dan een reset uit van alle projectorinstellingen door **Alle standaardw.** uit te voeren in het menu **Resetten** van de projector.

### » Verwante koppelingen

- "Instellingen configuratie van de projector - Menu ECO" [pag.96](#)
- "Opties projector resetten- Menu Resetten" [pag.99](#)

## Een beeld met een onjuiste helderheid of kleuren aanpassen

Als het geprojecteerde beeld te donker of te helder is of als de kleuren onjuist zijn, probeer de volgende stappen totdat het probleem opgelost is:

- 1** Probeer verschillende kleurmodi voor uw beeld en omgeving door de instelling **Kleurmodus** in het menu **Beeld** van de projector.
- 2** Controleer de instellingen van uw videobron.
- 3** Pas de beschikbare instellingen in het menu **Beeld** van de projector aan voor de huidige ingangsbron, zoals **Helderheid**, **Contrast**, **Tint** en **Kleurverzadiging**.  
☛ **Beeld > Gedetailleerde inst. > Helderheid**  
☛ **Beeld > Gedetailleerde inst. > Kleur**

**4** Controleer of alle kabels goed zijn aangesloten op de projector en uw video-apparaat. Als u lange kabels hebt aangesloten, kunt u proberen kortere kabels te gebruiken.

**5** Plaats de projector dicht genoeg bij het scherm.

#### » **Verwante koppelingen**

- "Instellingen Beeldkwaliteit - Menu Beeld" [pag.85](#)

---

## Aanpassen van een afbeelding die ondersteboven ligt

Als het geprojecteerde beeld ondersteboven ligt, selecteert u de juiste projectiemodus.

☛ **Instellingen > Installatie > Projectie**

#### » **Verwante koppelingen**

- "Instellingen projectorfuncties - Menu Instellingen" [pag.87](#)

---

## Problemen met USB-display oplossen

Als er geen beeld verschijnt of als het beeld onjuist verschijnt met de functie USB Display, kunt u één van de volgende stappen proberen tot het probleem is opgelost.

**1** Koppel de USB-kabel los en sluit deze opnieuw aan.

**2** Controleer of de Epson USB Display-software goed is geïnstalleerd. Afhankelijk van uw besturingssysteem of de computerinstellingen, wordt de software mogelijk niet automatisch geïnstalleerd. Download de recentste software van de volgende website en installeer deze.

[epson.sn](http://epson.sn)

**3** Selecteer voor Mac, het pictogram **USB Display** in de map **Dock**. Als het pictogram niet verschijnt op het **Dock**, dubbelklikt u op **USB Display** in de map **Toepassingen**.

Als u **Afsluiten** selecteert in het pictogrammenu **USB Display** in **Dock**, zal USB Display niet automatisch starten wanneer u de USB-kabel aansluit.





**4** Als de muiscursor flakkert, selecteert u **Zorg ervoor dat de beweging van de muisaanwijzer vloeiend verloopt** in het programma **Instellingen Epson USB Display** op uw computer.

**5** Schakel de instelling **Gelaagd venster verzenden** in het programma **Instellingen Epson USB Display** op uw computer uit.



- Als u de computerresolutie wijzigt tijdens de projectie, kunnen de prestaties en kwaliteit van de video afnemen.
- Voor beelden die zijn geprojecteerd met Windows Media Center moet u de schermgrootte verkleinen vanuit de volledige schermmodus.
- Voor beelden die zijn geprojecteerd van toepassingen met Windows DirectX, schakelt u de DirectX-functies uit.

Als er geen geluid is of als het volume te laag is, probeert u de volgende stappen totdat het probleem is opgelost.

- 1** Pas de volume-instellingen van de projector aan met de knop  of  op de afstandsbediening.
- 2** Controleer de kabelaansluiting tussen de projector en uw videobron.
- 3** Controleer de volgende instellingen op de projector:
  - Druk op de knop  op de afstandsbediening om de video en audio te hervatten als ze tijdelijk waren gestopt.
  - Druk op de knop  op de afstandsbediening om audio opnieuw weer te geven als deze gedempt was.
- 4** Controleer de volgende instellingen op uw videoapparatuur:
  - Controleer uw videobron om zeker te zijn dat het volume is ingeschakeld en dat de audio-uitgang is ingesteld voor de juiste bron.
  - Stel het aangesloten apparaat in op PCM-uitvoer.
  - Wanneer u de projector aansluit op een Mac met een HDMI-kabel, dient u te controleren of uw Mac audio via de HDMI-poort ondersteunt.

## » **Verwante koppelingen**

- "Instellingen projectorfuncties - Menu Instellingen" [pag.87](#)

Als de projector niet reageert op de opdrachten van de afstandsbediening, probeer één van de volgende stappen totdat het probleem is opgelost.



Als u de afstandsbediening verliest, kunt u een nieuw exemplaar bestellen bij Epson.

- 1** Controleer of de batterijen van de afstandsbediening correct zijn geïnstalleerd en stroom krijgen. Vervang, indien nodig, de batterijen.
- 2** Controleer of een knop op de afstandsbediening geblokkeerd zit waardoor het apparaat naar de sluimerstand gaat. Laat de knop los om de afstandsbediening te activeren.
- 3** Zorg dat u de afstandsbediening gebruikt binnen de ontvangthoek en het bereik van de projector.
- 4** Zorg dat de projector niet opwarmt of uitschakelt.
- 5** Sterke TL-verlichting, direct zonlicht of signalen van infraroodapparaten kunnen de externe ontvangers van de projector storen. Dim de lampjes of verplaats de projector weg van de zon of storende apparatuur.

## » **Verwante koppelingen**

- "Gebruik van de afstandsbediening" [pag.21](#)

Als u een wachtwoord niet kunt invoeren of onthouden, moet u de volgende oplossingen proberen:

- 1** Als u een Epson Web Control-wachtwoord instelt en de gebruikers-ID of het wachtwoord vergeten bent, kunt u proberen het volgende in te voeren:
  - Gebruikers-id: **EPSONWEB**
  - Standaard wachtwoord: het serienummer van de projector
  
- 2** Als u Remote-wachtwoord instelt (in Epson Web Control) en de gebruikers-id of het wachtwoord vergeten bent, kunt u proberen het volgende in te voeren:
  - Gebruikers-id: **EPSONREMOTE**
  - Standaard wachtwoord: het serienummer van de projector



Als u te vaak een onjuist wachtwoord hebt ingevoerd en een bericht ziet met een aanvraagcode, noteer dan de code en neem contact op met Epson voor hulp. Geef de aanvraagcode en bewijs van eigendom op voor hulp bij het ontgrendelen van de projector.

## » **Verwante koppelingen**

- "Menu Netwerk - Menu Basis" [pag.91](#)



Als u de aangesloten apparaten niet kunt bedienen met de functies van HDMI-link, kunt u de volgende stappen proberen totdat het probleem is opgelost:

- 1** Zorg dat de kabel voldoet aan de HDMI CEC-norm.
- 2** Zorg dat het aangesloten apparaat voldoet aan de HDMI CEC-norm. Raadpleeg voor meer informatie de documentatie die is meegeleverd met het apparaat.
- 3** Controleer of het apparaat beschikbaar is in de lijst met **Apparaatverbindingen**.  
Als het apparaat niet verschijnt in de lijst **Apparaatverbindingen**, voldoet dit niet aan de HDMI CEC-normen. Sluit een ander apparaat aan.  
☛ **Instellingen > Bewerking > HDMI-link > Apparaatverbindingen**
- 4** Controleer of alle voor de HDMI-link benodigde kabels goed zijn aangesloten.
- 5** Zorg dat de aangesloten apparaten zijn ingeschakeld en in stand-bystatus staan. Raadpleeg voor meer informatie de documentatie die is meegeleverd met het apparaat.
- 6** Als u een nieuw apparaat aansluit of de aansluiting wijzigt, stelt u de CEC-functie opnieuw in voor het aangesloten apparaat en start u het apparaat opnieuw op.

## » **Verwante koppelingen**

- "Instellingen projectorfuncties - Menu Instellingen" [pag.87](#)

Aan het einde van de levensduur van de lamp, verschijnt het bericht "**Het is tijd om de projector te vervangen. Raadpleeg de documentatie voor meer informatie.**" wordt weergegeven. Schakelt de projector uit en overweeg deze te vervangen, zelfs als de lamp nog steeds werkt.

## **Waarschuwing**

- Als u de lamp blijft gebruiken nadat de levensduur van de lamp is verstreken, neemt de kans toe dat de lamp ontploft.
- Let op de volgende punten als de lamp breekt:
  - Verlucht het gebied onmiddellijk.
  - Draai of kantel de projector niet. Er kunnen glasscherven uitvallen en er kunnen letsels worden veroorzaakt.
  - Neem onmiddellijk contact op met een arts als een glasscherf in uw mond of uw oog is terechtgekomen.

# Bijlage

Raadpleeg deze secties voor de technische specificaties en belangrijke mededelingen over uw product.

## » **Verwante koppelingen**

- "Optionele accessoires en reserveonderdelen" [pag.124](#)
- "Schermgrootte en projectieafstand" [pag.125](#)
- "Ondersteunde resoluties voor de monitorweergaven" [pag.127](#)
- "Specificaties van de projector" [pag.128](#)
- "Externe afmetingen" [pag.130](#)
- "Systeemvereisten USB Display" [pag.131](#)
- "Lijst met veiligheidssymbolen en -instructies" [pag.132](#)
- "Waarschuwinglabels" [pag.134](#)
- "Woordenlijst" [pag.135](#)
- "Mededelingen" [pag.137](#)

De volgende accessoires en reserveonderdelen zijn als optie verkrijgbaar. U kunt deze producten naar wens aanschaffen.

De volgende lijst met optionele accessoires en reserveonderdelen is van toepassing vanaf: maart 2022.

De accessoiregegevens kunnen zonder voorafgaande opgaaf van redenen worden gewijzigd en de beschikbaarheid van accessoires verschilt per land.

## » **Verwante koppelingen**

- "Beugels" [pag.124](#)
- "Voor draadloze verbinding" [pag.124](#)
- "Externe apparaten" [pag.124](#)

---

## Beugels

### **Plafondmontage ELPMB23**

Gebruik deze als u de projector aan een plafond bevestigt.

### **Set beveiligingskabels ELPWR01**

Gebruik de installatiebeugel bij het verbinden van de projector om te voorkomen dat de projector naar beneden valt.

### **Plafondbuis (450 mm) ELPFP13**

### **Plafondbuis (700 mm) ELPFP14**

Gebruik deze als u de projector aan een hoog plafond bevestigt.



Om de projector aan een plafond op te hangen, zijn bijzondere kennis en vaardigheden vereist. Neem contact op met Epson voor hulp.

---

## Voor draadloze verbinding

### **Draadloze LAN-module ELPAP11**

Gebruik dit om beelden te projecteren vanaf een computer via een draadloze communicatie.

---

## Externe apparaten

### **Documentcamera ELPDC21/ELPDC13/ELPDC07**

Gebruik deze voor het projecteren van beelden zoals boeken, OHP-documenten of dia's.

### **Zachte draagtas ELPKS69**

Gebruik deze tas om de projector met de hand te dragen.

### **Streaming mediaspeler ELPAP12**

Gebruik deze streaming mediaspeler om online inhoud te bekijken.

Raadpleeg deze tabel om te bepalen hoe ver de projector van het scherm moet worden verwijderd op basis van de grootte van het geprojecteerde beeld.

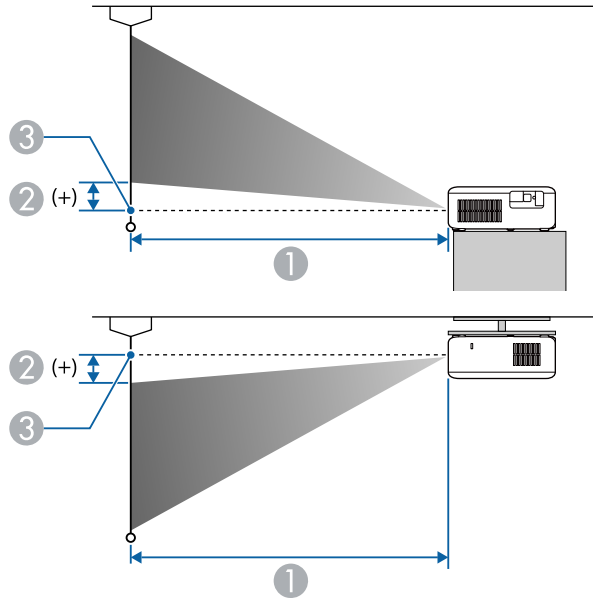

- ① Projectie-afstand (cm)
- ② Afstand vanaf het midden van de lens tot de basis van het scherm (of tot de bovenkant van het scherm, indien opgehangen aan een plafond) (cm)
- ③ Lensmiddenpunt

## CO-FH01/CO-FD01

16:9 schermgrootte		①	②
		Minimum (veraf) tot maximum (kortbij)	
26"	58 × 32	67 - 91	-4 - 0
34"	75 × 42	89 - 120	-5 - 1
40"	89 × 50	105 - 142	-6 - 1

16:9 schermgrootte		①	②
		Minimum (veraf) tot maximum (kortbij)	
60"	133 × 75	158 - 214	-9 - 1
80"	177 × 100	211 - 286	-12 - 1
100"	221 × 125	264 - 358	-15 - 2
200"	443 × 249	531 - 717	-30 - 4
290"	642 × 361	771 - 1041	-43 - 5
300"	664 × 374	797 - 1077	-44 - 6
391"	866 × 487	1040 - 1404	-58 - 7

16:10 schermgrootte		①	②
		Minimum (veraf) tot maximum (kortbij)	
24"	52 × 32	67 - 91	-4 - 0
32"	69 × 43	90 - 122	-5 - 1
40"	86 × 54	113 - 154	-6 - 1
60"	129 × 81	171 - 231	-10 - 1
80"	172 × 108	228 - 309	-13 - 2
100"	215 × 135	286 - 387	-16 - 2
150"	323 × 202	430 - 581	-24 - 3
200"	431 × 269	574 - 776	-32 - 4
268"	577 × 361	770 - 1040	-43 - 5
300"	646 × 404	862 - 1165	-48 - 6
362"	780 × 487	1041 - 1406	-58 - 7

4:3 schermgrootte		①	②
		Minimum (veraf) tot maximum (kortbij)	
21"	43 × 32	66 - 91	-4 - 0
28"	57 × 43	89 - 121	-5 - 1
40"	81 × 61	128 - 174	-7 - 1
60"	122 × 91	194 - 262	-11 - 1
80"	163 × 122	259 - 350	-14 - 2
100"	203 × 152	324 - 438	-18 - 2
150"	305 × 229	487 - 658	-27 - 3
200"	406 × 305	650 - 878	-36 - 5
237"	482 × 361	771 - 1041	-43 - 5
300"	610 × 457	976 - 1319	-54 - 7
320"	650 × 488	1042 - 1407	-58 - 7

4:3 schermgrootte		①	②
		Minimum (veraf) tot maximum (kortbij)	
22"	45 × 34	67 - 91	-4 - 0
29"	59 × 44	89 - 120	-5 - 1
40"	81 × 61	123 - 167	-7 - 1
60"	122 × 91	186 - 251	-11 - 1
80"	163 × 122	248 - 336	-15 - 2
100"	203 × 152	311 - 420	-18 - 2
150"	305 × 229	467 - 631	-27 - 3
200"	406 × 305	623 - 842	-37 - 4
247"	502 × 376	770 - 1040	-45 - 5
300"	610 × 457	936 - 1264	-55 - 6
334"	679 × 509	1042 - 1407	-61 - 7

## CO-W01/CO-WX01/CO-WX02

16:10 schermgrootte		①	②
		Minimum (veraf) tot maximum (kortbij)	
25"	54 × 34	67 - 91	-4 - 0
33"	71 × 44	89 - 121	-5 - 1
40"	86 × 54	108 - 147	-6 - 1
60"	129 × 81	164 - 222	-10 - 1
80"	172 × 108	219 - 296	-13 - 1
100"	215 × 135	274 - 371	-16 - 2
200"	431 × 269	550 - 744	-32 - 3
280"	603 × 377	771 - 1042	-45 - 5
300"	646 × 404	826 - 1116	-48 - 5
378"	814 × 509	1042 - 1407	-61 - 7

16:9 schermgrootte		①	②
		Minimum (veraf) tot maximum (kortbij)	
24"	53 × 30	66 - 90	-2 - 2
32"	71 × 40	89 - 121	-3 - 3
40"	89 × 50	111 - 151	-4 - 3
60"	133 × 75	168 - 228	-6 - 5
80"	177 × 100	225 - 304	-8 - 7
100"	221 × 125	282 - 381	-10 - 9
150"	332 × 187	424 - 573	-15 - 13
200"	443 × 249	566 - 764	-19 - 17
272"	602 × 339	770 - 1040	-26 - 24
300"	664 × 374	849 - 1147	-29 - 26
367"	812 × 457	1040 - 1404	-36 - 32

De tabellen hier tonen de compatibele vernieuwingsfrequentie en resolutie voor elk compatibel videoweergaveformaat.

## Ingangssignalen HDMI-poort

Signaal	Vernieuwingsnelheid (Hz)	Resolutie (beeldpunten)
VGA	60	640 × 480
SVGA	60	800 × 600
XGA	60	1024 × 768
WXGA	60	1280 × 800
	60	1366 × 768
WXGA+	60	1440 × 900
WXGA++	60	1600 × 900
SXGA	60	1280 × 960
	60	1280 × 1024
SXGA+	60	1400 × 1050
WSXGA+	60	1680 × 1050
UXGA	60	1600 × 1200
1920 × 1080	50/60	1920 × 1080
SDTV (480i/480p)	59,94	720 × 480
SDTV (576i/576p)	50	720 × 576
HDTV (720p)	50/59,94/60	1280 × 720
HDTV (1080i)	50/59,94/60	1920 × 1080
HDTV (1080p)	23,98/24/29,97/30/50/59,94/60	1920 × 1080

Productnaam	CO-FH01/CO-FD01/CO-W01/CO-WX01/CO-WX02
Afmetingen	295 (B) × 82 (H) × 211 (D) mm (zonder verhoogd gedeelte)
LCD-schermgrootte	<b>CO-FH01/CO-FD01:</b> 0,62" <b>CO-W01/CO-WX01/CO-WX02:</b> 0,59"
Weergavemethode	Polisiliconen TFT actieve matrix
Resolutie	<b>CO-FH01/CO-FD01:</b> 2.073.600 pixels Full HD (1.920 (B) × 1.080 (H) punten) × 3 <b>CO-W01/CO-WX01/CO-WX02:</b> 1.024.000 pixels WXGA (1.280 (B) × 800 (H) beeldpunten) × 3
Scherpte instellen	Handmatig
Zoomaanpassing	1 tot 1,35 (digitale zoom)
Lamp	UHE-lamp, 188W
Levensduur lamp	Modus Normaal Lichtoutput: tot 6.000 uren Modus Laag (Eco) Lichtoutput: maximum tot 12.000 uren
Max. audio-uitvoer	5 W
Luidspreker	1
Voeding	100-240V AC±10% 50/60Hz 2,9 - 1,3 A
Stroomverbruik (gebieden met 100 tot 120 V)	In gebruik: 284 W
Stroomverbruik (gebieden met 220 tot 240 V)	In gebruik: 270 W
Stroomverbruik in stand-by	0,5 W
Bedrijfshoogte	Hoogte 0 tot 3.048 m

Bedrijfstemperatuur *	Hoogte van 0 tot 2.286 m: +5 tot +40°C (geen condensatie) Hoogte van 2.287 tot 3.048 m: +5 tot +35°C (luchtvochtigheid van 20 tot 80%, geen condensatie)
Opslagtemperatuur	-10 tot +60°C (luchtvochtigheid van 10 tot 90%, geen condensatie)
Gewicht	Circa 2,4 kg

\* Helderheid van de lamp dimt automatisch als de omgevingstemperatuur te hoog wordt. (Ongeveer 35°C bij een hoogte van 0 tot 2.286 m en ongeveer 30°C bij een hoogte van 2.287 to 3.048 m; dit kan echter variëren afhankelijk van de omgeving.)

## Kantelhoek

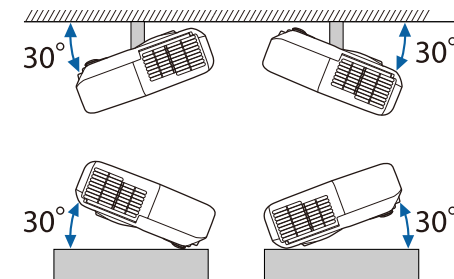

Als u de projector kantelt onder een hoek van meer dan 30°, kan deze worden beschadigd en ongelukken veroorzaken.

## » Verwante koppelingen

- "Specificaties connectors" [pag.128](#)

## Specificaties connectors

HDMI-poort	HDMI (audio wordt alleen door PCM ondersteund)
USB-B-poort	USB-connector (type B)



USB-A (5V===2.0A) -poort	USB-connector (type A)
--------------------------	------------------------



- USB-A- en USB-B-poort ondersteunt USB 2.0. Het is echter niet gegarandeerd dat alle apparaten met USB-ondersteuning werken op de USB-poorten.
- USB-B-poort biedt geen ondersteuning voor USB 1.1.

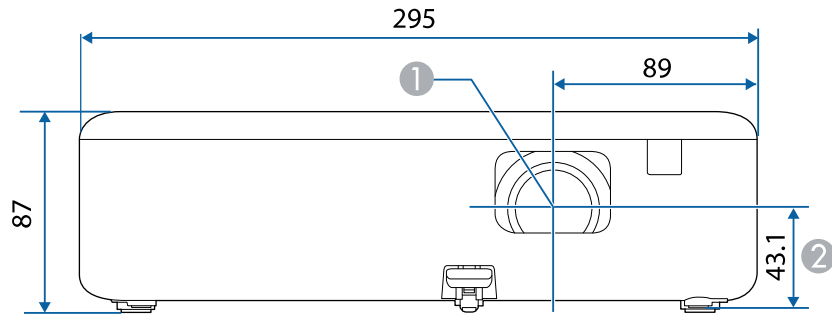

De eenheid gebruikt in deze illustraties is mm.



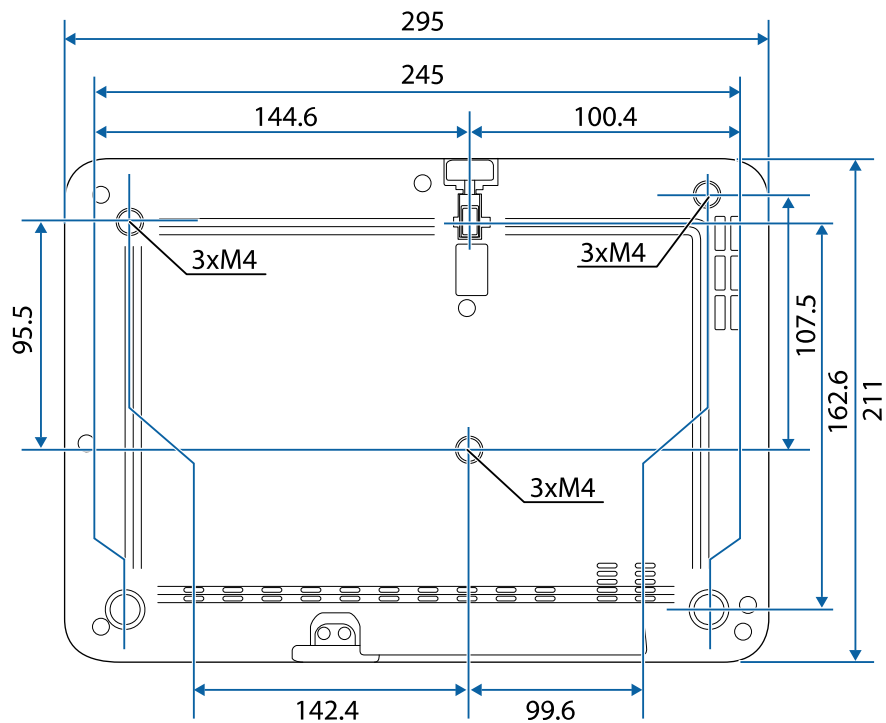



- ① Lensmiddelpunt
- ② Afstand van lensmidden tot bevestigingspunten ophangbeugel









Om de projectorsoftware Epson USB Display te gebruiken, moet de computer voldoen aan de volgende systeemvereisten.

Vereisten	Windows	Mac
Besturingssysteem	Windows 8.1 <ul style="list-style-type: none"> <li>• Windows 8.1 (32- en 64-bits)</li> <li>• Windows 8.1 Pro (32- en 64-bits)</li> <li>• Windows 8.1 Enterprise (32- en 64-bits)</li> </ul> Windows 10 <ul style="list-style-type: none"> <li>• Windows 10 Home (32- en 64-bits)</li> <li>• Windows 10 Pro (32- en 64-bits)</li> <li>• Windows 10 Enterprise (32- en 64-bits)</li> </ul>	macOS <ul style="list-style-type: none"> <li>• 10.13.x (64-bits)</li> <li>• 10.14.x (64-bits)</li> <li>• 10.15.x (64-bits)</li> <li>• 11.0.x (64-bits)</li> <li>• 12.0.x (64-bits)</li> </ul>
Processor	Intel Core2Duo of sneller (Intel Core i3 of sneller aanbevolen)	Intel Core2Duo of sneller (Intel Core i5 of sneller aanbevolen)
Geheugen	2 GB of meer (4 GB of meer aanbevolen)	
Harde schijfruimte	20 MB of meer	
Weergeven	Resolutie tussen 640 × 480 en 1920 × 1200 16-bits kleuren of hoger	

De volgende tabel toont de betekenis van de labels met veiligheidssymbolen op de apparatuur.

No.	Symboolmarkering	Goedgekeurde standaarden	Beschrijving
1		IEC60417 No. 5007	"AAN" (voeding) Om de aansluiting op de netstroom aan te geven.
2		IEC60417 No. 5008	"UIT" (voeding) Om de loskoppeling van de netstroom aan te geven.
3		IEC60417 No. 5009	Stand-by Voor het identificeren van de switch of switchpositie op basis van het onderdeel van het apparaat dat wordt ingeschakeld om de stand-bytoestand te veroorzaken.
4		ISO7000 No. 0434B, IEC3864-B3.1	Opgelet Voor het identificeren van algemene oplettendheid bij het gebruik van het product.
5		IEC60417 No. 5041	Opgelet, heet oppervlak Om aan te geven dat het gemarkeerde item warm kan worden en niet mag worden aangeraakt zonder de nodige oplettendheid.
6		IEC60417 No. 6042 ISO3864-B3.6	Opgelet, risico op elektrische schok Voor het identificeren van apparatuur waarbij het risico op elektrische schok bestaat.
7		IEC60417 No. 5957	Alleen voor gebruik binnenshuis Voor het identificeren van elektrische apparatuur, in de eerste plaats ontworpen voor gebruik binnenshuis.

No.	Symboolmarkering	Goedgekeurde standaarden	Beschrijving
8		IEC60417 No. 5926	Polariteit van gelijkstroomaansluiting Voor het identificeren van de positieve en negatieve aansluitingen (polariteit) op een deel van de apparatuur waarop de gelijkstroomvoeding kan worden aangesloten.
9		—	Hetzelfde als No. 8.
10		IEC60417 No. 5001B	Batterij, algemeen Op door batterij aangedreven apparatuur. Voor het identificeren van een apparaat, bijv. een deksel voor het batterijvak of de connectoren.
11		IEC60417 No. 5002	Positionering van celbatterij Voor het identificeren van de batterijhouder zelf en van de positionering van de celbatterij(en) binnenin de batterijhouder.
12		—	Hetzelfde als No. 11.
13		IEC60417 No. 5019	Beschermende aarde Voor het identificeren van elke aansluiting die is bedoeld voor het aansluiten op een externe geleider als bescherming tegen elektrische schok in geval van defect, of de terminal van de beschermende aardelektrode.
14		IEC60417 No. 5017	Aarde Voor het identificeren van een aardeaansluiting in gevallen waar het symbool No. 13 niet expliciet is vereist.

No.	Symboolmarkering	Goedgekeurde standaarden	Beschrijving
15		IEC60417 No. 5032	Wisselstroom Om aan te duiden op het typeplaatje dat de apparatuur uitsluitend geschikt is voor wisselstroom; voor het identificeren van de relevante terminals.
16		IEC60417 No. 5031	Gelijkstroom Om aan te duiden op het typeplaatje dat de apparatuur uitsluitend geschikt is voor gelijkstroom; voor het identificeren van de relevante terminals.
17		IEC60417 No. 5172	Klasse II apparatuur Voor het identificeren van apparatuur die voldoet aan de veiligheidsvereisten, opgegeven voor Klasse II apparatuur conform IEC 61140.
18		ISO 3864	Algemeen verbod Voor het identificeren van verboden acties of bewerkingen.
19		ISO 3864	Contactverbod Om aan te geven dat letsel kan ontstaan door het aanraken van een specifiek onderdeel van de apparatuur.
20		—	Kijk nooit direct in de optische lens terwijl de projector is ingeschakeld.
21		—	Om aan te geven dat er geen van de gemarkeerde items op de projector mag worden geplaatst.
22		ISO3864 IEC60825-1	Opgelet, laserstraling Om aan te geven dat de apparatuur een onderdeel met laserstralen heeft.

No.	Symboolmarkering	Goedgekeurde standaarden	Beschrijving
23		ISO 3864	Verbod van demontage Om een risico op letsel, zoals elektrische schok, aan te geven als het apparaat is gedemonteerd.
24		IEC60417 No. 5266	Stand-by, gedeeltelijk stand-by Om aan te geven dat dit onderdeel van de apparaat in status Gereed is.
25		ISO3864 IEC60417 No. 5057	Opgelet! Beweeglijke onderdelen Om aan te geven dat u uit de buurt van beweeglijke onderdelen moet blijven in overeenstemming met de beschermingsstandaarden.
26		IEC60417 No. 6056	Opgelet (bewegende ventilatorschoepen) Als veiligheidsmaatregel dient u uit de buurt van ventilatorschoepen te blijven.
27		IEC60417 No. 6043	Opgelet (scherpe hoeken) Om scherpe hoeken aan te duiden die niet mogen worden aangeraakt.
28		—	Om aan te geven dat in de lens kijken tijdens het projecteren verboden is.
29		ISO7010 No. W027 ISO 3864	Waarschuwing, optische straling (zoals UV, zichtbare straling, IR) Wees voorzichtig dat u geen oog- of huidletsel oploopt terwijl u in de omgeving van optische straling bent.
30		IEC60417 No. 5109	Niet gebruiken in woongebieden. Voor het identificeren van elektrische apparatuur die niet geschikt is voor een woongebied.

Dit product wordt geleverd met waarschuwinglabels.

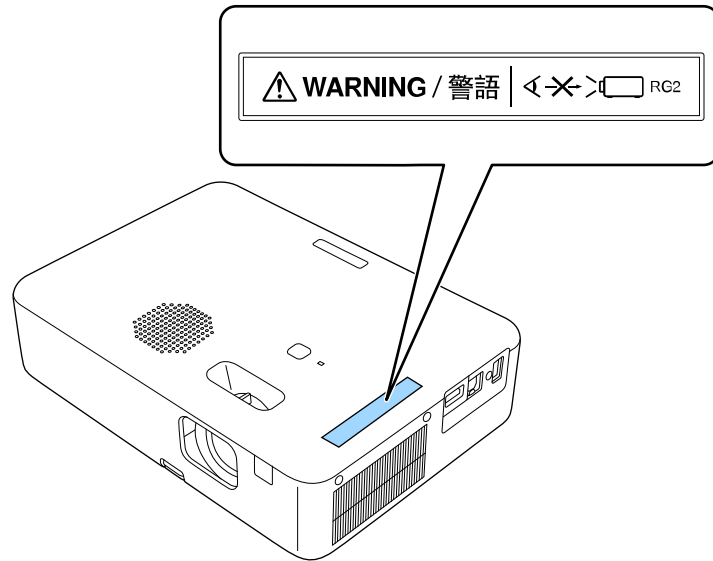

Net als met elke heldere bron, mag u niet in de lichtstraal kijken, RG2 IEC/EN 62471-5:2015.

In dit gedeelte worden kort de moeilijke termen uitgelegd die niet zijn toegelicht in de tekst van deze handleiding. Raadpleeg eventueel andere in de winkel verkrijgbare publicaties voor meer informatie.

Hoogte-breedteverhouding	De verhouding tussen de lengte en de breedte van een beeld. Schermen met een hoogte-breedteverhouding van 16:9, zoals HDTV-schermen, noemt men ook breedbeeldschermen. SDTV en gewone computermonitors hebben een hoogte-breedteverhouding van 4:3.
Contrast	De relatieve helderheid van de lichte en donkere gebieden van een beeld kan worden vergroot of verminderd zodat tekst en afbeeldingen duidelijker te zien zijn, of om ze zachter te laten lijken. Het aanpassen van deze eigenschap van een beeld wordt ook wel Contrast genoemd.
DHCP	Een afkorting van Dynamic Host Configuration Protocol, dit protocol wijst automatisch een IP-adres toe aan apparatuur die is aangesloten op een netwerk.
Full HD	Een standaard schermgrootte met een resolutie van 1.920 (horizontaal) × 1.080 (verticaal) punten.
Gateway-adres	Dit is een server (router) voor communicatie via een netwerk (subnet) dat is ingedeeld volgens subnetmaskers.
HDCP	HDCP is een afkorting voor High-bandwidth Digital Content Protection. Het wordt gebruikt om illegaal kopiëren tegen te gaan en de auteursrechten te beschermen door het coderen van digitale signalen die via DVI- en HDMI-poorten worden gestuurd. Omdat de HDMI-poort op deze projector HDCP ondersteunt, kunnen digitale beelden worden geprojecteerd die beveiligd zijn door HDCP-technologie. Het kan echter zijn dat de projector geen beelden kan projecteren die zijn geprojecteerd met bijgewerkte of gereviseerde versies van HDCP-codering.

HDMI™	Een afkorting voor High Definition Multimedia Interface. Als norm is HDMI™ vooral gericht op digitale consumentenelektronica en computers. Dit is de norm voor de verzending van HD-beelden en meerkanaals audiosignalen. Doordat het digitale signaal niet wordt gecomprimeerd, kan het beeld met de hoogst mogelijke kwaliteit worden doorgegeven. Ook is er een functie om het digitale signaal te coderen.
HDTV	Een afkorting voor High-Definition Television. Dit begrip verwijst naar systemen met een hoge definitie die voldoen aan de volgende eisen. <ul style="list-style-type: none"> <li>• Verticale resolutie van 720p of 1080i of hoger (p = progressief, i = geïnterlinieerd)</li> <li>• Scherm Hoogte-breedteverhouding van 16:9</li> </ul>
Geïnterlinieerd	Verstuurt de informatie die nodig is om een scherm op te bouwen door eerst de oneven en dan de even lijnen te versturen, van boven tot onder. De beelden kunnen flikkeren omdat om de andere lijn een frame wordt weergegeven.
IP-adres	Een nummer waarmee een computer die op een netwerk is aangesloten kan worden herkend.
Progressief	Projecteert informatie om telkens één scherm op te bouwen waarbij het beeld van één frame wordt weergegeven. Hoewel het aantal gescande lijnen hetzelfde is, neemt beeldflikker af omdat het informatievolume dubbel zo hoog is als dat van een geïnterlinieerd systeem.
Vernieuwingssnelheid	Het lichtgevende element van een scherm behoudt zijn helderheid en kleur maar heel kort. Daarom moet het beeld vele keren per seconde worden gescand om het lichtgevende element te verversen. Het aantal keren dat het beeld per seconde verversd wordt heet verversingsfrequentie en wordt uitgedrukt in hertz (Hz).
SDTV	Een afkorting voor Standard Definition Television. Dit verwijst naar standaard televisiesystemen die niet voldoen aan de voorwaarden voor HDTV of High-Definition Television.
SSID	SSID staat voor de identificatiegegevens voor het aansluiten op een ander apparaat op een draadloos LAN. Draadloze communicatie is mogelijk tussen apparaten met dezelfde SSID.

Subnetmasker	Dit is een numerieke waarde die het aantal bits definieert voor het netwerkadres op een gedeeld netwerk (subnet) van het IP-adres.
SVGA	Een standaard schermgrootte met een resolutie van 800 (horizontaal) x 600 (verticaal) punten.
SXGA	Een standaard schermgrootte met een resolutie van 1.280 (horizontaal) x 1.024 (verticaal) punten.
Sync.	<p>Door computers doorgegeven signalen hebben een specifieke frequentie.</p> <p>Als de frequentie van de projector niet met deze frequentie overeenkomt, zijn de resulterende beelden niet van goede kwaliteit.</p> <p>Het proces waarbij de fases van deze signalen bij elkaar worden gebracht (de relatieve positie van de pieken en dalen in de signalen) wordt synchronisatie genoemd.</p> <p>Als de signalen niet worden gesynchroniseerd, kan er flikkering, wazigheid en horizontale interferentie optreden.</p>
VGA	Een standaard schermgrootte met een resolutie van 640 (horizontaal) x 480 (verticaal) punten.
XGA	Een standaard schermgrootte met een resolutie van 1.024 (horizontaal) x 768 (verticaal) punten.
WXGA	Een standaard schermgrootte met een resolutie van 1.280 (horizontaal) x 800 (verticaal) punten.



Controleer deze secties voor belangrijke mededelingen over uw projector.

## ► **Verwante koppelingen**

- "Indication of the manufacturer and the importer in accordance with requirements of EU directive" [pag.137](#)
- "Indication of the manufacturer and the importer in accordance with requirements of United Kingdom directive" [pag.137](#)
- "Gebruiksbeperkingen" [pag.137](#)
- "De projector verwijderen" [pag.138](#)
- "Referenties besturingssysteem" [pag.138](#)
- "Handelsmerken" [pag.138](#)
- "Kennisgeving betreffende auteursrechten" [pag.138](#)
- "Toekenning van auteursrechten" [pag.139](#)

## **Indication of the manufacturer and the importer in accordance with requirements of EU directive**

Manufacturer: SEIKO EPSON CORPORATION  
Address: 3-5, Owa 3-chome, Suwa-shi, Nagano-ken 392-8502 Japan  
Telephone: 81-266-52-3131  
<http://www.epson.com/>

Importer: EPSON EUROPE B.V.  
Address: Atlas Arena, Asia Building, Hoogoorddreef 5,1101 BA Amsterdam  
Zuidoost  
The Netherlands  
Telephone: 31-20-314-5000  
<http://www.epson.eu/>

## **Indication of the manufacturer and the importer in accordance with requirements of United Kingdom directive**

Manufacturer: SEIKO EPSON CORPORATION  
Address: 3-5, Owa 3-chome, Suwa-shi, Nagano-ken 392-8502 Japan  
Telephone: 81-266-52-3131  
<http://www.epson.com/>

Importer: Epson (UK) Ltd.  
Address: Westside, London Road, Hemel Hempstead, Hertfordshire, HP3 9TD,  
United Kingdom  
<http://www.epson.co.uk>

## **Gebruiksbeperkingen**

Wanneer dit product gebruikt wordt voor toepassingen die een hoge mate van betrouwbaarheid/veiligheid vereisen zoals bijv. transportapparatuur voor vliegtuigen, treinen, schepen, auto's enz.; ramppreventievoorzieningen; diverse soorten beveiligingsapparatuur enz.; of functionele/precisieapparatuur, mag u dit product alleen gebruiken indien uw ontwerp voorziet in redundantie en fail-safes ten einde de veiligheid en betrouwbaarheid van het complete systeem te waarborgen. Omdat dit product niet bestemd is voor toepassingen die een uitermate hoge mate van betrouwbaarheid/veiligheid vereisen zoals luchtvaartapparatuur, primaire communicatieapparatuur, regelapparatuur voor kerninstallaties of medische apparatuur voor directe medische zorg, wordt u geacht uw eigen oordeel te hanteren aangaande de geschiktheid van dit product, op basis van grondige evaluatie.

---

## De projector verwijderen

De lamp in dit product bevat kwik (Hg). Wanneer u de projector verwijdert aan het einde van de levensduur van het product, raden wij u aan de lokale wetten en regelgevingen met betrekking tot verwijderen of recyclen te raadplegen. Gooi deze niet bij het gewone huisvuil.

---

## Referenties besturingssysteem

- Microsoft® Windows® 8.1 besturingssysteem
- Microsoft® Windows® 10 besturingssysteem
- Microsoft® Windows® 11 besturingssysteem

In deze handleiding verwijzen we naar de bovenvermelde besturingssystemen als "Windows 8,1", "Windows 10" en "Windows 11". Met de gemeenschappelijke benaming "Windows" wordt naar deze systemen verwezen.

- macOS 10.13.x
- macOS 10.14.x
- macOS 10.15.x
- macOS 11.0.x
- macOS 12.0.x

In deze handleiding wordt de gemeenschappelijke benaming "Mac" gebruikt om te verwijzen naar alle bovenstaande besturingssystemen.

---

## Handelsmerken

EPSON is een gedeponerd handelsmerk, EXCEED YOUR VISION, ELPLP en hun logo's zijn gedeponerde handelsmerken of handelsmerken van Seiko Epson Corporation.

iPad, iPhone, Mac, OS X, iOS en macOS zijn handelsmerken van Apple Inc.

Microsoft, Windows en het Windows-logo zijn handelsmerken of gedeponerde handelsmerken van Microsoft Corporation in de Verenigde Staten en/of andere landen.

HDMI, het HDMI-logo en High-Definition Multimedia Interface zijn handelsmerken of gedeponerde handelsmerken van HDMI Licensing Administrator, Inc. 

"QR Code" is een gedeponerd handelsmerk van DENSO WAVE INCORPORATED.

Intel® is een gedeponerd handelsmerk van Intel Corporation in de VS en/of andere landen.

Wi-Fi® is een handelsmerk van de Wi-Fi Alliance®.

Het Bluetooth® woordmerk en logo zijn gedeponerde handelsmerken van Bluetooth SIG, Inc. en Seiko Epson Corporation gebruikt deze merken onder licentie. Andere handelsmerken of handelsnamen zijn het eigendom van hun respectieve eigenaren.

Andere productnamen vermeld in dit document dienen uitsluitend als identificatie en kunnen handelsmerken zijn van hun respectieve eigenaars. Epson maakt geen enkele aanspraak op deze merken.

---

## Kennisgeving betreffende auteursrechten

Alle rechten voorbehouden. Niets uit dit document mag worden veeveelvoudigd, opgeslagen in een geautomatiseerd gegevensbestand of openbaar worden gemaakt, in enige vorm of op enige wijze, hetzij elektronisch, mechanisch, via fotokopieën of opnamen, of op enige andere wijze, zonder voorafgaande schriftelijke toestemming van Seiko Epson Corporation. Seiko Epson Corporation wijst alle patentaansprakelijkheid af wat betreft het gebruik van de informatie in dit document. Evenmin kan Seiko Epson Corporation aansprakelijk worden gesteld voor schade voortvloeiend uit het gebruik van de informatie in dit document.

Seiko Epson Corporation noch zijn filialen kunnen door de koper van dit product of door derden aansprakelijk worden gesteld voor schade, verliezen of onkosten ontstaan als gevolg van ongelukken, foutief gebruik of misbruik van dit product, onbevoegde wijzigingen en reparaties, of (buiten de Verenigde

Staten) als de bedienings- en onderhoudsinstructies van Seiko Epson Corporation niet strikt worden gevolgd.

Seiko Epson Corporation kan niet aansprakelijk worden gesteld voor schade of problemen voortvloeiend uit het gebruik van onderdelen of verbruiksmaterialen die niet als Original Epson Products of Epson Approved Products zijn aangemerkt door Seiko Epson Corporation.

De tekst in deze handleiding kan worden veranderd of gewijzigd zonder verdere kennisgeving.

---

## Toekenning van auteursrechten

De informatie is onderhevig aan wijzigingen zonder kennisgeving.

© 2022 Seiko Epson Corporation

2022.6 414272701NL