

MANUEL



ECOVACS X11 OMNICYCLONE

NOTICE D'UTILISATION



[Tous nos Tutos vidéo](#)



[Darty.com](#)



[Tous nos magasins](#)



[Communauté SAV Darty](#)

CONSIGNES DE SÉCURITÉ IMPORTANTES

CONSIGNES DE SÉCURITÉ IMPORTANTES

Lors de l'utilisation d'un appareil électrique, des précautions de base doivent toujours être respectées, notamment les suivantes :

LISEZ TOUTES LES INSTRUCTIONS AVANT D'UTILISER CET APPAREIL CONSERVEZ CE MANUEL D'UTILISATION.

1. Cet appareil peut être utilisé par des enfants âgés de 8 ans et plus et par des personnes ayant des capacités physiques, sensorielles ou mentales réduites ou manquant d'expérience et de connaissances s'ils ont reçu une surveillance ou des instructions concernant l'utilisation de l'appareil de manière sûre et comprennent les dangers encourus. Les enfants ne doivent pas jouer avec l'appareil. Le nettoyage et l'entretien ne doivent pas être effectués par des enfants sans surveillance.
2. Dégagez la zone à nettoyer. Retirez les cordons d'alimentation et les petits objets du sol qui pourraient emmêler l'appareil. Rentrez les franges du tapis sous la base du tapis et soulevez les objets tels que les rideaux et les nappes du sol.
3. S'il y a une pente dans la zone de nettoyage en raison d'une marche ou d'un escalier, vous devez utiliser l'appareil pour vous assurer qu'il peut détecter la marche sans tomber par-dessus bord. Il peut s'avérer nécessaire de placer une barrière physique sur le bord pour empêcher l'unité de tomber. Assurez-vous que la barrière physique ne constitue pas un risque de trébuchement.
4. Utiliser uniquement comme décrit dans ce manuel. Utilisez uniquement les accessoires recommandés ou vendus par le fabricant.
5. Pour usage domestique et en INTÉRIEUR UNIQUEMENT. N'utilisez pas l'appareil dans des environnements extérieurs, commerciaux ou industriels.
6. N'utilisez pas l'appareil sans bac à poussière et/ou filtres en place.
7. N'utilisez pas l'appareil dans une zone où se trouvent des bougies allumées ou des objets fragiles.
8. Gardez les cheveux, les vêtements amples, les doigts et toutes les parties du corps éloignés des ouvertures et des pièces mobiles.
9. N'utilisez pas l'appareil dans une pièce où dort un nourrisson ou un enfant.
10. Évitez de l'utiliser et le stocker dans des environnements extrêmement chauds ou froids (en dessous de -5 °C/23 °F ou au-dessus de

- 40 °C/104 °F). Veuillez charger le robot à une température supérieure à 0 °C/32 °F et inférieure à 40 °C/104 °F.
11. N'utilisez pas l'appareil sur des surfaces humides ou sur des surfaces contenant de l'eau stagnante.
 12. Ne laissez pas l'appareil aspirer de gros objets tels que des pierres, de gros morceaux de papier ou tout autre objet susceptible d'obstruer l'appareil.
 13. N'utilisez pas l'appareil pour aspirer des matières inflammables ou combustibles telles que de l'essence, du toner d'imprimante ou de copieur, et ne l'utilisez pas dans des zones où ils peuvent être présents.
 14. N'utilisez pas l'appareil pour ramasser des objets qui brûlent ou qui fument, comme des cigarettes, des allumettes, des cendres chaudes ou tout ce qui pourrait provoquer un incendie.
 15. Ne placez pas d'objets dans la prise d'aspiration. Ne l'utilisez pas si la prise d'aspiration est obstruée. Gardez l'admission exempte de poussière, de peluches, de cheveux ou de tout ce qui pourrait réduire le flux d'air.
 16. Si le cordon d'alimentation est endommagé, il doit être remplacé par le fabricant ou son technicien pour éviter tout risque.
 17. Éteignez l'interrupteur d'alimentation avant de nettoyer ou d'entretenir l'appareil.
 18. Le type de batterie au lithium adapté au CH2512 est de 4 cellules max., tension nominale max. 14,4 V CC, capacité nominale 5 800 mAh. La batterie doit être retirée et jetée conformément aux lois et réglementations locales avant la mise au rebut de l'appareil.
 19. Veuillez éliminer les piles usagées conformément aux lois et réglementations locales.
 20. N'incinerez pas l'appareil même s'il est gravement endommagé. Les piles peuvent exploser en cas d'incendie.
 21. L'appareil doit être utilisé conformément aux instructions de ce manuel d'instructions. ECOVACS HOME Service Robotics ne peut être tenu responsable des dommages ou blessures causés par une mauvaise utilisation.
 22. Le robot contient des batteries qui ne peuvent être remplacées que par des personnes qualifiées. Pour remplacer la batterie du robot, veuillez contacter le service client.
 23. Assurez-vous que la tension de votre source d'alimentation correspond à la tension d'alimentation indiquée sur la Station OMNI.
 24. Utilisez uniquement la batterie rechargeable d'origine et la Station OMNI fournies avec l'appareil par le fabricant. Les piles non

- rechargeables sont interdites.
25. Veillez à ne pas endommager le cordon d'alimentation. Ne tirez pas et ne transportez pas l'appareil ou la Station OMNI par le cordon d'alimentation, n'utilisez pas le cordon d'alimentation comme poignée, ne fermez pas une porte sur le cordon d'alimentation et ne tirez pas le cordon d'alimentation autour d'arêtes ou de coins tranchants. Ne faites pas passer l'appareil sur le cordon d'alimentation. Gardez le cordon d'alimentation éloigné des surfaces chaudes.
 26. N'utilisez pas la Station OMNI si elle est endommagée. L'alimentation électrique ne doit pas être réparée et ne doit plus être utilisée si elle est endommagée ou défectueuse.
 27. Ne pas utiliser si le cordon d'alimentation ou la prise sont endommagés. N'utilisez pas l'appareil ou la Station OMNI s'il ne fonctionne pas correctement, s'il est tombé, s'il est endommagé, s'il est laissé à l'extérieur ou s'il est entré en contact avec de l'eau. Il doit être réparé par le fabricant ou son agent de service afin d'éviter tout danger.
 28. La fiche doit être retirée de la prise avant de nettoyer ou d'entretenir la Station OMNI.
 29. Retirez l'appareil de la Station OMNI et éteignez l'interrupteur d'alimentation de

l'appareil avant de retirer la batterie pour la mise au rebut de l'appareil.

30. Lorsque vous n'utilisez pas la Station OMNI pendant une longue période, veuillez la débrancher.
31. Si le robot n'est pas utilisé pendant une longue période, éteignez-le pour le ranger et débranchez la Station OMNI.
32. **AVERTISSEMENT** - Ajoutez de l'eau propre uniquement dans le réservoir propre.
33. **AVERTISSEMENT** : Pour recharger la batterie, utilisez uniquement l'unité d'alimentation amovible CH2512 fournie avec cet appareil.

Pour satisfaire aux exigences d'exposition aux RF, une distance de séparation de 20 cm ou plus doit être maintenue entre cet appareil et les personnes pendant son fonctionnement.









Pour garantir la conformité, les opérations à une distance inférieure à cette distance ne sont pas recommandées. L'antenne utilisée pour cet émetteur ne doit pas être colocalisée avec une autre antenne ou un autre émetteur.

Mise à jour de l'appareil

En règle générale, certains appareils sont mis à jour tous les deux mois, mais ce n'est pas toujours aussi précis.

Certains appareils, notamment ceux mis en vente il y a plus de trois ans, ne seront mis à jour que si une vulnérabilité critique est détectée et corrigée.

Pour vérifier la version actuelle du logiciel et activer les mises à jour automatiques, accédez à Paramètres > Paramètres avancés du robot > À propos de votre robot > Mise à jour dans l'application. La version actuelle s'affiche ; appuyez sur Mise à jour pour accéder à la page et sélectionnez Mise à jour automatique pour l'activer.

| | |
|---|--|
|  | Attention : surface chaude |
|  | Transformateur d'isolement de sécurité résistant aux courts-circuits |
|  | Alimentation à découpage |
|  | Pour une utilisation en intérieur uniquement |
|  | Courant continu |
|  | Courant alternatif |
|  | Avant de charger, lisez les instructions. |
|  | Polarité du port de charge |
|  | Fusible miniature temporisé |

La surveillance à distance est destinée à un usage absolument privé dans des lieux privés non publics, destinés uniquement à l'autoprotection pure et au contrôle individuel. Veuillez tenir compte des obligations légales locales en matière de protection des données en cas d'utilisation. Aucune surveillance des lieux publics, notamment avec une intention clandestine et/ou de la part de l'employeur sans motifs justifiés. Une telle utilisation non justifiée relève uniquement des risques et de la responsabilité de l'utilisateur.

Déclaration de conformité de l'Union européenne

Informations sur la mise au rebut pour les utilisateurs de déchets d'équipements électriques et électroniques



Ce symbole figurant sur le produit ou son emballage indique que les produits électriques et électroniques usagés ne doivent pas être mélangés avec les déchets municipaux non triés. Pour assurer leur traitement adéquat, il vous incombe de mettre au rebut vos équipements usagés en les ramenant à des points de collecte désignés.

La mise au rebut correcte de ce produit permettra d'économiser des ressources précieuses et d'éviter tout effet négatif potentiel pour la santé humaine et l'environnement, qui pourrait survenir en cas de traitement inadapté des déchets.

Pour rapporter votre appareil usagé, veuillez utiliser les systèmes de retour et de collecte ou contacter gratuitement le détaillant auprès duquel le produit a été acheté. Vous pouvez également contacter les autorités locales pour de plus amples informations sur le point de collecte le plus proche de chez vous. La mise au rebut incorrecte de ces déchets pourra entraîner des sanctions, conformément à votre réglementation nationale.

Informations sur la mise au rebut des batteries usagées pour les utilisateurs



Ce symbole indique que les batteries et accumulateurs en fin de vie ne doivent pas être mélangés aux déchets municipaux non triés.

Vous jouez un rôle important dans l'effort visant à minimiser l'impact des batteries et accumulateurs sur l'environnement et la santé humaine. Pour un recyclage adapté, vous pouvez retourner ce produit ou les batteries et accumulateurs qu'il contient à votre fournisseur ou à un point de collecte désigné, gratuitement.

La mise au rebut correcte de ce produit permettra d'économiser des ressources précieuses et d'éviter tout effet négatif potentiel pour la santé humaine et l'environnement, qui pourrait survenir en cas de traitement inadapté des déchets.

La mise au rebut incorrecte de ces déchets pourra entraîner des sanctions, conformément à votre réglementation nationale.

Il existe des systèmes de collecte distincts pour les batteries et accumulateurs usagés.

Veuillez mettre au rebut les batteries et accumulateurs correctement dans votre centre de recyclage ou déchetterie locaux.

Directive relative à la limitation de l'utilisation de certaines substances dangereuses (RoHS)

ECOVACS HOME Service Robotics Co., Ltd. déclare par la présente que l'ensemble du produit, y compris ses pièces (câbles, cordons, etc.) est conforme à la directive RoHS 2011/65/UE et à l'amendement de la Directive déléguée de la Commission (UE) 2015/863 relative à la limitation de l'utilisation de certaines substances dangereuses dans les équipements électriques et électroniques (« RoHS refondue » ou « RoHS 2.0 »).

Directive relative aux équipements radio

ECOVACS HOME Service Robotics Co., Ltd. déclare par la présente que les produits répertoriés dans cette section sont conformes aux exigences essentielles et autres dispositions pertinentes de la Directive 2014/53/UE relative aux équipements radio.

Représentant autorisé en Europe :



ECOVACS HOME Service Robotics Co., Ltd. déclare par la présente que le produit est conforme aux exigences essentielles et autres dispositions pertinentes de la Directive RoHS 2011/65/UE et à l'amendement de la Directive déléguée de la Commission (UE) 2015/863, la Directive 2014/53/UE relative aux équipements radio et à la Directive relative aux machines.

La déclaration de conformité est disponible à l'adresse suivante :

<https://www.ecovacs.com/global/compliance>.

COMPOSANTS DU COLIS

1 Contenu du colis

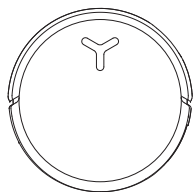

DEEBOT

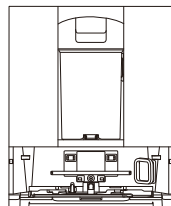

Station OMNI

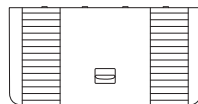

Base

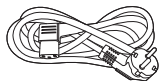

Cordon d'alimentation



Manuel d'utilisation



protection d'angle

Remarque :

- Une paire de protections d'angle bien conçue est incluse pour améliorer la sécurité des utilisateurs et le confort de manipulation.
Pour installer : aligner la fente intérieure du protecteur d'angle avec le bord et appuyer pour la mettre en place. Compatible avec tous les designs d'angle DEEBOT.
- Les figures de ce manuel sont fournies uniquement à titre indicatif et peuvent différer de l'appareil. La conception et les spécifications du produit sont susceptibles d'être modifiées sans préavis.

2 Schéma du produit

1. Vue de face du DEEBOT

Boutons sur le DEEBOT

Pression : Basculer entre Démarrer/Pause

Appuyez pendant 3 s. : Retour à la station

Appuyez deux fois : Libérer/rétracter la serpillière
(DEEBOT non présent dans la station)

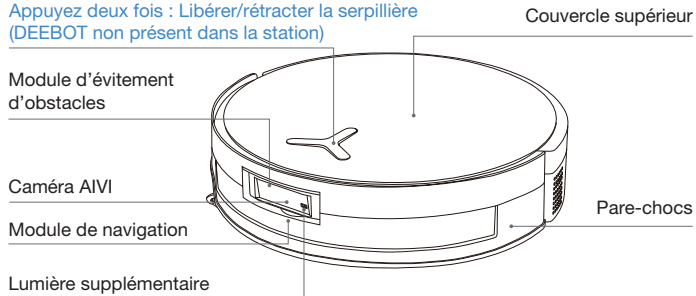

2. Vue du dessous du DEEBOT

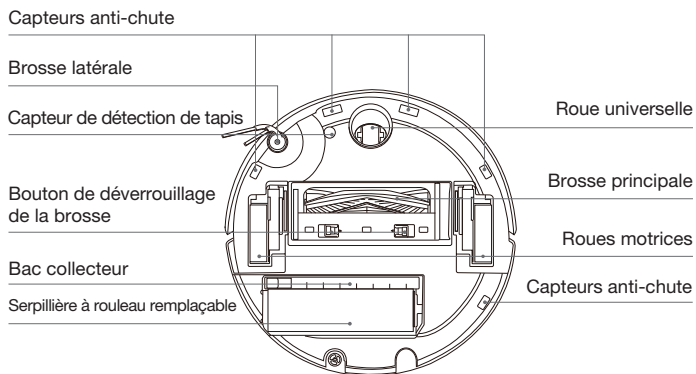

3. À l'intérieur du DEEBOT (sous le couvercle supérieur)

Bouton RÉINITIALISER

Configuration du réseau : Appuyez sur le bouton RÉINITIALISER. Une invite vocale vous demande alors de connecter DEEBOT à l'application.

Restaurer les paramètres par défaut : Appuyez sur le bouton RÉINITIALISER et maintenez-le enfoncé pendant 5 secondes. Une fois l'invite vocale émise, la musique de démarrage retentit et DEEBOT est restauré aux paramètres par défaut. Utilisez cette fonction avec prudence.

Indicateur d'état Wi-Fi/Bouton RÉINITIALISER

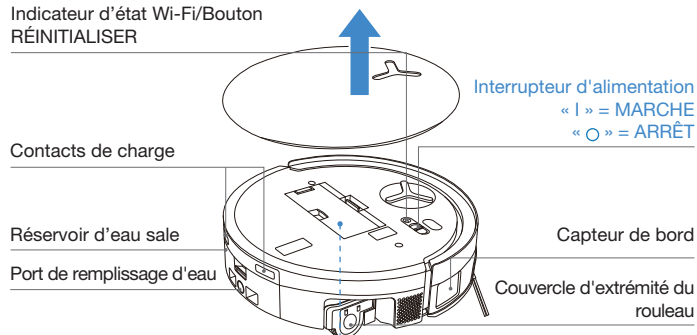

4. Bac à poussière

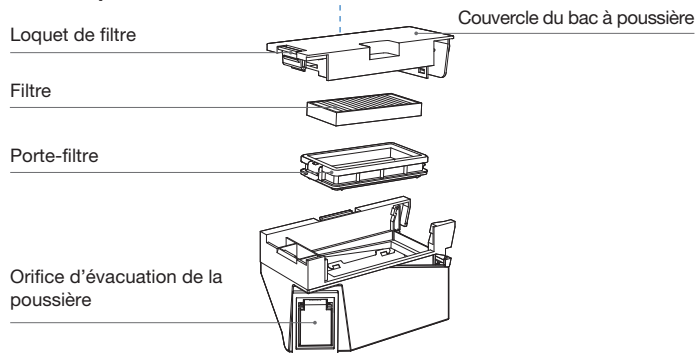

5. Vue de face de la station OMNI

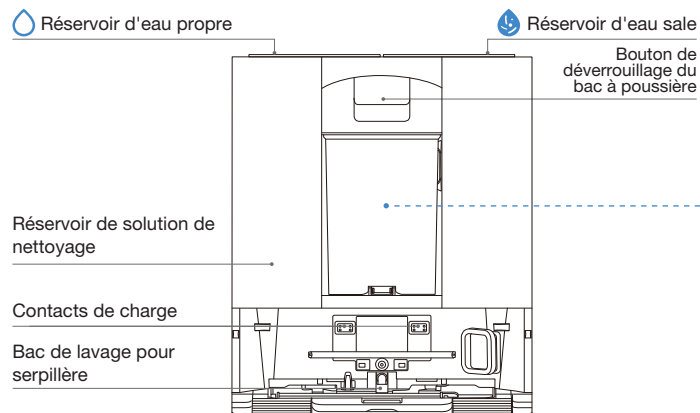

Remarque :

- Orange clignotant : Veuillez consulter l'application ECOVACS HOME pour connaître la raison du dysfonctionnement.
- Si DEEBOT ne parvient pas à se charger, veuillez essuyer les contacts de charge à l'aide d'un chiffon propre et sec.

6. Bac à poussière

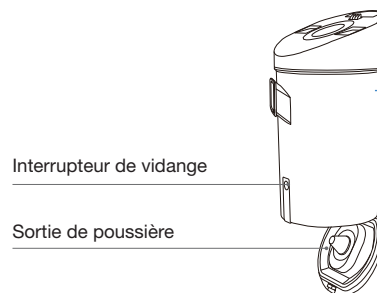

7. Vue arrière de la station OMNI

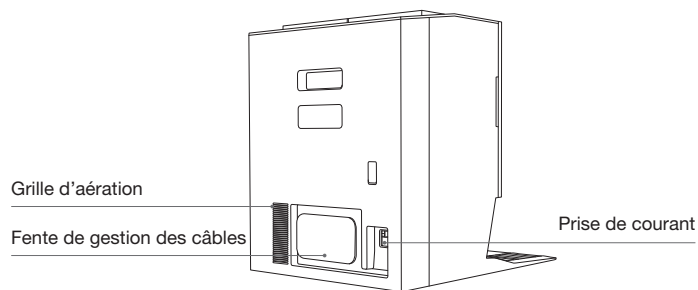

8. Voyant lumineux

| Effet de lumière | État |
|---------------------|-------------------------------|
| Respiration blanche | Chargement |
| Blanc uni | Complètement chargé/En marche |
| Rouge solide | Batterie faible |
| Rouge clignotant | Alarme DEEBOT |
| Orange clignotant | Alarme de la station |

9. Présentation des capteurs

| Nom | Description fonctionnelle |
|--------------------------------|---|
| Module de navigation | La télémétrie laser est utilisée pour mesurer la distance entre le DEEBOT et les objets environnants en fonction de la différence de temps de réflexion. Elle permet au module de cartographier les objets environnants pendant que le DEEBOT se déplace. La portée de détection est de 10 m. |
| Module d'évitement d'obstacles | La télémétrie infrarouge et des triangles similaires sont appliqués pour mesurer la distance entre les objets environnants et le DEEBOT. Lorsque le capteur détecte un objet à proximité, le DEEBOT fait automatiquement demi-tour pour éviter de le heurter. La portée de détection est de 0,3 m. |
| Capteurs anti-chute | À l'aide du principe de navigation Time-of-Flight (dToF), le capteur dToF, situé sur la partie inférieure du DEEBOT, mesure en continu la distance entre le DEEBOT et le sol. Pendant ce temps, des capteurs infrarouges situés en bas détectent la distance à l'aide de la technologie de télémétrie infrarouge. Le DEEBOT n'avance pas lorsqu'il fait face à des escaliers (par exemple, lorsque la hauteur de la surface blanche est supérieure ou égale à 55 mm ou lorsque la hauteur de la surface noire est supérieure ou égale à 30 mm). Il n'avance pas également lorsque la hauteur identifiée est supérieure à la hauteur prédéfinie, ce qui permet d'activer la fonction anti-chute. |
| Capteur de détection de tapis | Le capteur émet des ultrasons de 300 kHz, dont l'énergie est absorbée par la moquette, ce qui fait que l'énergie réfléchie est inférieure au seuil. DEEBOT détecte alors la présence du tapis. Dans le laboratoire ECOVACS, plus de 50 types de tapis disponibles sur le marché sont identifiés. |
| Capteur anti-collision | Grâce au principe du commutateur optocoupleur, DEEBOT évite les obstacles lorsqu'ils sont sur le point d'entrer en collision. |
| Capteur de bord | Avec la télémétrie infrarouge, le capteur de bord détecte la distance entre le DEEBOT et les objets sur le côté. En cas de présence d'un mur ou d'obstacles sur la droite, le DEEBOT effectue un nettoyage des bords afin de n'oublier aucune zone et d'éviter les collisions. |
| Caméra AIVI | Utilisez des caméras IA pour collecter des images de l'environnement. Réalisez un enregistrement vidéo. Grâce à l'interaction avec le MIC, un appel vidéo à distance peut être réalisé. |
| Microphone | Le microphone capte le son grâce aux vibrations du diaphragme provoquées par la voix humaine présente dans l'air. L'enregistrement de la voix et la commande vocale permettent d'ordonner au DEEBOT d'accomplir la tâche qui lui a été assignée grâce à l'acquisition et aux algorithmes de modèles sonores. La distance d'activation effective est de 5 m. |

CONFIGURATION ET UTILISATION INITIALES

1 Remarques avant le nettoyage



Ranger la zone à nettoyer

Pour obtenir la plus grande surface de nettoyage possible, mettez les meubles, comme les tables, les chaises et les ventilateurs sur pied, à leur place et éloignez les éléments au niveau du sol, comme les pèse-personnes, avant d'utiliser DEEBOT.



Retirez les objets, y compris les câbles, les vêtements et les pantoufles, du sol pour améliorer l'efficacité du nettoyage.

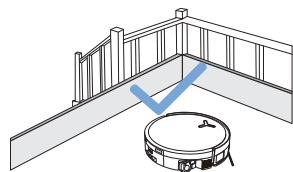

Empêcher DEEBOT de tomber

Placez une barrière physique au bord d'une chute, comme les escaliers et les marches, pour empêcher DEEBOT de tomber par-dessus le bord.



Avant d'utiliser le produit sur une moquette à bords gommés, veuillez replier les gomettes sous la moquette.

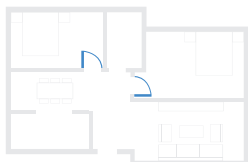

Ouvrir des portes et aider DEEBOT à circuler

Ouvrez toutes les portes des pièces pour permettre à DEEBOT de circuler librement dans votre maison lors de la première utilisation.



Veuillez ne pas vous tenir dans des espaces étroits, comme des couloirs, afin d'éviter de bloquer le module de navigation.

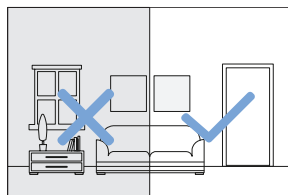

Assurer un éclairage suffisant

Assurez-vous que toutes les zones de nettoyage sont bien éclairées pour aider la caméra IA de DEEBOT à éviter avec précision les obstacles tels que les chaussures, les chaussettes et les cordons.



Assurez la clarté de la vision du robot et évitez de rayer ou de tacher l'objectif de la caméra IA avec des empreintes digitales ou de l'huile. Utilisez un chiffon propre et doux pour essuyer l'appareil photo, plutôt que des produits de nettoyage, des détergents ou des sprays.

2 Démarrage rapide

Retirez tous les matériaux de protection avant d'utiliser l'appareil.

1. Installation de la station

L'émission d'un « clic » indique une installation correcte.

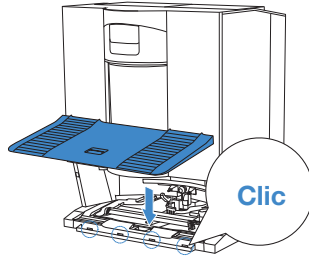

2. Assembler et placer la station

Placez la station OMNI contre le mur sur une surface plane et dure. Ne placez pas d'objets à moins de 0,05 mètre de chaque côté et 0,8 mètre en avant. Enroulez l'excédent du cordon d'alimentation autour de la fente de gestion des câbles à l'arrière de la station.

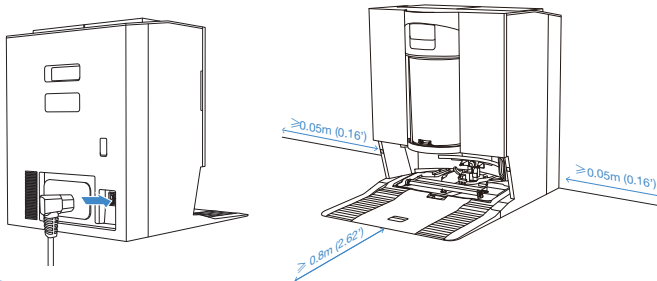

Remarque :

- Si des objets réfléchissants comme des miroirs ou des plinthes réfléchissantes se trouvent à proximité de la station, les 14 cm inférieurs de ces objets doivent être couverts.
- Ne placez pas la station sous la lumière directe du soleil ou dans des environnements à haute température.
- Placez la station dans un endroit où le signal Wi-Fi est fort pour une meilleure expérience utilisateur.

3 Téléchargez l'application ECOVACS HOME

Pour profiter de toutes les fonctionnalités disponibles, il est recommandé de contrôler votre DEEBOT via l'application ECOVACS HOME.

1. Scannez le code QR sous le couvercle supérieur pour télécharger l'application.

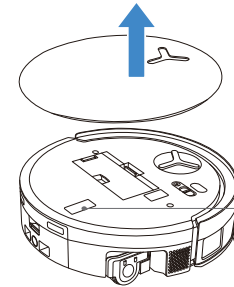

Sous le capot supérieur



2. Recherchez « ECOVACS HOME » sur l'App Store ou Google Play pour télécharger l'application.



Remarque : Suivez les instructions de l'application pour terminer l'enregistrement, l'ouverture de session et la connexion.

4 Connectez DEEBOT avec l'application

Par Bluetooth : Activez le Bluetooth du DEEBOT et de votre téléphone portable. Autorisez l'application à obtenir l'autorisation Bluetooth du téléphone mobile.

Appuyez pour scanner le code QR sur le DEEBOT ou appuyez sur  ou sur  dans l'application pour trouver le DEEBOT à proximité.

Par Wi-Fi : Vous pouvez également choisir de connecter le DEEBOT à l'application à l'aide d'autres méthodes en fonction des invites sur la page de l'application.

Remarque : Veuillez vous connecter par Bluetooth pour une meilleure expérience.

Configuration requise pour le réseau Wi-Fi :

- Vous utilisez un réseau 2,4 GHz ou 2,4/5 GHz mixte.
- Votre routeur prend en charge les protocoles 802.11b/g/n et Ipv4.
- N'utilisez pas de VPN (réseau privé virtuel) ou de serveur proxy.
- N'utilisez pas de réseau caché.
- WPA et WPA2 utilisent le cryptage TKIP, PSK, AES/CCMP.
- WEP EAP (Enterprise Authentication Protocol) n'est pas pris en charge.
- Utilisez les canaux Wi-Fi 1 à 11 en Amérique du Nord et les canaux 1 à 13 en dehors de l'Amérique du Nord (consultez l'organisme de réglementation local).
- Si vous utilisez un prolongateur/répéteur réseau, le nom du réseau (SSID) et le mot de passe sont les mêmes que ceux de votre réseau principal.
- Veuillez activer le WPA2 sur votre routeur.

Voyant lumineux du Wi-Fi

| | | |
|---|---------------------------------------|---------------------|
|  | Lumière blanche clignotante lente | Déconnecté du Wi-Fi |
| | Lumière blanche clignotant rapidement | Connexion en cours |
| | Lumière blanche constante | Connecté au Wi-Fi |

Veuillez noter que les fonctions intelligentes comme le démarrage à distance, l'interaction vocale, l'affichage de cartes 2D/3D et les paramètres de contrôle, ainsi que le nettoyage personnalisé (en fonction de l'appareil) nécessitent l'application ECOVACS HOME, qui est constamment mise à jour. Vous devez accepter notre Politique de confidentialité et notre Accord d'utilisation afin que nous puissions traiter certaines de vos informations essentielles et nécessaires avant que vous puissiez utiliser certaines fonctionnalités de l'application ECOVACS HOME pour contrôler l'appareil. Si vous n'êtes pas d'accord avec notre Politique de confidentialité et notre Accord d'utilisation, ces fonctions ne seront pas disponibles. Cependant, vous pouvez toujours utiliser les fonctions de base de cet appareil pour un fonctionnement manuel.

Informations relatives à l'interface réseau

| Nom | Description |
|--------------------------|---|
| Interface infrarouge | L'interface infrarouge est désactivée par défaut et s'active lorsque le robot est sur la station de charge. Lorsque le DEEBOT est sur la station de charge, il communique avec celle-ci via l'interface infrarouge. |
| Bluetooth | Activez le Bluetooth pour connecter le robot au réseau lors du processus de configuration. Bluetooth utilise les services GAP1800, GATT1801 et 8888 pour une configuration et une interaction sécurisées des données. |
| WI-FI* | Faciliter le transfert de données entre l'application et le robot, ce qui permet de contrôler le robot via l'application. |
| Application ECOVACS HOME | Les produits ECOVACS offrent des fonctions intelligentes telles que la configuration du réseau, la cartographie et la sélection du mode de nettoyage (propre à chaque produit). Pour profiter de ces fonctionnalités, les utilisateurs doivent télécharger et utiliser l'application officielle ECOVACS HOME. |

* Les aspirateurs robotisés de la série Deebot sont conçus pour les scénarios de nettoyage domestique. Un réseau Wi-Fi domestique est nécessaire pour le fonctionnement. De plus, la protection anti-DDOS doit être configurée par les utilisateurs via les paramètres d'itinéraire.

5 Allumer et charger DEEBOT

Actionnez l'interrupteur d'alimentation situé sous le couvercle du DEEBOT (« I » = **MARCHE**, « O » = **ARRÊT**) et placez le DEEBOT devant la station connectée à l'alimentation électrique. Utilisez l'application ECOVACS HOME ou la commande vocale pour rappeler le DEEBOT ou appuyez et maintenez la pression sur le bouton  du DEEBOT pendant 3 secondes pour lui permettre de revenir à son socle de charge.

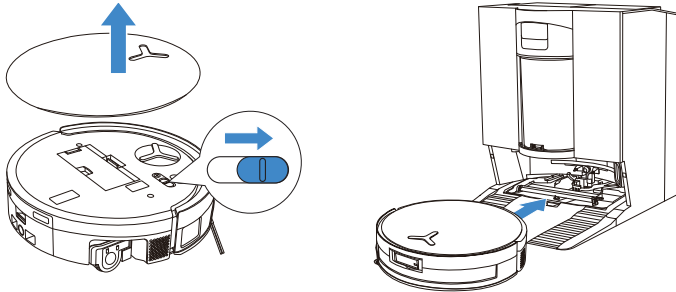

Remarque :

- DEEBOT ne peut pas se charger lorsqu'il est éteint.
- Après le nettoyage, il est recommandé de garder le DEEBOT sous tension et en charge pour s'assurer qu'il est prêt pour la prochaine session de nettoyage.
- Pour garantir que DEEBOT puisse se recharger facilement après le nettoyage, commencez le nettoyage à partir de la station et évitez de la déplacer pendant le processus.

6 Remplir le réservoir d'eau propre

Sortez le réservoir d'eau propre, ouvrez son couvercle et remplissez-le d'eau. Fermez le couvercle du réservoir et réinstallez le réservoir d'eau propre.

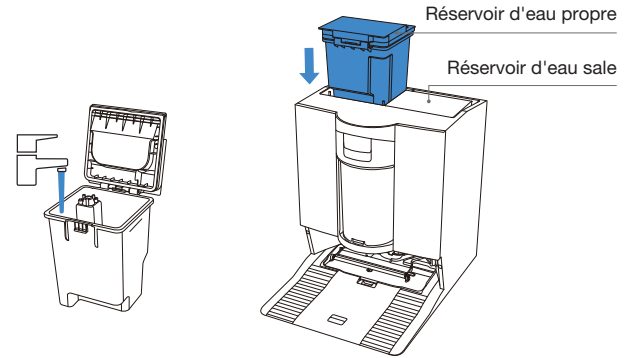

Remarque :

- Utilisez uniquement la solution de nettoyage ECOVACS DEEBOT pour éviter tout dysfonctionnement.
- Utilisez un chiffon propre et sec pour essuyer l'eau à la surface du réservoir avant de le mettre en place.
- Assurez-vous de verrouiller hermétiquement les couvercles supérieurs des deux réservoirs d'eau avant utilisation.
- Les éventuelles traces d'eau dans les réservoirs proviennent de tests de fonctionnement. Veuillez l'utiliser en toute confiance.

7 Ajouter une solution de nettoyage (vendue séparément)

1. Retirez le couvercle du réservoir rempli de solution de nettoyage, retirez les deux bacs de solution de nettoyage et placez-les sur une surface plane et dure.

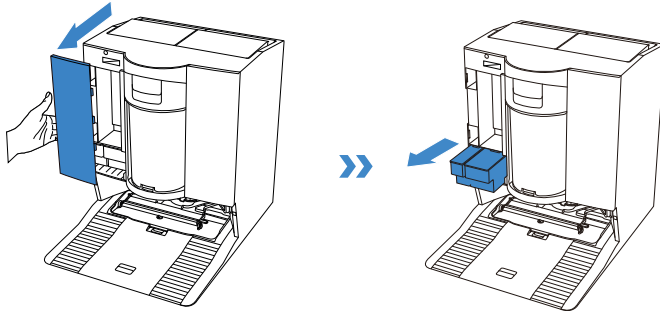

2. Versez la solution de nettoyage standard dans le bac bleu et la solution de nettoyage puissante dans le bac noir. Après avoir correctement fixé les couvercles des bacs, replacez-les dans la station et fermez le couvercle du réservoir.

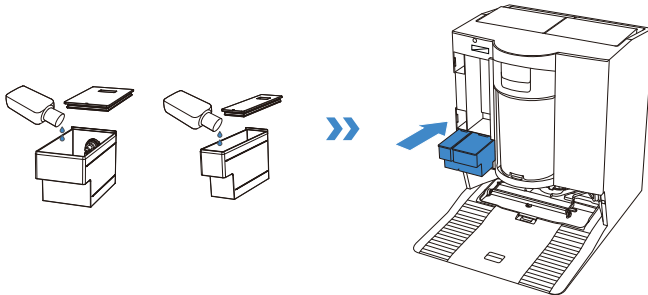

Remarque :

- Pour de meilleures performances et une durée de vie plus longue du produit, veuillez utiliser la solution de nettoyage ECOVACS DEEBOT (vendue séparément).
- Ne versez pas de solution de nettoyage dans les réservoirs d'eau. Ajoutez-la plutôt au réservoir de solution de nettoyage. Dans le cas contraire, un rapport incorrect peut entraîner une formation excessive de mousse et réduire l'efficacité du nettoyage.

3. Remettez le couvercle du réservoir rempli de solution de nettoyage et appuyez fermement dessus pour le fixer correctement.

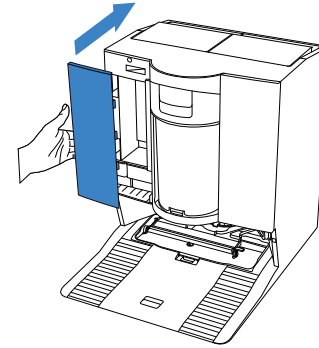

Remarque : Assurez-vous qu'aucun objet étranger ne tombe dans le bac de solution de nettoyage.

8 Utiliser DEEBOT pour le nettoyage

1. Commencer la cartographie

Lorsque vous créez une carte pour la première fois, suivez les instructions de DEEBOT pour résoudre certains problèmes mineurs. Par exemple, DEEBOT peut rester coincé sous un meuble. Veuillez vous référer aux solutions suivantes :

- ① Surélevez les meubles bas si possible ;
- ② Couvrez le dessous du meuble ;
- ③ Configurez une limite virtuelle via l'application.

2. Commencer le nettoyage

- Le réservoir d'eau du DEEBOT est automatiquement rempli via la station. Le remplissage manuel n'est pas nécessaire.
- Lors du nettoyage, le DEEBOT reconnaît les types de sol et est capable de soulever automatiquement les serpillières lorsqu'ils rencontrent des tapis. N'utilisez pas le DEEBOT sur des tapis à poils longs ou des moquettes dont les fibres mesurent plus de 10 mm de long. Il est recommandé de replier les tapis à poils longs dont les fibres mesurent plus de 10 mm de long pendant le processus de nettoyage ou de définir la zone recouverte de moquette à poils longs comme zone interdite en définissant une limite virtuelle dans l'application ECOVACS HOME.

Assurez-vous que DEEBOT se trouve dans la station et qu'il est complètement chargé avant de le nettoyer pour la première fois. Appuyez sur  pour démarrer le DEEBOT. Vous pouvez également utiliser l'application ECOVACS HOME ou la commande vocale pour démarrer.

3. Pause

Appuyez sur  pour le mettre le DEEBOT sur pause pendant qu'il travaille. Vous pouvez également utiliser l'application ECOVACS HOME ou la commande vocale pour mettre le DEEBOT en pause.

4. Désactiver le mode Veille

Après une pause d'un instant, tous les voyants du DEEBOT s'éteignent. Pour activer DEEBOT, appuyez sur .

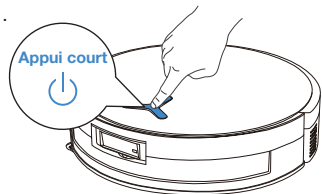

5. Retour à la station

Utilisez l'application ECOVACS HOME ou la commande vocale pour rappeler le DEEBOT ou appuyez et maintenez la pression sur le bouton  du DEEBOT pendant 3 secondes, pour lui permettre de revenir à son socle de charge.

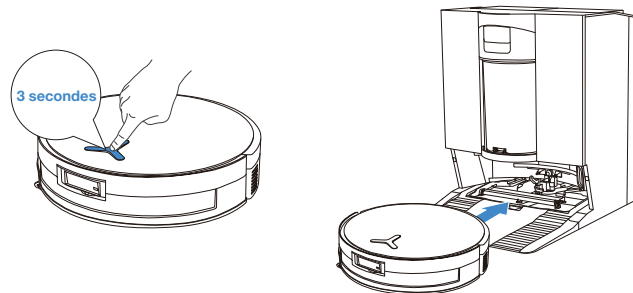

6. Mode Veille profonde

DEEBOT passe en mode Veille profonde s'il reste en dehors de la station pendant environ 10 heures afin de protéger la batterie. Veuillez éteindre et rallumer DEEBOT pour l'activer.

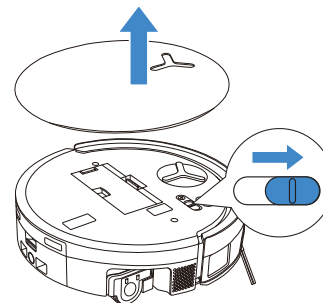

Lorsque la fonction PowerBoost Charging est activée, DEEBOT effectuera une charge rapide pendant environ 5 minutes après son retour à la station. Il passera ensuite en charge standard et s'arrêtera automatiquement une fois entièrement chargé.

ENTRETIEN RÉGULIER

① Fréquence de maintenance

Pour que DEEBOT fonctionne de manière optimale, il convient d'effectuer l'entretien et de remplacer les pièces aux fréquences suivantes :

| Pièce | Fréquence de maintenance | Fréquence de remplacement |
|---|--------------------------|---|
| Serpillère à rouleau lavable | / | Tous les 1 - 2 mois |
| Réservoir d'eau sale | Chaque semaine | / |
| Bac collecteur | Chaque semaine | / |
| Brosse latérale | Toutes les 2 semaines | Tous les 3 à 6 mois |
| Brosse principale | Chaque semaine | Tous les 6 à 12 mois |
| Filtre | Chaque semaine | Tous les 3 à 6 mois |
| Roue universelle Capteurs anti-chute Pare-chocs Contacts de charge sur DEEBOT Contacts de charge sur la station OMNI Module de navigation Module de navigation Caméra AIVI | Environ tous les mois | / |
| Réservoir d'eau propre | Tous les 3 mois | / |
| Réservoir d'eau sale | Chaque mois | / |
| Corps et fond de la station | Chaque mois | / |
| Bac de lavage pour serpillère | Tous les 5 mois | / |
| Unité de solution de nettoyage | Chaque mois | / |
| Bac à poussière | Après chaque utilisation | / |
| Filtre du bac à poussière | Tous les 3 à 6 mois | Tous les 3 à 6 mois / après plusieurs lavages |

Remarque : Découvrez plus d'accessoires sur l'application ECOVACS HOME ou sur <https://www.ecovacs.com>.

② Entretien du DEEBOT

1. Entretien du bac à poussière et du filtre

1. Retirez le bac à poussière puis videz-le.

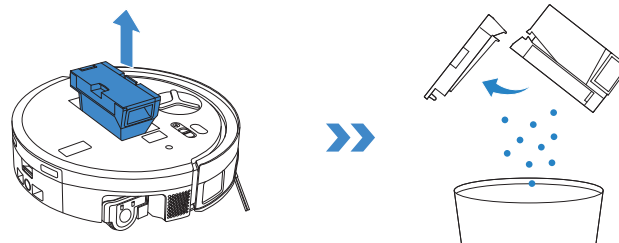

2. Ouvrez le filet filtrant et retirez le filtre.

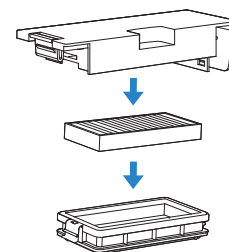

3. Rincez le bac à poussière et le filtre avec de l'eau et secouez les pour éliminer les gouttelettes d'eau.

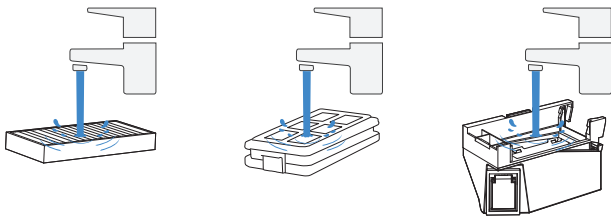

Remarque :

- Rincez le filtre à l'eau comme indiqué.
- N'utilisez pas les doigts ni une brosse pour nettoyer le filtre.

4. Séchez le bac à poussière et le filtre à l'air libre.

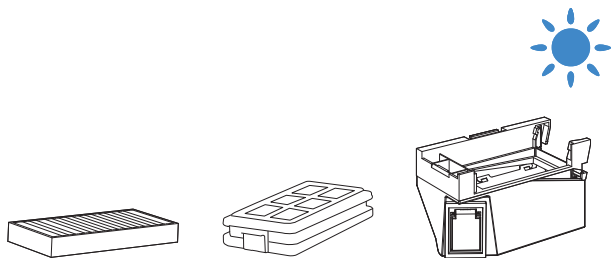

Remarque : Séchez complètement les composants avant utilisation.

2. Entretien de la brosse principale et de la brosse latérale

Nettoyer la brosse principale

1. Retirez le couvercle de la brosse principale.

Avant de retourner DEEBOT, veuillez vider l'eau restante du réservoir d'eau sale et du bac de récupération.

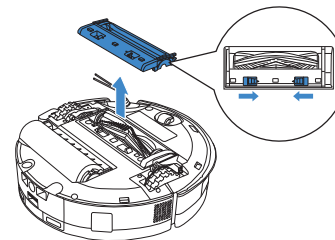

2. Retirez et nettoyez la brosse principale.

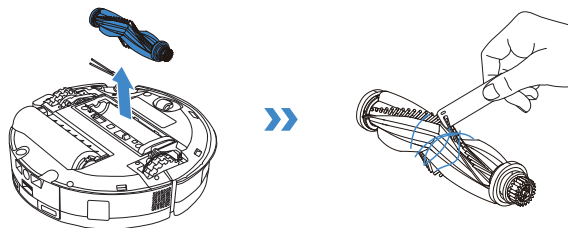

3. Retirez, nettoyez et séchez le peigne à brosse.

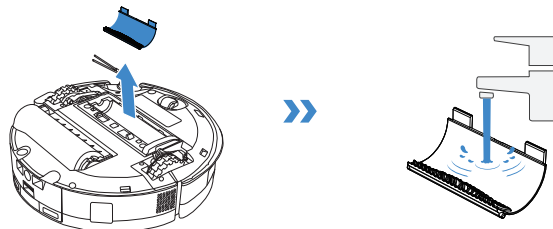

4. Installez le peigne à brosse, la brosse principale et le couvercle.

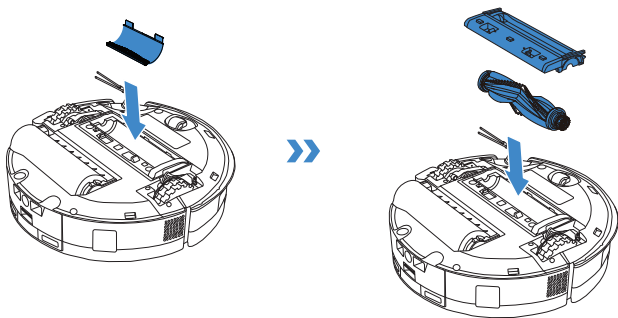

Nettoyer la brosse latérale

Retirez la brosse latérale à l'aide d'un tournevis et nettoyez-la.

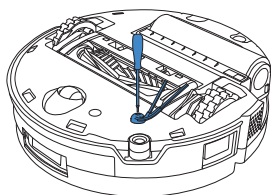

3. Entretien de la serpillère à rouleau

Nettoyer la serpillère à rouleau.

1. Double-cliquez sur le bouton  pour libérer la serpillère à rouleau.

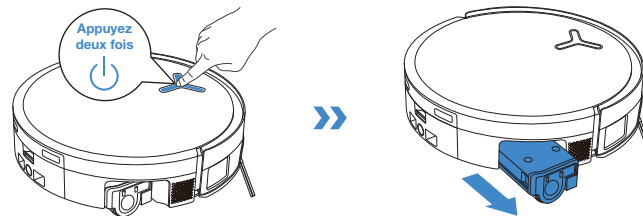

Remarque : Ne tirez pas trop fort sur le rouleau lorsqu'il est rétracté, car cela pourrait endommager la serpillère à rouleau.

2. Appuyez sur le bouton de déverrouillage latéral pour retirer le rouleau.

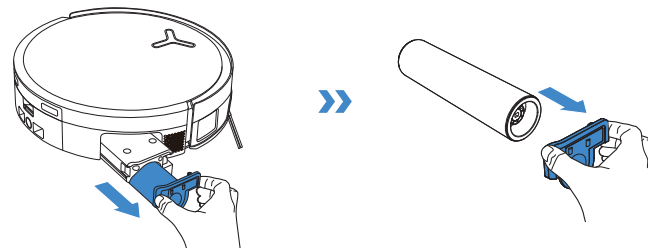

3. Nettoyez la serpillère à rouleau.

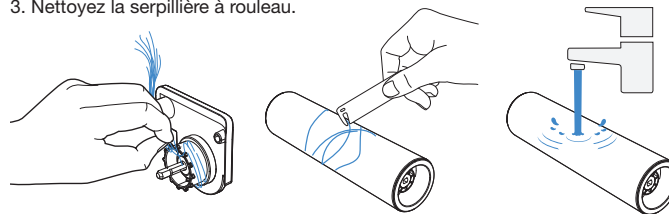

4. Nettoyez l'intérieur du rouleau.



Remarque : Ne pas laver le DEEBOT avec de l'eau.

5. Poussez la serpillière à rouleau dans le couvercle d'extrémité du rouleau et double-cliquez sur le bouton  pour la rétracter.

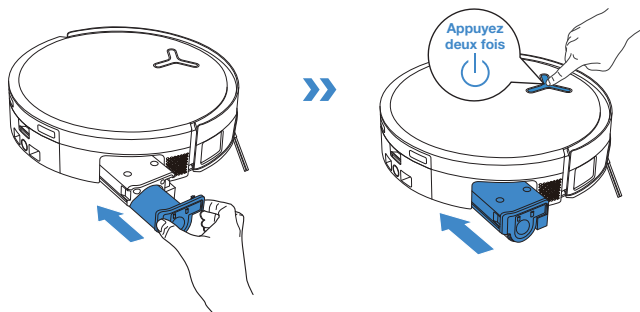

Remarque : Découvrez plus d'accessoires sur l'application ECOVACS HOME ou sur <https://www.ecovacs.com>.

4. Maintien du bac collecteur propre

1. Retirez le bac collecteur.

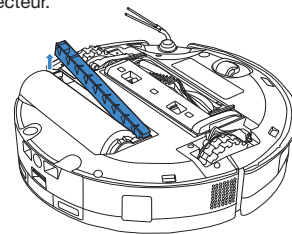

Remarque : Une petite quantité d'eau résiduelle peut s'échapper lorsque vous retournez le DEEBOT s'il n'est pas en mode Séchage.

2. Retirez et nettoyez les composants du bac collecteur.

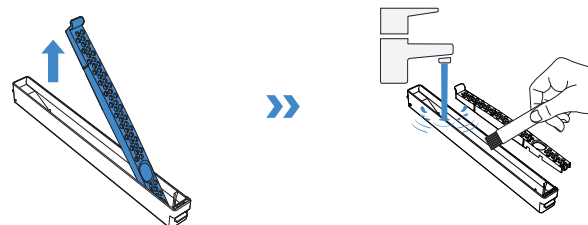

3. Veuillez installer les composants du filtre du bac collecteur comme indiqué sur l'illustration.

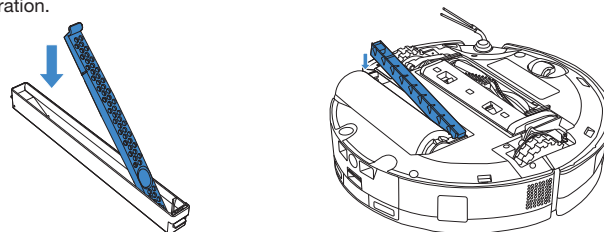

5. Entretien du réservoir d'eau sale

1. Retirez le réservoir d'eau sale et le filet filtrant.

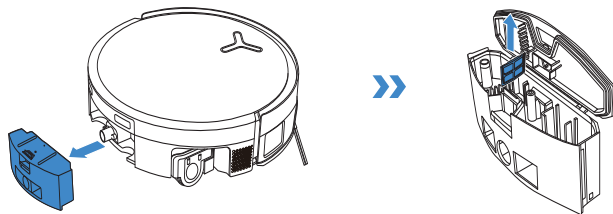

2. Nettoyez le filet filtrant, le bac et l'orifice d'évacuation des eaux usées.

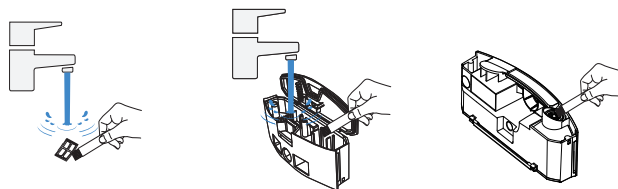

3. Réinstallez le filtre, appuyez fermement, puis remplacez le couvercle du réservoir d'eau sale.

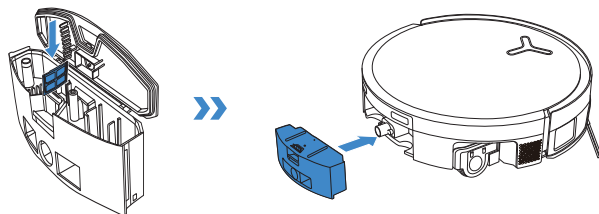

Appuyez fermement sur le couvercle du réservoir d'eau sale dans le sens indiqué jusqu'à ce que son plan soit complètement au ras du bord supérieur de la boîte pour assurer une étanchéité parfaite.

6. Entretien d'autres composants

Nettoyer la lentille du module d'évitement d'obstacles

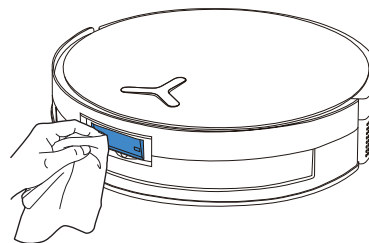

Nettoyer le pare-chocs

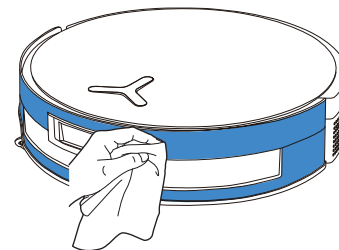

Nettoyer le module de navigation

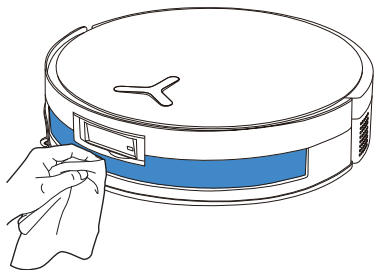

Nettoyage du capteur de bord

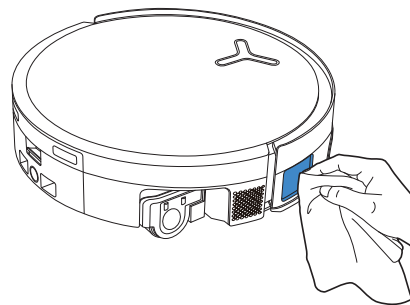

Nettoyer les contacts de charge

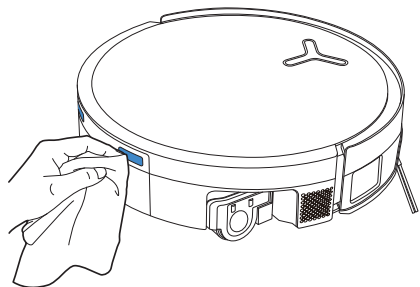

Nettoyage des capteurs anti-chute

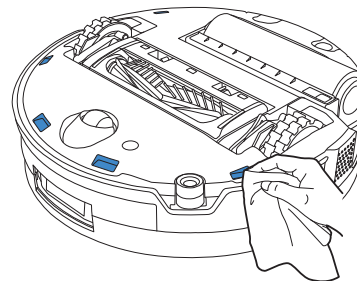

Remarque :

- Essuyez les composants avec un chiffon propre et sec. N'utilisez jamais de chiffon humide. N'utilisez pas de sprays nettoyants ni de détergents, car l'humidité pourrait causer des dommages.
- Les contacts de charge contiennent des composants électroniques sensibles. Nettoyez-les avec un chiffon sec. N'utilisez pas de chiffon mouillé afin d'éviter tout dommage causé par l'eau.

Nettoyage de la roue universelle

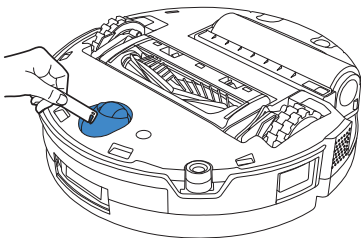

Nettoyage des roues motrices

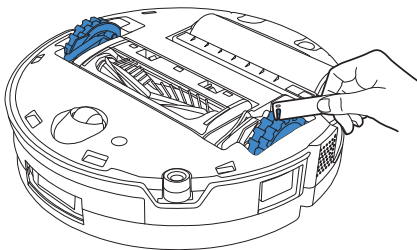

Remarque : Découvrez plus d'accessoires sur l'application ECOVACS HOME ou sur <https://www.ecovacs.com>.

③ Entretien de la station

1. Entretien du bac à poussière et de son filtre

1. Appuyez sur le bouton de déverrouillage du bac et retirez le bac à poussière.

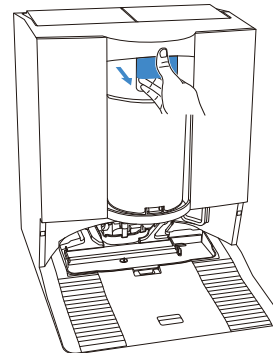

2. Dirigez le fond du bac à poussière vers la poubelle, appuyez sur l'interrupteur de vidange pour ouvrir le couvercle inférieur du bac et déverser la poussière.

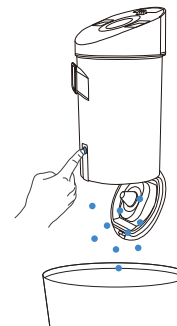

3. Dévissez la partie supérieure et retirez le filtre.

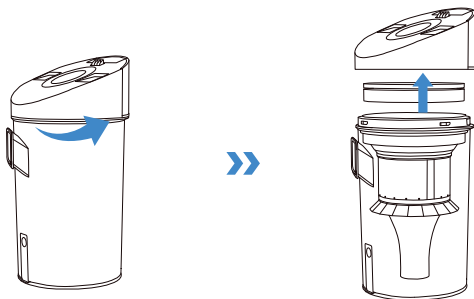

5. Rincez le bac avec de l'eau ou essuyez-le avec un chiffon humide.

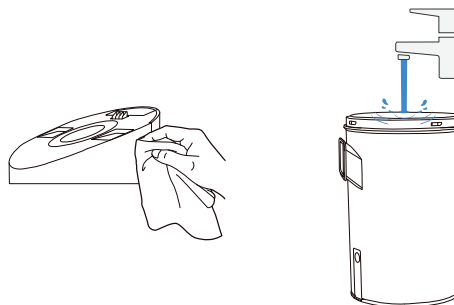

4. Retirez la structure à cônes multiples.

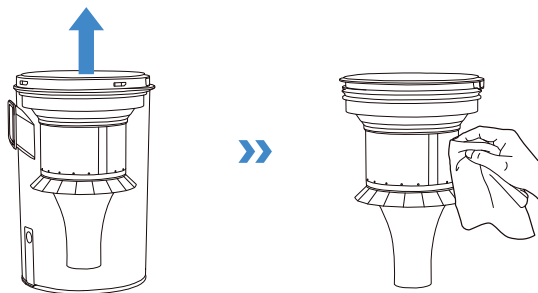

6. Rincez le bac à poussière et le filtre à éponge à l'eau et séchez-les.

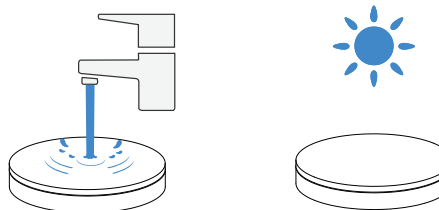

Remarque : Il n'est pas recommandé de laver la structure à cônes multiples. Si nécessaire, vous pouvez utiliser un chiffon humide pour l'essuyer. laissez-la sécher à l'air libre.

Remarque : Séchez complètement le filtre avant utilisation.

2. Entretien du bac de lavage pour serpillère

1. Retirez et nettoyez le bac de lavage pour serpillère et la base de la station.

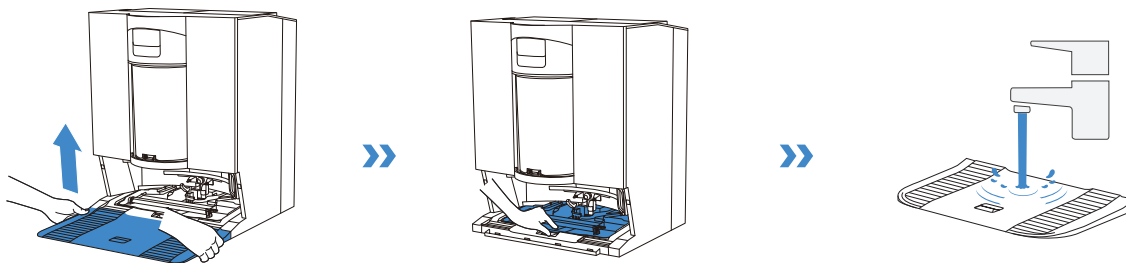

2. Retirez et nettoyez le bac de trempage.

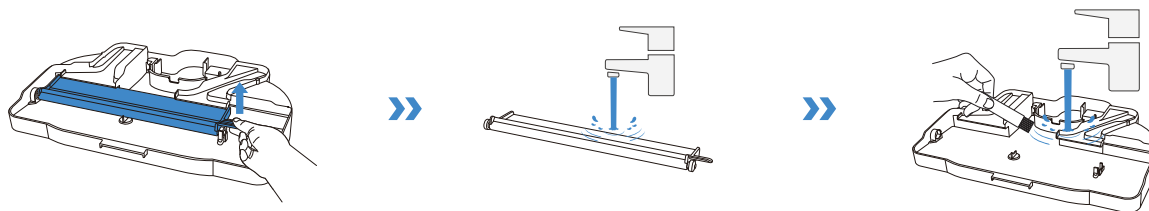

3. Installez le bac de trempage.

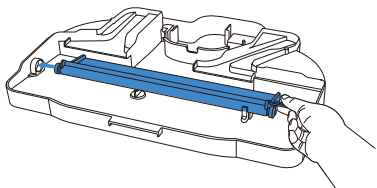

4. Installez le bac de lavage pour serpillière et la base.

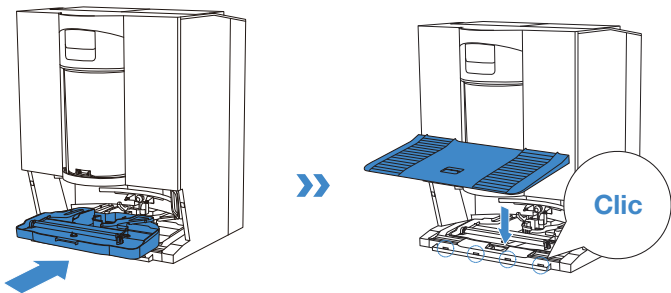

Remarque : Veuillez installer correctement le bac et la base pour éviter tout dysfonctionnement.

4 Stockage

Veillez charger complètement et éteindre le DEEBOT avant de ranger.
Veillez le recharger tous les 1,5 mois afin d'éviter que la batterie ne se décharge excessivement.

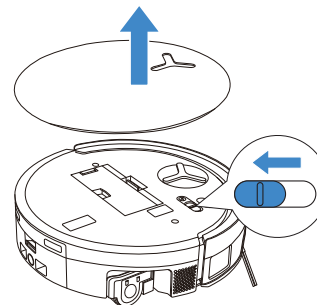

! Veuillez noter que le DEEBOT ne peut pas se charger lorsqu'il est éteint.

Remarque :

- Une fois que le DEEBOT a terminé sa tâche de nettoyage, il est recommandé de ne pas l'éteindre mais de le laisser en charge, afin de mieux préparer la prochaine session de nettoyage.
- Si la batterie est trop déchargée ou si elle n'a pas été utilisée pendant une longue période, il se peut que DEEBOT ne puisse pas se recharger. Veuillez contacter ECOVACS pour obtenir de l'aide. Ne démontez pas la batterie vous-même.
- Si vous n'utilisez pas le produit pendant une longue période, gardez le réservoir d'eau sale et les réservoirs d'eau vides et la serpillière sèche.

DÉPANNAGE

Pour résoudre les éventuels problèmes possibles, reportez-vous aux solutions correspondantes.

| Numéro | Panne | Cause possible | Solution |
|--------|--|--|--|
| 1 | Le DEEBOT ne parvient pas à se connecter à l'application ECOVACS HOME. | Nom d'utilisateur ou mot de passe Wi-Fi incorrect saisi. | Entrez le nom d'utilisateur et le mot de passe Wi-Fi corrects. |
| | | Le DEEBOT n'est pas à portée de votre signal Wi-Fi domestique. | Assurez-vous que le DEEBOT est à portée de votre signal Wi-Fi domestique. Essayez de rester aussi près que possible du routeur. |
| | | Le DEEBOT n'est pas dans l'état de configuration. | Appuyez sur le bouton Réinitialisation pour connecter le DEEBOT à votre téléphone par Bluetooth. En cas d'échec, veuillez appuyer sur les boutons Réinitialisation +  et vous connecter via l'application ECOVACS HOME. |
| | | Il n'y a pas de réseau Wi-Fi domestique sur la liste des réseaux Wi-Fi. | 1. Vérifiez si le nom du Wi-Fi contient des caractères spéciaux. Veuillez ne pas utiliser de caractères spéciaux comme ! @#& ¥%/\. 2. N'utilisez pas de réseau 5 GHz. |
| | | Une application incorrecte est installée. | Veuillez télécharger et installer l'application ECOVACS HOME. |
| 2 | Impossible de créer la carte des meubles dans l'application. | Déplacer le DEEBOT lors du nettoyage peut entraîner la perte de la carte. | Pendant le nettoyage, ne déplacez pas le DEEBOT. |
| | | Le nettoyage automatique n'est pas terminé. | Assurez-vous que DEEBOT retourne automatiquement à la station OMNI après le nettoyage. |
| | | Le mode multi-étages n'a pas été activé lors de la création de la deuxième carte. | Veuillez activer le mode multi-étages dans l'application. |
| 3 | La brosse latérale tombe de sa place pendant l'utilisation. | La brosse latérale n'est pas correctement installée. | Lorsque vous installez la brosse latérale avec un tournevis, assurez-vous que les vis sont serrées. |
| 4 | Aucun signal trouvé. Retour à la station impossible. | La station OMNI est mal placée. | Placez la station correctement conformément aux instructions de la section [Mise sous tension et chargement de DEEBOT] . |
| | | La station OMNI est hors tension ou a été déplacée. | Vérifiez si la station OMNI est branchée sur la prise secteur. Ne déplacez pas la station OMNI. |
| | | Le DEEBOT ne démarre pas le nettoyage depuis la station OMNI. | Il est recommandé que le DEEBOT commence le nettoyage à partir de la station OMNI. |
| | | La voie d'amarrage est bloquée. Par exemple, la porte de la pièce où se trouve la station OMNI est fermée. | Veillez à ce que le circuit de charge soit dégagé. |
| 5 | DEEBOT retourne à la station OMNI avant d'avoir terminé le nettoyage. | La pièce est si grande que le DEEBOT doit y retourner pour se recharger. | Veillez à activer la reprise automatique. Pour plus de détails, veuillez suivre les instructions de l'application. |
| | | Dans les configurations domestiques très complexes, l'efficacité du nettoyage peut diminuer, ce qui peut entraîner un nettoyage incomplet. | Simplifiez l'aménagement de votre maison. |

| Numéro | Panne | Cause possible | Solution |
|--------|--|---|---|
| 6 | DEEBOT ne parvient pas à charger. | Le DEEBOT n'est pas allumé. | Mettez le DEEBOT en marche. |
| | | Les contacts de charge du DEEBOT ne sont pas connectés aux contacts de charge de la station OMNI. | Assurez-vous que les contacts de charge du DEEBOT sont connectés aux contacts de charge de la station et que  clignote. Vérifiez que les contacts de charge du DEEBOT et de la station OMNI ne sont pas sales. Veuillez nettoyer ces pièces conformément aux instructions de la section [ENTRETIEN RÉGULIER] . |
| | | La station OMNI n'est pas connectée à l'alimentation électrique. | 1. Assurez-vous que la station OMNI est connectée à l'alimentation électrique. 2. Une fois la station branchée, un son de démarrage du moteur doit retentir. |
| | | La base n'a pas été installée correctement. | Reportez-vous à la section [Démarrage rapide] pour une installation correcte. |
| 7 | DEEBOT est très bruyant pendant le nettoyage. | La brosse principale/la brosse latérale est emmêlée ou le bac à poussière/le filtre est bloqué. | Il est recommandé de nettoyer régulièrement la brosse principale, la brosse latérale, le bac à poussière, la serpillière à rouleau, le filtre, etc. |
| | | DEEBOT est en mode d'aspiration forte ou en mode Puissance d'aspiration maximale. | Passer en mode standard. |
| 8 | Le DEEBOT se bloque pendant le travail et s'arrête. | Le DEEBOT est emmêlé avec des objets sur le sol (fils électriques, rideaux, franges de tapis, etc.). | DEEBOT essaie de diverses manières de se libérer. Si vos tentatives échouent, retirez manuellement les obstacles et redémarrez. |
| | | DEEBOT peut rester coincé sous un meuble de la même hauteur que lui. | Veuillez surélever les meubles, définir une barrière physique ou définir une limite virtuelle via l'application ECOVACS HOME. |
| | | Le DEEBOT est coincé dans une zone étroite. | Rangez votre maison, installez une barrière physique ou définissez une limite virtuelle via l'application ECOVACS HOME. |
| 9 | Lors du nettoyage, le DEEBOT peut rencontrer des problèmes tels qu'un itinéraire perturbé, des mouvements désordonnés, un nettoyage répété du même endroit et des petites zones oubliées. (S'il y a une grande zone qui n'a pas été nettoyée temporairement, le DEEBOT nettoie automatiquement la zone manquée. Parfois, le DEEBOT entre de nouveau dans une pièce nettoyée, ce qui peut ne pas être un nettoyage répété, mais le repérage par DEEBOT d'une zone oubliée.) | Des objets tels que des fils et des pantoufles placés sur le sol bloquent le DEEBOT. | Avant de procéder au nettoyage, il convient de ranger autant que possible les fils électriques, les pantoufles et autres objets éparpillés sur le sol. Si une zone est oubliée lors du nettoyage, le DEEBOT y retournera automatiquement. Veuillez vous abstenir de toute interférence (par exemple en déplaçant le DEEBOT ou en bloquant son itinéraire). |
| | | Les roues motrices peuvent glisser sur le sol lorsque le DEEBOT monte des marches ou passe des seuils et des barres de porte, ce qui peut affecter son jugement sur l'ensemble de l'environnement domestique. | Il est recommandé de fermer la porte de la zone touchée et de la nettoyer séparément. Après le nettoyage, DEEBOT retourne à son emplacement de départ. |
| | | Sur les sols fraîchement cirés ou polis, ainsi que sur les carreaux lisses, il peut y avoir moins de friction entre les roues motrices et le sol. | Veuillez attendre que la cire sèche avant de nettoyer. |
| | | En raison des variations dans l'agencement de la maison, DEEBOT peut ne pas pouvoir pénétrer dans certaines zones. | Rangez votre maison pour que le DEEBOT puisse accéder aux zones à nettoyer. |

| Numéro | Panne | Cause possible | Solution |
|--------|--|---|---|
| 10 | Commande à distance retardée. | Le signal Wi-Fi est faible, ce qui ralentit le chargement de la vidéo. | Utilisez le DEEBOT dans les zones avec un bon signal Wi-Fi. |
| 11 | Après son retour à la station OMNI, le DEEBOT ne vide pas son bac à poussière. | La fonction de vidage automatique n'a pas été activée dans l'application ECOVACS HOME. | Activez la fonction de vidage automatique dans l'application ECOVACS HOME. |
| | | Le fait de replacer manuellement DEEBOT dans la station peut ne pas déclencher la fonction de vidage automatique. | Il est recommandé de laisser le DEEBOT revenir par lui-même à la station OMNI. Veuillez ne pas le déplacer manuellement. |
| | | En mode Ne pas déranger, le DEEBOT ne videra pas la poussière après son retour à la station OMNI. | Désactivez la fonction Ne pas déranger dans l'application ECOVACS HOME ou démarrez manuellement le dépoussiérage. |
| | | La station détecte une diminution de l'efficacité à vide. | Nettoyez le bac à poussière et le filtre éponge selon les instructions de la section [ENTRETIEN RÉGULIER] , fermez correctement le bac à poussière et installez-le dans la station. |
| | | Vérifiez que le bac à poussière n'est pas plein, ce qui pourrait provoquer un blocage. | Nettoyez le bac à poussière conformément aux instructions de la section [ENTRETIEN RÉGULIER] . |
| | | Si les causes possibles ci-dessus ont été écartées, les composants de la station peuvent être anormaux. | Veuillez contacter le service client pour obtenir de l'aide. |
| 12 | Échec du vidage automatique. | La station détecte une diminution de l'efficacité à vide. | Nettoyez le bac à poussière et le filtre éponge selon les instructions de la section [ENTRETIEN RÉGULIER] , fermez correctement le bac à poussière et installez-le dans la station. |
| | | La sortie du bac à poussière est bloquée par des objets étrangers. | Retirez le bac à poussière et éliminez les corps étrangers présents sur la sortie. |
| | | Le bac à poussière n'est pas correctement installé ou pas correctement fermé. | Installez correctement le bac à poussière et fermez-le bien. |
| 13 | Une fuite de poussière se produit pendant que le DEEBOT fonctionne. | La sortie du bac à poussière est bloquée par des objets étrangers. | Retirez le bac à poussière et éliminez les corps étrangers présents sur la sortie. |
| 14 | La serpillière à rouleau ne tourne pas. | La serpillière à rouleau n'est pas correctement installée. | Installez correctement la serpillière à rouleau conformément aux instructions de la section [ENTRETIEN RÉGULIER] . |
| | | La serpillière à rouleau est coincée par des objets étrangers. | Nettoyez et installez correctement la serpillière à rouleau conformément aux instructions de la section [ENTRETIEN RÉGULIER] . |
| 15 | La roue motrice est coincée. | La roue motrice est emmêlée ou coincée en raison d'objets étrangers. | Faites tourner et appuyez sur les roues motrices pour vérifier qu'il n'y a pas d'emballage ou d'obstruction par des objets étrangers. Si des objets étrangers sont trouvés, veuillez les nettoyer rapidement. Si ce problème persiste, veuillez contacter le service client pour obtenir de l'aide. |

| Numéro | Panne | Cause possible | Solution |
|--------|---|---|--|
| 16 | Le bac de lavage pour serpillière est plein d'eau et ne peut pas être vidé. Une invite vocale signale un dysfonctionnement du bac de lavage pour serpillière. | Le réservoir d'eau sale n'est pas correctement installé. | Touchez le réservoir d'eau sale pour vous assurer qu'il est correctement installé. |
| | | Les bouchons d'étanchéité du réservoir d'eau sale ne sont pas installés correctement. | Assurez-vous que les deux bouchons d'étanchéité sont correctement installés. |
| | | Le bac de lavage pour serpillière n'est pas correctement installé. | Veuillez vérifier et vous assurer que le bac de lavage pour serpillière est correctement installé. |
| | | La base du bac de lavage pour serpillière est sale. | Retirez et nettoyez la base du bac de lavage pour serpillière avec de l'eau. |
| | | Vérifiez si la bille flottante reste coincée en cas d'absence d'eau dans la base du bac de lavage pour serpillière. | Retirez le bac de lavage de la vadrouille pour remettre la boule flottante en place. |
| | | La station OMNI ne peut pas évacuer l'eau normalement. | Placez DEEBOT dans la station. Après vous être assuré qu'il est en charge, appuyez deux fois sur  . Si le problème persiste, veuillez contacter le service client pour obtenir de l'aide. |
| | | L'orifice d'aspiration du bac de lavage pour serpillière est bloqué par des corps étrangers. | Assurez-vous qu'aucun objet étranger ne se trouve dans l'orifice d'aspiration du bac de lavage pour serpillière. |
| | | L'alerte vocale persiste après avoir essayé toutes les solutions ci-dessus. | Éteignez et rallumez la station. Si ce problème persiste, veuillez contacter le service client pour obtenir de l'aide. |
| 17 | Dysfonctionnement du réservoir d'eau sale ou lavage automatique fréquent. | Le réservoir d'eau sale est rempli de poussière. | Retirez et videz la boîte à eau sale puis rincez-la et réinstallez-la. Si ce problème persiste, veuillez contacter le service client pour obtenir de l'aide. |
| | | Le bac collecteur est rempli de poussière. | Retirez et videz le bac collecteur puis rincez-le et réinstallez-le. Si ce problème persiste, veuillez contacter le service client pour obtenir de l'aide. |

CARACTÉRISTIQUES TECHNIQUES

| | | | |
|--|----------------------|--|------------------|
| Modèle | DEX99-1 | | |
| Entrée nominale | 16,4 V === 3 A | Entrée de charge rapide | 16,4 V === 9,5 A |
| Temps de charge | Environ 4 h | | |
| Modèle de station | CH2512 | | |
| Entrée nominale | 220-240 V ~ 50-60 Hz | | |
| Sortie de charge nominale | 16,4 V === 3 A | Sortie de charge rapide (courte durée) | 16,4 V === 9,5 A |
| Courant d'entrée nominal (Charge) | 1,5 A | | |
| Puissance (vidage) | 650 W | | |
| Puissance (balai de lavage à l'eau chaude) | 2 200 W | | |
| Bandes de fréquence | 2 400-2 483,5 MHz | | |
| Alimentation en veille en réseau | Moins de 2,00 W | | |

La puissance de sortie du module sans fil est inférieure à 100 mW.

En fonction des exigences du produit (fonctionnalité et expérience utilisateur), nos produits n'utilisent pas une consommation d'énergie extrêmement faible, par conséquent, il n'existe pas de mode arrêt ni de mode veille. Une fois la machine complètement chargée, elle entrera en mode veille en réseau dans les 20 minutes. La puissance du mode veille en réseau est de 1,9 W.

Remarque : Les spécifications techniques et de conception peuvent être modifiées pour une amélioration continue du produit.

Découvrez plus d'accessoires sur <https://www.ecovacs.com>.

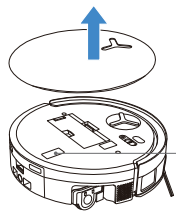

— Veuillez utiliser la caméra mobile pour effectuer le scan du code QR et obtenir le guide d'utilisation.