

---

EC890

**DEDICA**  
DUO

MACHINE À CAFÉ  
Mode d'emploi



---

**DeLonghi**

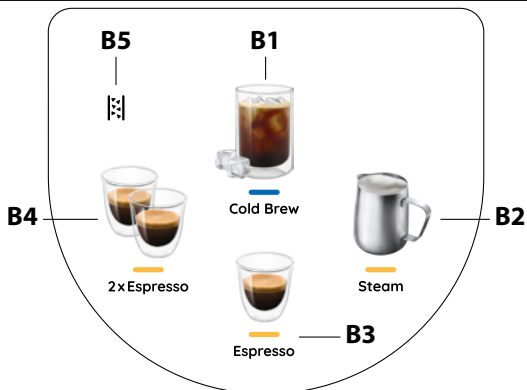
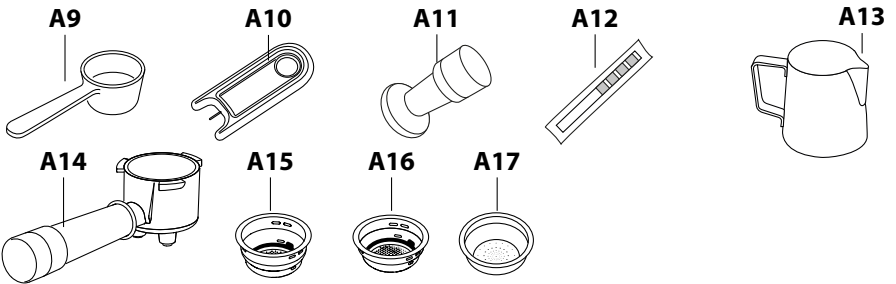
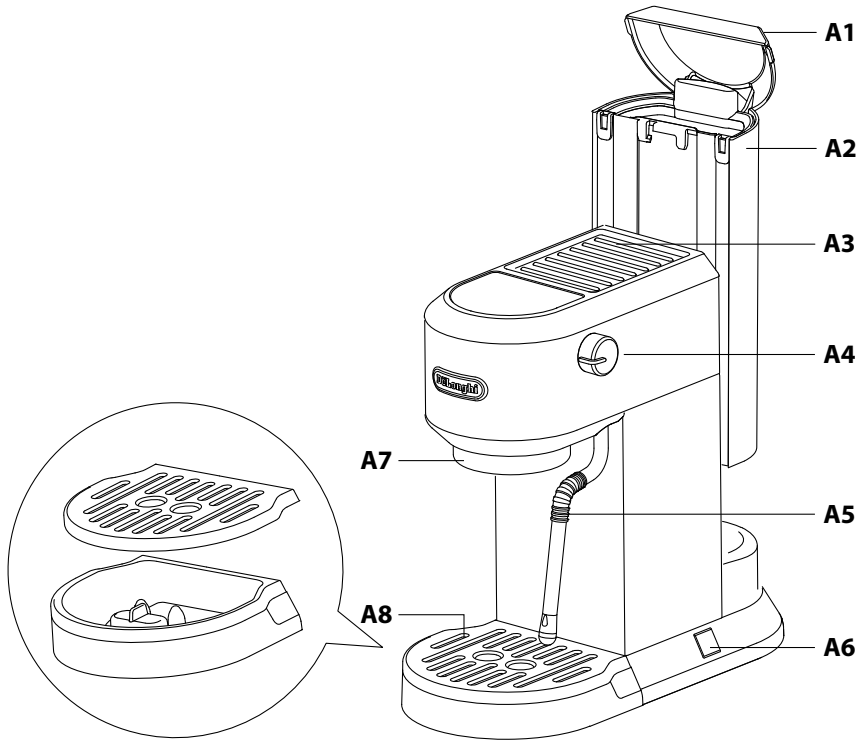

Avant d'utiliser l'appareil, toujours lire les consignes de sécurité.

## 1. DESCRIPTION DE L'APPAREIL

- A1. Couvercle du réservoir d'eau
- A2. Réservoir d'eau
- A3. Chauffe-tasse
- A4. Bouton vapeur
- A5. Buse à eau chaude/vapeur
- A6. Interrupteur On/Off
- A7. Percolateur
- A8. Bac égouttoir
- A9. Cuillère doseuse
- A10. Aiguille de nettoyage
- A11. Presse-café
- A12. Papier indicateur pour test de dureté de l'eau
- A13. Pot à lait (uniquement sur certains modèles)
- A14. Porte-filtre
- A15. Filtre 2 tasses
- A16. Filtre 1 tasse
- A17. Filtre dosette (uniquement sur certains modèles)

### 1.1 Panneau de commande

- B1. Icône Infusion à froid avec voyant lumineux
- B2. Icône Vapeur avec voyant lumineux
- B3. Icône Espresso avec voyant lumineux
- B4. Icône 2x Espresso avec voyant lumineux
- B5. Voyant lumineux détartrage

**Remarque :** Le nombre et le type d'accessoires peuvent varier selon les modèles.

Accessoires de nettoyage en option recommandés par le fabricant : pour plus d'informations, visiter le site [www.delonghi.com](http://www.delonghi.com).

## 2. PREMIÈRE UTILISATION

Avant d'utiliser la machine à café, rincer ses circuits internes. Procéder comme suit :

- Laver et sécher à l'eau tiède (40-50°C) le réservoir d'eau (A1+A2), le porte-filtre (A14), le filtre 1 tasse (A15), le filtre 2 tasses (A16), l'aiguille de nettoyage (A10) ;
- Laver pendant au moins 30 minutes à chaud (40-50°C) et savonner le bac d'égouttement (A8), la cuillère (A9) et le pot à lait (A13) ;
- Nettoyer le presseur (A11) avec un chiffon ;
- Retirer le réservoir d'eau en le tirant vers le haut (fig. 1).

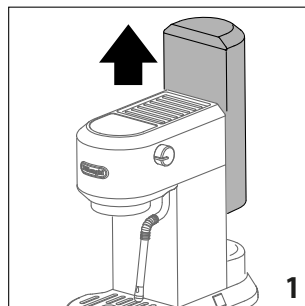

- Ouvrir le couvercle du réservoir d'eau (A1) et remplir le réservoir d'eau (A2) avec de l'eau potable fraîche, en veillant à ne pas dépasser le niveau MAX (fig. 2).

**Remarque :** Il est obligatoire d'utiliser de l'eau douce potable. Ne pas utiliser d'eau gazeuse (carbonatée) ou distillée.

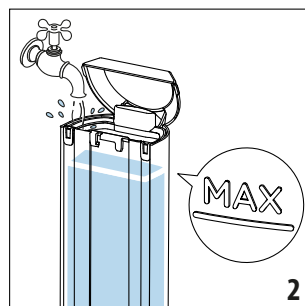

**Remarque :** Ne jamais utiliser l'appareil sans eau dans le réservoir d'eau ou sans le réservoir.

- Replacer le réservoir d'eau sur l'appareil en exerçant une légère pression pour ouvrir les vannes situées au fond du réservoir.
- Brancher l'appareil à une prise de courant. Allumer l'appareil en appuyant sur l'interrupteur On/Off (A6) (fig. 3).

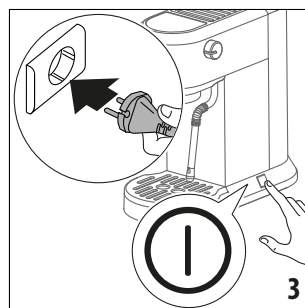

- Les voyants lumineux Infusion à froid (B1), Vapeur (B2), Espresso (B3) et 2x Espresso (B4) clignotent (clignotement séquentiel).
- Lorsque le voyant lumineux de vapeur (B2) s'allume de manière fixe, l'appareil est prêt pour le cycle de rinçage.

- Placer un récipient pouvant contenir 500 ml au minimum sous la buse à eau chaude/vapeur (A5).
- Tourner le bouton de vapeur (A4) en position ☁/💧 (fig. 4).

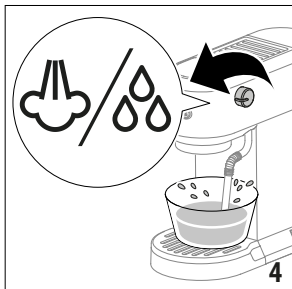

- Le voyant lumineux de vapeur (B2) clignote et l'appareil procède au cycle de rinçage. Jeter l'eau après cette opération. Cette opération sert à purger le circuit de vapeur avant de faire mousser ou d'émettre de la vapeur dans le lait.
- Attendre que les voyants lumineux Espresso (B3) et 2 x Espresso (B4) clignotent, puis tourner le bouton de vapeur (A4) en position « ○ ».
- Vider le récipient. Le voyant d'infusion à froid (B1) reste allumé régulièrement, tandis que les voyants Espresso (B3), 2x Espresso (B4) et Vapeur (B2) clignotent.
- Fixer le porte-filtre (A14) à l'appareil en alignant la poignée du porte-filtre avec « INSERT », puis en tournant la poignée vers la droite jusqu'à ce qu'elle soit alignée en position « CLOSE » (fig. 5).

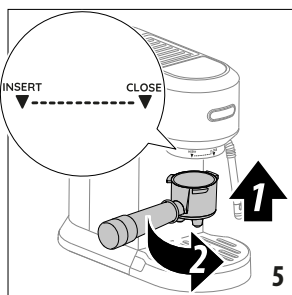

- Placer un récipient sous le porte-filtre (A14).
- Lorsque les voyants lumineux Espresso (B3), 2x Espresso (B4) et Vapeur (B2) ne clignotent plus et que tous les voyants lumineux du panneau de commande (sauf ☁/💧 B5) sont allumés de manière fixe, appuyer sur l'icône 2x Espresso (B4). L'appareil fait passer de l'eau depuis le porte-filtre. Répéter cette opération 5 fois.
- Remplir le réservoir d'eau avec de l'eau potable fraîche. L'appareil est prêt à l'emploi.

### 3 PRÉPARATION EXPRESSO

**Remarque :** Tous les trois jours, vider le réservoir d'eau (A2), le

rincer soigneusement et le remplir d'eau douce potable.

- Allumer l'appareil en appuyant sur l'interrupteur On/Off (A6). Si l'appareil est en mode veille, appuyer sur n'importe quelle icône (B1, B2, B3 ou B4) du panneau de commande.
- Lorsque tous les voyants lumineux du panneau de commande (sauf ☁/💧 B5) sont allumés de manière fixe, l'appareil est prêt à l'emploi.

**Les conseils barista :** nous recommandons de réchauffer la tasse/les tasses avant de préparer l'expresso en fixant le porte-filtre (A14) à l'appareil avec le filtre à tasse (A15 ou A16) en place, mais sans ajouter de café moulu, en utilisant la même tasse/les mêmes tasses que celles qui seront utilisées plus tard pour préparer l'expresso, appuyer sur l'icône Espresso (B3) et distribuer de l'eau chaude dans la tasse/les tasses pour la chauffer. Cela permettra également de rincer les becs de café et de stabiliser la température avant l'extraction.

- Placer le filtre 2 tasses (A15) ou le filtre 1 tasse (A16) dans le porte-filtre (A14) (fig. 6).

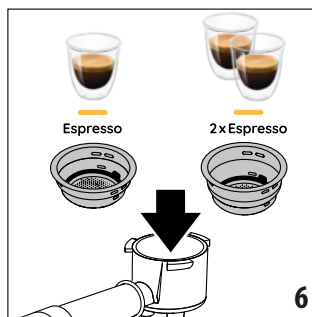

- Avant de remplir le filtre avec le café moulu, s'assurer qu'aucun résidu de café n'est resté dans le filtre après le dernier café préparé. Remplir le filtre sélectionné avec du café moulu à l'aide de la cuillère (A9). S'assurer que le café utilisé est moulu finement et est spécifique pour expresso.
- Appuyer plusieurs fois sur le porte-filtre pour répartir le café uniformément dans le filtre.
- Presser fermement avec le tasseur (A11). S'assurer que le café se trouve au niveau recommandé après le pressage (fig. 7).

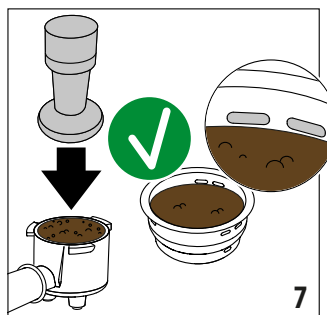

Il pourrait être nécessaire d'ajouter du café. Un tassement correct du café moulu est essentiel pour obtenir un bon espresso. Si l'on presse trop fort, le café s'écoulera lentement et sera fort. Si l'on presse trop doucement, le café s'écoulera rapidement et sera léger.

- Retirer tout excès de café du bord du porte-filtre et fixer le porte-filtre à l'appareil (fig. 5).
- Placer une ou deux tasses sur le bac d'égouttement (A8) sous les becs du porte-filtre.
- Appuyer sur l'icône Espresso (B3) ou 2x Espresso (B4). L'appareil prépare le café et la quantité s'arrête automatiquement. Pendant la préparation du café, on peut interrompre la distribution à tout moment en appuyant sur l'icône du café précédemment enfoncée.
- Pour retirer le porte-filtre, tourner la poignée de droite à gauche. Pour éviter les éclaboussures, ne jamais retirer le porte-filtre lorsque l'appareil distribue du café. Toujours attendre quelques secondes après la distribution.

**Remarques :** La température de l'eau est contrôlée pendant tout le processus de préparation afin de garantir sa stabilité lors de la phase d'extraction. L'appareil dispose de 3 températures d'infusion. La température effectivement utilisée dépend en général de la variété de grains et de la torréfaction : Les grains Robusta nécessitent une température plus basse, tandis que les grains Arabica ont besoin d'une température plus élevée. Il en va de même pour les grains torréfiés foncés qui nécessitent des températures plus basses et pour les grains torréfiés légers qui nécessitent des températures de brassage plus élevées respectivement (voir le réglage menu pour modifier la température).

À la fin de la distribution, le voyant lumineux de l'icône précédemment enfoncée clignote pendant 5 secondes. Pour augmenter la quantité de café dans la tasse, appuyer sur l'icône du café précédemment enfoncée pendant le temps souhaité, dans les 5 secondes.

### 3.1 Comment faire du café expresso à l'aide des dosettes ESE

- Placer le filtre dosette (A17) (uniquement sur certains modèles) dans le porte-filtre (A14).
- Insérer la dosette dans le filtre, en la centrant autant que possible. Toujours suivre les instructions indiquées sur le paquet des capsules afin de placer correctement celles-ci dans le filtre.
- Fixer le porte-filtre à l'appareil (fig. 5).
- Placer la tasse sous les becs du porte-filtre.
- Appuyer sur l'icône Espresso (B3).
- L'appareil prépare le café et la distribution s'arrête automatiquement.
- Pour retirer le porte-filtre, tourner la poignée de droite à gauche.

## 4. FAIRE DES BOISSONS À BASE DE LAIT OU DE LAIT VÉGÉTAL

- Allumer l'appareil en appuyant sur l'interrupteur On/Off (A6). Si l'appareil est en mode veille, appuyer sur n'importe quelle icône (B1, B2, B3 ou B4) du panneau de commande.

- Lorsque tous les voyants lumineux du panneau de commande (sauf l'icône B5) sont allumés de manière fixe, l'appareil est prêt à l'emploi.
- Si l'on souhaite utiliser de grandes tasses ou des verres, retirer le bac égouttoir (A8) et placer le verre directement sur le plateau (fig. 8).

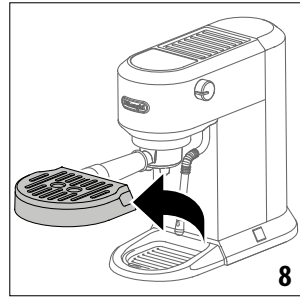

- Préparer l'expresso selon la description se trouvant aux sections précédentes, en utilisant des tasses suffisamment grandes.
- Remplir un pot (A13) avec du lait frais froid ou du lait végétal. Le lait peut monter jusqu'au triple de son volume. Pour une mousse plus dense, il faut utiliser le lait du réfrigérateur (environ 5 °C).

**Remarque :** L'utilisation de lait frais froid provenant du réfrigérateur (4- 6°C) est obligatoire. Toujours placer la carafe au frigo lorsque l'on ne l'utilise pas.

- Appuyer sur l'icône Vapeur (B2). Le voyant lumineux de vapeur clignote. Lorsque le voyant lumineux reste allumé de manière fixe, l'appareil est prêt à distribuer la vapeur. Lorsque la vapeur est prête, avant de faire mousser le lait, placer un récipient vide sous la buse à eau chaude/vapeur (A5) et tourner le bouton de vapeur (A4) en position ☹️/☺️ pendant quelques secondes afin d'éliminer l'air résiduel dans le circuit. Tourner le bouton vapeur (A4) sur la position « O » et continuer.
- Placer la carafe sous la buse à eau chaude/vapeur (A5).
- Tourner le bouton de vapeur (A4) en position ☹️/☺️ ; l'appareil commence à faire mousser le lait (fig. 9).

**Remarque :** Ne jamais faire sortir la vapeur pendant plus de 60 secondes.

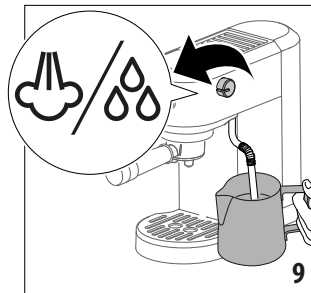

**Remarque :** S'assurer de tourner complètement le bouton vapeur.

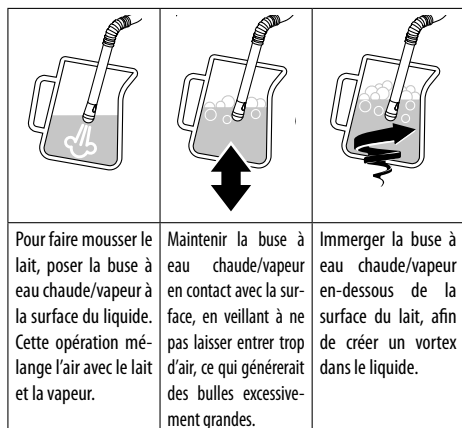

- Une fois le lait chauffé à la température souhaitée (idéalement 60°C) et la texture crémeuse obtenue, tourner le bouton de vapeur (A4) en position « O ».
- Attendre l'arrêt complet de la vapeur avant de retirer la carafe de lait.
- Verser la mousse de lait dans les tasses contenant le café expresso précédemment préparé. Le cappuccino est prêt.

#### 4.1 Nettoyage de la buse à eau chaude/vapeur (A5)

- Laisser refroidir la buse à eau chaude/vapeur. Après chaque utilisation, éliminer tout résidu de lait de la buse à eau chaude/vapeur à l'aide d'un chiffon doux humide. Pour un nettoyage parfait, nous recommandons l'utilisation d'Eco MultiClean : l'élimination des protéines et des graisses du lait garantit l'hygiène et on peut l'utiliser pour nettoyer l'ensemble de la machine.
- Pour un nettoyage plus approfondi, utiliser la vapeur : tourner le bouton de vapeur (A4) en position  pendant 5-10 secondes puis le replacer en position « O ».
- Afin de maintenir la buse à vapeur dans un état optimal, il est recommandé de la nettoyer avec l'aiguille de nettoyage (A10) afin de déboucher son trou (fig. 12).

**Les conseils barista :** Il est recommandé d'utiliser du lait entier. L'aspect et la texture de la mousse dépend de la nature du lait ou du lait végétal alternatif utilisé.

Quantité recommandée pour chaque cappuccino : 100/150 ml. Après avoir fait mousser le lait, éliminer les bulles non désirées en agitant doucement le pichet.

**Remarques :** Pour préparer plusieurs cappuccinos, commencer par préparer tous les cafés, puis faire mousser le lait pour tous les cappuccinos.

Pour quitter la fonction vapeur, tourner le bouton de vapeur (A4) en position « O » ou appuyer sur n'importe quelle icône ; dans ce cas, les voyants lumineux Espresso (B3) et 2 x Espresso (B4) clignotent pour indiquer que le bouton de vapeur doit être refermé (position « O »).

## 5. PRÉPARATION DE L'INFUSION À FROID

**Remarque :** avant de préparer des boissons à infusion à froid, vider le réservoir d'eau (A2), le rincer soigneusement et le remplir d'eau douce potable.

- Allumer l'appareil en appuyant sur l'interrupteur On/Off (A6). Si l'appareil est en mode veille, appuyer sur n'importe quelle icône (B1, B2, B3 ou B4) du panneau de commande.
- Pour utiliser une grande tasse ou un verre, retirer le bac d'égouttement (A8) et placer le verre sur le bac.
- Ajouter quelques glaçons dans le verre.
- Placer le filtre 2 tasses (A15) dans le porte-filtre (A14) (fig. 8) (le filtre 1 tasse peut être utilisé si l'on modifie la longueur de la boisson).
- Remplir le filtre de café moulu à l'aide de la cuillère doseuse (A9) (voir le paragraphe « Préparation Espresso ») et fixer le porte-filtre à l'appareil (fig. 5).
- Placer le verre sous les bords du porte-filtre (fig. 10).





- Appuyer sur Infusion à froid (B1) et attendre que la distribution s'arrête automatiquement (environ 5 minutes).
- La machine est prête pour l'infusion à froid.

## 6. PROGRAMMATION DE LA QUANTITÉ DE CAFÉ DANS LA TASSE





L'appareil est réglé par défaut pour distribuer automatiquement des quantités standards. Pour modifier ces quantités, procéder comme suit :

- Appuyer sur l'icône Espresso (B3), 2x Espresso (B4) ou Infusion à froid (B1) et la maintenir enfoncée pendant au moins 10 secondes, jusqu'à ce que le voyant lumineux correspondant à la boisson sélectionnée ne commence à clignoter, indiquant que l'appareil est en mode programmation ; l'appareil émet un signal sonore (bip).
- La machine à café commence la distribution du café.
- Une fois la quantité souhaitée atteinte, appuyer à nouveau sur l'icône Espresso (B3), 2x Espresso (B4) ou Infusion à froid (B1) : la quantité est maintenant programmée.

	Quantité par défaut	Quantité programmable
 Espresso	35 ml	de $\approx$ 15 ml à $\approx$ 90 ml
 2x Espresso	70 ml	de $\approx$ 30 ml à $\approx$ 180 ml
 Cold Brew	150 ml	de $\approx$ 80 ml à $\approx$ 180 ml

Pour rétablir les quantités par défaut, voir les instructions à la section Valeurs par défaut.













## 7. PRÉPARATION D'EAU CHAUDE

- Allumer l'appareil en appuyant sur l'interrupteur On/Off (A6). Si l'appareil est en mode veille, appuyer sur n'importe quelle icône (B1, B2, B3 ou B4) du panneau de commande.
- Lorsque tous les voyants lumineux du panneau de commande (sauf ) (B5) sont allumés de manière fixe, l'appareil est prêt à l'emploi.
- Si l'on souhaite utiliser de grandes tasses ou des verres, retirer le bac égouttoir (A8) et placer le verre directement sur le plateau.
- Placer le verre sous la buse à eau chaude/vapeur (A5).
- Tourner le bouton vapeur (A4) en position / . La buse à eau chaude/vapeur distribue l'eau chaude.
- Pour quitter la fonction vapeur, tourner le bouton de vapeur (A4) en position «  » ou appuyer sur n'importe quelle icône ; dans ce cas, les voyants lumineux Espresso (B3) et 2 x Espresso (B4) clignotent pour indiquer que le bouton de vapeur doit être refermé (position «  »).

**Remarque :** Il ne faut pas distribuer d'eau chaude pendant plus de 60 secondes.

## 8. MENU PARAMÈTRES

- Accéder au menu : pour accéder au menu paramètres, appuyer sur les icônes Vapeur (B2) et 2x Espresso (B4) et les maintenir enfoncées pendant au moins 10 secondes, jusqu'à ce que les voyants lumineux Espresso (B3), 2x Espresso (B4) et Vapeur (B2) ne commencent à clignoter et que le voyant lumineux Infusion à froid (B1) ne s'allume de manière fixe.
- Sélectionner le paramètre à régler :

Paramètre correspondant	Appuyer pour sélectionner le paramètre	Appuyer pour modifier le paramètre
Température infusion	 Espresso	 2x Espresso pour sélectionner température BASSE
		 Espresso pour sélectionner température MOYENNE
		 Steam pour sélectionner température ÉLEVÉE
Dureté eau	 2x Espresso	 2x Espresso pour sélectionner dureté BASSE
		 Espresso pour sélectionner dureté MOYENNE
		 Steam pour sélectionner dureté ÉLEVÉE
Arrêt automatique	 Steam	 2x Espresso pour sélectionner 5 minutes
		 Espresso pour sélectionner 90 minutes
		 Steam pour sélectionner 3 heures

- Quitter le menu : au bout de 15 secondes d'inactivité, la machine quitte automatiquement le menu paramètres et est prête à l'emploi.

**Remarque :** Le voyant lumineux allumé de manière fixe indique le paramètre en cours de réglage, le voyant lumineux clignotant indique les paramètres disponibles.





### 8.1 Valeurs par défaut

- Pour accéder au menu paramètres, appuyer sur les icônes Vapeur (B2) et 2x Espresso (B4) et les maintenir enfoncées pendant au moins 10 secondes.
- Appuyer sur l'icône Infusion à froid (B1).
- Appuyer sur l'icône 2x Espresso (B4).





- Les voyants lumineux Espresso (B3), 2x Espresso (B4) et Vapeur (B2) commencent à clignoter simultanément, confirmant que les paramètres d'origine ont été rétablis.
- Lorsque tous les voyants lumineux du panneau de commande (sauf B5) sont allumés de manière fixe, l'appareil est prêt à l'emploi.

## 8.2 Statistiques d'utilisation

- Pour accéder au menu paramètres, appuyer sur les icônes Vapeur (B2) et 2x Espresso (B4) et les maintenir enfoncées pendant au moins 10 secondes.
- Appuyer sur l'icône Infusion à froid (B1).
- Appuyer sur l'icône Espresso (B3).
- Tous les voyants lumineux du panneau de commande (sauf B5) clignotent.
- Afficher les données statistiques demandées en appuyant sur l'une des quatre icônes, comme illustré dans le tableau ci-dessous :

Icônes	Données
 Espresso	Nombre total Espresso (simple et double)
 2x Espresso	Nombre total cycles de détartrage
 Steam	Nombre total eau chaude/vapeur
 Cold Brew	Nombre total Infusion à froid

- Un voyant lumineux reste allumé pendant 5 secondes, indiquant le nombre d'opérations selon le tableau ci-dessous :

Voyant lumineux	Nombre d'opérations
	100-999
	1000-2999
	3000-5999
	6000-10999
	>11000

## 8.3 Activation/désactivation du signal sonore





- Pour accéder au menu paramètres, appuyer sur les icônes Vapeur (B2) et 2x Espresso (B4) et les maintenir enfoncées pendant au moins 10 secondes.
- Appuyer sur l'icône Infusion à froid (B1).
- Appuyer sur l'icône Vapeur (B2).

- Appuyer sur l'icône Espresso (B3) pour activer le signal sonore et sur l'icône 2x Espresso (B4) pour le désactiver.

## 8.4 Mesure de la dureté de l'eau

Le voyant lumineux  (B5) s'allume lorsqu'un détartrage est requis après une période d'utilisation prédéfinie dépendant du paramètre Dureté de l'eau. La machine peut également être programmée en fonction de la dureté réelle de l'eau du réseau local, dans ce cas le détartrage peut être exigé moins fréquemment.

- Retirer le papier indicateur pour test de dureté de l'eau (A12)  de son emballage.
- Immerger complètement le papier dans un verre d'eau pendant une seconde.
- Retirer le papier de l'eau et le secouer légèrement. Au bout d'environ une minute, 1, 2, 3 ou 4 carrés rouges apparaissent, en fonction de la dureté de l'eau :

Résultat du test de dureté de l'eau	Niveau
	1 eau douce
	2 eau moyenne
 	3 eau dure ou très dure

## 9. NETTOYAGE

**Important :** Pendant le nettoyage, ne jamais immerger la machine à café dans l'eau. C'est un appareil électrique. Avant de procéder à l'entretien ou au nettoyage de l'appareil, mettre celui-ci hors tension, débrancher la prise principale et le laisser refroidir. Ne pas utiliser de solvants, de produits nettoyants abrasifs ou d'alcool pour nettoyer la machine à café.

Aucun des composants ou accessoires n'est adapté au lave-vaisselle. Ne pas utiliser d'objets métalliques pour retirer les incrustations ou les dépôts de café car ils pourraient rayer les surfaces en métal ou en plastique.

Si l'appareil n'est pas utilisé pendant plus d'une semaine, il est fortement recommandé de procéder à un cycle de rinçage avant de l'utiliser à nouveau.

Les parties de l'appareil mentionnées ci-dessous doivent être régulièrement nettoyées et essuyées :

- **bac égouttoir (A8) :** Le bac égouttoir est équipé d'un indicateur de niveau (rouge) qui montre la quantité d'eau qu'il contient. Vider et nettoyer le bac égouttoir (A8) avant que l'indicateur ne dépasse de la grille porte-tasse, pour éviter que l'eau ne déborde et n'endommage l'appareil, la surface sur laquelle celui-ci est posé ou la zone alentour. Retirez le bac égouttoir, videz l'eau et nettoyez-le avec un chiffon, essuyez puis remontez-le jusqu'à ce que vous entendiez un dé clic.
- **filtre à café (A15), (A16) :** Après l'utilisation de l'appareil, toujours rincer abondamment les filtres sous l'eau

courante. Extraire le filtre perforé en tirant la languette et rincer les filtres à l'eau courante.

S'assurer que les trous ne sont pas bouchés. En cas de nécessité, ou une fois par mois, les nettoyer à l'aide d'une aiguille (fig. 11). Essuyer avec un chiffon.

Replacer le filtre perforé dans son logement et le pousser jusqu'au bout.

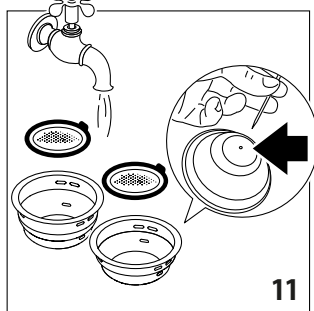

- **percolateur (A7)** : Après avoir préparé environ 200 cafés, rincer le percolateur en faisant couler 0,5 l d'eau (appuyer sur l'icône 2x Espresso sans utiliser de café moulu).

- **nettoyage du réservoir d'eau (A2)** : Nettoyer périodiquement (environ une fois par semaine) le réservoir d'eau (A2). Nettoyer également à chaque remplacement du filtre adoucisseur d'eau (le cas échéant).

Vider le réservoir d'eau et nettoyer à l'eau tiède (40-50°C env.), en essayant si nécessaire avec un chiffon propre et non abrasif. Rincer soigneusement à l'eau courante.

Remplir le réservoir d'eau avec de l'eau douce potable jusqu'au niveau MAX et le replacer sur la machine.

- **buse à eau chaude/vapeur (A5)** : Après chaque utilisation, éliminer tout résidu de lait de la buse à eau chaude/vapeur à l'aide d'un chiffon doux humide. Tourner le bouton vapeur (A4) en position /∞. L'appareil distribue l'eau par la buse à eau chaude/vapeur.

Une fois que la buse à eau chaude/vapeur est refroidie, déboucher le trou de la buse à l'aide de l'aiguille de nettoyage (A10) (fig. 12).

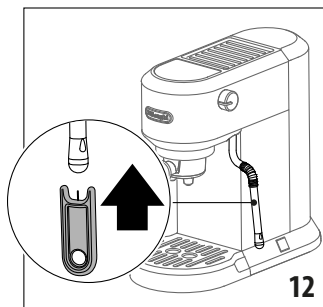

## 9.1 Arrêts prolongés (pendant plus de 3-4 jours)

S'il est prévu que la machine ne soit pas utilisée pendant une certaine période (par exemple, vacances, périodes d'absence), vider et nettoyer le bac égouttoir et le réservoir d'eau.

**Remarque** : Lorsque l'on remet la machine en marche, nettoyer le réservoir d'eau comme décrit ci-dessus (voir « nettoyage du réservoir d'eau »).



Remplir le réservoir d'eau et, avant de préparer une boisson quelle qu'elle soit, procéder à 3 cycles de rinçage : faire s'écouler à chaque fois un peu d'eau à travers le percolateur (A7).

## 10. DÉTARTRAGE

Avant l'utilisation, lire les instructions et l'étiquette sur l'emballage du détartrant.

Il est important d'utiliser uniquement le détartrant De'Longhi (disponible à l'achat sur [delonghi.com](http://delonghi.com)). L'utilisation d'un détartrant inapproprié et/ou une procédure de détartrage incorrecte peut entraîner des défaillances non couvertes par la garantie du fabricant.

Le détartrant pourrait endommager les surfaces délicates. Si le produit est renversé par inadvertance, l'essuyer immédiatement.

- Détartrer l'appareil lorsque le voyant lumineux  (B5) s'allume. Temps de cycle de détartrage : environ 30 minutes.
- Retirer et vider le bac égouttoir (A8), puis le replacer sur l'appareil.
- Vider le réservoir d'eau (A2) (le cas échéant, retirer le filtre adoucisseur d'eau).
- Verser le produit de détartrage dans le réservoir d'eau. Ajouter de l'eau jusqu'au niveau MAX. Replacer maintenant le réservoir d'eau sur l'appareil.
- S'assurer que le porte-filtre (A14) n'est pas fixé et placer un récipient sous le percolateur (A7) et la buse à eau chaude/vapeur (A5).
- Appuyer sur les icônes Vapeur (B2) et 2x Espresso (B4) et les maintenir enfoncées pendant 10 secondes.
- Les voyants lumineux Espresso (B3), 2x Espresso (B4) et Vapeur (B2) clignotent.
- Appuyer sur l'icône Infusion à froid (B1).
- Tourner le bouton vapeur (A4) en position /∞.
- Les voyants lumineux  (B5) et Vapeur (B2) clignotent.
- Le programme de détartrage démarre et le liquide détartrant sort de la buse à eau chaude/vapeur (A5) et du percolateur (A7). Le programme de détartrage retire les dépôts calcaires de l'intérieur de l'appareil en effectuant automatiquement une série de rinçages et de pauses jusqu'à ce que le réservoir d'eau soit vide.

**Remarques** : Pendant le détartrage, pour nettoyer le percolateur, fermer le bouton de vapeur de temps en temps pour faire s'écouler de petites quantités de détartrant par le bec verseur.

- La distribution s'arrête et les voyants lumineux ☺ (B5) et Vapeur (B2) arrêtent de clignoter ; les voyants lumineux ☺ (B5) et Infusion à froid (B2) s'allument de manière fixe.
  - Rincer et remplir le réservoir d'eau jusqu'au niveau MAX avec de l'eau douce et vider le récipient utilisé pour récolter la solution de détartrage et le replacer une fois vide.
  - Appuyer sur l'icône Infusion à froid (B1) pour démarrer le cycle de rinçage ; les voyants lumineux ☺ (B5) et Infusion à froid (B1) clignotent.
  - Une fois le processus de rinçage terminé, le détartrage est terminé et les voyants lumineux Espresso (B3) et 2 x Espresso (B4) clignotent, indiquant que le bouton de vapeur doit être fermé (position « ○ »).
  - Tourner le bouton vapeur (A4) en position « ○ »
- Lorsque tous les voyants lumineux du panneau de commande (sauf ☺ B5) sont allumés de manière fixe, l'appareil est prêt à l'emploi.
- Remarque :** Pendant le détartrage, pour nettoyer le percolateur, fermer le bouton de vapeur de temps en temps pour faire s'écouler de petites quantités d'eau par le bec verseur.



## 11. DONNÉES TECHNIQUES

Tension :	220-240 V~ 50-60 Hz
Puissance absorbée :	1450 W
Capacité maximum du réservoir d'eau :	1,1 l
Dimensions LxPxh :	149x330x305 mm
Poids :	4,2 kg

## 12. EXPLICATION DES VOYANTS LUMINEUX

Voyants lumineux	Explication
Les voyants lumineux Espresso (B3), 2 x Espresso (B4) et Vapeur (B2) clignotent.	L'appareil chauffe pour préparer le café.
Tous les voyants lumineux du panneau de commande (sauf ☺ B5) sont allumés de manière fixe.	L'appareil est prêt à préparer le café.
Les voyants lumineux Espresso (B3), 2x Espresso (B4) et Vapeur (B2) clignotent pendant 3 secondes.	Remplir le réservoir d'eau (A2) jusqu'au niveau MAX.
Le voyant lumineux Vapeur (B2) clignote.	L'appareil chauffe pour la distribution de vapeur
Le voyant lumineux Vapeur (B2) est allumé de manière fixe.	<p>Si l'icône Vapeur (B2) a déjà été pressée : la machine est prête à fournir de la vapeur.</p> <p>Placer le pot avec du lait frais froid sous la buse d'eau chaude/vapeur (A5), tourner le bouton de vapeur (A4) en position ☺/☺ ; l'appareil effectue la fabrication de la mousse (voir Par. 4 « Préparation de boissons au lait ou de lait végétal »).</p> <p>Si l'icône Vapeur (B2) n'a pas été préalablement pressée : air dans le circuit hydraulique.</p> <p>Vérifier la position du réservoir d'eau, la position du filtre à eau et la présence d'eau. Vérifier si le café pré-moulu est pour les cafetières expresso ou réduire la dose dans le filtre.</p> <p>Placer un récipient sous la buse à vapeur. Tourner le bouton de vapeur (A4) en position ☺/☺ et attendre que la distribution de la buse de vapeur s'arrête (les voyants Espresso (B3), 2 x Espresso (B4) clignotent), puis fermer le bouton de vapeur en position « ○ ».</p>
Interrupteur On/Off enfoncé mais tous les voyants éteints.	L'appareil est en mode veille ; appuyer sur n'importe quelle icône.
Les voyants Espresso (B3) et 2 x Espresso (B4) clignotent.	Tourner le bouton vapeur (A4) en position « ○ ».

### 13. DÉPANNAGE

Problème	Cause	Solution
L'expresso n'est pas distribué.	Pas d'eau dans le réservoir d'eau (A2).	Remplir le réservoir d'eau.
	Colmatage dans le filtre à café (A15) ou (A16).	Rincer les filtres à café à l'eau courante ; voir « Nettoyage filtres à café ».
	Le réservoir d'eau (A2) n'est pas correctement mis en place et les vannes en son fond ne sont pas ouvertes.	Appuyer légèrement sur le réservoir pour ouvrir les vannes du fond.
	Calcaire dans le circuit d'eau.	Détartrer l'appareil.
	Le café prémoulu est trop fin.	Utiliser uniquement du café pré-moulu pour les cafetières expresso ou réduire la dose.
Le café expresso coule des bords du porte-filtre (A14) plutôt que des becs.	Le porte-filtre a été mal inséré ou est sale.	Fixer le porte-filtre correctement et le tourner fermement aussi loin que possible.
	Le joint du percolateur a perdu de son élasticité ou est sale.	Nettoyer le joint du percolateur. Si le problème persiste, contacter notre service client.
Le porte-filtre (A14) ne peut pas être fixé à l'appareil.	Le filtre a été rempli avec trop de café.	Utiliser la cuillère doseuse (A9) fournie et s'assurer d'utiliser le filtre adapté au type de préparation.
La crème du café est trop légère (la buse à café l'a distribuée trop vite).	Le café prémoulu n'a pas été assez pressé.	Tasser le café prémoulu plus fort.
	Il n'y a pas assez de café prémoulu.	Augmenter la quantité de café prémoulu.
	Le café prémoulu est trop grossier.	N'utiliser que du café prémoulu pour machines à café expresso.
	Le type de café prémoulu utilisé n'est pas correct.	S'assurer d'utiliser du café frais prémoulu moulu pour les machines à expresso.
La crème du café est trop foncée (distribuée par les becs trop lentement).	Il y a trop de café prémoulu dans le filtre.	Réduire la quantité de café prémoulu.
	Le percolateur d'expresso (A7) est colmaté.	Nettoyer le percolateur.
	Les filtres à tasse (A15) ou (A16) sont bloqués.	Nettoyer le filtre à tasse.
	Le café prémoulu est trop fin.	N'utiliser que du café prémoulu pour machines à café expresso.
Après la distribution du café, le filtre reste fixé au percolateur.		Insérer à nouveau le porte-filtre (A14) , faire passer le café, enlever ensuite le porte-filtre.
L'appareil ne prépare aucune boisson et les voyants lumineux Espresso (B3), 2x Espresso (B4) et Vapeur (B2) clignotent pendant quelques secondes.	Pas d'eau dans le réservoir d'eau (A2).	Remplir le réservoir avec de l'eau.
	Le réservoir d'eau (A2) n'est pas correctement mis en place et les vannes en son fond ne sont pas ouvertes.	Appuyer légèrement sur le réservoir pour ouvrir les vannes du fond.
Tous les voyants lumineux du panneau de commande (sauf  B5) clignotent.	Alarme surchauffe.	Débrancher immédiatement l'appareil et contacter le service client autorisé.
Le lait ne mousse pas lors de la préparation d'un cappuccino.	Lait pas assez froid.	Toujours utiliser du lait qui sort du réfrigérateur.
	La procédure de vapeur peut être incorrecte.	Relire le paragraphe « préparer une boisson lactée ».
	La buse à eau chaude/vapeur est sale.	Nettoyer la buse à eau chaude/vapeur (A5).
Le voyant lumineux  (B5) s'allume.	Détartrage nécessaire.	Procéder au détartrage.

**Register Now**

[www.delonghi.com/register](http://www.delonghi.com/register)

