



# REFRIGERATOR

**CFLE 5485W CFLE 5485S**  
**CFL 190A**  
**CFL 195E**

Larder	.....	1~ 2	IT
Larder	.....	3 ~4	GB
Larder	.....	5~ 6	FR
Larder	.....	7 ~ 8	DE
Larder	.....	9~10	ES
Larder	.....	11 ~12	PT
Larder	.....	13 14	EL
Larder	.....	15 ~16	PL
Larder	.....	17~18	CZ
Larder	.....	19 ~20	NL
Larder	.....	21~22	FI
Larder	.....	23~ 24	NO
Larder	.....	25 ~ 26	SV
Larder	.....	27 ~28	DA
Larder	.....	29 ~31	DU
Larder	.....	32 ~35	RU
Larder	.....	36 ~38	HU

## Larder

Attendere almeno due ore prima di mettere in funzione l'apparecchio, per dar modo al circuito refrigerante di essere perfettamente efficiente.

### QUADRO COMANDI

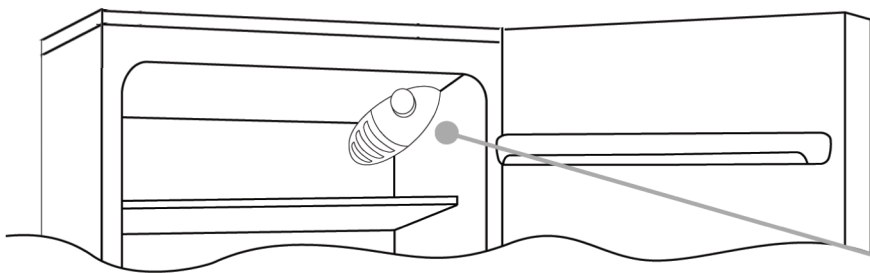

La scatola termostato per il controllo dell'apparecchio è collocata all'interno della cella frigo in alto a destra. Per essere certi che l'apparecchio stia funzionando accertarsi che la manopola termostato non sia sulla posizione **0**.

### LO SBRINAMENTO e CONGELAZIONE

La quantità massima di alimenti che è possibile congelare è indicata nella targhetta matricola, (vedi figura 2)

La congelazione è garantita in qualsiasi posizione della manopola.

(Figura 2)

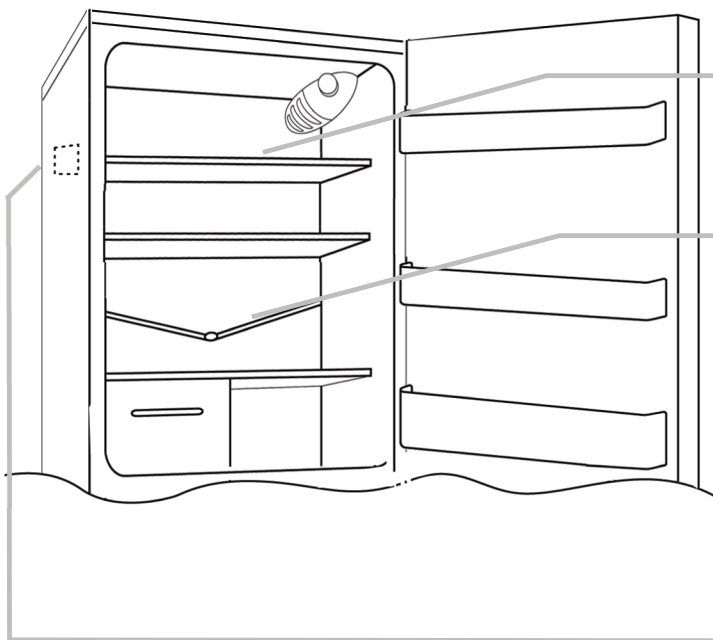

In questo prodotto lo sbrinamento della cella frigo avviene automaticamente

È importante mantenere sempre pulito il condotto di scarico ed evitare di porre i cibi a contatto con la parete della cella

La presenza di un lieve strato di brina o di gocce d'acqua durante il funzionamento è da considerarsi normale

NB. In questa posizione è possibile trovare la targa matricola, contenente i dati da comunicare all'Assistenza Tecnica qualora si verificasse un guasto.

Importante: In presenza di temperatura ambiente molto calda, l'apparecchio potrebbe funzionare in continuo, con conseguente formazione anomala di brina sulla parete di fondo della cella frigo. In questi casi è necessario ruotare la manopola frigo su numeri più bassi (1-2).

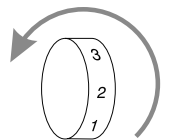

### INVERSIONE DEL SENSO DI APERTURA DELLE PORTE

Per invertire il senso di apertura delle porte seguire le indicazioni in relazione al tipo di testata e di cerniera di cui il vostro prodotto è costituito.

(A)

Sdraiare o inclinare di 45° il frigorifero, per facilitare le operazioni nella parte inferiore dello stesso

1

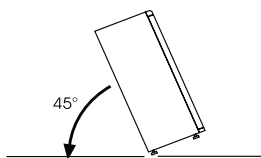

Togliere la cerniera inferiore destra svitando le viti, il perno e le rondelle, quindi togliere la porta inferiore

2

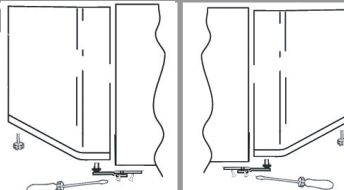

Togliere i tappi (A) e (B), svitare le viti ed estrarre parzialmente il cruscotto.

3

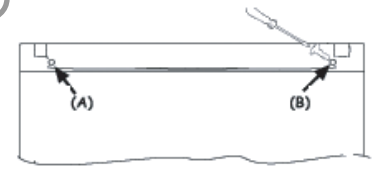

Svitare la cerniera destra

4

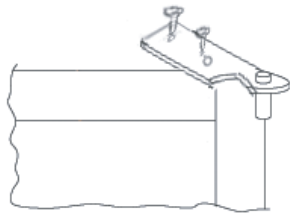

Dalla busta accessori in dotazione, prelevare e fissare la cerniera superiore sinistra

5

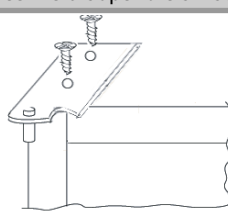

6  
Rimuovere il tappo sulla parte sinistra e inserirlo sulla parte destra delle testatine centrali e inferiore.

6

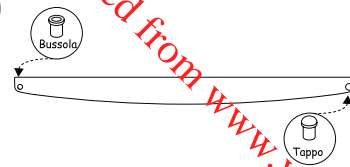

Rimontare le cerniere e le porte operando dal basso verso l'alto, 1 □ 2

7

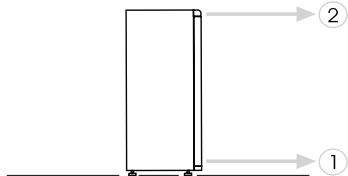

## Larder

Wait at least two hours before switching the appliance on, in order to ensure that the refrigerant circuit is fully efficient.

### CONTROL PANEL

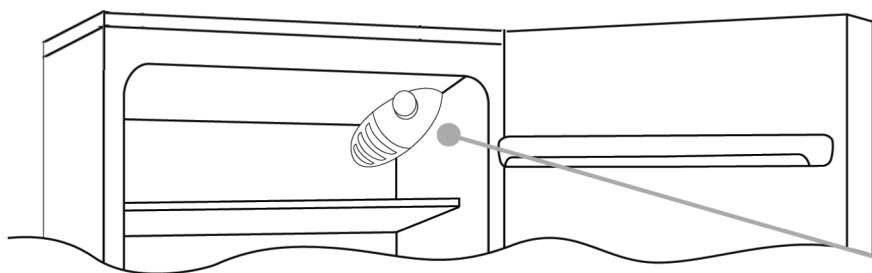

The thermostat box to control the appliance is located inside the fridge compartment on the top right. To check whether the appliance is functioning, make sure that the thermostat knob is not set on **0**.

### DEFROSTING and FREEZING

The rating plate states the maximum quantity of foods that can be frozen, (see "gure 2). Freezing is guaranteed with any knob setting.

(Figure 2)

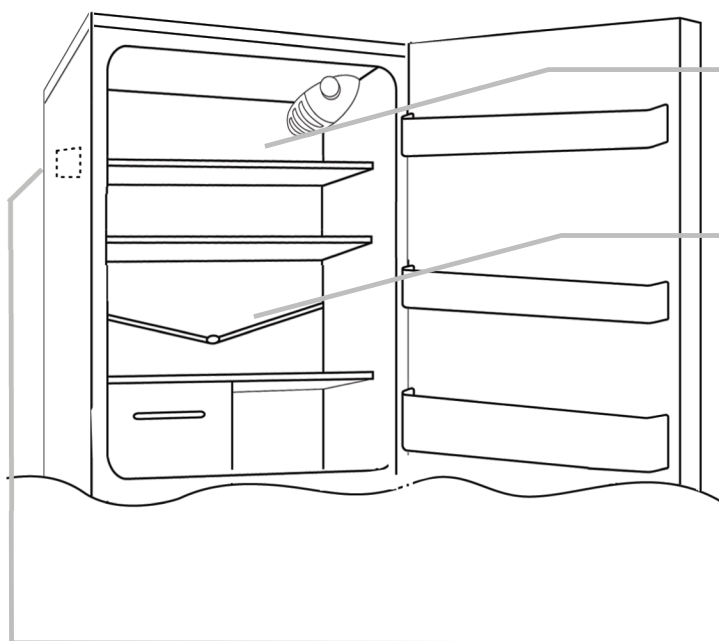

Defrosting of the fridge compartment occurs automatically in this product.

Make sure the water outlet is always clean. Make sure foods do not touch the back or sides of the fridge compartment

A small amount of frost or drops of water on the back of the fridge compartment when the fridge is working is normal

NB. This is the rating plate. If you need to contact our Service Department in the event of faults, remember to give them the information on the plate.

Important: If the room temperature is very warm, the appliance may work continuously and a layer of frost will deposit on the back of the fridge compartment. In this case, turn the knob to lower settings (1-2).

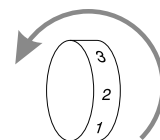

### REVERSING THE OPENING OF THE DOORS

In order to reverse the opening of the doors, follow the indications in relation to the insert and hinge type your product is made up of.

(A)

Place or tilt the fridge at a 45° angle, since it is necessary to work on the bottom of the appliance

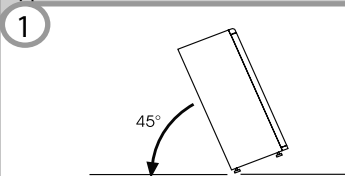

Remove the bottom hinge by removing the screws, the plug and washers, then remove the bottom door

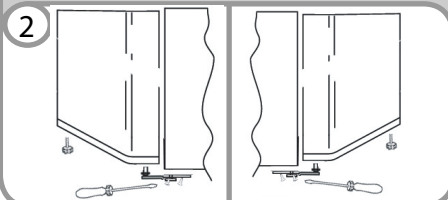

Remove the caps (A) and (B), loosen the screws and partially remove the panel.

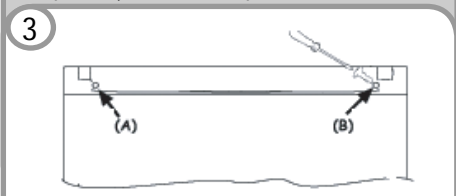

Unscrew the right hinge

4

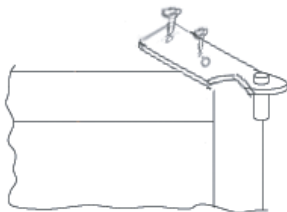

Flip the top left-hand hinge found in the accessories kit

5

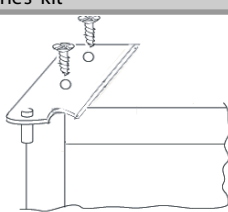

Remove the plug on the left-hand side and insert it on the right hand-side of the central and lower inserts.

6

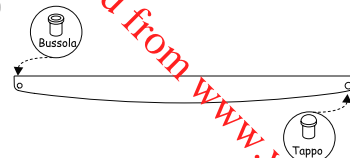

Reassemble the hinges and doors working from bottom to top, 1 □ 2

7

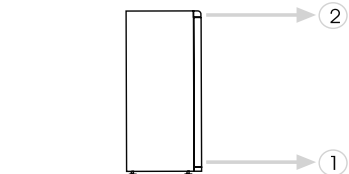

## Larder

Nous vous conseillons d'attendre au moins deux heures avant de mettre l'appareil en service afin que le circuit réfrigérant soit parfaitement efficace.

### PANNEAU DE COMMANDE

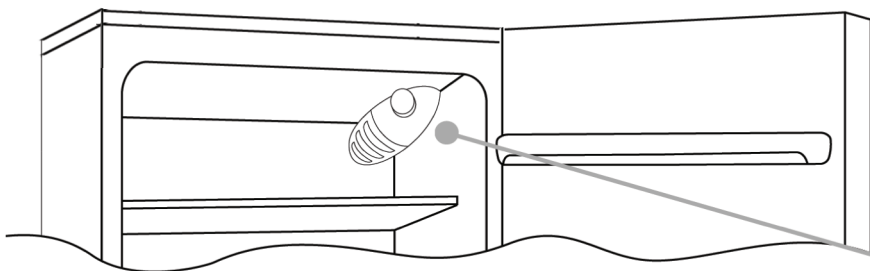

Le thermostat commandant l'appareil se trouve en haut à droite à l'intérieur du réfrigérateur. Pour vérifier que l'appareil fonctionne, assurez-vous que le bouton du thermostat ne se trouve pas en position **0**.

### DEGIVRAGE et CONGELATION

La plaque de signalétique indique la quantité d'aliments maximale pouvant être congelée. (voir image 2).

La congélation est garantie peu importe la position du bouton.

(Image 2)

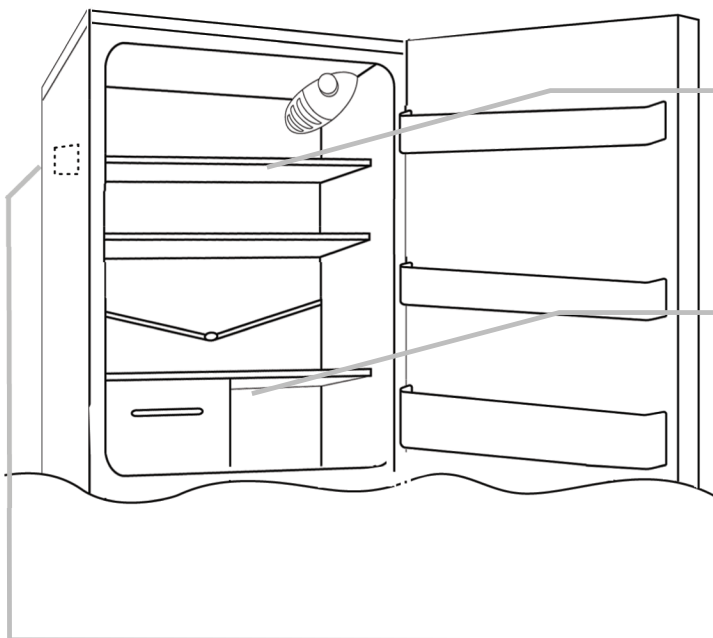

Le dégivrage de la partie réfrigérative est automatique sur cet appareil.

Assurez-vous de toujours maintenir propre la zone d'évacuation d'eau. Assurez-vous que les aliments ne soient pas en contact avec le fond ou les côtés du réfrigérateur.

La présence d'une fine pellicule de givre, ou de gouttes d'eau, est normale durant le fonctionnement de.

NB. Ceci est la plaque d'signalétique. Si vous devez contacter notre service après vente en cas de dysfonctionnement, pensez à fournir les informations figurant sur cette plaque.

Important : Si la température de la pièce est trop élevée, il se peut que l'appareil fonctionne de façon continue et qu'une couche de givre se forme dans le fond du réfrigérateur. Dans ce cas, positionnez le bouton sur les réglages les plus bas. (1-2).

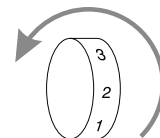

### INVERSER LE SENS D'OUVERTURE DES PORTES

Afin d'inverser le sens d'ouverture des portes, suivez les instructions relatives au type de charnière dont votre appareil est équipé.

(A)

Allongez l'appareil au sol ou à un angle de 45° car il est nécessaire d'intervenir sur le bas de

1

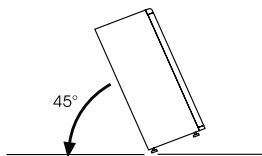

Retirez la charnière du bas en retirant les vis, le cache et les rondelles, puis enlevez la porte du bas.

2

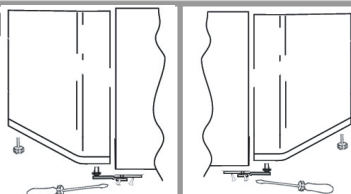

Retirez les caches (A) et (B), desserrez les vis et enlevez partiellement le bandeau.

3



Downloaded from [www.vandenborre.be](http://www.vandenborre.be)

Devissez la charnière de droite.

4

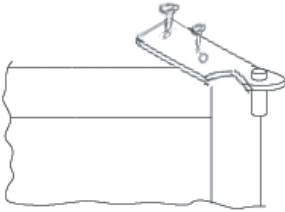

Fixez la charnière supérieure gauche que vous trouverez dans le kit d'accessoires.

5

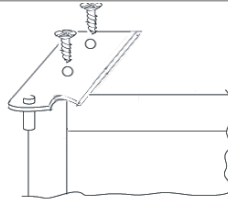

Retirez le cache du côté gauche et insérez-le dans les inserts du milieu et du bas sur le côté droit.

6

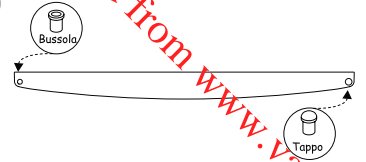

Remontez les charnières et les portes en partant du bas vers le haut, 1 \* 2

7

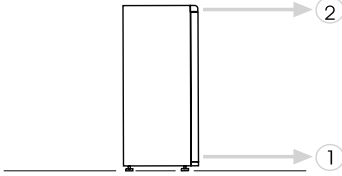

## Larder

Warten Sie vor der Inbetriebnahme des Gerätes mindestens zwei Stunden, damit der Kühlkreislauf seine volle Funktionstüchtigkeit erreichen kann.

### SCHALTBRETT

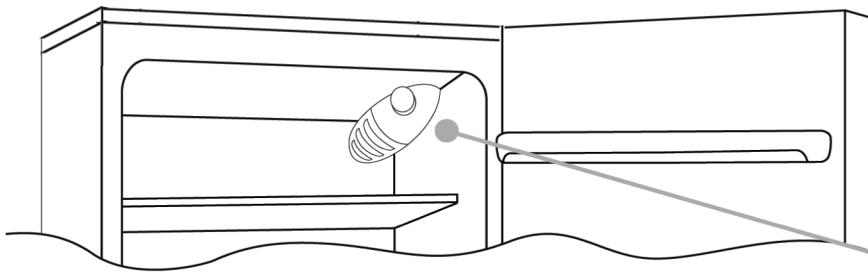

Die Thermostatbox zur Steuerung des Gerätes befindet sich oben rechts im Inneren des Kühlraums. Um zu prüfen, ob das Gerät in Betrieb ist, stellen Sie sicher, dass der Thermostatknopf nicht auf 0 gestellt ist.

### ABTAUEN UND EINFRIEREN

Das Matrikelschild gibt die maximale Anzahl von Nahrungsmitteln an, die eingefroren werden können (siehe Abbildung 2). Einfrieren ist bei jeder Einstellung des Drehknopfes garantiert.

(Abbildung 2)

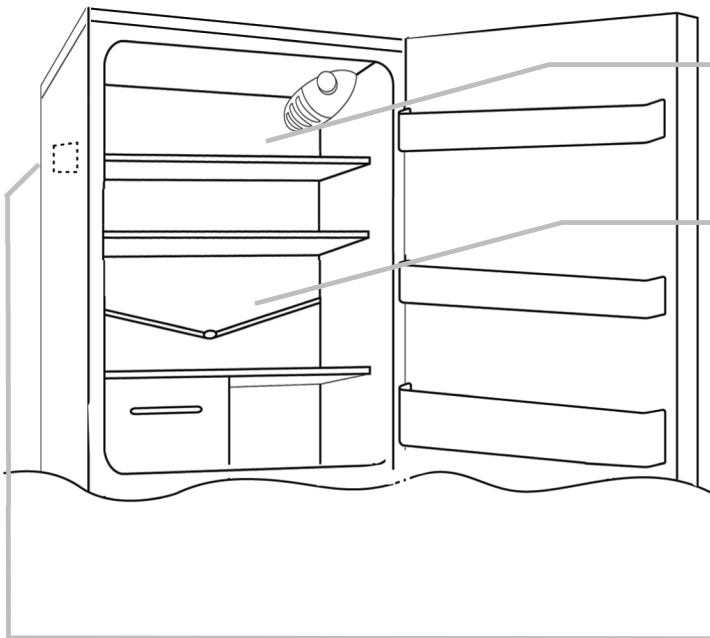

Das Abtauen des Kühlraums geschieht bei diesem Produkt automatisch.

Vergewissern Sie sich, dass die Wasserablaufrinne immer sauber ist. Achten Sie darauf, dass die Nahrungsmittel nicht die Rückseite oder die Seitenwände des Kühlschranks berühren.

Beim normalen Betrieb des Kühlschranks entsteht auf der Rückseite des Kühlraums ein wenig Frost oder ein paar Wassertropfen.

Hinweis: Hier befindet sich das Matrikelschild. Wenn Sie bei einer Störung den Kundendienst kontaktieren müssen, geben Sie die Informationen auf diesem Schild an.

Wichtiger Hinweis: Wenn die Raumtemperatur sehr warm ist, wird das Gerät unter Umständen ständig laufen und auf der Rückseite des Kühlraums wird sich eine Frostschrift ablagern. Stellen Sie den Drehknopf in diesem Fall auf eine niedrigere Einstellung (1-2).

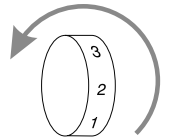

### TÜRANSCHLAGWECHSEL

Um den Türanschlag zu wechseln, befolgen Sie die Anweisungen A oder B, je nach Ausführung und Bauart der Tür und der Scharniere, die ihr Gerät verwendet.

(A)

Stellen oder kippen Sie den Kühlschrank in einem 45°-Winkel, da es notwendig ist, an der Unterseite des Gerätes zu arbeiten.

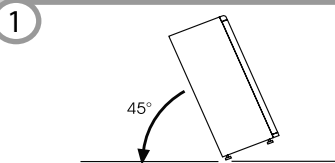

Entfernen Sie das untere Scharnier, indem Sie die Schrauben, den Stift und die Unterlegscheiben entfernen. Entfernen Sie anschließend die untere Tür.

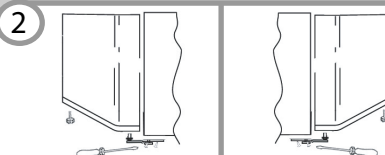

Entfernen Sie die Schutzkappen (A) und (B), lösen Sie die Schrauben und ziehen Sie die Stirnwand teilweise her aus.

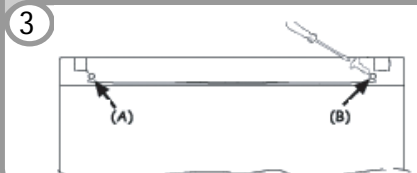



Schrauben Sie das rechte Scharnier ab.

4

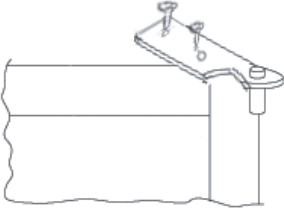

Nehmen Sie aus dem Zubehör das obere linke Scharnier und befestigen Sie es.

5

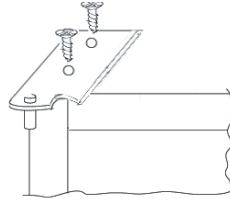

Entfernen Sie die Stopfen auf der linken Seite und setzen Sie diese auf der rechten Seite der mittleren und unteren Einsätze ein.

6

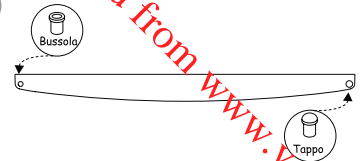

Bauen Sie die Scharniere und die Türen wieder an, beginnen Sie dabei von unten, 1 → 2

7

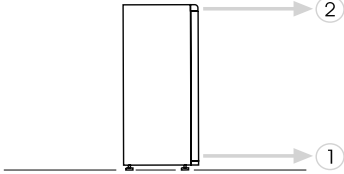

## Larder

Una vez instalado el aparato, espere como mínimo dos horas antes de ponerlo en marcha. Sólo de esta manera el circuito frigorífico funcionará correctamente.

### PANEL DE MANDOS

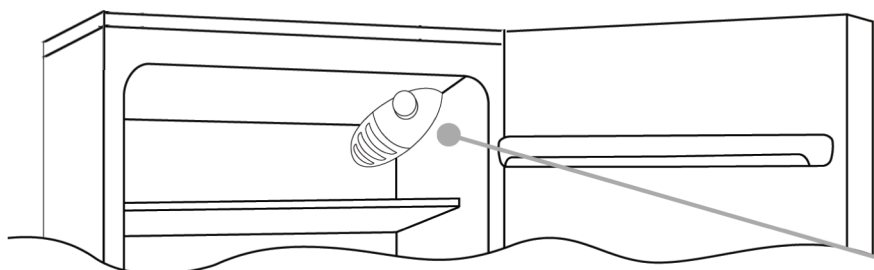

La caja del termostato que controla la aplicación se encuentra ubicada dentro del compartimento del frigorífico en la zona superior derecha. Para comprobar si la aplicación está funcionando, asegúrese de que la rueda del termostato no esté fijada en "0".

### DESCONGELACIÓN y CONGELACIÓN

La placa indicadora muestra la cantidad máxima de comida que puede ser congelada, (véase Figura 2).

La congelación está garantizada en cualquier posición de la rueda.

(Figura 2)

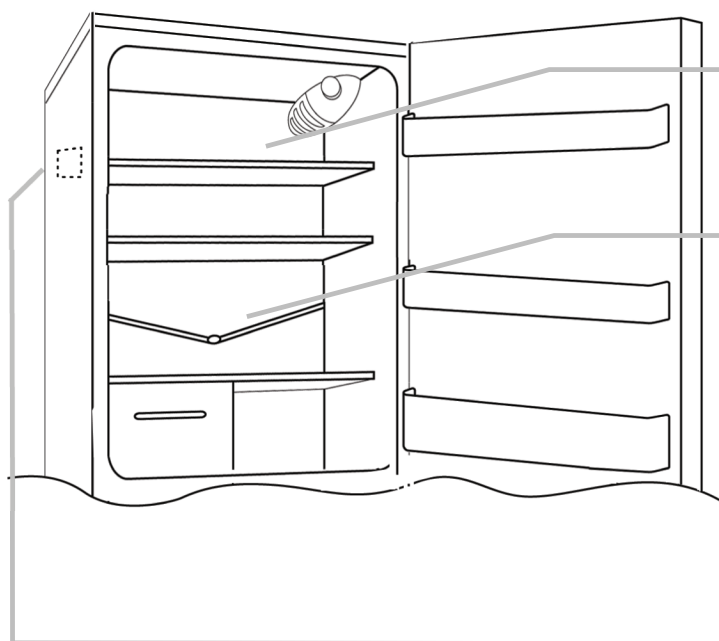

La descongelación del compartimento del frigorífico tiene lugar de forma automática en este producto.

Asegúrese de mantener siempre limpio el desagüe. Asegúrese de que las comidas no tocan la parte trasera del compartimento del congelador.

Un pequeño goteo de agua en la parte interna del compartimento del frigorífico mientras esté funcionando es totalmente normal.

NOTA: Esta es la placa indicadora. Si necesita contactar con nuestro servicio de atención al cliente en caso de fallos o defectos, no olvide indicarle la información contenida en dicha placa.

IMPORTANTE: Si la temperatura de la habitación es muy alta, el aparato seguirá funcionando pero una capa de hielo se formará en la parte trasera del compartimento del frigorífico. En este caso, gire el interruptor para alcanzar temperaturas inferiores (1-2).

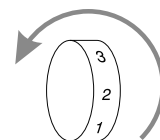

### INVERTIR EL SENTIDO DE APERTURA DE LAS PUERTAS

Para invertir el sentido de apertura de las puertas, siga las siguientes instrucciones en función del tipo de orificio y de bisagra que contenga su producto.

(A)

Coloque o incline el frigorífico respetando un ángulo de 45°, ya que será necesario para poder trabajar sobre la parte inferior del aparato.

1

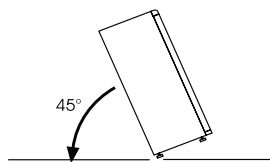

Saque la bisagra inferior, desatornillando las tuercas, sacando el enchufe y las arandelas y a continuación, saque la puerta inferior.

2

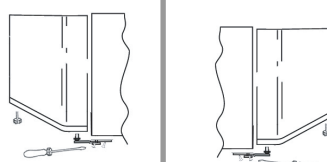

Quite las tapas (A) y (B), ajustadas por los tornillos y saque una parte de la caja de mandos.

3



Downloaded from [www.vandenborre.be](http://www.vandenborre.be)

Despráete la bisagra derecha.

4

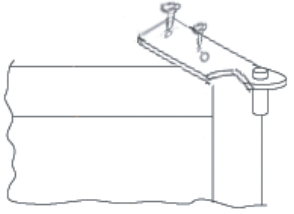

Ajuste la bisagra del lado superior izquierdo que se encuentra en su kit de accesorios .

5



Quite la clavija de la parte izquierda e introdúzcala en la parte derecha de la hendidura central e inferior.

6

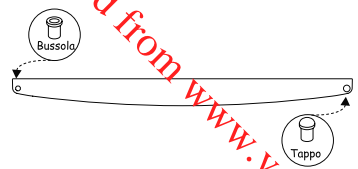

Una las bisagras y las puertas de arriba a abajo. 1 2

7

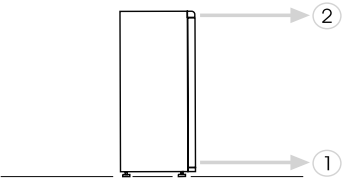

## Larder

Espere pelo menos duas horas antes de ligar o aparelho, a fim de permitir que o circuito refrigerante esteja perfeitamente eficiente.

### PAINEL DE CONTROLO

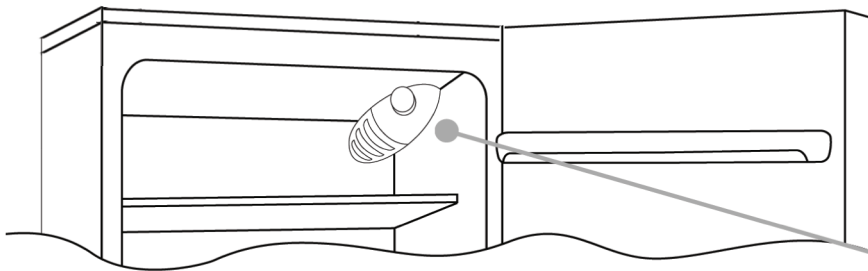

A caixa do termostato que controla o equipamento está localizada dentro do compartimento do frigorífico no lado superior direito. Para verificar se o equipamento está a funcionar, certifique-se de que o botão do termostato não está regulado para „0“.

### DESCONGELAÇÃO e CONGELAÇÃO

A placa de identificação indica a quantidade máxima de alimentos que podem ser congelados (ver figura 2). A congelação é garantida com qualquer definição do botão.

(Figura 2)

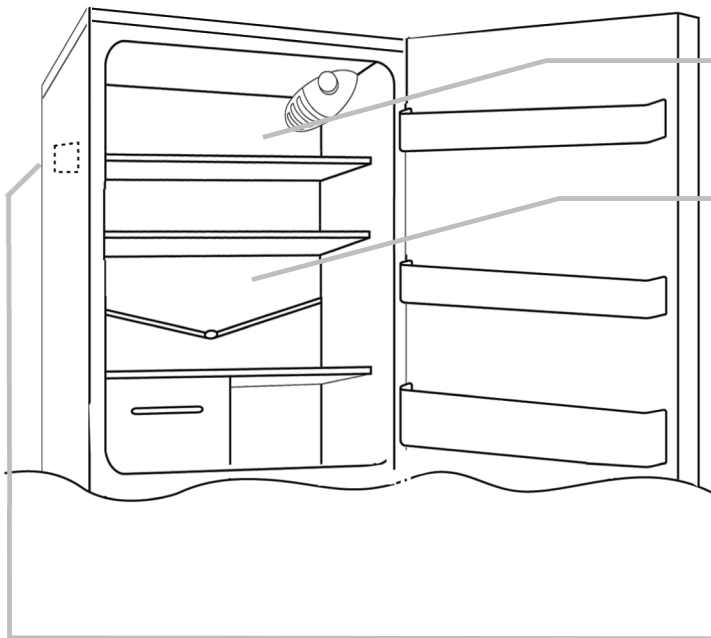

A descongelação do compartimento do frigorífico ocorre automaticamente neste produto.

É importante manter a conduta de água sempre limpa. Evite guardar os alimentos encostados às partes posterior ou laterais do compartimento do frigorífico

A presença de uma camada fina de gelo ou de gotas de água na parte posterior do frigorífico durante o funcionamento é normal.

**Obs.:** Esta é a placa de identificação. Se necessitar de entrar em contacto com a Assistência Técnica em caso de avaria, deve fornecer-lhes a informação indicada na placa.

**Importante:** se a temperatura ambiente estiver muito quente, o aparelho pode continuar a funcionar de forma contínua e uma camada de gelo irá formar-se na parte posterior do frigorífico. Neste caso, rode o botão para programações mais baixas (1-2).

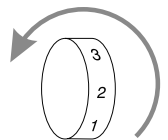

### INVERTER A ABERTURA DAS PORTAS

Para inverter a abertura das portas, siga as indicações relacionadas com o tipo de dobradiça e fecho do equipamento.

**(A)**

Deite ou incline o frigorífico a 45°, para facilitar as operações na parte inferior do mesmo

**1**

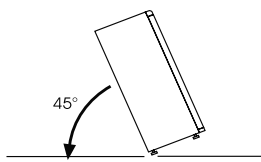

Retire o fecho inferior, removendo os parafusos, a ficha e as anilhas e depois retire a porta inferior

**2**

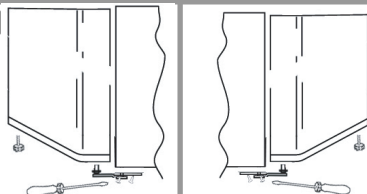

Retire as tampas (A) e (B), desaperte os parafusos e remova parcialmente o painel.

**3**



Downloaded from [www.vandenborre.be](http://www.vandenborre.be)

Desparafuse o fecho da direita

4

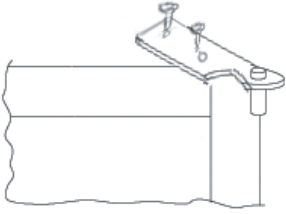

No saquinho dos acessórios fornecidos, procure o fecho superior da esquerda

5

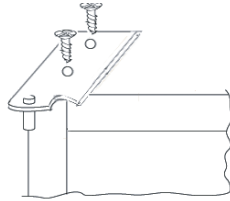

Retire a tampa no lado esquerdo e insira-a no lado direito dos fechos centrais e inferiores.

6

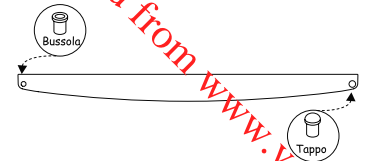

Monte os fechos e as portas debaixo para cima, 1 → 2

7

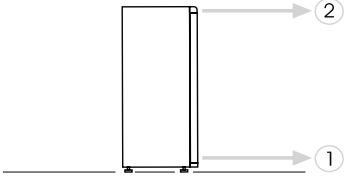

## Larder

Περιμένετε τουλάχιστον δύο ώρες, πριν ανάψετε τη συσκευή, για να επιτρέψετε την πλήρη απόδοση του ψυκτικού κυκλώματος.

### ΠΙΝΑΚΑΣ ΕΛΕΓΧΟΥ

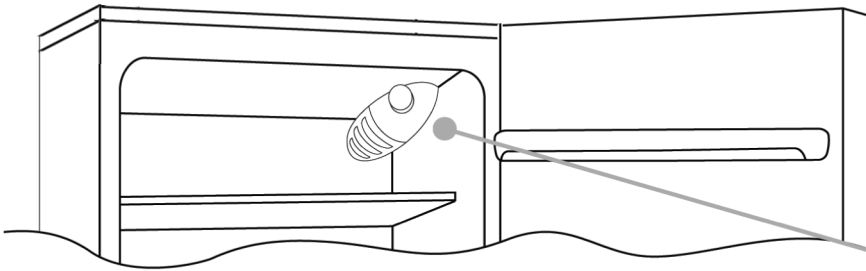

Το κουτί θερμοστάτη για τον έλεγχο της συσκευής βρίσκεται στο εσωτερικό του χώρου συντήρησης στο πάνω δεξιό μέρος. Για να ελέγξετε αν η συσκευή λειτουργεί, βεβαιωθείτε ότι το κουμπί του θερμοστάτη δεν έχει ρυθμιστεί στο „0“.

### ΑΠΟΨΥΞΗ και ΚΑΤΑΨΥΞΗ

Η πινακίδα στοιχείων αναφέρει τη μέγιστη ποσότητα τροφίμων που μπορεί να καταψυχθεί (βλέπε εικόνα 2).

Η κατάψυξη των τροφίμων είναι εγγυημένη για οποιαδήποτε ρύθμιση του κουμπιού.

(Εικόνα 2)

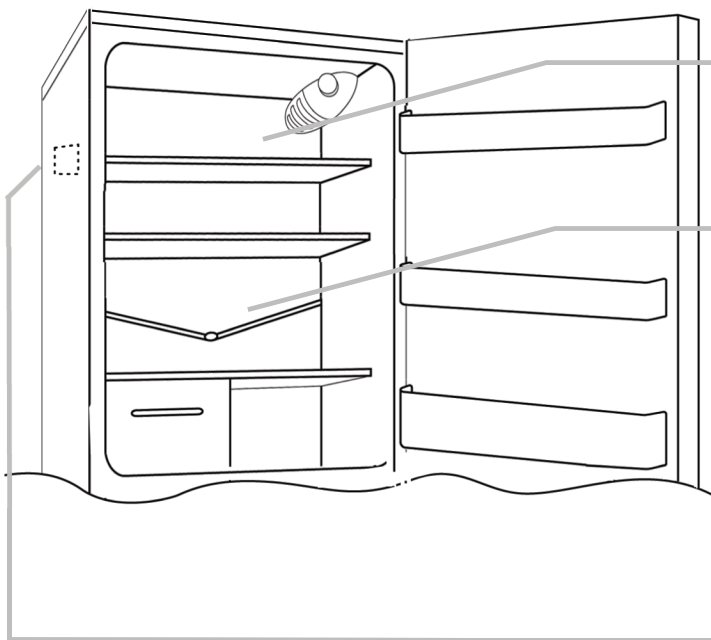

Στο προϊόν αυτό, η απόψυξη του χώρου συντήρησης λαμβάνει χώρα αυτόματα.

Να βεβαιώνετε ότι η διάδοος αποστράγγισης του νερού είναι πάντα καθαρή. Βεβαιωθείτε ότι τα τρόφιμα δεν αγγίζουν το πίσω ή τα πλευρικά τοιχώματα του χώρου συντήρησης

Μια μικρή ποσότητα πάγου ή σταγόνες νερού στο πίσω μέρος του χώρου της συντήρησης είναι φυσιολογικό φαινόμενο όταν λειτουργεί το ψυγείο.

**ΣΗΜΕΙΩΣΗ:** Αυτή είναι η πινακίδα στοιχείων. Αν χρειάζεται να απευθυνθείτε στο Τμήμα Σέρβις της εταιρείας μας, θυμηθείτε να αναφέρετε τις πληροφορίες που αναφέρονται στην πινακίδα.

**Σημαντική παρατήρηση:** Αν η θερμοκρασία του δωματίου είναι πολύ υψηλή, η συσκευή μπορεί να εργάζεται συνεχώς και στο πίσω τοίχωμα του χώρου συντήρησης θα αποθεθεί ένα στρώμα πάχνης. Στην περίπτωση αυτή, γυρίστε το κουμπί σε χαμηλότερες ρυθμίσεις (1-2).

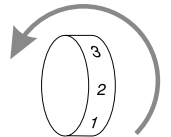

### ΑΝΤΙΣΤΡΟΦΗ ΤΗΣ ΦΟΡΑΣ ΑΝΟΙΓΜΑΤΟΣ ΣΤΙΣ ΠΟΡΤΕΣ

Για να αντιστρέψετε τη φορά ανοίγματος στις πόρτες, ακολουθήστε τις οδηγίες, ανάλογα με τον τύπο προσαρμογέα και μεντεσέ που περιλαμβάνονται στη δική σας συσκευή.

**(A)**

Τοποθετήστε ή γείρετε το ψυγείο σε γωνία 45°, αφού είναι απαραίτητο να εργαστείτε στην κάτω πλευρά της συσκευής

**1**

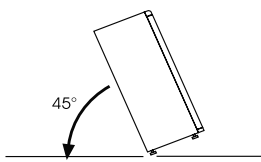

Αφαιρέστε τον κάτω μεντεσέ αφού αφαιρέσετε τις βίδες, τον πείρο και τις ροδέλες και κατόπιν αφαιρέστε την κάτω πόρτα

**2**

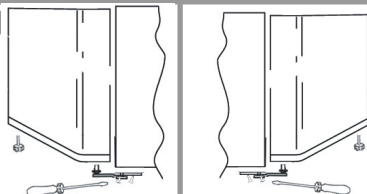

Αφαιρέστε τα καπάκια (A) και (B), ξεβιδώστε τις βίδες και αφαιρέστε μερικώς τον πίνακα.

**3**



Ξεβιδώστε το δεξιό μεντεσέ

4

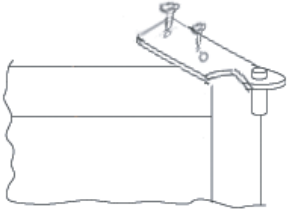

Τοποθετήστε τον πάνω αριστερό μεντεσέ που βρίσκεται στο κιτ των αξεσουάρ

5

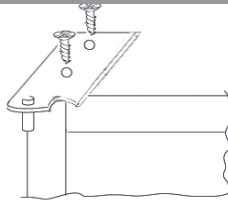

Αφαιρέστε την τάπα της αριστερής πλευράς και τοποθετήστε τη στη δεξιά πλευρά του κεντρικού και κατώτερου προσαρμογέα.

6

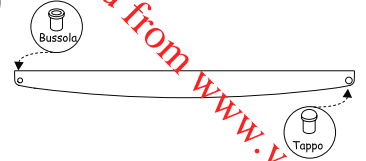

Συναρμολογήστε πάλι τους μεντεσέδες και τις πόρτες εργαζόμενοι από το κάτω προς το πάνω μέρος, 1 → 2

7

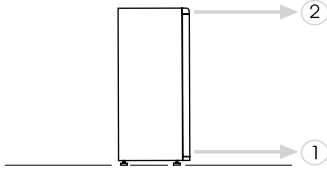

## Larder

Przed uruchomieniem należy odczekać co najmniej dwie godziny, w celu zwiększenia efektywności obwodu chłodniczego.

### PANEL STEROWANIA

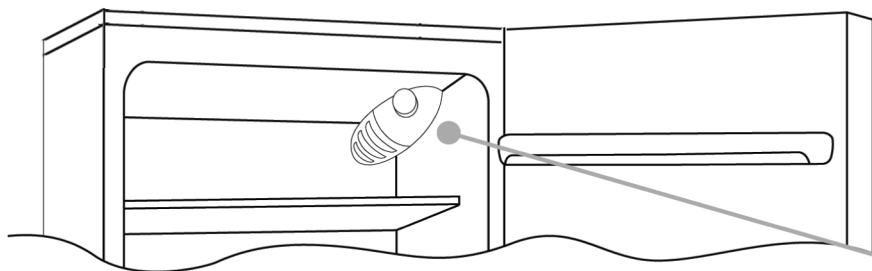

Skrzynka termostatu sterującego urządzeniem znajduje się wewnątrz zamrażarki, w jej prawej górnej części. Aby sprawdzić, czy urządzenie działa, ustaw pokrętko termostatu na pozycji innej niż „0”.

### ROZMRAŻANIE I ZAMRAŻANIE

Na tabliczce znamionowej umieszczono informację o maksymalnej ilości produktów, jaką można zamrozić (patrz rysunek 2). Urządzenie zamraża przy każdym ustawieniu pokrętki.

(rysunek 2)

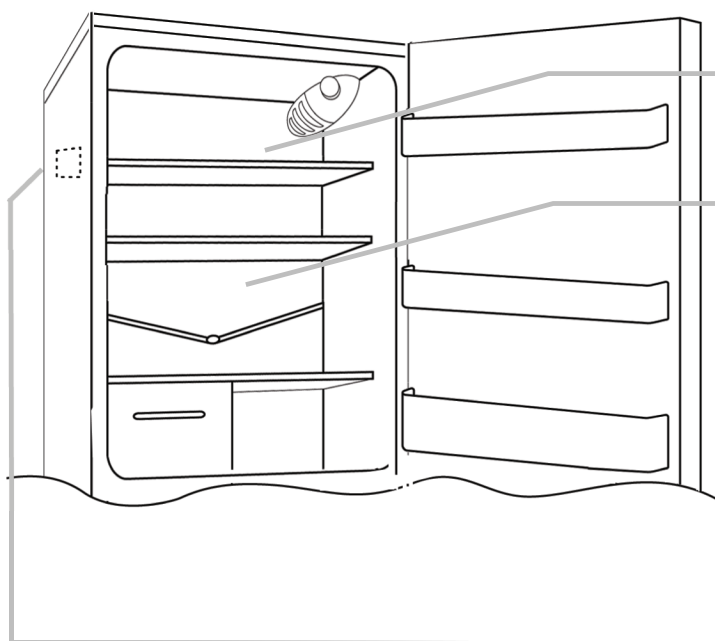

W tym urządzeniu rozmrażanie zamrażarki jest wykonywane automatycznie.

Należy dbać o to, aby odpływ wody był zawsze czysty. Produkty nie powinny dotykać tylnej ani bocznych ścianek lodówki.

Niewielka ilość lodu lub wody w tylnej części lodówki podczas jej pracy jest zjawiskiem normalnym.

**Uwaga:** To jest tabliczka znamionowa. W razie problemów, kiedy zachodzi konieczność skontaktowania się z serwisem, należy podać informacje umieszczone na tej tabliczce.

**Ważne:** W wysokiej temperaturze otoczenia urządzenie może działać bez przerwy, a w tylnej części zamrażarki może odkładać się warstwa lodu. W takim przypadku pokrętko należy ustawić na niższą wartość (1-2).

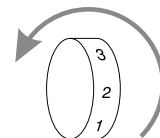

### ODWRACANIE KIERUNKU OTWIERANIA DRZWI

W celu odwrócenia kierunku otwierania drzwi należy postępować zgodnie ze wskazówkami odpowiednimi dla danego urządzenia oraz z uwzględnieniem specyficznych zawiasów tego urządzenia.

**(A)** Urządzenie ustawić lub przechylić pod kątem 45°, ponieważ będzie konieczne wykonywanie czynności na spodzie urządzenia.

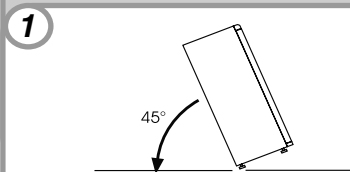

**2** Zdjąć dolny zawias, usuwając wkręty, zatyczkę i podkładki, a następnie zdjąć dolne drzwi.

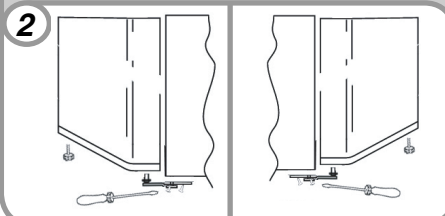

**3** Usunąć zatyczki (A) i (B), odkręcić wkręty i częściowo wyciągnąć listwę.

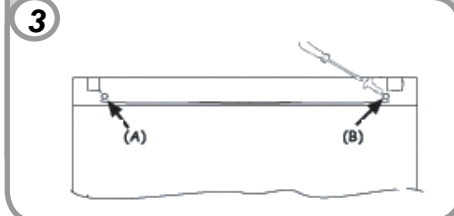



Odkręcić prawy zawias.

4

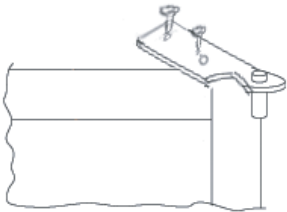

Z woreczka z akcesoriami wyjąć i zamocować lewy zawias.

5

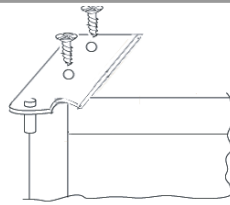

Usunąć zatyczkę z lewej strony i włożyć ją z prawej strony wkładu środkowego i dolnego.

6

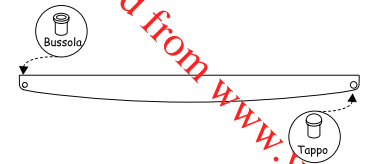

Ponownie założyć zawiasy i drzwi, zaczynając od dołu, 1 \* 2

7

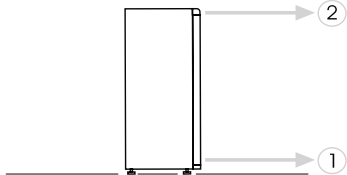

## Larder

Se zapojením spotřebiče počkejte nejméně dvě hodiny, aby chladicí okruh mohl dokonale fungovat.

### OVLÁDACÍ PANEL

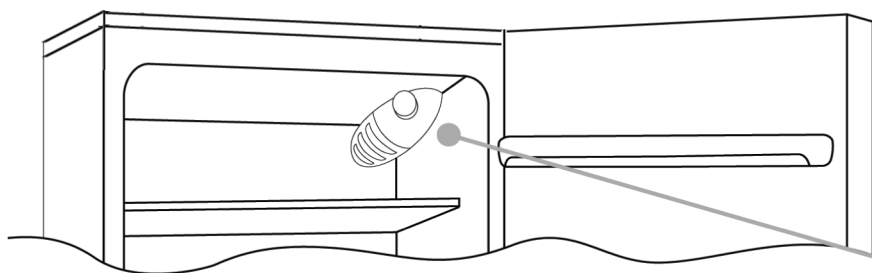

Termostat určený k ovládní spotřebiče je umístěn uvnitř chladničky vpravo nahoře. Pokud chcete zkontrolovat, že zařízení opravdu funguje, přesvědčte se, že termostat není nastavený v poloze „0“.

### ODMRAZOVÁNÍ a MRAŽENÍ

Popisný štítek stanovuje maximální množství potravin, které lze zmrazit (viz obrázek 2). Mražení je zaručeno ve všech polohách ovladače.

(Obrázek 2)

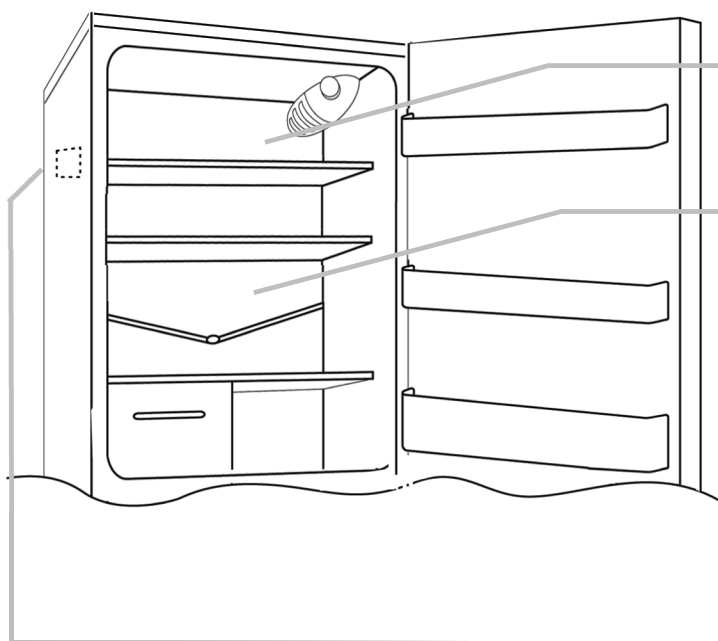

V tomto zařízení je odmrazování chladničky automatické.

Kontrolujte, zda je odvod vody volně průchodný. Ujistěte se, že se potraviny nedotýkají zadní stěny nebo stran chladničky.

Malé množství námrazy nebo kapek vody na zadní stěně prostoru chladničky je normální, pokud je chladnička v provozu

**Poznámka:** Toto je popisný štítek. Potřebujete-li v případě závad kontaktovat servisní oddělení, nezapomeňte jim poskytnout informace uvedené na tomto štítku.

**Důležité:** Pokud je teplota v místnosti velmi vysoká, může spotřebič pracovat nepřetržitě a vrstva námrazy se bude ukládat na zadní stěně chladničky. V takovém případě nastavte ovladač na nižší nastavení (1-2).

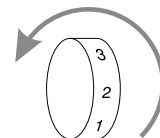

### OTOČENÍ SMĚRU OTEVÍRÁNÍ DVEŘÍ

Pokud chcete otočit otevírání dveří, postupujte podle označení v závislosti na typu závěsů a výplně, kterými je váš výrobek vybaven.

**(A)**

Chladničku nakloňte v 45° úhlu, protože potřebujete zpřístupnit spodek zařízení.

**1**

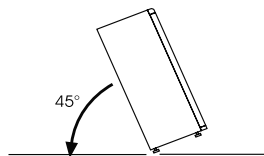

**2**

Demontujte spodní závěs uvolněním šroubů, krytky a podložek, potom sundejte spodní dvířka.

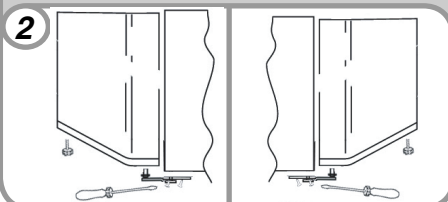

**3**

Odstraňte západky (A) a (B), uvolněte šrouby a částečně sejměte desku.



Odšroubujte pravý závěs.

4

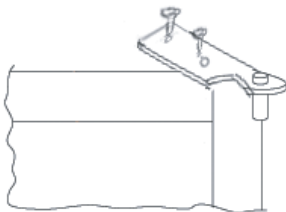

Přetočte horní levý závěs, který je součástí sady s příslušenstvím.

5

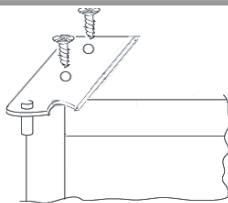

Odstraňte krytku na levé straně a vložte ji na pravou stranu střední a spodní výplně.

6

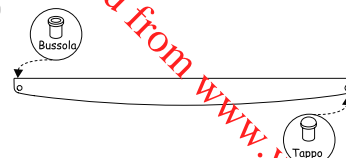

Namontujte zpět závěsy a dvířka, postupujte zdola nahoru, 1 → 2

7

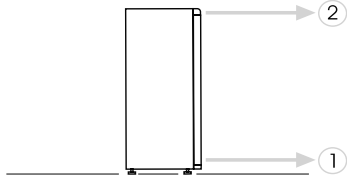

## Larder

Wacht minstens twee uur alvorens het apparaat in werking te stellen om het koelcircuit perfect te kunnen laten functioneren.

### BEDIENINGSPANEEL

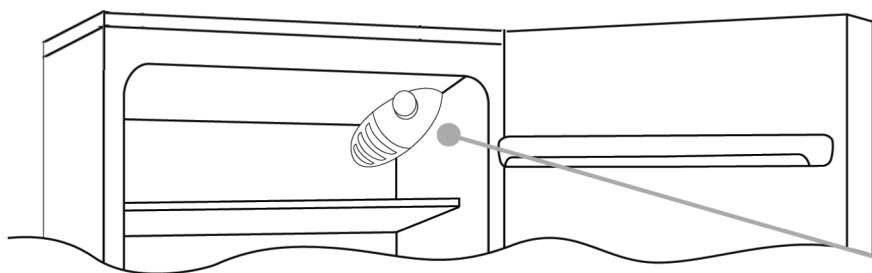

De thermostaatregelaar van het apparaat bevindt zich rechtsboven in het koelkastgedeelte. Om te controleren of het apparaat functioneert dient u erop te letten dat de knop van de thermostaat niet op „0“ staat.

### ONTDOOIEN en VRIEZEN

Het maximum aantal in te vriezen producten staat aangegeven op het typeplaatje (zie figuur 2).

Het apparaat vriest ongeacht de instelling van de knop.

(Figuur 2)

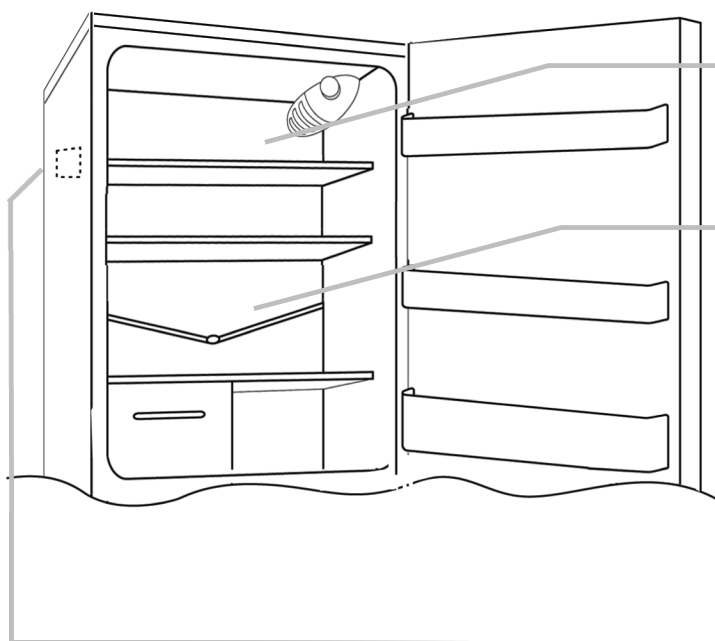

Het koelkastcompartiment van dit apparaat wordt automatisch ontdooid.

Zorg ervoor dat de wateruitloop altijd schoon is. Zorg ervoor, dat de in de koelkast aanwezige producten de achterkant of zijkanten van het koelkastcompartiment niet aanraken.

Een kleine hoeveelheid vorst of druppels water aan de achterkant van het diepvriescompartiment is normaal als de diepvriezer in werking is.

**N.B.** Dit is het typeplaatje. Als u in geval van storingen contact van met onze Serviceafdeling opneemt, dient u de gegevens van het typeplaatje altijd op te geven.

**Belangrijk:** Als de kamertemperatuur relatief hoog is kan het zijn dat het apparaat voortdurend werkt en er ijsafzetting op de achterkant van het koelkastcompartiment gevormd zal worden. Als dit zo is dient de knop op een lagere stand ingesteld te worden (1-2).

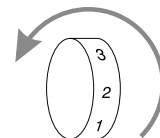

### HET WIJZIGEN VAN DE MANIER WAAROP DE DEUREN OPENEN

Om de deuren op een andere manier te openen, volgt u de instructies die zijn gegeven met betrekking tot het type hang- en sluitwerk waarvan uw product werd gemaakt.

**(A)**

Zet de koelkast onder een hoek van 45°, zodat u aan de onderzijde van het apparaat kunt werken

**1**

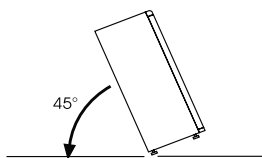

Verwijder het onderste scharnier door de schroeven, dopje en volgving te verwijderen, en verwijder vervolgens de onderste deur

**2**

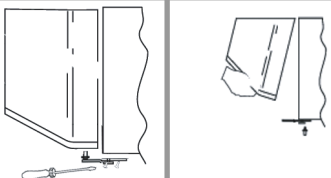

Verwijder de dopjes (A) en (B), draai de schroeven los en verwijder het paneel gedeeltelijk.

**3**

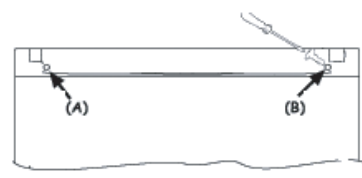

Schroef het rechterscharnier los

4

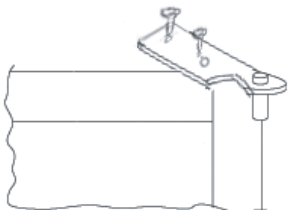

Monteer het links-boven-scharnier dat zich in de accessoireskit bevindt

5

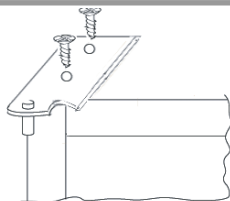

Verwijder het dopje aan de linkerzijde en plaats het aan de rechterzijde van de middelste en onderste inzetstukken.

6

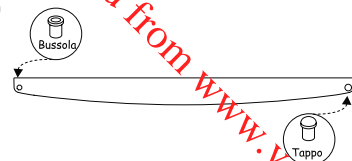

Breng de scharnieren en deuren weer aan door van onder naar boven te werken, 1 → 2

7

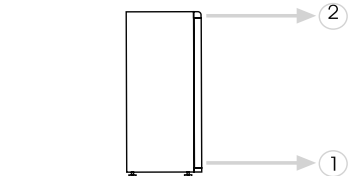

## Larder

Ennen laitteen käynnistämistä on suositeltavaa odottaa vähintään kaksi tuntia, jotta odottaa vähintään kaksi tuntia, jotta

### OHJAUSPANEELI

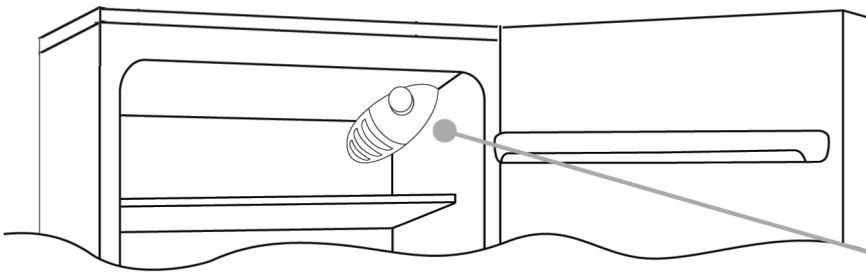

Laitteen säätöön tarkoitettu termostaattilaatikko sijaitsee jääkaappiosaston sisällä oikealla ylhäällä. Kun haluat tarkastaa, että laite toimii, varmista, että termostaattinuppi ei ole asennossa "0".

### SULATUS ja PAKASTUS

Arvokilvessä ilmoitetaan pakastettavien elintarvikkeiden enimmäismäärä (katso kuva 2)

Pakastus taataan kaikissa nupin asennoissa.

(Kuva 2)

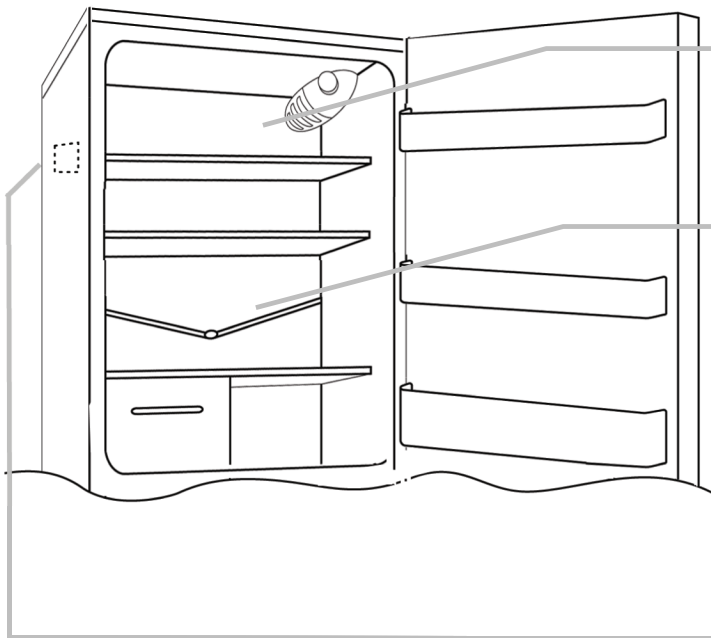

Jääkaappiosaston sulatus tapahtuu automaattisesti.

Varmista, että veden poistoaukko on aina puhdas. Varmista, että elintarvikkeet eivät kosketa jääkaapin takaosaa tai sivuja.

Pieni määrä huurretta tai vesipisaroita jääkaapin takaosassa on normaalia silloin, kun jääkaappi toimii normaalisti

**Huom!** Arvokilpi on kiinnitetty tähän. Jos sinun tarvitsee ottaa yhteyttä huoltoon vikatilanteessa, muista ilmoittaa kilven tiedot.

**Tärkeää:** Jos huoneen lämpötila on erittäin lämmin, laite saattaa käydä koko ajan ja jääkaapin takaosaan muodostuu huurrekerros. Käännä tässä tapauksessa valitsin alhaisempaan asentoon (1-2).

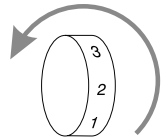

### OVIEŃ KÄTISYYDEN VAIHTAMINEN

Kun haluat vaihtaa ovien kätisyyden, noudata ohjeita oman tuotteesi ja saranatyyppin mukaisesti.

**A**

Laita jääkaappi lattialle tai kallista sitä 45°, koska on tarpeen työskennellä laitteen pohjassa.

**1**

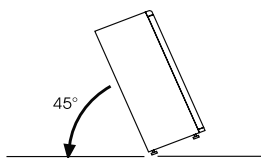

**2**

Irrota alasarana avaamalla ruuvit, tulppa ja alusrenkaat, irrota sitten alaovi.

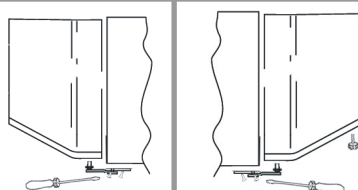

**3**

Poista tulpat (A) ja (B), kierrä ruuvit auki ja poista paneeli osittain.

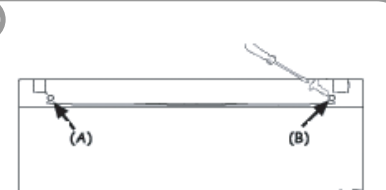

Ruuvaa oikea sarana irti.

4

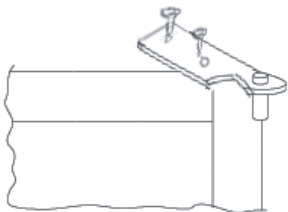

Ota vasen yläsarana laitteen mukana toimitettavasta välinepakkauksesta ja aseta se paikalleen.

5

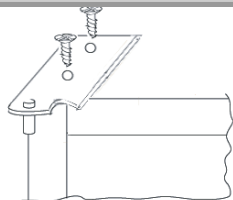

Poista tappi vasemmalta puolelta ja laita se oikealle puolelle keskimmäiseen ja alempaan reikään.

6

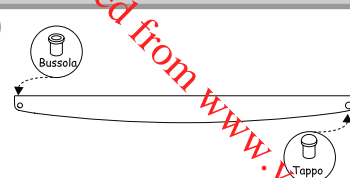

Kokoa saranat ja ovet paikalleen järjestyksessä ylhäältä alas, 1 → 2

7

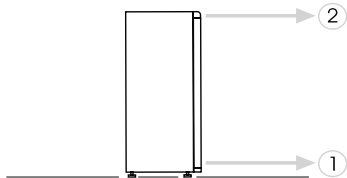

## Larder

Det anbefales å vente minst to timer før apparatet settes igang, slik at kjølekretsen virker maksimalt.

### KONTROLLPANEL

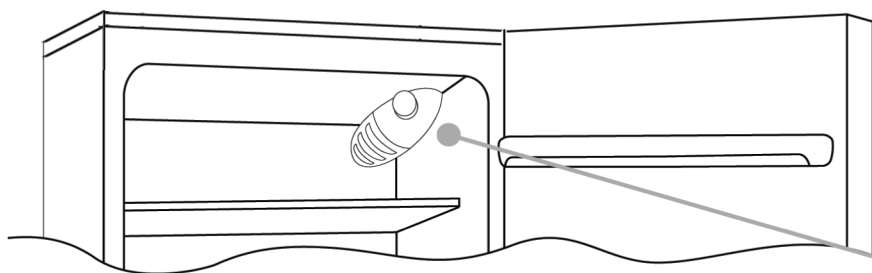

Termostatboksen som kontrollerer apparatet befinner seg oppe til høyre i kjøledelen. For å kontrollere at apparatet virker, må du sjekke at termstatens bryter ikke står på „0“.

### AVISING OG FRYSING

Merkeskiltet oppgir den maksimale mengden av matvarer som kan fryses ned, (se figur 2). Uansett bryterens innstilling er du garantert frysing.

(Figur 2)

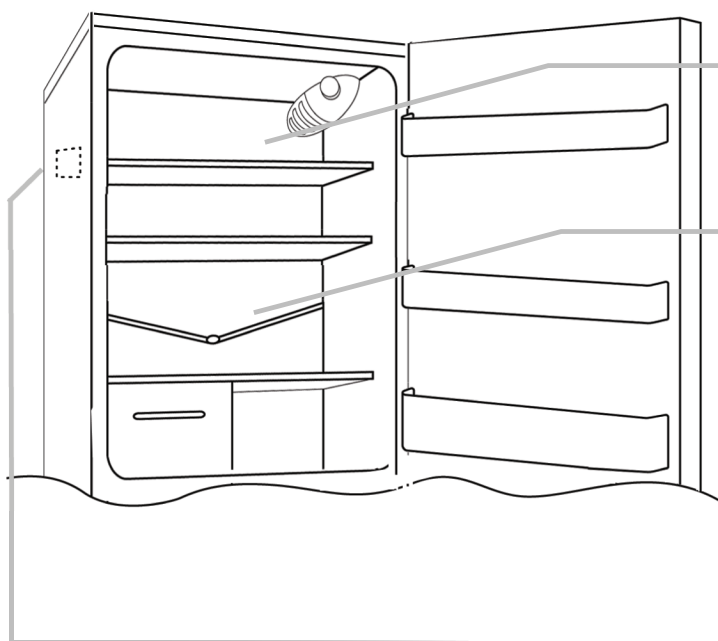

Avising av kjøledelen foregår automatisk på dette produktet.

Forsikre deg om at avløpshullet alltid er rent. Pass på at matvarene ikke kommer i kontakt med veggene til kjøleskapet.

Det er normalt med litt rim og vanddråper bakerst i kjøleskapet når det er i drift.

**N.B. Dette er merkeskiltet. Hvis du blir nødt til å kontakte vår serviceavdeling i tilfelle feil, oppgi dataene på merkeskiltet.**

**Viktig: Dersom romtemperaturen er veldig høy, vil apparatet sannsynligvis fungere uten stans. Dette kan forårsake at det danner seg unormalt mye rim på den bakre kjøleskapsveggen. Dersom dette skulle oppstå, vrir du knappen til en lavere innstilling (1-2).**

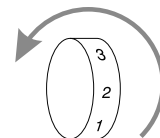

### OMHENGLING AV DØRENE

For å snu døråpningen, følg instruksjonene i forhold til montering og hengseltypen for ditt produkt.

**A**

Plasser eller vipp kjøleskapet i en vinkel på 45°, siden du må arbeide fra apparatets underside

**1**

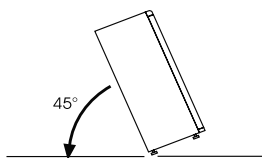

**2**

Fjern det nederste hengseley ved å fjerne skruer, plugg og lister, fjern så den nedre døren

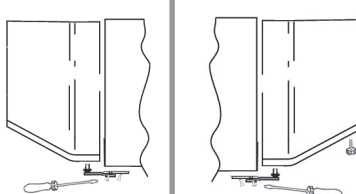

**3**

Fjern hettene (A) og (B), skru av skruene og trekk dekselet delvis av.





Downloaded from [www.vandenborre.be](http://www.vandenborre.be)

Skrut ut det høyre hengslet

4

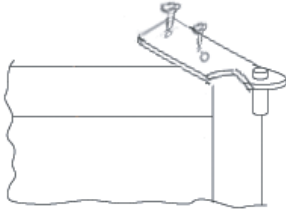

Snu det øverste, venstre hengslet som du finner i tilbehøret

5

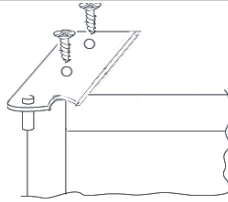

Fjern pluggen fra venstre siden og sett den inn på høyre side.

6

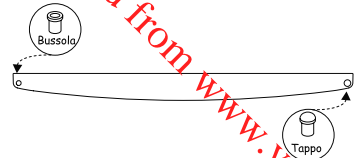

Remonter hengsler og dører og arbeid nedenfra og oppover, 1 → 2

7

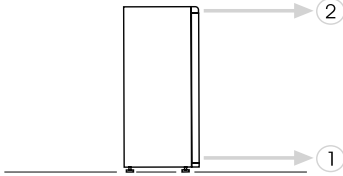

## Larder

Vi rekommenderar att du väntar minst två timmar innan du slår på apparaten första gången. Denna tid krävs för att kylsystemet skall fungera på bästa sätt.

### KONTROLLPANEL

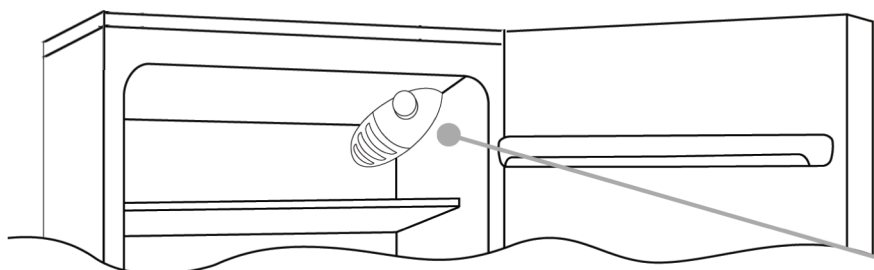

Termostatboxen för att kontrollera apparaten är placerad inuti kylskåpsutrymmet uppe till höger. För att kontrollera om apparaten fungerar, säkerställ att termostatvredet inte är inställt på „0“.

### AVFROSTNING och INFrysNING

Den maximala mängden matvaror som kan frysas in finns angiven på märkplåten, (se figur 2). Infrysningen är säkerställd med vilken vredinställning som helst.

(Figur 2)

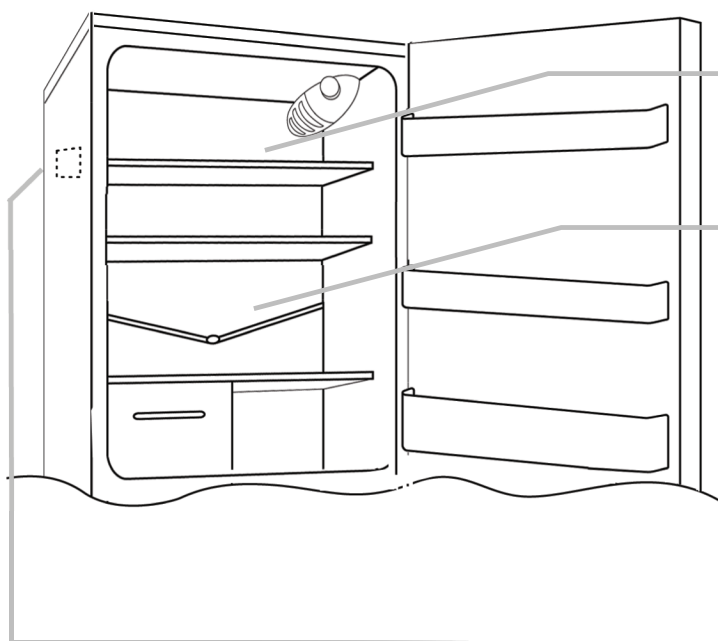

Avfrostning av kylutrymmet sker automatiskt på denna produkt.

Säkerställ att vattenutloppet är alltid rent. Se till att matvaror inte vidrör baksidan eller sidorna i kylutrymmet.

Det är normalt att en liten mängd frost eller vattendroppar bildas på baksidan av kylutrymmet när kylskåpet fungerar.

**OBS!:** Detta är märkplåten. Om du behöver kontakta service för eventuella fel, kom ihåg att ge dem informationen som finns på den här plåten.

**Viktigt:** Om rumstemperaturen är mycket hög, kan apparaten fungera kontinuerligt och ett frostlager avsätter sig då på baksidan av kylutrymmet. I det här fallet, vrid vredet till en lägre inställning (1-2).

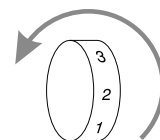

### OMHÄNGNING AV DÖRRAR

För att hänga om dörrarna, följ anvisningarna rörande insats och gångjärnstyp som din produkt är försedd med.

**A**

Placera eller vält kylskåpet i en 45° vinkel, eftersom det är nödvändigt att arbeta på botten av apparaten.

**1**

Avlägsna det undre gångjärnet genom att avlägsna skruvarna, plaggen och brickorna, avlägsna sedan botten dörren

**2**

Avlägsna täckpluggarna (A) och (B), skruva loss skruvarna och avlägsna delvis panelen

**3**

Downloaded from [www.vandenborre.be](http://www.vandenborre.be)

Skruva loss det högra gångjärnet.

**4**

Fäst det övre vänstra gångjärnet som ligger i tillbehörssatsen

**5**

Ta bort pluggen på den vänstra sidan och sätt i den på den högra sidan av den mellersta och undre insatsen

**6**

Återmontera gångjärnen och dörrarna uppifrån och ner 1 → 2

**7**

## Larder

Det anbefales at vente mindst 2 timer med at starte skabet, således at kølesystemet fungerer perfekt.

### KONTROLPANEL

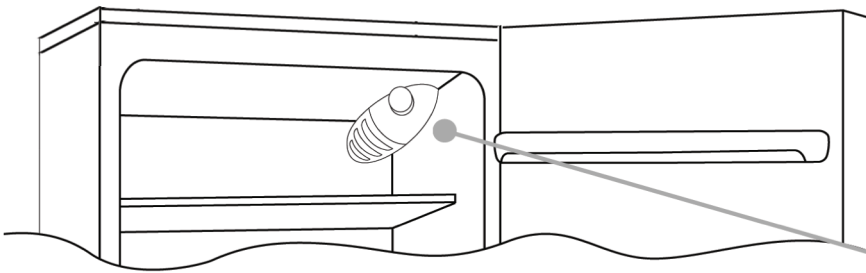

Den termostatboks, der styrer temperaturen i skabet, sidder indvendig i køleafdelingen foroven til højre. Når det kontrolleres, om skabet fungerer, skal det sikres, at termostatknappen ikke står på „0“.

### Afrimning og nedfrysning

\*Typeskiltet angiver den maksimale mængde madvarer, der kan nedfryses, (se figur 2).

Frysefunktionen fungerer uanset termostatknappens stilling.

(Figur 2)

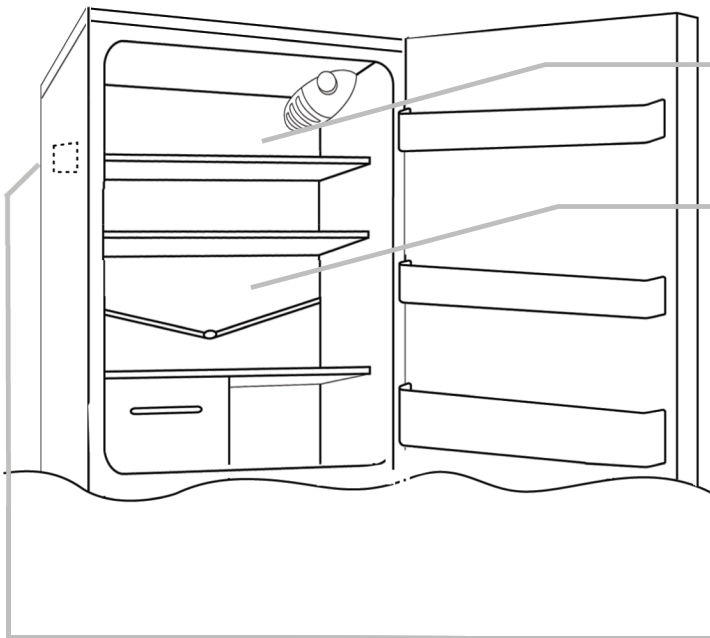

Dette produkt har automatisk afrimning af køleafdelingen.

Sørg for, at vandafløbet altid er rent. Sørg for, at madvarer ikke rører bagest eller på siderne inde i køleskabet

En smule rim eller vanddråber bagest i køleafdelingen, når skabet kører, er helt normalt

**NB.** Dette er typeskiltet. Hvis De har behov for at kontakte vores kundeservice i forbindelse med fejl, skal De bruge de oplysninger, der står på typeskiltet.

**Vigtigt:** Ved meget høj rumtemperatur kører skabet måske kontinuerligt med det resultat, at der afsættes et lag rim bagest i køleafdelingen. I så fald skal knappen drejes til en lavere indstilling (1-2).

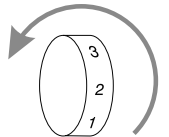

### DØRHÆNGSLING I MODSAT SIDE

Hvis dørene ønskes hængslet i den modsatte side, henvises til de medfølgende anvisninger vedrørende de ophæng og hængsler, der er anvendt i Deres model.

**(A)**

For at kunne arbejde på skabets bund er det nødvendigt at anbringe eller tippe det i en vinkel på 45°

**1**

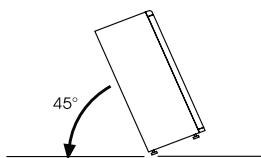

**2**

Fjern det nederste hængsels skrue, plug og spændeskiver, og tag den nederste dør af

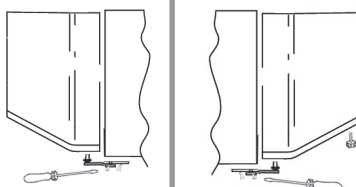

**3**

Fjern hætterne (A) og (B), løs skruerne, og fjern panelet delvist.



Downloaded from [www.vandenborre.be](http://www.vandenborre.be)

-Skrue højre hængsel af

4

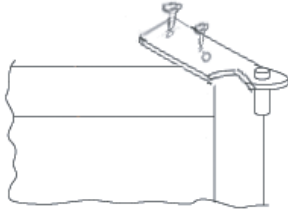

Slå let på øverste venstre hængsel, som findes i tilbehørssættet

5

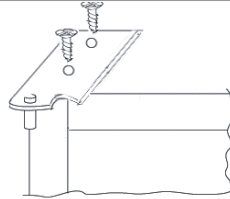

Fjern propperne i venstre side, og sæt dem i i højre side i midterste og nederste ophæng.

6

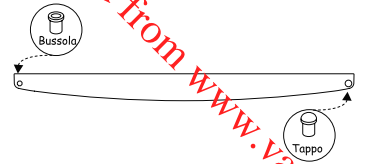

Sæt hængsler og døre på igen nedfra og op efter 1 → 2

7

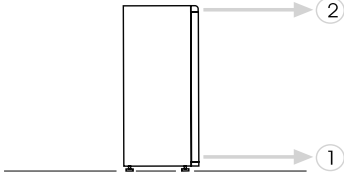

## BELANGRIJKE VEILIGHEIDSINSTRUCTIES

Deze waarschuwingen dragen bij aan uw veiligheid. Lees ze zorgvuldig door voordat dit apparaat installeert of in gebruik neemt. Uw veiligheid staat bovenaan. Als u twijfelt over de betekenis van deze waarschuwingen, neemt u contact op met onze klantenservice.

Lees deze instructies voor gebruik zorgvuldig door en bewaar ze ter referentie.

### Installatie

- Dit apparaat is zwaar. Wees voorzichtig bij het verplaatsen ervan.
- Het veranderen van de specificaties of het wijzigen van dit product is gevaarlijk.
- Het apparaat mag niet op de voedingskabel staan. Als de voedingskabel beschadigd is, moet deze worden vervangen door een speciaal snoer dat beschikbaar is bij uw lokale Service Force Centre.
- Eventuele elektrische aanpassingen voor de installatie van dit apparaat moeten worden uitgevoerd door een gekwalificeerd technicus of bevoegd persoon.
- Delen die warm worden, mogen niet worden blootgesteld. Plaats het apparaat met de achterzijde waar mogelijk dicht op een muur. Houd echter rekening met de vereiste afstand voor ventilatie zoals aangegeven in de installatie-instructies.
- Laat het apparaat na installatie ten minste twee uur staan voordat deze inschakelt. Zo kan het koelgas bezinken.

**LET OP:** plaats het apparaat in een omgeving met constante luchtverversing.

### Veiligheid voor kinderen

- Dit apparaat is niet bedoeld voor gebruik door jonge kinderen, tenzij onder toezicht van een verantwoordelijke persoon.
- Laat kinderen niet met het apparaat spelen.

### Tijdens het gebruik

- Dit apparaat is specifiek ontworpen voor huishoudelijk gebruik en is alleen geschikt voor het koelen en conserveren van etenswaren.
- Ontdooid ingevroren voedsel mag niet opnieuw worden ingevroren.
- Leg geen koolzuurhoudende dranken in de vriezer.
- IJsjes kunnen brandwonden door bevroering veroorzaken als ze rechtstreeks uit de vriezer worden geconsumeerd.
- Haal geen producten uit de vriezer als uw handen nat/vochtig zijn. Dit kan ontvelling of brandwonden veroorzaken.

### Onderhoud en reiniging

- Schakel het apparaat uit en haal de stekker uit het stopcontact voordat u het apparaat reinigt of onderhoudswerkzaamheden uitvoert.
- Gebruik geen scherpe voorwerpen om rijp of ijs te verwijderen. (Raadpleeg de instructies voor het ontdooien.)

**LET OP:** gebruik geen mechanische apparatuur of andere middelen om het ontdooiingsproces te versnellen.

Voorkom beschadiging van het koelcircuit.

Gebruik geen elektrische apparatuur in de koelkast, behalve apparatuur aanbevolen door de fabrikant.

### Servicewerkzaamheden

Dit product moet worden onderhouden door een bevoegd technicus. Er mogen alleen authentieke reserveonderdelen worden gebruikt.

- Probeer het apparaat in geen geval zelf te repareren. Reparaties uitgevoerd door onervaren personen kunnen letsel veroorzaken of het apparaat ernstig beschadigen. Neem contact op met uw lokale Service Force Centre.

### Verwerking van het oude apparaat

**OPMERKING:** voordat u zich ontdoet van een oude koelkast, schakelt u het apparaat uit en haalt u de stekker uit het stopcontact. Snijd de voedingskabel los en maak de stekker onbruikbaar. Zorg ervoor dat de deur niet kan klemmen (verwijderen is het beste), ongeacht het feit of de deur van binnen uit open kan worden geduwd.

**EEN OUDE KOELKAST KAN DODELIJK SPEELGOED ZIJN VOOR KINDEREN!**

**LET OP:** het afgedankte apparaat moet worden verwerkt volgens de W.E.E.E-richtlijn (zie onder). Het apparaat bevat R600a-koelgas en het isolatieschuim bevat ontvlambaar gas.

- Voordat u zich ontdoet van de koelkast, schakelt u het apparaat uit en haalt u de stekker uit het stopcontact. Snijd de voedingskabel los en maak de stekker onbruikbaar.
- Zorg ervoor dat de deur niet volledig gesloten kan worden, ongeacht het feit of de deur van binnen uit open kan worden geduwd. Het verwijderen van de deur is het beste.

Lees deze instructies zorgvuldig door voordat u de Hoover-koelkast gaat gebruiken.

## FRIDGE

Wacht ten minste twee uur voordat u het apparaat inschakelt. Zo kan het gas in het koelcircuit bezinken.

## BEDIENINGSPANEEL

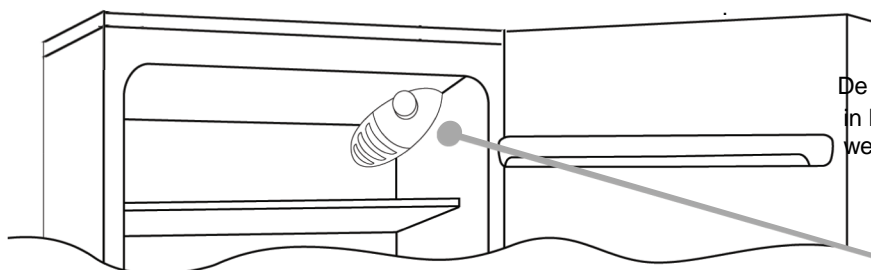

De thermostaat van het apparaat bevindt zich rechtsboven in het koelgedeelte. U kunt alleen controleren of het apparaat werkt als de thermostaatknop niet op 0 staat.

## ONTDOOIEN en INVRIEZEN

Het labelplaatje geeft aan hoeveel voedsel er maximaal kan worden ingevroren. Bij elke instelling wordt voedsel gegarandeerd ingevroren.

Het wordt aangeraden het vriesgedeelte te ontdooien wanneer het ijs op de wanden meer dan 3 mm dik is.

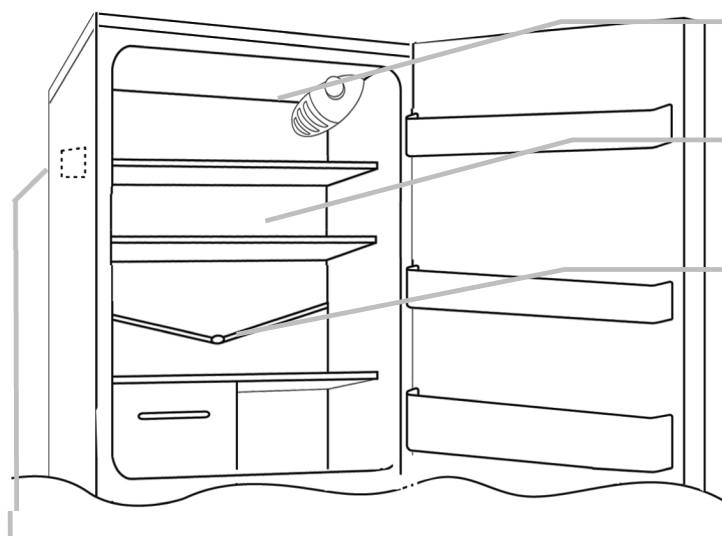

Een kleine hoeveelheid rijp of waterdruppels op de achterwand van het koelgedeelte is normaal.

Het koelgedeelte van dit apparaat wordt automatisch ontdooid.

Zorg ervoor dat de wateruitloop altijd schoon is. Leg geen etenswaren tegen de achterwand of zijwanden van het koelgedeelte.

NB: dit is het labelplaatje. Als u in het geval van storing contact opneemt met onze serviceafdeling, moet u de gegevens op dit plaatje kunnen overleggen.

Belangrijk: als de omgevingstemperatuur zeer hoog is, is het apparaat constant aan en vormt zich een laag rijp op de achterwand van het koelgedeelte. Draai in dat geval de knop naar een lagere instelling (1-2).

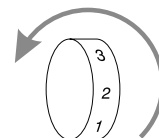

## DE DRAAIRICHTING VAN DE DEUR VERANDEREN

Voer de onderstaande stappen uit om de draairichting van de deur te veranderen.

**A**

Kantel de koelkast tot een hoek van 45° om bij de onderzijde van het apparaat te kunnen.

**1**

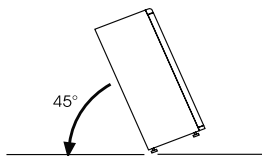

**2**

Verwijder het onderste scharnier door de schroeven, plug en sluitringen los te draaien. Verwijder vervolgens de deur.

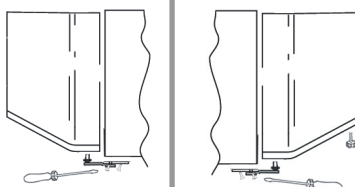

**3**

Verwijder de twee schroefkappen aan de bovenzijde van de deur en draai de schroeven los.

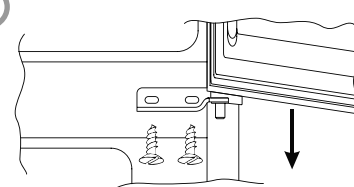

Downloaded from [www.vandenborre.be](http://www.vandenborre.be)

Draai de twee schroeven aan de achterzijde van de deur los en verwijder de bovenzijde.

**4**

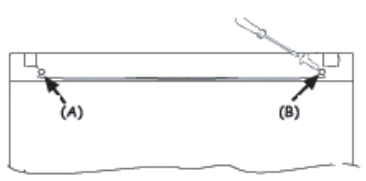

The diagram shows a side view of a door handle assembly. Two screws, labeled (A) and (B), are shown being loosened from the back of the handle. A screwdriver is positioned to turn screw (A).

Schroef het rechterscharnier los.

**5**

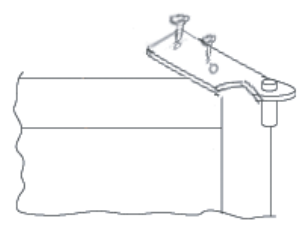

The diagram shows a side view of the door handle assembly. The right hinge is being unscrewed from the door. The screws are shown being turned counter-clockwise.

Verplaats het rechterscharnier naar links.

**6**



The diagram shows a side view of the door handle assembly. The right hinge is being moved to the left side of the door. The hinge is shown being shifted to the left.

Verwijder de plug aan de linkerzijde en plaats deze aan de rechterzijde.

**7**

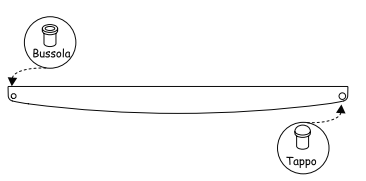

The diagram shows a side view of the door handle assembly. A plug labeled 'Busola' is being removed from the left side. A plug labeled 'Tappo' is being inserted into the right side. Arrows indicate the direction of movement for both plugs.

Schroef de scharnieren en deur vast. Werk hierbij van onder naar boven.

**8**

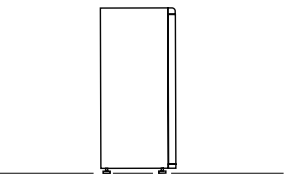

The diagram shows a side view of the door handle assembly. The door is being closed, and the hinges are being tightened. The door is shown in a closed position, and the hinges are being tightened from the bottom up.



## ВАЖНЫЕ ИНСТРУКЦИИ ПО БЕЗОПАСНОСТИ

Представленные ниже инструкции необходимо строго соблюдать для обеспечения собственной безопасности. Внимательно прочтите и полностью разберитесь в них перед тем, как приступить к установке данного электроприбора. Ваша безопасность имеет первостепенное значение. Если у Вас возникнут какие-либо сомнения относительно того, что Вы правильно поняли эти инструкции, обратитесь в Отдел по работе с клиентами нашей компании.

### Установка

- Данный электроприбор имеет большой вес. Поэтому при его перемещении следует соблюдать осторожность.
- Запрещается вносить какие-либо изменения в конструкцию данного изделия и изменять его рабочие характеристики.
- Проверьте, что электроприбор не стоит на сетевом шнуре. В случае повреждения сетевого шнура, сетевой шнур должен быть заменен специальным сетевым шнуром, который Вы можете приобрести в ближайшем сервисном центре.
- Все электротехнические работы, необходимые для установки данного электроприбора, должны выполняться квалифицированным электриком, или компетентным специалистом.
- К деталям, которые во время работы электроприбора нагреваются, должен быть обеспечен свободный доступ воздуха. Задняя стенка холодильника должна быть расположена вплотную к стене, но при этом между ними должен быть достаточный зазор для вентиляции, указанный в инструкциях по установке электроприбора.
- Перед включением холодильника после его установки должно пройти не менее двух часов. Это необходимо для того, чтобы хладагент правильно распределился в системе.

**ВНИМАНИЕ: Помещение, в котором установлен холодильник, должно постоянно вентилироваться.**

### Безопасность детей

- Данный электроприбор не предназначен для использования маленькими детьми и немощными людьми. Дети и немощные люди могут пользоваться холодильником только под наблюдением лица, несущего за них ответственность, которое должно следить за тем, что его подопечные правильно пользуются холодильником.
- Не разрешайте маленьким детям играть с электроприбором.

### Во время использования

- Данный электроприбор предназначен исключительно для бытовых применений, а именно, только для хранения пищевых продуктов.
- Не следует повторно замораживать пищу, которая была разморожена.
- Не помещайте газированные напитки в морозильную камеру.
- Не ешьте мороженое сразу же после извлечения его из морозильной камеры. Это может привести к "холодному ожогу".
- Не вынимайте продукты из морозильной камеры мокрыми руками, так как это может привести к повреждению кожи или к "холодному ожогу".

### Чистка и уход

- Перед выполнением чистки или других операций по уходу за холодильником обязательно отсоедините вилку сетевого шнура холодильника от электрической розетки.
- Не пользуйтесь для удаления со стенок холодильника льда или инея острыми предметами. (См. инструкции по размораживанию холодильника).

**ВНИМАНИЕ: Не пользуйтесь никакими механическими устройствами или другими приспособлениями для ускорения размораживания холодильника.**

**Будьте осторожны, не повредите холодильный контур.**

**Не пользуйтесь внутри холодильника никакими электроприборами кроме тех, которые рекомендованы его производителем.**

#### **Техническое обслуживание**

- Техническое обслуживание данного изделия должно выполняться только утвержденным специалистом, и при этом должны использоваться только фирменные запасные части.
- Ни в коем случае не пытайтесь отремонтировать холодильник самостоятельно. Выполнение ремонта лицом, не имеющим достаточной квалификации, может привести к серьезным повреждениям электроприбора, или к травме. Свяжитесь с ближайшим сервисным центром.

#### **В конце срока службы электроприбора**

**ПРИМЕЧАНИЕ:** Перед тем как выбросить старый холодильник для вина, выключите его и отсоедините вилку его сетевого шнура от электрической розетки. Срежьте со шнура вилку и сделайте ее непригодной для использования. Проверьте, что дверь холодильника не может заклинить (лучше всего ее снять) независимо от того, можно или нельзя открыть ее изнутри.

**СТАРЫЙ ХОЛОДИЛЬНИК ДЛЯ ВИНА МОЖЕТ СТАТЬ СМЕРТЕЛЬНО ОПАСНОЙ ИГРУШКОЙ ДЛЯ ДЕТЕЙ!**

**ВНИМАНИЕ:** В конце срока службы данного электроприбора от него нужно избавиться в соответствии с требованиями директивы относительно утилизации отработавшего свой срок электрического и электронного оборудования (W.E.E.E.). (См. ниже). В вашем холодильнике имеется хладагент R600 и горючий газ, входящий в состав теплоизоляционного пенистого материала.

- Перед тем как выбросить свой старый холодильник для вина, выключите его и отсоедините вилку его сетевого шнура от электрической розетки. Срежьте со шнура вилку и сделайте ее непригодной для использования.
- Проверьте, что дверь холодильника не может полностью закрываться независимо от того, можно или нельзя открыть ее изнутри (лучше всего снять дверь холодильника).

Перед тем как приступить к эксплуатации холодильника внимательно изучите данное руководство и сохраните его для дальнейшего использования в качестве справочного пособия.

## ДВЕ ДВЕРИ

Перед включением холодильника после его установки должно пройти не менее двух часов. Это необходимо для того, чтобы обеспечить эффективную работу холодильного контура.

### ПАНЕЛЬ УПРАВЛЕНИЯ

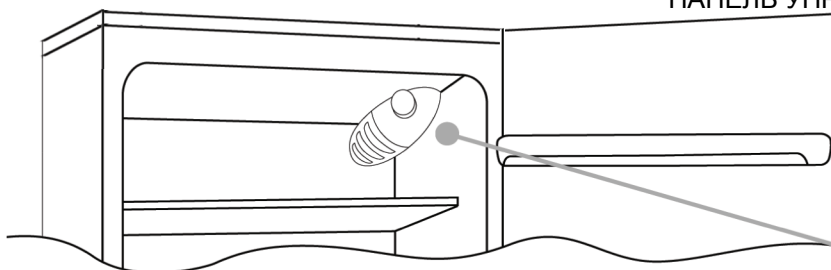

Термостат, с помощью которого задается нужная температура в холодильнике, расположен внутри холодильной камеры (в правом верхнем углу). Чтобы проверить, что холодильник работает, убедитесь в том, что ручка термостата не установлен в положение "0".

## РАЗМОРАЖИВАНИЕ И ЗАМОРАЖИВАНИЕ

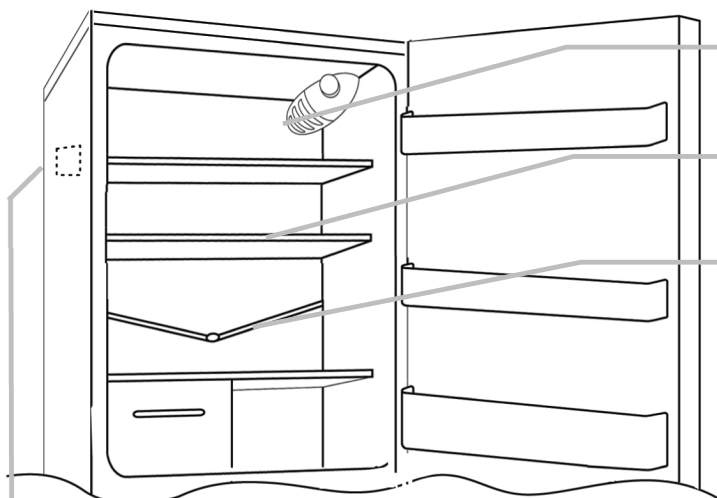

Размораживание холодильной камеры данного холодильника выполняется автоматически

Проверьте, что отверстие для слива воды не забито мусором. Проверьте, что хранящиеся в холодильнике продукты не прикасаются к задней стенке и к боковым стенкам холодильной камеры

Небольшое количество инея или капель воды на задней стенке холодильной камеры – это нормальное явление

Проверьте, что отверстие для слива воды не забито мусором. Проверьте, что хранящиеся в холодильнике продукты не прикасаются к задней стенке и к боковым стенкам холодильной камеры

**Важное замечание.** На холодильнике закреплена паспортная табличка. При обращении за помощью в сервисный центр сообщите работнику сервисного центра информацию, указанную в этой паспортной табличке.

**Важная информация:** Если наружный воздух является очень теплым, холодильник может работать непрерывно, и на задней внутренней стенке холодильной камеры может образовываться слой инея. В этом случае установите ручку термостата на меньшее значение (1-2).

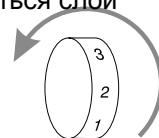

## ПЕРЕНАВЕСКА ДВЕРЕЙ ХОЛОДИЛЬНИКА

Чтобы перенавесить дверь холодильника на другую сторону, выполните представленные ниже инструкции.

**A**

Положите холодильник на пол, или установите его под углом 45°, так как вам потребуется доступ к дну холодильника.

**1**

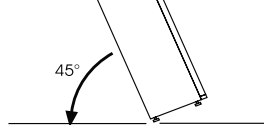

**2**

Снимите нижнюю петлю двери. Для этого выверните винты, и снимите колпачок и шайбы, а затем снимите дверь холодильника.

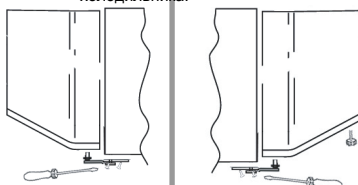

**3**

Снимите два расположенных сверху колпачка, которыми закрыты винты, и выверните два винта

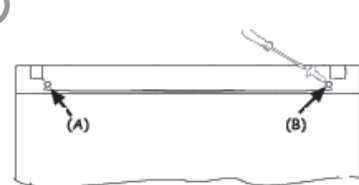

4 Выверните два винта, расположенные на задней стенке холодильника, и снимите верхнюю крышку холодильника

5 Выверните винты и снимите правую петлю

6 Установите петлю на левую сторону

7 Снимите колпачок с левой стороны и установите его на правую сторону

8 Установите петли и двери, выполняя установку снизу вверх

# FONTOS BIZTONSÁGI UTASÍTÁSOK

A figyelmeztetések az Ön biztonságát szolgálják. Kérjük, hogy a készülék telepítése vagy használatba vétele előtt ismerkedjen meg az utasításokkal. Az Ön biztonsága a legfontosabb. Ha bizonytalan a figyelmeztetések jelentését illetően, kérjük, vegye fel a kapcsolatot az Ügyfélszolgálattal.

## Telepítés

A készülék nehéz. Mozgatásakor körültekintően kell eljárni.

A műszaki adatok megváltoztatása vagy a készülék bármilyen módon történő módosítása veszélyes. Ügyeljen arra, hogy a készülék alatt ne legyen elektromos hálózati kábel. Ha a hálózati kábel megsérült, akkor azt a helyi szervizközpontban beszerezhető speciális kábellel kell kicserélni.

A készülék telepítéséhez szükséges elektromos munkákat szakképzett villanyszerelőnek vagy arra illetékes személynek kell elvégezni.

A készülék felmelegedő részeit nem szabad megérinteni.

Hacsak lehet, a készülék hátoldala a fal felé legyen, a szellőzéshez szükséges távolság megtartásával, a telepítési utasításban foglaltak szerint.

A telepítés után és a bekapcsolás előtt a készüléket 2 órán keresztül állni kell hagyni a hűtőközeg leülepedése céljából.

**FIGYELMEZTETÉS:** A készüléket állandó szellőzésű helyen kell felállítani.

## Gyermekbiztonság

A készüléket nem használhatják kisgyermekek vagy beteg emberek, hacsak az értük felelős személy nem kíséri figyelemmel a készülék biztonságos használatát.

Ügyelni kell arra, hogy kisgyerekek ne játszanak a készülékkel.

## A készülék használata közben

A készüléket kizárólag háztartási célra, kizárólag élelmiszerek tárolására tervezték. A fagyasztott ételeket a kiolvasztás után nem szabad visszafagyasztani.

Ne tegyen szénsavas vagy pezsgő italokat a fagyasztóba.

A jégkrém „fagysérüléseket” okozhat, ha közvetlenül a fagyasztóból fogyasztják.

Ne vegyen ki semmit a fagyasztóból, ha vizes/medves a keze, mert az bőr- vagy fagysérüléseket okozhat.

## Karbantartás és tisztítás

A tisztítás vagy a karbantartás megkezdése előtt kapcsolja ki a készüléket és húzza ki a csatlakozódugót.

A zúzvara vagy a jég lekaparásához ne használjon éles eszközöket. (Lásd a leolvasztási utasításokat).

**FIGYELMEZTETÉS:** A leolvasztás meggyorsításához nem szabad mechanikai eszközöket vagy más módszereket használni.

Vigyázzon, hogy ne sérüljön meg a hűtőkör.

A gyártó által ajánlottakon kívül semmilyen elektromos készüléket nem szabad használni a készülék belsejében.

## Szerviz

A készülék szervizelését csak szakképzett szerelő végezheti, és kizárólag eredeti tartalék alkatrészeket használhatók.

Semmilyen körülmények között se próbálja meg saját maga kijavítani a készüléket. A tapasztalatlan személyek által végzett javítások sérüléseket és komoly rendellenességeket okozhatnak. Vegye fel a kapcsolatot a helyi szervizközponttal.

## A készülék élettartama végén

**MEGJEGYZÉS:** A régi hűtőszekrény kiselejtezése előtt kapcsolja ki és csatlakoztassa le a készüléket az elektromos hálózatról. Vágja le és tegye használhatatlanná a csatlakozódugót. Ügyeljen arra, hogy az ajtó ne szorulhasson be (a legjobb, ha leszereli), függetlenül attól, hogy belülről ki lehet-e nyitni vagy sem.

**A RÉGI HŰTŐSZEKRENY HALÁLOS VESZÉLYT JELENTHET A GYERMEKEKRE!**

**FIGYELMEZTETÉS:** Az üzemi élettartam végén a készüléket a WEEE-irányelvnek megfelelően kell ártalmatlanítani (lásd alább). A készülék R600a hűtőközeget, és a szigetelőhabban gyúlékony gázt tartalmaz.

A hűtőszekrény kiselejtezése előtt kapcsolja ki és csatlakoztassa le a készüléket az elektromos hálózatról. Vágja le és tegye használhatatlanná a csatlakozódugót.

Ügyeljen arra, hogy az ajtót ne lehessen teljesen becsukni, függetlenül attól, hogy belülről ki lehet-e nyitni vagy sem (a legjobb, ha leszereli az ajtót).

Kérjük, hogy a használatbavétel előtt olvassa el az utasítást, majd pedig őrizze meg, hogy később is belelapozhasson.

## EGYAJTÓS ÉLELMISZERTÁROLÓ

A készülék bekapcsolása előtt várjon legalább két óráig a hűtőkör teljes hatékonyságának biztosítása céljából.

### KAPCSOLÓLAP

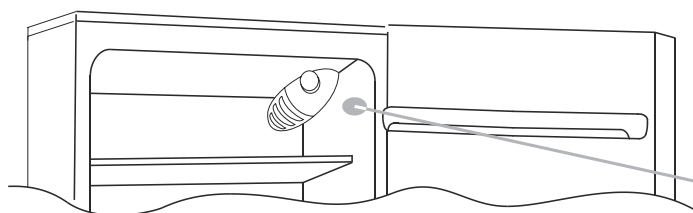

A hőfokszabályozó doboz a hűtőrekesz jobb felső sarkában van. A készülék működésének ellenőrzésékor ügyeljen arra, hogy a hőfokszabályozó gomb ne legyen a „0” állásban.

### LEOLVASZTÁS ÉS FAGYASZTÁS



A hűtőrekesz leolvasztása automatikusan megy végbe.

Ügyeljen arra, hogy a vízvezető nyílás mindig tiszta legyen. Ügyeljen arra, hogy az élelmiszerek ne érintkezzenek a hűtőrekesz hátfalával vagy oldalával.

Kis mennyiségű zúzmara vagy vízcsepp előfordulhat a hűtőrekesz hátoldalán, ha a hűtő normálisan működik.

**MEGJEGYZÉS:** Ez a géptörzslap. Ha hiba esetén kapcsolatba szeretne lépni az Ügyfélszolgálattal, kérjük, ne felejtse el megadni a géptörzslapon lévő adatokat.

Fontos! Ha a szobahőmérséklet nagyon magas, akkor előfordulhat, hogy a készülék folyamatosan működik, és zúzmara réteg rakódik le a hűtőrekesz hátoldalán. Ebben az esetben fordítsa el a gombot kisebb értékre (1-2).

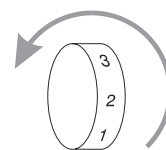

### AZ AJTÓK NYITÁSI IRÁNYÁNAK MEGVÁLTOZTATÁSA

Az ajtók nyitási irányának megváltoztatásához kövesse a jelzéseket a készülék betétje és csuklótípusa vonatkozásában.

(A)

Állítsa vagy döntse meg a hűtőszekrényt 45°-os szögben, mert a készülék alján kell néhány műveletet elvégezni.

1

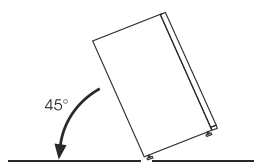

Vegye le az alsó csuklót a csavarok, a dugó és az alátétek eltávolításával, majd pedig vegye le az ajtót.

2

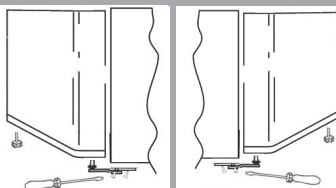

Vegye ki a középső csavart és vegye le a felső ajtót.

3

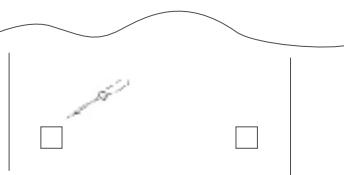

Vegye le a készülék hátoldalán lévő két csavart, majd pedig a fedelet.

4

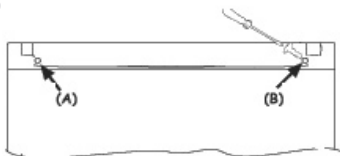

Csavarozza ki a jobb oldali csuklópántot.

5

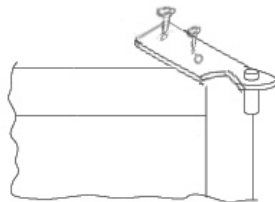

Helyezze át a jobb csuklópántot a bal oldalra.

6

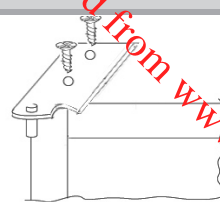

Vegye ki a bal oldali dugót, és helyezze át a jobb oldalra.

7

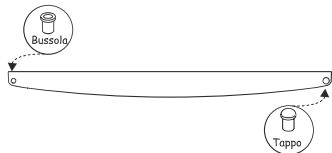

Alulról felfelé haladva szerelje fel a csuklópántokat és az ajtókat.

8

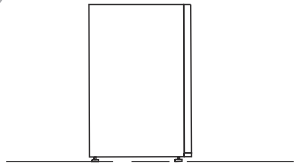

Downloaded from [www.vandenborre.be](http://www.vandenborre.be)