

# BRAUN

## Silk·épil® 7

### Dual Epilator



Type 5377

[www.braun.com](http://www.braun.com)

#### Legs & Body

7891 WD  
7871 WD

#### Legs

7791 WD  
7771 WD



## Braun Infolines

Deutsch	6
English	12
Français	19
Español	25
Português	31
Italiano	37
Nederlands	43
Dansk	49
Norsk	54
Svenska	59
Suomi	64
Ελληνικά	69

<b>DE/AT</b>	<b>00 800 27 28 64 63</b> <b>00 800 BRAUNINFOLINE</b>
<b>CH</b>	<b>08 44 - 88 40 10</b>
<b>UK</b>	<b>0800 783 7010</b>
<b>IE</b>	<b>1 800 509 448</b>
<b>FR</b>	<b>0 800 944 802</b>
<b>BE</b>	<b>0 800 14 592</b>
<b>ES</b>	<b>901 11 61 84</b>
<b>PT</b>	<b>808 20 00 33</b>
<b>IT</b>	<b>(02) 6 67 86 23</b>
<b>NL</b>	<b>0 800-445 53 88</b>
<b>DK</b>	<b>70 15 00 13</b>
<b>NO</b>	<b>22 63 00 93</b>
<b>SE</b>	<b>020 - 21 33 21</b>
<b>FI</b>	<b>020 377 877</b>
<b>HK</b>	<b>852-25249377</b> (Audio Supplies Company Ltd.)

### Internet:

[www.braun.com](http://www.braun.com)  
[www.service.braun.com](http://www.service.braun.com)

Braun GmbH  
Frankfurter Straße 145  
61476 Kronberg/Germany



Downloaded from [www.vandenborre.be](http://www.vandenborre.be)

Legs & Body

Legs

7891

7871

7791

7771

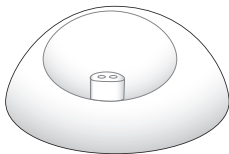

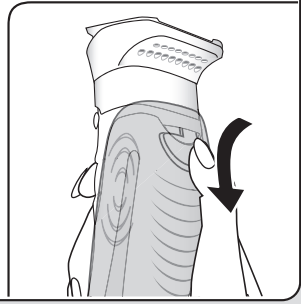
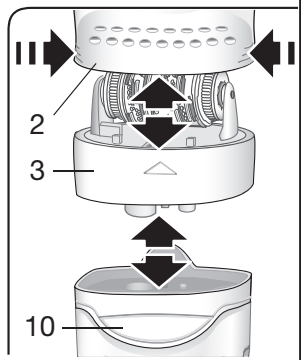
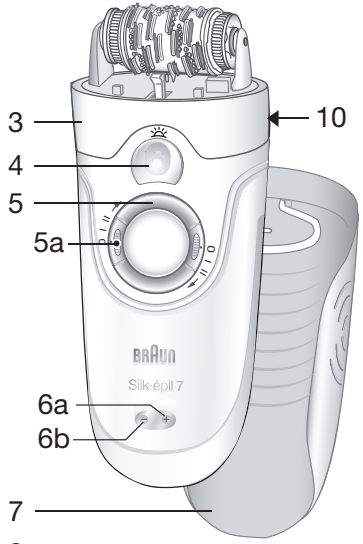
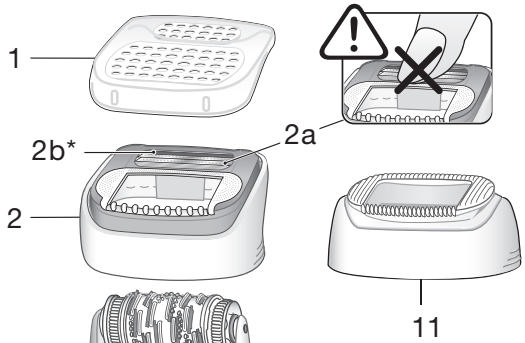

Downloaded from www.vandenborre.be

A

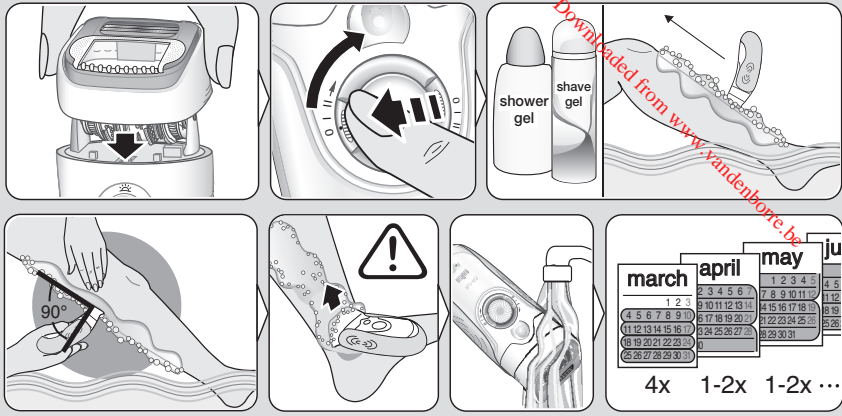

B

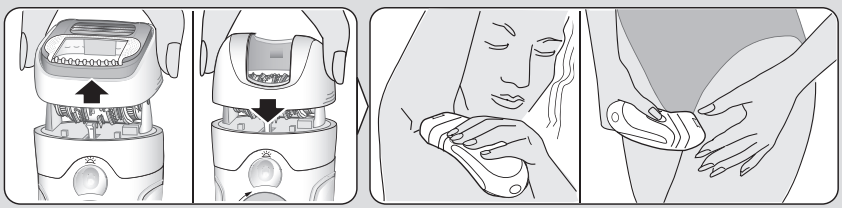

C

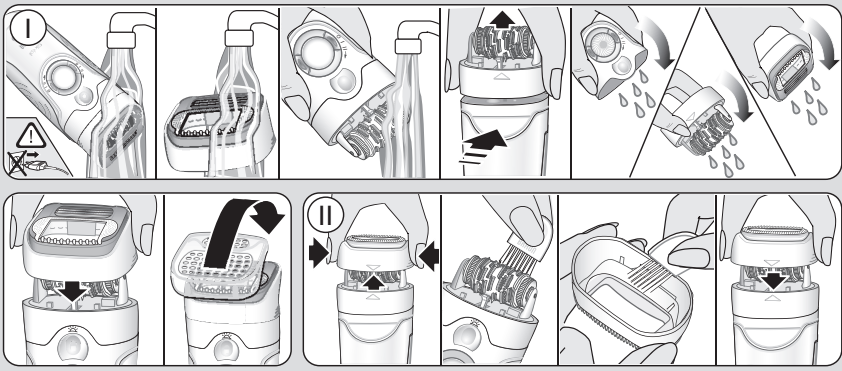

# Deutsch

Unsere Produkte werden hergestellt, um höchste Ansprüche an Qualität, Funktionalität und Design zu erfüllen. Wir wünschen Ihnen viel Freude mit Ihrem neuen Braun Silk-épil 7 Dual Epilator, dem ersten Epilierer mit integrierter Klinge, der speziell für das Nass-Epilieren mit Rasiergel oder -schaum ausgelegt ist.

Bitte lesen Sie vor Gebrauch des Gerätes die Gebrauchsanweisung sorgfältig durch und bewahren Sie sie auf.

Der Braun Silk-épil 7 Dual Epilierer wurde entwickelt, um Ihnen langanhaltend seidig glatte Haut in nur einem Zug zu bieten. Dank der Dual-Technologie wird das Haar zunächst sanft an der Wurzel entfernt. Anschließend sorgt die integrierte Klinge für zusätzliche Glätte.

## Achtung

- Aus hygienischen Gründen sollten Sie das Gerät nicht gemeinsam mit anderen Personen benutzen.
- Dieses Gerät ist mit einem Spezialkabel mit integriertem Netzteil für Sicherheitskleinspannung ausgestattet. Es dürfen weder Teile ausgetauscht noch Veränderungen vorgenommen werden, da sonst Stromschlaggefahr besteht. Elektrische Angaben siehe Hinweis auf dem Spezialkabel. Das Spezialkabel sorgt für eine automatische Spannungsanpassung.
-  Dieses Gerät ist geeignet für die Verwendung in der Badewanne und in der Dusche.  
Aus Sicherheitsgründen kann es nur kabellos verwendet werden.
- Kinder oder Personen mit eingeschränkten physischen, sensorischen oder geistigen Fähigkeiten dürfen dieses Gerät nicht

benutzen, es sei denn, sie werden durch eine für ihre Sicherheit zuständige Person beaufsichtigt. Wir empfehlen, das Gerät außer Reichweite von Kindern aufzubewahren, sowie sicherzustellen, dass Kinder nicht mit dem Gerät spielen.

- Das laufende Gerät sollte nicht mit anderen Hautpartien (z. B. Wimpern, Kopfharen usw.), Kleidern und Schnüren in Kontakt kommen, um jede Verletzungsgefahr, ein Blockieren oder ein Beschädigen des Gerätes zu vermeiden.
- Verwenden Sie den Epilierkopf nie ohne Aufsatz.
- Bei Anwendung des Aufsatzes für sanfte Haut (2) auf knöchigen Bereichen wie den Knöcheln Vorsicht walten lassen. Die integrierte Klinge ist äußerst scharf und kann zu Verletzungen führen.
- Sollte der Aufsatz für sanfte Haut (2) herunterfallen, sollte dieser aus Sicherheitsgründen nicht weiter verwendet, sondern ausgetauscht werden.

## Informationen zur Epilation

Bei allen Formen der Haarentfernung an der Wurzel kann es zu Hautreizungen (z. B. Jucken, Brennen oder Rötungen) kommen, abhängig von Ihrem jeweiligen Haut- und Haartyp. Das sind normale Reaktionen, die rasch wieder abklingen. Sie können jedoch stärker auftreten, wenn Sie zum ersten Mal epilieren oder wenn Sie empfindliche Haut haben.

Falls diese Hautreaktionen nach 36 Stunden noch anhalten, sollten Sie Ihren Arzt um Rat fragen.

In aller Regel nehmen die Hautreaktionen und das Schmerzempfinden nach mehrmaliger Anwendung deutlich ab.

Downloaded from <http://www.healio.com>

Es kann vorkommen, dass sich die Haut durch das Eindringen von Bakterien entzündet (z. B. wenn das Gerät über die Haut gleitet). Eine gründliche Reinigung des Epilierkopfes vor jeder Anwendung reduziert weitestgehend dieses Infektionsrisiko.

Falls Sie Zweifel haben, ob Sie dieses Gerät benutzen sollen, fragen Sie bitte Ihren Arzt. In folgenden Fällen sollten Sie das Gerät nur nach ärztlichem Rat anwenden: bei Ekzemen, Wunden, entzündeten Hautreaktionen wie Follikulitiden (Eiterknötchen) und Krampfadern, im Bereich von Muttermalen, bei Schwächung der Abwehrkräfte Ihrer Haut, die auftreten kann bei Diabetes, Schwangerschaft, bei Vorliegen des Raynaud Syndroms, bei Blutern, Candida oder Immunschwäche.

### **Einige praktische Tipps:**

Wenn Sie bisher noch kein Epiliergerät verwendet haben, oder wenn Sie längere Zeit nicht epiliert haben, kann es eine kurze Zeit dauern, bis sich Ihre Haut an die Epilation gewöhnt hat. Der zunächst stärker empfundene Zupfschmerz wird bei wiederholter Anwendung deutlich geringer, denn die Haut gewöhnt sich an die Epilation.

Am besten epilieren Sie beim ersten Mal am Abend, damit eventuelle Hautrötungen über Nacht abklingen können. Um die Haut zu entspannen, empfehlen wir die Verwendung einer Feuchtigkeitscreme nach der Epilation.

Die Epilation ist leichter und angenehmer, wenn die Haare die optimale Länge von 2 bis 5 mm haben. Sind die Haare länger, empfehlen wir, zunächst zu rasieren und nach 1-2 Wochen die kürzeren, nachwachsenden Haare zu epilieren.

Wenn Sie bereits ein Epiliergerät verwendet haben, denken Sie daran, dass Sie dank der Effizienz der Dual-Epilier-Technologie dieselbe Stelle nicht mehrmals epilieren müssen. Damit wird die Dauer der Epilation bedeutend verringert. Lassen Sie den Dual Epilierer vorsichtig über Ihre Beine gleiten und achten Sie besonders auf knochnige, unregelmäßige Hautbereiche, um eine Verletzung durch die Klinge zu vermeiden.

## **Gerätebeschreibung**

- 1 Schutzkappe
- 2 Aufsatz für sanfte Haut (zur Nassanwendung)
- 2a Integrierte Klinge
- 2b Gleitstreifen
- 3 Epilierkopf
- 4 SmartLight
- 5 Schalter mit Freigabetasten (5a)
- 6a Ladekontrollleuchte
- 6b Restkapazitätsleuchte
- 7 Anti-Rutsch-Aufsatz
- 8 Spezialkabel
- 9 Ladestation (nicht bei allen Modellen, siehe Seite 3)
- 10 Entriegelungstaste
- 11 Epilier-Aufsatz (für Trocken- und Nassanwendung)
- 12 Epilier-Aufsatz für empfindliche Stellen (für Trocken- und Nassanwendung) (nicht bei allen Modellen, siehe Seite 3)

## **Aufladen**

- Bitte laden Sie das Gerät vor dem Gebrauch auf. Für optimale Leistung empfehlen wir, das Gerät immer im vollgeladenen Zustand zu benutzen. Platzieren Sie das ausgeschaltete Gerät in der Ladestation oder schließen Sie es über das Spezialkabel direkt ans Netz an und laden Sie es ca. eine Stunde.

Downloaded from [www.vandenborre.be](http://www.vandenborre.be)

- Die grüne Ladekontrollleuchte (6a) zeigt durch Blinken an, dass das Gerät geladen wird. Nach Vollladung leuchtet die Ladekontrollleuchte permanent. Sie können das Gerät nun kabellos verwenden.
- Eine Akkuladung reicht für ca. 30 Minuten kabellosen Betrieb.
- Sobald die rote Restkapazitätsleuchte (6b) blinkt, sollten Sie das Gerät ans Netz anschließen, um es wieder aufzuladen.
- Nach der Verwendung können Sie das Gerät entweder direkt über das Spezialkabel aufladen oder indem Sie es auf die Ladestation setzen.
- Die ideale Umgebungstemperatur für das Laden, die Verwendung und Lagerung des Geräts liegt zwischen 15 °C und 35 °C. Sollte die Temperatur außerhalb dieses Bereichs liegen, kann die Aufladezeit länger sein und die kabellose Verwendung kürzer ausfallen.

### Einschalten

- Drücken Sie eine der Freigabetasten (5a) und drehen Sie den Schalter im Uhrzeigersinn auf die gewünschte Geschwindigkeitsstufe:  
«I» = besonders sanft  
«II» = besonders gründlich
- Die SmartLight-Funktion sorgt für ideale Lichtverhältnisse: Solange das Gerät eingeschaltet ist, leuchtet das Licht und hilft Ihnen, auch feinste Härchen zu entdecken und gründlich zu entfernen.

### Nass-Epilieren

Der Dual Epilierer ist speziell für das Nass-Epilieren mit Rasiergel oder -schaum ausgelegt.

Für ein optimales Gleiten sollten Sie das Gerät mit Rasiergel auf nasser Haut verwenden.

Hierfür empfehlen wir das Satin Care\*

Rasiergel von Gillette. Für eine bessere Handhabung beim Nass-Epilieren empfiehlt sich die Verwendung des Anti-Rutsch-Aufsatzes (7).

(\* nicht in allen Ländern verfügbar)

## A Dual-Epilation mit dem Aufsatz für sanfte Haut

Der Silk-épil 7 Dual Epilierer bietet einen völlig neuen Ansatz bei der Haarentfernung: In einem Zug wird das Haar zunächst sanft an der Wurzel entfernt, während die Klinge anschließend für sanfte Haut sorgt. Der einzigartige Dual Epilierer vereint die Close-Grip Technologie (mit 40 Pinzetten) für langanhaltend glatte Haut mit integrierter Venus-Technologie für höchste Effizienz bei einem einzigen Zug.

Die Dual-Epilation mit dem Aufsatz für sanfte Haut wurde speziell für das Epilieren der Beine entworfen und optimiert. Bei der Verwendung des Aufsatzes auf anderen Hautbereichen sollten Sie besondere Vorsicht walten lassen, da die Klingen sehr scharf sind. Die Haut sollte während der Verwendung stets straff gehalten werden.

### Erste Verwendung

Damit sich die Haut an die Haarentfernung gewöhnen kann, ist es wichtig, dass Sie das Gerät während des ersten Monats nur einmal pro Woche verwenden. Nach 3-4 Verwendungen, wenn alle Haare mindestens einmal entfernt wurden und sich die Haut an den neuen Prozess gewöhnt hat, können Sie langanhaltende Ergebnisse wie bei der normalen Epilation genießen und den Dual Epilierer alle 2-3 Wochen anwenden.

Downloaded from [www.vapen.de](http://www.vapen.de)

### Verwendung des Dual Epilierers

- Stellen Sie vor der Anwendung sicher, dass der Epilierkopf (3) sauber ist. Setzen Sie den Aufsatz für sanfte Haut (2) auf.
- Geben Sie Rasierschaum oder -gel auf die nasse Haut.
- Straffen Sie die Haut und führen Sie das Gerät langsam, gleichmäßig und ohne Druck mit der Schalterseite entgegen der Haarwuchsrichtung.
- Achten Sie darauf, dass der Epilierkopf flach über die Haut gleitet. Das Schwenkelement passt sich automatisch der Hautkontur an. In einem Zug werden die Haare zunächst an der Wurzel entfernt und die Haut geschmeidig sanft. Dank der integrierten Klinge sorgt der Aufsatz für sanfte Haut für eine noch gründlichere Haarentfernung, sodass eine Anwendung auf den verschiedenen Hautbereichen genügt.
- Epilieren Sie die Beine von unten nach oben. Bei der Anwendung an den Kniekehlen muss das Bein immer gestreckt sein. Seien Sie besonders an den Knöcheln und anderen knöchigen Bereichen vorsichtig, um Verletzungen zu vermeiden.
- Den am Aufsatz für sanfte Haut angesammelten Schaum regelmäßig abspülen.

### B Epilation

Nehmen Sie den Aufsatz für sanfte Haut (2) ab und setzen Sie den Epilier-Aufsatz (11) oder den Aufsatz für empfindliche Stellen (12) auf. Sie können den Epilierer für die Nass- oder Trocken-Epilation nutzen:

**Nass-Epilation:** Damit das Gerät optimal über die Haut gleiten kann, ist es wichtig, dass die Haut wirklich feucht ist.

**Trocken-Epilation:** Ihre Haut muss trocken und fettfrei sein.

### Epilation der Beine:

- Straffen Sie die Haut und führen Sie das Gerät langsam, gleichmäßig und ohne Druck mit der Schalterseite entgegen der Haarwuchsrichtung.
- Da die Haare nicht immer in eine einheitliche Richtung wachsen, kann es hilfreich sein, das Gerät in verschiedenen Richtungen über die Haut zu führen, um ein optimales Ergebnis zu erzielen.

### Epilation empfindlicher Bereiche:

- Setzen Sie für die Anwendung im Achselbereich und in der Bikinizone den Epilier-Aufsatz (12) auf, der speziell für die Verwendung auf empfindlichen Hautbereichen entwickelt wurde.
- Vor der Epilation sollten Sie den entsprechenden Bereich gründlich reinigen, um Rückstände zu entfernen (z.B. Deodorant). Strecken Sie den Arm nach oben, so dass die Haut gestrafft ist, und führen Sie das Gerät in verschiedene Richtungen. Da die Haut nach der Epilation besonders empfindlich ist, sollten Sie keine hautreizenden Substanzen, wie z.B. alkoholhaltige Deodorants, verwenden.
- Bitte beachten Sie, dass diese Körperzonen besonders bei den ersten Anwendungen besonders schmerzempfindlich sind. Daher empfehlen wir, bei den ersten Anwendungen die Geschwindigkeitsstufe «1» zu wählen. Bei wiederholter Anwendung wird das Schmerzempfinden nachlassen. Die Epilation ist angenehmer, wenn die Haare die optimale Länge von 2-5 mm haben.

### Überhitzungsschutz

Um das Gerät vor Überhitzung zu schützen, kann es vorkommen, dass die rote Rest-

Downloaded from [www.glaeser.com/de](http://www.glaeser.com/de)

kapazitätsleuchte 8 Sekunden lang durchgängig leuchtet und sich das Gerät anschließend automatisch ausschaltet. Drehen Sie in diesem Fall den Schalter auf die Position «0» zurück und lassen Sie das Gerät abkühlen.

## So halten Sie das Gerät in Bestform

### Reinigen mit Wasser

Nach dem Nass-Epilieren sollten Sie das Gerät gründlich mit Wasser reinigen, um weiterhin optimale Ergebnisse zu erzielen. Den Aufsatz für sanfte Haut (2) abnehmen und unter warmem fließendem Wasser reinigen. Den Epilierkopf unter fließendes Wasser halten und das Gerät kurz einschalten. Anschließend die Entriegelungstaste (10) drücken und den Epilierkopf abnehmen. Epilierkopf und Gerät gründlich schütteln, damit sämtliches Wasser entfernt wird. Den Anti-Rutsch-Griff entfernen und alle Teile trocknen lassen. Stellen Sie sicher, dass alle Teile vollständig trocken sind, bevor sie wieder angebracht werden. Nachdem Sie den Epilierkopf (3) und den Aufsatz für sanfte Haut (2) wieder aufgesetzt haben, empfiehlt es sich, die Schutzkappe (1) anzubringen, um die Klinge zu schützen.

### Reinigen mit der Bürste

Nach dem Trocken-Epilieren reicht es eventuell aus, das Gerät mit der Bürste zu reinigen. Die Bürste in Alkohol tauchen und die Pinzetten von der Rückseite des Epilierkopfes her gründlich reinigen. Dabei das Pinzetten-element von Hand drehen. Damit wird eine optimale Reinigung des Epilierkopfes sichergestellt.

### Wechsel des Aufsatzes für sanfte Haut

Der Aufsatz für sanfte Haut (2) ist mit einem Gleitstreifen (2b) versehen. Dieser verblasst mit der Zeit und zeigt damit an, dass die Klinge stumpf wird. Ist der Gleitstreifen weiß, ist ein Wechsel des Aufsatzes für sanfte Haut erforderlich. Da der Gleitstreifen wasserlöslich ist, sollte der Aufsatz für sanfte Haut trocken gelagert und niemals mit der Klingenseite nach unten im Waschbecken liegen gelassen werden.

Für optimale Ergebnisse sollte der Aufsatz für sanfte Haut jeweils nach 12 Anwendungen ausgetauscht werden, wenn der Gleitstreifen weiß ist oder wenn die Klinge Anzeichen einer Abnutzung oder Beschädigung aufweist. Sollte der Aufsatz für sanfte Haut herunterfallen, sollte dieser aus Sicherheitsgründen nicht weiter verwendet, sondern ausgetauscht werden.

Ersatz-Glättaufsätze (Bestellnr. 771 WD) sind beim Händler, beim Braun Kundendienst oder auf [www.service.braun.com](http://www.service.braun.com) erhältlich.

## Umweltschutz

Dieses Gerät enthält Akkus. Im Sinne des Umweltschutzes darf dieses Gerät am Ende seiner Lebensdauer nicht mit dem Hausmüll entsorgt werden. Die Entsorgung kann über den Braun Kundendienst oder lokal verfügbare Rückgabe- und Sammelsysteme erfolgen.



Änderungen vorbehalten.

## **Garantie**

Als Hersteller übernehmen wir für dieses Gerät – nach Wahl des Käufers zusätzlich zu den gesetzlichen Gewährleistungsansprüchen gegen den Verkäufer – eine Garantie von 2 Jahren ab Kaufdatum. Innerhalb dieser Garantiezeit beseitigen wir nach unserer Wahl durch Reparatur oder Austausch des Gerätes unentgeltlich alle Mängel, die auf Material- oder Herstellungsfehlern beruhen. Die Garantie kann in allen Ländern in Anspruch genommen werden, in denen dieses Braun Gerät von uns autorisiert verkauft wird.

Von der Garantie sind ausgenommen: Schäden durch unsachgemäßen Gebrauch, normaler Verschleiß und Verbrauch sowie Mängel, die den Wert oder die Gebrauchstauglichkeit des Gerätes nur unerheblich beeinflussen. Bei Eingriffen durch nicht von uns autorisierte Braun Kundendienstpartner sowie bei Verwendung anderer als Original Braun Ersatzteile erlischt die Garantie.

Im Garantiefall senden Sie das Gerät mit Kaufbeleg bitte an einen autorisierten Braun Kundendienstpartner. Die Anschrift finden Sie unter [www.service.braun.com](http://www.service.braun.com) oder können Sie kostenlos unter 00800/27 28 64 63 erfragen.

# English

Our products are engineered to meet the highest standards of quality, functionality and design. We hope you thoroughly enjoy using your Braun Silk-épil 7 Dual Epilator, the first epilator with integrated blade designed to be used in water with shave gel or foam.

Please read the use instructions carefully before using the appliance and keep them for future reference.

Braun Silk-épil 7 Dual Epilator has been designed to give you longlasting smooth skin in one stroke thanks to its dual technology. First, it gently epilates the hair from the root, then the integrated blade follows to smoothen the skin.

## Important

- For hygienic reasons, do not share this appliance with other persons.
- This appliance is provided with a special cord set with an integrated Safety Extra Low Voltage power supply. Do not exchange or manipulate any part of it. Otherwise there is risk of electric shock. For electric specifications, please see printing on the special cord set. The special cord set automatically adapts to any worldwide AC voltage.
-  This appliance is suitable for use in a bath or shower. For safety reasons, it can only be operated cordlessly.
- This appliance is not intended for use by children or persons with reduced physical, sensory or mental capabilities, unless they are given supervision by a person responsible for their safety. Keep the appliance out of reach of children in order to make sure that they do not play with it.
- When switched on, the appliance must never come in contact with the hair on your head, eyelashes, ribbons, etc. to prevent

any danger of injury as well as to prevent blockage or damage to the appliance.

- Never use the epilator head without a cap.
- Be careful when guiding the Smoothing cap (2) over bony areas like the ankles. The integrated blade is very sharp and might cause injuries.
- For safety reasons, stop using the Smoothing cap if it has been dropped. Replace it with a new one.

## General information

All methods of hair removal at the root can lead to skin irritations (e.g. itching, discomfort and reddening) depending on the condition of the skin and hair. This is a normal reaction and should quickly disappear, but may be stronger when you are removing hair at the root for the first few times or if you have sensitive skin.

If, after 36 hours, the skin still shows irritation, we recommend that you contact your physician.

In general, the skin reaction and the sensation of pain tend to diminish considerably with the repeated use of Silk-épil.

In some cases inflammation of the skin could occur when bacteria penetrate the skin (e.g. when sliding the appliance over the skin). Thorough cleaning of the epilator head before each use will minimise the risk of infection.

If you have any doubts about using this appliance, please consult your physician. In the following cases, this appliance should only be used after prior consultation with a physician:

eczema, wounds, inflamed skin reactions such as folliculitis (purulent hair follicles) and varicose veins, around moles, reduced immunity of the skin, e.g. diabetes mellitus,

Downloaded from [www.vanderborgh.be](http://www.vanderborgh.be)

Downloaded from www.vandevan.be

during pregnancy, Raynaud's disease, haemophilia, candida or immune deficiency.

**Some useful tips:**

If you have not used an epilator before, or if you have not epilated for a longer period of time, it may take a short time for your skin to adapt to epilation. The discomfort experienced in the beginning will decrease considerably with repeated use as the skin adapts to the process.

When epilating for the first time, it is advisable to epilate in the evening, so that any possible reddening can disappear overnight. To relax the skin we recommend applying a moisture cream after epilation.

Epilation is easier and more comfortable when the hair is at the optimum length of 2-5 mm. If hairs are longer, we recommend that you shave first and epilate the shorter, re-growing hairs several days later.

If you have used an epilator before, keep in mind that you do not need to go over the same area repeatedly thanks to the one-stroke efficiency of the Dual Epilator technology. This will reduce the epilation time significantly. Carefully guide the Dual Epilator over your legs and take special care on bony, uneven skin areas in order to avoid injuries caused by the blade.

**Description**

- 1 Protection cap
- 2 Smoothing cap (wet usage)
- 2a Integrated blade
- 2b Lubrastrip
- 3 Epilation head
- 4 SmartLight
- 5 Switch with lock keys (5a)
- 6a Charging light
- 6b Low charge light

- 7 Non-slip grip
- 8 Special cord set
- 9 Charging stand (not all models, see page 3)
- 10 Release button
- 11 Epilation cap (wet&dry usage)
- 12 Epilation cap for sensitive areas (wet&dry usage) (not with all models, see page 3)

**Charging**

- Before use, charge the appliance. For best performance, we recommend that you always use a fully charged appliance. Place the appliance (switched off) in the charging stand or connect it directly to an electrical outlet via the special cord set. Charging time is approximately 1 hour.
- The green charging light (6a) flashes to show that the shaver is being charged. When the battery is fully charged, the charging light shines permanently. Once fully charged, use the appliance without cord.
- A full charge provides up to 30 minutes of effective usage time.
- When the red low-charge light (6b) flashes, reconnect the appliance to an electrical outlet to recharge.
- After each use, recharge the appliance either directly via the special cord set or by placing it onto the charging stand.
- The best environmental temperature for charging, using and storing the appliance is between 15 °C and 35 °C. In case the temperature is beyond this range, the charging time might be longer whereas the cordless operation time might be reduced.

**Turning on**

- Press one of the lock keys (5a) and turn the switch clockwise to select your preferred speed setting:

«I» = extra gentle  
«II» = extra efficient

- The SmartLight comes on instantly and shines as long as the appliance is switched on. It reproduces an almost daylight condition, thus revealing even the finest hair and giving you a better control for improved epilation efficiency.

### Wet usage

The Dual Epilator has been designed for wet usage with shave gel or foam.

In order to achieve optimum gliding conditions use the appliance on wet skin using shave gel.

For optimum results, we recommend using Gillette Satin Care\* shave gel.

For improved handling under wet conditions, you may want to attach the non-slip grip (7).

(\* not available in every country)

## A Dual Epilation with the Smoothing cap

Hair removal with the Silk-épil 7 Dual Epilator is a completely new approach to remove hair. In one stroke it first gently removes the hair from the root, followed by the blade to smoothen the skin. The unique Dual Epilator combines Close-Grip Technology (incl. 40 tweezers) for long-lasting results with integrated Venus Technology for one stroke efficiency.

Dual epilation with the Smoothing cap has been designed and optimized for usage on legs. If you want to use the Smoothing cap for hair removal in other body areas, please take extra care because of the sharp blades. Skin needs to be stretched during usage.

### Start-up phase

In order to allow your skin to adapt to the new hair removal process, it is most

important that you use the appliance once a week during the first month of usage. After 3-4 usages, with every hair being epilated once and the hair re-growth adapted to the new process, you will be able to enjoy long-lasting results as with normal epilation, using the dual epilator every 2-3 weeks.

### How to use the Dual Epilator

- Before use, make sure that Epilation head (3) is clean. Attach the Smoothing cap (2).
- Apply shave foam or gel on the wet skin.
- Stretching your skin, guide the appliance in a slow, continuous movement without pressure against the hair growth in the direction of the switch.
- Make sure that the head is guided flat over the skin. Its pivoting head perfectly adapts to the skin contours. It first epilates and then smoothenes your skin in one stroke. Thanks to the integrated blade, the Smoothing cap provides increased efficiency. You do not need to go several times over the same area.
- Guide the dual epilator starting from the lower leg in an upward direction. Keep your leg stretched out straight when removing hair in the area behind the knee. Take special care to avoid injuries around the ankles and on other bony areas.
- From time to time, rinse off the foam built up on the Smoothing cap.

## B Epilation

Remove the Smoothing cap (2) and attach the Epilation cap (11) or the cap for sensitive areas (12). You may epilate under wet or dry conditions:

Wet usage: To achieve best gliding conditions, make sure the skin is very moist.

Dry usage: Make sure your skin is dry and free from grease and cream.

Download your free manual at [www.philips.be](http://www.philips.be)

### Leg epilation:

- Stretching your skin, guide the appliance in a slow, continuous movement without pressure against the hair growth in the direction of the switch.
- As hair grows in different directions, it may be helpful to guide the appliance in different directions to achieve best results.

### Epilation in sensitive areas:

- For underarm and bikini line epilation, attach the Epilation cap (12) which has been specifically developed for use in sensitive areas.
- Before epilating, thoroughly clean the respective area to remove residues (like deodorant). Keep your arm raised up so that the skin is stretched and guide the appliance in different directions. As skin may be more sensitive directly after epilation, avoid using irritating substances such as deodorants with alcohol.
- Please be aware that especially in the beginning, these areas are particularly sensitive to pain. Therefore, we recommend that you select speed setting «I» for the first few usages.  
With repeated usage the pain sensation will diminish. For more comfort, ensure that the hair is at the optimum length of 2-5 mm.

### Overheating protection

As a safety feature to avoid the unlikely event of the appliance overheating, it may happen that the red low charge light shines permanently for 8 seconds and then the appliance turns off automatically. In this case, turn the switch back to the position «0» and let the appliance cool down.

### Keeping the appliance in top shape

#### Cleaning with water

After each wet usage, thoroughly clean the appliance with water to ensure optimum performance.

Remove the Smoothing cap (2) and clean it under warm running water.

Hold the appliance with the epilation head under running water and briefly switch it on. Then press the release button (10) to remove the epilation head.

Thoroughly shake both, the epilation head and the appliance to make sure that remaining water can drip out. Remove the non-slip grip and leave all parts to dry. Before reattaching, make sure all parts are completely dry.

After reassembling the epilation head and the Smoothing cap (2), you may attach the protection cap (1) to protect the blade.

#### Cleaning with the brush

If you have used the appliance in dry conditions, it may be sufficient to clean it with the brush.

Thoroughly clean the tweezers from the rear side of the Epilation head with the brush dipped into alcohol. While doing so, turn the tweezer element manually. This cleaning method ensures best hygienic conditions for the epilation head.

### Replacing the Smoothing cap

The Smoothing cap (2) is provided with a lubrastrip (2b). It turns white over time, which acts as an indicator when the blade is becoming dull. This indicates that it is time to change the Smoothing cap. As the lubrastrip is water soluble the Smoothing cap should be stored in a dry environment and should never be left in the sink, face down.

Downloaded from [www.vandenborre.be](http://www.vandenborre.be)

To ensure maximum performance, replace the Smoothing cap after 12 usages, when the lubrastrip turns white or when the blade shows wear or kinks. For safety reasons, stop using the smoothing cap if it has been dropped and replace it with a new one.

Replacement Smoothing caps (Reference # 771 WD) are available from the retailer where the appliance was bought, from Braun Service Centres or via [www.service.braun.com](http://www.service.braun.com).

### Environmental notice

This product contains rechargeable batteries. In the interest of protecting the environment, please do not dispose of the product in the household waste at the end of its useful life. Disposal can take place at a Braun Service Centre or at appropriate collection points provided in your country.



Subject to change without notice

### Guarantee

We grant a 2 year guarantee on the product commencing on the date of purchase. Within the guarantee period we will eliminate any defects in the appliance resulting from faults in materials or workmanship, free of charge either by repairing or replacing the complete appliance at our discretion. This guarantee extends to every country where this appliance is supplied by Braun or its appointed distributor. This guarantee does not cover: damage due to improper use, normal wear or use as well as defects that have a negligible effect on the value or operation of the appliance. The guarantee becomes void if repairs are undertaken by unauthorised persons and if original Braun parts are not used.

To obtain service within the guarantee period, hand in or send the complete appliance with your sales receipt to an authorised Braun Customer Service Centre (address information available online at [www.service.braun.com](http://www.service.braun.com)).

### For UK only:

This guarantee in no way affects your rights under statutory law.

### For Australia & New Zealand only:

#### Warranty

**In Australia, our goods come with guarantees that cannot be excluded under the Australian Consumer Law. You are entitled to a replacement or refund for a major failure and for compensation for any other reasonably foreseeable loss or damage. You are also entitled to have the goods repaired or replaced if the goods fail to be of acceptable quality and the failure does not amount to a major failure. The benefits given by this warranty are in addition to other rights and remedies of the consumer law.**

#### For Claims in Australia please contact:

Procter & Gamble Australia Pty Ltd  
1 Innovation Road, Macquarie Park  
NSW 2113  
Telephone: +612 8864 5000  
Facsimile: +612 8864 5574  
Email: [gillette@au.pgconsumers.com](mailto:gillette@au.pgconsumers.com)

#### For claims in New Zealand please contact:

Procter & Gamble Distributing New Zealand Limited  
Unit 3, Building I, 5 Orbit Drive  
Rosedale, North Shore City 0632  
Auckland, New Zealand  
Telephone: +649 477 6400  
Facsimile: +649 477 6399  
Email: [gillette@nz.pgconsumers.com](mailto:gillette@nz.pgconsumers.com)

Downloaded from www.procterandgamble.be

## **Our Warranty**

This appliance is also covered by a 24 Month Replacement Warranty commencing on the date of purchase (**Our Warranty**).

**Our Warranty applies in all States and Territories of Australia and in New Zealand and is in addition to any mandatory statutory obligations imposed on Procter & Gamble Australia Pty. Ltd., its distributors and its manufacturer. Our Warranty does not purport to exclude, restrict or modify any such mandatory statutory obligations.**

Our Warranty only covers defects in the appliance resulting from faults in workmanship or materials. Therefore, if your appliance becomes faulty as a result of faults in workmanship or materials, it will be exchanged by your retailer, on presentation of proof of purchase.

Our Warranty only applies to domestic or household use of this appliance and the warranty will only apply if the correct operating instructions included with this product have been followed. For any appliance replaced under this warranty, Our Warranty ends on the expiry of the warranty period that applied to the original appliance.

Our Warranty does not cover:

- A. Damage arising from improper use or operation on incorrect voltages.
- B. Breakages to shaver foils, glass jars, etc.
- C. Normal wear due to moving parts.
- D. Repairs undertaken by unauthorised service personnel or use of non genuine parts.
- E. Appliances that are outside the warranty period or are not faulty.

This appliance is not intended for use by young children or infirm persons without supervision. Young children should be

supervised to ensure that they do not play with the appliance.

If the appliance is powered by a cord extension set or electrical portable outlet device these should be positioned so they are not subject to splashing or ingress of moisture.

To the extent permitted by the laws of the Commonwealth of Australia and New Zealand and applicable laws of a State or Territory of Australia, and without affecting any mandatory statutory obligations imposed by law, Our Warranty is given in exchange for any other rights you may have against Procter & Gamble Australia Pty. Ltd. or its distributors or manufacturer, whether at law, in tort (including negligence), in equity or under statute.

Please retain proof of purchase of this appliance. If you have any questions in relation to Our Warranty, please call our Consumer Service line (see below for numbers). If you intend to make a claim please telephone our Customer Service line on the numbers set out below to obtain information about your claim and any costs associated with claiming under Our Warranty. You will bear the cost of returning your product to us.

## **Repairs and service**

If you are sending your appliance for repair under Our Warranty, please pack the appliance adequately and send it to your nearest Service Agent, at your expense. For service or replacement parts refer to the authorised Service Agents listed overleaf. Local Service Agents may change from time to time – in that event please contact the Consumer Service free call number below for updated local service agent details.

Downloaded from [www.vandenborre.be](http://www.vandenborre.be)

**Australian Consumer Service**  
(free call): 1 800 641 820

**New Zealand Consumer Service**  
(free call): 0 800 108 909

 N2820

## **Australian & New Zealand Service Agents**

### **VICTORIA & TASMANIA**

Statewide Services Pty Ltd trading  
as J A Appliances  
17-19 Hossack Avenue  
Coburg North, VIC 3058  
Tel. (03) 8371 9100  
Fax. (03) 9355 8644  
Email: [jaappliances@statewideservices.com.au](mailto:jaappliances@statewideservices.com.au)

### **QUEENSLAND**

Walters Import trading as Brisbane Appliance  
Service Centre  
449 Beaudesert Road  
Moorooka QLD 4105  
Tel. (07) 3277 0360  
Fax. (07) 3274 2909  
Email: [basc@waltersimport.com.au](mailto:basc@waltersimport.com.au)

### **WESTERN AUSTRALIA**

Mark 1 Appliances  
Unit 1, 46 Abernethy Road  
Belmont, WA 6104  
Tel. (08) 9475 0911  
Fax. (08) 9475 0922  
Email: [mark1app@iinet.net.au](mailto:mark1app@iinet.net.au)

### **NEW SOUTH WALES & ACT**

Faulder Appliance Services Pty Ltd  
Shop 4,  
9 Evans Road,  
Rooty Hill, NSW 2766  
Tel. (02) 9625 3064  
Fax. (02) 9625 3037  
Email: [fas16@bigpond.com](mailto:fas16@bigpond.com)

### **SOUTH AUSTRALIA & NT**

Adelaide Service Centre  
Shop B2,  
Parkholme Shopping Centre  
319 Oaklands Road, Parkholme  
Adelaide, SA 5043  
Tel. (08) 8357 5800  
Fax. (08) 8357 5833  
Email: [ascpkh@adam.com.au](mailto:ascpkh@adam.com.au)

### **NEW ZEALAND**

Key Service Ltd  
7D Echelon Place East Tamaki  
Manukau City  
Auckland  
New Zealand  
(PO Box 38569, Howick, Auckland,  
New Zealand)  
Tel. (09) 916 0960  
Fax. (09) 916 0970  
Email: [key-service-ltd@xtra.co.nz](mailto:key-service-ltd@xtra.co.nz)

# Français

Nos produits sont conçus afin de répondre aux plus hautes exigences en termes de qualité, de fonctionnalité et de design. Premier épilateur à lame intégrée conçu pour être utilisé sous l'eau avec un gel ou une mousse de rasage, nous espérons que votre Silk-épil 7 Dual Epilator de Braun vous apportera entière satisfaction.

Lisez attentivement toutes les instructions avant d'utiliser l'appareil et conserver-les en cas de besoin.

Grâce à sa double technologie, Silk-épil 7 Dual Epilator de Braun a été conçu pour vous assurer en un seul passage une peau douce qui dure plus longtemps. Il épile tout d'abord en douceur le poil à la racine, avant le passage de la lame intégrée, qui vient adoucir la peau.

## Important

- Pour des raisons d'hygiène, ne partagez pas cet appareil avec d'autres personnes.
- Cet appareil est équipé d'un câble spécifique avec alimentation intégrée dont la tension est très basse pour des raisons de sécurité. Ne changez ni ne manipulez aucune des pièces. Dans le cas contraire, vous risquez de recevoir une décharge électrique. Pour des explications d'ordre électrique, veuillez vous reporter aux indications situées sur le câble d'alimentation. Celui-ci s'adapte automatiquement à la tension du courant alternatif et ce dans tous les pays du monde.



Cet appareil peut être utilisé dans le bain comme sous la douche. Pour des raisons de sécurité, utilisez l'appareil uniquement sans fil.

- Cet appareil ne doit pas être utilisé par des enfants ou des personnes aux capacités physiques, sensorielles ou mentales réduites, sauf assistés par une personne responsable de leur sécurité. De manière générale, nous vous recommandons de maintenir cet appareil hors de portée des enfants et de veiller à ce que les enfants ne jouent pas avec.
- Lorsqu'il est en marche, l'appareil ne doit jamais entrer en contact avec vos cheveux, vos cils, vos rubans à cheveux, etc. afin d'éviter tout risque de blessure ainsi que tout blocage ou dommage sur l'appareil.
- N'utilisez jamais la tête d'épilation sans accessoire.
- Attention lorsque vous utilisez l'embout adoucissant (2) sur les parties osseuses telles que les chevilles. La lame intégrée est très aiguisée et risquerait de vous blesser.
- Pour des raisons de sécurité, n'utilisez plus l'embout adoucissant s'il est tombé par terre, mais remplacez-le par un nouveau.

## Informations générales

Toutes les méthodes d'épilation à la racine peuvent entraîner des irritations cutanées (par exemple, démangeaison, gêne ou rougissement de la peau), en fonction de l'état de la peau et des poils. Il s'agit d'une réaction normale qui doit disparaître rapidement. Cette réaction peut être plus importante les premières fois que vous vous épiliez ou si vous avez une peau sensible.

Si votre peau montre encore des signes d'irritation après 36 heures, nous vous recommandons de consulter votre médecin. En général, la réaction de la peau et la

Downloaded by: [www.randenborn.be](http://www.randenborn.be)

sensation de douleur tendent à diminuer considérablement avec l'utilisation régulière de Silk-épil.

Dans certains cas, une inflammation de la peau peut survenir lorsque des bactéries pénètrent sous la peau (par exemple, lorsque vous faites glisser l'appareil sur la peau). Un nettoyage minutieux de la tête d'épilation avant chaque utilisation minimise les risques d'infection.

Si vous avez des doutes concernant l'utilisation de cet appareil, consultez votre médecin. Une consultation chez le médecin est nécessaire avant toute utilisation de cet appareil dans les cas suivants : eczéma, coupures, réactions inflammatoires de la peau telles qu'une folliculite (follicules pileux purulents) et varices autour de grains de beauté, immunité réduite de la peau, par exemple, en cas de diabète non insulino-dépendant, de grossesse, de maladie de Raynaud, d'hémophilie, de candida ou de déficit immunitaire.

### **Quelques conseils utiles :**

Si vous n'avez jamais utilisé d'épilateur auparavant, ou si votre dernière épilation remonte à longtemps, votre peau peut avoir besoin d'un peu de temps pour s'habituer à l'épilation. La sensation d'inconfort ressentie au début va s'atténuer considérablement avec l'utilisation régulière de l'appareil, le temps que la peau s'habitue au processus.

Il est recommandé de procéder à la toute première épilation le soir, afin de laisser le temps aux rougeurs éventuelles de disparaître pendant la nuit. Nous vous conseillons d'appliquer une crème hydratante pour aider la peau à se relâcher après l'épilation.

Il est plus facile et plus confortable de s'épiler lorsque le poil mesure entre 2 et 5 mm maximum. Au-delà, nous vous recommandons d'abord de vous raser, puis d'épiler les poils qui repousseront quelques jours plus tard.

Si vous avez déjà utilisé un épilateur, n'oubliez pas que vous n'avez pas besoin de repasser plusieurs fois sur la même zone grâce à l'efficacité en un seul passage que vous offre la technologie Dual Epilation, qui réduit considérablement le temps nécessaire à l'épilation. Guidez soigneusement le Silk-épil 7 Dual Epilator le long de vos jambes en faisant particulièrement attention aux zones osseuses ou irrégulières pour éviter tout risque de blessure par la lame.

## **Description**

- 1 Capot de protection
- 2 Accessoire douceur (utilisation humide)
- 2a Lame intégrée
- 2b Bande lubrifiante
- 3 Tête d'épilation
- 4 Lumière SmartLight
- 5 Interrupteur avec boutons de sécurité (5a)
- 6a Voyant de charge
- 6b Voyant de charge faible
- 7 Manchon antidérapant
- 8 Cordon d'alimentation spécifique
- 9 Socle de charge (selon le modèle, voir page 3)
- 10 Bouton d'éjection
- 11 Accessoire d'épilation (utilisation wet&dry)
- 12 Accessoire d'épilation des zones sensibles (utilisation wet&dry) (selon le modèle, voir page 3).

Downloaded from www.vanderlindere.be

## Charge

- Chargez l'appareil avant utilisation. Pour des performances optimales, nous vous recommandons de toujours utiliser un appareil intégralement chargé. Posez l'appareil (arrêté) sur le socle de charge, ou branchez-le directement sur une prise électrique à l'aide du cordon spécial. Le temps de charge est d'environ 1 heure.
- Le voyant de charge vert (6a) clignote pour indiquer que l'épilateur est en charge. Lorsque la batterie est chargée, le voyant de charge s'arrête de clignoter et reste allumé. Une fois chargé, utilisez l'appareil sans cordon.
- À pleine charge, l'autonomie de l'appareil est de 30 minutes.
- Lorsque l'indicateur rouge de faible charge (6b) clignote, branchez l'appareil sur une prise électrique pour le recharger.
- Après chaque utilisation, rechargez l'appareil soit directement à l'aide du cordon spécial soit en le posant sur le socle de charge.
- La température ambiante optimale pour charger, utiliser et stocker l'appareil se situe entre 15 et 35 °C. Si la température dépasse cette fourchette, le temps de chargement peut être plus long et l'autonomie sans-fil réduite.

## Mise en marche

- Pressez l'un des boutons de sécurité (5a) et tournez l'interrupteur dans le sens des aiguilles d'une montre pour sélectionner la vitesse de votre choix :  
«I» = extra doux  
«II» = extra efficace
- La lumière « SmartLight » s'allume instantanément et reste allumée tant que l'appareil est branché. Produisant une lumière très proche de celle du jour, elle

révèle même les poils les plus fins et vous offre un meilleur contrôle et une épilation d'une plus grande efficacité.

## Utilisation sous l'eau

Le Silk-épil 7 Dual Epilator a été conçu pour une utilisation sous l'eau avec du gel ou de la mousse à raser.

Pour obtenir les meilleures conditions de glisse, utilisez l'appareil avec du gel de rasage appliqué sur une peau humide. Pour un résultat optimal, nous vous recommandons le gel de rasage Gillette Satin Care\*.

Pour améliorer la prise en main lors d'utilisations humides, il est préférable d'utiliser le manchon antidérapant (7).

(\*disponible dans certains pays uniquement)

## A Épilation double action avec l'embout adoucissant

Silk-épil 7 Dual Epilator est une révolution dans l'univers de l'épilation. Tout d'abord, il épile en douceur et en un seul passage le poil à la racine, la lame intégrée vient ensuite adoucir la peau. Cet épilateur unique est doté à la fois de la technologie Close Grip (40 pincettes), pour un résultat durable et de la technologie intégrée Venus pour une efficacité en un seul passage.

Le système d'épilation double action avec l'accessoire douceur a été conçu et optimisé pour une utilisation sur les jambes. Si vous souhaitez utiliser l'accessoire douceur pour l'épilation d'autres parties du corps, faites particulièrement attention à la lame très aiguisée, et assurez-vous que votre peau est bien tendue pour éviter les coupures.

## Prise en main

Afin de permettre à votre peau de s'habituer à ce nouveau processus épilatoire, il est très important que vous utilisiez l'appareil une fois par semaine pendant le premier mois d'utilisation. Après 3 ou 4 utilisations, lorsque chaque poil a été épilé et que chaque repousse a pu s'habituer au nouveau processus, vous pourrez profiter de résultats durables comme lors d'une épilation normale, et vous servir de votre épilateur double action toutes les 2 ou 3 semaines.

## Comment utiliser le Silk-épil 7 Dual Epilator ?

- Avant utilisation assurez-vous que la tête d'épilation (3) est propre. Fixez l'accessoire douceur (2).
- Appliquez de la mousse ou du gel de rasage sur la peau humide.
- En étirant votre peau, guidez l'appareil dans un mouvement lent et continu sans exercer de pression, dans le sens inverse de la pousse du poil, interrupteur face à vous.
- Veillez à garder la tête bien à plat sur la peau. La tête pivotante s'adapte parfaitement aux contours de la peau. Tout d'abord, elle épile, puis elle adoucit votre peau en un seul passage. Grâce à la lame intégrée, l'accessoire douceur est synonyme d'une plus grande efficacité : il n'est pas nécessaire de repasser plusieurs fois au même endroit.
- Déplacez l'épilateur double action en partant du bas de la jambe vers le haut. Gardez votre jambe bien tendue lorsque vous vous épilez la zone située derrière le genou. Faites particulièrement attention à éviter les coupures autour des chevilles et dans les autres zones osseuses.
- Rincez de temps en temps la mousse qui s'accumule au niveau de l'accessoire douceur.

## B Épilation

Retirez l'accessoire douceur (2) et fixez l'accessoire épilation (11) ou l'accessoire pour zones sensibles (12). Vous pouvez vous épiler en utilisation humide ou sèche :

- Utilisation humide : pour obtenir les meilleures conditions de glisse pour l'appareil, assurez-vous que votre peau est bien humide.
- Utilisation à sec : assurez-vous que votre peau est sèche et débarrassée de toute huile ou crème.

### Épilation des jambes :

- En étirant votre peau, déplacez l'appareil dans un mouvement lent et continu sans exercer de pression, dans le sens inverse de la pousse du poil, interrupteur face à vous.
- Étant donné que les poils poussent dans différentes directions, il peut s'avérer utile de déplacer l'appareil dans différentes directions pour obtenir de meilleurs résultats.

### Épilation des zones sensibles :

- Pour l'épilation des aisselles et du maillot, fixez l'accessoire d'épilation (12) spécialement conçu pour les zones sensibles.
- Nettoyez soigneusement la zone à épiler afin d'éliminer tout résidu (déodorant par exemple) avant l'épilation. Gardez le bras levé pour étendre votre peau et déplacez l'appareil dans différentes directions. Étant donné que la peau est plus sensible tout de suite après l'épilation, évitez d'utiliser des substances irritantes telles qu'un déodorant à l'alcool.

Downloaded from [www.vandenberghe.be](http://www.vandenberghe.be)

- Notez bien que ces zones sont particulièrement sensibles à la douleur, surtout au début. C'est pourquoi nous vous recommandons de choisir la vitesse « I » pour les premières épilations.

La sensation de douleur diminuera avec l'utilisation régulière de l'appareil. Pour plus de confort, veillez à ce que les poils à épiler mesurent entre 2 et 5 mm maximum.

## Protection anti-surchauffe

Un système de sécurité permet d'éviter toute surchauffe de l'appareil, il est donc possible que l'indicateur de faible charge reste allumé en permanence pendant 8 secondes et que l'appareil s'arrête automatiquement. Dans ce cas, mettez l'interrupteur en position « 0 » et laissez refroidir l'appareil.

## Entretien de l'appareil

### Nettoyage à l'eau

Après chaque utilisation humide, nettoyez soigneusement l'appareil sous l'eau courante.

Retirez l'accessoire douceur (2) et nettoyez-le sous l'eau chaude.

Tenez l'appareil en maintenant la tête d'épilation sous l'eau et démarrez-le brièvement.

Ensuite, pressez le bouton d'éjection (10) pour retirer la tête d'épilation.

Secouez énergiquement la tête d'épilation et l'appareil pour bien faire sortir toute l'eau qui aurait pu y entrer. Retirez le manchon anti-dérapant et laissez sécher séparément tous les éléments. Avant de les ré-assembler, vérifiez que toutes les pièces sont parfaitement sèches.

Après avoir remonté la tête d'épilation et l'accessoire douceur (2), vous pouvez remettre le capot de protection (1) pour protéger la lame.

### Nettoyage à la brosse

Si vous avez utilisé l'appareil à sec, il peut-être suffisant de le nettoyer à la brosse. Nettoyez soigneusement les pinces par l'arrière de la tête d'épilation, à l'aide de la brosse que vous aurez préalablement trempée dans de l'alcool. Tout en nettoyant, faites tourner manuellement les pincettes. Cette méthode est celle qui offre les meilleures conditions d'hygiène pour nettoyer la tête d'épilation.

### Remplacement de l'accessoire douceur

L'accessoire douceur (2) est fourni avec une bande lubrifiante (2b) qui devient blanche avec le temps, ce qui indique que la lame commence à s'é mousser et qu'il est temps de changer l'accessoire douceur. La bande lubrifiante étant soluble dans l'eau, l'accessoire douceur doit être rangé dans un environnement sec et ne doit jamais être oublié la tête en bas dans le lavabo.

Pour conserver des performances optimales, remplacez l'accessoire douceur après 12 utilisations, lorsque la bande lubrifiante devient blanche ou lorsque la lame montre des signes d'usure. Pour des raisons de sécurité, n'utilisez plus l'accessoire douceur s'il est tombé par terre, mais remplacez-le par un nouveau.

Des accessoires douceur de rechange (référence n° 771 WD) sont disponibles dans le magasin où vous avez acheté votre appareil, auprès des Centres Services agréés Braun ou sur [www.service.braun.com](http://www.service.braun.com).

Downloaded from www.vapeur.be

## Avis environnemental

Ce produit contient des batteries rechargeables. Dans l'intérêt de la protection de l'environnement, ne jetez pas l'appareil en fin de vie avec les déchets ménagers. Vous pouvez le déposer dans un Centre Service agréé Braun ou dans l'un des points de collecte de votre pays.



Se référer à [www.service.braun.com](http://www.service.braun.com) ou appelez 0 800 944 802 pour connaître le Centre Service Agréé Braun le plus proche de chez vous.

Clause spéciale pour la France  
Outre la garantie contractuelle exposée ci-dessus, nos clients bénéficient de la garantie légale des vices cachés prévue aux articles 1641 et suivants du Code civil.

Susceptible d'être modifié sans notification préalable.

## Garantie

Nous accordons une garantie de 2 ans sur ce produit, à partir de la date d'achat. Pendant la durée de la garantie, Braun prendra gratuitement à sa charge la réparation des vices de fabrication ou de matière en se réservant le droit de décider si certaines pièces doivent être réparées ou si l'appareil lui-même doit être échangé. Cette garantie s'étend à tous les pays où cet appareil est commercialisé par Braun ou son distributeur exclusif.

Cette garantie ne couvre pas : les dommages occasionnés par une utilisation inadéquate et l'usure normale. Cette garantie devient caduque si des réparations ont été effectuées par des personnes non agréées par Braun et si des pièces de rechange ne provenant pas de Braun ont été utilisées.

Pour toute réclamation intervenant pendant la période de garantie, retournez ou rappelez l'appareil ainsi que l'attestation de garantie à votre revendeur ou à un Centre Service Agréé Braun.

# Español

Nuestros productos han sido desarrollados para cumplir con los más altos estándares de calidad, funcionalidad y diseño. Esperamos que disfrute mucho utilizando su depiladora Braun Silk-épil 7 de Doble Acción, la primera depiladora con una cuchilla integrada diseñada para usar bajo el agua con gel o espuma de depilación.

Lea las instrucciones de uso con atención antes de utilizar el aparato y consérvelas para futuras consultas.

La depiladora Braun Silk-épil 7 de Doble Acción ha sido diseñada para ofrecerle una piel suave durante más tiempo en una sola pasada gracias a su tecnología de doble acción. Primero extrae suavemente el vello desde la raíz y después la cuchilla integrada suaviza la piel.

## Importante

- Por razones de higiene, no comparta este aparato con otras personas.
- Este aparato viene con un cable de alimentación especial que tiene un suministro energético integrado de Bajo Voltaje Para Mayor Seguridad. No intercambie ni manipule ninguna parte del mismo. De hacerlo, habría riesgo de sufrir una descarga eléctrica. Para obtener especificaciones eléctricas, por favor véase la información impresa sobre el cable de alimentación especial. El cable de alimentación especial se adapta automáticamente a cualquier tipo de voltaje de corriente alterna del mundo.



Este aparato puede utilizarse tanto en bañera como en una ducha. Por razones de seguridad, sólo puede utilizarse sin estar enchufado.

- La utilización de este aparato no está concebida para niños o personas con discapacidades físicas, sensoriales o mentales, salvo que se encuentren bajo la supervisión de una persona responsable de su seguridad. En general, recomendamos que se mantenga el aparato fuera del alcance de los niños. Los niños deberán estar supervisados para asegurar que no jueguen con el aparato.
- Para evitar cualquier peligro de lesión e impedir que el aparato se bloquee o se dañe, el aparato encendido nunca debe tocar el cabello, las pestañas, moños, etc.
- Nunca utilice el cabezal de depilación sin una tapa.
- Tenga cuidado al guiar el accesorio de Doble Acción (2) sobre zonas huesudas, como los tobillos. La cuchilla integrada es muy afilada y puede causar heridas.
- Por razones de seguridad, no use el accesorio de Doble Acción si se ha caído. Reemplace la tapa por una nueva.

## Información general

Todos los métodos de depilación del vello desde la raíz pueden causar irritación de la piel (por ejemplo, comezón, molestias y enrojecimiento), dependiendo de las condiciones de la piel y el vello. Esta es una reacción normal y debería desaparecer rápidamente, pero podría exacerbarse las primeras veces que se depilan los vellos desde la raíz o si la persona tiene piel sensible.

Si la piel continúa irritada después de 36 horas, le recomendamos que consulte a su médico. En general, la reacción de la piel y la sensación de dolor tienden a disminuir considerablemente con el uso continuo de Silk-épil.

Downloaded from [www.humanas.com.br](http://www.humanas.com.br)

En algunos casos podría producirse una inflamación por bacterias que penetran la piel (por ejemplo, al deslizar el aparato sobre la misma). Para minimizar el riesgo de contraer una infección, limpie minuciosamente el cabezal de depilación antes de cada uso.

Si tiene alguna duda acerca del uso de este aparato, por favor consulte a su médico. En los siguientes casos, este aparato sólo debe usarse después de consultar al médico: eczemas, heridas, reacciones de la piel inflamada tales como foliculitis (foliculos capilares purulentos) y várices alrededor de lunares, inmunidad reducida de la piel, por ejemplo, diabetes mellitus, durante el embarazo, enfermedad de Raynaud, hemofilia, candidiasis o inmunodeficiencia.

### **Algunos consejos útiles:**

Si nunca antes ha usado una depiladora, o si no se ha depilado desde hace mucho tiempo, su piel podría necesitar un breve período para adaptarse a la depilación. A medida que la piel se adapta al proceso, la incomodidad que se siente al principio disminuirá considerablemente con el uso continuado.

Al depilarse por primera vez, es aconsejable hacerlo de noche para que cualquier posible enrojecimiento pueda desaparecer durante la noche. Para relajar la piel recomendamos aplicar una crema humectante después de la depilación.

La depilación es más fácil y cómoda cuando el vello tiene el largo óptimo de 2 a 5 mm. Si el vello está más largo, recomendamos que lo rasure primero y que se depile varios días después cuando vuelva a salir y el vello esté más corto.

Si ya ha usado una depiladora, recuerde que no necesita repasar una misma zona repetidas veces gracias a la eficacia en una sola pasada de la tecnología Doble Acción. Esto reducirá el tiempo de la depilación considerablemente. Guíe con cuidado la Depiladora de Doble Acción sobre sus piernas y ponga especial atención en las zonas huesudas de la piel o en las irregulares para evitar heridas causadas con la cuchilla.

## **Descripción**

- 1 Tapa de protección
- 2 Accesorio de Doble Acción (uso bajo el agua)
- 2a Cuchilla integrada
- 2b Tira lubricante
- 3 Cabezal de depilación
- 4 Luz inteligente SmartLight
- 5 Interruptor con botones de bloqueo (5a)
- 6a Luz indicadora de recarga
- 6b Luz indicadora de carga baja
- 7 Mango antideslizante
- 8 Cable de alimentación especial
- 9 Base para recargar (no con todos los modelos, véase página 3)
- 10 Botón para liberar el cabezal
- 11 Accesorio de posicionamiento para una depilación más eficaz (uso seco y húmedo)
- 12 Accesorio de depilación para zonas sensibles (uso seco y húmedo) (no con todos los modelos, véase página 3)

## **Cómo recargar el aparato**

- Antes de usar, recargue el aparato. Para un funcionamiento óptimo, le recomendamos usar siempre el aparato con la batería completamente cargada. Coloque el aparato apagado en la base para

recargar o conéctelo directamente a una toma de corriente a través del cable de alimentación especial. El tiempo de recarga es de 1 hora aproximadamente.

- La luz verde del indicador de carga (6a) parpadeará para indicar que la depiladora se está cargando. Cuando la batería esté completamente recargada, la luz del indicador de carga permanecerá encendida. Una vez completamente cargada, utilice el aparato sin el cable.
- Con la batería completamente cargada se pueden obtener hasta 30 minutos de uso.
- Cuando la luz roja del indicador de carga baja (6b) se encienda, vuelva a conectar el aparato a una toma de corriente para recargarlo.
- Después de cada uso, recargue el aparato directamente a través del cable de alimentación especial o colocándolo en la base para recargar.
- La temperatura ambiental ideal para recargar, utilizar y guardar el aparato es entre 15 °C y 35 °C. Si la temperatura no estuviera dentro de estos márgenes, el tiempo de recarga podría ser mayor y el tiempo de uso inalámbrico podría ser menor.

## Encendido

- Oprima uno de los botones de bloqueo (5a) y gire el interruptor en el sentido de las agujas del reloj para seleccionar su velocidad preferida:  
«I» = velocidad extra delicada  
«II» = velocidad extra eficiente
- La luz SmartLight se encenderá al instante y permanecerá así mientras el aparato esté encendido. Esta luz alumbra casi como la luz del día, revelando hasta los vellos más finos y ofreciendo un mejor control y una depilación más eficiente.

## Uso bajo el agua

La Depiladora de Doble Acción ha sido diseñada para usar bajo el agua con gel o espuma de depilación.

Para conseguir unas condiciones de deslizamiento óptimas, utilice el aparato sobre la piel húmeda utilizando un gel de depilación.

Para unos resultados óptimos, recomendamos utilizar el gel de depilación Satin Care\*. Para un mejor manejo del aparato bajo el agua, recomendamos incorporar el mango antideslizante (7).

(\* no disponible en todos los países)

## A Una Depilación de Doble Acción

La eliminación de vello con la depiladora Silk-épil 7 de Doble Acción supone un enfoque totalmente nuevo a la eliminación del vello. En una pasada elimina primero suavemente el vello desde la raíz, y después con la cuchilla suaviza la piel. Esta única Depiladora de Doble Acción combina la Tecnología Close-Grip (incluye 40 pinzas) para conseguir resultados duraderos junto con la Tecnología Venus integrada, para una mayor eficacia en una sola pasada.

El sistema de depilación que utiliza el accesorio de Doble Acción ha sido diseñado y optimizado para usar en las piernas. Si quiere utilizar el accesorio de Doble Acción para eliminar el vello de otras zonas del cuerpo, por favor tenga sumo cuidado ya que las cuchillas son muy afiladas. Se necesita estirar la piel durante el uso.

## Fase inicial

Para permitir que su piel se adapte al nuevo proceso de eliminación de vello, es

importante que utilice el aparato una vez a la semana durante el primer mes de uso. Tras 3 o 4 usos, una vez que cada vello haya sido extraído una vez y que el vello que ha vuelto a crecer se haya adaptado al nuevo proceso, podrá disfrutar de resultados duraderos como con una depiladora normal, con sólo utilizar la Depiladora de Doble Acción cada 2 o 3 semanas.

## Cómo utilizar la Depiladora de Doble Acción

- Antes de usar, asegúrese de que el cabezal de depilación (3) esté limpio. Ajuste el accesorio de Doble Acción (2).
- Aplique espuma o gel de depilación en la piel húmeda.
- Estire su piel y guíe el aparato con un movimiento lento y continuo sin presión en contra del crecimiento del vello, en la dirección del interruptor.
- Asegúrese de que guíe el cabezal recto sobre la piel. Su cabezal pivotante se adapta perfectamente a los contornos de la piel. Primero depila y después suaviza su piel en una sola pasada. Gracias a la cuchilla integrada, el accesorio de Doble Acción ofrece una mayor eficacia. No necesita pasar varias veces sobre la misma zona.
- Guíe la Depiladora de Doble Acción comenzando desde la parte inferior de la pierna hacia arriba. Mantenga su pierna estirada mientras elimina el vello en la zona de detrás de la rodilla. Tenga especial cuidado para evitar heridas alrededor de los tobillos y en otras zonas huesudas.
- De vez en cuando elimine la espuma acumulada en el accesorio de Doble Acción.

## B Depilación

Retire el accesorio de Doble Acción (2) y ajuste el accesorio de posicionamiento (11) o el accesorio para zonas sensibles (12). Puede depilarse con condiciones secas o húmedas:

- **Uso húmedo:** Para conseguir las mejores condiciones de deslizamiento, asegúrese de humedecer mucho la piel.
- **Uso seco:** Asegúrese de que su piel esté seca y sin grasas o cremas.

### Depilación de las piernas:

- Estire su piel y guíe el aparato con un movimiento lento y continuo, sin presión, en contra del crecimiento del vello, en dirección del interruptor.
- Como el vello crece en distintas direcciones, puede ser útil guiar el aparato en diferentes direcciones para conseguir mejores resultados.

### Depilación de zonas sensibles:

- Para la depilación de axilas y de la línea del bikini, ajuste el accesorio de depilación (12) desarrollada específicamente para usar en las zonas sensibles.
- Antes de depilarse, limpie a fondo la zona para eliminar cualquier residuo (como el desodorante). Mantenga el brazo levantado para que la piel se estire y guíe el aparato en distintas direcciones. Como la piel puede quedar más sensible inmediatamente después de la depilación, no use sustancias irritantes como desodorantes con alcohol.
- Por favor, sea consciente de que especialmente al principio, estas zonas son especialmente sensible al dolor. Por tanto, recomendamos que elija la

velocidad «I» en los primeros usos. Con un uso reiterado la sensación de dolor se irá reduciendo. Para una mayor comodidad, asegúrese de que el vello se halle en su longitud óptima, entre 2 y 5 mm.

## Protección contra el recalentamiento

Como medida de seguridad para evitar el caso poco probable de que el aparato se recaliente, es posible que éste se apague automáticamente después de que la luz roja indicadora de carga baja brille permanentemente durante 8 segundos. En este caso, gire el interruptor hasta la posición «0» y deje que el aparato se enfríe.

## Cómo mantener el aparato en buen estado

### Limpieza con agua

Tras cada uso húmedo, limpie a fondo el aparato con agua para asegurar una óptima actuación.

Retire el accesorio de Doble Acción (2) y límpiela bajo el agua del grifo.

Sujete el aparato con el cabezal de depilación bajo el agua del grifo y enciéndalo brevemente.

Después presione el botón para liberar el cabezal (10) para liberarlo.

Sacuda ambos, tanto el cabezal de depilación como el aparato, para asegurarse de que el excedente de agua ha salido. Retire el mango antideslizante y coloque todas las partes para que se sequen. Antes de volverlas a ajustar, asegúrese de que todas las partes están completamente secas.

Tras volver a montar el cabezal de depilación y el accesorio de Doble Acción (2), puede

ajustar la tapa de protección (1) para proteger la cuchilla.

### Limpieza con cepillo

Si ha utilizado el aparato en condiciones secas, puede que sea suficiente con limpiarlo con un cepillo.

Limpie las pinzas minuciosamente por la parte de atrás del cabezal de depilación utilizando el cepillo mojado en alcohol. Al hacerlo, gire el mecanismo de las pinzas manualmente. Este método de limpieza asegura las mejores condiciones de higiene para el cabezal de depilación.

### Reemplazar el accesorio de Doble Acción

El accesorio de Doble Acción (2) viene con una tira lubricante (2b). Con el paso del tiempo la tira se pone blanca, lo que actúa como un indicador de que hay que cambiar la cuchilla. Esto indica que ha llegado la hora de cambiar el accesorio de Doble Acción. Como la tira lubricante es soluble en agua, el accesorio de Doble Acción deberá almacenarse en un lugar seco y jamás deberá dejarse boca abajo en el lavabo.

Para asegurar una máxima actuación, reemplace el accesorio de Doble Acción tras 12 usos, cuando la tira lubricante esté blanca o cuando la cuchilla muestre mucho uso o desgaste. Por razones de seguridad, deje de utilizar el accesorio de Doble Acción si se ha caído al suelo, y reemplácela con una nueva.

Encontrará tapas de Doble Acción de recambio (Referencia # 771 WD) disponibles en la tienda donde compró el aparato, en los Centros de Servicio de Braun o a través de [www.service.braun.com](http://www.service.braun.com).

Downloaded from [www.vapeandvibe.be](http://www.vapeandvibe.be)

## Aviso acerca del medio ambiente

Este producto contiene pilas recargables. Con el fin de proteger el medio ambiente, le rogamos no desechar este producto con la basura doméstica al final de su vida útil. El producto se puede desechar en un Centro de Servicio Braun o en lugares de recolección adecuados ofrecidos en su país.



Sujeto a cambios sin previo aviso.

## Garantía

Braun concede a este producto 2 años de garantía a partir de la fecha de compra. Dentro del periodo de garantía, subsanaremos, sin cargo alguno, cualquier defecto del aparato imputable tanto a los materiales como a la fabricación, ya sea reparando, sustituyendo piezas, o facilitando un aparato nuevo según nuestro criterio.

La garantía no ampara averías por uso indebido, funcionamiento a distinto voltaje del indicado, conexión a un enchufe inadecuado, rotura, desgaste normal por el uso que causen defectos o una disminución en el valor o funcionamiento del producto. La garantía perderá su efecto en caso de ser efectuadas reparaciones por personas no autorizadas, o si no son utilizados recambios originales de Braun.

La garantía solamente tendrá validez si la fecha de compra es confirmada mediante la factura o el albarán de compra correspondiente.

Esta garantía tiene validez en todos los países donde este producto sea distribuido por Braun o por un distribuidor asignado por Braun.

En caso de reclamación bajo esta garantía, diríjase al Servicio de Asistencia Técnica de Braun más cercano: [www.service.braun.com](http://www.service.braun.com).

## Solo para España

Servicio al consumidor: Para localizar a su Servicio Braun más cercano o en el caso de que tenga Vd. alguna duda referente al funcionamiento de este producto, le rogamos contacte con el teléfono de este servicio 901 11 61 84.

Downloaded from [www.wanderson.com.br](http://www.wanderson.com.br)

# Português

Os nossos produtos são concebidos para ir ao encontro dos mais elevados padrões de qualidade, funcionalidade e design. Esperamos que desfrute plenamente da sua nova Depiladora Braun Silk-épil 7 Dual, a primeira depiladora com lâmina integrada desenvolvida para ser usada na água com gel ou espuma de depilação.

Leia com atenção as instruções de utilização antes de usar o aparelho e guarde-as para consulta futura.

A Depiladora Braun Silk-épil 7 Dual foi concebida para proporcionar à sua pele suavidade máxima de longa duração numa só passagem, graças à sua dupla tecnologia. Primeiro remove delicadamente os pêlos pela raiz e, em seguida, a lâmina integrada suaviza a pele.

## Importante

- Por razões higiénicas, não partilhe este aparelho com outras pessoas.
- Este aparelho é disponibilizado com um conjunto especial de cabos com uma fonte de alimentação integrada de Baixa Voltagem de Segurança Extra. Não toque ou manipule nenhuma das suas partes. Se o fizer, há o risco de choque eléctrico. Para especificações eléctricas, veja o que está impresso no conjunto especial de cabos. Este conjunto adapta-se automaticamente a qualquer voltagem AC mundial.
-  Este aparelho pode ser utilizado no banho ou no duche. Por razões de segurança, o aparelho só poderá ser utilizado, nessas situações, sem cabo.
- Este aparelho não é indicado para utilização por crianças ou pessoas com capacidades físicas, sensoriais ou mentais reduzidas, a menos que tenham

supervisão por uma pessoa responsável pela sua segurança. Em geral, recomendamos que mantenha o aparelho fora do alcance das crianças. As crianças devem ser supervisionadas para garantir que não brincam com o aparelho.

- Quando ligado, o aparelho nunca deve entrar em contacto com o seu cabelo, pestanas, laços, etc. para evitar qualquer perigo de acidente, assim como para impedir bloqueio ou dano do aparelho.
- Nunca use a cabeça de depilação sem o encaixe do topo.
- Tenha cuidado ao orientar o acessório suavizante (2) em áreas com maior exposição óssea, como os tornozelos. A lâmina integrada é muito afiada e pode causar ferimentos.
- Por razões de segurança, não utilize o acessório suavizante se este tiver caído ao chão. Substitua-o por um novo.

## Informações gerais

Todos os métodos de remoção de pêlos pela raiz podem levar a irritação da pele (por exemplo, comichão, desconforto e vermelhidão), dependendo da condição da pele e dos pêlos. Isto é uma reacção normal e deve desaparecer rapidamente, mas poderá ser mais forte quando se removem pêlos pela raiz durante as primeiras sessões de depilação ou se se tiver pele sensível.

Se, passadas 36 horas, a pele ainda apresentar irritação, recomendamos que contacte o seu médico. Em geral, a reacção da pele e a sensação de desconforto tendem a diminuir consideravelmente com a utilização repetida da Silk-épil.

Em alguns casos, a inflamação da pele pode ocorrer quando as bactérias penetram na pele (por exemplo, ao deslizar o aparelho

sobre a pele). A limpeza completa da cabeça de aparelho antes de cada utilização minimizará o risco de infecção.

Se tem dúvidas sobre a utilização deste aparelho, por favor consulte o seu médico. Este aparelho só deverá ser utilizado após consulta com o seu médico nos seguintes casos:

Eczema, feridas, reacções inflamatórias da pele, como foliculite (inflamação purulenta dos folículos) e varizes ao redor de verrugas; Imunidade reduzida da pele como, por exemplo, diabetes mellitus, durante a gravidez, síndrome de Raynaud, hemofilia; Candidíase ou imunodeficiência.

**Alguns conselhos úteis:**

Se nunca usou uma depiladora, ou caso se encontre há algum tempo sem se depilar, a sua pele poderá levar um período curto de tempo a adaptar-se à depilação.

O desconforto sentido no início diminuirá consideravelmente com o uso repetido, à medida que a pele se adapta ao processo.

Ao depilar pela primeira vez, é aconselhável fazê-lo à noite, para que qualquer eventual vermelhidão ou irritação de pele que possa surgir desapareça durante a noite. Para relaxar a pele, recomendamos que aplique um creme hidratante depois da depilação.

A depilação é mais fácil e confortável quando os pêlos atingem o comprimento ideal de 2 a 5 mm. Se os pêlos estiverem mais compridos, recomendamos que faça primeiro uma depilação de corte e depile os pêlos mais pequenos, que entretanto voltarem a crescer, passados alguns dias.

Se já usou uma depiladora anteriormente, lembre-se que não necessita de passar o aparelho repetidamente sobre a mesma área, graças à eficácia de uma só passagem

da tecnologia de dupla depilação. Isto permite uma redução significativa do tempo de depilação. Guie cuidadosamente o aparelho ao longo das suas pernas e preste especial atenção nas áreas irregulares da pele e com maior exposição ao sol, de forma a evitar ferimentos causados pela lâmina.

**Descrição**

- 1 Acessório de protecção
- 2 Acessório suavizante (depilação em pele húmida)
- 2a Lâmina integrada
- 2b Faixa lubrificante
- 3 Cabeça de depilação
- 4 “SmartLight”
- 5 Botão com teclas de bloqueio (5a)
- 6a Luz de carregamento
- 6b Luz de carga baixa
- 7 Pega anti-deslizante
- 8 Conjunto especial de cabos
- 9 Base de carregamento (não disponível para todos os modelos, ver página 3)
- 10 Botão de libertação
- 11 Acessório de depilação (depilação a seco e em pele húmida)
- 12 Cabeça estreita de depilação para zonas delicadas (depilação a seco e em pele húmida) (não disponível para todos os modelos, ver página 3)

**Carregamento**

- Antes de usar o aparelho carregue a bateria. Para um melhor desempenho, recomendamos que utilize sempre o aparelho com a carga máxima. Usando o conjunto de cabos especiais, coloque o aparelho na base de carregamento ou ligue-o a uma tomada eléctrica (com o

motor desligado). O tempo de carregamento é de aproximadamente 1 hora.

- A luz verde de carregamento (6a) piscará para indicar que a depiladora está a carregar. Quando a bateria estiver completamente carregada, a luz de carregamento piscará permanentemente. Depois de carregado por completo, use o aparelho sem o cabo.
- Uma carga completa proporciona até 30 minutos de autonomia sem cabo.
- Quando a luz vermelha de carga baixa (6b) piscar, ligue o aparelho a uma tomada eléctrica para recarregar a bateria.
- Depois de cada utilização, recarregue a bateria usando o conjunto de cabos especiais ou coloque o aparelho na base de carregamento.
- A melhor temperatura ambiente para o carregamento, utilização e armazenamento do aparelho situa-se entre os 15 °C e os 35 °C. Caso a temperatura seja diferente dos valores indicados, o tempo de carregamento poderá ser maior e a autonomia do aparelho sem cabo poderá ser menor.

## Ligar

- Prima uma das teclas de bloqueio (5a) e gire o botão no sentido dos ponteiros do relógio e escolha a sua configuração de velocidade preferida:  
I = extra suave  
II = extra eficiente
- O "SmartLight" aparece instantaneamente e ilumina a zona que está a ser depilada enquanto o aparelho estiver ligado. Reproduz uma luz quase natural, revelando assim até os pêlos mais finos, para que possa ter um controlo total e eficaz sobre a sua depilação.

## Utilização em pele húmida

A depiladora foi concebida para utilização em pele húmida com gel ou espuma de barbear.

Para obter os melhores resultados de deslizamento do aparelho, aplique gel de barbear na pele húmida.

Para os melhores resultados, recomendamos a utilização do gel de barbear Gillette Satin Care\*.

Para um melhor manuseamento no banho ou no duche poderá acoplar a pega anti-deslizante (7).

(\* não disponível em todos os países)

## A Dupla Depilação com o Acessório Suavizante

A remoção de pêlos com a Depiladora Silk-épil 7 Dual é uma abordagem totalmente inovadora em termos de depilação. Numa só passagem elimina delicadamente os pêlos pela raiz, seguida pela lâmina para suavizar a pele. A Depiladora conjuga a exclusiva Tecnologia Close-Grip (incluindo 40 pinças) para resultados de longa duração com a Tecnologia Venus integrada para a eficácia de uma só passagem.

A dupla depilação com o acessório suavizante foi concebida e projectada para ser usada nas pernas. Se pretender usar o acessório suavizante para a remoção de pêlos noutras zonas do corpo, tenha um cuidado especial dado as lâminas serem muito afiadas. Durante a depilação, a pele necessita de estar esticada.

## Fase inicial

Para que a sua pele se adapte ao novo processo de remoção de pêlos, é da máxima

importância usar o aparelho uma vez por semana durante o primeiro mês de utilização. Após 3 a 4 utilizações, quando todos os pêlos já foram depilados uma vez e o crescimento dos pêlos já se encontra adaptado ao novo processo, poderá desfrutar de resultados de longa duração, tal como na depilação normal, usando a depiladora de 2 em 2 ou de 3 em 3 semanas.

### Como usar a depiladora

- Antes de usar o aparelho, certifique-se sempre que a cabeça de depilação (3) está limpa. Encaixe o acessório suavizante (2).
- Aplique espuma ou gel de barbear na pele húmida.
- Estique a pele e guie o aparelho num movimento lento e contínuo sem pressão, na direcção contrária ao crescimento dos pêlos e na direcção do botão.
- Certifique-se sempre que a cabeça de depilação está em contacto com a sua pele. A sua cabeça giratória adapta-se automaticamente ao contorno da sua pele. Depila primeiro os pêlos e depois suaviza a pele numa só passagem. Graças à lâmina integrada, o acessório suavizante proporciona-lhe uma eficácia melhorada. Não necessita de passar o aparelho várias vezes sobre a mesma zona.
- Guie a depiladora a partir da parte inferior da perna na direcção ascendente. Ao depilar os pêlos por trás do joelho, mantenha a perna esticada. Tenha o maior cuidado para evitar ferimentos na zona dos tornozelos e noutras áreas de maior exposição óssea.
- Durante a depilação, enxagúe de vez em quando a espuma que se acumula no acessório suavizante.

## B Depilação

Retire o acessório suavizante (2) e coloque o acessório de depilação (11) ou a cabeça estreita de depilação para zonas delicadas do corpo (12). Pode fazer depilação a seco ou em pele húmida:

**Depilação em pele húmida:** Para obter os melhores resultados de deslizamento do aparelho, a sua pele deverá estar bastante húmida.

**Depilação a seco:** A sua pele deverá estar limpa de qualquer tipo de oleosidade e completamente seca.

### Depilação das pernas:

- Estique a pele e guie o aparelho num movimento lento e contínuo sem pressão, na direcção contrária ao crescimento dos pêlos e na direcção do botão.
- Como os pêlos podem crescer em direcções diferentes, poderá também ser útil orientar o aparelho em direcções diferentes para alcançar os melhores resultados.

### Depilação em zonas delicadas:

- Para a depilação das axilas e da linha do biquíni, coloque a cabeça estreita de depilação (12) que foi desenvolvida especificamente para as zonas delicadas do corpo.
- Antes de se depilar, limpe muito bem a área respectiva para remover resíduos (como desodorizante). Mantenha os braços levantados, de forma a que a pele esteja esticada e guie o aparelho em direcções diferentes. Como a pele pode ficar mais sensível imediatamente após a depilação, evite usar substâncias irritantes como desodorizantes com álcool.

- Tenha em atenção que, sobretudo no início, estas áreas são particularmente sensíveis a uma sensação de desconforto. Por isso, recomendamos que seleccione a velocidade «1» para as primeiras utilizações. Com o uso repetido, esta sensação diminuirá. Para um maior conforto, certifique-se que os pêlos têm um comprimento ideal entre 2 a 5 mm.

## Protecção contra sobreaquecimento

Como medida de precaução, e de forma a evitar a improvável eventualidade de sobreaquecimento do aparelho, a luz de carregamento encarnada poderá piscar permanentemente durante 8 segundos e em seguida o aparelho desligar-se-á automaticamente. Neste caso, rode o interruptor para a posição «0» e deixe o aparelho arrefecer.

## Manter o aparelho em óptimo estado

**Limpar debaixo de água corrente**  
Após cada utilização em pele húmida, limpe cuidadosamente o aparelho com água para assegurar um melhor desempenho. Retire o acessório suavizante (2) e limpe-o debaixo de água morna corrente. Segure o aparelho com a cabeça de depilação debaixo de água corrente e ligue-o por breves instantes. Em seguida, prima o botão de libertação (10) para retirar a cabeça de depilação. Sacuda muito bem os dois - a cabeça de depilação e o aparelho - para se certificar que a água remanescente sai. Retire a pega anti-deslizante e deixe todas as partes a

secar. Antes de as voltar a acoplar, certifique-se que estão completamente secas. Após acoplar a cabeça de depilação e o acessório suavizante (2), pode encaixar o acessório de protecção (1) para proteger a lâmina.

## Limpeza com escova

Se usou o aparelho para depilação a seco, poderá ser suficiente limpá-lo com a escova. Limpe cuidadosamente as pinças da parte traseira da cabeça de depilação com a escova embebida em álcool. Ao fazê-lo, gire o componente das pinças manualmente. Este método de limpeza assegura melhores condições de higiene para a cabeça de depilação.

## Substituir o acessório suavizante

O acessório suavizante (2) possui uma faixa lubrificante (2b), que vai perdendo a cor até ficar branca, indicando que a lâmina já não proporciona uma depilação óptima. Isto indica que está na altura de substituir o acessório suavizante. Como a faixa lubrificante é solúvel na água, o acessório suavizante deve ser guardado num ambiente seco e nunca deve ser deixado no lavatório, virado para baixo.

Para assegurar o máximo desempenho, substitua o acessório suavizante após 12 utilizações, quando a faixa lubrificante ficar branca ou quando a lâmina apresentar sinais de desgaste. Por razões de segurança, não utilize o acessório suavizante se este tiver caído ao chão e substitua-o por um novo.

Os acessórios suavizantes de substituição (Referência nº 771 WD) podem ser adquiridos na sua loja habitual, no Serviço de Atendimento a Clientes Braun ou através do site [www.service.braun.com](http://www.service.braun.com).

Downloaded by www.vandenberg.be

## Nota ambiental

Este produto contém baterias recarregáveis. Com o objectivo de proteger o meio ambiente, por favor não deite o produto no lixo doméstico, no final da sua vida útil. Entregue-os num dos Serviços de Assistência Técnica da Braun ou coloque-os nos recipientes específicos dos ecopontos, à disposição no seu país.



Sujeito a alterações sem aviso prévio.

## Garantia

Os nossos produtos dispõem de uma garantia de 2 anos a partir da data de compra. Qualquer defeito do aparelho imputável, quer aos materiais, quer ao fabrico, que torne necessário reparar, substituir peças ou trocar de aparelho dentro de período de garantia não terá custos adicionais,

A garantia não cobre avarias por utilização indevida, funcionamento a voltagem diferente da indicada, ligação a uma tomada de cor-rente eléctrica incorrecta, ruptura, desgaste normal por utilização que causem defeitos ou diminuição da qualidade de funcionamento do produto.

A garantia perderá o seu efeito no caso de serem efectuadas reparações por pessoas não autorizadas ou se não forem utilizados acessórios originais Braun.

A garantia só é válida se a data de compra for confirmada pela apresentação da factura ou documento de compra correspondente.

Esta garantia é válida para todos os países onde este produto seja distribuído pela Braun ou por um distribuidor Braun autorizado.

No caso de reclamação ao abrigo de garantia, dirija-se ao Serviço de Assistência Técnica Oficial Braun mais próximo [www.service.braun.com](http://www.service.braun.com).

## Só para Portugal

Apoio ao consumidor: Para localizar o seu Serviço Braun mais próximo, no caso de surgir alguma dúvida relativamente ao funcionamento deste produto, contacte-nos por favor pelo telefone 808 20 00 33.

# Italiano

I nostri prodotti sono progettati secondo i più alti standard di qualità, funzionalità e design. Le auguriamo un'esperienza davvero piacevole usando Braun Silk-épil 7 Epilatore e Rasoio 2 in 1, il primo epilatore con la lama integrata disegnato per essere usato nell'acqua con il gel o schiuma da rasatura.

Si prega di leggere le istruzioni con attenzione prima di usare l'apparecchio e si conserva per il futuro.

Braun Silk-épil 7 Epilatore e Rasoio 2 in 1 è stato disegnato per darti un risultato di pelle liscia e morbida a lungo in una sola passata grazie alla sua tecnologia a sistema doppio. Prima, l'epilatore estirpa delicatamente i peli alla radice poi segue la lama integrata per rendere ancora più liscia la pelle.

## Importante

- Per motivi igienici, non condividere questo apparecchio con altre persone.
- Questo apparecchio è provvisto di un cavo elettrico speciale con una funzione integrata di fornitura elettrica a basso voltaggio. Non cambiare o manipolare alcuna sua parte. Altrimenti potrebbe esserci il rischio di shock elettrico. Per specifiche elettriche, per favore vedere le scritte stampate sullo speciale set del cavo. Lo speciale set del cavo si adatta automaticamente a qualsiasi voltaggio mondiale AC.
-  Questo apparecchio è adatto per un'utilizzo durante il bagno o la doccia. Per ragioni di sicurezza può essere utilizzato solamente con il filo non attaccato alla corrente.
- Per ragioni di sicurezza l'apparecchio deve essere tenuto fuori dalla portata dei bambini o da persone con ridotte capacità mentali o fisiche, se non sotto la super-

visione di una persona responsabile per la loro sicurezza. In generale, raccomandiamo che l'apparecchio venga tenuto lontano dalla portata dei bambini.

- I bambini dovrebbero essere supervisionati per assicurare che non giochino con l'apparecchio.
- Quando è acceso, l'apparecchio non deve venire mai a contatto con capelli, ciglia, nastri per capelli, etc. Per evitare ogni pericolo e per non danneggiare l'apparecchio stesso.
- Non utilizzare mai la testina epilatrice senza accessori.
- Fare attenzione mentre si guida il cappuccio lisciante (2) lungo aree ossute come le ginocchia. La lama integrata è molto tagliente e può provocare danni.
- Per ragioni di sicurezza, smettere di utilizzare il cappuccio lisciante se è caduto. Sostituirlo con uno nuovo.

## Informazioni generali

Tutti i metodi di rimozione dei peli alla radice possono talvolta causare la crescita di peli sotto pelle o piccoli arrossamenti a seconda delle condizioni della vostra pelle o del tipo di peli. Si tratta di una normale reazione che dovrebbe scomparire velocemente, ma che potrebbe essere più evidente nel caso di prima epilazione o di pelle sensibile.

Se dopo 36 ore la pelle risulterà ancora irritata, vi consigliamo di consultare il vostro medico. In generale, la sensazione di fastidio e l'irritazione della pelle tendono a diminuire considerevolmente negli utilizzi successivi.

In alcuni casi le piccole lesioni causate dall'epilazione possono provocare infiammazioni a causa della penetrazione di batteri nella pelle ( ad. es. quando si fa scorrere l'apparecchio sulla pelle).

La pulizia accurata della testina epilatrice prima di ogni utilizzo riduce notevolmente il rischio di infezioni.

Per qualsiasi dubbio consultate il vostro medico. Nei seguenti casi l'apparecchio dovrà essere utilizzato solo dopo aver consultato il medico:  
eczema, ferite, reazioni infiammatorie della pelle come follicolite ( infiammazione del follicolo del pelo) e vene varicose, intorno ai nei, nei casi di ridotta immunità della pelle, ad esempio diabete mellito, durante la gravidanza, malattia du Raynaud, emofilia o sindrome di immunodeficienza.

### **Alcuni consigli utili**

Se non avete mai utilizzato un epilatore prima, o se non vi siete epilate per un lungo periodo, la capacità di adattamento all'epilazione da parte della pelle potrebbe richiedere un pò di tempo. Il fastidio che si prova all'inizio diminuirà considerevolmente con un utilizzo ripetuto finchè la vostra pelle si abituerà all'epilazione.

Le prime volte è consigliabile epilarsi la sera, in modo che il rossore possa scomparire durante la notte. Dopo l'epilazione vi consigliamo di applicare una crema idratante per rendere la pelle più morbida e lenire la leggera irritazione.

L'epilazione è più facile e confortevole se i peli sono della lunghezza ottimale di 2-5 mm. Se i peli sono più lunghi, si raccomanda di radersi prima ed epilare i peli più piccoli, ricresciuti alcuni giorni dopo.

Se avete già usato un epilatore prima, ricordarsi che non è necessario ripassare più volte sulla stessa area grazie all'efficienza dell'Epilatore e Rasoio 2 in 1 a cui basta una

sola passata. Questo ridurrà significativamente il tempo di epilazione. Guidare con attenzioni l'Epilatore e Rasoio 2 in 1 lungo le gambe e prestare un'attenzione speciale nelle aree eterogenee e ossute per evitare tagli causati dalla lama.

## **Descrizione**

- 1 Cappuccio di protezione
- 2 Cappuccio lisciante (utilizzo sotto l'acqua)
- 2a Lama integrata
- 2b Lubrastrip
- 3 Testina epilatrice
- 4 SmartLight
- 5 Rotella con chiave di blocco (5a)
- 6a Luce di ricarica
- 6b Luce di carica bassa
- 7 Manico antiscivolamento
- 8 Speciale set di cavo
- 9 Basetta ricarica (non in tutti i modelli, vedere a pagina 3)
- 10 Bottone per il rilascio
- 11 Cappuccio epilazione (utilizzo all'asciutto & sotto l'acqua)
- 12 Cappuccio epilazione per aree sensibili (utilizzo all'asciutto & sotto l'acqua) (non con tutti i modelli, vedere a pagina 3)

## **Carica**

- Prima di usarlo, mettere in carica l'apparecchio. Per risultati ottimali, si consiglia di usare sempre l'apparecchio quando è in piena carica. Riporre l'apparecchio (spento) nella basetta o collegarlo direttamente ad una presa elettrica attraverso lo speciale cavo. Il tempo di ricarica è approssimativamente di un'ora.
- La luce verde che indica il livello di carica (6a) si illumina a intermittenza ad indicare

che l'epilatore è sotto carica. Quando la batteria è totalmente ricaricata, la luce rimane accesa permanentemente. Una volta completamente ricaricato, utilizzare l'apparecchio senza cavo.

- Una ricarica completa permette fino a 30 minuti di effettivo utilizzo.
- Quando la luce rossa di carica (6b) si accende, collegare l'apparecchio ad una presa di corrente per ricaricare.
- Dopo ogni utilizzo, ricaricare l'apparecchio o direttamente attraverso lo speciale cavo o riponendolo sulla bassetta di ricarica.
- La temperatura ottimale per ricaricare, usando e riponendo l'apparecchio è compresa tra i 15 °C e i 35 °C gradi centigradi. Nel caso in cui la temperatura fosse molto lontana da questo intervallo, il tempo di ricarica potrebbe essere più lungo mentre il tempo di prestazione cordless potrebbe essere ridotto.

### Accensione

- Schiacciare una delle chiavi di blocco (5a) e girare l'interruttore in senso orario per selezionare l'impostazione di velocità preferita:  
«I» = extra delicata  
«II» = extra efficiente
- La Smartlight si illumina immediatamente e brilla finché l'apparecchio rimane acceso. Riproduce una luce quasi diurna, rivelando anche i peli più sottili e favorisce un miglior controllo per una più efficiente epilazione.

### Utilizzo sotto l'acqua

L'Epilatore e Rasoio 2 in 1 è stato disegnato per un'utilizzo sotto l'acqua con il gel o schiuma da rasatura. Per avere condizioni di scivolamento ottimali utilizzare l'apparecchio sulla pelle umida usando il gel da rasatura.

Per risultati ottimali, si raccomanda di usare il gel Gillette Satin Care\*. Per un'impugnatura ottimale sotto l'acqua, si consiglia di attaccare il manico anti-scivolamento (7).

(\* non disponibile in tutti i Paesi)

## A Epilazione e Rasatura insieme con il cappuccio lisciante

La rimozione dei peli con il Silk-épil 7 Epilatore e Rasoio 2 in 1 è un approccio completamente nuovo per rimuovere i peli. In una sola passata prima rimuove delicatamente i peli alla radice, in seguito la lama integrata liscia la pelle. L'unico Epilatore e Rasoio 2 in 1 che combina la tecnologia Close-Grip di Silk-épil 7 (40 pinzette) per risultati di lunga durata con la tecnologia integrata Venus per la massima efficienza in una sola passata.

L'epilazione e rasatura 2 in 1 è stata studiata ed ottimizzata per l'utilizzo sulle gambe. Se si vuole utilizzare il cappuccio lisciante per la rimozione dei peli in altre parti del corpo, si prega di prestare molta attenzione a causa delle lame. E' necessario che la pelle sia tirata durante l'utilizzo.

### Fase di start-up

Per permettere alla pelle di adattarsi al nuovo processo di rimozione dei peli, è fondamentale che si utilizzi l'apparecchio una volta a settimana durante il primo mese di utilizzo. Dopo 3-4 utilizzi, quando tutti i peli sono stati epilati una volta e la ricrescita si è adattata al nuovo processo, si potranno godere i risultati di lunga-durata come con l'epilatore normale, utilizzando l'epilatore ogni 2-3 settimane.

Downloaded from [www.vancouveria.be](http://www.vancouveria.be)

## Come utilizzare l'Epilatore e Rasoio 2 in 1

- Prima dell'utilizzo, assicurarsi che la testina epilatrice (3) sia pulita. Attaccare il cappuccio lisciante (2).
- Applicare la schiuma o il gel da rasatura sulla pelle umida.
- Tirare la pelle, guidando l'apparecchio in un movimento lento, continuo senza pressione in direzione contraria alla crescita dei peli.
- Assicurarsi che la testina sia guidata aderente alla pelle. La testina oscillante si adatta perfettamente ai contorni della pelle. Prima epila e poi allaccia la pelle in una sola passata. Grazie alla lama integrata, il cappuccio lisciante permette un'efficienza migliorata. Non c'è più bisogno di passare diverse volte sulla stessa area.
- Guidare l'Epilatore e Rasoio 2 in 1 cominciando dalla parte inferiore della gamba nella direzione dal basso verso l'alto. Mantenere la gamba tirata dritta durante la rimozione nell'area dietro il ginocchio. Prestare particolare attenzione per evitare tagli intorno la caviglia o qualsiasi altra parte del corpo.
- Ogni tanto, togliere la schiuma sul cappuccio lisciante.

## B Epilazione

Rimuovere il cappuccio lisciante (2) e attaccare il cappuccio epilatore o il cappuccio per le aree sensibili (12). Ci si può epilare a secco o sotto l'acqua:

Utilizzo sotto l'acqua: Per ottenere le migliori condizioni di scivolamento, assicurarsi che la pelle sia davvero umida.

Utilizzo a secco: Assicurarsi che la pelle sia asciutta e libera da grassi o creme.

### Epilazione delle gambe:

- Tirare la pelle, guidare l'apparecchio con un continuo, lento movimento senza far pressione nella direzione contraria alla crescita dei peli.
- Dal momento che i peli crescono in diverse direzioni, potrebbe essere utile guidare l'apparecchio nelle diverse direzioni per ottenere i risultati migliori.

### Epilazione nelle aree sensibili:

- Per l'epilazione delle ascelle e area bikini, attaccare il cappuccio epilazione (12) che è stato disegnato appositamente per l'utilizzo nelle aree sensibili.
- Prima di epilarsi, lavare accuratamente la rispettiva area per rimuovere i residui (come il deodorante). Mantenere il braccio sollevato affinché la pelle sia tirata e guidare l'apparecchio in diverse direzioni. Dal momento che la pelle potrebbe essere più sensibile direttamente dopo l'epilazione, evitare l'utilizzo di sostanze irritanti come i deodoranti con l'alcohol.
- Perfavore da sapere che soprattutto all'inizio, queste aree sono particolarmente sensibili al dolore. Pertanto, è da raccomandare la selezione dell'impostazione di velocità «1» per le prime applicazioni. La sensazione di dolore comunemente diminuisce con l'utilizzo ripetuto. Per un maggior comfort, assicuratevi che i peli siano della lunghezza ottimale di 2-5 mm.

## Surriscaldamento

Come misura di sicurezza per evitare l'improbabile episodio di surriscaldamento, può accadere che la luce rossa che segnala

una carica bassa lampeggi stabilmente per 8 secondi e che dopo l'apprecchio si spenga. In questo caso, riportare l'interruttore alla posizione «0» e lasciare che l'apparecchio si raffreddi.

## Mantenere l'apparecchio in forma perfetta

### Pulire con l'acqua

Dopo ogni utilizzo sotto l'acqua, lavare accuratamente l'apparecchio con l'acqua per assicurare performance ottimali. Rimuovere il cappuccio lisciante (2) e lavarlo sotto l'acqua corrente.

Mantenere l'apparecchio con la testina epilatrice sotto l'acqua corrente e ruotarlo velocemente.

Poi premere il pulsante di rilascio (10) per rimuovere la testina epilatrice.

Accuratamente scuotere entrambi, la testina epilatrice e l'apparecchio per assicurarsi che l'acqua rimasta possa fuoriuscire.

Rimuovere il manico anti-scivolamento e lasciare tutte le parti ad asciugare. Prima di riattaccare, assicurarsi che tutte le parti siano completamente asciutte.

Dopo aver riassemblato la testina epilatrice e il cappuccio lisciante (2), si può attaccare il cappuccio di protezione (1) per proteggere la lama.

### Pulire con la spazzolina

Se si è utilizzato l'apparecchio a secco, può essere sufficiente lavarlo con la spazzolina. Lavare accuratamente le pinzette dalla parte retrostante della testina epilatrice con la spazzolina imbevuta nell'alcol. Mentre si compie questo, girare la parte delle pinzette manualmente. Questo metodo di pulizia assicura le migliori condizioni igieniche per la testina epilatrice.

### Sostituire il cappuccio lisciante

Il cappuccio lisciante (2) si presenta con una lubrastrip (2b). Essa diventa bianca nel corso del tempo, che funziona come indicatore di quando la lama sta diventando smussata. Questo indica che è il momento di cambiare il cappuccio lisciante. Dal momento che la lubrastrip è solubile con l'acqua il cappuccio lisciante deve essere conservato in un ambiente secco e non dovrebbe mai essere lasciato nel lavandino rivolto verso il basso.

Per assicurare la massima performance, sostituire il cappuccio lisciante dopo 12 utilizzi, quando la lubrastrip diventa bianca o quando le lame si stanno logorando. Per ragioni di sicurezza, smettere di utilizzare il cappuccio lisciante quando è caduto e sostituirlo con un nuovo.

I cappucci liscianti di ricambio (Numero di riferimento 771 WD) sono disponibili dal rivenditore dove è stato comprato l'apparecchio, dai Centri di Assistenza Braun o attraverso [www.service.braun.com](http://www.service.braun.com)

### Protezione dell'ambiente

Questo prodotto contiene batterie ricaricabili. Nel rispetto dell'ambiente non gettare le batterie usate insieme ai normali rifiuti domestici, ma utilizzare gli appositi contenitori o riconsegnarle al più vicino Centro di Assistenza Braun nel tuo paese.



Salvo cambiamenti.

## **Garanzia**

Braun fornisce una garanzia valevole per la durata di 2 anni dalla data di acquisto.

Nel periodo di garanzia verranno eliminati, gratuitamente, i guasti dell'apparecchio conseguenti a difetti di fabbrica o di materiali, sia riparando il prodotto sia sostituendo, se necessario, l'intero apparecchio.

Tale garanzia non copre: danni derivanti dall'uso improprio del prodotto, la normale usura conseguente al funzionamento dello stesso, i difetti che hanno un effetto trascurabile sul valore o sul funzionamento dell'apparecchio.

La garanzia decade se vengono effettuate riparazioni da soggetti non autorizzati o con parti non originali Braun.

Per accedere al servizio durante il periodo di garanzia, è necessario consegnare o far pervenire il prodotto integro, insieme allo scontrino di acquisto, ad un centro di assistenza autorizzato Braun.

Contattare [www.service.braun.com](http://www.service.braun.com) o il numero 02/6678623 per avere informazioni sul Centro di assistenza autorizzato Braun più vicino.

# Nederlands

Onze producten zijn ontworpen om te voldoen aan de hoogste eisen van kwaliteit, functionaliteit en design. Wij wensen u veel plezier met het gebruik van uw Braun Silk-épil 7 Dual Epileerapparaat, het eerste epileerapparaat met geïntegreerd scheerblad, ontworpen om in bad of onder de douche met scheergel of schuim te gebruiken.

Lees eerst zorgvuldig de gehele gebruiksaanwijzing door voordat u het apparaat in gebruik neemt en bewaar deze als naslagwerk.

Braun Silk-épil 7 Dual Epileerapparaat is ontworpen om u een langdurig zachte huid in slechts één scheerbeweging te geven, dankzij de dual technologie. Eerst worden de haartjes efficiënt en zacht vanaf de wortel geëpileerd, daarna volgt het geïntegreerde scheerblad voor het verzachten van de huid.

## Belangrijk

- Om hygiënische redenen, dient u dit apparaat niet te delen met andere personen.
- Dit apparaat is voorzien van een speciaal snoer met geïntegreerd veiligheids laag voltage aanpassingssysteem. Om deze reden mag u geen enkel onderdeel vervangen of bewerken, om het risico van een elektrische schok te voorkomen. Wij raden u aan het apparaat uit de buurt van kinderen te houden. Kinderen moeten in de gaten worden gehouden, om te voorkomen dat ze gaan spelen met het apparaat.
-  Dit apparaat is geschikt om te gebruiken in bad of onder de douche. Wegens veiligheidsredenen kan het alleen snoerloos gebruikt worden.
- Gebruik het epileerhoofd nooit zonder opzetstuk.

- Wees voorzichtig met het begeleiden van de smoothing kappe (2) over harde stukken zoals de botten bij je enkel. Het geïntegreerde scheerblad is heel scherp en kan blessures veroorzaken.
- Voor veiligheidsredenen, stop met het gebruik wanneer het smoothing kappe los laat. Vervang deze door een nieuw [www.braun.com](http://www.braun.com).

## Algemene informatie

Alle ontharingsmethoden waarbij haartjes vanaf de wortel worden verwijderd kunnen leiden tot huid irritaties (bijv. jeuk, branderig gevoel of roodheid van de huid) afhankelijk van de conditie van de huid en haartjes. Dit is een normale reactie die snel weer verdwijnt.

Wanneer u voor het eerst epileert of wanneer u een gevoelige huid heeft, kan de reactie op het epileeren echter iets sterker zijn.

Als na 36 uur de huid nog steeds geïrriteerd is, dan is het raadzaam uw arts te raadplegen. Over het algemeen verdwijnen huidirritaties en het gevoel van pijn vanzelf als u de Silk-épil regelmatig gebruikt.

In sommige gevallen kan een ontsteking van de huid ontstaan wanneer bacteriën de huid binnendringen (bijvoorbeeld door het bewegen van het apparaat over de huid). Grondige reiniging van het epileerhoofd voor elk gebruik beperkt het risico van infectie tot een minimum.

Raadpleeg bij enige twijfel uw huisarts. In de volgende gevallen mag u dit apparaat alleen gebruiken nadat u een arts heeft geraadpleegd: eczeem, wondjes, ontstekingen van de huid zoals folliculitis (etterende haarfollikel), spataderen, verdikte moedervlekken.

Verminderde immuniteit van de huid, bijv. Suikerziekte, tijdens de zwangerschap, bij de ziekte van Raynaud, hemofilie, candida schimmelinfectie of immuun ziekten.

### Handige tips:

Indien u nog nooit eerder heeft geëpileerd, of wanneer u langere tijd niet geëpileerd heeft, kan het enige tijd duren voor uw huid gewend is aan het gevoel van epileren. Eventuele irritatie bij het starten met epileren zal bij herhaaldelijk gebruik aanzienlijk verminderen, zodra de huid gewend raakt aan het epileergevoel.

Wanneer u begint met epileren is het raadzaam om 's avonds te ontharen zodat mogelijke huidirritaties 's nachts weg kunnen trekken. Wij raden aan om na het epileren een vochtinbrengende crème aan te brengen om de huid te kalmeren.

Epileren gaat gemakkelijker en voelt prettiger aan wanneer de haartjes tussen de e 2 en 5 mm lang zijn. Indien de haartjes langer zijn is het aan te raden deze eerst af te scheren en korte, terug groeiende haartjes na 1-2 weken te epileren.

Wanneer je eerder een epileerapparaat gebruikt hebt, houdt in je gedachte dat je niet elke keer over hetzelfde stuk hoeft te gaan dankzij de grote efficiëntie van de duale epileer techniek. Dit zal de epileertijd aanzienlijk verkorten. Wees voorzichtig met de Dual epileerapparaat op gevoelige plaatsen op je benen zoals je enkels of oneffen huidplooien om blessure met het scheermes te voorkomen.

## Beschrijving

- 1 Beschermkapje
- 2 Smoothing kapje (niet gebruiken)
- 2a Geïntegreerd scheermes
- 2b Lubrastrip
- 3 Epileerhoofd
- 4 SmartLight
- 5 Schakelaar met vergrendelingsknoppen (5a)
- 6a Oplaad indicatielampje
- 6b Lage capaciteit indicatielampje
- 7 Anti-slip greep
- 8 Speciaal snoer
- 9 Oplaadstand (niet bij elk model, zie pagina 3)
- 10 Ontgrendelingsknop
- 11 Epileer opzetstuk (wet & dry gebruik)
- 12 Epileer opzetstuk voor gevoelige delen (wet & dry gebruik) (niet bij elk model, zie pagina 3)

## Opladen

- Laad het apparaat voor gebruik op. Voor het beste resultaat raden wij altijd aan met een volledig opgeladen apparaat aan de slag te gaan. Gebruik de speciale snoerset en schakel het apparaat uit voor u het oplaadt. Het duurt ongeveer 1 uur voor het apparaat helemaal is opgeladen.
- Als het groene lampje (6a) knippert, betekent dit dat de Silk-épil 7 aan het opladen is. Als de batterij helemaal opgeladen is, brandt het groene lampje zonder te knippen. Eenmaal opgeladen, dient het apparaat snoerloos gebruikt te worden.
- Als de batterij volledig is opgeladen kunt u het apparaat zo'n 30 minuten snoerloos gebruiken.
- Als het rode lampje (6b) knippert, betekent dit dat het apparaat moet worden opgeladen. Sluit het apparaat dan weer

aan op een stopcontact met de speciale snoerset.

- Na elk gebruik, laadt het apparaat direct weer op via de speciale snoerset of plaats het in de oplaadunit.
- De beste temperatuur om het apparaat op te laden, te gebruiken en op te bergen is tussen de 15 °C en 35 °C. Mocht de temperatuur buiten dit gebied vallen dan kan de oplaadtijd langer zijn en de tijd waarin het apparaat wordt gebruikt korter.

### Aanzetten

- Druk op 1 van de ontgrendelingsknoppen (5a) en draai de schakelaar met de richting van de klok mee om je eigen snelheid te kiezen:  
«I» = extra zacht  
«II» = extra efficiënt
- Het SmartLight zal direct gaan branden en brandt zo lang het apparaat aan is. Het SmartLight zorgt voor zoveel licht dat zelfs de fijnste haartjes zichtbaar worden, voor meer controle en een zo efficiënt mogelijke epileerervaring.

### Nat gebruik

Het Dual Epileerapparaat is ontworpen voor nat gebruik met scheergel of schuim. Om optimale resultaten te bereiken gebruik het apparaat op een vochtige huid met scheergel. Voor optimale resultaten raden wij Gillette Satin Care\* scheergel aan. Om de grip te verbeteren, gebruik de anti-slip handgrip (7).

(\* niet verkrijgbaar in elk land)

## A Dual epileerervaring met smoothing cap

Het verwijderen van haartjes met de Silk-épil 7 Dual epilator is een compleet nieuwe

benadering van epilieren. In 1 scheerbeweging verwijderd het aangenaam haartjes vanaf de wortel, gevolgd door een scheerblad om de huid te verzachten. De unieke Dual epilator combineert Close-grip technologie (incl. 40 pincetjes) voor langdurige resultaten met de geïntegreerde Venus technologie bij elke scheerbeweging.

Het Dual Epileerapparaat met het verzachtende kapje is ontworpen en geoptimaliseerd voor gebruik op je benen. Wanneer je het smoothing kapje voor andere lichaamsdelen wilt gebruiken, wees aub extra voorzichtig vanwege de scherpe mesjes. De huid dient altijd strak getrokken worden tijdens gebruik.

### Om te beginnen

Om je huid te laten wennen aan het nieuwe haar verwijderingsproces, is het belangrijk dat je het apparaat gedurende de eerste maand elke week gebruikt. Na 3 tot 4 keer gebruik, en elk haartje minstens 1 keer geëpileerd te hebben zijn de haren gewend aan het nieuwe proces. Nu zul je kunnen genieten van langdurige resultaten zoals bij een normale epileerervaring, met het gebruik van het Dual epileerapparaat elke 2-3 weken.

### Hoe het Dual Epileerapparaat te gebruiken

- Voor gebruik zorg dat het epileerhoofd schoon is. Sluit de smoothing cap aan (2).
- Doe scheergel of schuim op de natte huid.
- Trek de huid strak en begeleidt het apparaat in een langzame continue beweging zonder druk uit te oefenen tegen de haargroei richting in, in de richting van de schakelaar.
- Zorg er voor dat het hoofd over een gladde huid gaat. Het zwenkende hoofd

past zicht perfect aan de lichaamscontouren aan. Het epileert de haren eerst en dan verzacht het de huid in één beweging. Het geïntegreerde scheermes en de smoothing cap voorzien het apparaat van verbeterde efficiëntie. U hoeft niet meer meerdere malen over hetzelfde stuk huid heen te gaan.

- Leidt de dual epilator startend bij je onderbenen in een opgaande beweging. Houd uw been recht, wanneer u uw haren rond uw knieën verwijderd. Wees extra voorzichtig in de buurt van enkels of andere gebieden dicht bij je botten om blessures te voorkomen.
- Spoel van tijd tot tijd het schuim van de smoothing cap af.

## B Epileren

Verwijder het smoothing kapje (2) en bevestig het epileer opzetstuk (11) of het hulpstuk voor de gevoelige delen (12). Je kunt onder natte of droge condities epilieren:

- Nat gebruik: Om de beste resultaten te bereiken, zorg dat de huid vochtig is.
- Droog gebruik: Zorg ervoor dat de huid droog en vrij van vettigheden en crème is.

### Epilieren van de benen

- Stretch je huid, beweeg het apparaat met een langzame, vloeiende beweging zonder druk uit te oefenen tegen de haargroei richting in, in de richting van de schakelaar.
- Omdat haartjes in verschillende richtingen groeien, kunt u het apparaat in verschillende richtingen bewegen voor een optimaal resultaat.

### Epilieren in de gevoelige delen:

- Voor het epilieren van oksel en bikini lijn, bevestig het epileer opzetstuk (12) speciaal ontwikkeld voor gebruik in de gevoelige delen.
- Voordat u gaat epilieren, dient u het te epileren gebied schoon te maken om restjes (van bijvoorbeeld deodorant) te verwijderen. Bij het epilieren van de oksel dient u de arm gestrekt omhoog te houden en het apparaat te bewegen in verschillende richtingen. Omdat de huid direct na het epilieren gevoelig kan zijn, dient u het gebruik van irriterende substanties zoals deodorants met alcohol te vermijden.
- Wees er van bewust (helemaal wanneer u start met epilieren), dat deze gebieden erg gevoelig zijn. Daarom raden wij aan snelheid «I» te gebruiken wanneer u begint met epilieren. Bij herhaaldelijk gebruik zal de pijn minder worden. Voor meer comfort, dient u ervoor te zorgen dat de haartjes de optimale lengte hebben (2-5 mm).

## Bescherming tegen oververhitting

Om oververhitting van het apparaat te voorkomen, kan het gebeuren dat het rode oplaadlampje 8 seconde constant gaat branden waarna het apparaat zichzelf uitschakelt. In dit geval, draai de schakelknop terug naar de «0» positie en laat het apparaat afkoelen.

## Het apparaat in top conditie houden

### Schoonmaken met water

Na elk nat gebruik, maak het apparaat grondig schoon met water om een optimale prestatie te behouden. Verwijder het

Downloaded by: [info@vandendijck.be](mailto:info@vandendijck.be)

smoothing kapje (2) en reinig het onder warm stromend water. Houd het apparaat met het epileerhoofd onder stromend water en schakel het kortstondig aan. Druk vervolgens op de ontgrendelingsknop (10) om het epileerhoofd te verwijderen. Schud zowel het epileerhoofd als het apparaat goed zodat het resterende water kan weglopen. Verwijder de anti-slip greep en laat alle onderdelen goed drogen. Voordat u het apparaat weer in elkaar zet, check of alle onderdelen goed droog zijn.

Nadat het epileerhoofd en het smoothing kapje (2) weer op het apparaat zijn geplaatst, doe het beschermkapje (1) op het epileerapparaat om de messen te beschermen.

### Schoonmaken met een borsteltje

Wanneer je het apparaat hebt gebruikt in droge conditie, kan het voldoende zijn het schoon te maken met een borsteltje. Dompel het borsteltje even in wat alcohol en maak de pincetten goed schoon aan de achterkant van het epileerapparaat. Terwijl u dit doet draait u het pincetten element handmatig. Deze reinigingsmethode zorgt voor de beste hygiënische condities voor het epileerhoofd.

### Het smoothing kapje vervangen

Het smoothing kapje (2) is voorzien van een Lubrastrip (2b). Dit kleurt wit na verloop van tijd, wat een indicatie is dat het scheermes bot wordt. Dit is het moment om het smoothing kapje te vervangen. Omdat de Lubrastrip water opneemt moet het smoothing kapje bewaard worden in een droge omgeving en mag nooit bewaard worden in de wasbak, met de kop naar beneden.

Om maximale prestatie te behouden, vervang het smoothing kapje na ongeveer

12 x gebruik, het strikje wit wordt of wanneer de mesjes oneffenheden vertonen. Voor veiligheidsredenen: stop met het gebruik van het smoothing kapje wanneer deze is gevallen en vervang deze door een nieuwe.

De Smoothing kapjes (referentie #771 WD) zijn verkrijgbaar bij de retailer waar u het apparaat heeft gekocht, via het Braun services center of via [www.service.braun.com](http://www.service.braun.com)

## Mededeling ter bescherming van het milieu

Dit product bevat oplaadbare batterijen. Ter bescherming van het milieu mag dit product aan het einde van zijn nuttige levensduur niet met het gewone huisvuil worden weggegooid. Verwijdering kan plaatsvinden bij een Braun service center of bij de bekende verzamelplaatsen.



Wijzigingen voorbehouden.

### Garantie

Op dit produkt verlenen wij een garantie van 2 jaar geldend vanaf datum van aankoop. Binnen de garantieperiode zullen eventuele fabricagefouten en/of materiaal fouten gratis door ons worden verholpen, hetzij door reparatie, vervanging van onderdelen of omruilen van het apparaat. Deze garantie is van toepassing in elk land waar dit apparaat wordt geleverd door Braun of een officieel aangestelde vertegenwoordiger van Braun.

Beschadigingen ten gevolge van onoordeelkundig gebruik, normale slijtage en gebreken die de werking of waarde van het apparaat niet noemenswaardig beïnvloeden vallen niet onder de garantie. De garantie vervalt bij reparatie door niet door ons erkende service-afdelingen en/of gebruik van niet originele Braun onderdelen.

Om gebruik te maken van onze service binnen de garantieperiode, dient u het complete apparaat met uw aankoopbewijs af te geven of op te sturen naar een geautoriseerd Braun Customer Service Centre: [www.service.braun.com](http://www.service.braun.com).

Bel 0 800 44 55 388 voor een Braun Customer Service Centre bij u in de buurt.

# Dansk

Vores produkter er skabt til at opfylde de største krav med hensyn til kvalitet, funktionalitet og design. Vi håber, du får stor glæde af at anvende din Braun Silk-épil 7 Dual Epilator, som er den første epilator med et integreret blad designet til anvendelse i vand med barbergel eller -skum.

Læs brugervejledningen omhyggeligt, før apparatet tages i brug, og behold den til senere brug.

Braun Silk-épil 7 Dual Epilator er designet til at give dig holdbart glat hud i et enkelt strøg takket være den dobbelte teknologi. Først epilierer den nænsomt håret fra roden, derefter følger det integrerede blad, som glatter huden.

## Vigtigt

- Af hygiejniske grunde bør du ikke dele dette apparat med andre.
- Apparatet er forsynet med en specialledning med integreret strømforsyning og ekstra lav spænding for større sikkerhed. Ingen dele må udskiftes eller manipuleres. I modsat fald risikerer man at få elektrisk stød. Elektriske specifikationer findes på specialledningen. Specialledningen tilpasses automatisk alle vekselstrømspændinger.



Dette apparat kan anvendes i badet eller brusebadet. Af sikkerhedsmæssige grunde må det kun anvendes ledningsfrit.

- Apparatet er ikke beregnet til brug af børn eller personer med nedsatte fysiske, følelsesmæssige eller mentale evner, medmindre de overvåges af en person, som er ansvarlig for deres sikkerhed. Generelt anbefaler vi, at apparatet opbevares utilgængeligt for børn. Børn skal være under opsyn for at sikre, at de ikke leger med apparatet.

- Når apparatet er tændt, må det aldrig komme i kontakt med hovedhår, øjenvipper, hårbånd, etc. for at undgå fare for skader på brugeren, samt at apparatet blokeres eller beskadiges.
- Anvend aldrig epilatorhovedet uden en hætte.
- Vær forsigtig, når du bevæger glattehætten (2) over steder med fremtrædende knogler som f.eks. anklernerne. Det integrerede blad er meget skarpt og kan medføre skader.
- Af sikkerhedsgrunde bør du stoppe med at bruge glattehætten, hvis den har været tabt. Erstat det med et nyt.

## Generelle oplysninger

Alle metoder, som fjerner håret ved roden, kan medføre hudirritationer (f.eks. kløe, ubehag og rødmen) afhængig af hud- og hårtype. Det er en helt normal reaktion, der som regel hurtigt forsvinder. Dog kan det vare længere de første gange, du epilierer, eller hvis du har sart hud.

Hvis huden stadig er irriteret efter 36 timer, bør du kontakte din læge. Generelt aftager hudreaktionen og smertefølelsen væsentligt, efterhånden som du har anvendt Silk-épil nogle gange.

I nogle tilfælde kan der opstå betændelse på grund af bakterier, som trænger ned i huden (f.eks. når apparatet bevæges hen over huden). Grundig rengøring af epilatorhovedet før brug nedsætter risikoen for infektioner.

Hvis du er i tvivl om, hvorvidt du kan tåle at bruge apparatet, bør du tale med din læge. I følgende tilfælde bør apparatet kun anvendes efter konsultation hos lægen: eksem, sår, betændelsestilstande i huden

såsom betændte hårsække (små 'bumser' i hårsækkene) og åreknuder omkring modernærker, nedsat immunitet i huden, f.eks. ved sukkersyge, under graviditet, Raynauds syge, hæmofili, trøske eller nedsat immunforsvar.

### Nyttige tips:

Hvis du ikke tidligere har anvendt en epilator, eller hvis du ikke har epilert huden i en længere periode, kan det tage lidt tid, inden huden vænner sig til epilering. Det ubehag, du føler i begyndelsen, bliver betydeligt mindre ved gentaget brug, idet huden vænner sig til processen.

I begyndelsen anbefales det at epilere om aftenen, så en eventuel rødme kan fortage sig i nattens løb. Efter endt epilering anbefales det at bruge en fugtighedscreme.

Det er nemmest og mest behageligt at epilere, når hårene har den optimale længde på 2-5 mm. Hvis hårene er længere, anbefaler vi, at du barberer dig først og derefter epilert hårene flere dage senere.

Hvis du har anvendt en epilator tidligere, skal du huske på, at du ikke behøver at gå over det samme område flere gange på grund af effektiviteten fra et enkelt strøg med Dual Epilation-teknologi. Det reducerer epileringstiden betydeligt. Bevæg forsigtigt Dual Epilator over benene, og vær særlig opmærksom i områder med fremtrædende knogler for at undgå skader fra bladet.

### Beskrivelse

- 1 Beskyttelseshætte
- 2 Glattehætte (våd brug)
- 2a Integreret blad

- 2b Lubrastrip
- 3 Epilatorhoved
- 4 SmartLight
- 5 Kontakt med låsetaster (5a)
- 6a Opladningslys
- 6b Indikatorlys for lavt batteriniveau
- 7 Skridsikkert greb
- 8 Specialledning
- 9 Opladningsholder (ikke alle modeller, se side 3)
- 10 Udløserknap
- 11 Epilatorhoved (våd&tør brug)
- 12 Epilatorhoved til følsomme områder (våd&tør brug) (ikke alle modeller, se side 3)

### Opladning

- Oplad apparatet før brug. For at opnå det bedste resultat anbefaler vi, at du altid bruger et fuldt opladet apparat. Placer apparatet (slukket) i opladningsholderen eller tilslut det direkte til en stikkontakt med specialledningen. Opladningstiden er cirka 1 time.
- Det grønne opladningslys (6a) blinker for at vise, at apparatet er under opladning. Når batteriet er fuldt opladet, lyser opladningslyset konstant. Når apparatet er fuldt opladet, bruges det uden ledning.
- En fuld opladning giver op til 30 minutters effektiv brug.
- Når det røde indikatorlys for lavt batteriniveau (6b) blinker, tilsluttes apparatet til en stikkontakt for genopladning.
- Hver gang apparatet har været brugt, genoplades det enten direkte med specialledningen eller ved at placere det på opladningsholderen.
- Den bedste temperatur for opladning, brug og opbevaring af apparatet er mellem 15 °C og 35 °C. Hvis temperaturen

er højere end dette, kan opladningstiden blive længere, mens den ledningsfri brug bliver kortere.

## Tænd apparatet

- Tryk på en af låsetasterne (5a), og drej knappen med uret for at vælge ønsket hastighedsindstilling:  
«I» = ekstra nænsom  
«II» = ekstra effektiv
- SmartLight tænder straks og lyser så længe, apparatet er tændt. Det giver et lysforhold næsten som dagslys og afslører således selv de fineste hår, og giver dig bedre kontrol for forbedret epilering.

## Våd brug

Dual Epilator er designet til våd brug sammen med barbergel eller -skum. Brug barbergel, når du bruger apparatet på våd hud, så det glider bedst muligt. Vi anbefaler, at du bruger Gillette Satin Care\* barbergel for at opnå det bedste resultat. Du kan bruge det skridsikre greb (7) til at opnå bedre håndtering ved våd brug.

(\* findes ikke i alle lande)

## A Dual Epilation med glattehætte

Hårfjerning med Silk-épil 7 Dual Epilator er en helt ny måde at fjerne hår. Med et enkelt strøg fjerner den først nænsomt hårene med rod, derefter følger bladet, som glatter huden. Den enestående Dual Epilator Close-Grip-teknologi (inkl. 40 pincer) giver et langtidsvirkende resultat med integreret Venus-teknologi til effektivitet med et enkelt strøg.

Dual epilering med glattehætten er designet og optimeret til brug på benene. Hvis du

ønsker at bruge glattehætten til hårfjerning på andre steder af kroppen, bør du være ekstra forsigtig med de skarpe blade. Huden skal strækkes ud under brug.

## Opstartfasen

For at vænne huden til den nye hårfjerningsmetode er det meget vigtigt, at du bruger apparatet en gang om ugen i den første måned. Efter 3-4 ugers brug hvor alle hårene er epilering en gang, og hårstubbene har vænnet sig til den nye proces, vil du kunne nyde godt af langtidsvirkende resultater som ved normal epilering ved at bruge dual epilatoren hver 2-3 uge.

## Sådan bruger du Dual Epilator

- Kontroller, at epilatorhovedet (3) er rent inden brug. Sæt glattehætten (2) på.
- Kom barberskum eller -gel på den våde hud.
- Idet du strammer huden ud bevæges apparatet uden at trykke i en langsom glidende bevægelse mod hårenes vokseretning i retning mod afbryderen.
- Sørg for, at hovedet bevæges fladt over huden. Det drejelige hoved tilpasser sig hudens kontur. Det epilering først, og derefter glatter det huden i et enkelt strøg. Takket være det integrerede blad giver glattehætten forbedret effektivitet. Du behøver ikke at gå over det samme område flere gange.
- Bevæg dual epilator over huden i en opadgående bevægelse startende fra underbenet. Hold benet strakt ud, når du fjerner hår i området bag knæet. Vær især opmærksom på at undgå skader omkring ankler og andre steder med fremtrædende knogler.
- Skyl jævnlige det ophobede skum af glattehætten.

## B Epilering

Fjern glatthætten (2), og anvend epileringshovedet (11) eller hættten til følsomme områder (12). Du kan epilere huden våd eller tør:

**Våd brug:** Sørg for, at huden er meget fugtig for at apparatet glider bedst muligt.

**Tør brug:** Sørg for, at huden er tør og fri for fedt og creme.

### Epilering af benene:

- Idet du strammer huden ud, bevæges apparatet uden at trykke i en langsom glidende bevægelse mod hårenes vokseretning i retning mod afbryderen.
- Da hår gror i forskellige retninger, kan det være en god idé at bevæge apparatet i forskellige retninger for at opnå det bedste resultat.

### Epilering af følsomme områder:

- Til epilering under armene og af bikini-linjen anvendes epilatorhoved (12), som er specielt udviklet til brug i følsomme områder.
- Før epilering skal området rengøres grundigt for at fjerne rester af for eksempel deodorant. Armen holdes løftet, så huden er strakt ud. Bevæg apparatet i forskellige retninger. Da huden kan være mere følsom lige efter epilering, bør du undgå at bruge irriterende midler som deodoranter med alkohol.
- Vær opmærksom på, at områderne især i begyndelsen er meget følsomme over for smerte. Derfor anbefaler vi, at du vælger hastighedsindstilling «1» de første gange. Ved gentagen brug aftager følelsen af smerte. Det er mere behageligt, hvis du sikrer, at hårene har den optimale længde på 2-5 mm.

## Beskyttelse mod overophedning

Som en sikkerhedsfunktion for at undgå den usandsynlige hændelse, at apparatet bliver overophedet, kan det ske, at det røde opladningslys lyser permanent i 8 sekunder, og apparatet slukkes automatisk, så fald skal du sætte kontakten tilbage til position «0» og lade apparatet køle af.

## Hold apparatet i topform

### Rengøring med vand

Efter våd brug rengøres apparatet med vand for at sikre optimal effekt.

Fjern glatthætten (2), og rengør den under rindende, varmt vand.

Hold apparatet med epilatorhovedet under rindende vand, og tænd for det et øjeblik. Tryk så på udløserknappen (10) for at fjerne epilatorhovedet.

Ryst både epilatorhovedet og apparatet grundigt for at sikre, at det sidste vand kommer ud. Fjern det skridsikre greb, og lad alle dele tørre. Sørg for, at alle dele er helt tørre, inden de samles igen.

Efter samling af epilatorhoved og glatthætte (2) kan du sætte beskyttelsehætten (1) på for at beskytte bladet.

### Rengøring med børsten

Hvis du har brugt apparatet tørt, kan det være tilstrækkeligt at rengøre det med børsten.

Rengør pincetterne grundigt fra bagsiden af epilatorhovedet med en børste dyppet i rensesæbe. Drej pincetelementet manuelt imens. Denne rengøring sikrer den bedste hygiejne for epilatorhovedet.

### Udskiftning af glatthætte

Glatthætten (2) er forsynet med en lubrastrip (2b). Den bliver hvid med tiden,

Downloaded from [www.braunservicecenter.be](http://www.braunservicecenter.be)

hvilket indikerer, hvornår bladet er ved at blive sløvt. Det indikerer, at det er tid at skifte glattehætte. Da lubrastrip opløses i vand bør glattehætten opbevares tørt og aldrig efterlades i vasken med hættens nedad. For at sikre maksimal effekt bør glattehætten udskiftes efter 12 gange, når lubrastrip bliver hvid, eller når bladet viser tegn på slid eller knæk. Af sikkerhedsgrunde bør du ikke bruge en glattehætte, hvis du har tabt det, men erstatte den med en ny.

Nye glattehætter (Reference # 771 WD) fås hos forhandleren, hvor apparatet er købt, hos Braun servicecenter eller via [www.service.braun.com](http://www.service.braun.com).

## Miljømæssige oplysninger

Dette produkt indeholder genopladelige batterier. Af hensyn til miljøet bør produktet derfor ikke bortskaffes sammen med husholdningsaffald, Bortskaffelse kan ske på et Braun Servicecenter eller egnede, lokale opsamlingssteder.



Oplysningerne heri kan ændres uden varsel

## Garanti

Braun yder 2 års garanti på dette produkt gældende fra købsdatoen. Inden for garantiperioden vil Braun for egen regning afhjælpe fabrikations- og materialefejl efter vort skøn gennem reparation eller ombytning af apparatet. Denne garanti gælder i alle lande, hvor Braun er repræsenteret.

Denne garanti dækker ikke skader opstået ved fejlbetjening, normalt slid eller fejl som har ringe effekt på værdien eller funktionsdygtigheden af apparatet. Garantien bortfalder ved reparationer udført af andre end de af Braun anviste reparatører og hvor originale Braun reservedele ikke er anvendt.

Ved service inden for garantiperioden afleveres eller indsendes hele apparatet sammen med købsbevis til et autoriseret Braun Service Center: [www.service.braun.com](http://www.service.braun.com).

Ring 7015 0013 for oplysning om nærmeste Braun Service Center.

# Norsk

Våre produkter er designet for å imøtekomme de høyeste standarder når det gjelder kvalitet, funksjon og design. Vi håper du får mye glede av din Braun Silk-épil 7 dobbel epilator, den første epilatoren med et integrert blad som er designet for å brukes i vann med barbergel eller skum.

Les bruksanvisningen nøye før du tar produktet i bruk, og ta vare på den til senere bruk.

Braun Silk-épil 7 dobbel epilator er designet for å gi deg glatt hud lenge med ett strøk takket være den doble teknologien. Først epilierer den forsiktig hår fra roten, så følger det integrerte bladet for å glatte ut huden.

## Viktig

- Av hygieniske årsaker bør ikke flere personer bruke samme apparat.
- Produktet er utstyrt med en spesialledning med en integrert lavspennings sikkerhetsstrømkilde. Du må aldri bytte ut eller foreta endringer på ledningen. Gjør du det, risikerer du å få elektrisk støt. Elektriske spesifikasjoner er angitt på spesialledningssettet. Spesialledningssettet tilpasser seg automatisk alle spennings-systemer.
-  Dette apparatet kan brukes i bad og dusj. Av sikkerhetsgrunner kan det bare brukes uten ledning.
- Dette produktet bør ikke brukes av barn eller personer med redusert fysisk, sansemessig eller mental kapasitet, med mindre de har tilsyn av noen som er ansvarlige for sikkerheten deres. Vi anbefaler generelt at apparatet oppbevares utilgjengelig for barn. Ha alltid barn under oppsikt for å sikre at de ikke leker med apparatet.
- Når apparatet er slått på, må du sørge for at det ikke kommer i kontakt med hode-

håret, øvevippinge, bånd eller lignende. Dette for å unngå personskader og for å hindre blokkering av eller skade på apparatet.

- Epileringshodet må aldri brukes uten topp.
- Vær forsiktig når du bruker den utglattende toppen (2) over beinete områder som ankler. Det integrerte bladet er veldig skarpt og kan forårsake skader.
- Av sikkerhetsgrunner bør du slutte å bruke den utglattende toppen hvis du har mistet den i gulvet. Bytt den ut med en ny.

## Generell informasjon

Alle metoder som fjerner hår fra roten, kan føre til hudirritasjon (f.eks. kløe, ubehag og rødflammet hud), avhengig av hud- og hårtype. Dette er normale reaksjoner som raskt bør gå over, men som kan bli kraftigere når du fjerner hår ved roten for første gang eller hvis du har sensitiv hud.

Hvis huden din fortsatt er irritert etter 36 timer, anbefaler vi at du kontakter lege. Vanligvis reduseres hudreaksjonen og smertefølelsen sterkt ved gjentatt bruk av Silk-épil.

I enkelte tilfeller kan det oppstå hudbetennelse hvis bakterier trenger gjennom huden (f.eks. hvis apparatet glir over huden). Grundig rengjøring av epilatorhodet før hver bruk, vil redusere faren for infeksjon.

Kontakt din lege hvis du er usikker på om du kan bruke dette apparatet. I følgende tilfeller må apparatet bare brukes etter konsultasjon med lege:

eksem, sår, reaksjoner som betent hud, slik som folliculitt (hårrøtter med puss) og åreknuter rundt vorter, hvis huden har redusert immunitet, ved f.eks. diabetes,

Downloaded from [www.konfig.com/forbruker/landenburg.de](http://www.konfig.com/forbruker/landenburg.de)

i løpet av en graviditet, Raynauds sykdom, hemofili, candida eller immunsvikt.

### **Nyttige tips:**

Hvis du ikke har brukt en epilator før, eller hvis du ikke har barbert deg på en lang stund, kan det ta en kort periode før huden din venner seg til epilering. Ubehaget som du opplever i begynnelsen vil avta betydelig med gjentatt bruk, idet huden venner seg til prosessen.

Første gang du epilerer, bør du gjøre det om kvelden slik at eventuell rødflammet hud blir borte over natten. Etter epileringen bør du bruke en fuktighetskrem for å berolige huden.

Epilering er enklere og mer komfortabelt hvis hårene ikke er lengre enn 2-5 mm. Hvis hårene er lengre, bør du barbere dem først og epilere de kortere hårene som vokser ut noen dager senere.

Hvis du har brukt en epilator før, så husk at du ikke trenger å barbere det samme området flere ganger siden den doble epileringsteknologien er effektiv ved ett strøk. Dette vil redusere epileringstiden betydelig. Før den doble epilatoren nøyaktig over leggene dine og vær spesielt forsiktig på beinete, ujevne hudområder for å unngå skader som er forårsaket av bladet.

### **Beskrivelse**

- 1 Beskyttelseshette
- 2 Utglattende hette (til våt bruk)
- 2a Integrrert blad
- 2b Fuktende stripe
- 3 Epileringshode
- 4 SmartLight
- 5 Bryter med låseknapper (5a)

- 6a Ladelys
- 6b Lys for lavt ladet nivå
- 7 Håndtak som ikke glipper
- 8 Sett med spesialledning
- 9 Ladestativ (ikke med alle modeller, se side 3)
- 10 Utløserknapp
- 11 Epileringstopp (våt og tørr bruk)
- 12 Epileringstopp for følsomme områder (våt og tørr bruk) (ikke med alle modeller, se side 3)

### **Opplading**

- Lad apparatet før bruk. For best mulig ytelse anbefaler vi at du bruker et fullt oppladet apparat. Plasser enheten (skrudd av) i ladestativet eller koble den direkte til en elektrisk kontakt via det spesielle ledningssettet. Ladetiden er ca. 1 time.
- Det grønne ladelyset (6a) blinker for å vise at barbermaskinen lades. Når batteriet er helt oppladet, lyser ladelampen konstant. Når apparatet er helt oppladet, kan det brukes uten ledning.
- Når barbermaskinen er fullt ladet, gir den opptil 30 minutters effektiv barberingstid.
- Når det røde lyset for dårlig batteri (6b) blinker, kan du koble apparatet til en elektrisk kontakt igjen for å lade det opp på nytt.
- Etter hver bruk, kan du lade opp apparatet igjen enten direkte via det spesielle ledningssettet eller ved å plassere det i ladestativet.
- Den beste temperaturen for lading, bruk og lagring av apparatet er mellom 15 °C og 35 °C. I tilfelle temperaturen er utenom dette, kan ladetiden være lenger, mens den trådløse operasjonstiden kan være redusert.

Downloaded from <http://www.viviancare.no>

## Slå på apparatet

- Trykk på en av låseknappene (5a) og vri bryteren med klokken til ønsket hastighet: «I» = ekstra skånsom  
«II» = ekstra effektiv
- SmartLight tennes øyeblikkelig og lyser så lenge apparatet er slått på. Det gir nesten dagslysforhold og viser selv de fineste hårstrå. Dermed får du bedre kontroll, og epileringen blir mer effektiv.

## Våt bruk

Den doble epilatoren har blitt designet for våt bruk med barbergel eller skum. For å oppnå en optimal gliding, bør du bruke apparatet på våt hud ved bruk av barbergel. For best mulige resultater, anbefaler vi å bruke Gillette Satin Care\* barbergel. For best mulig håndtering ved våt barbering, bør du kanskje bruke anti-skli-håndtaket (7).

(\* ikke tilgjengelig i alle land.)

## A Dobbel epilering med utglattende topp

Hårfjerning med Silk-épil 7 dobbel epilator er en helt ny tilnærming til hårfjerning. Med ett strøk fjerner den først forsiktig håret fra roten, fulgt av bladet for å glatte ut huden. Den unike doble epilatoren kombinerer teknologien for tett grep (inkl. 40 pinsetter) for langvarige resultater med den integrerte Venus-teknologien for effektivitet med ett strøk.

Dobbel epilering med den utglattende toppen har blitt designet og optimert for bruk på leggene. Hvis du vil bruke den utglattende toppen for hårfjerning på andre kroppsområder, bør du være ekstra forsiktig på grunn av de skarpe bladene. Huden må strekkes ut under bruk.

## Oppstartsfasen

For å la huden venne seg til den nye hårfjerningsprosessen er det svært viktig at du bruker apparatet en gang i uka den første måneden du bruker det. Etter at du har brukt apparatet 3-4 ganger, når hvert hår er epilert en gang og gjenveksten er tilpasset til den nye prosessen, kan du nyte langvarige resultater med vanlig epilering og bruke den doble epilatoren hver 2. eller 3. uke.

## Slik bruker du den doble epilatoren

- Kontroller at epileringshodet (3) er rent før bruk. Fest den utglattende toppen (2).
- Bruk barberskum eller gel på våt hud.
- Strekk huden og før apparatet i en sakte, kontinuerlig bevegelse uten trykk, mot hårvekstretningen og i bryterens retning.
- Sørg for at toppen føres flatt over huden. Det roterende hodet tilpasser seg perfekt til hudens konturer. Det epilerer og glatter ut huden i ett strøk. Takket være det integrerte bladet, gir den utglattende toppen økt effektivitet. Du trenger ikke å barbere flere ganger over det samme området.
- Før den doble epilatoren fra nederst på leggen og oppover. Hold beinet rett når du fjerner hår i området bak kneet. Vær ekstra forsiktig for å unngå skader rundt ankene og på andre beinete områder.
- Fra tid til annen, skyller du av skummet som har bygd seg opp rundt den utglattende toppen.

## B Epilering

Fjern den utglattende toppen (2) og fest epileringstoppen (11) eller toppen for ømfintlige områder (12). Du kan epilere våt eller tørr hud.

Våt bruk: For best mulig glideforhold, bør du sørge for at huden er veldig fuktig.

Downloaded from [www.vandensbortre.be](http://www.vandensbortre.be)

**Tørr bruk:** Sørg for at huden din er tørr og fri for fett og krem.

### **Epilering av leggene:**

- Strekk huden og før apparatet i en sakte, kontinuerlig bevegelse uten trykk, mot hårvekstretningen og i bryterens retning.
- Førde hår kan gro i forskjellige retninger, vil det også hjelpe å føre apparatet i forskjellige retninger for å oppnå et optimalt resultat.

### **Epilering i følsomme områder:**

- For epilering under armen og ved bikini-linjen, skal du feste epileringstoppen (12) som er spesielt utviklet for bruk på ømfintlige områder.
- Rengjør området grundig før epilering for å fjerne eventuelle rester av for eksempel deodorant. Ved epilering under armene holdes armen opp slik at huden er stram, og apparatet føres i forskjellige retninger. Huden er mer følsom like etter epilering. Unngå å bruke irriterende stoffer som for eksempel deodorant med alkohol.
- Vær oppmerksom på at dette er spesielt følsomme områder, særlig i begynnelsen. Vi anbefaler derfor at du velger hastighet «1» de første gangene du epilering. Følelsen av ubehag vil avta etter gjentatte gangers bruk. Det blir mer behagelig hvis du sørger for at hårene ikke er lengre enn 2-5 mm.

### **Overopphetingsvern**

Som en ekstra sikkerhet mot overoppheting kan det forekomme at den røde lampen for lavt batterinivå lyser konstant i 8 sekunder og at apparatet deretter slår seg automatisk av. Hvis det skulle skje, vrir du bryteren til «0» og lar apparatet avkjøle seg.

## **Hold apparatet i god stand**

### **Rengjøring i vann**

Etter hver våt bruk, skal du rengjøre apparatet nøyte med vann for å sørge for en best mulig ytelse.

Fjern den utglattende toppen (2) og rengjør den under varmt, rennende vann.

Hold apparatet med epileringshodet under rennende vann og skru det på en kort stund. Trykk inn utløserknappen (10) for å ta av epileringshodet.

Rist både epileringshodet og selve apparatet grundig, slik at alt vann drypper ut. Fjern anti-skli-håndtaket og la alle delene tørke. Sørg for at de er helt tørre før du setter dem sammen igjen.

Etter at du setter sammen epileringshodet og den utglattende toppen (2), kan du feste beskyttelsestoppen (1) for å beskytte bladet.

### **Rengjøre med børsten**

Hvis du har brukt apparatet tørt, kan det være nok å rengjøre det med børsten.

Rengjør pinsettene grundig fra baksiden av epileringshodet med børsten dyppet i alkohol. Samtidig vrir du pinsettelementet manuelt. Denne rengjøringsmetoden sikrer en god, hygienisk behandling av epileringshodet.

### **Bytt ut den utglattende toppen**

Den utglattende toppen (2) er utstyrt med en fuktende stripe (2b). Stripen blir hvit etter en stund, hvilket er en indikator på at bladet er i ferd med å bli sløvt. Dette er et tegn på at det er på tide å bytte ut den utglattende toppen. Siden den fuktende stripen er oppløselig i vann, bør den utglattende toppen lagres i et tørt miljø og bør aldri etterlates i vasken, vendt nedover.

Downloaded from www.braun.com

For å sørge for en best mulig ytelse, skal du bytte ut den utglattende toppen etter at du har brukt den 12 ganger, når den fuktende stripen blir hvit eller når bladet er slitt eller ujevnt. Av sikkerhetsgrunner, skal du slutte med å bruke toppen hvis du har mistet den og bytte den ut med en ny.

Utbyttbare utglattende topper (referanse nr 771 WD) er tilgjengelige fra utsalget hvor du kjøpte apparatet, fra Brauns servicesentre eller fra [www.service.braun.com](http://www.service.braun.com).

## Miljømessige hensyn

Dette produktet inneholder oppladbare batterier. Av miljøhensyn bør ikke dette produktet kastes sammen med husholdningsavfall når det skal kasseres. Det kan leveres til et Braun servicesenter eller på en kommunal miljøstasjon.



Med forbehold om endringer.

## Garanti

Vi gir 2 års garanti på produktet gjeldende fra kjøpsdato.

I garantitiden vil vi gratis rette eventuelle fabrikkasjons- eller materialfeil, enten ved reparasjon eller om vi finner det hensiktsmessig å bytte hele produktet. Denne garanti er gyldig i alle land der Braun eller Brauns distributør selger produktet.

Denne garanti dekker ikke: skader på grunn av feil bruk, normal slitasje eller skader som har ubetydelig effekt på produktets verdi og virkemåte. Garantien bortfaller

dersom reparasjoner utføres av ikke autorisert person eller hvis andre enn originale Braun reservedeler benyttes.

For service i garantitiden skal hele produktet leveres eller sendes sammen med kopi av kjøpskvittering til nærmeste autoriserte Braun Serviceverksted: [www.service.braun.com](http://www.service.braun.com).

Ring 22 63 00 93 for å bli henvist til nærmeste autoriserte Braun Serviceverksted.

## NB

For varer kjøpt i Norge har kunden garanti i henhold til NEL's Leveringsbetingelser.

# Svenska

Våra produkter är utformade för att uppfylla de högsta standarder vad gäller kvalitet, funktion och design. Vi hoppas att du kommer att ha glädje av din Braun Silk-épil 7 Dual Epilator, som är den första epilatorn med integrerade blad utformad att användas i vatten med rakgel eller rakskum.

Läs bruksanvisningen noga och i sin helhet innan du använder apparaten och spara bruksanvisningen för framtida bruk.

Braun Silk-épil 7 Dual Epilator har utformats för att ge dig långvarig slät hud med ett enda drag tack vare den dubbla teknologin. Först epileras den varsamt hårstråna från rötterna, sedan följer det integrerade bladet för att göra huden slät.

## Viktigt!

- Av hygieniska skäl bör du inte dela apparaten med andra.
- Den här apparaten har en specialsladd med en inbyggd säker elförsörjning med extra låg spänning. Du ska därför inte byta ut eller ändra någon del av den. Det finns då risk för att du utsätts för elektriska stötar. För elektriska specifikationer, se texten på specialsladden. Specialsladden anpassas automatiskt till växelström över hela världen.
-  Den här apparaten är lämplig för användning i samband med bad eller dusch. Av säkerhetsskäl kan den endast användas utan sladd.
- Apparaten är ej avsedd att användas av barn eller personer med nedsatt fysisk, sensorisk eller mental förmåga om användningen inte övervakas av en person som är ansvarig för deras säkerhet. Vi rekommenderar att apparaten förvaras utom räckhåll för barn. Barn ska övervakas för att garantera att de inte leker med apparaten.

- När apparaten är påslagen får den aldrig komma i kontakt med håret på huvudet, ögonfransar, ögonbryn eller liknande. Detta kan såväl orsaka skador som blockera apparaten.
- Använd aldrig epileringshuvudet utan skyddskåpa.
- Var försiktig när du för Släthetskåpan (2) över beniga områden som vristerna. Det integrerade bladet är väldigt vasst och kan orsaka skador.
- Av säkerhetsskäl bör du inte använda släthetskåpan om denna har tappats i golvet. Den ska då bytas ut mot en ny.

## Allmän information

Alla hårborttagningsmetoder från roten kan leda till hudirritation (t.ex. klåda, obehag eller rodnad), beroende på hudens och hårstrånas kondition. Det här är en normal reaktion och bör försvinna snabbt, men kan vara kraftigare när man för första gången avlägsnar hårstrån från roten eller om man har känslig hud.

Om huden efter 36 timmar fortfarande visar irritation, rekommenderar vi att du kontaktar läkare.

I allmänhet minskar förekomsten av hudreaktioner och smärta avsevärt vid upprepad användning av Silk-épil.

I vissa fall kan inflammation uppstå i huden när bakterier penetrerar huden (t.ex. när apparaten glider över huden). Noggrann tvättning av epileringshuvudet före varje användning minimerar risken för infektion.

Om du känner dig osäker på om du kan använda denna produkt ber vi dig rådfråga läkare. Denna produkt bör endast användas efter att ha rådfrågat läkare i följande fall: eksem, sår, inflammerade hudreaktioner

som folliculitis (varfyllda hårsäckar) och åderbråck, födelsemärken, minskad immunitet i huden, t.ex. diabetes mellitus, under graviditet, Raynauds sjukdom, blödersjuka, svampinfektioner eller nedsättning av immunförsvaret.

### Användbara tips:

Om du inte har använt en epilator tidigare eller om du inte har epilert dig under en längre tidsperiod kan det ta ett tag innan huden anpassar sig till epileringen. Obehaget som upplevs i början kommer att minska avsevärt med upprepad användning när huden anpassar sig till processen.

När du epilert dig för första gången bör du göra det på kvällen, så att eventuell rodnad kan försvinna över natten. Man bör applicera en fuktkräm efter epilering för att få huden att slappna av.

Epilering är enklare och skönare när hårstråna har en längd på 2-5 mm. Om hårstråna är längre rekommenderar vi att du först rakar dig och epilert de kortare, utvuxna hårstråna några dagar senare.

Om du har använt epilator tidigare bör du komma ihåg att du inte behöver gå över samma område flera gånger, tack vare effektiviteten med ett drag i Dual Epilationsteknologin. Det här minskar epileringstiden markant. För Dual Epilator noggrant över benen och var särskilt försiktig på beniga, ojämna områden för att undvika skador från bladet.

## Beskrivning

- 1 Skyddskåpa
- 2 Släthetskåpa (våtanvändning)

- 2a Integrerat blad
- 2b Lubrastrip
- 3 Epileringshuvud
- 4 Smart-lampa
- 5 Reglage med låsfunktion (5a)
- 6a Laddningslampa
- 6b Indikator för låg batterispänning
- 7 Antiglidgrepp
- 8 Specialsladd
- 9 Laddningsställ (inte med alla modeller, se sidan 3)
- 10 Frigörningsknapp
- 11 Epileringshuvud (våt- & torranvändning)
- 12 Epileringshuvud för känsliga områden (våt- & torranvändning) (inte med alla modeller, se sidan 3)

## Laddning

- Ladda apparaten innan du använder den. För att den ska fungera så bra som möjligt rekommenderar vi att du alltid använder en helt fulladdad apparat. Placera apparaten (avslagen) i laddningsstället eller anslut den direkt till ett uttag med specialsladden. Uppladdningen tar ca en timme.
- Den gröna laddningslampan (6a) blinkar för att visa att apparaten laddas. När batteriet är fulladdat lyser laddningslampan med ett fast sken. När apparaten är fulladdad ska den användas utan sladd.
- Ett fulladdat batteri ger upp till 30 minuters effektiv användning.
- När den röda laddningslampan (6b) blinkar, kan apparaten anslutas till eluttaget för uppladdning.
- Ladda apparaten efter varje användning, direkt via specialsladden eller genom att placera den i laddningsstället.
- Bästa omgivande temperatur för laddning, användning och förvaring av apparaten är mellan 15 och 35 °C. Om temperaturen

ligger utanför det här området kan laddningstiden bli längre och tiden för sladdlös användning kan minskas.

## Starta apparaten

- Tryck på en lås knapp (5a) och vrid brytaren medurs för att välja önskad hastighet: «I» = extra skonsam  
«II» = extra effektiv
- Smart-lampan tänds omedelbart och lyser sedan så länge apparaten är igång. Den producerar näst intill naturligt dagsljus vilket hjälper dig att se även de finaste hårstråna och ger dig bättre kontroll över behandlingen samt överlägsna resultat.

## Våtanvändning

Dual Epilator har utformats för våtanvändning med rakgel eller skum.

För att uppnå optimala glidförhållanden bör apparaten användas med rakgel på våt hud. Vi rekommenderar att man använder Gillette Satin Care\* rakgel.

Använd antiglidgreppet för bättre hantering under våta förhållanden (7).

(\* ej tillgänglig i alla länder)

## A Dual Epilation med släthetskåpa

Hårborttagning med Silk-épil 7 Dual Epilator är ett helt nytt sätt för att avlägsna hår. I ett drag epileras den först varsamt hårstråna från rötterna, följt av bladet för att göra huden slät. Den unika Dual Epilator kombinerar Close-Grip-teknologin (inkl. 40 pinsetter) för långvariga resultat med integrerad Venus-teknologi för effektivitet i ett enda drag.

Dual-epilering med släthetskåpa har utformats och optimerats för användning på benen. Om du vill använda släthetskåpan för hårborttagning på andra områden på kroppen bör du vara extra försiktig pga. de vassa bladen. Huden måste sträckas under användning.

## Uppstartsfas

För att låta huden anpassa sig till den nya hårborttagningsprocessen är det viktigt att du använder apparaten en gång i veckan under den första månadens användning. Efter 3-4 användningar, när varje hårstrå epileras en gång och håret växer ut anpassat till den nya processen, kan du njuta av långvariga resultat som med vanlig epilering, när du använder dual-epilatorn varannan, var tredje vecka.

## Så här använder du Dual Epilator

- Kontrollera att epileringshuvudet (3) är rent innan du använder det. Fäst släthetskåpan (2).
- Applicera rakskum eller rakgel på den våta huden.
- Sträck huden, för apparaten med en långsam, kontinuerlig rörelse utan att trycka, mot hårstrånas växtriktning och i samma riktning som reglaget.
- Se till att huvudet ligger platt mot huden. Det rörliga huvudet anpassar sig perfekt till hudens konturer. Det epileras först och gör sedan huden slät i ett drag. Tack vare det integrerade bladet ger släthetskåpan ökad effektivitet. Man behöver inte gå över samma område flera gånger.
- För dual-epilatorn nedifrån och upp. Håll benet utsträckt när du avlägsnar hår bakom knät. Var särskilt noggrann för att undvika skador runt vristerna och på andra beniga områden.
- Skölj bort det skum som samlas i släthetskåpan.

Downloaded from <http://www.klarenborre.be>

## B Epilering

Avlägsna släthetskåpan (2) och fäst epileringshuvudet (11) eller huvudet för känsliga områden (12). Du kan använda epilatorn våt eller torr:

**Våtanvändning:** För att uppnå bästa möjliga glid bör huden vara väldigt fuktig.

**Torranvändning:** Se till att huden är torr och fri från fett eller krämer.

### Epilering av ben:

- Sträck huden, för apparaten med en långsam, kontinuerlig rörelse utan att trycka, mot hårstrånas växtriktning och i samma riktning som reglaget.
- Det kan ge ett bättre resultat att föra apparaten i olika riktningar eftersom hårstråna kan växa åt olika håll.

### Epilering av känsliga områden:

- För epilering under armarna och i bikini-linjen, använd epileringshuvudet (12) som har utvecklats särskilt för användning på känsliga områden.
- Rengör området noggrant innan epilering för att avlägsna rester av t.ex. deodorant. Håll armen sträckt uppåt så att huden är sträckt och för apparaten i olika riktningar. Huden kan vara extra känslig direkt efter behandlingen så vi rekommenderar att man undviker att använda produkter som innehåller alkohol.
- Notera att dessa områden är särskilt känsliga för smärta, framför allt i början. Därför bör du välja hastighetsinställning «1» de första gångerna du epilering. Med upprepad användning försvinner känslan av smärta. Epilera när håret är 2-5 mm långt så blir upplevelsen skonammare.

## Överhettningsskydd

Av säkerhetsskäl för att undvika överhettning av apparaten kan den stängas av automatiskt efter att laddningslampan har blinkat i 8 sekunder. Ställ i så fall brytaren på «0» och låt apparaten svalna.

## Håll rakapparaten i topptrim

### Rengöring med vatten

Rengör apparaten noggrant med vatten efter varje våtanvändning för att säkerställa optimal prestanda.

Avlägsna släthetskåpan (2) och rengör det under varmt rinnande vatten.

Håll apparaten under rinnande vatten och starta den en kort stund.

Tryck sedan på frisläppningsknappen (10) för att avlägsna epileringshuvudet.

Skaka båda delarna ordentligt så att allt vatten kan rinna ut. Avlägsna antiglidgreppet och låt delarna torka. Se till att båda delarna är helt torra innan du sätter ihop apparaten igen.

När du har satt ihop epileringshuvudet och släthetskåpan (2), kan du fästa skyddskåpan (1) för att skydda bladet.

### Rengöra med borste

Om du har använt apparaten torr kan det räcka att rengöra den med en borste. Doppa borsten i alkohol och rengör pincetterna noggrant bakifrån. Snurra samtidigt manuellt på pincetterna. På detta sätt behålls epileringshuvudet hygieniskt.

### Byta ut släthetskåpan

Släthetskåpan (2) har en lubrastrip (2b). Den blir vit med tiden, vilket är ett tecken på att bladet håller på att bli slött. Det visar att det är dags att byta ut släthetskåpan. Eftersom fuktremsan lubrastrip är vattenlöslig bör

Downloaded from [www.braunborre.be](http://www.braunborre.be)

släthetskåpan förvaras torrt och bör aldrig lämnas i handfatet.

För att säkerställa maximal prestanda bör släthetskåpan bytas ut efter tolv användningar när remsan blir vit eller när bladet ser utnött ut eller traslar. Av säkerhetsskäl bör du inte använda släthetskåpan om den har tappats ned utan byta ut den.

Släthetskåpor för utbyte (Referens # 771 WD) finns hos återförsäljaren där du köpte apparaten, hos Braun Service Centres eller via [www.service.braun.com](http://www.service.braun.com).

## Skydda miljön

Den här produkten innehåller laddningsbara batterier. Av miljöhänsyn får produkten inte slängas bland det vanliga hushållsavfallet när den är uttjänt. Du kan lämna in den uttjänta produkten hos ett Braun-servicecenter eller till en återvinningsstation.



Denna information kan ändras utan föregående meddelande.

## Garanti

Vi garanterar denna produkt för två år från och med inköpsdatum. Under garantitiden kommer vi utan kostnad, att avhjälpa alla brister i apparaten som är hänförliga till fel i material eller utförande, genom att antingen reparera eller byta ut hela apparaten efter eget gottfinnande.

Denna garanti gäller i alla länder där denna apparat levereras av Braun eller deras auktoriserade återförsäljare.

Garantin gäller ej skada på grund av felaktig användning eller normalt slitage, liksom brister som har en försämbar inverkan på apparatens värde eller funktion. Garantin upphör att gälla om reparationer utförs av icke behörig person eller om Brauns originaldelar inte används.

För att erhålla service under garantitiden skall den kompletta apparaten lämnas in tillsammans med inköpskvittot, till ett auktoriserat Braun verkstad: [www.service.braun.com](http://www.service.braun.com).

Ring 020-21 33 21 för information om närmaste Braun verkstad.

# Suomi

Tuotteemme on suunniteltu täyttämään korkeimmat laadun, toimivuuden ja muotoilun vaatimukset. Toivomme, että saat iloa ja hyötyä uudesta Braun Silk-épil 7 Dual -epilaattorista. Se on ensimmäinen epilaattori, jonka integroitu terä on suunniteltu käytettäväksi vedessä geelin tai vaahdon kanssa.

Lue käyttöohjeet huolellisesti ennen käyttöä ja säilytä ne mahdollista myöhempää tarvetta varten.

Braun Silk-épil 7 Dual -epilaattori on suunniteltu antamaan kaksoistekniikkansa ansiosta yhdellä vedolla kauan sileänä pysyvä iho. Se epiloi ensin ihokarvan juurineen hellävaraisesti, sitten integroitu terä tasoittaa ihon.

## Tärkeää

- Älä anna hygieniasyiden vuoksi muiden käyttää laitetta.
- Laitteen verkkojohto on varustettu matalajännitesovittimella. Älä vaihda siihen mitään osia tai tee mitään muutoksia. Muutoin on olemassa sähköiskun vaara. Katso sähkömääräyksiä koskevat tiedot matalajännitesovittimesta. Verkkojohto soveltuu automaattisesti kaikkeen vaihtovirtaan maailmanlaajuisesti.



- Tätä laitetta voi käyttää kylvyssä ja suihkussa. Turvallisuussyistä sitä voidaan käyttää vain ilman verkkojohtoa.
- Tätä laitetta ei ole tarkoitettu lasten eikä fyysisesti, sensorisesti tai henkisesti rajoittuneiden henkilöiden käyttöön, ellei heidän turvallisuudestaan vastaava henkilö valvo laitteen käyttöä. Suosittelemme ylipäänsä laitteen pitämistä poissa lasten ulottuvilta. Lapsia tulisi valvoa ja varmistaa, että he eivät leiki laitteella.

- Kun laitteeseen on kytketty virta, se ei saa olla kosketuksissa hiusten, silmäripsien, hiusnauhojen jne. kanssa loukkaantumisen sekä laitteen tukkeutumisen ja vaurioitumisen ehkäisemiseksi.
- Älä koskaan käytä epilointipäätä ilman karkikappaletta.
- Ole varovainen ohjattessasi Smoothing-ajopäätä (2) luisilla alueilla, kuten nilkoissa. Integroitu terä on erittäin terävä ja voi aiheuttaa vammoja.
- Lopeta Smoothing-ajopään käyttäminen turvallisuussyistä, jos se on pudonnut maahan. Vaihda se uuteen.

## Yleiset tiedot

Kaikki ihokarvanpoistomenetelmät, joissa karvat poistetaan juurineen, voivat aiheuttaa ihoärsytystä (esim. ihon kutinaa, kipuilua tai punoitusta) ihon ja ihokarvojen kunnosta riippuen. Kyseessä on normaali reaktio, joka häviää yleensä nopeasti. Reaktio voi kuitenkin olla voimakkaampi poistettaessa ihokarvoja ensimmäisiä kertoja juurineen tai jos sinulla on herkkä iho.

Jos ihossa esiintyy ärsytystä vielä 36 tunnin kuluttua, suosittelemme yhteydenottoa lääkäriin.

Yleensä ihoreaktiot ja kivun tunne vähenevät merkittävästi, kun Silk-épil-laitetta käytetään toistuvasti.

Joissakin tapauksissa iho voi tulehtua, kun ihoon pääsee bakteereja (esim. liu'utettaessa laitetta iholla). Epilointipään perusteellinen puhdistus ennen jokaista käyttökertaa vähentää tulehdusriskiä.

Jos et ole varma laitteen soveltuvuudesta itsellesi, ota yhteyttä lääkäriisi. Seuraavissa tapauksissa laitetta tulisi käyttää vasta, kun

Downloaded from [www.braun.com](http://www.braun.com)

asiasta on keskusteltu lääkärin kanssa: ihottuma, haavat, tulehtunut iho kuten karvan juuritupen tulehdus (märkivät rakkulat) ja suonikohjut luomien ympärillä, ihon heikentynyt vastustuskyky, esim. diabetes, raskausaika, Raynaud'n oireyhtymä, verenvuototauti, hiivatulehdus tai heikko vastustuskyky.

**Joitakin hyödyllisiä vinkkejä:**

Jos et ole käyttänyt epilaattoria aiemmin tai jos et ole epiloinut pitkään aikaan, voi kestää hetken ennen kuin ihosi tottuu epilointiin. Alussa tuntuva kipu vähenee merkittävästi, kun laitetta käytetään toistuvasti ja iho tottuu käsittelyyn.

Kun epiloit ensimmäistä kertaa, on suositeltavaa epiloida illalla, jotta mahdollinen punoitus häviää yön aikana. Kosteusvoiteen levittäminen on suositeltavaa epiloinnin jälkeen, jotta iho rentoutuu.

Epilointi on helpompaa ja miellyttävämpää, kun ihokarvat ovat 2-5 mm pituisia. Jos ihokarvat ovat pidempiä, suosittelemme ihokarvojen ajamista ensin ja uudelleenkasvavien ihokarvojen epilointia muutaman päivän päästä.

Jos olet käyttänyt epilaattoria aiemmin, muista, ettei sinun tarvitse käsitellä samaa aluetta montaa kertaa. Ajotulos on tarkka yhdellä vedolla Dual Epilation -tekniikan ansiosta. Tämä vähentää epilointiaikaa huomattavasti. Ohjaa Dual-epilaattori huolellisesti sääriäsi pitkin ja ole erityisen varovainen epiloidessasi luisia ja epätasaisia ihoalueita välttääksesi terän aiheuttamia vammoja.

**Kuvaus**

- 1 Suojakorkki
- 2 Smoothing-ajopää (märkäajo)
- 2a Integroitu terä
- 2b Lubrastrip-voitelunauha
- 3 Epilointipää
- 4 SmartLight
- 5 Virtakytkin ja lukitusnäppäimet (5a)
- 6a Latauksen merkkivalo
- 6b Latauksen tyhjenemisen merkkivalo
- 7 Luistamaton kädensija
- 8 Verkkajohto
- 9 Latausteline (ei kaikissa malleissa, katso sivu 3)
- 10 Vapautuspainike
- 11 Epilointipää (märkä- ja kuiva-ajo)
- 12 Herkkien ihoalueiden epilointipää (märkä- ja kuiva-ajo) (ei kaikissa malleissa, katso sivu 3)

**Lataus**

- Lataa laite ennen käyttöä. Laitteen parhaan suorituskyvyn takaamiseksi sitä kannattaa käyttää aina täysin ladattuna. Laita laite (sammutettu) lataustelineeseen tai kytke laite verkkojohdolla suoraan verkkovirtaan. Latausaika on noin yksi tunti.
- Latauksen vihreän merkkivalon (6a) vilkkuminen osoittaa, että laitetta ladataan. Kun akku on täysin latautunut, latauksen merkkivalo palaa yhtäjaksoisesti. Kun laite on täysin latautunut, käytä sitä ilman verkkajohtoa.
- Kun laite on ladattu täyteen, tehokasta käyttöaikaa on jopa 30 minuuttia.
- Kun latauksen alhaisesta tasosta ilmoittava punainen merkkivalo (6b) syttyy, kytke laite verkkovirtaan akun uudelleenlataamiseksi.
- Lataa laite joko kytkemällä se verkkovirtaan verkkojohdolla tai laittamalla se

lataustelineeseen jokaisen käyttökerran jälkeen.

- Laitteen lataamisen, käytön ja säilytyksen kannalta ympäristön paras lämpötila on 15-35 °C. Jos ympäristön lämpötila on kyseisen vaihteluvälin ulkopuolella, latausaika voi olla pidempi ja akun käyttöaika lyhyempi.

## Käynnistys

- Valitse nopeusasetus painamalla yhtä lukitusnäppäintä (5a) ja kääntämällä virtakytkintä myötapäivään:  
«I» = erityisen hellävarainen  
«II» = erityisen tehokas
- SmartLight syttyy välittömästi palaa niin kauan kuin laite on käynnissä. Se tuottaa päivänvaloa muistuttavan valon, jolloin ohuimmatkin ihokarvat näkyvät ja epilointi on tehokkaampaa.

## Märkäajo

Dual-epilaattori on suunniteltu märkäajoon geelin tai vaahdon kanssa.

Laite liukuu parhaalla mahdollisella tavalla, kun käytät sitä märällä iholla geelin kanssa. Parhaiden tulosten saamiseksi suosittelemme Gillette Satin Care\* -geelin käyttöä. Voit helpottaa käsittelyä märissä olosuhteissa kiinnittämällä luistamattoman kädensijan (7).

(\* valikoima vaihtelee maittain)

## A Dual Epilation ja Smoothing-ajopää

Ihokarvojen poisto Silk-épil 7 Dual-epilaattorilla on täysin uusi tapa poistaa ihokarvoja. Se poistaa ihokarvan juurineen yhdellä vedolla, ja sen jälkeen terä tasoittaa

ihon. Aintulaatuudessa Dual-epilaattorissa yhdistyvät kestävä ja jopputuloksen antava Close-Grip-tekniikka (40 pinsettiä) ja yhdellä vedolla tarkan ajotuloksen antava integroitu Venus-tekniikka.

Dual-epilaattori ja Smoothing-ajopää ovat suunniteltu ja optimoitu säärille. Jos haluat käyttää Smoothing-ajopäää ihokarvojen poistoon muilla kehon alueilla, ole erittäin varovainen, sillä terät ovat teräviä. Ihoa pitää venyttää käytön aikana.

## Aloitus

Jotta ihosi tottuu uuteen ihokarvojen poistotapaan, on erittäin tärkeää, että käytät laitetta kerran viikossa ensimmäisen käyttökuukauden aikana. 3-4 käyttökerran jälkeen jokainen ihokarva on epilointi kerran ja ihokarvojen uudelleenkasvu on mukautunut uuteen käsittelyyn. Voit nauttia pitkäkestoisesta tuloksesta normaalin epiloinnin tapaan, kun käytät Dual-epilaattoria 2-3 viikon välein.

## Dual-epilaattorin käyttö

- Varmista ennen käyttöä, että epilointipää (3) on puhdas. Kiinnitä Smoothing-ajopää (2).
- Levitä vaahtoa tai geeliä märälle iholle.
- Venytä ihoa, ohjaa laitetta hitaalla, jatkuvalle liikkeellä painamatta ihokarvojen kasvuun vastaavaan, virtakytkimen suuntaan.
- Varmista, että ajopää on tasaisena ihoa vasten. Laitteen kääntyvä ajopää mukautuu täydellisesti ihon pinnan mukaan. Se epiloi ensin ja tasoittaa sen jälkeen ihon yhdellä vedolla. Integroidun terän ansiosta Smoothing-ajopää on entistä tehokkaampi. Samaa aluetta ei tarvitse käsitellä montaa kertaa.
- Ohjaa Dual-epilaattori säärrien alaosasta ylöspäin. Kun poistat ihokarvoja polven

takaa, pidä jalka suoraksi ojennettuna. Vältä vammoja nilkkojen ja muiden luisten kohtien alueella olemalla erittäin varovainen.

- Huuhtelee välillä Smoothing-ajopäähän kertynyt vaahto.

## B Epilointi

Irrota Smoothing-ajopää (2) ja kiinnitä epilointipää (11) tai herkkien alueiden epilointipää (12). Voit epiloida märässä tai kuivassa ympäristössä.

**Märkäajo:** Laite liukuu parhaalla mahdollisella tavalla, kun iho on erittäin kostea.

**Kuiva-ajo:** Varmista, että iho on kuiva ja ettei siinä ole rasvaa tai voiteita.

### Säärien epilointi:

- Venyttä ihoa, ohjaa laitetta hitaalla, jatkuvalla liikkeellä painamatta ihokarvojen kasvusuuntaa vastaan, virtakytkimen suuntaan.
- Koska ihokarvat kasvavat eri suuntiin, voit ohjata laitetta eri suuntiin parhaan lopputuloksen saavuttamiseksi.

### Herkkien ihoalueiden epilointi:

- Kainaloiden ja bikinialueen epilointia varten kiinnitä epilointipää (12), joka on kehitetty erityisesti herkille alueille.
- Puhdista epiloitava alue perusteellisesti jäämistä (kuten deodorantista) ennen epilointia. Pidä käsivartta kohotettuna, jolloin iho venyy, ja vie laitetta eri suuntiin. Koska iho voi olla herkempi heti epiloinnin jälkeen, vältä käyttämästä ihoa ärsyttäviä aineita, kuten alkoholia sisältäviä deodorantteja.
- Huomioi, että varsinkin alussa nämä alueet ovat erityisen kipuherkkiä. Sen vuoksi

ensimmäisiin käyttökertoihin suositellaan nopeusasetusta «0». Toistuvassa käytössä kivun tunne vähenee. Lisämukavuutta saat, kun ihokarvat ovat 2-5 mm pituisia.

## Ylikuumenemissuoja

Jos laite jostain syystä ylikuumentuu, latauksen punainen merkkivalo palaa yhtäjaksoisesti kahdeksan sekuntia, jonka jälkeen laite kytkeytyy automaattisesti pois päältä. Tämä on turvatoimenpide. Tässä tapauksessa käännä kytkin takaisin asentoon «0» ja anna laitteen jäähtyä.

## Laitteen pitäminen huippukunnossa

### Puhdistaminen vedellä

Puhdista laite huolellisesti vedellä jokaisen märkäajon jälkeen varmistaaksesi optimaalisen suorituskyvyn.

Irrota Smoothing-ajopää (2) ja puhdista se lämpimällä juoksevalla vedellä.

Pidä laitetta ja epilointipäätä juoksevassa vedessä ja käynnistä laite hetkeksi.

Irrota sen jälkeen epilointipää painamalla vapautuspainiketta (10).

Ravista sekä epilointipäätä että laitetta perusteellisesti, jotta jäljellä oleva vesi tippuu pois. Irrota liustamaton kädensija ja anna kaikkien osien kuivua. Varmista ennen uudelleen liittämistä, että kaikki osat ovat täysin kuivia.

Kun olet laittanut epilointipään ja Smoothing-ajopään (2) takaisin paikalleen, kiinnitä terän suojuus (1).

### Puhdistus harjalla

Jos käytit laitetta kuivassa ympäristössä, harjalla puhdistus saattaa riittää.

Downloaded from [www.braun.com](http://www.braun.com)

Puhdista epilointipään takaosan pinsetit perusteellisesti alkoholiin kostutetulla harjalla. Käännä samalla pinsettiosaa manuaalisesti. Tämä puhdistusmenetelmä varmistaa epilointipään hygieenisyyden.

### Smoothing-ajopään vaihtaminen

Smoothing-ajopäässä (2) on voitelunauha (2b). Se muuttuu valkoiseksi ajan myötä, mikä kertoo, että terä on kulunut. Tämä tarkoittaa sitä, että on aika vaihtaa Smoothing-ajopää. Voitelunauha on vesiliukoinen, joten Smoothing-ajopää tulee säilyttää kuivassa ympäristössä. Sitä ei saa koskaan jättää lavuaariin voitelunauha alaspäin.

Varmista paras suorituskyky vaihtamalla Smoothing-ajopää 12 käyttökerran jälkeen, voitelunauhan muututtua valkoiseksi tai kun terä näyttää kuluneelta tai väänntyneeltä. Lopeta Smoothing-ajopään käyttäminen turvallisuussyistä, jos se on pudonnut maahan. Vaihda se uuteen.

Smoothing-ajopään vaihto-osia (viite # 771 WD) on saatavilla laitteen myyneeltä jälleenmyyjältä, Braun-huoltoliikkeistä tai osoitteesta [www.service.braun.com](http://www.service.braun.com).

### Ympäristöseikkoihin liittyviä tietoja

Tässä laitteessa on ladattavat akut. Ympäristönsuojelullisista syistä tuotetta ei saa hävittää kotitalous-jätteen mukana käyttöiän päättyessä. Hävitä tuote viemällä se Braun-huoltoliikkeeseen tai asianmukaiseen keräyspisteeseen.



Tiedot voivat muuttua ilman ennakoilmoitusta.

### Takuu

Tälle tuotteelle myöntämme 2 vuoden takuun ostopäivästä lukien Suomessa voimassa olevien alan takuehtojen TE90 mukaan. Takuuaikana korvataan veloitusetta kaikki viat, jotka aiheutuvat materiaaliavista tai valmistusvirheistä. Korvaus tapahtuu harkintamme mukaan korjaamalla, vaihtamalla viallinen osa tai vaihtamalla koko laite uuteen. Takuu on voimassa kaikkialla maailmassa sillä edellytyksellä, että laitetta myydään ko. maassa Braunin tai virallisen maahantuojan toimesta.

Takuun piiriin eivät kuulu seuraavat viat: viat, jotka johtuvat virheellisestä käytöstä, normaalista kulumisesta tai viat, jolla on vähäinen merkitys laitteen arvoon tai toimintaan. Takuun voimassaolo lakkaa, jos laitetta korjataan muualla kuin valtuutetussa Braun-huoltoliikkeessä tai jos laitteessa käytetään muita kuin alkuperäisiä varaosia.

Yksilöity ostokuitti riittää takuun voimassaolon osoittamiseksi: [www.service.braun.com](http://www.service.braun.com).

Lisätietoa takuuseen liittyvistä asioista saa asiakaspalvelukeskuksestamme numerosta 020-377 877.

# Ελληνικά

Τα προϊόντα μας είναι κατασκευασμένα ώστε να ανταποκρίνονται στα υψηλότερα πρότυπα ποιότητας, λειτουργικότητας και σχεδιασμού. Ελπίζουμε ότι θα ικανοποιηθείτε απόλυτα από τη χρήση της συσκευής Braun Silk-épil 7 Dual Epilator, της πρώτης αποτριχωτικής μηχανής με ενσωματωμένη λεπίδα σχεδιασμένη να χρησιμοποιείται στο νερό με τζελ ή αφρό ξυρίσματος.

Παρακαλούμε διαβάστε προσεκτικά τις οδηγίες χρήσης, πριν χρησιμοποιήσετε τη συσκευή και φυλάξτε τις για μελλοντική αναφορά.

Η αποτριχωτική μηχανή Braun Silk-épil 7 Dual Epilator έχει σχεδιαστεί για να σας προσφέρει με μία κίνηση απαλότητα στο δέρμα που διαρκεί, χάρη στη διπλή της τεχνολογία. Πρώτα, αποτριχώνει απαλά τις τρίχες από τη ρίζα, στη συνέχεια ακολουθεί η ενσωματωμένη λεπίδα για να απαλύνει το δέρμα.

## Σημαντικό

- Για λόγους υγιεινής, μην μοιράζεστε αυτή τη συσκευή με άλλα άτομα.
- Αυτή η συσκευή είναι εξοπλισμένη με ένα ειδικό σετ καλωδίου το οποίο διαθέτει ενσωματωμένο μετασχηματιστή πολύ χαμηλής τάσης για περισσότερη ασφάλεια. Για τον λόγο αυτό δεν πρέπει να αντικαταστήσετε ή τροποποιήσετε οποιοδήποτε μέρος του. Σε αντίθετη περίπτωση υπάρχει κίνδυνος ηλεκτροπληξίας. Για πληροφορίες σχετικά με τα ηλεκτρικά χαρακτηριστικά, παρακαλούμε ανατρέξτε στην τυπωμένη ετικέτα που βρίσκεται πάνω στο ειδικό σετ καλωδίου. Το ειδικό σετ καλωδίου προσαρμόζεται αυτόματα σε κάθε τάση εναλλασσόμενου ρεύματος AC παγκοσμίως.

-  Αυτή η συσκευή είναι κατάλληλη για χρήση στο μπάνιο ή το ντους. Για λόγους ασφαλείας, μπορεί να λειτουργήσει μόνο χωρίς το καλώδιο ρεύματος.
- Αυτή η συσκευή δεν προορίζεται για χρήση από παιδιά ή άτομα με μειωμένες σωματικές ή πνευματικές ικανότητες, εκτός και αν επιτηρούνται από κάποιο άτομο υπεύθυνο για την ασφάλειά τους. Γενικά, συνιστούμε να κρατάτε την συσκευή μακριά από παιδιά. Τα παιδιά πρέπει να επιτηρούνται για να εξασφαλίζεται ότι δεν παίζουν με τη συσκευή.
- Όταν η συσκευή τίθεται σε λειτουργία, δεν πρέπει ποτέ να έρχεται σε επαφή με τα μαλλιά σας, τις βλεφαρίδες, τα φρύδια κλπ. για να αποφύγετε οποιονδήποτε κίνδυνο τραυματισμού καθώς επίσης και μπλοκαρίσματος ή ζημιάς της συσκευής.
- Μην χρησιμοποιείτε ποτέ την κεφαλή αποτριχώσης χωρίς κάποιο κάλυμμα.
- Προσέχετε όταν χρησιμοποιείτε το Εξάρτημα Smoothing (2) πάνω από οστεώδεις περιοχές όπως οι αστράγαλοι. Η ενσωματωμένη λεπίδα είναι πολύ αιχμηρή και μπορεί να προκαλέσει τραυματισμούς.
- Για λόγους ασφαλείας, σταματήστε τη χρήση του Εξαρτήματος Smoothing εάν έχει πέσει κάτω. Αντικαταστήστε το με ένα καινούριο.

## Γενικές πληροφορίες

Όλες οι μέθοδοι αποτρίχωσης από την ρίζα μπορεί να προκαλέσουν ερεθισμούς στο δέρμα (π.χ. φαγούρα, ενόχληση και κοκκίνισμα του δέρματος) ανάλογα με την κατάσταση του δέρματος και της τρίχας. Αυτή είναι μια φυσιολογική αντίδραση που εξαφανίζεται γρήγορα, αλλά μπορεί να παρουσιάζεται πιο έντονα όταν αφαιρείτε τρίχες από την ρίζα τις πρώτες φορές της αποτρίχωσης ή εάν έχετε ευαίσθητο δέρμα.

Εάν μετά από 36 ώρες, το δέρμα εξακολουθεί να είναι ερεθισμένο, σας συιστούμε να επικοινωνήσετε με τον γιατρό σας. Γενικά, η αντίδραση του δέρματος και το αίσθημα πόνου τείνουν να μειώνονται σημαντικά με την επαναλαμβανόμενη χρήση του Silk-épil.

Σε ορισμένες περιπτώσεις μπορεί να δημιουργηθεί φλεγμονή στο δέρμα εξαιτίας της εισόδου βακτηριδίων μέσα στο δέρμα (π.χ. όταν σύρετε την συσκευή πάνω στο δέρμα). Ο σχολαστικός καθαρισμός της κεφαλής αποτρίχωσης πριν από κάθε χρήση ελαχιστοποιεί τον κίνδυνο μόλυνσης.

Εάν έχετε οποιοσδήποτε αμφιβολίες σχετικά με την χρήση αυτής της συσκευής, παρακαλούμε συμβουλευτείτε τον γιατρό σας. Στις ακόλουθες περιπτώσεις, αυτή η συσκευή θα πρέπει να χρησιμοποιηθεί μόνο αφού έχετε πρώτα συμβουλευτεί έναν γιατρό:  
Έκζεμα, πληγές, φλεγμονές ερεθισμένου δέρματος όπως θυλακίτιδα (πυώδη θυλάκια τριχών) και κίρσοφλεβίτιδα, γύρω από κρεατοελιές, μειωμένη ανοσία του δέρματος π.χ. σακχαρώδης διαβήτης, κατά τη διάρκεια της εγκυμοσύνης, νόσος Raynaud's, αιμοφιλία, κάντιντα ή ανοσοποιητική ανεπάρκεια.

### Μερικές χρήσιμες συμβουλές

Εάν δεν έχετε ποτέ πριν χρησιμοποιήσει αποτρίχωτική μηχανή, ή εάν δεν έχετε κάνει αποτρίχωση για μεγάλο χρονικό διάστημα, μπορεί να χρειαστεί λίγος χρόνος για να προσαρμοστεί το δέρμα σας στην αποτρίχωση. Η ενόχληση που θα νιώσετε στην αρχή, θα μειωθεί σημαντικά με την επαναλαμβανόμενη χρήση, καθώς το δέρμα προσαρμόζεται στην διαδικασία.

Όταν κάνετε αποτρίχωση για πρώτη φορά, συιστάται να την κάνετε το απόγευμα, έτσι

ώστε οποιοδήποτε πιθανό κοκκίνισμα να εξαφανιστεί κατά τη διάρκεια της νύχτας. Για να ανακουφίσετε το δέρμα, συιστούμε να απλώνετε μια ενυδατική κρέμα μετά την αποτρίχωση.

Η αποτρίχωση είναι ευκολότερη και πιο άνετη όταν οι τρίχες έχουν το ιδανικό μήκος των 2-5 χιλ. Εάν οι τρίχες είναι μακρύτερες, συιστούμε να ξυρίζεστε πρώτα και να αποτρίχώνετε τις πιο κοντές τρίχες που ξαναβγαίνουν μετά από αρκετές μέρες.

Εάν δεν έχετε ποτέ πριν χρησιμοποιήσει αποτρίχωτική μηχανή, λάβετε υπόψη ότι δεν χρειάζεται να περνάτε επαναλαμβανόμενα πάνω από την ίδια περιοχή χάρη στην αποτελεσματικότητα αποτρίχωσης με μία κίνηση της τεχνολογίας Διπλής Αποτρίχωσης. Αυτό θα μειώσει σημαντικά το χρόνο αποτρίχωσης. Κατευθύνετε προσεκτικά τη συσκευή πάνω στα πόδια σας και προσέχετε ιδιαίτερα τις οστεώδεις, ανομοιόμορφες περιοχές του δέρματος για να αποφύγετε τραυματισμούς από τη λεπίδα.

### Περιγραφή

- 1 Προστατευτικό κάλυμμα
- 2 Εξάρτημα Smoothing (υγρή χρήση)
- 2a Ενσωματωμένη λεπίδα
- 2b Λωρίδα ολίσθησης
- 3 Κεφαλή αποτρίχωσης
- 4 Φωτισμός SmartLight
- 5 Διακόπτης με πλήκτρα ασφαλείας (5a)
- 6a Ενδεικτική λυχνία φόρτισης
- 6b Ενδεικτική λυχνία χαμηλής φόρτισης
- 7 Αντιολισθητική λαβή
- 8 Σετ καλωδίου & μετασχηματιστή
- 9 Βάση φόρτισης (δεν διατίθεται σε όλα τα μοντέλα, ανατρέξτε στη σελίδα 3)
- 10 Πλήκτρο απελευθέρωσης κεφαλής αποτρίχωσης

- 11 Εξάρτημα αποτρίχωσης (υγρή & στεγνή χρήση)
- 12 Εξάρτημα αποτρίχωσης για ευαίσθητες περιοχές (υγρή & στεγνή χρήση) (δεν διατίθεται σε όλα τα μοντέλα, ανατρέξτε στη σελίδα 3)

## Φόρτιση

- Πριν την πρώτη χρήση, φορτίστε την συσκευή. Για καλύτερη απόδοση, συνιστούμε να χρησιμοποιείτε πάντα τη συσκευή πλήρως φορτισμένη. Τοποθετήστε τη συσκευή (χωρίς να την έχετε θέσει σε λειτουργία) στη βάση φόρτισης ή συνδέστε την απευθείας σε ηλεκτρική πρίζα χρησιμοποιώντας το ειδικό καλώδιο με τον μετασχηματιστή. Ο χρόνος φόρτισης είναι 1 ώρα.
- Η πράσινη ενδεικτική λυχνία φόρτισης (6a) αναβοσβήνει για να υποδηλώσει ότι η συσκευή φορτίζεται. Μόλις η μπαταρία φορτιστεί πλήρως, η ενδεικτική λυχνία φόρτισης θα παραμείνει αναμμένη. Μόλις φορτιστεί πλήρως, χρησιμοποιείστε την συσκευή χωρίς το καλώδιο ρεύματος.
- Μια πλήρης φόρτιση παρέχει μέχρι και 30 λεπτά αποτελεσματικού χρόνου χρήσης.
- Όταν η κόκκινη ενδεικτική λυχνία χαμηλής φόρτισης (6b) αναβοσβήνει, επανασυνδέστε τη συσκευή στην πρίζα για να τη φορτίσετε ξανά.
- Μετά από κάθε χρήση, επαναφορτίστε τη συσκευή είτε απευθείας χρησιμοποιώντας το ειδικό καλώδιο με μετασχηματιστή είτε τοποθετώντας την πάνω στη βάση φόρτισης.
- Η καλύτερη θερμοκρασία περιβάλλοντος για φόρτιση, χρήση και αποθήκευση της συσκευής είναι 15 °C με 35 °C. Σε περίπτωση που η θερμοκρασία βρίσκεται εκτός των ορίων αυτής της κλίμακας,

ο χρόνος φόρτισης μπορεί να είναι μεγαλύτερος ενώ ο χρόνος αυτονομίας λειτουργίας μπορεί να μειωθεί.

## Αναμμα

- Πιέστε ένα από τα πλήκτρα ασφαλείας (5a) και περιστρέψτε τον διακόπτη δεξιό-στροφα για να επιλέξετε την επιθυμητή ρύθμιση ταχύτητας:  
«I» = εξαιρετικά απαλή  
«II» = εξαιρετικά αποτελεσματική
- Ο φωτισμός SmartLight ανάβει αμέσως και παραμένει αναμμένος καθόλη τη διάρκεια που η συσκευή βρίσκεται σε λειτουργία. Αναπαράγει σχεδόν συνθήκες ημέρας, αποκαλύπτοντας έτσι ακόμα και τις πιο λεπτές τρίχες και δινοντάς σας καλύτερο έλεγχο και αποτελεσματικότητα στην αποτρίχωση.

## Υγρή χρήση

Η συσκευή έχει σχεδιαστεί για υγρή χρήση με τζελ ή αφρό ξυρίσματος. Για να επιτύχετε βέλτιστες συνθήκες ολίσθησης της συσκευής πάνω στο δέρμα χρησιμοποιήστε την πάνω σε υγρό δέρμα με τζελ ξυρίσματος. Για άριστα αποτελέσματα, συνιστούμε τη χρήση του τζελ ξυρίσματος Gillette Satin Care\*.

Για καλύτερο χειρισμό κάτω από υγρές συνθήκες, μπορεί να επιθυμείτε να προσαρμόσετε την αντιολισθητική λαβή (7).

(\* δεν διατίθεται σε κάθε χώρα)

## A Διπλή Αποτρίχωση με το Εξάρτημα Smoothing

Η αφαίρεση των τριχών με την αποτριχωτική μηχανή Silk-épil 7 Dual Epilator αποτελεί μια εντελώς νέα προσέγγιση στην αφαίρεση

της τρίχας. Πρώτα αφαιρεί απαλά με μία κίνηση την τρίχα από τη ρίζα, στη συνέχεια ακολουθεί η λεπίδα η οποία απαλώνει το δέρμα. Η μοναδική συσκευή Dual Epilator συνδυάζει την Τεχνολογία Close-Grip (συμπερ. 40 τοιμπίδες) για αποτέλεσμα που διαρκεί, με την ενσωματωμένη Τεχνολογία Venus για αποτελεσματική αποτρίχωση με μία κίνηση.

Η Διπλή αποτρίχωση με το εξάρτημα Smoothing έχει σχεδιαστεί και βελτιστοποιηθεί για χρήση στα πόδια. Εάν επιθυμείτε να χρησιμοποιήσετε το εξάρτημα Smoothing για αφαίρεση των τριχών σε άλλες περιοχές του σώματος, παρακαλούμε δώστε ιδιαίτερη προσοχή εξαιτίας των αιχμηρών λεπίδων. Το δέρμα χρειάζεται να είναι τεντωμένο κατά τη διάρκεια της χρήσης.

### Φάση έναρξης

Για να επιτρέψετε στο δέρμα σας να προσαρμοστεί στη νέα διαδικασία αφαίρεσης των τριχών, είναι πολύ σημαντικό να χρησιμοποιείτε τη συσκευή μία φορά την εβδομάδα κατά τη διάρκεια του πρώτου μήνα χρήσης. Μετά από 3-4 χρήσεις, με κάθε τρίχα που αποτριχώνεται μία φορά και τις τρίχες που αναπτύσσονται ξανά & έχουν προσαρμοστεί στη νέα διαδικασία, θα μπορείτε να ευχαριστηθείτε αποτελέσματα που διαρκούν όπως και με την κανονική αποτρίχωση, χρησιμοποιώντας τη συσκευή κάθε 2-3 εβδομάδες.

### Πώς να χρησιμοποιήσετε τη συσκευή Διπλής Αποτρίχωσης

- Πριν τη χρήση, βεβαιωθείτε ότι η κεφαλή αποτρίχωσης (3) είναι καθαρή. Προσαρμόστε το Εξάρτημα Smoothing (2).
- Απλώστε αφρό ξυρίσματος ή τζελ πάνω στο βρεγμένο δέρμα.

- Τεντώνοντας το δέρμα σας, κατευθύνετε τη συσκευή με αργή, συνεχόμενη κίνηση χωρίς πίεση με φορά αντίθετη από τη φορά ανάπτυξης των τριχών, προς την κατεύθυνση του διακόπτη.
- Βεβαιωθείτε ότι η κεφαλή οδηγείται επίπεδα πάνω από το δέρμα. Η κινούμενη κεφαλή προσαρμόζεται τέλεια στις καμπύλες του δέρματος. Πρώτα αποτριχώνει και στη συνέχεια απαλώνει το δέρμα σας με μία κίνηση. Χάρη στην ενσωματωμένη λεπίδα, το εξάρτημα Smoothing παρέχει μεγάλη αποτελεσματικότητα. Δεν χρειάζεται να περνατέ τη συσκευή αρκετές φορές πάνω από την ίδια περιοχή.
- Κάντε αποτρίχωση στα πόδια σας ξεκινώντας από κάτω προς τα πάνω. Όταν κάνετε αποτρίχωση πίσω από το γόνατο, κρατήστε το πόδι τεντωμένο ίσια. Προσέχετε ιδιαίτερα για την αποφυγή τραυματισμών γύρω από τους αστραγάλους και τις οστεώδεις περιοχές.
- Κατά διαστήματα, ξεπλένετε τον αφρό που έχει συγκεντρωθεί πάνω στο εξάρτημα Smoothing.

## B Αποτρίχωση

Αφαιρέστε το εξάρτημα Smoothing (2) και προσαρμόστε το εξάρτημα αποτρίχωσης (11) ή το εξάρτημα αποτρίχωσης για ευαίσθητες περιοχές (12). Μπορείτε να κάνετε αποτρίχωση κάτω από υγρές ή στεγνές συνθήκες:

**Υγρή χρήση:** Για να επιτύχετε καλύτερες συνθήκες ολίσθησης της συσκευής πάνω στο δέρμα, βεβαιωθείτε ότι το δέρμα είναι πολύ υγρό.

**Στεγνή χρήση:** Βεβαιωθείτε ότι το δέρμα σας είναι στεγνό και χωρίς λιπαρότητα ή κρέμα.

### Αποτρίχωση ποδιών:

- Τεντώνοντας το δέρμα σας, κατευθύνετε τη συσκευή με αργά, συνεχόμενη κίνηση χωρίς πίεση με φορά αντίθετη από τη φορά ανάπτυξης των τριχών, προς την κατεύθυνση του διακόπτη.
- Καθώς οι τρίχες αναπτύσσονται προς διαφορετικές κατευθύνσεις, μπορείτε επίσης να κατευθύνετε την συσκευή προς διαφορετικές κατευθύνσεις για να επιτύχετε καλύτερα αποτελέσματα.

### Αποτρίχωση των ευαίσθητων περιοχών:

- Για αποτρίχωση στις μασχάλες και στην περιοχή του μπικίνι, προσαρμόστε το εξάρτημα αποτρίχωσης (12) το οποίο έχει σχεδιαστεί ειδικά για χρήση στις ευαίσθητες περιοχές.
- Πριν την αποτρίχωση, καθαρίστε καλά την αντίστοιχη περιοχή για να απομακρύνετε τα υπολείμματα (όπως αποσμητικό). Όταν κάνετε αποτρίχωση στην μασχάλη, κρατήστε το χέρι σας σηκωμένο προς τα πάνω έτσι ώστε το δέρμα να είναι τεντωμένο και κατευθύνετε την συσκευή προς διαφορετικές κατευθύνσεις. Καθώς το δέρμα αμέσως μετά τη αποτρίχωση μπορεί να είναι πιο ευαίσθητο, αποφύγετε την χρήση ουσιών που ερεθίζουν, όπως αποσμητικά με οινόπνευμα.
- Παρακαλούμε λάβετε υπόψη σας ότι ειδικά στην αρχή, αυτές οι περιοχές είναι ιδιαίτερα ευαίσθητες στον πόνο. Επομένως, συνιστούμε να επιλέγετε τη ρύθμιση ταχύτητας «I» για τις πρώτες λίγες χρήσεις. Με την επαναλαμβανόμενη χρήση το αίσθημα πόνου θα μειωθεί. Για μεγαλύτερη άνεση, βεβαιωθείτε ότι οι τρίχες έχουν το ιδανικό μήκος των 2-5 χιλ.

### Προστασία υπερθέρμανσης

Ως χαρακτηριστικό ασφαλείας στην απίθανη περίπτωση υπερθέρμανσης της συσκευής, μπορεί η κόκκινη ενδεικτική λυχνία χαμηλής φόρτισης να παραμείνει αναμμένη για 8 δευτερόλεπτα και στη συνέχεια η συσκευή να κλείσει αυτόματα. Σε αυτήν την περίπτωση, περιστρέψτε τον διακόπτη στη θέση «0» και αφήστε τη συσκευή να κρυώσει.

### Κρατώντας τη συσκευή σε άριστη κατάσταση

#### Καθαρισμός με νερό

Μετά από κάθε υγρή χρήση, καθαρίστε σχολαστικά τη συσκευή με νερό για να εξασφαλίσετε βέλτιστη απόδοση.

Αφαιρέστε το εξάρτημα Smoothing (2) και καθαρίστε το κάτω από χλιαρό τρεχούμενο νερό.

Κρατήστε τη συσκευή με την κεφαλή αποτρίχωσης κάτω από τρεχούμενο νερό και θέστε τη για λίγο σε λειτουργία.

Στη συνέχεια πιέστε το πλήκτρο απελευθέρωσης (10) για να αφαιρέσετε την κεφαλή αποτρίχωσης.

Ανακινήστε καλά την κεφαλή αποτρίχωσης και την συσκευή για να βεβαιωθείτε ότι θα απομακρυνθούν τα υπολείμματα νερού.

Αφαιρέστε την αντιολισθητική λαβή και αφήστε όλα τα τμήματα να στεγνώσουν. Πρωτοτα να προσαρμόσετε ξανά, βεβαιωθείτε ότι έχουν στεγνώσει εντελώς.

Αφού επανασυναρμολογήσετε την κεφαλή αποτρίχωσης και το εξάρτημα Smoothing (2), μπορείτε να τοποθετήσετε το προστατευτικό κάλυμμα (1) για να προστατεύσετε τη λεπίδα.

#### Καθαρισμός με το βουρτσάκι

Εάν έχετε χρησιμοποιήσει τη συσκευή σε στεγνές συνθήκες, ο καθαρισμός με το βουρτσάκι μπορεί να είναι επαρκής.



Καθαρίστε καλά τις τοιμπίδες από την πίσω πλευρά της κεφαλής αποτρίχωσης με το βουρτσάκι, αφού το έχετε πρώτα βυθίσει σε οινόπνευμα. Ενώ κάνετε αυτήν την διαδικασία, περιστρέψτε τις τοιμπίδες με το χέρι. Αυτή η μέθοδος καθαρισμού, εξασφαλίζει καλύτερη υγιεινή στην κεφαλή αποτρίχωσης.

### Αντικατάσταση του εξαρτήματος Smoothing

Το εξάρτημα Smoothing (2) παρέχετε με μια λωρίδα ολίσθησης (2b). Με το πέρασμα του χρόνου η λωρίδα γίνεται άσπρη, δρώντας ως ένδειξη ότι μειώνεται η απόδοση της λεπίδας. Αυτό υποδηλώνει ότι ήρθε η ώρα να αλλάξετε το εξάρτημα Smoothing. Καθώς η λωρίδα ολίσθησης είναι διαλυτή στο νερό, το εξάρτημα Smoothing πρέπει να αποθηκεύεται σε στεγνό περιβάλλον και δεν πρέπει ποτέ να το αφήνετε στο νιπτήρα με την πρόσοψη προς τα κάτω.

Για να εξασφαλίσετε μέγιστη απόδοση, αντικαταστήστε το εξάρτημα Smoothing μετά από 12 χρήσεις, όταν η λωρίδα ολίσθησης γίνει άσπρη ή όταν η λεπίδα παρουσιάσει σημάδια φθοράς ή στρεβλώσεις. Για λόγους ασφαλείας, σταματήστε τη χρήση του εξαρτήματος Smoothing ένα έχει πέσει κάτω και αντικαταστήστε το με ένα καινούριο.

Ανταλλακτικά εξαρτήματα Smoothing (κωδικός αναφοράς # 771 WD) είναι διαθέσιμα από τον έμπορο λιανικής απ' όπου αγοράσατε τη συσκευή, από τα Εξουσιοδοτημένα Κέντρα Service της Braun ή μέσω της ιστοσελίδας [www.service.braun.com](http://www.service.braun.com).

### Σημείωση για την προστασία του περιβάλλοντος

Αυτό το προϊόν περιέχει επαναφορτιζόμενες μπαταρίες. Για την προστασία του περιβάλλοντος, παρακαλούμε μην απορρίπτετε το προϊόν στα οικιακά απορρίμματα στο τέλος της χρήσιμης ζωής του. Η απόρριψη του προϊόντος μπορεί να γίνει σε κάποιο Εξουσιοδοτημένο Κέντρο Service της Braun ή σε κατάλληλα σημεία περισυλλογής που παρέχονται στη χώρα σας.

Υπόκειται σε τροποποίηση χωρίς προειδοποίηση

### Εγγύηση

Παραχωρούμε δύο χρόνια εγγύηση, στο προϊόν, ξεκινώντας από την ημερομηνία αγοράς. Μέσα στην περίοδο εγγύησης καλύπτουμε, χωρίς χρέωση, οποιαδήποτε ελάττωμα προερχόμενο από κακή κατασκευή ή κακής ποιότητας υλικό, είτε επισκευάζοντας είτε αντικαθιστώντας ολόκληρη τη συσκευή σύμφωνα με την κρίση μας. Αυτή η εγγύηση ισχύει σε όλες τις χώρες που πωλούνται τα προϊόντα Braun. Η εγγύηση δεν καλύπτει: καταστροφή από κακή χρήση, φυσιολογική φθορά ή ελαττώματα λόγω αμέλειας του χρήστη. Η εγγύηση ακυρώνεται αν έχουν γίνει επισκευές από μη εξουσιοδοτημένα άτομα ή δεν έχουν χρησιμοποιηθεί γνήσια ανταλλακτικά Braun. Για να επιτύχετε σέρβις μέσα στην περίοδο της εγγύησης, παραδώστε ή στείλτε την συσκευή με την απόδειξη αγοράς σε ένα Εξουσιοδοτημένο Κατάστημα Σέρβις της Braun: [www.service.braun.com](http://www.service.braun.com). Καλέστε στο 01-9478700 για να πληροφορηθείτε για το πλησιέστερο Εξουσιοδοτημένο Κατάστημα Σέρβις της Braun.