

# **Brandt**

**EN 9" SWIVEL PORTABLE DVD PLAYER**  
**FR LECTEUR DVD PORTABLE AVEC ÉCRAN ROTATIF 22,9 CM**  
**NL 9" DRAAI- EN DRAAGBARE DVD-SPELER**  
**ES REPRODUCTOR DE DVD PORTÁTIL PIVOTANTE DE 9"**

Model: DVDP-9R



**INSTRUCTION MANUAL**  
**MANUEL D'INSTRUCTIONS**  
**GEBRUIKERSHANDLEIDING**  
**MANUAL DE INSTRUCCIONES**

# CONTENTS

<b>WARNINGS .....</b>	<b>2</b>
<b>IMPORTANT SAFETY INSTRUCTIONS .....</b>	<b>3</b>
<b>PACKAGE CONTENT .....</b>	<b>6</b>
<b>IDENTIFICATION OF CONTROLS.....</b>	<b>7</b>
<b>GETTING STARTED .....</b>	<b>11</b>
CONNECTING TO AC POWER .....	11
CONNECTING TO A CAR CIGARETTE LIGHTER SOCKET .....	11
CONNECTING AUDIO/VIDEO CABLE .....	11
CHARGING THE INCORPORATED BATTERY OF THE DVD PLAYER.....	11
<b>OPERATION .....</b>	<b>12</b>
PLAYING A DVD/VCD .....	12
CONTROLLING PLAYBACK.....	12
ADJUSTING THE VOLUME.....	13
PLAYING AN AUDIO CD, MP3 DISC .....	16
PLAYING A JPEG DISC .....	17
USB PLAY.....	18
<b>SETUP MENU .....</b>	<b>18</b>
<b>SPECIFICATIONS.....</b>	<b>21</b>
<b>CLEANING AND MAINTENANCE .....</b>	<b>22</b>
<b>TROUBLESHOOTING.....</b>	<b>22</b>

## **WARNINGS**

This appliance is intended for domestic household use only and should not be used for any other purpose or in any other application, such as for non-domestic use or in a commercial environment.

Prior to cleaning or other maintenance, the appliance must be disconnected from the supply mains.

The ventilation should not be impeded by covering the ventilation openings with items, such as newspapers, table-cloths, curtains, etc.

No naked flame sources, such as lighted candles, should be placed on the apparatus.

The apparatus shall not be exposed to dripping or splashing and that no objects filled with liquids, such as vases, shall be placed on the apparatus.

### **Ventilation**

Allow at least a 10 cm gap all around the product.

This apparatus is not suitable for use in a tropical climate.

Batteries (battery pack or batteries installed) shall not be exposed to excessive heat such as sunshine, fire or the like.

To protect the environment, use local recycling facilities for battery disposal.

Where the MAINS plug or an appliance coupler is used as the disconnect device, the disconnect device shall remain readily operable.

## IMPORTANT SAFETY INSTRUCTIONS

- ❖ This equipment is designed to operate from a 100-240 Volt, 50/60Hz AC mains supply. Other power sources may damage it.
- ❖ Check that the voltage marked on the rating plate on the power adapter is the same as your mains supply.
- ❖ If the power adapter becomes damaged, it should be replaced with an adapter of the same type and rating to avoid a hazard.
- ❖ If the incorporated battery starts to leak or becomes too hot during operation or charging, please stop operation immediately and dispose of the unit.
- ❖ The marking plate is located at the bottom of the apparatus.

### Symbols



This equipment is double insulated and an earth connection is not required.



This mark is applied to show the equipment conforms to European safety and electromagnetic compatibility standards.



Dangerous voltage constituting a risk of electric shock is present inside this equipment.



There are important operating and maintenance instructions in the literature accompanying this equipment.

### Battery handling and usage

#### Remote control battery:

The battery should only be replaced by adults. Do not allow children to use the remote control unless the battery cover is attached.

The battery type used in the remote is one CR2025 3V Lithium battery which is accessible and can be replaced. Remove the battery holder located on the bottom of the remote control to remove the battery.



Li

## Incorporated Battery

The battery type used in the unit is one lithium battery pack. The battery is in-cooperated and is not readily accessible.

The battery must be disposed of at your local recycling point.

## Installing Remote Control Battery

Push **1** and pull **2** to slide out the battery holder from the remote control and insert one 3V CR2025 lithium battery in the battery holder with the print face up, then replace the battery holder.

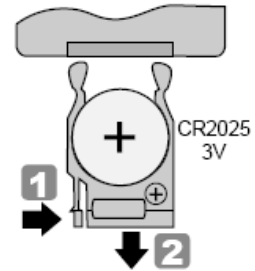

### WARNING:

**To save power:** switch off mains power or pull out the power adapter plug when you are not using the apparatus.

Never operate the apparatus and try to view video while driving a vehicle.

## Class 1 laser product



This product contains a low power laser device. Invisible laser radiation when the enclosure is opened and interlocks are defeated.

Avoid exposure to beam.



This digital video disc player employs a laser system. Use of controls, adjustments, or the performance of procedures other than those specified herein may result in hazardous radiation exposure.

To prevent direct exposure to laser beam, do not open the enclosure. Never stare directly into the laser beam.

Do not install this product in a confined space such as a book case or similar unit.

### Notes on Copyrights:

- It is forbidden by law to copy, broadcast, show, broadcast via cable, play in public, or rent copyrighted material without permission.
- This product features the copy protection function developed by Macrovision. Copy protection signals are recorded on some discs. When recording and playing the pictures of these discs picture noise will appear. This product incorporates copyright protection technology that is protected by method claims of certain U.S. Patents and other intellectual property rights owned by Macrovision Corporation and other rights owners. Use of this copyright protection technology must be authorised by Macrovision Corporation, and is intended for home and other limited viewing uses only unless otherwise authorised by Macrovision Corporation. Reverse engineering or disassembly is prohibited.

### Region Code

This DVD player is designed and manufactured for play of region "2" encoded DVD software.



### Notes on Discs

#### Handling Discs

Do not touch the play side of the disc. Hold the disc by the edges so that fingerprints do not get on the surface. Never stick paper or tape on the disc.

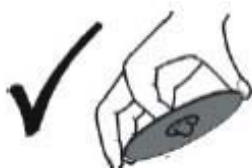

## Storing Discs

After playing, store the disc in its case. Do not expose the disc to direct sunlight or source of heat and never leave it in a parked car exposed to direct sunlight.

## Cleaning Discs

Fingerprints and dust on the disc can cause poor picture quality and sound distortion. Before playing, clean the disc with a clean cloth. Wipe the disc from the centre out.



Do not use strong solvents such as alcohol, benzine, thinner, commercially available cleaners, or anti-static spray intended for older vinyl records.

## PACKAGE CONTENT

Your box should contain:





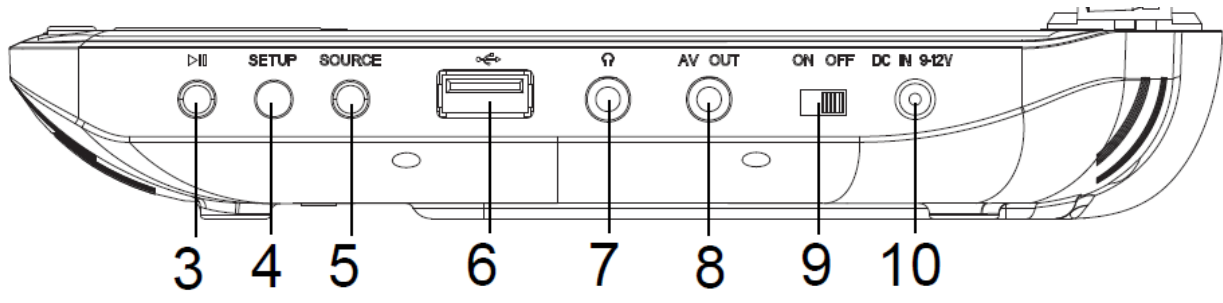
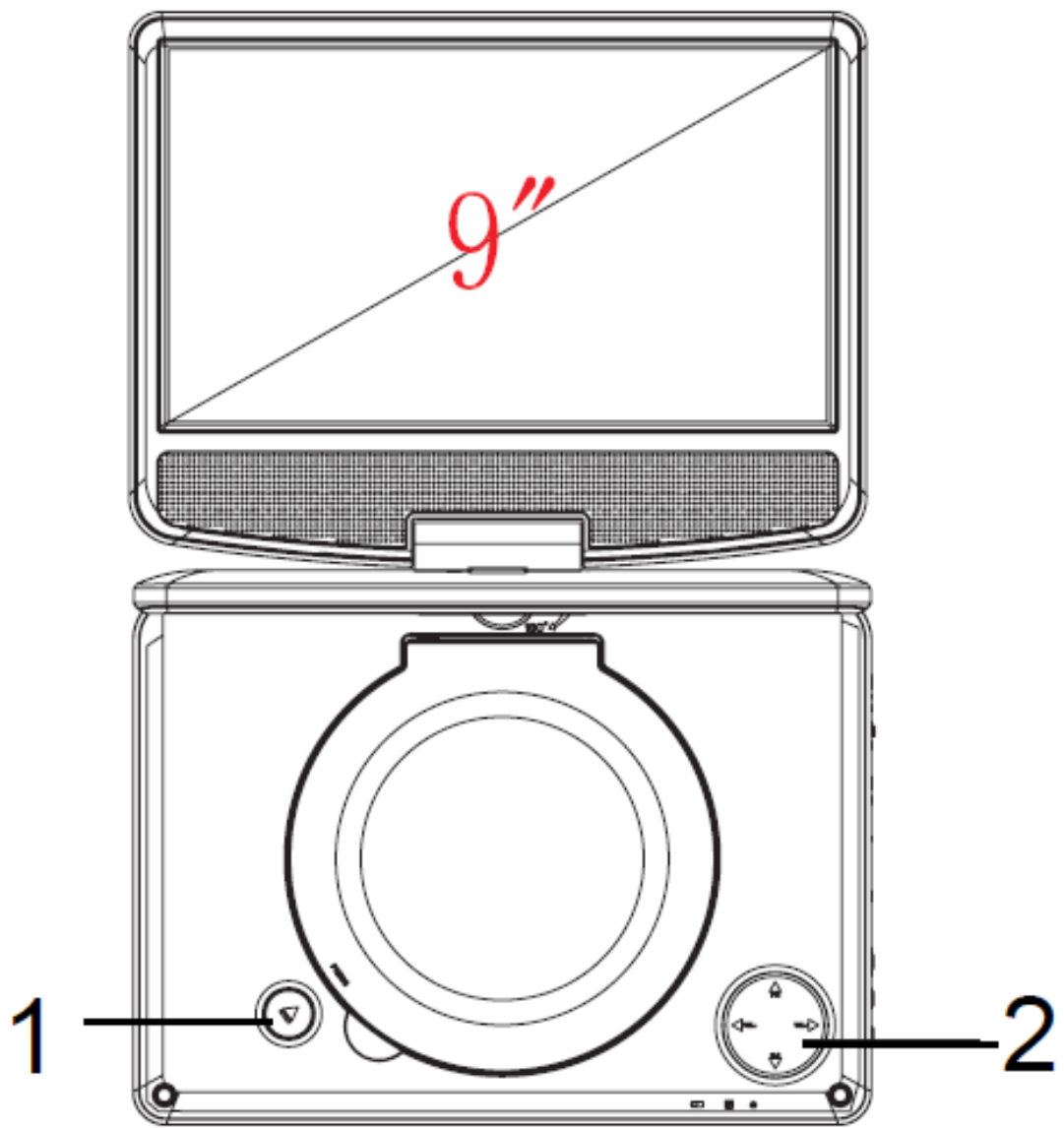

- 9" DVD player
- Carry bag
- Earphones
- Remote control with battery
- Power adapter
- Car adapter
- AV cable
- Instruction manual

# IDENTIFICATION OF CONTROLS

## DVD player





1.  button
2.  buttons
  - Press and hold  for previous /next function
  - Press and hold  for Vol+/- function
3.  button
4. **SETUP** button
5. **SOURCE** button
6.  USB port
7.  Earphone socket
8. **AV OUT** jack
9. **ON/OFF** switch
10. **DC IN 9-12V** jack
  - Connect to the AC power adapter or car adapter.

Earphones: Insert standard 3.5 mm earphones into the earphone socket. The speakers will be muted.

### **EARPHONE VOLUME WARNING**

Connect earphones with volume set low and increase it if required. Prolonged listening through some earphones at high volume settings can result in hearing damage.

Earphones or headphones must comply with EN50332-1 / EN50332-2 to ensure continued protection from excessive sound pressure.



To prevent possible hearing damage, do not listen at high volume levels for long periods.

## Remote Control

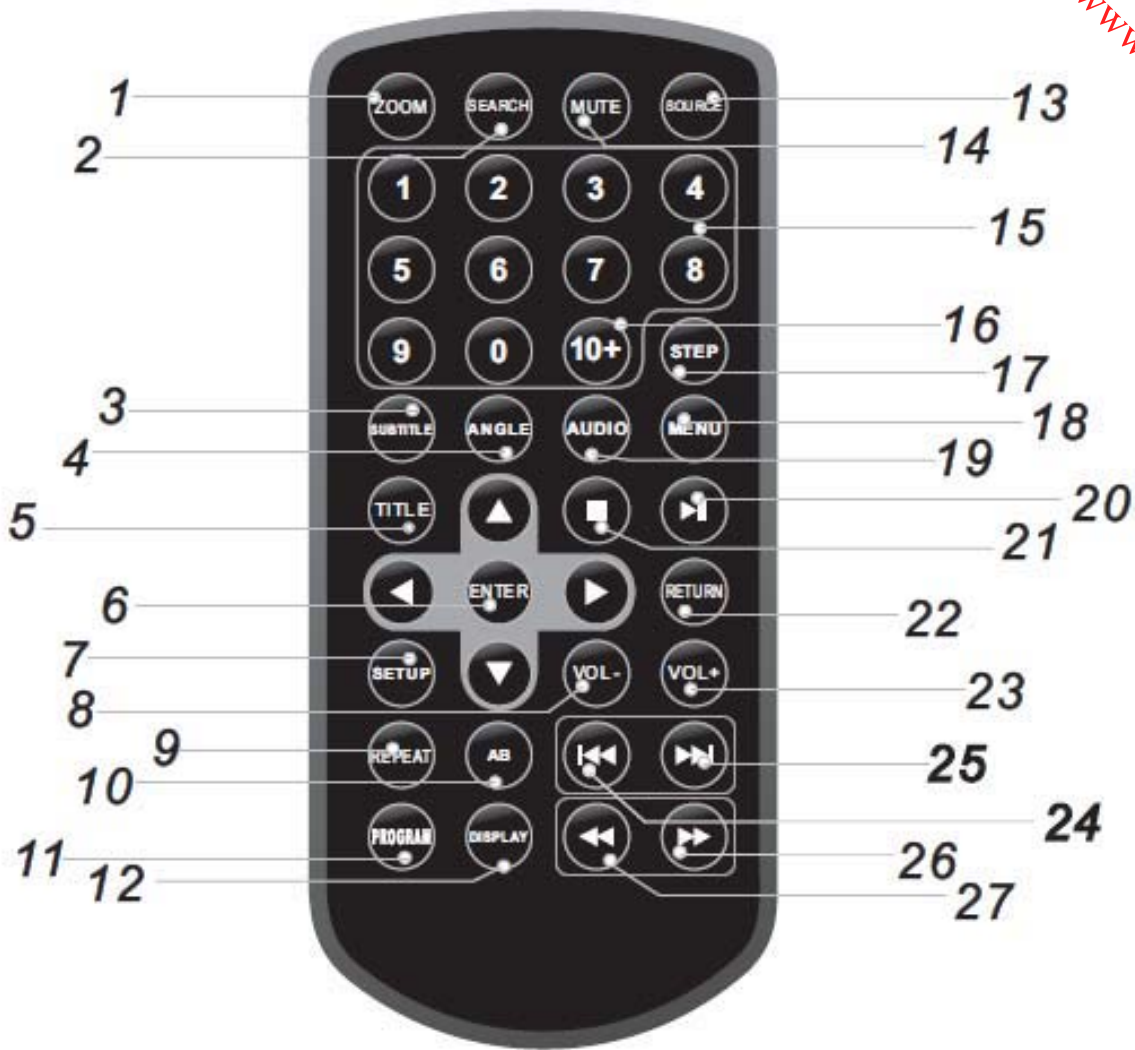

### Note:

The first time you use the remote control, you must remove the film between the battery and the compartment cover to activate the remote control.

Point the remote control at the DVD player no more than 5-8 metres from the remote control sensor. The remote control will operate in a  $\pm 30$  degree angle in each direction of the remote control sensor.

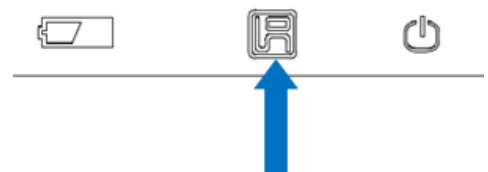

**Buttons:**

**1. ZOOM**

**2. SEARCH**

- To go to a track, title or chapter you want

**3. SUBTITLE**

- To select a subtitle language (DVD)

**4. ANGLE**

- To select a DVD viewing angle if available

**5. TITLE**

- To return to DVD title menu

**6. ENTER**

**7. SETUP**

**8. VOL-**

**9. REPEAT**

**10. AB**

- Press to repeat a specific portion (from point A to point B) of a disc.

**11. PROGRAM**

**12. DISPLAY**

- To display the play time and status information

**13. SOURCE**

- To switch among DVD and USB

**14. MUTE**

**15. 0-9 numeric buttons**

**16. 10+**

- To select a track greater than or equal to 10, first press 10+ and then press a numeric button.

**17. STEP**

**18. MENU**

- To return to DVD root menu
- To switch PBC on/off (VCD)

**19. AUDIO**

- To select an audio language (DVD)
- To select an audio channel (MP3, CD, VCD)

**20. ►|**

**21. ■**

**22. RETURN**

- Press to go back to the previous page.

**23. VOL+**

**24. ◀◀**

**25. ▶▶**

**26. ▶▶**

**27. ◀◀**

## GETTING STARTED

### Connecting to AC Power

Plug one end of the power adapter into the **DC IN 9-12V** jack on the side of your player, and the other end into the mains socket.

#### Caution!

When you unplug the adapter, always pull the plug from the mains socket. Never pull the cord.

### Connecting to a car cigarette lighter socket

1. Plug one end of the car adapter into the **DC IN 9-12V** jack on the side of your player.
2. Plug the other end of the adapter into a car cigarette lighter socket.
3. Turn on your player.

### Connecting Audio/Video Cable

1. Connect the single-connector end of the supplied audio/video cable to the **AV OUT** jack of the unit.
2. Connect the triple-connector end of the supplied audio/video cable to the corresponding jacks of the TV display.

**NOTE:** Match the colour of the AV cable with the jacks of TV display. The yellow cable is for the yellow video jack, the red/white cable is for the red/white audio jacks.

### Charging the Incorporated Battery of the DVD player

The DVD player has an incorporated battery, to charge the battery, connect the supplied power adapter cable to the **DC IN 9-12V** jack. The red charge indicator light will be illuminated. When the battery is fully charged, the red charge indicator light will turn green.



**NOTE:** It will take approximately 4 hours to fully charge the battery.

# OPERATION

## PLAYING A DVD/VCD

1. Slide the **ON/OFF** switch at the side of the player to “**ON**” to turn on the player.

- The power indicator light will illuminate.









2. Press  to open the disc tray and insert your chosen disc in the tray, with the label side facing up.



3. Close the tray by pressing the **PRESS** position until a click is heard.

- Play will start automatically.



## Controlling playback

- Press  on the remote once to stop playback. Your player remembers where you stopped. If you press  on the remote, your player starts playing at the point where you stopped.
- Press  twice to stop playback. If you press , your player starts playing at the beginning of the disc.
- Press  to pause playback. Press this button again to resume playback.
- Press  on the remote to fast-forward on the disc. Each time you press this button, the fast-forward speed changes from 2, 4, 8 to 20 times the normal speed.
- Press  on the remote to fast-reverse on the disc. Each time you press this button, the fast-reverse speed changes from 2, 4, 8 to 20 times the normal speed.

- Press **▶▶** on the remote or keep pressing  on the unit to go to the next title, chapter, page or track.
- Press **◀◀** on the remote or keep pressing  on the unit to go to the previous title, chapter, page or track.

### Adjusting the volume

Use **VOL+ / VOL-** on the remote or  on the unit to adjust the volume.

When the volume is increased to a specific level, a warning window will pop up to let you know the higher volume level may damage your hearing.

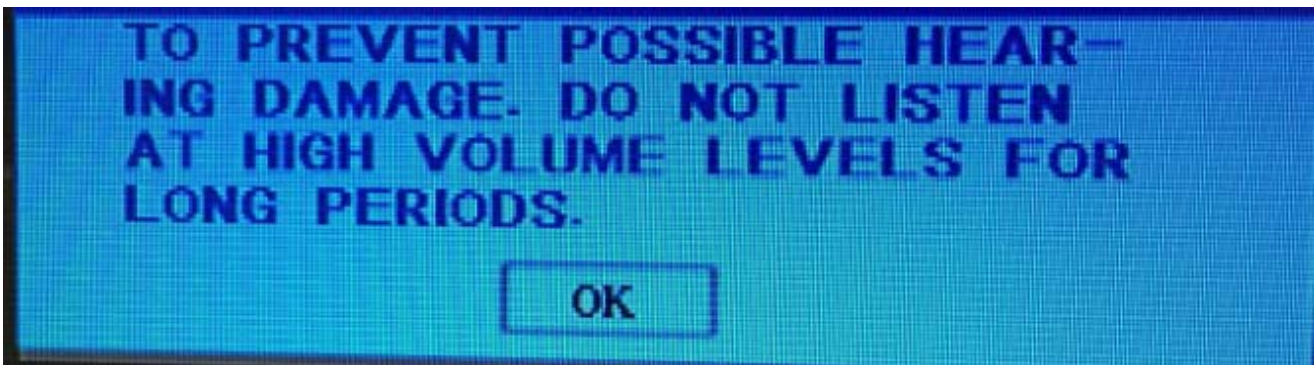

If you wish to further increase the volume, press **ENTER** on the remote control and then repeatedly press **VOL+** until a desired level is reached.

If you wish to turn the sound off, press **MUTE** on the remote. Press this button again to resume audio listening.

### Repeat viewing

During playback repeatedly press **REPEAT** on the remote to select the following options:

**"REP [CHAPTER] / [TITLE] / [REP ALL]"** (for DVD)

**CHAPTER:** repeat the current chapter.

**TITLE:** repeat the current title.

**ALL:** repeat all the tracks on a disc.

**“REP [REP 1] / [REP ALL]”** (for VCD)

**REP 1:** repeat the current track.

**REP ALL:** repeat all the tracks on a disc.

### **AB repeat**

To repeat a segment, press **AB** on the remote once to set the starting point, press the button again to set an end point, and the player will repeat the segment from the start to the end point. To cancel AB repeat, press the button a third time.

### **Zoom**

You can zoom in for video images.

Repeatedly press **ZOOM** on the remote to change the size in the following sequence.

2X size → 3X size → 4X size →  $\frac{1}{2}$  size →  $\frac{1}{3}$  size →  $\frac{1}{4}$  size → normal size

### **Menu**

Press **MENU** on the remote. During DVD playback, if the current title has a menu, the menu appears on the screen. During VCD playback, press this button to turn on or off PBC function.

### **Selecting the audio language**

For DVDs that contain two or more audio languages, during play press **AUDIO** on the remote until the desired language is selected.

For VCD, repeatedly press **AUDIO** to select the desired audio mode.

### **Selecting the subtitle language**

For DVDs that contain two or more subtitle languages, during play

press **SUBTITLE** on the remote until the desired language is selected.

### Camera angle

If the disc contains scenes recorded at different camera angles, you can change to a different camera angle during playback. Repeatedly press **ANGLE** on the remote during play to select a desired angle. Note that the number of the current angle will appear on screen.

### Title

Press **TITLE** on the remote, then the DVD menu or titles available on the disc will be displayed. Then you can use **▲▼◀▶** and **ENTER** to select programs.

### Step

Repeatedly press **STEP** on the remote to play the disc frame by frame.

### Program Play

1. Press **PROGRAM** on the remote, the program menu will appear (take DVD for example).

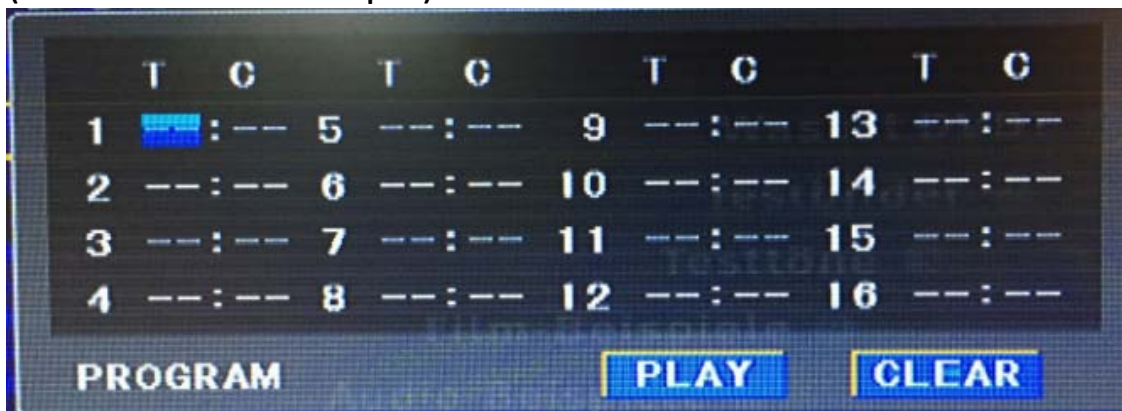

2. Use the numeric keypad to input the titles, tracks or chapters.
3. Move the cursor by pressing **▲▼◀▶** to select **PLAY** and press **ENTER**.
4. To resume normal play from programmed play, press **PROGRAM** and select **CLEAR** on the program menu.

### Displaying disc information



Press **DISPLAY** on the remote control to display the title number, chapter number, and other information on the screen.

## PLAYING AN AUDIO CD, MP3 DISC

### Audio CD

Once an Audio CD is inserted it will be played automatically. Its play information will be shown.

When you press **DISPLAY** the display will show the playtime.

Press **◀/▶** to move to the next / previous track.

Repeatedly press **◀/▶** to play (search) the current track at different speeds, each press will select 2X, 4X, 8X, 20X or back to play, the sound will be muted during search, press **⏸** to return to normal play.

### MP3

1. Press **◀/▶** on the remote to select the AUDIO folder and then press **ENTER**.
  - The file menu will appear on the display.
2. Press **▲ / ▼** to select a folder if available and press **ENTER** to check the folder contents.
3. Press **▲ / ▼** to select a track then press **⏸**. Play will start.

Pause:

1. Press **⏸** during play.
2. To return to play, press **⏸** again.

Moving to a Desired Track:

Press **◀/▶** during play to play the desired track or repeatedly press **▲ / ▼** to select the track you want to play and then press **ENTER** to play.

You can play any track by inputting its number.

Repeat:

During playback repeatedly press **REPEAT** on the remote to select the following options:

“**REP [REP 1] / [REP ALL]**” (for CD)

REP 1: repeat the current track.

REP ALL: repeat all the tracks on a disc.

“**REP [REP 1] / [REP DIR]/[REP ALL]**” (for MP3)

REP 1: repeat the current track.

REP DIR: Repeat all tracks under the currently playing folder.

REP ALL: repeat all the tracks on a disc.

## PLAYING A JPEG DISC

Viewing a JPEG Disc:

1. Insert a JPEG disc and close the tray.
2. Press ◀/▶ on the remote to select the JPEG folder and then press **ENTER**.
  - The file menu will appear on the display.
3. Use ▲▼ to highlight the file you want to play and press **ENTER** or ▶|.
  - Slide show will start from the selected file.
4. During playing JPEG disc, Press▶▶ to move to the next picture, press ◀◀ to return to previous picture, and press **MENU** to enter the folder menu.
5. Press **DISPLAY** on the remote to show the file number and the total number of files on screen.

Slide Show:

There are 6 wipe modes for slide show.

You can repeatedly press **PROGRAM** on the remote to select the desired slide show mode.

Still Picture:

1. Press **PAUSE** during slide show. The player will now go into PAUSE mode.
2. To return to the slide show, press **PAUSE** again.

#### Zoom:

Repeatedly press **ZOOM** on the remote to change the size in the following sequence.

2X size → 3X size → 4X size →  $\frac{1}{2}$  size →  $\frac{1}{3}$  size →  $\frac{1}{4}$  size → normal size

To rotate a picture:

Press **▲▼◀▶** during play to rotate the picture clockwise or counter-clockwise or have an invert or mirror picture.

#### USB PLAY

USB with mp3&pictures (.jpg) may be played and displayed through the unit. The USB port can be used to supply signals to the unit from USB sources.

1. Switch the unit on.
2. Insert a USB device into the USB port on the side of the unit.
3. Press **SOURCE** and then press **◀/▶** to highlight "USB".
4. Press **ENTER** on the remote and the unit would automatically detect the USB.
5. If USB is selected, the unit will begin to read the USB connected to it.
6. Use **◀/▶** to select the desired folder and then press **ENTER**.

#### SETUP MENU

Your player has a Setup menu to adjust settings for your player.

1. Press **SETUP** to access to the setup menu.
2. Press **▲/▼** to select the menu page you want.

3. Press ◀/▶ to select an option, then press ▶ to enter the sub-option.
4. Press ▲/▼ to select an item, then press **ENTER** to confirm your selection.
5. To go to previous menu, press ◀.

## Setup menu pages

Page	Options
SYSTEM SETUP	<p><b>TV SYSTEM</b> — Select the colour system. You can select NTSC, PAL or Auto.</p> <p><b>POWER RESUME</b> — When this option is turned on, your player starts playback where you left off in case of interruptions such as power cuts.</p> <p><b>TV TYPE</b> — Selects the aspect ratio. You can select:</p> <ul style="list-style-type: none"><li>• <b>4:3 PS</b> – Select this option when the player is connected to a normal TV. Wide-screen images are shown on the screen, but with some parts cropped automatically.</li><li>• <b>4:3 LB</b> – Select this when the player is connected to a normal TV. Wide-screen images are shown on the screen, with a black band on the top and bottom.</li><li>• <b>16:9</b> displays the vide image full-screen when your player is connected to a widescreen TV.</li></ul> <p><b>PASSWORD</b> – To change the password, enter the old password or default password (0000), then enter a</p>

	<p>new password and press <b>ENTER</b> to confirm.</p> <p><b>RATING</b> – Blocks DVD playback based on ratings.</p> <ol style="list-style-type: none"><li>1. Enter the default password (0000) and press <b>ENTER</b>.<ul style="list-style-type: none"><li>• Rating can be set only when the correct password is input.</li></ul></li><li>2. Press ▲/▼ to select <b>RATING</b>, then press ►.</li><li>3. Press ▲/▼ to select the rating you want to block. The rating you select and all higher ratings are blocked. You can select:<ol style="list-style-type: none"><li>1 <b>KID SAFE</b> (All children)</li><li>2 <b>G</b> (General audiences)</li><li>3 <b>PG</b> (Parental guidance suggested)</li><li>4 <b>PG13</b> (Parents strongly cautioned)</li><li>5 <b>PG-R</b> (Parents very strong cautioned)</li><li>6 <b>R</b> (Restricted)</li><li>7 <b>NC-17</b> (No one under 17)</li><li>8 <b>ADULT</b> (Adults only)</li></ol></li><li>4. Press <b>ENTER</b> to confirm.</li></ol> <p><b>DEFAULT</b> – Reset all settings except parental controls back to the factory default.</p>
LANGUAGE SETUP	<p><b>OSD LANGUAGE</b> – selects the language for the Setup menu.</p> <p><b>AUDIO LANGUAGE</b> – selects the audio language.</p> <p><b>SUBTITLE LANGUAGE</b> – Selects the subtitle language.</p> <p><b>MENU LANGUAGE</b> – Selects the DVD menu language</p>

STANDBY SETTING	Select the time for the player to enter standby mode. You can turn off the function, select 3 or 4 hours.
VIDEO SETUP	<p><b>BRIGHTNESS</b> – Increases the brightness to add more light to dark areas of the picture or decreases the brightness to add more dark to light areas of the picture.</p> <p><b>CONTRAST</b> – Increases the picture level to adjust the white areas of the picture or decreases the picture level to adjust the black areas of the picture.</p> <p><b>HUE</b> – Increases the colour level to add more green to skin tones or decreases the colour level to add more purple to skin tones.</p> <p><b>SATURATION</b> – Adjusts the colour saturation.</p> <p><b>SHARPNESS</b> – Adjusts the level of video sharpness.</p>

## SPECIFICATIONS

Unit

DC IN  9-12 V, 1A

Compatible discs: DVD/MP3/CD/JPEG

Rechargeable lithium battery pack

Output:  7.4V

Storage temperature: 0°C-40°C

Storage humidity: 45%-85%

## CLEANING AND MAINTENANCE

### Cleaning the unit

To clean the player, use a soft, dry cloth. If the surfaces are extremely dirty, use a soft cloth lightly moistened with a mild detergent solution. Do not use strong solvents such as alcohol, benzine or thinner, as these might damage the surface of the unit.

### Maintaining the unit

The DVD player is a high-tech, precision device. If the optical pick-up lens and disc drive parts are dirty or worn, the picture quality could be diminished. Depending on the operating environment, regular inspection and maintenance are recommended after every 1,000 hours of use.

## TROUBLESHOOTING

Problem	Solution
No sound or distorted sound.	<ul style="list-style-type: none"><li>• Adjust the volume.</li><li>• Make sure that earphones are not plugged in. When earphones are plugged in, the internal speakers are turned off.</li><li>• Make sure that all cables are inserted correctly into the appropriate jacks.</li></ul>
Picture is distorted.	<ul style="list-style-type: none"><li>• During fast-forwarding or fast-reversing, distortion is normal.</li><li>• The DVD may be damaged. Try another one.</li></ul>
Remote control does not work.	<ul style="list-style-type: none"><li>• Make sure that the battery is fresh.</li><li>• Make sure that nothing is blocking the IR sensor.</li><li>• Make sure that you point the remote directly at the IR sensor.</li></ul>

Disc does not play.	<ul style="list-style-type: none"><li>• Make sure that the disc is inserted with the label side up.</li><li>• Make sure that the disc is compatible with your player.</li><li>• Make sure that the region code of a DVD matches the region code for your player. your player's region code is 2.</li></ul>
Play starts, then stops immediately.	<ul style="list-style-type: none"><li>• Make sure that the disc is not dirty.</li><li>• If condensation has formed inside your player, let your player dry out.</li></ul>

We apologise for any inconvenience caused by minor inconsistencies in these instructions, which may occur as a result of product improvement and development.

Darty Plc © UK: EC1N 6TE 03 / 12 / 2014



# TABLE DES MATIÈRES

<b>AVERTISSEMENTS .....</b>	<b>2</b>
<b>INSTRUCTIONS IMPORTANTES DE SÉCURITÉ .....</b>	<b>3</b>
<b>CONTENU DE L'EMBALLAGE.....</b>	<b>7</b>
<b>L'EMBALLAGE DOIT CONTENIR .....</b>	<b>7</b>
<b>DESCRIPTION DES CONTRÔLES.....</b>	<b>7</b>
<b>INSTALLATION .....</b>	<b>11</b>
<b>CONNEXION A UNE SOURCE D'ALIMENTATION CA.....</b>	<b>11</b>
<b>CONNEXION A LA PRISE D'ALLUME-CIGARES D'UNE VOITURE.....</b>	<b>11</b>
<b>CONNEXION DU CABLE AUDIO/VIDEO .....</b>	<b>12</b>
<b>RECHARGE DE LA BATTERIE INTEGREE DU LECTEUR DVD.....</b>	<b>12</b>
<b>FONCTIONNEMENT.....</b>	<b>13</b>
<b>LECTURE D'UN DVD/VCD.....</b>	<b>13</b>
<b>CONTRÔLE DE LA LECTURE.....</b>	<b>13</b>
<b>RÉGLAGE DU VOLUME .....</b>	<b>14</b>
<b>LECTURE D'UN CD AUDIO OU UN DISQUE MP3 .....</b>	<b>17</b>
<b>LECTURE D'UN DISQUE JPEG .....</b>	<b>19</b>
<b>LECTURE D'UN PÉRIPHÉRIQUE USB.....</b>	<b>20</b>
<b>MENU DES RÉGLAGES .....</b>	<b>21</b>
<b>SPÉCIFICATIONS.....</b>	<b>24</b>
<b>NETTOYAGE ET ENTRETIEN .....</b>	<b>24</b>
<b>GUIDE DE DÉPANNAGE .....</b>	<b>25</b>

## AVERTISSEMENTS

Cet appareil est destiné à un usage domestique uniquement. Toute utilisation autre que celle prévue pour cet appareil, ou pour une autre application que celle prévue, par exemple une application commerciale, est interdite.

Qu'avant le nettoyage ou autre entretien, l'appareil doit être déconnecté de l'alimentation.

Il convient que l'aération ne soit pas gênée par l'obstruction des ouvertures d'aération par des objets tels que journaux, nappes, rideaux, etc.

Il convient de ne pas placer sur l'appareil de sources de flammes nues, telles que des bougies allumées.

L'appareil ne doit pas être exposé à des égouttements d'eau ou des éclaboussures et de plus qu'aucun objet rempli de liquide tel que des vases ne doit être placé sur l'appareil.

### Aération

Prévoyez un espace libre d'au moins 10 cm tout autour du produit.

Cette appareil n'est destiné pas à être utilisé sous un climat tropical.

Les piles (piles installées) ne doivent pas être exposées à une chaleur excessive telle que celle du soleil, d'un feu ou d'origine similaire.

Déposez vos piles usagées auprès d'installation de recyclage pour protéger notre environnement.

Lorsque la prise du réseau d'alimentation ou une prise placée sur l'appareil est utilisée comme dispositif de déconnexion, ce dispositif doit demeurer aisément accessible.

## INSTRUCTIONS IMPORTANTES DE SÉCURITÉ

- ❖ Cet appareil est conçu pour être alimenté par une prise secteur fournissant un courant de 100-240 Volt, 50/60Hz AC. Toute autre source d'alimentation est susceptible de l'endommager.
- ❖ Vérifiez que la tension indiquée sur la plaque signalétique de l'adaptateur secteur correspond à celle des prises de courant de votre domicile.
- ❖ Si l'adaptateur est endommagé, il doit être remplacé par un adaptateur de type et de spécifications identiques, pour des raisons de sécurité.
- ❖ Si la batterie intégrée commence à fuir ou à chauffer de manière anormale en cours de recharge ou de fonctionnement, arrêtez immédiatement d'utiliser l'appareil et mettez-le au rebut.
- ❖ La plaque signalétique est située sous l'appareil.

### Symboles



Cet appareil est équipé d'une double isolation; il n'est donc pas indispensable de le relier à la terre.



Ce symbole indique que l'appareil est conforme aux normes européennes de sécurité et de compatibilité électromagnétique.



Cet appareil contient des pièces sous haute tension pouvant représenter un risque d'électrocution.



La documentation accompagnant cet appareil contient d'importantes instructions d'utilisation et d'entretien.

### Manipulation et utilisation des piles

#### Pile de la télécommande :

La pile doit impérativement être changée par un adulte. Ne laissez pas un enfant utiliser la télécommande si le couvercle du compartiment à piles

n'est pas en place.

La télécommande fonctionne avec une pile lithium CR2025 de 3V. Cette pile est accessible et peut être remplacée.

Pour enlever la pile, sortez le porte-pile situé à la base de télécommande.

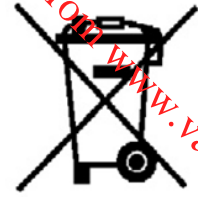

Li

la

## Batterie intégrée

Cet appareil fonctionne avec une batterie en lithium. Cette batterie est intégrée à l'appareil et n'est pas accessible.

À la fin de sa durée de vie, la batterie doit être apportée au centre de recyclage le plus proche.

## Installation de la pile de la télécommande

Appuyez sur l'ergot **1** et tirez sur le porte-pile **2** pour le sortir de la télécommande. Insérez une pile lithium 3V CR2025 dans le porte-pile, côté imprimé vers le haut, puis remettez le porte-pile en place.

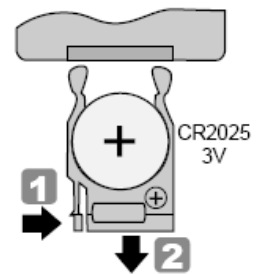

## AVERTISSEMENT:

**Pour économiser de l'énergie:** Éteignez l'appareil ou débranchez l'adaptateur secteur quand vous n'utilisez pas l'appareil.

N'utilisez jamais l'appareil et n'essayez jamais de regarder une vidéo tout en conduisant.

## Appareil laser de classe 1



Cet appareil est équipé d'un laser à basse puissance. Un rayonnement laser invisible peut se produire lorsque le boîtier est ouvert ou si le système de fermeture est défectueux. Évitez de vous exposer au rayon.



Ce lecteur DVD intègre un dispositif laser. L'utilisation de commandes de contrôle et de dispositifs de réglages, ou l'exécution de procédures autres que ceux spécifiés dans les présentes peuvent provoquer l'exposition à un rayonnement dangereux.

Afin de vous prémunir contre une exposition directe au rayon laser, n'ouvrez pas le boîtier.

Ne regardez jamais directement le faisceau laser.

Cet appareil ne doit pas être installé dans un espace confiné (ex: bibliothèque ou meuble similaire).

#### **Remarques concernant les droits d'auteur :**

- Il est illégal de copier, diffuser, montrer, diffuser par câble, montrer en public ou louer sans autorisation un matériel protégé par des droits d'auteur.
- Ce produit intègre la protection contre la copie développée par Macrovision. Des signaux de protection contre la copie sont enregistrés sur certains disques. Lors de l'enregistrement ou de la lecture de ces disques, l'image est bruitée. Ce produit intègre une technologie de protection des droits d'auteur protégée par des revendications de certains brevets des États-Unis et d'autres droits de propriété intellectuelle propriétés de Macrovision Corporation et d'autres détenteurs de droits. L'utilisation de cette technologie de protection des droits d'auteur doit être autorisée par Macrovision Corporation et est prévue pour une utilisation domestique et d'autres visionnages limités, sauf autorisation expresse de Macrovision Corporation. La rétro-ingénierie et le désassemblage sont interdits.

## Code régional

Ce lecteur DVD a été conçu et fabriqué pour lire les DVD portant le code régional "2".



## Remarques concernant les disques

### Manipulation des disques

Ne touchez pas la face des disques sur laquelle les informations sont gravées. Tenez les disques par leur tranche afin de ne pas laisser d'empreinte digitale sur leurs faces. Ne collez jamais d'autocollant ou de ruban adhésif sur les disques.

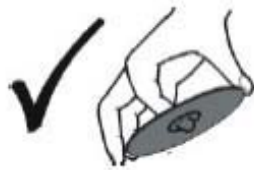

### Rangement des disques

Rangez les disques dans leur boîte après usage. Les disques ne doivent pas être exposés à la lumière directe du soleil ou à toute autre source de chaleur; ne les laissez jamais dans une voiture garée en plein soleil.

### Nettoyage des disques

La poussière et les empreintes digitales peuvent détériorer la qualité de l'image et entraîner des distorsions sonores. Avant de lire un disque, nettoyez-le avec un chiffon propre. Frottez-le en allant du centre vers l'extérieur.

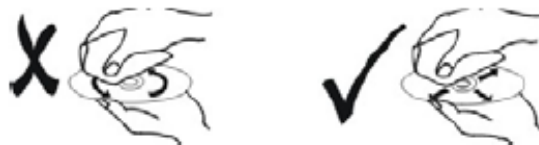

N'utilisez pas de solvants durs (ex: alcool, benzène, diluants, nettoyants disponibles dans le commerce ou aérosols antistatiques pour anciens disques en vinyle).

## CONTENU DE L'EMBALLAGE

L'emballage doit contenir:

- Lecteur DVD 22,9 cm
- Sacoche de transport
- Écouteurs
- Télécommande avec pile
- Adaptateur secteur
- Adaptateur allume-cigare
- Câble AV
- Manuel d'instructions

## DESCRIPTION DES CONTRÔLES

Lecteur DVD

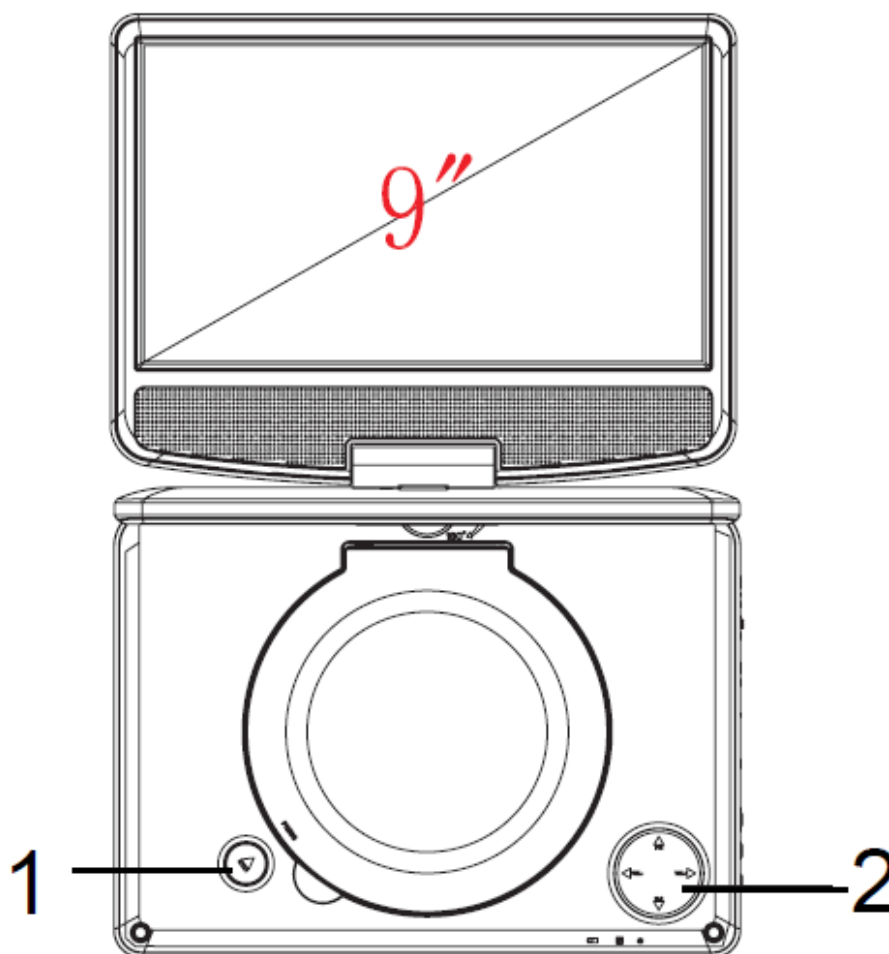

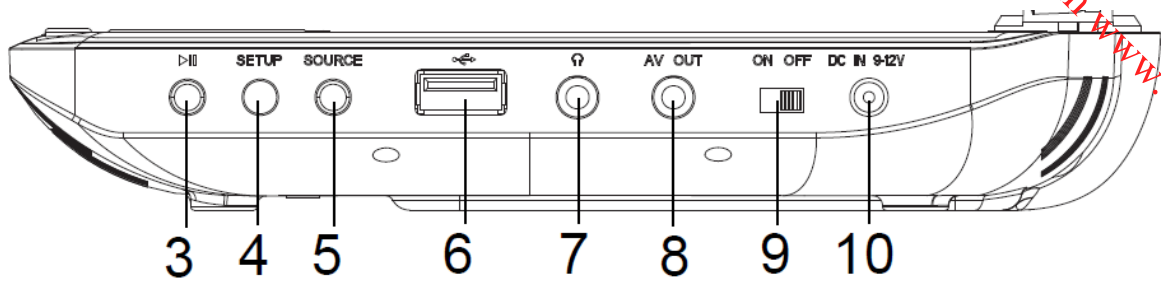

1. Bouton

2. Boutons

- Appuyez et maintenez pour accéder à la fonction précédente / suivante
- Appuyez et maintenez pour augmenter / réduire le niveau du volume

3. Bouton

4. Bouton **SETUP (RÉGLAGES)**

5. Bouton **SOURCE**

6. Port USB

7. Prise des écouteurs

8. Prise **AV OUT (SORTIE AV)**

9. Interrupteur **ON/OFF (MARCHE/ARRÊT)**

10. Prise **DC IN 9-12V (ENTRÉE CC)**

- Branchez l'adaptateur secteur ou l'adaptateur allume-cigare.

Écouteurs : Branchez des écouteurs munis d'une fiche standard de 3,5 mm dans la prise des écouteurs. Les haut-parleurs seront désactivés.

### MISE EN GARDE CONCERNANT LE VOLUME DES ÉCOUTEURS

Régalez le volume au minimum avant de brancher des écouteurs, puis augmentez le niveau sonore si nécessaire. L'écoute prolongée avec des écouteurs à un volume élevé peut provoquer une perte d'acuité auditive.

Les écouteurs ou le casque utilisés doivent être conformes aux normes



EN50332-1/EN50332-2 afin d'assurer une protection continue contre une pression sonore excessive.



Afin d'éviter des dommages auditifs éventuels, ne pas écouter à un niveau sonore élevé pendant une longue durée.

## Télécommande

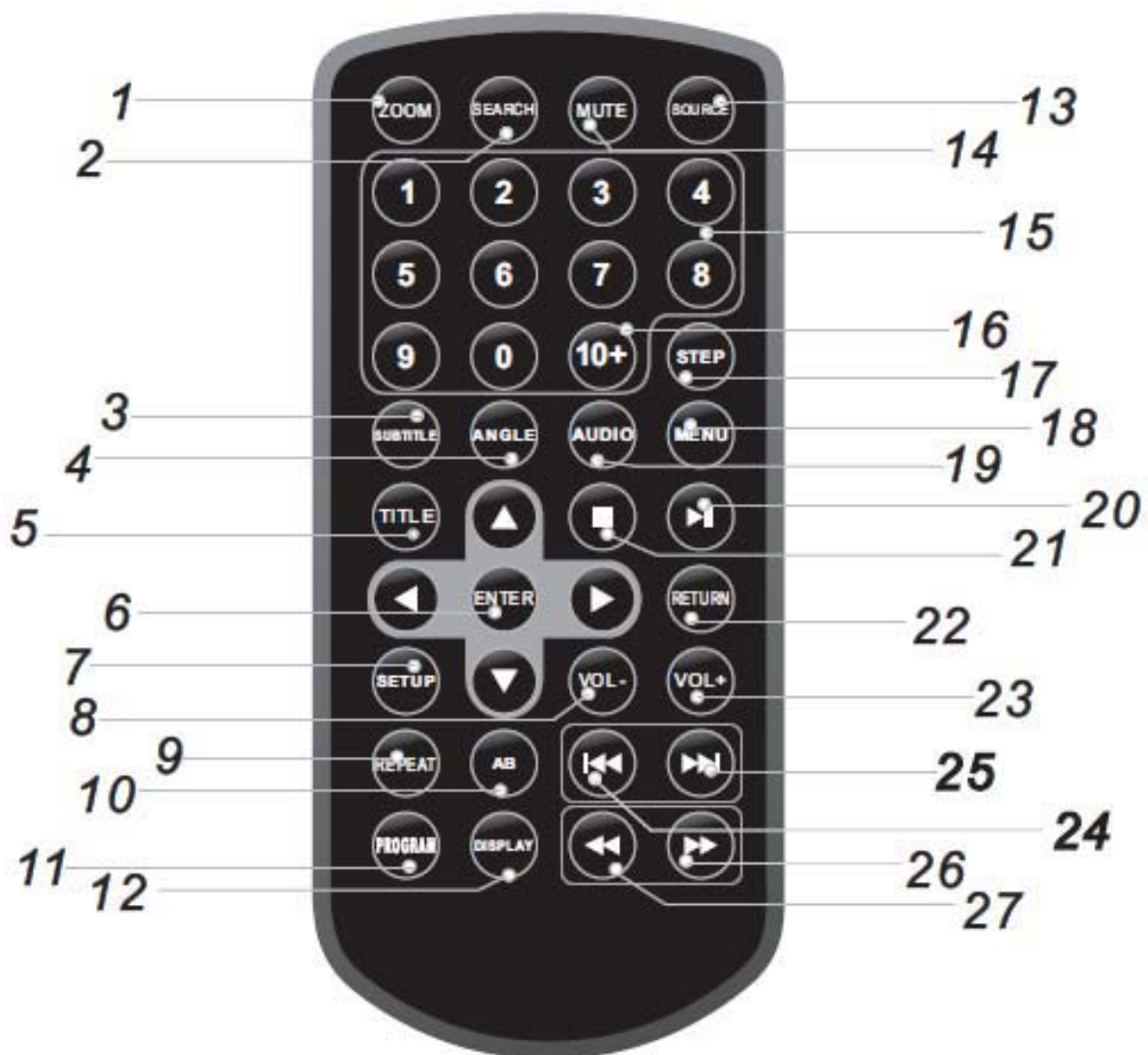

### Remarque :

La première fois que vous utilisez la télécommande, retirez le film présent entre la pile et le couvercle du compartiment pour activer la télécommande.

Dirigez la télécommande vers le lecteur DVD à une distance maximale de 5 à 8 m du capteur de réception des signaux de la télécommande. La télécommande fonctionne sur un angle maximal de  $\pm 30$  degrés dans toutes les directions par rapport au capteur.

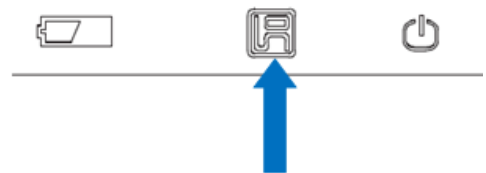

### Boutons:

#### 1. ZOOM

#### 2. SEARCH (RECHERCHE)

- Pour accéder directement à une plage, un titre ou un chapitre.

#### 3. SUBTITLE (SOUS-TITRES)

- Pour sélectionner la langue des sous-titres (DVD).

#### 4. ANGLE

- Pour sélectionner l'angle de vue du DVD (si disponible).

#### 5. TITLE (TITRE)

- Pour retourner au menu titre du DVD.

#### 6. ENTER (ENTRER)

#### 7. SETUP (RÉGLAGES)

#### 8. VOL-

#### 9. REPEAT (RÉPÉTITION)

#### 10. AB

- Appuyez sur ce bouton pour répéter une section spécifique (du point A au point B) d'un disque.

#### 11. PROGRAM (PROGRAMME)

#### 12. DISPLAY (AFFICHAGE)

- Pour afficher la durée de lecture et d'autres informations de lecture.

#### 13. SOURCE

- Pour permuter entre le mode DVD et le mode USB.

14. **MUTE (SOURDINE)**

15. Touches numériques **(0-9)**

16. **10+**

- Pour sélectionner une plage dont le numéro est supérieur à 10 : appuyez d'abord sur 10+, puis sur une touche numérique.

17. **STEP (IMAGE PAR IMAGE)**

18. **MENU**

- Pour retourner au menu racine du DVD.
- Activer/désactiver le mode PBC (VCD).

19. **AUDIO**

- Pour sélectionner la langue audio (DVD).

- Pour sélectionner un canal audio (MP3, CD, VCD).

20. 

21. 

22. **RETURN (RETOUR)**

- Pour retourner à la page précédente.

23. **VOL+**

24. 

25. 

26. 

27. 

## INSTALLATION

### Connexion à une source d'alimentation CA

Branchez la prise de l'adaptateur secteur à la prise d'entrée **DC IN 9-12V** située sur le côté de votre lecteur, et l'autre extrémité du câble à une prise d'alimentation électrique.

#### Attention !

Pour débrancher l'appareil, tirez toujours sur la prise de l'adaptateur. Ne tirez jamais sur le câble.

### Connexion à la prise d'allume-cigares d'une voiture

1. Branchez une extrémité de l'adaptateur de voiture à la prise d'entrée **DC IN 9-12V** située sur le côté de votre lecteur.
2. Branchez l'autre extrémité de l'adaptateur secteur dans la prise de l'allume-cigares de la voiture.
3. Mettez le lecteur DVD en marche.

### Connexion du câble audio/vidéo

1. Branchez le connecteur simple du câble audio/vidéo fourni sur la prise de sortie **AV OUT** de l'appareil.
2. Branchez l'autre extrémité du câble audio/vidéo (comportant trois connecteurs) sur les prises correspondantes de votre téléviseur.

**REMARQUE :** Les couleurs des connecteurs du câble AV doivent correspondre à celles des prises du téléviseur. Le câble jaune sur la prise jaune (vidéo), les câbles rouge/blanc sur les prises rouge/blanche (audio).

### Recharge de la batterie intégrée du lecteur DVD

Ce lecteur DVD est pourvu d'une batterie intégrée. Pour la recharger, branchez le câble d'alimentation fourni dans la prise d'entrée du lecteur **DC IN 9-12V**. L'indicateur lumineux rouge de charge s'allumera. Lorsque la batterie sera complètement chargée, l'indicateur lumineux rouge de charge s'allumera en vert.



**REMARQUE :** Il faut 4 h environ pour recharger complètement la batterie.

## FONCTIONNEMENT

### LECTURE D'UN DVD/VCD

1. Faites glisser l'interrupteur **ON/OFF** (Marche/Arrêt) latéral sur « **ON** » (Marche).

- L'indicateur lumineux d'alimentation s'allumera.







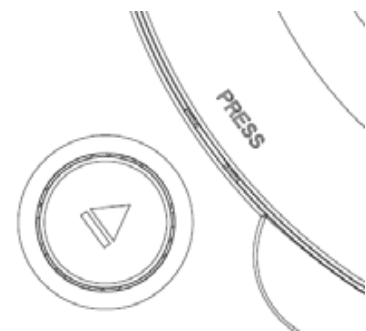

2. Appuyez sur  pour ouvrir le plateau à disque et placez le disque souhaité sur le plateau, côté imprimé vers le haut.

3. Fermez le plateau en appuyant sur "PRESS" de façon à ce qu'il s'enclenche en position.



- La lecture démarrera automatiquement.



### Contrôle de la lecture

- Appuyez une fois sur  de la télécommande pour arrêter la lecture. Votre lecteur mémorisera l'endroit où vous avez arrêté la lecture. Si vous appuyez sur  de la télécommande, votre lecteur redémarrera la lecture au point où vous l'avez arrêtée.
- Appuyez deux fois sur  pour arrêter la lecture. Si vous appuyez sur , votre lecteur démarrera la lecture à partir du début du disque.
- Appuyez sur  pour mettre la lecture en pause. Appuyez à nouveau sur ce bouton pour reprendre la lecture.
- Appuyez sur  de la télécommande pour avancer rapidement la lecture sur le disque. À chaque fois que vous appuyez sur ce bouton,

la vitesse d'avance rapide augmente en multipliant par 2, 4, 8 jusqu'à 20 fois la vitesse normale.

- Appuyez sur ◀◀ de la télécommande pour rembobiner la lecture sur le disque de rembobinage rapide augmente en multipliant par 2, 4, 8 jusqu'à 20 fois la vitesse normale.
- Appuyez sur ▶▶ de la télécommande ou maintenez pressé  de l'unité pour accéder au titre, chapitre, page ou plage suivant(e).
- Appuyez sur ◀◀ de la télécommande ou maintenez pressé  de l'unité pour accéder au titre, chapitre, page ou plage précédent(e).

### Réglage du volume

Utilisez VOL+/VOL- de la télécommande ou  de l'unité pour régler le niveau du volume.

Lorsque vous augmentez le volume jusqu'à un certain niveau, un message d'alerte s'affiche pour vous indiquer qu'un volume supérieur pourrait endommager vos capacités auditives.

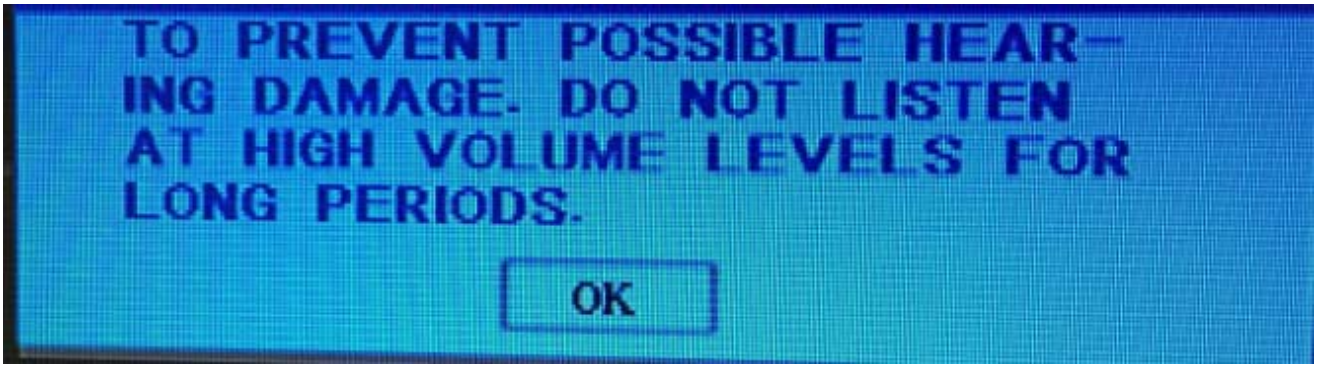

Si vous désirez augmenter davantage le niveau du volume, appuyez sur **ENTER (ENTRER)** de la télécommande puis appuyez plusieurs fois sur **VOL+** jusqu'à atteindre le niveau désiré.

Si vous désirez désactiver le son, appuyez sur le bouton **MUTE (SOURDINE)**. Appuyez à nouveau sur ce bouton pour activer de nouveau la sortie sonore.

## Répétition

Lorsqu'un disque est en cours de lecture, appuyez plusieurs fois sur le bouton **REPEAT (RÉPÉTITION)** de la télécommande pour sélectionner les options suivantes:

“**REP [CHAPTER] / [TITLE] / [REP ALL]**” (pour les disques DVD)

CHAPITRE: Répétition du chapitre en cours.

TITRE: Répétition du titre en cours.

TOUT: Répétition du contenu entier.

“**REP [REP 1] / [REP ALL]**” (pour les disques VCD)

REP 1: Répétition de la plage en cours.

REP ALL: Répétition de toutes les plages du disque.

## Répétition A-B

Pour répéter la lecture d'un passage, appuyez une fois sur le bouton **AB** pour définir le début du passage, puis appuyez une nouvelle fois pour définir la fin du passage. Le lecteur répètera la lecture du passage ainsi défini. Pour annuler la répétition AB du passage, appuyez une troisième fois sur ce bouton.

## Zoom

Vous avez la possibilité d'agrandir les images vidéo.

Appuyez de manière répétée sur le bouton **ZOOM** pour changer la taille du zoom dans l'ordre suivant.

x2 → x3 → x4 → 1/2 → 1/3 → 1/4 → Taille normale

## Menu

Appuyez sur le bouton **MENU** de la télécommande. Durant la lecture DVD, si le titre en cours comporte un menu, celui-ci s'affiche à l'écran. Durant la lecture VCD, appuyez sur ce bouton pour activer ou

désactiver la fonction PBC.

### **Sélection de la langue audio**

Certains DVD comportent deux langues audio ou plus ; en cours de lecture, appuyez de manière répétée sur le bouton **AUDIO** de la télécommande pour choisir la langue souhaitée.

Pour les VCD, appuyez plusieurs fois sur **AUDIO** pour sélectionner le mode audio désiré.

### **Sélection de la langue des sous-titres**

Certains DVD comportent des sous-titres en deux langues ou plus ; en cours de lecture, appuyez de manière répétée sur la touche **SUBTITLE (SOUS-TITRES)** de la télécommande pour choisir la langue souhaitée.

### **Angle de caméra**

Si le disque contient des scènes enregistrées selon différents angles de vue, vous pouvez passer de l'un à l'autre pendant la lecture. Appuyez de manière répétée sur le bouton **ANGLE** de la télécommande durant la lecture pour sélectionner l'angle désiré. Le numéro de l'angle de vue utilisé s'affichera à l'écran.

### **Titre**

Appuyez sur le bouton **TITLE (TITRE)** de la télécommande pour afficher le menu DVD ou les titres disponibles sur le disque. Puis utilisez les boutons **▲▼◀▶** et **ENTER (ENTRER)** pour sélectionner les programmes.

### **Step (Image par image)**

Appuyez plusieurs fois sur le bouton **STEP (IMAGE PAR IMAGE)** pour visualiser image par image.

### **Programme de lecture**

1. Appuyez sur le bouton **PROGRAM (PROGRAMME)** de la télécommande pour afficher le menu du programme (par exemple pour les DVD).



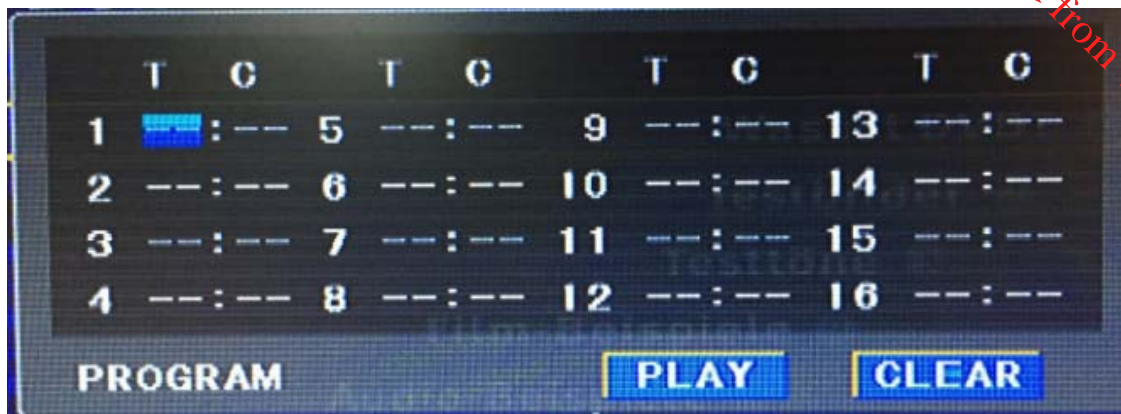

2. Saisissez des titres, plages ou chapitres avec les touches numériques.
3. Déplacez le curseur en appuyant sur ▲▼◀▶ pour sélectionner PLAY (LECTURE) et appuyez sur **ENTER** (ENTRER).
4. Pour reprendre la lecture normale et quitter la lecture du programme, appuyez sur le bouton **PROGRAM** (PROGRAMME), puis sélectionnez CLEAR (SUPPRIMER) dans le menu du programme.

### Affichage des informations concernant le disque

Durant la lecture DVD, appuyez sur le bouton **DISPLAY** (AFFICHAGE) de la télécommande pour afficher le numéro du titre, le numéro du chapitre et d'autres informations sur l'écran.

## LECTURE D'UN CD AUDIO OU UN DISQUE MP3

### CD audio

Insérez un CD audio; la lecture se lancera automatiquement. Ses informations de lecture s'afficheront.

Lorsque vous appuyez sur **DISPLAY (AFFICHAGE)**, l'affichage indiquera la durée de lecture.

Appuyez sur ◀▶ pour accéder à la plage précédente ou suivante. Appuyez de manière répétée sur ◀▶ pour mettre en lecture (rechercher) la plage en cours à différentes vitesses. Chaque pression

sur le bouton sélectionnera dans l'ordre les vitesses x2, x4, x8, x20 ou retournera à la vitesse normale. Le son sera désactivé durant la recherche. Appuyez sur **▶||** pour retourner à la lecture normale.

### MP3

1. Appuyez sur **◀/▶** de la télécommande pour sélectionner le dossier AUDIO puis appuyez sur **ENTER**.
  - Le menu des fichiers apparaîtra sur l'écran.
2. Choisissez un dossier à l'aide des touches **▲/▼**, puis appuyez sur **ENTER** (ENTRER) pour voir le contenu du fichier.
3. Choisissez une plage à l'aide des touches **▲/▼**, puis appuyez sur **▶||**. La lecture démarrera.

Pause:

1. Appuyez sur **▶||** durant la lecture.
2. Pour reprendre la lecture, appuyez de nouveau sur **▶||** .

Accéder à une plage désirée :

Appuyez sur **◀◀/▶▶** durant la lecture pour accéder à la plage désirée ou appuyez plusieurs fois sur **▲/▼** pour sélectionner la plage que vous désirez mettre en lecture puis appuyez sur **ENTER** pour démarrer la lecture.

Vous pouvez mettre n'importe quelle plage en lecture en entrant sur son numéro.

Répétition :

Lorsqu'un disque est en cours de lecture, appuyez plusieurs fois sur le bouton **REPEAT** (RÉPÉTITION) de la télécommande pour sélectionner les options suivantes:

**“REP [REP 1] / [REP ALL]”** (pour les disques CD)

REP 1: Répétition de la plage en cours de lecture.

REP ALL (TOUT RÉPÉTER): Répétition de toutes les plages du disque.

“**REP [REP 1] / [REP DIR]/[REP ALL]**” (pour MP3)

REP 1: Répétition de la plage en cours de lecture.

REP DIR (RÉPÉTITION RÉPERTOIRE): Répétition de toutes les plages du dossier en cours de lecture.

REP ALL (TOUT RÉPÉTER): Répétition de toutes les plages du disque.

## LECTURE D'UN DISQUE JPEG

Visionner un disque JPEG :

1. Insérez un disque JPEG et fermez le plateau.
2. Appuyez sur ◀/▶ de la télécommande pour sélectionner le dossier JPEG puis appuyez sur **ENTER**.
  - Le menu des fichiers apparaîtra sur l'écran.
3. Utilisez ▲▼ pour mettre en surbrillance le fichier que vous désirez mettre en lecture et appuyez sur **ENTER** ou ▶II.
  - Le diaporama commence à partir du fichier sélectionné.
4. Durant la lecture du disque JPEG, appuyez sur ▶▶ pour accéder à l'image suivante ou appuyez sur ◀◀ pour accéder à l'image précédente, et appuyez sur **MENU** pour accéder au menu du dossier.
5. Appuyez sur **DISPLAY (AFFICHAGE)** de la télécommande pour pour afficher le numéro du fichier et le nombre total de fichiers sur l'écran.

Diaporama :

6 effets de transition sont disponibles pour les diaporamas.

Appuyez plusieurs fois sur la touche **PROGRAM** (PROGRAMME) de la télécommande pour sélectionner l'un des effets de transition.

Arrêt sur image :

1. Appuyez sur ▶II pendant un diaporama. Le lecteur se mettra en mode PAUSE.

2. Pour reprendre le diaporama, appuyez de nouveau sur ►|

Zoom:

Appuyez de manière répétée sur le bouton **ZOOM** pour sélectionner l'un des taux de zoom suivants:

x2 → x3 → x4 → 1/2 → 1/3 → 1/4 → Taille normale

Pour faire pivoter une image :

Appuyez sur ▲▼◀▶ durant la lecture pour faire pivoter l'image dans le sens ou contraire des aiguilles d'une montre ou pour inverser l'image.

## LECTURE D'UN PÉRIPHÉRIQUE USB

Un périphérique USB avec des images mp3 (.jpg) peut être mis en lecture sur l'unité. Le port USB permet de fournir au lecteur le signal d'un périphérique USB.

1. Mettez le lecteur en marche.
2. Insérez un périphérique USB dans le port USB du lecteur.
3. Appuyez sur **SOURCE** et appuyez sur ◀/▶ pour surligner "USB".
4. Appuyez sur **ENTER** de la télécommande et l'unité détectera automatiquement le périphérique USB.
5. Si USB est sélectionné, l'unité commencera à lire le contenu du périphérique USB connecté.
6. Utilisez ◀/▶ pour sélectionner le dossier désiré puis appuyez sur **ENTER**.

# MENU DES RÉGLAGES

Votre lecteur comporte un menu "Réglages" vous permettant de le configurer.

1. Appuyez sur **SETUP (RÉGLAGES)** pour accéder au menu de configuration.
2. Appuyez sur ▲/▼ pour sélectionner la page du menu désirée.
3. Appuyez sur ◀/▶ pour sélectionner une option, puis appuyez sur ▶ pour accéder aux sous options.
4. Appuyez sur ▲/▼ pour sélectionner un paramètre, puis appuyez sur **ENTER** pour confirmer votre sélection.
5. Pour accéder au menu précédent, appuyez sur ◀.

## Menu des réglages

Page	Options
RÉGLAGES DU SYSTÈME	<b>SYSTÈME TV</b> — Sélection du système couleur. Vous pouvez sélectionner NTSC, PAL ou Auto.  <b>REPRISE DE LECTURE</b> - Lorsque cette option est activée, votre lecteur démarrera la lecture du point où vous l'avez arrêtée en cas d'interruption, par exemple lors d'une panne de courant.  <b>TYPE TV</b> — Sélection du format d'écran. Vous pouvez sélectionner:

- **4:3 PS** – Sélectionnez cette option lorsque le lecteur est connecté à une TV normale. Les images panoramiques s'affichent sur l'écran mais certaines parties de l'image sont automatiquement coupées.
- **4:3 LB** – Sélectionnez cette option lorsque le lecteur est connecté à une TV normale. Les images panoramiques s'affichent sur l'écran avec deux bandes noires en haut et en bas de l'écran.
- **16:9** - Sélectionnez cette option pour afficher l'image panoramique en plein écran lorsque votre lecteur est connecté à une TV panoramique.

**MOT DE PASSE** – Pour changer le mot de passe, entrez l'ancien mot de passe ou le mot de passe par défaut (0000), puis entrez le nouveau mot de passe et appuyez sur **ENTER** pour confirmer.

**CONTRÔLE PARENTAL** – Permet de bloquer la lecture DVD selon le contrôle sélectionné.

1. Entrez le mot de passe par défaut (0000) puis appuyez sur le bouton **ENTER**.

- Le niveau de contrôle peut être réglé seulement lorsque le mot de passe correct est entré.

2. Appuyez sur ▲/▼ pour sélectionner **RATING** (CONTRÔLE PARENTAL), puis appuyez sur ►.

3. Appuyez sur ▲/▼ pour sélectionner le niveau que vous désirez bloquer. Le niveau de contrôle sélectionné ainsi que tous les niveaux supérieurs

	<p>seront bloqués. Vous pouvez sélectionner</p> <ol style="list-style-type: none"> <li>1 <b>KID SAFE (Pour les enfants)</b></li> <li>2 <b>G (Tout public)</b></li> <li>3 <b>PG (Accord parental recommandé)</b></li> <li>4 <b>PG-13 (Accord parental indispensable)</b></li> <li>5 <b>PG-R (Accord parental limité)</b></li> <li>6 <b>R (Accès limité)</b></li> <li>7 <b>NC-17 (Interdit au moins de 17 ans)</b></li> <li>8 <b>ADULT (Réservé aux adultes)</b></li> </ol> <p>4. Confirmez en appuyant sur <b>ENTER</b>.</p> <p><b>RÉINITIALISATION</b> – Pour réinitialiser tous les réglages par défaut sauf les réglages du contrôle parental.</p>
<p>RÉGLAGE DE LA LANGUE</p>	<p><b>LANGUE D’AFFICHAGE</b> – Pour sélectionner la langue du menu des réglages.</p> <p><b>LANGUE AUDIO</b> – Pour sélectionner la langue audio.</p> <p><b>LANGUE DE SOUS-TITRAGE</b>– Pour sélectionner la langue des sous-titres.</p> <p><b>LANGUE DU MENU</b> – Pour sélectionner la langue du menu du DVD.</p>
<p>Réglage de mise en veille</p>	<p>Sélection de la durée avant laquelle le lecteur se mettra en mode de veille. Vous pouvez désactiver cette fonction ou sélectionner 3 ou 4 heures.</p>
<p>RÉGLAGES VIDÉO</p>	<p><b>LUMINOSITÉ</b> – Pour augmenter la luminosité pour rendre les zones sombres de l’image plus lumineuses ou pour réduire la luminosité pour rendre les zones lumineuses de l’image plus sombres.</p> <p><b>CONTRASTE</b> – Pour augmenter le niveau de</p>

	<p>contraste en ajustant les zones blanches de l'image ou pour réduire le contraste en ajustant les zones noires de l'image.</p> <p><b>TEINTE</b> – Pour augmenter le niveau de coloration en ajoutant plus de vert sur les tons de peau ou pour réduire le niveau de coloration en ajoutant plus de violet sur les tons de peau.</p> <p><b>SATURATION</b> – Pour régler la saturation des couleurs.</p> <p><b>NETTETÉ</b> – Pour régler le niveau de netteté de la vidéo.</p>
--	--

## SPÉCIFICATIONS

Unité

DC IN  9-12 V, 1A

Disques compatibles : DVD/MP3/CD/JPEG

Batterie rechargeable au lithium

Sortie :  7,4V

Température de stockage : 0°C-40°C

Taux d'humidité de stockage : 45%-85%

## NETTOYAGE ET ENTRETIEN

### Nettoyage de l'appareil

Nettoyez l'appareil avec un chiffon doux et sec. Si les surfaces sont très sales, utilisez un chiffon souple légèrement imbibé de détergent doux. N'utilisez pas de solvants forts (ex : alcool, benzène, diluants etc.) car ceux-ci sont de nature à endommager les surfaces de l'appareil.

### Entretien de l'appareil

Ce lecteur DVD est un appareil de précision de haute technologie. La qualité de l'image peut être affectée par l'usure ou la souillure de la



lentille optique ou des pièces de lecture. En fonction de l'environnement où est utilisé l'appareil, il est recommandé de l'examiner au bout d'environ 1000 heures d'utilisation et d'effectuer les manipulations d'entretien nécessaires.

## GUIDE DE DÉPANNAGE

Problème	Solution
Pas de son ou son déformé.	<ul style="list-style-type: none"><li>• Réglez le niveau du volume.</li><li>• Vérifiez que les écouteurs ne sont pas branchés. Lorsque les écouteurs sont branchés, les haut-parleurs de l'appareil sont désactivés.</li><li>• Vérifiez que tous les câbles sont correctement insérés dans les prises appropriées.</li></ul>
L'image est déformée.	<ul style="list-style-type: none"><li>• Pendant l'avance et le retour rapide, il est normal qu'il y ait des distorsions.</li><li>• Le DVD est peut-être détérioré. Essayez-en un autre.</li></ul>
La télécommande ne fonctionne pas.	<ul style="list-style-type: none"><li>• Assurez-vous que les piles ne sont pas usées.</li><li>• Vérifiez qu'il n'y a pas d'obstacle entre la télécommande et le capteur IR.</li><li>• Veillez à diriger la télécommande directement vers le capteur IR.</li></ul>
Le disque ne se met pas en lecture.	<ul style="list-style-type: none"><li>• Vérifiez que la face imprimée du disque est positionnée vers le haut.</li><li>• Vérifiez que le disque est compatible avec votre lecteur.</li><li>• Vérifiez que le code régional du DVD</li></ul>

	correspond à celui de votre lecteur. Le code régional de votre lecteur est 2.
La lecture démarre, puis s'arrête immédiatement.	<ul style="list-style-type: none"><li>• Vérifiez que le disque n'est pas sale.</li><li>• Si de la condensation s'est formée dans le lecteur, laissez-le sécher.</li></ul>

En raison des mises au point et améliorations constamment apportées à nos produits, de petites incohérences peuvent apparaître dans le mode d'emploi. Veuillez nous excuser pour la gêne occasionnée.

Darty Plc © UK: EC1N 6TE 03 / 12 / 2014

## INHOUDSOPGAVE

<b>WAARSCHUWINGEN .....</b>	<b>2</b>
<b>BELANGRIJKE VEILIGHEIDSINSTRUCTIES.....</b>	<b>3</b>
<b>INHOUD VAN DE VERPAKKING.....</b>	<b>7</b>
<b>UW VERPAKKING DIENT HET VOLGENDE TE BEVATTEN: .....</b>	<b>7</b>
<b>BESCHRIJVING VAN DE ONDERDELEN .....</b>	<b>8</b>
<b>AAN DE SLAG .....</b>	<b>12</b>
<b>OP AC-VOEDING AANSLUITEN .....</b>	<b>12</b>
<b>OP EEN SIGARETTENAANSTEKERCONTACT AANSLUITEN .....</b>	<b>12</b>
<b>DE AUDIO-/VIDEOKABEL AANSLUITEN .....</b>	<b>12</b>
<b>DE INGEBOUWDE BATTERIJ VAN DE DVD-SPELER OPLADEN .....</b>	<b>13</b>
<b>WERKING .....</b>	<b>13</b>
<b>EEN DVD/VCD AFSPELEN .....</b>	<b>13</b>
<b>HET AFSPELEN REGELEN .....</b>	<b>13</b>
<b>HET VOLUME REGELEN.....</b>	<b>14</b>
<b>EEN AUDIO CD, MP3 DISC AFSPELEN .....</b>	<b>17</b>
<b>EEN JPEG-DISC AFSPELEN.....</b>	<b>19</b>
<b>USB AFSPELEN.....</b>	<b>20</b>
<b>INSTELMENU.....</b>	<b>21</b>
<b>SPECIFICATIES .....</b>	<b>24</b>
<b>REINIGING EN ONDERHOUD .....</b>	<b>24</b>
<b>PROBLEEMOPLOSSING.....</b>	<b>25</b>

## WAARSCHUWINGEN

Dit apparaat is alleen bedoeld voor huishoudelijk gebruik en mag niet voor andere doeleinden of toepassingen worden gebruikt, zoals niet-huishoudelijk gebruik of in een commerciële omgeving.

Haal eerst de stekker uit het stopcontact voordat u het apparaat schoonmaakt of onderhoudt.

Belemmer de ventilatie niet door het afdekken van de ventilatie-openingen met voorwerpen zoals een krant, tafelkleed, gordijn, enz.

Plaats geen bronnen met open vlam, zoals een aangestoken kaars, op het apparaat.

Stel het apparaat niet bloot aan druppelend of spattend water en plaats geen, met vloeistof gevulde, voorwerpen zoals vazen op het apparaat.

### Ventilatie

Laat minstens een vrije ruimte van 10cm rond het product.

Dit apparaat is niet geschikt voor gebruik in een tropisch klimaat.

Stel batterijen (accupack of geïnstalleerde batterijen) nooit bloot aan overmatige warmte zoals zonlicht, vuur, enz.

Om het milieu te beschermen, maak gebruik van de lokale recyclingvoorzieningen voor het verwijderen van gebruikte batterijen.

Daar waar de NETstekker of een aansluiting op een apparaat als uitschakelapparaat wordt gebruikt, dient een dergelijke voorziening gemakkelijk bereikbaar te zijn voor de bediening.

## BELANGRIJKE VEILIGHEIDSINSTRUCTIES

- ❖ Dit apparaat is ontwikkeld om te worden gebruikt met een voeding van 100-240 Volt, 50/60Hz wisselstroom (AC). Andere stroombronnen kunnen het apparaat beschadigen.
- ❖ Controleer of de spanning vermeld op het typeplaatje van de netadapter met uw netvoeding overeenkomt.
- ❖ Vervang een beschadigde netadapter door een adapter van hetzelfde type en vermogen om gevaar te voorkomen.
- ❖ Als de ingebouwde batterij lekt of tijdens de werking of het laden te heet wordt, stop dan onmiddellijk met het gebruik en gooi het apparaat weg.
- ❖ Het typeplaatje bevindt zich onderaan het apparaat.

### Symbolen



Dit apparaat is dubbel geïsoleerd en heeft geen aardaansluiting nodig.



Deze markering is aangebracht om aan te geven dat het apparaat voldoet aan de Europese richtlijnen inzake veiligheid en elektromagnetische compatibiliteit.



In het inwendige van het apparaat bestaat een gevaarlijke spanning die een risico op elektrische schokken oplevert.



Er bevinden zich belangrijke gebruiks- en onderhoudsinstructies in de literatuur die met dit apparaat is geleverd.

## Installatie en gebruik van de batterijen

### Batterij voor afstandsbediening:

De batterij mag alleen door volwassenen worden vervangen. Zorg dat kinderen de afstandsbediening niet gebruiken, tenzij het batterijdeksel correct is vastgemaakt.

De afstandsbediening werkt op één CR2025 3V lithiumbatterij, die op een eenvoudige manier kan worden vervangen.

Haal de batterijhouder onderaan de afstandsbediening uit om de batterij te verwijderen.



### Ingebouwde batterij

Het in dit apparaat ingebouwde type batterij is een lithium accupack. De batterij is in dit apparaat ingebouwd en is niet gemakkelijk toegankelijk. Lever de gebruikte batterij bij uw plaatselijke inzamelpunt in.

### De batterij van de afstandsbediening installeren

Duw op **1** en trek aan **2** om de batterijhouder uit de afstandsbediening te schuiven en breng één 3V CR2025 lithium batterij in de batterijhouder met de bedrukte zijde omhoog. Plaats de batterijhouder vervolgens terug.

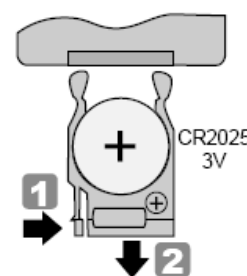

### WAARSCHUWING:

**Om energie te besparen:** Schakel het apparaat uit of haal de stekker uit het stopcontact wanneer u het apparaat niet gebruikt.

Terwijl u een voertuig bestuurt moet u het apparaat niet bedienen en niet proberen om naar een film te kijken.

## Klasse 1 laserproduct



Dit product bevat een laser van laag vermogen. Er is onzichtbare laserstraling wanneer de behuizing wordt geopend en de vergrendelingen worden genegeerd. Vermijd blootstelling aan de straal.



Deze digitale videodiscspeler maakt gebruik van een lasersysteem. Het gebruik van gelijk welke bediening, aanpassing of procedure hier niet vermeld kan een gevaarlijke blootstelling aan laserstraling veroorzaken.

Om elke directe blootstelling aan laserstraling te vermijden, open de behuizing niet.

Kijk nooit rechtstreeks in de laserstraal.

Installeer dit product niet in een nauwe ruimte zoals een boekenkast of gelijksoortig meubilair.

### Mededelingen over copyrights:

- Het is bij wet verboden om zonder toestemming auteursrechtelijk beschermd materiaal te kopiëren, uit te zenden, te tonen, via de kabel uit te zenden, in het openbaar af te spelen of te verhuren.
- Dit product omvat technologie voor bescherming van het auteursrecht die door Macrovision is ontworpen. Kopieerbeschermingssignalen worden op bepaalde discs opgenomen. Tijdens het opnemen en afspelen van beelden van deze discs zal er beeld met geruis verschijnen. Dit product is voorzien van copyrightbeveiligingstechnologie die wordt beschermd door bepaalde Amerikaanse patenten en andere intellectuele eigendomsrechten, die in het bezit zijn van Macrovision Corporation en andere eigenaren. Voor het gebruik van deze beveiligingstechnologie voor copyright is

toestemming nodig van Macrovision Corporation. Dit product is bestemd voor thuisgebruik of gebruik in kleine kring, mits hiertoe toestemming is verleend door Macrovision Corporation. Het is niet toegestaan dit product na te bouwen, te ontleden of uit elkaar te halen.

### Regiocode

Deze DVD-speler is ontwikkeld en geproduceerd voor het afspelen van DVD-software die gecodeerd is voor regio "2".



### Opmerkingen over discs

#### Discs hanteren

Raak de afspelzijde van de disc niet aan. Houd de disc bij de rand vast zodat er geen vingerafdrukken op het oppervlak terechtkomen. Kleef geen papier of plakband op de disc.

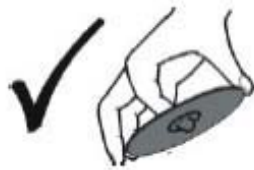

#### Discs opbergen

Na het spelen, bewaar de disc in zijn hoesje. Stel de disc niet aan direct zonlicht of aan een warmtebron bloot. Laat deze nooit achter in een geparkeerde auto die aan direct zonlicht is blootgesteld.

#### Discs reinigen

Vingerafdrukken en stof op de disc kunnen een slechte beeldkwaliteit en geluidsvervorming veroorzaken. Voordat u een disc afspeelt, maak deze schoon met een schone doek. Veeg de disc vanaf het midden af.

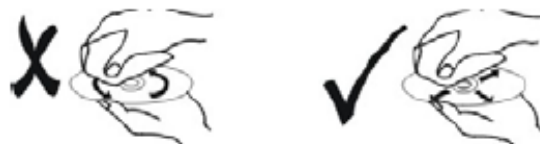



Gebruik geen sterke oplosmiddelen zoals alcohol, benzine, verdunner, commerciële schoonmaakmiddelen of anti-statische spuitbussen geschikt voor oudere vinylplaten.

## INHOUD VAN DE VERPAKKING

Uw verpakking dient het volgende te bevatten:

- 9" DVD-speler
- Draagtas
- Oortelefoon
- Afstandsbediening met batterij
- Netadapter
- Auto-adapter
- AV-kabel
- Gebruiksaanwijzing

# BESCHRIJVING VAN DE ONDERDELEN

## DVD-speler

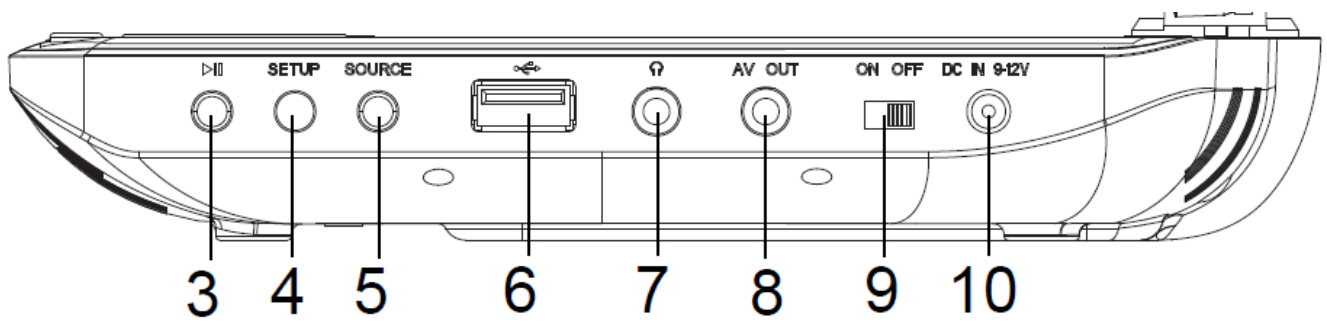
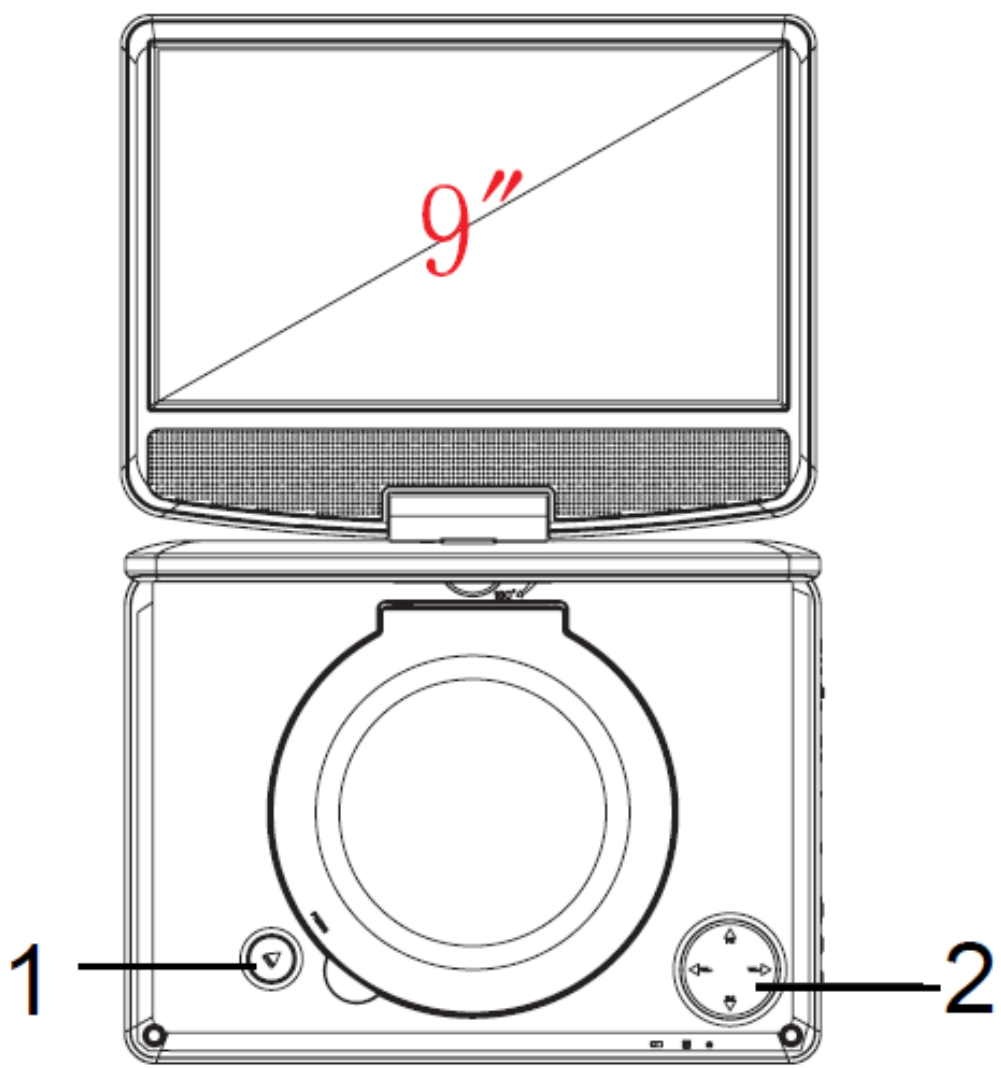

1.  knop
2.  knoppen
  - Druk en houd  ingedrukt voor vorige/volgende functie
  - Druk en houd  ingedrukt voor Vol+/- functie
3.  knop
4. **SETUP** knop
5. **SOURCE** knop
6.  USB-poort
7.  Oortelefoonaansluiting
8. **AV OUT**-aansluiting
9. **AAN/UIT**-schakelaar
10. **DC IN 9-12V** aansluiting
  - Sluit de AC-stroom- of auto-adapter aan.

Oortelefoon: Steek een standaard 3,5 mm oortelefoon in de oortelefoonaansluiting. De luidsprekers worden uitgeschakeld.

### **WAARSCHUWING OVER VOLUME VAN OORTELEFOON**

Sluit de koptelefoon op een laag ingesteld volume aan en verhoog dit indien nodig. Een langdurig gebruik van een oortelefoon op een hoog volume kan gehoorschade veroorzaken.

De oor- of koptelefoon moet conform EN50332-1 / EN50332-2 zijn om een continue bescherming tegen een overdreven geluidsdruk te waarborgen.



Om gehoorbeschadiging te vermijden, luister niet gedurende een lange periode aan een hoog volumeniveau.

## Afstandsbediening

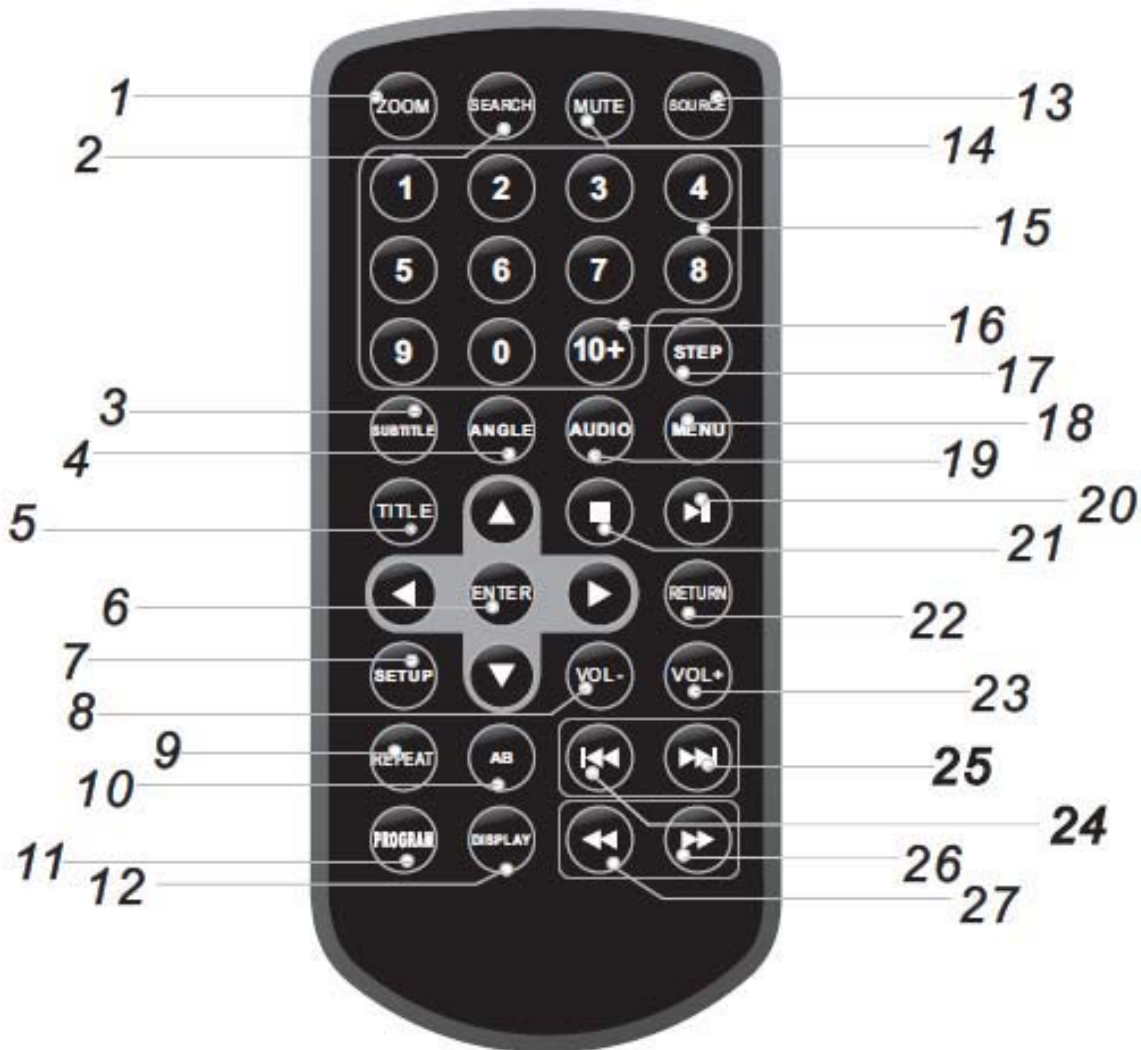

### Opmerking:

Voordat u de afstandsbediening in gebruik neemt, verwijder de folie tussen de batterij en het batterijdeksel om de afstandsbediening te activeren.

Richt de afstandsbediening op een afstand van 5-8 meter naar de sensor op de DVD-speler. De afstandsbediening werkt in een hoek van  $\pm 30$  graden in om het even welke richting van de sensor.

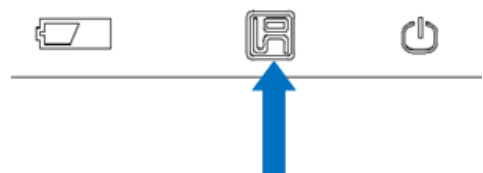

## **Knoppen:**

### **1. ZOOM**

### **2. SEARCH**

- Om naar de gewenste track, titel of hoofdstuk te gaan

### **3. SUBTITLE**

- Om een taal voor de ondertiteling te selecteren (DVD)

### **4. ANGLE**

- Om, indien beschikbaar, een gezichtshoek voor een DVD te selecteren

### **5. TITLE**

- Om naar het DVD-titelmenu terug te keren.

### **6. ENTER**

### **7. SETUP**

### **8. VOL-**

### **9. REPEAT**

### **10. AB**

- Druk om een bepaald deel (van punt A tot punt B) van een disc te herhalen.

### **11. PROGRAM**

### **12. DISPLAY**

- Om informatie over speelduur en status weer te geven

### **13. SOURCE**

- Om tussen DVD en USB te schakelen

### **14. MUTE**

### **15. 0-9 cijferknoppen**

### **16. 10+**

- Om een track te selecteren met een nummer hoger of gelijk aan 10, druk eerst op 10+ en daarna op de cijferknop.

### **17. STEP**

### **18. MENU**

- Om naar het DVD-hoofdmenu terug te keren.
  - Om PBC aan/uit te schakelen (VCD)

### **19. AUDIO**

- Om een audiotaal te selecteren (DVD)
- Om een audiokanaal te selecteren (MP3, CD, VCD)

### **20.**

### **21.**

### **22. RETURN**

- Druk om naar de vorige pagina terug te keren.

### **23. VOL+**

### **24.**

### **25.**

### **26.**

### **27.**

## AAN DE SLAG

### Op AC-voeding aansluiten

Steek een uiteinde van de netadapter in de **DC IN 9-12V** aansluiting op de zijkant van uw speler en steek vervolgens de stekker in een stopcontact.

### Opgelet!

Trek het snoer altijd via de stekker uit het stopcontact. Trek nooit aan het snoer zelf.

### Op een sigarettenaanstekercontact aansluiten

1. Steek een uiteinde van de autoadapter in de **DC IN 9-12V** aansluiting aan de zijkant van uw speler.
2. Steek het ander uiteinde van de adapter in een sigarettenaanstekercontact.
3. Schakel uw speler in.

### De audio-/videokabel aansluiten

1. Sluit het uiteinde met één stekker van de meegeleverde audio-/videokabel aan op de **AV OUT** aansluiting van het apparaat.
2. Sluit het uiteinde met drie stekkers van de meegeleverde audio-/videokabel aan op de overeenkomstige aansluitingen van het TV-scherm.

**OPMERKING:** Zorg dat de kleuren van de AV-kabel met de aansluitingen op het TV-scherm overeenkomen. De gele kabel is voor de gele video-aansluiting, de rood/witte kabel is voor de rood/witte audio-aansluitingen.

## De ingebouwde batterij van de DVD-speler opladen

De DVD-speler is voorzien van een ingebouwde batterij. Om de batterij op te laden, sluit de meegeleverde adapterkabel aan op de **DC IN 9-12V** aansluiting. Het rode oplaadcontrolelampje brandt. Eenmaal de batterij volledig is geladen, wordt het rode oplaadcontrolelampje groen.



**OPMERKING:** Het duurt circa 4 uur om de batterij volledig op te laden.

## WERKING

### EEN DVD/VCD AFspeLEN



1. Schuif de **AAN/UIT**-schakelaar aan de zijkant van de speler naar de “**ON**” (AAN) positie om de speler in te schakelen.









- Het aan/uit-controlelampje brandt.



2. Druk op de  knop om de disclade te openen en plaats de gewenste disc met het label naar boven gericht in de lade.
3. Sluit de lade door op de positie **PRESS** te drukken totdat een klik wordt gehoord.
- Het afspelen start automatisch.

### Het afspelen regelen

- Druk eenmaal op  op de afstandsbediening om het afspelen te stoppen. Uw speler onthoudt waar u bent gestopt. Als u op  op de afstandsbediening drukt, start uw speler met afspelen vanaf het punt waar u bent gestopt.

- Druk tweemaal op  om het afspelen te stoppen. Als u op  drukt, start uw speler met afspelen vanaf het begin van de disc.
- Druk op  om het afspelen te pauzeren. Druk nogmaals op deze knop om het afspelen te hervatten.
- Druk op  op de afstandsbediening om snel in een disc door te spoelen. Telkens u op deze knop drukt, neemt de afspeelsnelheid opeenvolgend 2, 4, 8 tot 20 keren toe.
- Druk op  op de afstandsbediening om snel in een disc terug te spoelen. Telkens u op deze knop drukt, neemt de afspeelsnelheid opeenvolgend 2, 4, 8 tot 20 keren toe.
- Druk op  op de afstandsbediening of blijf drukken op  op het apparaat om naar de volgende titel, hoofdstuk, pagina of track te gaan.
- Druk op  op de afstandsbediening of blijf drukken op  op het apparaat om naar de vorige titel, hoofdstuk, pagina of track te gaan.

### Het volume regelen

Gebruik **VOL+ / VOL-** op de afstandsbediening of  op het apparaat om het volume aan te passen.

Als het volume naar een specifiek volume wordt verhoogd, verschijnt er een pop-upvenster om u te waarschuwen dat een hoger volumeniveau uw gehoor kan beschadigen.

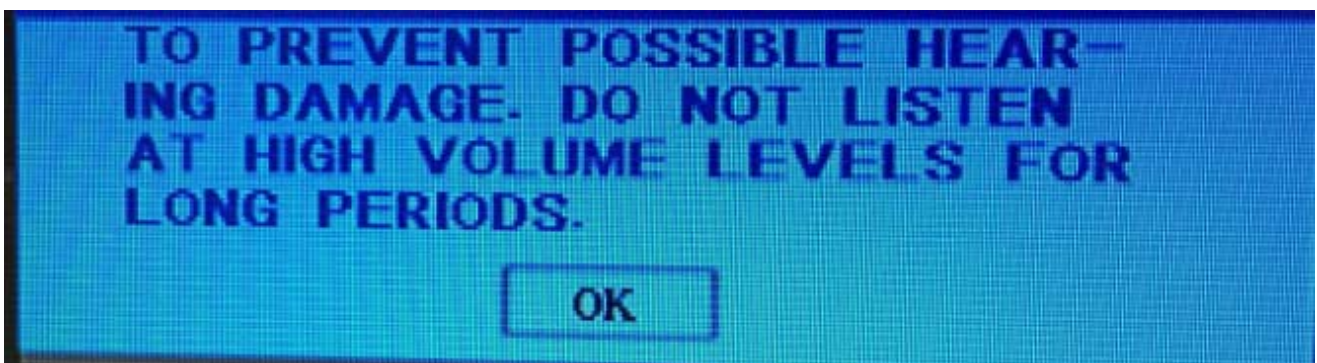



Als u het volume verder wilt verhogen, druk op **ENTER** op de afstandsbediening en druk vervolgens herhaaldelijk op **VOL+** totdat het gewenste niveau wordt bereikt.

Als u het geluid wilt uitschakelen, druk op **MUTE** op de afstandsbediening. Druk nogmaals op deze knop om het geluid opnieuw in te schakelen.

### Herhaald afspelen

Druk tijdens het afspelen herhaaldelijk op **REPEAT** op de afstandsbediening om de volgende opties te selecteren:

“**REP [CHAPTER] / [TITLE] / [REP ALL]**” (voor DVD)

CHAPTER: herhaalt het huidig hoofdstuk.

TITLE: herhaalt de huidige titel.

ALL: herhaalt alle tracks op een disc.

“**REP [REP 1] / [REP ALL]**” (voor VCD)

REP 1: herhaalt de huidige track.

REP ALL: herhaalt alle tracks op een disc.

### AB repeat:

Om een segment te herhalen, druk eenmaal op **AB** op de afstandsbediening om het startpunt in te stellen. Druk nogmaals om een eindpunt in te stellen. De speler zal vervolgens het segment vanaf het startpunt tot het eindpunt herhalen. Om AB repeat te annuleren, druk een derde keer op de knop.

### Zoom

U kunt op videobeelden inzoomen.

Druk herhaaldelijk op **ZOOM** op de afstandsbediening om de grootte

op de volgende volgorde te wijzigen:

2X zo groot → 3X zo groot → 4X zo groot → 1/2 zo groot → 1/3 zo groot → 1/4 zo groot → normale grootte

## Menu

Druk op **MENU** op de afstandsbediening. Tijdens het afspelen van een DVD; het menu verschijnt op het scherm als de huidige titel een menu heeft. Tijdens het afspelen van een VCD; druk op deze knop om de PBC-functie in of uit te schakelen.

## De audiotaal selecteren

Bij DVD's die twee of meer audiotalen bevatten, kunt u tijdens het afspelen herhaaldelijk op **AUDIO** op de afstandsbediening drukken totdat de gewenste taal is geselecteerd.

Druk voor VCD, herhaaldelijk op **AUDIO** om de gewenste audiomodus te selecteren.

## De taal van ondertiteling selecteren

Bij DVD's die twee of meer ondertiteltalen bevatten, kunt u tijdens het afspelen herhaaldelijk op **SUBTITLE** op de afstandsbediening drukken totdat de gewenste taal is geselecteerd.

## Camerahoek

Wanneer de disc scènes bevat die onder verschillende camerahoeken zijn opgenomen, kunt u tijdens het afspelen op een andere camerahoek overschakelen. Druk tijdens het afspelen op **ANGLE** op de afstandsbediening om de gewenste hoek te selecteren. Merk op dat het nummer van de huidige opnamehoek op het scherm verschijnt.

## Titel

Druk op **TITLE** op de afstandsbediening, het DVD-menu of de titels die op de disc staan, worden weergegeven. U kunt vervolgens **▲▼◀▶** en

**ENTER** gebruiken om programma's te selecteren.

### Stap

Druk herhaaldelijk op **STEP** op de afstandsbediening om de disc beeld voor beeld af te spelen.

### Programma afspelen

1. Druk op **PROGRAM** op de afstandsbediening. Het programmeermenu verschijnt (neem DVD als bijvoorbeeld).

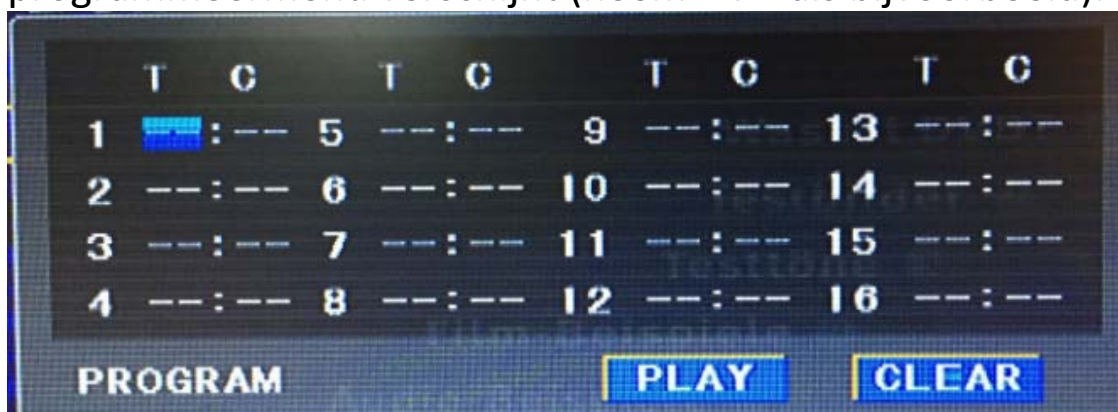

2. Gebruik het numeriek toetsenbord om de nummers van de titels, tracks of hoofdstukken in te voeren.
3. Verplaats de cursor door op ▲▼◀▶ te drukken om PLAY te selecteren en druk op **ENTER**.
4. Om na geprogrammeerd afspelen naar normaal afspelen terug te keren, druk op **PROGRAM** en kies CLEAR in het programmamenu.

### Informatie over de disc weergeven

Druk op **DISPLAY** op de afstandsbediening om het titelnummer, hoofdstuknummer en andere informatie op het scherm weer te geven.

### EEN AUDIO CD, MP3 DISC AF SPELEN

#### Audio-CD

Een Audio-CD wordt automatisch afgespeeld nadat deze is ingebracht.

De afspeelinformatie wordt weergegeven.

Druk op **DISPLAY** en het display geeft de afspeeltijd weer.

Druk tijdens het afspelen op **⏮/⏭** om naar de volgende/vorige track te gaan.

Druk herhaaldelijk op **⏮/⏭** om de huidige track op verschillende snelheden af te spelen (te zoeken). Met elke druk op de knop wordt achtereenvolgens 2X, 4X, 8X, 20X of terug naar afspelen geselecteerd. Het geluid wordt tijdens het zoeken uitgeschakeld. Druk op **⏸** om naar normaal afspelen terug te keren.

### MP3

1. Druk op **◀/▶** op de afstandsbediening om de AUDIO map te selecteren en druk vervolgens op **ENTER**.
  - Het bestandsmenu verschijnt op het display.
2. Druk op **▲/▼** om een map te kiezen, indien aanwezig, en druk op **ENTER** om de inhoud door te nemen.
3. Druk op **▲/▼** om een track te kiezen en druk vervolgens op **⏸**. Het afspelen start.

Pauze:

1. Druk tijdens het afspelen op **⏸**.
2. Om het afspelen te hervatten, druk nogmaals op **⏸**.

Naar een gewenste track gaan:

Druk tijdens het afspelen op **⏮/⏭** om de gewenste track af te spelen of druk herhaaldelijk op **▲/▼** om uw gewenste track te selecteren en druk vervolgens op **ENTER** om af te spelen.

U kunt elke track afspelen door het overeenkomstig nummer in te voeren.

Herhalen:

Druk tijdens het afspelen herhaaldelijk op **REPEAT** op de afstandsbediening om de volgende opties te selecteren:

“**REP [REP 1] / [REP ALL]**” (voor CD)

REP 1: herhaalt de huidige track.

REP ALL: herhaalt alle tracks op een disc.

“**REP [REP 1] / [REP DIR]/[REP ALL]**” (voor MP3)

REP 1: herhaalt de huidige track.

REP DIR: herhaal alle tracks van de huidig afgespeelde map.

REP ALL: herhaalt alle tracks op een disc.

## EEN JPEG-DISC AF SPELEN

Een JPEG-disc bekijken:

1. Breng een JPEG-disc in en sluit de lade.
2. Druk op ◀/▶ op de afstandsbediening om de JPEG map te selecteren en druk vervolgens op **ENTER**.
  - Het bestandsmenu verschijnt op het display.
3. Gebruik ▲▼ om het bestand dat u wilt afspelen te selecteren en druk op **ENTER** of ▶II.
  - De diashow start vanaf het geselecteerd bestand.
4. Tijdens het afspelen van een JPEG-disc, druk op ▶II om naar de volgende dia te gaan en op ◀◀ om naar de vorige dia te gaan. Druk op **MENU** om naar het menu met mappen te gaan.
5. Druk op **DISPLAY** op de afstandsbediening om het bestandsnummer en het totaal aantal bestanden op het scherm weer te geven.

Diashow:

Er zijn 6 weergavemodi voor een diashow.

Druk herhaaldelijk op **PROGRAM** op de afstandsbediening om uw gewenste modus voor de diashow te kiezen.

Stilstaand beeld:

1. Druk tijdens de diashow op **▶II**. De speler opent de PAUZE modus.
2. Om naar de diashow terug te keren, druk nogmaals op **▶II**.

Zoom:

Druk herhaaldelijk op **ZOOM** op de afstandsbediening om de grootte op de volgende volgorde te wijzigen:

2X zo groot → 3X zo groot → 4X zo groot → 1/2 zo groot → 1/3 zo groot → 1/4 zo groot → normale grootte

Een foto roteren:

Druk tijdens het afspelen op **▲▼◀▶** om de foto met de klok mee of tegen de klok in te draaien, negatief te maken of te spiegelen.

## USB AF SPELEN

USB met mp3&foto's (.jpg) kunnen worden afgespeeld en via het apparaat worden weergegeven. De USB-poort kan worden gebruikt om signalen vanaf de USB-bronnen naar het apparaat over te zetten.

1. Schakel het apparaat in.
2. Sluit een USB-apparaat aan op de USB-poort op de zijkant van het apparaat.
3. Druk op **SOURCE** en vervolgens op **◀/▶** om "USB" te markeren.
4. Druk op **ENTER** op de afstandsbediening en de USB wordt automatisch door het apparaat herkend.
5. Als USB geselecteerd is, begint het apparaat de aangesloten USB te lezen.
6. Gebruik **◀/▶** om de gewenste map te selecteren en druk vervolgens op **ENTER**.

# INSTEMENU

Uw speler heeft een instelmenu om de instellingen voor uw speler aan te passen.

1. Druk op **SETUP** om toegang tot het instelmenu te krijgen.
2. Druk op ▲/▼ om de gewenste menupagina te selecteren.
3. Druk op ◀/▶ om een optie te selecteren, druk vervolgens op ▶ om de sub-optie te openen.
4. Druk op ▲/▼ om een item te selecteren, druk vervolgens op **ENTER** om uw selectie te bevestigen.
5. Om naar het vorig menu terug te keren, druk op ◀.

## Instelmenupagina's

Pagina	Opties
SYSTEM SETUP (SYSTEEM INSTELLEN)	<p><b>TV SYSTEM (TV-SYSTEEM)</b>— Selecteer het kleurensysteem. U kunt kiezen uit NTSC, PAL of Auto.</p> <p><b>POWER RESUME (STROOMHERVATTING)</b>— Als deze optie is ingeschakeld, start uw speler met afspelen vanaf de positie waar u bent gestopt in geval van onderbrekingen zoals een stroomuitval.</p> <p><b>TV TYPE (TV-TYPE)</b> — Selecteer de beeldverhouding. U kunt kint kiezen uit volgende opties:</p> <ul style="list-style-type: none"> <li>● <b>4:3 PS</b> – Selecteer deze optie wanneer de speler op een normale TV is aangesloten. Breedbeeld-beelden worden op het scherm weergegeven maar met bepaalde delen</li> </ul>

automatisch bijgesneden.

- **4:3 LB** – Selecteer deze optie wanneer de speler op een normale TV is aangesloten. Breedbeeld-beelden worden op het scherm weergegeven met een zwarte strook boven- en onderaan.
- **16:9** geeft het videobeeld over het volledig scherm weer wanneer uw speler op een breedbeeld-TV is aangesloten.

**PASSWORD (WACHTWOORD)** – Om het wachtwoord te wijzigen, voer het oude wachtwoord of standaard wachtwoord (0000) in. Voer vervolgens een nieuw wachtwoord in en druk op **ENTER** om te bevestigen.

**RATING (BEOORDELING)** – Blokkeert het afspelen van de DVD naar gelang de ingestelde beoordeling.

1. Voer het standaard wachtwoord (0000) in en druk op **ENTER**.

- De beoordeling kan alleen worden ingesteld wanneer het juiste wachtwoord is ingevoerd.

2. Druk op ▲/▼ om **RATING** te selecteren en druk vervolgens op ►.

3. Druk op ▲/▼ om de beoordeling die u wilt blokkeren te selecteren. De beoordeling die u hebt geselecteerd en alle hogere beoordelingen worden geblokkeerd. U kunt kiezen uit volgende opties:

- 1 **KID SAFE** (Alle kinderen)
- 2 **G** (Algemeen publiek)
- 3 **PG** (Toezicht door ouder wordt aanbevolen)



	<p>4 <b>PG-13</b> (Ouders worden gewaarschuwd)</p> <p>5 <b>PG-R</b> (Ouders worden sterk gewaarschuwd)</p> <p>6 <b>R</b> (Beperkt)</p> <p>7 <b>NC-17</b> (Niemand onder 17)</p> <p>8 <b>ADULT</b> (Alleen volwassenen)</p> <p><b>4.</b> Druk op <b>ENTER</b> om te bevestigen.</p> <p><b>DEFAULT (STANDAARD)</b> – Stel alle instellingen, uitgezonderd de oudercontrole, opnieuw op de standaard instellingen in.</p>
LANGUAGE SETUP (TAAL INSTELLEN)	<p><b>OSD LANGUAGE (OSD-TAAL)</b> – selecteert de taal voor het instelmenu.</p> <p><b>AUDIO LANGUAGE (AUDIOTAAL)</b> – selecteert de audiotaal.</p> <p><b>SUBTITLE LANGUAGE (ONDERTITELTAAL)</b> – Selecteert de ondertiteltaal.</p> <p><b>MENU LANGUAGE (MENUTAAL)</b> – Selecteert de DVD-menutaal.</p>
STANDBY SETTING (STAND-BY INSTELLEN)	<p>Selecteer de tijd voor de speler om de stand-bymodus te openen. U kunt de functie uitschakelen of 3 of 4 uur selecteren.</p>
VIDEO SETUP (VIDEO INSTELLEN)	<p><b>BRIGHTNESS (HELDERHEID)</b> – Verhoogt de helderheid om licht aan donkere zones in het beeld toe te voegen of verlaagt de helderheid om duisternis aan lichte zones in het beeld toe te voegen.</p> <p><b>CONTRAST</b> – Verhoogt het beeldniveau om de witte zones van het beeld aan te passen of verlaagt het</p>

	<p>beeldniveau om de zwarte zones van het beeld aan te passen.</p> <p><b>HUE (KLEURNIVEAU)</b> – Verhoogt het kleurniveau om meer groen aan de huidtonen toe te voegen of verlaagt het kleurniveau om meer paars aan de huidtonen toe te voegen.</p> <p><b>SATURATION (VERZADIGING)</b> – Past de kleurverzadiging aan.</p> <p><b>SHARPNESS (SCHERPTE)</b> – Past het niveau van de videoscherpte aan.</p>
--	--

## SPECIFICATIES

Apparaat

DC IN  9-12 V, 1A

Compatibele discs: DVD/ MP3/CD/JPEG

Oplaadbare lithium-accupack

Uitvoer:  7,4V

Opslagtemperatuur: 0°C-40°C

Vochtigheidsgraad bij opslag: 45%-85%

## REINIGING EN ONDERHOUD

### Het apparaat schoonmaken

Gebruik een zachte en droge doek om de speler schoon te maken.

Gebruik een zachte, licht bevochtigde doek met een mild schoonmaakmiddel als de behuizing zeer vuil is. Gebruik geen sterke reinigingsmiddelen zoals alcohol, benzeen of verdunners want deze kunnen het oppervlak van het apparaat beschadigen.

### Het apparaat onderhouden

Deze DVD-speler is een high-tech, precisietoestel. De beeldkwaliteit kan afnemen als de optische pick-up lens en de

aandrijvingsonderdelen voor de disc vuil of versleten zijn. Afhankelijk van de gebruiksomgeving, worden een regelmatige inspectie en onderhoud na elke 1000 uur gebruik aanbevolen.

## PROBLEEMOPLOSSING

Probleem	Oplossing
Geen geluid of een vervormd geluid.	<ul style="list-style-type: none"> <li>• Regel het volume.</li> <li>• Controleer of de oortelefoon niet aangesloten is. De interne luidsprekers werken niet als een oortelefoon is aangesloten.</li> <li>• Zorg dat alle kabels op een juiste manier in de geschikte aansluitingen ingebracht zijn.</li> </ul>
Beeld is vervormd.	<ul style="list-style-type: none"> <li>• Vervorming is tijdens het snel doorspoelen of terugspoelen normaal.</li> <li>• De DVD kan beschadigd zijn. Probeer een andere.</li> </ul>
De afstandsbediening werkt niet.	<ul style="list-style-type: none"> <li>• Zorg dat de batterij niet leeg is.</li> <li>• Zorg dat er niets de IR-sensor belemmert.</li> <li>• Richt de afstandsbediening direct naar de IR-sensor.</li> </ul>
Disc wordt niet afgespeeld.	<ul style="list-style-type: none"> <li>• Controleer of de disc is ingebracht met het label naar boven gericht.</li> <li>• Zorg dat de disc met uw speler compatibel is.</li> <li>• Zorg dat de regiocode van een DVD met de regiocode van uw speler overeenkomt. De regiocode van uw speler is 2.</li> </ul>
Afspelen start maar stopt onmiddellijk.	<ul style="list-style-type: none"> <li>• Zorg dat de disc niet vuil is.</li> <li>• Als er zich condensatie in uw speler heeft gevormd, laat uw speler eerst drogen.</li> </ul>

We verontschuldigen ons voor enig ongemak veroorzaakt door kleine inconsistenties in deze gebruikershandleiding, die kunnen ontstaan door productverbetering of -ontwikkeling.

Darty Plc © UK: EC1N 6TE 03 / 12 / 2014

# ÍNDICE

<b>ADVERTENCIAS .....</b>	<b>2</b>
<b>INSTRUCCIONES IMPORTANTES RELACIONADAS CON LA SEGURIDAD .....</b>	<b>3</b>
<b>CONTENIDO DEL EMBALAJE .....</b>	<b>7</b>
<b>SU CAJA DEBE CONTENER: .....</b>	<b>7</b>
<b>IDENTIFICACIÓN DE LOS CONTROLES .....</b>	<b>8</b>
<b>INTRODUCCIÓN .....</b>	<b>12</b>
<b>CONEXIÓN DEL ADAPTADOR DE ALIMENTACIÓN .....</b>	<b>12</b>
<b>CONEXIÓN A LA TOMA DE MECHERO DEL VEHÍCULO .....</b>	<b>12</b>
<b>CONEXIÓN DEL CABLE DE AUDIO/VÍDEO .....</b>	<b>12</b>
<b>RECARGA DE LA BATERÍA DEL REPRODUCTOR DE DVD .....</b>	<b>13</b>
<b>UTILIZACIÓN .....</b>	<b>13</b>
<b>REPRODUCCIÓN DE UN DVD/VCD .....</b>	<b>13</b>
<b>CONTROL DE LA REPRODUCCIÓN .....</b>	<b>14</b>
<b>AJUSTE DEL NIVEL DE VOLUMEN .....</b>	<b>14</b>
<b>REPRODUCCIÓN DE UN CD DE AUDIO O UN DISCO DE MP3 .....</b>	<b>18</b>
<b>REPRODUCCIÓN DE UN DISCO DE JPEG .....</b>	<b>19</b>
<b>REPRODUCCIÓN DE USB .....</b>	<b>20</b>
<b>MENÚ DE CONFIGURACIÓN .....</b>	<b>21</b>
<b>ESPECIFICACIONES .....</b>	<b>24</b>
<b>LIMPIEZA Y MANTENIMIENTO .....</b>	<b>25</b>
<b>SOLUCIÓN DE PROBLEMAS .....</b>	<b>25</b>

## ADVERTENCIAS

Este aparato ha sido diseñado únicamente para uso doméstico y no deberá utilizarse para ningún otro fin ni en ninguna otra aplicación, por ejemplo para uso no doméstico o en un entorno comercial.

Asegúrese de desconectar el aparato de la red eléctrica antes de cualquier tarea de limpieza o de mantenimiento.

No deberá dificultarse la ventilación del aparato mediante la obstrucción de las rejillas de ventilación con objetos como periódicos, manteles, cortinas, etc.

No coloque objetos con llamas abiertas, tales como velas encendidas, sobre la unidad.

El aparato no deberá exponerse a goteos o salpicaduras, ni se deberán colocar objetos llenos de líquidos, como pueden ser jarrones, sobre el mismo.

### Ventilación

Deberá dejarse como mínimo un espacio libre de 10 cm alrededor del producto.

Este aparato no es adecuado para su uso en climas tropicales.

Las pilas (batería o pilas instaladas) no deberán exponerse a temperaturas excesivamente altas como las producidas por la luz directa del sol, el fuego u otras fuentes similares.

Para proteger el medio ambiente, deseche las pilas en los puntos de recogida de residuos locales para su reciclaje posterior.

Cuando se utilice el enchufe o el conector del aparato como dispositivo de desconexión, éste deberá ser fácilmente accesible en todo momento.

## INSTRUCCIONES IMPORTANTES RELACIONADAS CON LA SEGURIDAD

- ❖ Esta unidad ha sido diseñada para funcionar con una alimentación de CA de 100 - 240 V, 50/60 Hz. Otras fuentes de alimentación podrían llegar a dañarlo.
- ❖ Compruebe que el voltaje indicado en la placa de especificaciones del adaptador se corresponde con el voltaje del suministro eléctrico.
- ❖ Si el adaptador de alimentación se dañara, deberá ser reemplazado por un adaptador del mismo tipo y con los mismos valores nominales para evitar peligros.
- ❖ Si la batería incorporada presentara fugas o se calentara demasiado durante su uso o recarga, apague la unidad de inmediato y deshágase de ella.
- ❖ La placa de información está ubicada en la parte inferior del aparato.

### Símbolos



Este equipo está doblemente aislado, por lo que no es necesaria una conexión a tierra.



Este símbolo aparece en los equipos que cumplen con las normativas europeas de seguridad y compatibilidad electromagnética.



Dentro de este equipo existen tensiones peligrosas que constituyen un riesgo de descarga eléctrica.



Este equipo viene acompañado de documentación con importantes instrucciones de uso y mantenimiento.

## Manipulación y uso de las pilas

### Pila del mando a distancia:

La pila únicamente deberá ser sustituida por personas adultas. No permita que los niños utilicen el mando a distancia sin la tapa del compartimento de las pilas colocada en su sitio.

El tipo de pila utilizado en el mando a distancia es una CR2025 de 3 V, la cual es accesible y puede sustituirse. Para retirar la pila, extraiga el portapilas de la parte inferior del mando a distancia.



### Batería incorporada

El tipo de batería utilizado en esta unidad es una batería de litio. La batería está integrada en el equipo y no es accesible directamente. Esta batería debe desecharse en los lugares de recogida de su localidad para su reciclaje.

### Instalación de la pila del mando a distancia

Presione **1** y tire **2** para sacar el portapilas del mando a distancia e inserte una pila de litio CR2025 de 3 V en el portapilas con el lado impreso hacia arriba. A continuación, vuelva a colocar el portapilas.

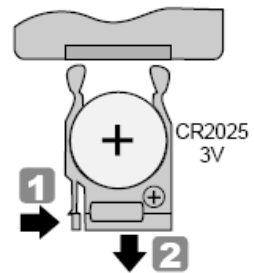

### ADVERTENCIA:

**Para ahorrar energía:** Apague la unidad o desenchufe el adaptador de alimentación cuando no esté utilizando la unidad.

No vea nunca vídeos ni maneje la unidad cuando esté conduciendo un vehículo.



## Producto láser de Clase 1



Este producto incorpora un dispositivo láser de baja potencia. Si se abre la carcasa y se quitan los interbloques, la unidad dejará escapar una radiación láser invisible. Evite la exposición al haz de láser.



Este reproductor de discos de vídeo digitales utiliza un sistema láser. El uso de controles, ajustes o procedimientos de uso diferentes a los especificados en este manual podría tener como resultado una exposición a radiación peligrosa.

No abra la carcasa para evitar la exposición directa al haz de láser.

No mire nunca directamente al haz de láser.

No instale este producto en espacios cerrados, tales como estanterías para libros o muebles de este tipo.

### Observaciones sobre los derechos de autor:

- Está prohibido por la ley copiar, emitir, mostrar, transmitir por cable, reproducir en público o alquilar material con derechos de autor sin permiso.
- Este producto incorpora una tecnología de protección contra copias desarrollada por Macrovision. Las señales de protección contra copias están grabadas en algunos discos. Cuando grabe o reproduzca el contenido de estos discos, la pantalla mostrará una imagen con interferencias. Este producto incorpora tecnología de protección de los derechos de autor que está protegida mediante la reivindicación de métodos por varias patentes estadounidenses y otros derechos de propiedad intelectual que son propiedad de Macrovision Corporation y otros propietarios de estos derechos. El uso de esta tecnología de protección de derechos de autor debe estar autorizada por

Macrovision Corporation y está destinada únicamente para uso doméstico o para audiciones de carácter limitado, a menos que Macrovision Corporation lo autorice de otro modo. Quedan prohibidos los procesos de ingeniería inversa o desmontaje.

## Código regional

Este reproductor de DVD está diseñado y fabricado para reproducir software de discos DVD codificados para la región "2".



## Observaciones sobre los discos

### Manejo de los discos

No toque el lado del disco para la lectura. Sujete el disco por los bordes, de manera que no queden huellas en la superficie. No pegue nunca papel o cinta adhesiva en el disco.

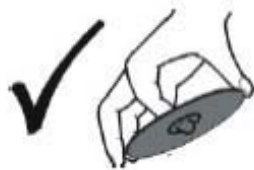

### Almacenamiento de discos

Guarde el disco en su caja cuando termine de usarlo. No exponga el disco a la luz directa del sol o a una fuente de calor y nunca lo deje dentro del coche expuesto a la luz directa del sol.

### Limpieza de discos

Las huellas y el polvo acumulados en el disco pueden afectar la calidad de la imagen y/o distorsionar el sonido. Antes de reproducir el disco, límpielo con un paño limpio. Limpie el disco desde el centro hacia los bordes.

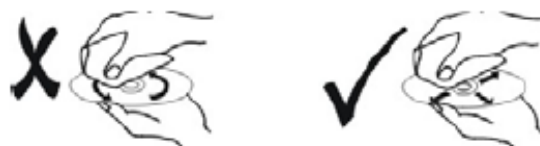

No utilice disolventes fuertes, tales como alcohol, benceno, diluyentes, limpiadores disponibles comercialmente o spray antiestático para antiguos discos de vinilo.

## CONTENIDO DEL EMBALAJE

Su caja debe contener:

- Reproductor de DVD de 9"
- Funda de transporte
- Auriculares
- Mando a distancia con pila
- Adaptador de alimentación
- Adaptador para el mechero de vehículo
- Cable de AV
- Manual de instrucciones

# IDENTIFICACIÓN DE LOS CONTROLES

## Reproductor de DVD

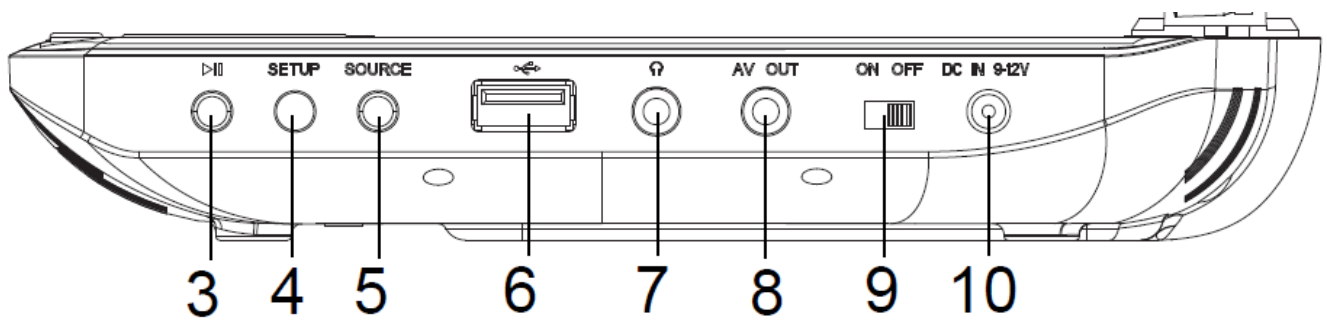
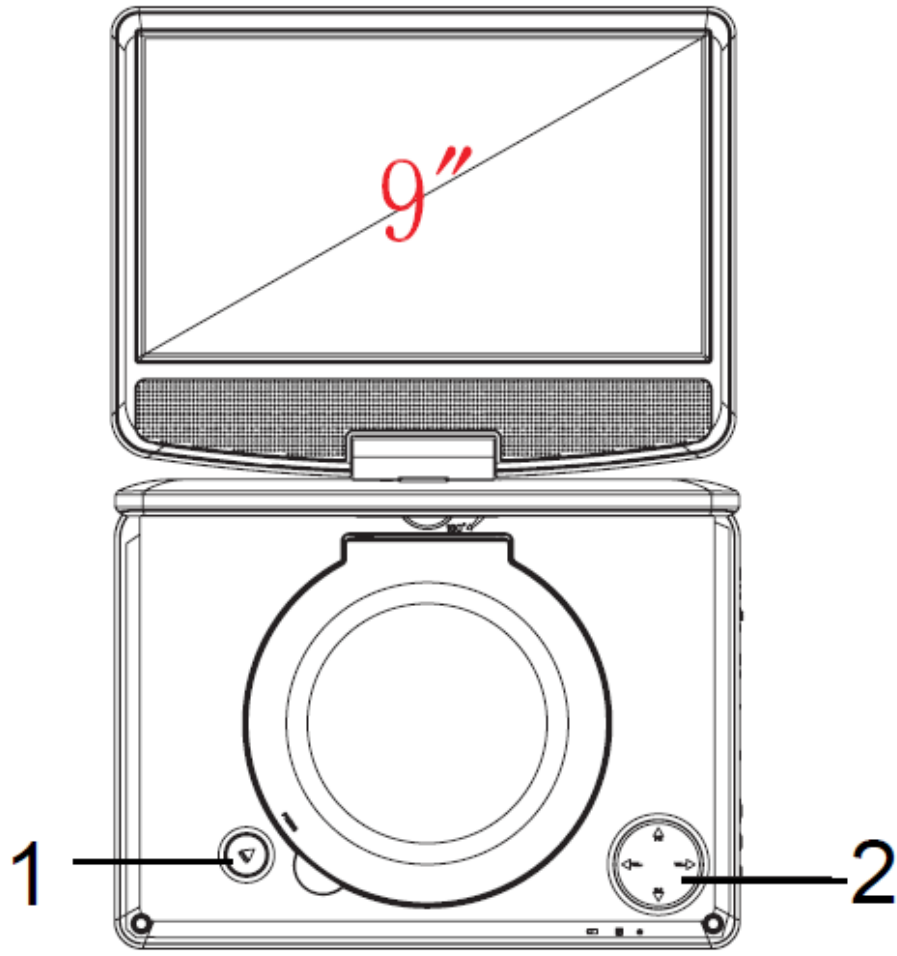

1.  Botón

2. Botones 

- Pulse y mantenga presionados  para la función anterior/siguiente
- Pulse y mantenga presionados  para la función Vol+/-

3.  Botón

4. Botón **SETUP** (Configuración)

5. Botón **SOURCE** (Fuente)

6.  Puerto USB

7.  Toma de auriculares

8. Conector **AV OUT** (Salida de AV)

9. Interruptor **ON/OFF** (Encendido/apagado)

10. Conector **DC IN 9-12V** (Entrada de CC de 9-12 V)

- Se conecta al adaptador de alimentación o al mechero del vehículo.

Auriculares: Conecte unos auriculares estándar con una clavija de 3,5 mm al conector de auriculares. El sonido de los altavoces quedará desactivado al conectar los auriculares.

### **ADVERTENCIA ACERCA DEL VOLUMEN DE LOS AURICULARES**

Asegúrese de que el volumen esté ajustado al mínimo cuando conecte los auriculares y aumentelo gradualmente si fuera sea necesario. La escucha prolongada a volúmenes excesivos a través de los auriculares podría dar lugar a una pérdida de capacidad auditiva.

Los auriculares o cascos utilizados deberán cumplir los requisitos estipulados en las normas EN50332-1/EN50332-2 para garantizar así una protección constante contra una presión acústica excesiva.



A fin de prevenir posibles lesiones auditivas, no escuche a niveles de volumen elevados por largos periodos de tiempo.

### Mando a distancia

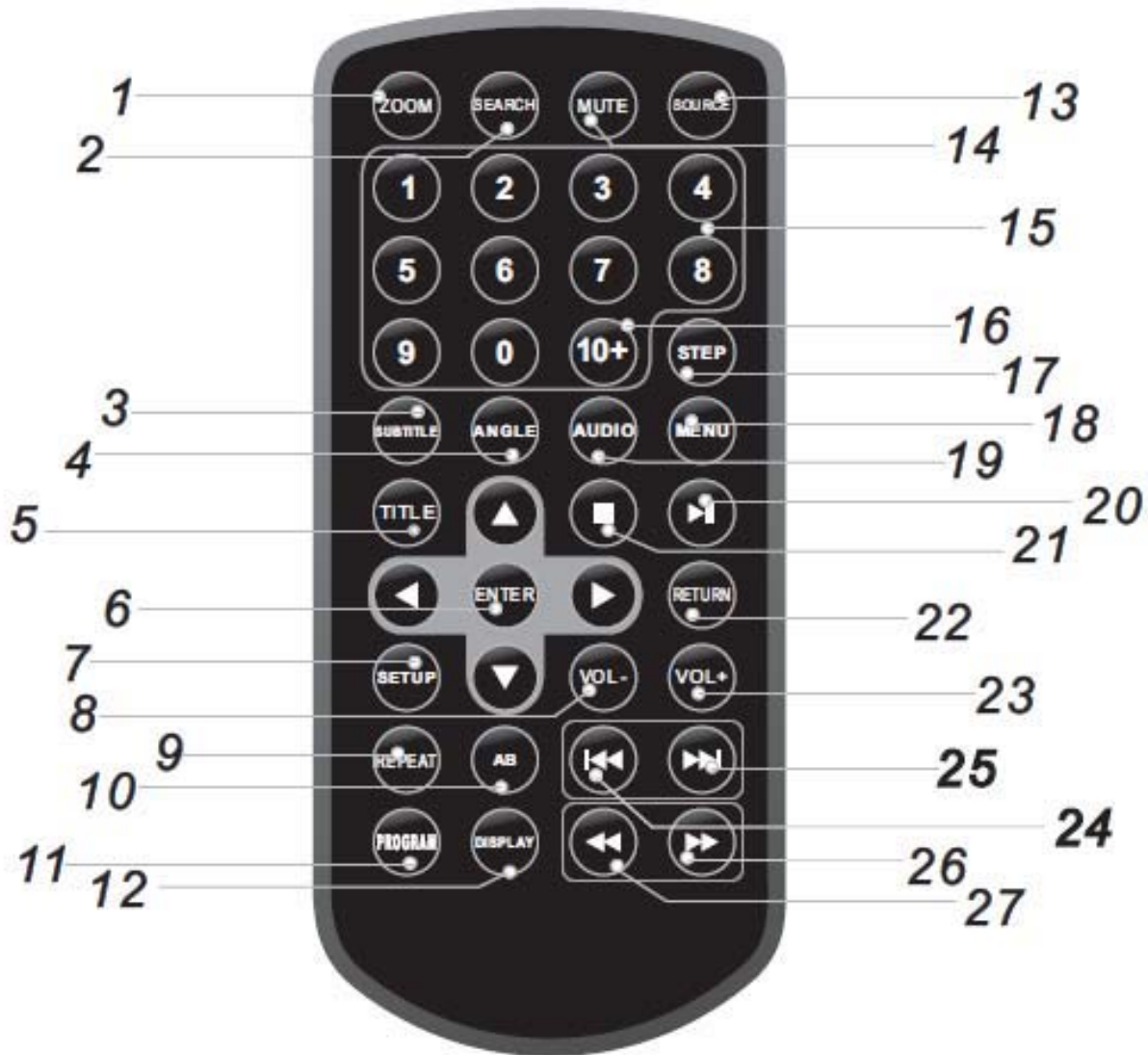

### Nota:

La primera vez que utilice el mando a distancia, quite la cinta ubicada entre la pila y la tapa del compartimento para activar el mando a distancia.

Apunte el mando a distancia hacia el reproductor de DVD desde una distancia no superior a los 5-8 metros del sensor del mando a distancia. El mando a distancia funcionará en un ángulo de  $\pm 30$  grados en cada dirección respecto al sensor del mando a distancia.

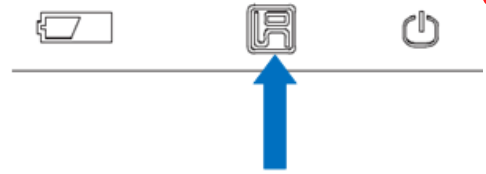

## Botones:

### 1. ZOOM

### 2. SEARCH

- Para ir a la pista, el título o el capítulo deseado

### 3. SUBTITLE

- Permite seleccionar el idioma de los subtítulos (DVD).

### 4. ANGLE

- Permite seleccionar el ángulo de visualización de la imagen (DVD), de incluirse esta opción.

### 5. TITLE

- Para regresar al menú de títulos del disco de DVD.

### 6. ENTER (Intro)

### 7. SETUP (Configuración)

### 8. VOL-

### 9. REPEAT (Repetir)

### 10. AB

- Pulse para repetir una parte específica (desde el punto A hasta el punto B) de un disco.

### 11. PROGRAM (Programar)

### 12. DISPLAY

- Para ver el tiempo de reproducción y la información de estado.

### 13. SOURCE

- Para cambiar entre DVD y USB

### 14. MUTE (SILENCIAR)

### 15. Botones numéricos 0-9

### 16. 10+

- Pulse "10+" y un botón numérico para seleccionar un número de pista igual o superior a 10.

### 17. STEP (PASO)

### 18. MENU

- Permite regresar al menú raíz del disco de DVD.

- Activa/desactiva la función PBC (VCD)

- Pulse para volver a la página anterior.

## 19. AUDIO

- Permite seleccionar el idioma de audio (DVD).
- Permite seleccionar el canal de audio (MP3, CD, VCD).

## 23. VOL+

- 24. ⏪
- 25. ⏩
- 26. ⏩
- 27. ⏪

## 20. ⏩

## 21. ■

## 22. RETURN

# INTRODUCCIÓN

## Conexión del adaptador de alimentación

Conecte un extremo del adaptador al conector **DC IN 9-12V** del lateral de reproductor y el otro extremo a la toma de corriente de red.

### Precaución

Retire siempre el enchufe de la toma de corriente para desconectar el adaptador. No tire nunca del cable.

## Conexión a la toma de mechero del vehículo

1. Conecte un extremo del adaptador de vehículo al conector **DC IN 9-12V** del lateral del reproductor.
2. Conecte el otro extremo del adaptador a la toma de mechero del vehículo.
3. Encienda su reproductor.

## Conexión del cable de audio/vídeo

1. Conecte el extremo de un solo conector del cable de audio/vídeo suministrado al conector **AV OUT** de la unidad.
2. Conecte el extremo de triple conector del cable de audio/vídeo



suministrado a los conectores correspondientes del televisor.

**NOTA:** Haga coincidir los colores del cable de AV con los conectores del televisor. El cable amarillo es para el conector de vídeo amarillo y el cable rojo/blanco es para los conectores de audio rojo/blanco.

### Recarga de la batería del reproductor de DVD

El reproductor de DVD tiene una batería incorporada. Para recargarla, conecte el cable del adaptador de corriente al conector **DC IN 9-12V**. El indicador luminoso de carga rojo se iluminará. Cuando la batería esté totalmente cargada, el indicador luminoso de carga pasará a color verde.



**NOTA:** Se requieren unas 4 horas para cargar la batería por completo.

## UTILIZACIÓN

### Reproducción de un DVD/VCD

1. Deslice el interruptor **ON/OFF** del lateral del reproductor a la posición “**ON**” para encender el reproductor.

- El indicador luminoso de encendido se iluminará.



2. Pulse  para abrir la bandeja de discos e introduzca el disco deseado en la bandeja, con el lado de la etiqueta hacia arriba.



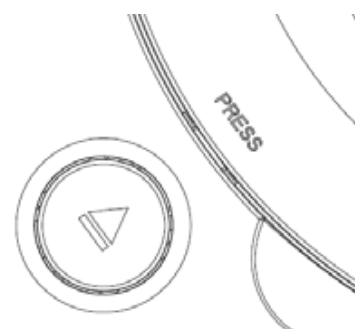







3. Cierre la bandeja pulsando la posición





PRESS hasta que se oiga un clic.

- La reproducción se iniciará automáticamente.

## Control de la reproducción

- Pulse  en el mando a distancia una vez para detener la reproducción. El reproductor recordará dónde ha detenido la reproducción. Si pulsa  en el mando a distancia, el reproductor continuará la reproducción en el punto donde la detuvo.
- Pulse  dos veces para detener la reproducción. Si pulsa , el reproductor iniciará la reproducción desde el principio del disco.
- Pulse  para pausar la reproducción. Pulse otra vez este botón para reanudar la reproducción.
- Pulse  en el mando a distancia para el avance rápido del disco. Cada vez que pulse este botón, la velocidad de avance rápido cambiará de 2, 4, 8 a 20 veces la velocidad normal.
- Pulse  en el mando a distancia para el retroceso rápido del disco. Cada vez que pulse este botón, la velocidad de retroceso rápido cambiará de 2, 4, 8 a 20 veces la velocidad normal.
- Pulse  en el mando a distancia o mantenga pulsado  en la unidad para ir al título, el capítulo, la página o la pista siguiente.
- Pulse  en el mando a distancia o mantenga pulsado  en la unidad para ir al título, el capítulo, la página o la pista anterior.

## Ajuste del nivel de volumen

Use **VOL+ / VOL-** en el mando a distancia o  /  en la unidad para ajustar el volumen.

Cuando se aumente el volumen hasta un nivel determinado, aparecerá una ventana de advertencia para hacerle saber que el aumento del nivel del volumen podría lesionar sus oídos.

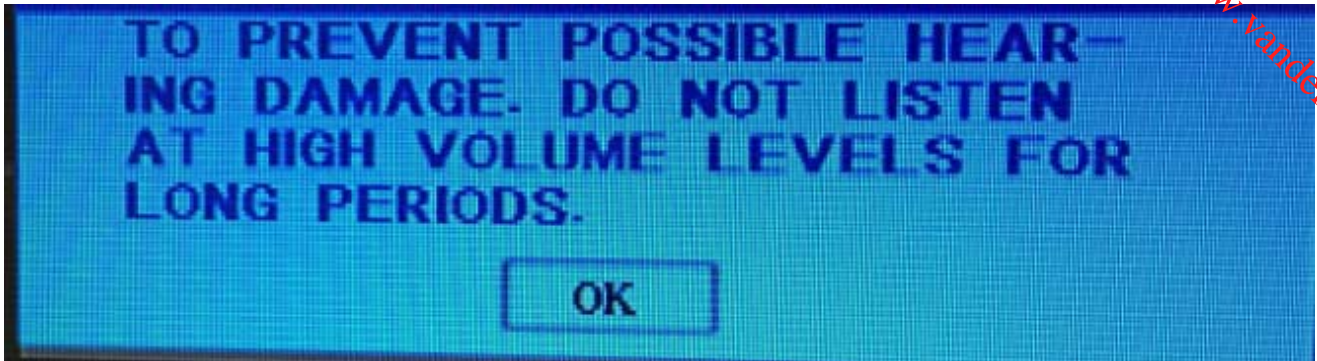

Si desea aumentar aún más el volumen, pulse **ENTER** en el mando a distancia y, a continuación, pulse repetidamente **VOL+** hasta alcanzar el nivel deseado.

Si desea desactivar el sonido, pulse **MUTE** en el mando a distancia. Pulse otra vez este botón para reanudar la audición.

### **Función de repetición**

Durante la reproducción, pulse reiteradamente **REPEAT** en el mando a distancia para seleccionar las siguientes opciones:

**“REP [CHAPTER] / [TITLE] / [REP ALL]”** (para DVD)

CHAPTER: se repetirá el capítulo en reproducción.

TITLE: Se repetirá el título en reproducción.

ALL: se repetirán todas las pistas de un disco.

**“REP [REP 1] / [REP ALL]”** (para VCD)

REP 1: se repetirá la pista en reproducción.

REP ALL: se repetirán todas las pistas de un disco.

## Repetición AB

Para repetir un segmento, pulse **AB** en el mando a distancia para establecer el punto inicial y pulse de nuevo el botón para establecer el punto final. El reproductor repetirá el segmento desde el punto inicial hasta el punto final. Para cancelar la repetición del segmento AB, pulse este botón por tercera vez.

## Zoom

Podrá ampliar las imágenes de vídeo.

Pulse repetidamente **ZOOM** en el mando a distancia para cambiar el tamaño de la imagen en la siguiente secuencia.

2X → 3X → 4X →  $\frac{1}{2}$  →  $\frac{1}{3}$  →  $\frac{1}{4}$  → tamaño normal

## Menú

Pulse **MENU** en el mando a distancia. Durante la reproducción de DVD, si el título actual tiene un menú, éste aparecerá en la pantalla. Durante la reproducción de VCD, pulse este botón para activar o desactivar la función PBC.

## Selección del idioma de audio

Para discos de DVD que contengan dos o más idiomas de audio, pulse el botón de **AUDIO** del mando a distancia durante la reproducción hasta seleccionar el idioma deseado.

Para discos de VCD, pulse reiteradamente el botón **AUDIO** para seleccionar el modo de audio deseado.

## Selección del idioma de los subtítulos

Para discos de DVD que contengan dos o más idiomas de los subtítulos, pulse reiteradamente el botón **SUBTITLE** del mando a distancia durante la reproducción hasta seleccionar el idioma deseado.

## Ángulo de cámara

Si el disco contiene escenas que han sido grabadas desde diferentes ángulos, podrá cambiar a un ángulo de cámara diferente durante la reproducción. Pulse reiteradamente el botón **ANGLE** del mando a distancia durante la reproducción para seleccionar el ángulo deseado. Obsérvese que el número del ángulo utilizado aparecerá en la pantalla.

## Títulos

Pulse **TITLE** en el mando a distancia para ver en la pantalla el menú del DVD o los títulos disponibles en el disco. A continuación, utilice **▲▼◀▶** y **ENTER** para seleccionar programas.

## Paso

Pulse repetidamente **STEP** en el mando a distancia para reproducir el disco fotograma a fotograma.

## Reproducción programada

1. Pulse **PROGRAM** en el mando a distancia; el menú del programa aparecerá en la pantalla (por ejemplo, con un disco de DVD).

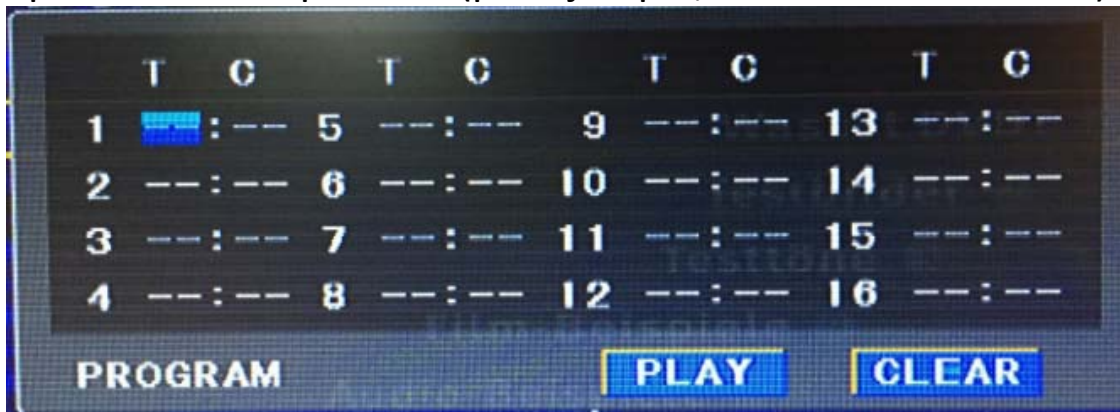

2. Utilice los botones numéricos para introducir los números de los títulos, las pistas o los capítulos.
3. Desplace el cursor pulsando **▲▼◀▶** para seleccionar **PLAY** y, a continuación, pulse **ENTER**.
4. Para reanudar la reproducción normal desde la reproducción programada, pulse **PROGRAM** y seleccione **CLEAR** en el menú de programación.

## Visualización de la información del disco

Pulse **DISPLAY** en el mando a distancia para ver el número de título, el número de capítulo y otras informaciones en la pantalla.

## REPRODUCCIÓN DE UN CD DE AUDIO O UN DISCO DE MP3

### CD de audio

Los CD de audio se reproducirán automáticamente una vez insertados. La pantalla mostrará información relacionada con la reproducción.

Cuando pulse **DISPLAY**, la pantalla mostrará el tiempo de reproducción.

Pulse **⏮/⏭** para pasar a la pista siguiente/anterior.

Pulse repetidamente **⏮/⏭** para reproducir (buscar) la pista actual a diferentes velocidades. Cada pulsación seleccionará 2X, 4X, 8X, 20X y de nuevo la velocidad normal y el sonido estará silenciado durante la búsqueda. Pulse **⏸** para volver a la reproducción normal.

### MP3

1. Pulse **⏮/⏭** en el mando a distancia para seleccionar la carpeta **AUDIO** y, a continuación, pulse **ENTER**.
  - El menú de archivos aparecerá en la pantalla.
2. Pulse **▲ / ▼** para seleccionar una carpeta si se encuentra disponible y pulse **ENTER** para comprobar el contenido de la carpeta.
3. Pulse **▲ / ▼** para seleccionar una pista y, a continuación, pulse **⏸**. Se iniciará la reproducción.

Pausa:

1. Pulse **⏸** durante la reproducción.
2. Para reanudar la reproducción, pulse de nuevo **⏸**.

Desplazamiento a la pista deseada:

Pulse **◀/▶** durante la reproducción para reproducir la pista deseada o pulse repetidamente **▲/▼** para seleccionar la pista que desea reproducir y, a continuación, pulse **ENTER** para reproducirla. Podrá reproducir cualquier pista introduciendo su número.

Repetición:

Durante la reproducción, pulse reiteradamente **REPEAT** en el mando a distancia para seleccionar las siguientes opciones:

**“REP [REP 1] / [REP ALL]”** (para CD)

REP 1: se repetirá la pista en reproducción.

REP ALL: se repetirán todas las pistas de un disco.

**“REP [REP 1] / [REP DIR]/[REP ALL]”** (para MP3)

REP 1: se repetirá la pista en reproducción.

REP DIR: Se repetirán todas las pistas ubicadas dentro de la carpeta que se está reproduciendo.

REP ALL: se repetirán todas las pistas de un disco.

## REPRODUCCIÓN DE UN DISCO DE JPEG

Visualización de un disco de JPEG:

1. Introduzca un disco de JPEG y cierre la bandeja.
2. Pulse **◀/▶** en el mando a distancia para seleccionar la carpeta JPEG y, a continuación, pulse **ENTER**.
  - El menú de archivos aparecerá en la pantalla.
3. Use **▲▼** para resaltar el archivo que desea reproducir y pulse **ENTER** o **▶II**.
  - El pase de diapositivas se iniciará a partir del archivo seleccionado.
4. Durante la reproducción del disco de JPEG, pulse **▶II** para ir a la

imagen siguiente, pulse **◀◀** para volver a la imagen anterior y pulse **MENU** para acceder al menú de la carpeta.

5. Pulse **DISPLAY** en el mando a distancia para ver el número de archivo y el número total de archivos en la pantalla.

Pase de diapositivas:

Existen 6 efectos de transición para el pase de diapositivas.

Podrá pulsar reiteradamente el botón **PROGRAM** del mando a distancia para seleccionar el modo de pase de diapositivas deseado.

Imagen congelada:

1. Pulse **⏸** durante el pase de diapositivas. El reproductor entrará en el modo de PAUSA.
2. Para volver al pase de diapositivas, pulse **⏸** de nuevo.

Zoom:

Pulse repetidamente **ZOOM** en el mando a distancia para cambiar el tamaño de la imagen en la siguiente secuencia.

2X → 3X → 4X →  $\frac{1}{2}$  →  $\frac{1}{3}$  →  $\frac{1}{4}$  → tamaño normal

Para rotar la imagen:

Pulse **▲▼◀▶** durante la reproducción para girar la imagen en el sentido de las agujas del reloj o en el sentido contrario de éstas o ver una imagen invertida o en espejo.

## REPRODUCCIÓN DE USB

Los dispositivos USB con archivos mp3 e imágenes (.jpg) pueden reproducirse y visualizarse con esta unidad. El puerto USB se puede utilizar para transmitir datos a la unidad desde dispositivos USB.

1. Encienda la unidad.
2. Conecte un dispositivo USB al puerto USB del lateral de la unidad.
3. Pulse **SOURCE** y, a continuación, pulse **◀/▶** para resaltar "USB".



4. Pulse **ENTER** en el mando a distancia y la unidad detectará automáticamente el dispositivo USB.
5. Si está seleccionado USB, la unidad comenzará a leer el dispositivo USB conectado a ésta.
6. Utilice ◀/▶ para seleccionar la carpeta deseada y, a continuación, pulse **ENTER**.

## MENÚ DE CONFIGURACIÓN

Su reproductor incluye un menú de configuración para ajustar los valores del mismo.

1. Pulse **SETUP** para acceder al menú de configuración.
2. Pulse ▲/▼ para seleccionar la página del menú deseada.
3. Pulse ◀/▶ para seleccionar una opción y pulse ▶ para acceder al submenú de opciones.
4. Pulse ▲/▼ para seleccionar un elemento y, a continuación, pulse **ENTER** para confirmar la selección.
5. Para ir al menú anterior, pulse ◀.

### Páginas del menú de configuración

Página	Opciones
SYSTEM SETUP (CONFIGURACIÓN DEL SISTEMA)	<b>TV SYSTEM (SISTEMA DE TV)</b> — Seleccione el sistema de color. Podrá seleccionar NTSC, PAL o Auto.  <b>POWER RESUME (REANUDACIÓN EN CASO DE CORTE DE CORRIENTE)</b> — Cuando esta opción esté activada, el reproductor iniciará la reproducción donde se dejó en caso de

interrupciones como pueden ser cortes de corriente.

**TV TYPE (TIPO DE TV)** — Seleccione la relación de aspecto. Podrá seleccionar:

- **4:3 PS** – Seleccione esta opción cuando el reproductor esté conectado a un televisor de pantalla normal. Las imágenes en formato panorámico se mostrarán en la pantalla, pero con algunas partes cortadas automáticamente.
- **4:3 LB** – Seleccione esta opción cuando el reproductor esté conectado a un televisor de pantalla normal. Las imágenes en formato panorámico se mostrarán en la pantalla con bandas negras en las partes superior e inferior.
- **16:9** muestra la imagen en formato panorámico a pantalla completa cuando su reproductor está conectado a un televisor de pantalla panorámica.

**PASSWORD (CONTRASEÑA)** – Para cambiar la contraseña, introduzca la contraseña anterior o predeterminada (0000) y, a continuación introduzca la contraseña nueva y pulse **ENTER** para confirmar.

**RATING (CLASIFICACIÓN)** – Bloquea la reproducción de DVD en función de la clasificación.

1. Introduzca la contraseña predeterminada

	<p>(0000) y pulse <b>ENTER</b>.</p> <ul style="list-style-type: none"><li>• La clasificación podrá establecerse únicamente cuando se introduzca la contraseña correcta.</li></ul> <p>2. Pulse ▲/▼ para seleccionar <b>RATING</b> y, a continuación, pulse ►.</p> <p>3. Pulse ▲/▼ para seleccionar la clasificación que desea bloquear. La clasificación y todas las clasificaciones superiores quedarán bloqueadas. Podrá seleccionar:</p> <ol style="list-style-type: none"><li>1 <b>KID SAFE</b> (Todos los niños)</li><li>2 <b>G</b> (Público general)</li><li>3 <b>PG</b> (Se recomienda guía paterna)</li><li>4 <b>PG13</b> (Los padres deberán tener precaución)</li><li>5 <b>PG-R</b> (Los padres deberán tener mucha precaución)</li><li>6 <b>R</b> (Restringido)</li><li>7 <b>NC-17</b> (No para menores de 17 años)</li><li>8 <b>ADULT</b> (Adultos sólo)</li></ol> <p>4. Pulse <b>ENTER</b> para confirmar.</p> <p><b>DEFAULT (VALORES PREDETERMINADOS)</b> – Restable todos los ajustes salvo los controles paternos a sus valores predeterminados de fábrica.</p>
LANGUAGE SETUP (CONFIGURACIÓN DEL IDIOMA)	<p><b>OSD LANGUAGE</b> – selecciona el idioma para el menú de configuración.</p> <p><b>AUDIO LANGUAGE</b> – selecciona el idioma del audio.</p>

	<p><b>SUBTITLE LANGUAGE</b> – Selecciona el idioma de los subtítulos.</p> <p><b>MENU LANGUAGE</b> – Selecciona el idioma del menú del DVD</p>
STANDBY SETTING (CONFIGURACIÓN DE ESPERA)	Seleccione el tiempo para que el reproductor pase al modo en espera. Podrá desactivar la función o seleccionar 3 o 4 horas.
VIDEO SETUP (CONFIGURACIÓN DEL VÍDEO)	<p><b>BRIGHTNESS</b> – Aumenta el brillo para añadir más luminosidad a las áreas oscuras de la imagen o reduce el brillo para añadir más oscuridad a las áreas claras de la imagen.</p> <p><b>CONTRAST</b> – Aumenta el nivel de la imagen para ajustar sus áreas blancas o reduce el nivel de la imagen para ajustar sus áreas negras.</p> <p><b>HUE</b> – Aumenta el nivel del color para añadir más verde a los tonos de la piel o reduce el nivel del color para añadir más púrpura a los tonos de la piel.</p> <p><b>SATURATION</b> – Ajusta la saturación del color.</p> <p><b>SHARPNESS</b> – Ajusta el nivel de nitidez del vídeo.</p>

## ESPECIFICACIONES

Unidad

ENTRADA DE CC  9-12 V, 1 A

Discos compatibles: DVD/MP3/CD/JPEG

Batería de litio recargable

Salida:  7,4 V

Temperatura de almacenamiento: 0-40 °C

Humedad de almacenamiento: 45-85 %

# LIMPIEZA Y MANTENIMIENTO

## Limpieza del aparato

Limpie el reproductor con un paño seco y suave. Si las superficies estuvieran extremadamente sucias, utilice un paño suave y ligeramente humedecido con una solución jabonosa suave. No use disolventes fuertes tales como alcohol, benceno o aguarrás, ya que podrían dañar la superficie de la unidad.

## Mantenimiento de la unidad

El reproductor de DVD es un dispositivo de precisión de alta tecnología. Si la lente óptica o la unidad lectora del disco estuvieran desgastadas o sucias, la calidad de la imagen podría verse reducida. En función del entorno en el que se utilice, se recomienda su inspección y mantenimiento periódicos cada 1.000 horas de uso.

# SOLUCIÓN DE PROBLEMAS

Problema	Solución
No hay sonido o se escucha distorsionado.	<ul style="list-style-type: none"><li>• Ajuste el volumen.</li><li>• Asegúrese de que los auriculares no están conectados. Los altavoces internos se desactivan cuando se conectan los auriculares.</li><li>• Asegúrese de que todos los cables están conectados correctamente en las tomas correspondientes.</li></ul>
Se muestra una imagen distorsionada.	<ul style="list-style-type: none"><li>• La distorsión es normal durante el avance o retroceso rápido de la reproducción.</li><li>• El DVD podría estar dañado. Pruebe con otro.</li></ul>
El mando a	<ul style="list-style-type: none"><li>• Asegúrese de que la pila no está gastada.</li></ul>

distancia no funciona.	<ul style="list-style-type: none"><li>• Asegúrese de que no haya ningún objeto que obstruya el sensor de IR.</li><li>• Asegúrese de que su mando a distancia apunta directamente al sensor de IR.</li></ul>
El disco no se reproduce.	<ul style="list-style-type: none"><li>• Asegúrese de que el disco esté instalado con la carátula hacia arriba.</li><li>• Asegúrese de que el disco es compatible con su reproductor.</li><li>• Asegúrese de que el código regional del DVD coincide con el código regional de su reproductor. El código de región de su reproductor es 2.</li></ul>
La reproducción se detiene inmediatamente después de iniciarse.	<ul style="list-style-type: none"><li>• Compruebe que el disco no está sucio.</li><li>• Si se forman condensaciones de agua en el interior de su reproductor, deje que el reproductor se seque.</li></ul>

Pedimos disculpas por cualquier molestia debido a inconsistencias menores en estas instrucciones como consecuencia del esfuerzo continuo por mejorar y desarrollar nuestros productos.

Darty Plc © UK: EC1N 6TE 03 / 12 / 2014