

AEG

Instruction Book

9000 CORDLESS CLEANER

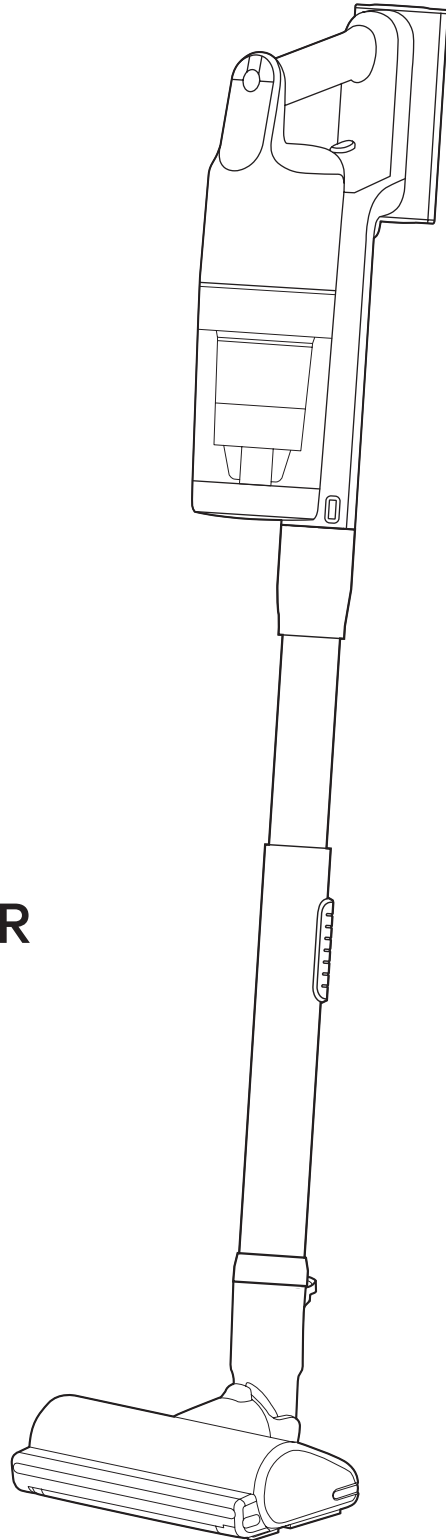

*Actual product may differ from illustration.

The Product

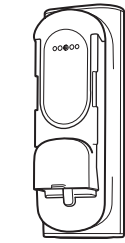
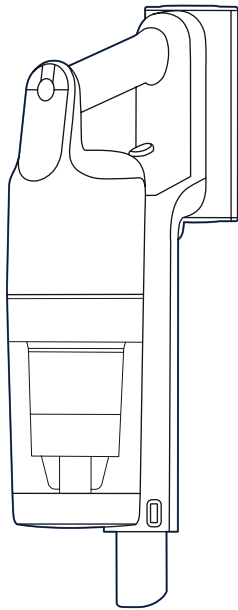

LIBP216LI44-SA (6 cells),
DC 21.6V, 4400mAh

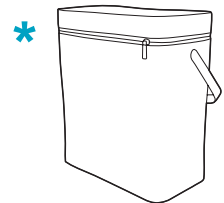
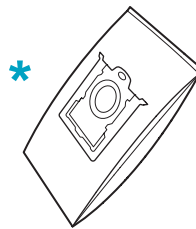
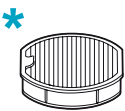
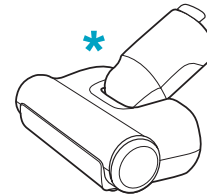
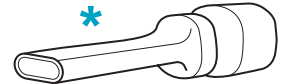
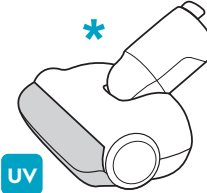
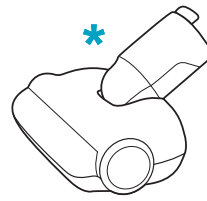
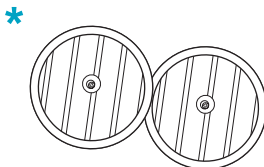
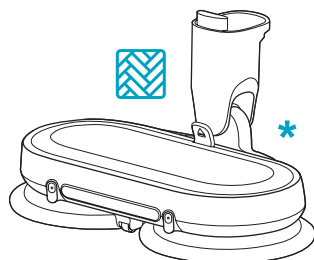
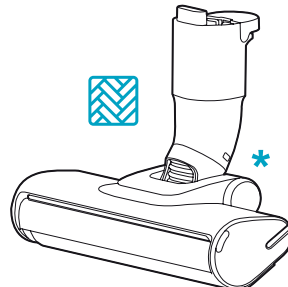
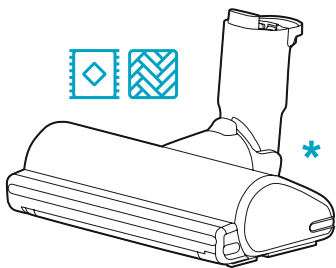
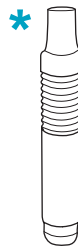
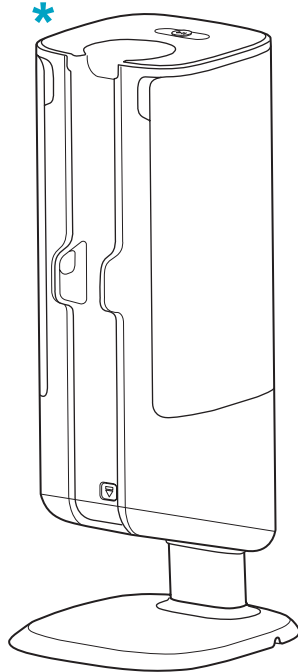
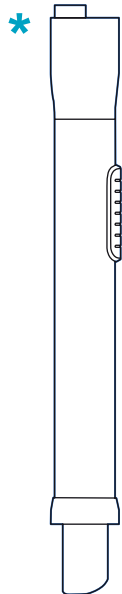
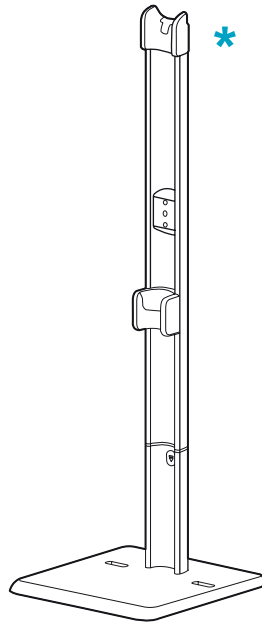

* Accessories may vary from model to model. | Les accessoires peuvent varier d'un modèle à l'autre. | Ausstattung und Zubehör kann je nach Modell variieren. | Accessoires kunnen per model verschillen. | Tillbehören kan variera mellan olika modeller. | Lisävarusteet voivat vaihdella malleittain. | Tilbehør kan variere fra model til model. | Tilbehør kan variere fra modell til modell. | Los accesorios pueden variar según el modelo. | Os acessórios podem variar de modelo para modelo. | Gli accessori possono variare da modello a modello. | Τα εξαρτήματα ίσως διαφέρουν από μοντέλο σε μοντέλο. | Lisad võivad mudelist mudelisse varieeruda. | Priedai kitiems modeliams gali skirtis. | Akcesoria mogą się różnić w zależności od modelu. | Piederumi katram modelim var atšķirties. | Příslušenství se může u jednotlivých modelů lišit. | Doplnky sa môžu líšiť v závislosti od modelu. | Dodaci se mogu razlikovati kod određenih modela. | Nastavki se lahko glede na model razlikujejo. | Принадлежности могут отличаться от модели к модели. | Ці компоненти можуть відрізнятися залежно від моделі. | tartozékok típusonként eltérőek lehetnek. | Accessoriile pot diferi de la model la model. | Принадлежностите може да се различават според различните модели. | Aksesuarlar, modelden modele farklılık gösterebilir. | رخ آل لی دووم نم فلت خیت دقت اق فرمل. | Додаци могу да се разликују у зависности од модела усисивача. | อุปกรณ์เสริมอาจแตกต่างกัน ในแต่ละรุ่น 仅特定机型提供 | 약세사리는 모델마다 다를 수 있습니다. | Els accessoris poden canviar segons el model



Carpet



Hard Floor



For indoor use only.

Note: This instruction book should be read together with safety precaution booklet.

support.emea.aeg.com

www.aeg.com

Using the Emptying Station

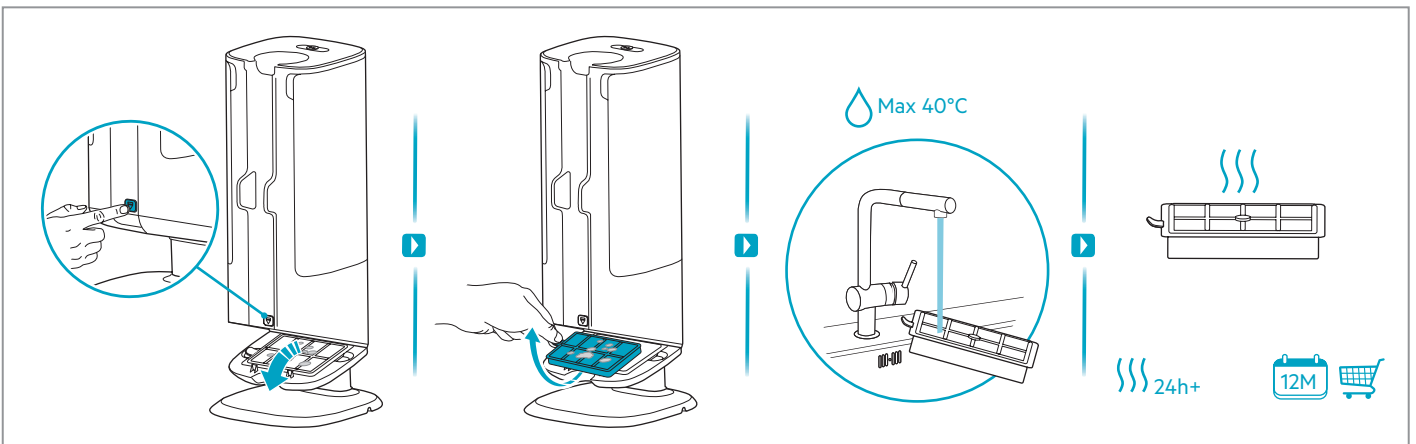
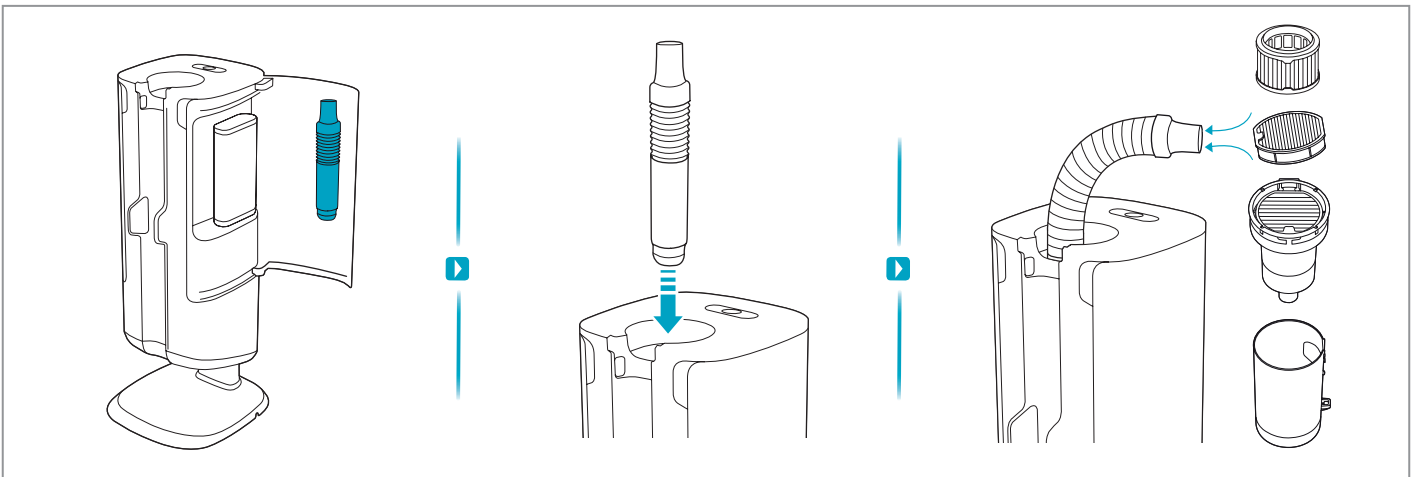
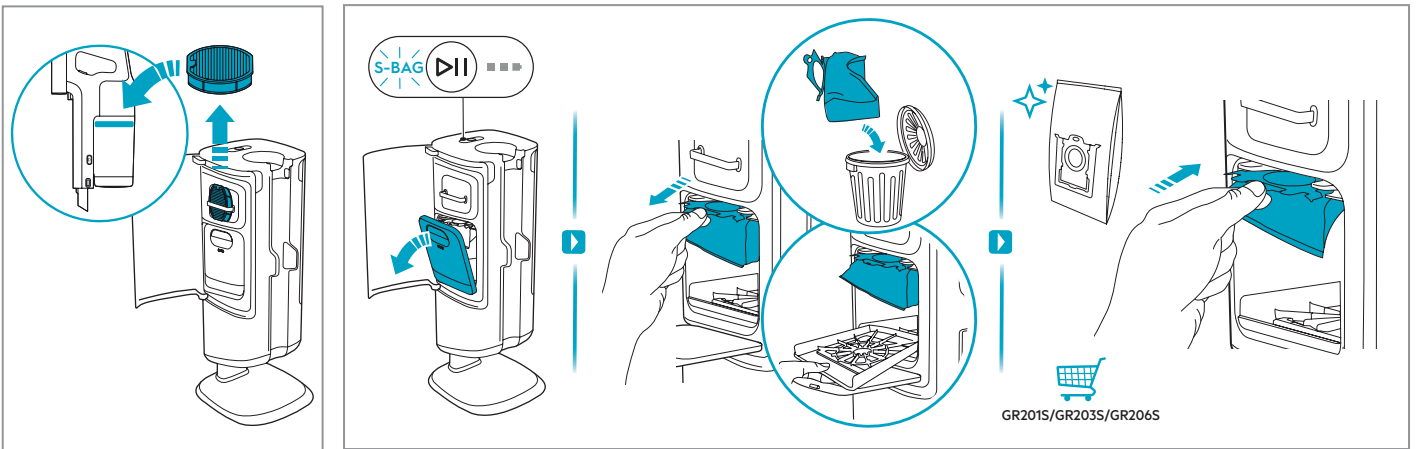
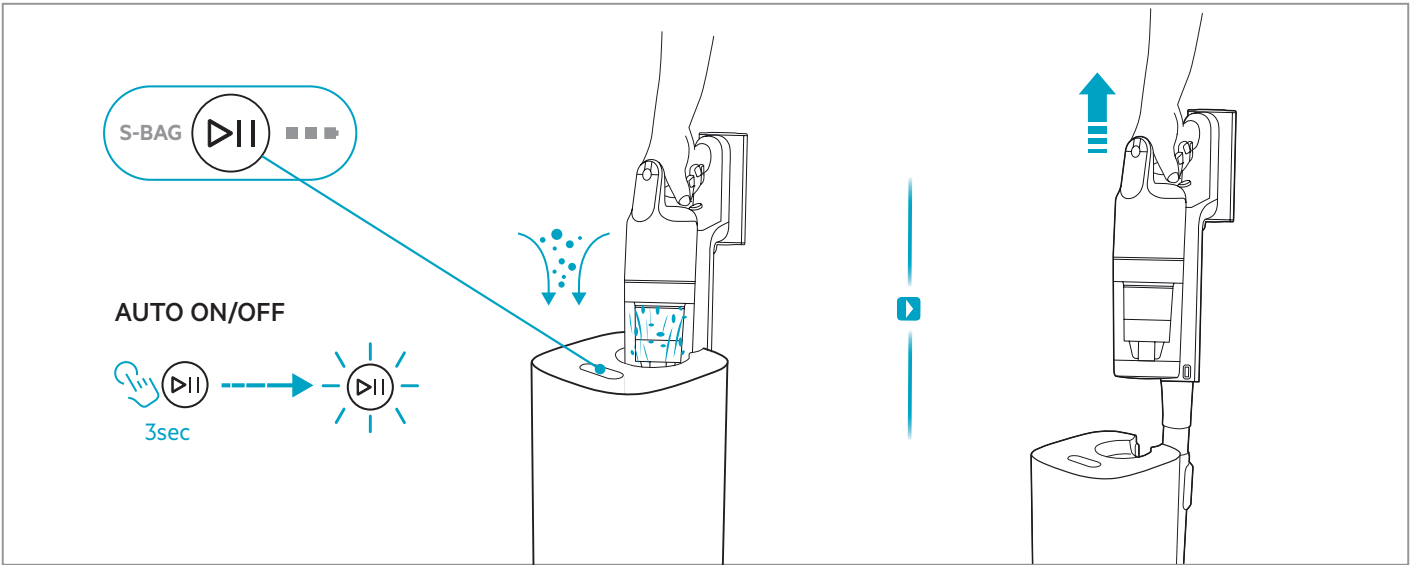

Understanding the Display Panel

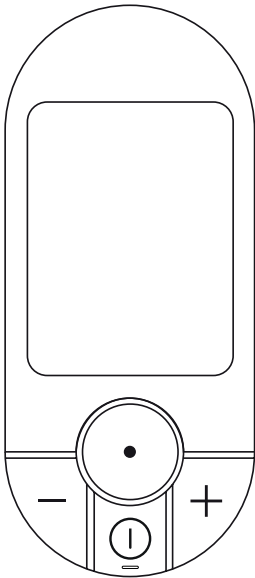
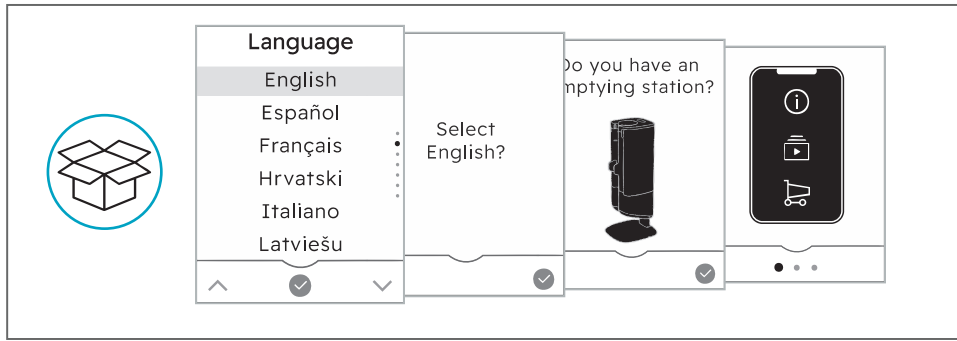

ON
OFF

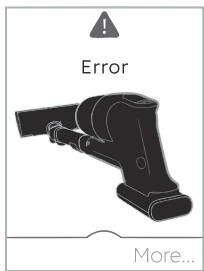
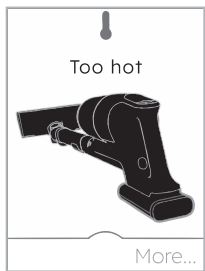
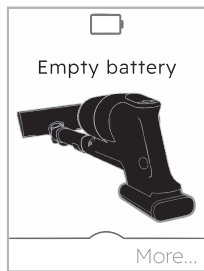
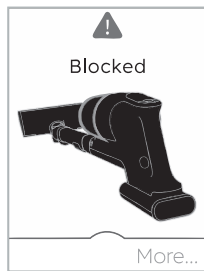
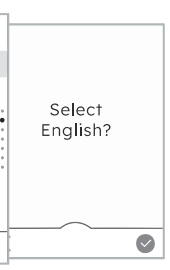
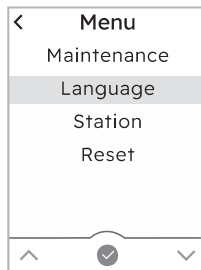
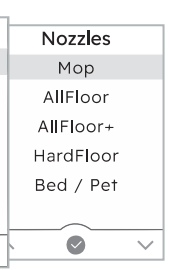
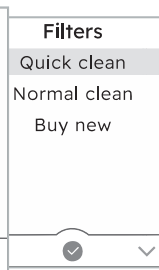
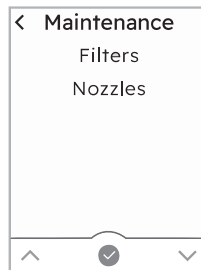
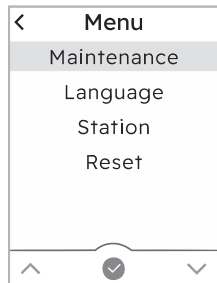
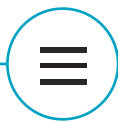
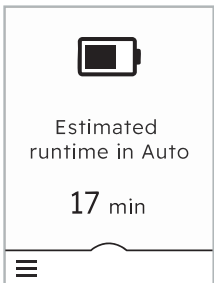
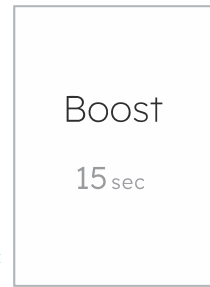
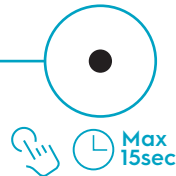
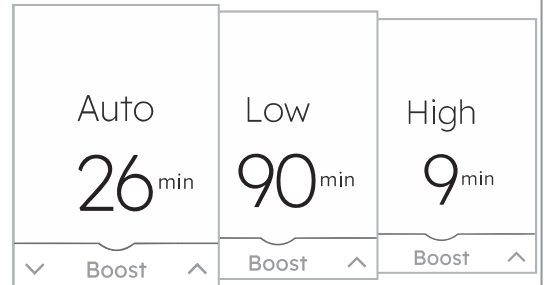
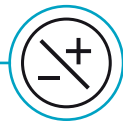

Accessory Usage

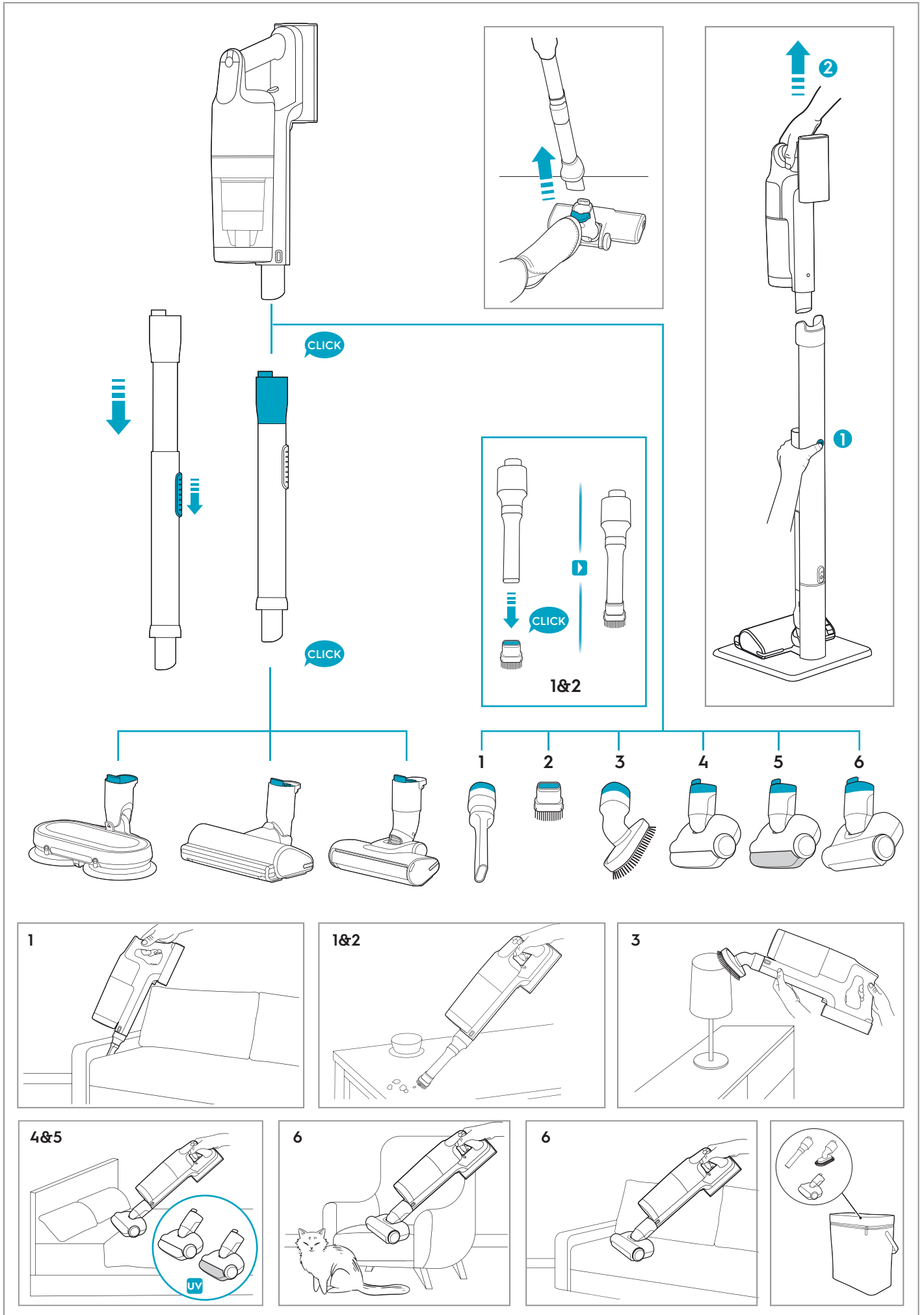

PowerProMop+ Nozzle: Usage & Care Instructions

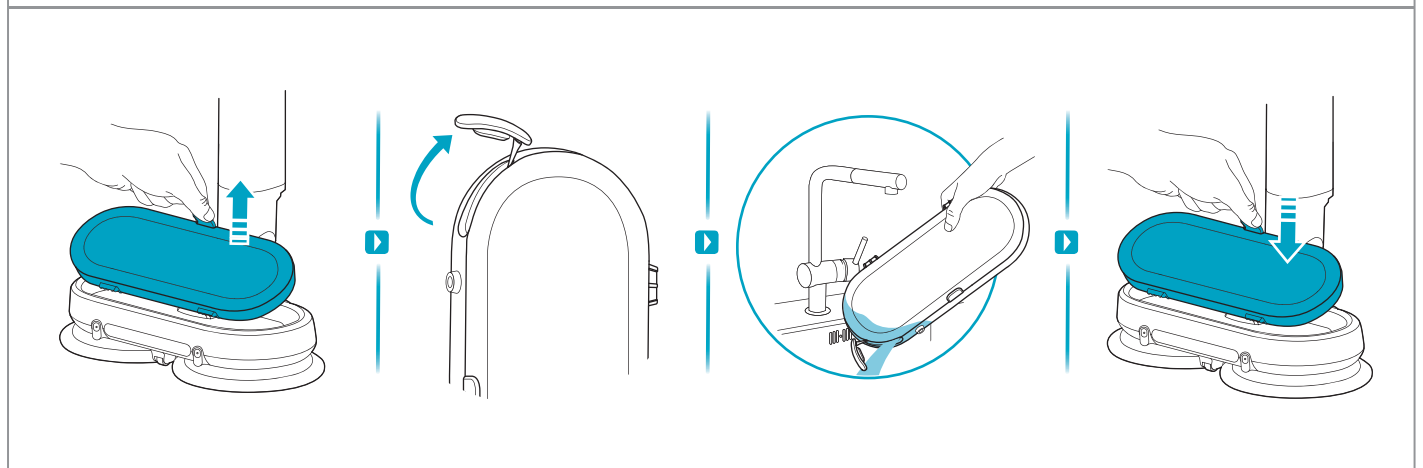
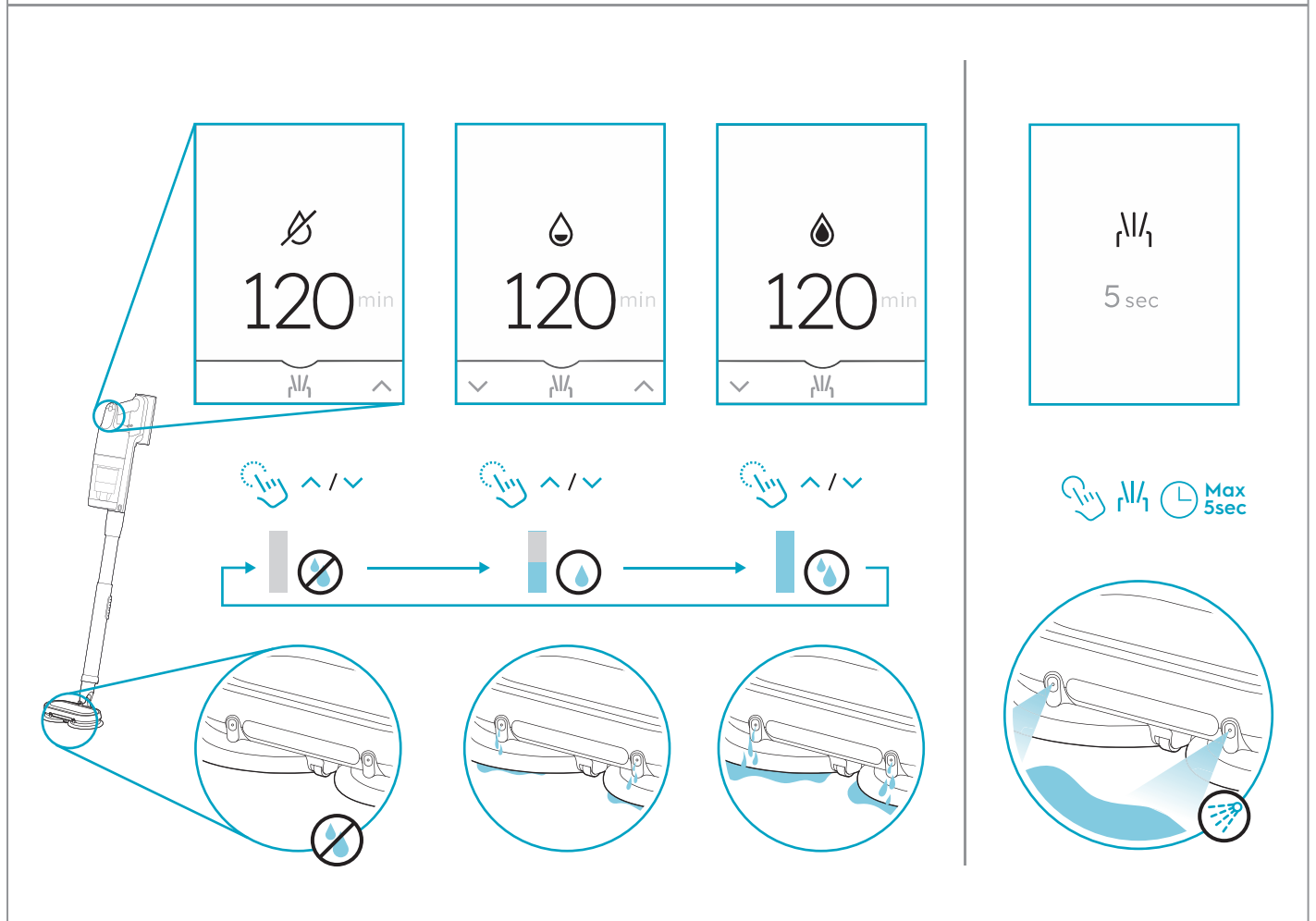
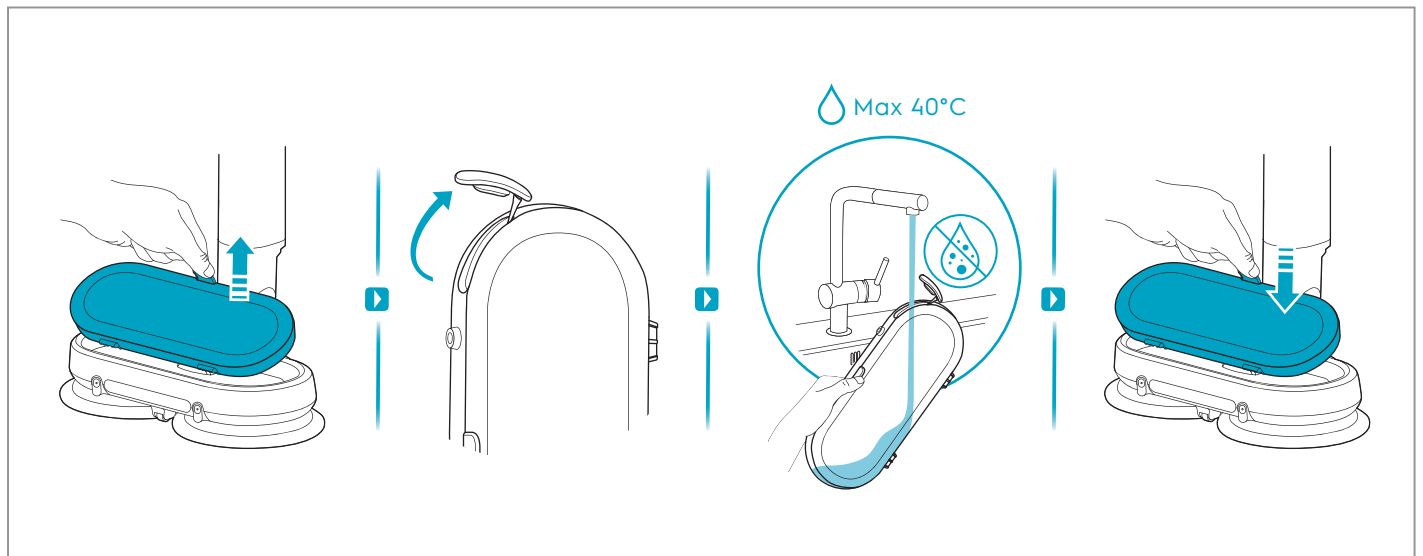

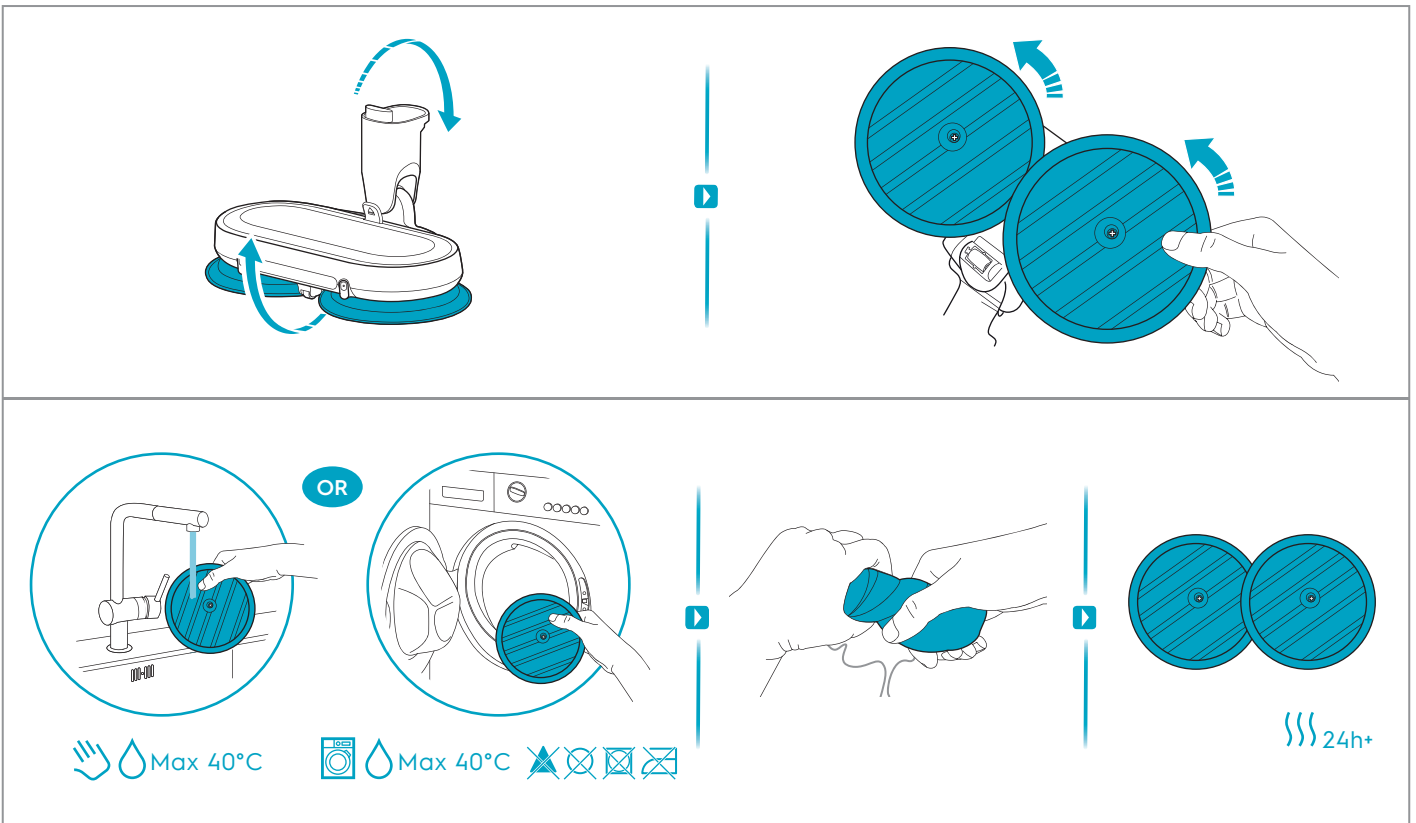



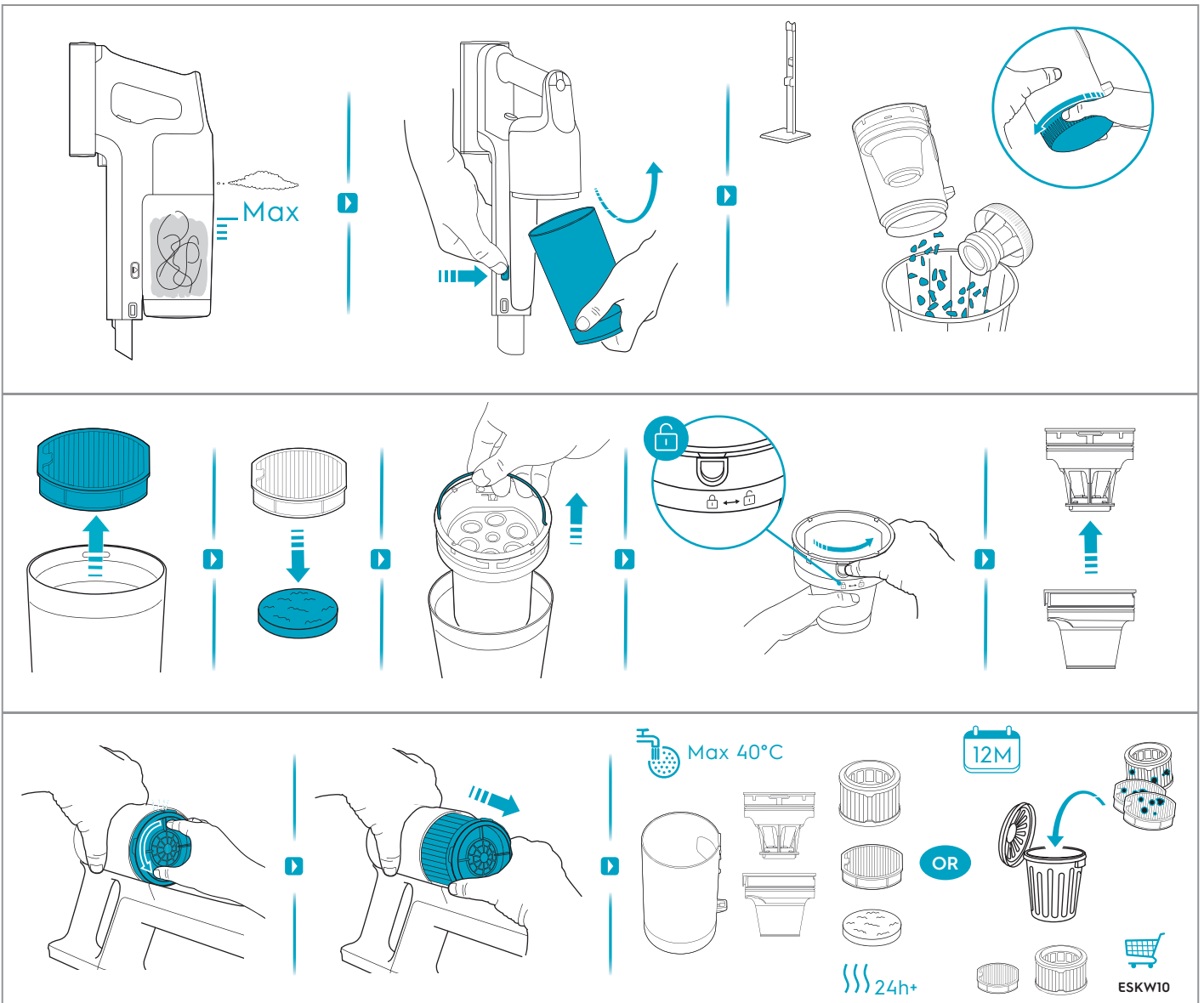



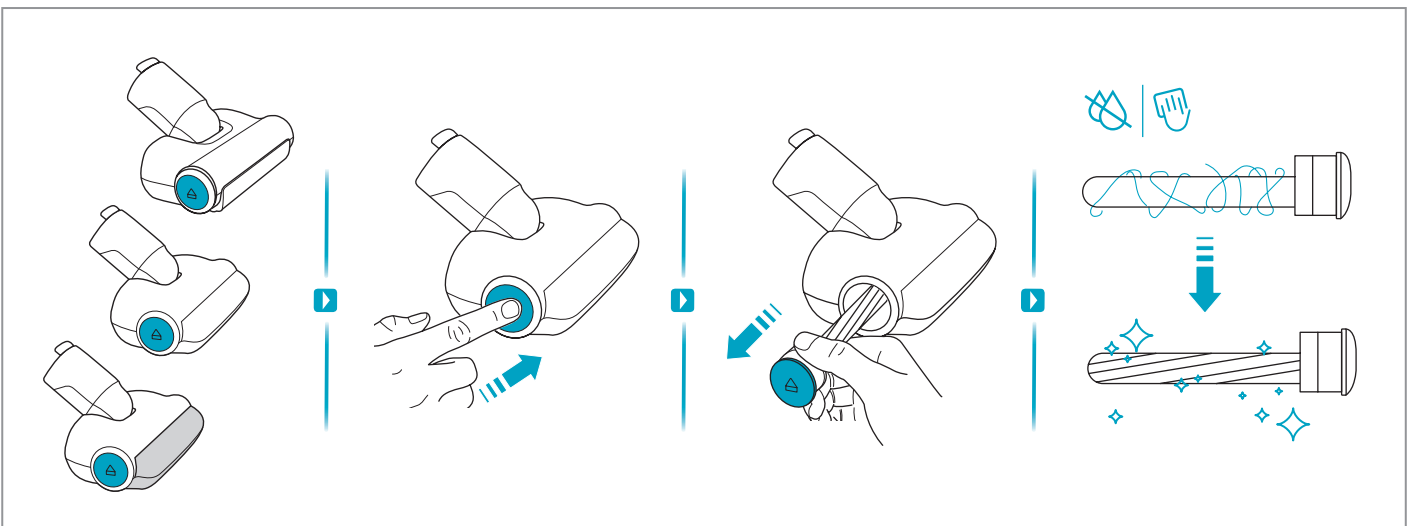
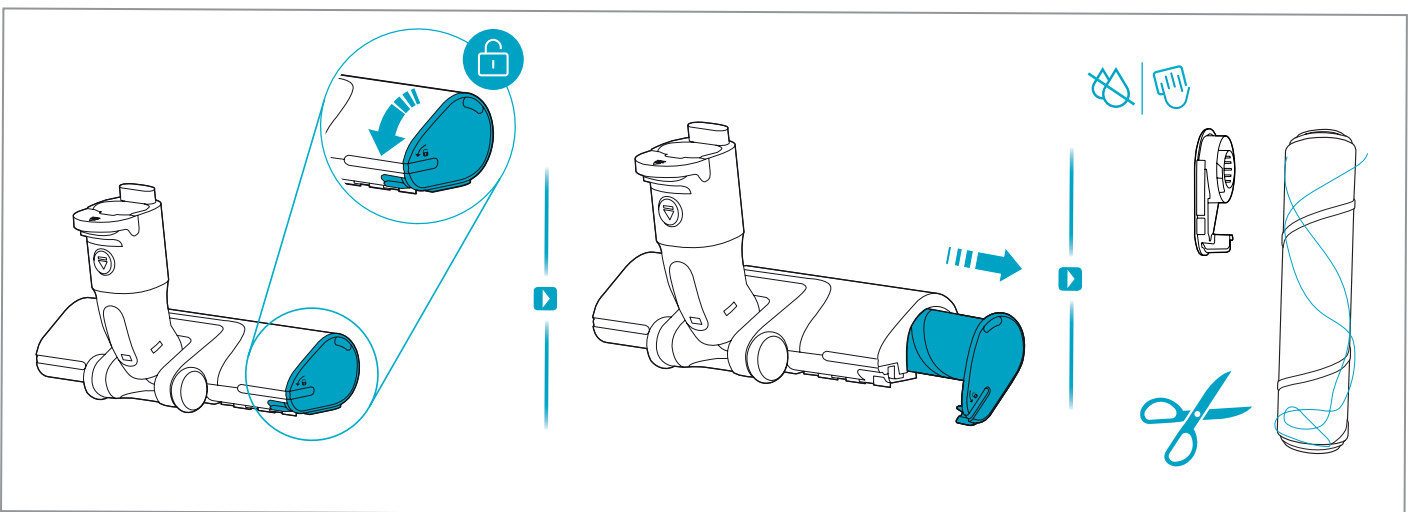
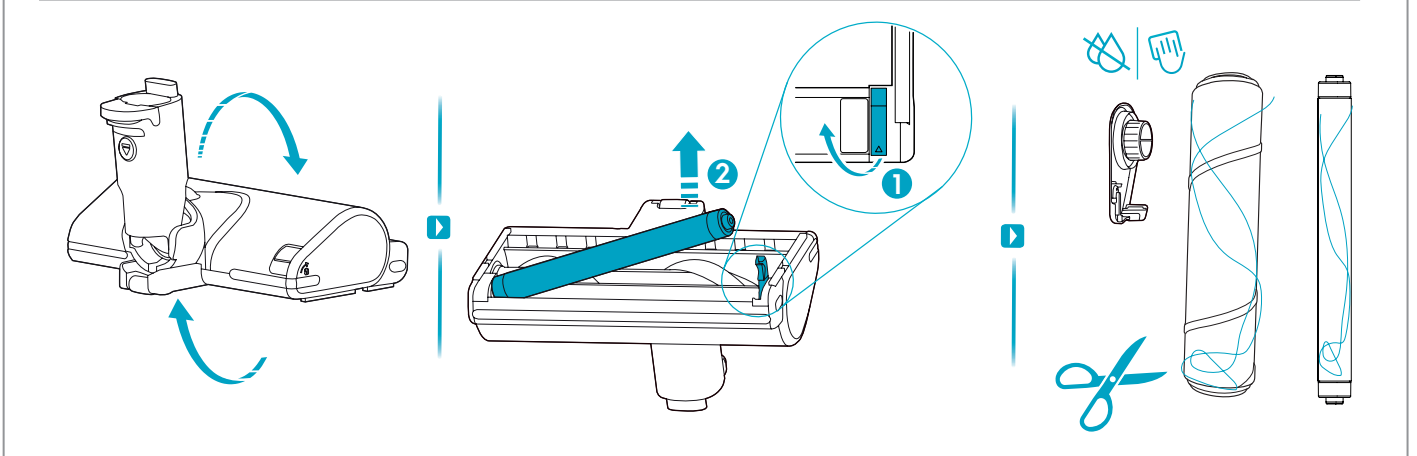
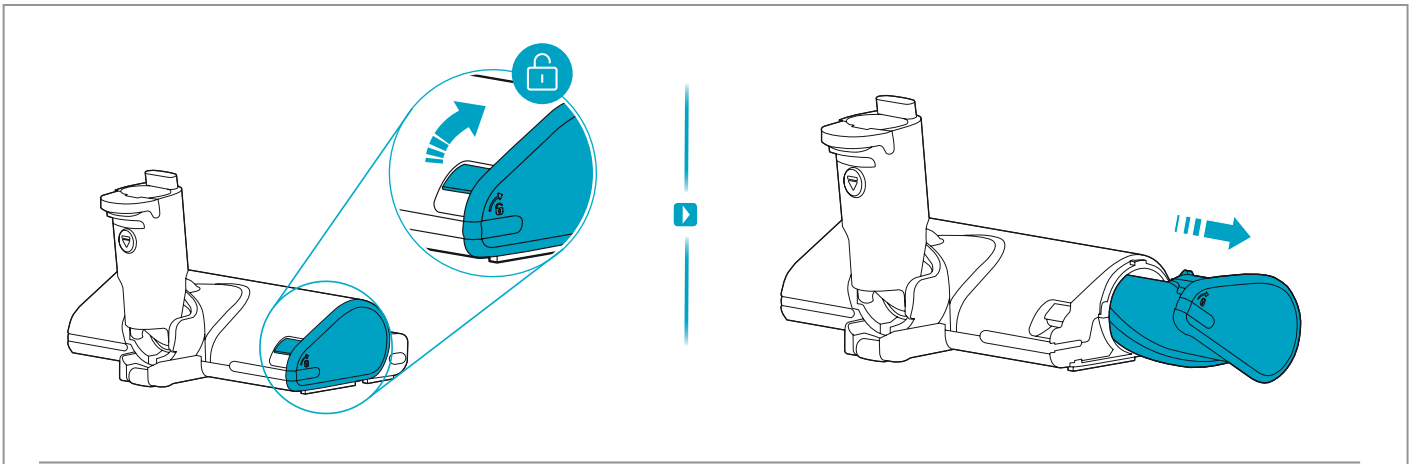





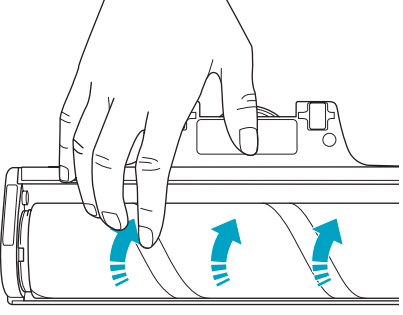

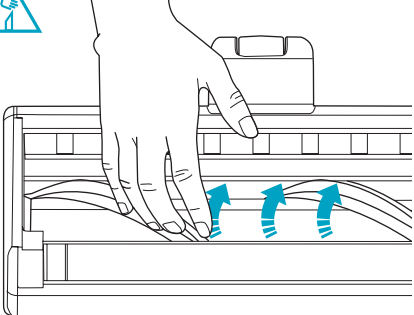

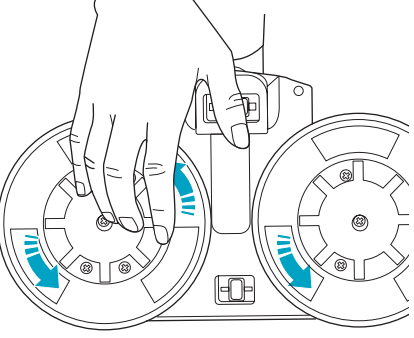

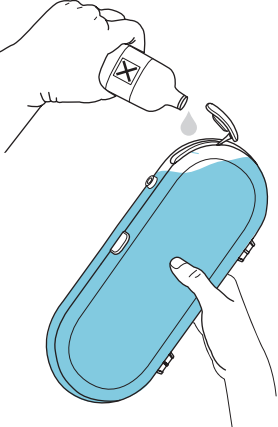



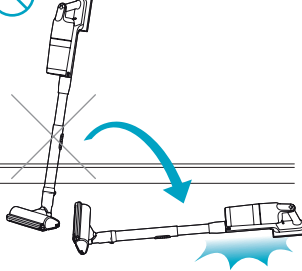

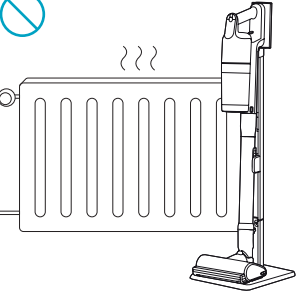

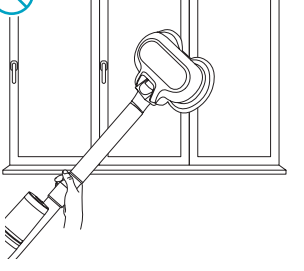

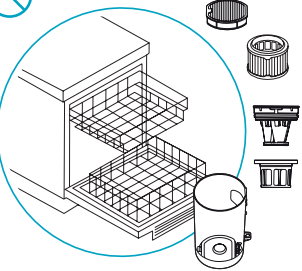

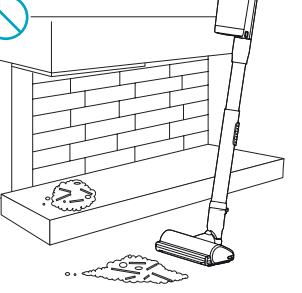

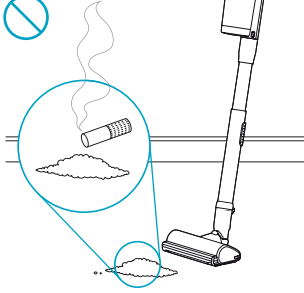

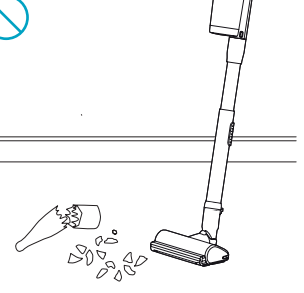
Handheld Unit Maintenance

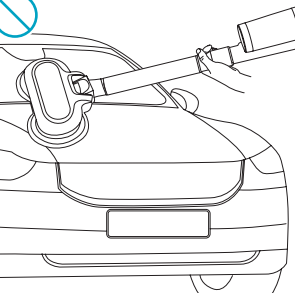

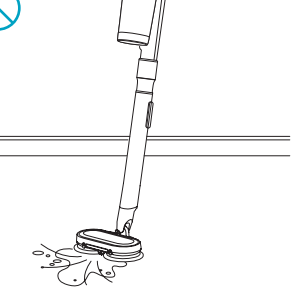
Nozzle Care & Maintenance

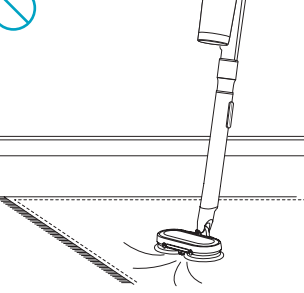

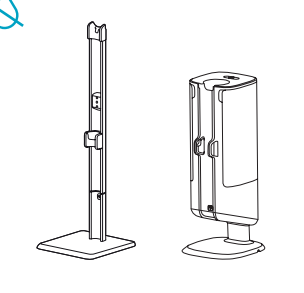
Safety Guidelines

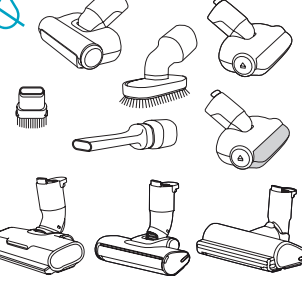

www.aeg.com

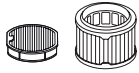

ESKW10

900 923 838
Performance Kit



ZE202

900 923 839
Extra Battery
4.4Ah/95Wh

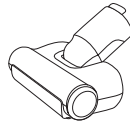

AZE155

900 923 388
PetPro+

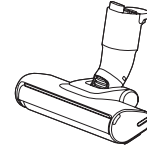

ZE204

900 923 841
HardFloor Power

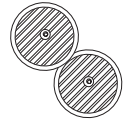

AZE159

900 923 443
Delicate Pads

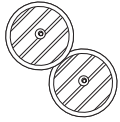

AZE158

900 923 441
Standard Pads



AKIT23

900 923 392
Home and Car Kit



AKIT22

900 923 360
Duster Kit

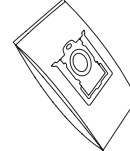

GR206S

900 168 476
S-bag® Hygiene Anti-Allergy
for Emptying Station

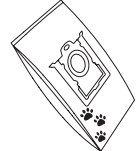

GR203S

900 168 475
S-bag® Anti-Odour
for Emptying Station

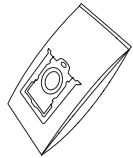

GR201S

900 168 474

S-bag® Classic Long Performance
for Emptying Station

*Accessories may vary by market.

Troubleshooting

Problem	Cause	Solution
The product stops or doesn't start.	The battery is empty.	Charge the cleaner.
	Water/Liquid has been sucked into the product.	<p>Stop use of product and take out filters and let it dry for 48h.</p> <p>Do not put the product in the charging stand.</p> <p>If the product is still not working after 48h contact authorized AEG service center.</p> <p>Note: Damage to the motor caused by water or liquids is not covered by the warranty.</p>
	Cleaner has fallen onto the floor unintentionally (Do note there is no self stand function for the product).	<p>Hold hand unit firmly while using the cleaner.</p> <p>Only lean on furniture or similar when stable.</p>
Loss of suction power.	Nozzle does not pick up dust or dirt as expected	<p>Make sure to use correct nozzle for each floor type.</p> <p>Some models may contain the AllFloor Power nozzle and/or the HardFloor Power nozzle. The HardFloor Power nozzle is not recommended for thick carpets, but is ideal for hard floors. The AllFloor Power nozzle is suitable for all floors.</p>
	Nozzle does not pick up dust.	Dust bin is not closed after running on empty station.
	Nozzle brush or roller is blocked with hair and dirt.	Remove floor nozzle and clean brush roll according to instruction manual.
	Tube and/or nozzle neck is blocked.	Check if any clogging happened in nozzle/tube.
	Pre-filter and/or fine dust filter has been clogged or are dirty. Dust bin is full.	Empty dust bin and wash filters according to instruction manual. If need to replace and buy new filters (www.aeg.com).
Product is not charging/No charging indication on hand unit display.	Product is not placed correctly in the charging stand.	Make sure that the contact plates on the back side of vacuum cleaner are in contact with contact plates on charging stand, if in contact the display will light up and show battery symbol.
	Charger plug is not plugged in.	<p>Make sure adaptor plug is connected to charging stand socket and charging adapter is plugged into wall socket.</p> <p>Have full wire length before fixating the adaptor in charging stand slot.</p>

Problem	Cause	Solution
Product is not charging/No charging indication on hand unit display.	Charging will not occur if room temperature is below 5°C or over 35°C to protect battery and electronics.	Store/charge the product indoor and in room temperature between 5-35°C.
	Hand unit display is dark after battery pack is fully charged.	When product have completed charging, then the display should turn off. Press the +/- speed button to view Battery level indication.
	Battery Pack temperature is too high (~45°C)/low (~5°C), charging not yet started.	Put appliance at ambient temperature condition, wait until temperature cool down/ rises up.
Maintenace icon (clogging tube) appears on the hand unit display.	Cleaner is experience performance loss and needs to be checked.	<ol style="list-style-type: none"> 1. Check for clogging in nozzle or tube. 2. Empty dust bin. 3. Clean filters, pre-filter and fine dust filter. Clean/replace filters according to instruction manual. Once clogging and maintenacne has been checked, icon will disappear automatically. If need to replace: buy new filters (www.aeg.com).
Brush roll doesn't rotate.	Hair tangles around nozzle end cap or brush roll	Remove the hair on brush roll and/or its end up.
	Nozzles runs on long hair carpet or similar surface, nozzle over current protection mode has been activated.	<ol style="list-style-type: none"> 1. Adjust power mode to a lower speed setting. 2. Check and remove if hairs entangle around brush roll.
Warning symbol appear on hand unit display.	The product may be overheated in motor or battery pack	Let product rest and cool down.
	The nozzle or tube can be clogged	Check if any clogging happened in nozzle/tube.
	Nozzles runs on long hair carpet or similar surface, nozzle's over current protection mode has been activated	<ol style="list-style-type: none"> 1. Adjust power mode to a lower speed setting. 2. Check and remove if hairs entangle around brush roll.
Wet nozzle is wobbling/jumping on floor.	Mopping pads are not attached in the center of rotation discs.	Reattach the pads in the center of rotation discs.
Charging is taking longer than 3 hours.	Room temperature is over 35°C.	Charging time will be longer if temperature is high, which is normal, Store/charge product in a normal room temperature.
	High power mode been used for extensive time period causing the battery pack to heat up too much.	Charging will start as soon as the battery pack temperature is below a certain limit.
Headlights on floor nozzle do not work.	Brush roll is jammed.	Remove brush roll and clean brush roll from hair and fibers.

ENGLISH

Problem	Cause	Solution
Battery damage.	The cleaner and battery pack have been stored and not in use for a long time.	Make sure to charge the battery pack to 70% before long time storage. Once charged, disconnect the battery pack from the cleaner and keep it in a dry room with a room temperature of 20-25°C.
Empty station is not working.	S-bag indication pops out	Check if S-bag is placed in position properly and the door is closed.
	The S-bag is full.	Replace it with a new S-bag.
The S-bag icon appears on the display and emptying function doesn't work after the main unit is inserted into emptying station, even when the Start button is pressed.	The S-bag or the door of S-bag cabin is not in place.	Ensure that the S-bag is properly positioned and that the door is closed properly.
The station does not start emptying automatically when the cleaner is inserted.	The station is in manual mode.	Press and hold the Start/Pause button on the station until it starts blinking to switch between manual and auto mode.
	The duration for which the cleaner was lifted was too short; It's likely unnecessary to empty it.	If emptying is necessary, press the Start/Pause button on the station, or wait more than 15 seconds before returning the cleaner to the station.
The battery within the station appears to be unable to charge.	The station gives priority to charging the battery on the cleaner.	Wait until the battery on the cleaner is fully charged; afterward, the station will commence charging.
		Exchange the batteries to prioritize the alternate one.
The mop is not sufficiently humid to effectively remove stains or dirt.	Water dripping is insufficient to effectively remove stains or dirt.	Use the spray function to directly apply water to the stain. Press and hold the speed button to activate the spray for maximum 5 seconds.
No water is dripping from the wet nozzle.	The water tank is empty.	Add water in the water tank.
	The water inlet is obstructed by large articles.	Examine the water inlet and ensure that only clean water is being loaded into the water tank.
Water is leaking from the wet nozzle tank after it has been installed onto the nozzle.	The water tank is not completely sealed.	Ensure the inlet is properly sealed before reinstalling it onto the wet nozzle.

Problem	Cause	Solution
Performance degradation.	After multiple cycles of cleaning long hair, hair became tangled around the metal mesh inside the dust bin.	Remove the metal mesh and manually clear any hair tangled around it.
	After prolonged use, hair and debris accumulated around the dust bin inlet, while the filters became clogged with fine dust.	Remove the hair/rubbish manually and clean or replace the filters as instructed. Use a new S-bag if it is close to full.
Dust/hair inside dust bin cannot be thoroughly cleaned.	The S-bag is full, or the dust bin is overloaded, with contents reaching or exceeding the maximum indicated level.	<ol style="list-style-type: none"> 1. Clean the dust bin more frequently. Regular cleaning before the bin is full enhances the overall performance. 2. If the S-bag is nearly full, replace it with a new one to maintain optimal functionality. 3. Clean or replace the disaster filter (located below S-bag) to ensure effective cleaning.
The lower lid of dust bin failed to open or close properly.	Small metal chips got stuck around the magnet.	Remove the metal chips around the magnet and clean that area thoroughly.
	The main unit had been lifted up from emptying station before emptying cycle finished.	Ensure the main unit to be lifted up from emptying station after emptying cycle has finished.
Long hair is caught between the bottom lid and the skirt of the dust bin.	Long hair is tangled around the metal mesh inside dust bin.	Cut the stuck hair or remove tangled hair manually.
The elastic hose in the emptying station disconnects from the suction port during vacuum cleaning.	The hose was not properly inserted in the suction port.	Insert the hose firmly until it securely connects with the suction port.

Отстраняване на неизправности

Проблем	Причина	Решение
Продуктът спира или не стартира	Батерията е празна.	Заредете уреда.
	Продуктът е засмукал вода/течност.	Спрете да използвате продукта и извадете филтрите и го оставете да изсъхне за 48 часа. Не поставяйте продукта в стойката за зареждане. Ако продуктът все още не работи след 48 часа, свържете се с оторизиран сервизен център на Electrolux. Забележка: Гаранцията не покрива повреда на мотора, причинена от вода или друга течност.
	Уредът е паднал неволно на пода (имайте предвид, че продуктът няма функция за самостоятелно стоене).	Дръжте ръчния модул здраво, докато използвате почистващия уред. Поставяйте на мебели или подобни само когато са стабилни.
Загуба на всмукателна мощност	Накрайникът не поема прах или мръсотия, както се очаква.	Уверете се, че използвате правилният накрайник за всеки тип под. Някои модели може да съдържат накрайник AllFloor Power и/или накрайник Hard Floor Power. Накрайникът HardFloor Power не се препоръчва за дебели килими, но е идеален за твърди подове. Накрайникът AllFloor Power е подходящ за всички видове подове.
	Накрайникът не засмуква прах.	Контейнерът за прах не е затворен след работа на празна станция.
	Четката или ролката на накрайника са запушени с косми и мръсотия.	Отстранете накрайника и почистете ролката на четката според ръководството с инструкции.
	Гърлото на тръбата и/или накрайника е блокирано.	Проверете дали е имало запушване в накрайника/тръбата.
Продуктът не се зарежда/няма индикация за зареждане на дисплея на ръчния модул	Предварителният филтър и/или филтърът за фин прах са запушени или мръсни. Контейнерът за прах е пълен.	Изпразнете контейнера за прах и измийте филтрите според ръководството за употреба. Ако е необходимо, сменете и купете нови филтри на www.electrolux.com .
	Продуктът не е поставен правилно в стойката за зареждане.	Уверете се, че контактните плочи от задната страна на прахосмукачката са в контакт с контактните плочи на стойката за зареждане, ако са в контакт, дисплеят ще светне и ще покаже символа на батерията.
	Щепселът на зарядното не е включен.	Уверете се, че щепселът на адаптера е свързан към гнездото на стойката за зареждане и адаптерът за зареждане е включен в контакта. Уверете се в пълната дължина на проводника, преди да фиксирате адаптера в слота на стойката за зареждане.
	Зареждането няма да се извърши, ако стайната температура е под 5°C или над 35°C, за да се предпазят батерията и електрониката.	Съхранявайте/зареждайте продукта на закрито при стайна температура между 5-35°C.
	Дисплеят на ръчния модул е тъмен, след като батерията е напълно заредена.	Когато продуктът завърши зареждането, дисплеят трябва да се изключи. Натиснете бутона за скорост +/-, за да видите индикацията за нивото на батерията.
Температурата на батерията е твърде висока (~45°C)/ниска (~5°C), зареждането все още не е започнало.	Поставете продукта при температура на околната среда, изчакайте, докато температурата се понижи/повиши.	
Появява се икона за поддръжка (запушена тръба) на дисплея на ръчния модул	Почистващият уред изпитва загуба на производителност и трябва да бъде проверен.	<ol style="list-style-type: none"> 1. Проверете за запушване на накрайника или тръбата. 2. Изпразнете контейнера за прах. 3. Почистете филтрите, предварителния филтър и филтъра за фин прах. Почистете/сменете филтрите според ръководството за употреба. След като бъде направена проверка за запушване и поддръжка, иконата ще изчезне автоматично. <p>Ако имате нужда от подмяна, купете нови филтри на www.electrolux.com.</p>

Проблем	Причина	Решение
Ролката с четка не се върти	Косата се заплита около капачката на накрайника или ролката на четката.	Отстранете космите от ролката на четката и/или крайната ѝ капачка.
	Ако накрайниците се движат върху килим с дълъг косъм или подобни повърхности, режимът за защита от претоварване на накрайника е активиран.	1. Променете режима на мощност към настройки с по-ниска скорост. 2. Проверете и отстранете ако косъмчетата се заплитат около ролката на четката.
На дисплея на ръчния модул се появява предупредителен триъгълник	Моторът или батерията на продукта може да са прегрели.	Оставете продукта да почине и да се охлади.
	Накрайникът или тръбата може да са запушени.	Проверете дали е имало запушване на накрайника/тръбата.
	Ако накрайниците се движат върху килим с дълъг косъм или подобни повърхности, режимът за защита от претоварване на накрайника е активиран.	1. Променете режима на мощност към настройки с по-ниска скорост. 2. Проверете и отстранете ако косъмчетата се заплитат около ролката на четката.
Мокър накрайник се клати / подскача на пода	Подложките за почистване не са прикрепени в центъра на въртящите се дискове.	Поставете отново подложките в центъра на въртящите се дискове.
Зареждането отнема повече от 3 часа	Стайната температура е над 35°C.	Времето за зареждане ще бъде по-дълго, ако температурата е висока, което е нормално, съхранявайте/зареждайте продукта при нормална стайна температура.
	Режимът на висока мощност е бил използван за продължителен период от време, което е довело до твърде много нагряване на батерията.	Зареждането ще започне веднага щом температурата на батерията падне под определена граница.
Светлините на накрайника за пода не работят	Ролката на четката е задръстена.	Отстранете ролката на четката и я почистете от косми и влакна.
Повреда на батерията.	Уредът за почистване и батерията са били съхранявани и не са използвани дълго време.	Уверете се, че сте заредили батерията до 70% преди дългосрочно съхранение. След зареждане изключете батерията от уреда и я съхранявайте в сухо помещение със стайна температура 20-25°C.
Празната станция не работи	Изскача индикацията за S-bag.	Проверете дали S-bag е поставена правилно и дали вратичката е затворена.
	S-bag е пълна.	Сменете я с нов S-bag.
Иконата S-bag се появява на дисплея и функцията за изпразване не работи, след като основното устройство е поставено в станцията за изпразване, дори когато бутонът Старт е натиснат	S-bag или вратичката на S-bag отделението не е на място.	Уверете се, че S-bag е правилно позиционирана и че вратичката е добре затворена.
Станцията не започва да се изпразва автоматично при поставяне на почистващия уред	Станцията е в ръчен режим.	Натиснете и задръжте бутона Старт/Пауза на станцията, докато започне да мига за превключване между ръчен и автоматичен режим.
	Продължителността, за която почистващият уред е бил повдигнат, е твърде кратка; Вероятно не е необходимо да го изпразвате.	Ако е необходимо изпразване, натиснете бутона Старт/Пауза на станцията или изчакайте повече от 15 секунди, преди да върнете почистващата машина на станцията.

БЪЛГАРСКИ

Проблем	Причина	Решение
Батерията на станцията изглежда не може да се зареди	Станцията дава приоритет на зареждането на батерията на уреда.	Изчакайте, докато батерията на уреда се зареди напълно; след това станцията ще започне да се зарежда.
		Сменете батериите, за да дадете приоритет на алтернативната.
Мопът не е достатъчно влажен, за да премахне ефективно петна или мръсотия	Капенето на вода не е достатъчно за ефективно отстраняване на петна или мръсотия.	Използвайте функцията за пръскане, за да нанесете вода директно върху петното. Натиснете и задръжте бутона за скорост, за да активирате пръскането за максимум 5 секунди.
От мокрият накрайник не капе вода	Контейнерът за вода е празен.	Добавете вода в контейнера за вода.
	Входът за вода е запушен от големи предмети.	Проверете входа за вода и се уверете, че в контейнера за вода се зарежда само чиста вода.
Вода изтича от контейнера за мокър накрайник, след като е бил монтиран върху самия накрайник	Контейнерът за вода не е напълно затворен.	Уверете се, че входът е плътно затворен, преди да го поставите отново върху мокрият накрайник.
Влошаване на производителността	След няколко цикъла на почистване на дълга коса, косата се заплита около металната мрежа в контейнера за прах.	Отстранете металната мрежа и ръчно почистете косата, заплетена около нея.
	След продължителна употреба около входа на контейнера за прах се натрупват косми и остатъци, докато филтрите се запушват с фин прах.	Отстранете космите/боклука ръчно и почистете или сменете филтрите според инструкциите. Използвайте нова S-bag, ако е почти пълна.
Прахът/космите в контейнера за прах не могат да бъдат напълно почистени	S-bag е пълна или контейнера за прах е претоварен, като съдържанието му достига или надвишава максималното посочено ниво.	<ol style="list-style-type: none"> 1. Почиствайте контейнера за прах по-често. Редовното почистване, преди контейнерът за прах да се напълни, подобрява цялостната производителност. 2. Ако S-bag е почти пълна, сменете го я нова, за да поддържате оптимална функционалност. 3. Почистете или сменете аварийния филтър (разположен под S-bag), за да осигурите ефективно почистване.
Долният капак на контейнера за прах не успя да се отвори или затвори правилно.	Малки метални стружки са заседнали около магнита.	Отстранете металните стружки около магнита и почистете тази област старателно.
	Основният модул е бил отдръпнат от станцията за изпразване, преди цикълът на изпразване да приключи.	Уверете се, че основният модул бива отдръпван от станцията за изпразване след приключване на цикъла на изпразване.
Дълга коса е хваната между долния капак и периферията на контейнера за прах	Дългата коса е заплетена около металната мрежа в контейнера за прах.	Срежете полепналата коса или премахнете заплетената коса ръчно.
Еластичният маркуч в станцията за изпразване се отделя от смукателния порт по време на вакуумно почистване	Маркучът не е поставен правилно в смукателния порт.	Поставете маркуча здраво, докато се свърже здраво със смукателния порт.

Fehlersuche

Problem	Ursache	Lösung
Das Produkt bleibt stehen oder lässt sich nicht starten	Der Akku ist leer.	Laden Sie den Reiniger auf.
	Es wurde Wasser/Flüssigkeit in das Produkt gesaugt.	Hören Sie auf, das Produkt zu verwenden, nehmen Sie die Filter heraus und lassen Sie es 48 Stunden lang trocknen. Stellen Sie das Produkt nicht in die Ladeständer. Wenn das Gerät nach 48 Stunden immer noch nicht funktioniert, wenden Sie sich an ein autorisiertes Electrolux-Servicezentrum. Hinweis: Schäden am Motor, die durch Wasser oder andere Flüssigkeiten verursacht wurden, sind nicht durch die Garantie abgedeckt.
	Der Reiniger ist unbeabsichtigt auf den Boden gefallen (Bitte beachten Sie, dass das Produkt keine Selbstaufstellfunktion hat).	Halten Sie das Handgerät fest, während Sie den Reiniger benutzen. Stützen Sie sich nur auf Möbel oder ähnliches, wenn sie stabil sind.
Verlust der Saugkraft	Die Düse nimmt nicht wie erwartet Staub oder Schmutz auf.	Achten Sie darauf, dass Sie für jeden Bodentyp die richtige Düse verwenden. Einige Modelle können die AllFloor-Power-Düse und/oder die HardFloor-Power-Düse enthalten. Die HardFloor-Power-Düse wird nicht für dicke Teppiche empfohlen, aber sie ist ideal für Hartböden. Die AllFloor-Power-Düse ist für alle Böden geeignet.
	Die Düse nimmt keinen Staub auf.	Der Staubbehälter wird nicht geschlossen, nachdem er auf der leeren Station gelaufen ist.
	Düsenbürste oder Walze ist mit Haaren und Schmutz verstopft.	Nehmen Sie die Düse ab und reinigen Sie die Bürstenwalze gemäß der Gebrauchsanweisung.
	Das Rohr und/oder der Düsenhals sind verstopft.	Prüfen Sie, ob eine Verstopfung in der Düse/dem Rohr vorliegt.
	Der Vorfilter und/oder der Feinstaubfilter sind verstopft oder verschmutzt. Der Staubbehälter ist voll.	Leeren Sie den Staubbehälter und waschen Sie die Filter gemäß der Bedienungsanleitung. Ersetzen Sie bei Bedarf die Filter und kaufen Sie neue bei www.electrolux.com .
Das Produkt wird nicht geladen/keine Ladeanzeige auf dem Display des Handgeräts	Das Produkt ist nicht richtig in der Ladeständer platziert.	Vergewissern Sie sich, dass die Kontaktplatten auf der Rückseite des Staubsaugers mit den Kontaktplatten der Ladeständer in Kontakt sind. Wenn sie in Kontakt sind, leuchtet das Display auf und zeigt das Batteriesymbol an.
	Der Stecker des Ladegeräts ist nicht eingesteckt.	Vergewissern Sie sich, dass der Stecker des Adapters mit der Buchse der Ladeständer verbunden ist und dass der Ladeadapter in eine Steckdose eingesteckt ist. Halten Sie die volle Kabellänge ein, bevor Sie den Adapter in der Ladeständer befestigen.
	Der Ladevorgang findet nicht statt, wenn die Raumtemperatur unter 5°C oder über 35°C liegt, um den Akku und die Elektronik zu schützen.	Lagern/Laden Sie das Produkt in einem Innenraum bei einer Raumtemperatur zwischen 5-35°C.
	Das Display der Handeinheit ist dunkel, nachdem der Akku vollständig aufgeladen ist.	Wenn das Produkt den Ladevorgang abgeschlossen hat, sollte sich das Display ausschalten. Drücken Sie die Taste +/- Geschwindigkeit, um den Batteriestand anzuzeigen.
	Die Temperatur des Akkupacks ist zu hoch (~45°C)/niedrig (~-5°C), der Ladevorgang wurde noch nicht gestartet.	Stellen Sie das Produkt bei Umgebungstemperatur auf, warten Sie, bis die Temperatur abkühlt/steigt.
Wartungssymbol (verstopfter Schlauch) erscheint auf dem Display der Handeinheit	Der Reiniger hat einen Leistungsverlust und muss überprüft werden.	<ol style="list-style-type: none"> 1. Prüfen Sie, ob die Düse oder das Rohr verstopft ist. 2. Leeren Sie den Staubbehälter. 3. Reinigen Sie die Filter, den Vorfilter und den Feinstaubfilter. Reinigen/Ersetzen Sie die Filter gemäß der Gebrauchsanweisung. Sobald die Verstopfung und die Wartung überprüft worden sind, verschwindet das Symbol automatisch. Wenn Sie einen neuen Filter benötigen, kaufen Sie ihn unter www.electrolux.com .

Problem	Ursache	Lösung
Die Bürstenrolle dreht sich nicht	Das Haar verheddert sich um die Endkappe der Düse oder die Bürstenrolle.	Entfernen Sie die Haare auf der Bürstenrolle und/oder deren Endkappe.
	Die Düsen laufen auf Langhaarteppichen oder ähnlichen Oberflächen, der Überstromschutzmodus der Düse wurde aktiviert.	<ol style="list-style-type: none"> 1. Stellen Sie den Leistungsmodus auf eine niedrigere Geschwindigkeitsstufe ein. 2. Prüfen Sie, ob sich Haare in der Bürstenrolle verfangen haben, und entfernen Sie sie.
Auf dem Display der Handeinheit erscheint ein Warndreieck	Das Gerät könnte im Motor oder im Akku überhitzt sein.	Lassen Sie das Produkt ruhen und abkühlen.
	Die Düse oder der Schlauch kann verstopft sein.	Prüfen Sie, ob die Düse/der Schlauch verstopft ist.
	Die Düsen laufen auf Langhaarteppichen oder ähnlichen Oberflächen, der Überstromschutzmodus der Düse wurde aktiviert.	<ol style="list-style-type: none"> 1. Stellen Sie den Leistungsmodus auf eine niedrigere Geschwindigkeitsstufe ein. 2. Prüfen Sie, ob sich Haare in der Bürstenrolle verfangen haben, und entfernen Sie sie.
Nassdüse wackelt / springt auf dem Boden	Die Wischmopps sind nicht in der Mitte der Rotationsscheiben angebracht.	Bringen Sie die Pads in der Mitte der Rotationsscheiben wieder an.
Das Aufladen dauert länger als 3 Stunden	Die Raumtemperatur liegt über 35°C.	Die Ladezeit verlängert sich, wenn die Temperatur hoch ist. Das ist normal, lagern/laden Sie das Produkt bei normaler Raumtemperatur.
	Der Modus „Hohe Leistung“ wurde über einen längeren Zeitraum verwendet, wodurch sich der Akku zu stark erhitzt hat.	Der Ladevorgang beginnt, sobald die Temperatur des Akkus unter einen bestimmten Grenzwert sinkt.
Die Scheinwerfer der Bodendüse funktionieren nicht	Die Bürstenrolle hat sich verklemmt.	Nehmen Sie die Bürstenrolle heraus und befreien Sie sie von Haaren und Fasern.
Akku beschädigt.	Der Reiniger und das Akkupaket wurden gelagert und lange Zeit nicht benutzt.	Achten Sie darauf, den Akku vor einer längeren Lagerung zu 70 % aufzuladen. Trennen Sie das Akkupaket nach dem Aufladen vom Reiniger und bewahren Sie es in einem trockenen Raum mit einer Raumtemperatur von 20-25°C auf.
Der leere Bahnhof funktioniert nicht	Die Anzeige für den S-bag springt heraus.	Prüfen Sie, ob der S-Bag richtig platziert und die Tür geschlossen ist.
	Die S-bag ist voll.	Ersetzen Sie sie durch eine neue S-bag.
Das S-Bag-Symbol erscheint auf dem Display und die Entleerungsfunktion funktioniert nicht, nachdem das Hauptgerät in die Entleerungsstation eingesetzt wurde, auch wenn die Start-Taste gedrückt wird	Der S-bag oder die Tür der S-bag-Kabine ist nicht an ihrem Platz.	Vergewissern Sie sich, dass der S-Bag richtig positioniert ist und die Tür richtig geschlossen ist.
Die Station wird nicht automatisch geleert, wenn der Reiniger eingesetzt wird	Der Sender befindet sich im manuellen Modus.	Halten Sie die Start/Pause-Taste am Sender gedrückt, bis sie zu blinken beginnt, um zwischen manuellem und automatischem Modus zu wechseln.
	Die Dauer, für die der Reiniger angehoben wurde, war zu kurz; es ist wahrscheinlich unnötig, ihn zu leeren.	Wenn eine Entleerung erforderlich ist, drücken Sie die Start/Pause-Taste an der Station oder warten Sie mehr als 15 Sekunden, bevor Sie den Reiniger wieder in die Station stellen.
Die Akkus in der Station scheinen nicht geladen werden zu können	Die Station lädt vorrangig die Batterie des Reinigers.	Warten Sie, bis der Akku des Staubsaugers vollständig aufgeladen ist; danach beginnt die Station mit dem Aufladen.
		Tauschen Sie die Batterien aus, um der alternativen Batterie den Vorrang zu geben.

DEUTSCH

Problem	Ursache	Lösung
Der Mopp ist nicht feucht genug, um Flecken oder Schmutz effektiv zu entfernen	Tropfendes Wasser reicht nicht aus, um Flecken oder Schmutz effektiv zu entfernen.	Verwenden Sie die Sprühfunktion, um Wasser direkt auf den Fleck aufzutragen. Halten Sie die Geschwindigkeitstaste gedrückt, um das Spray für maximal 5 Sekunden zu aktivieren.
Es tropft kein Wasser aus der Nassdüse	Der Wassertank ist leer.	Füllen Sie Wasser in den Wassertank.
	Der Wasserzulauf ist durch große Gegenstände verstopft.	Überprüfen Sie den Wasserzulauf und stellen Sie sicher, dass nur sauberes Wasser in den Wassertank eingefüllt wird.
Aus dem Nassdüsentank tritt Wasser aus, nachdem er auf der Düse installiert wurde	Der Wassertank ist nicht vollständig versiegelt.	Vergewissern Sie sich, dass der Einlass ordnungsgemäß versiegelt ist, bevor Sie ihn wieder an der Nassdüse anbringen.
Verschlechterung der Leistung	Nach mehreren Reinigungszyklen mit langen Haaren verhedderten sich die Haare im Metallgitter des Staubbehälters.	Entfernen Sie das Metallgitter und befreien Sie es manuell von Haaren, die sich darin verfangen haben.
	Nach längerem Gebrauch sammelten sich Haare und Schmutz um den Einlass des Staubbehälters, während die Filter mit feinem Staub verstopft wurden.	Entfernen Sie die Haare bzw. den Schmutz von Hand und reinigen oder ersetzen Sie die Filter wie vorgeschrieben. Verwenden Sie einen neuen S-Bag, wenn er fast voll ist.
Staub/Haare im Staubbehälter können nicht gründlich gereinigt werden	Der S-Bag ist voll, oder der Staubbehälter ist überladen, d.h. der Inhalt erreicht oder übersteigt den angegebenen Höchststand.	<ol style="list-style-type: none"> 1. Reinigen Sie den Staubbehälter häufiger. Eine regelmäßige Reinigung, bevor der Behälter voll ist, verbessert die Gesamtleistung. 2. Wenn der S-Bag fast voll ist, ersetzen Sie ihn durch einen neuen, um die optimale Funktionalität zu erhalten. 3. Reinigen oder ersetzen Sie den Katastrophenfilter (unter dem S-bag), um eine effektive Reinigung zu gewährleisten.
Der untere Deckel des Staubbehälters ließ sich nicht richtig öffnen oder schließen.	Kleine Metallspäne blieben um den Magneten herum hängen.	Entfernen Sie die Metallspäne rund um den Magneten und reinigen Sie diesen Bereich gründlich.
	Die Haupteinheit wurde aus der Entleerungsstation gehoben, bevor der Entleerungszyklus beendet war.	Stellen Sie sicher, dass das Hauptgerät nach Beendigung des Entleerungszyklus aus der Entleerungsstation gehoben wird.
Lange Haare werden zwischen dem unteren Deckel und der Schürze des Staubbehälters eingeklemmt	Lange Haare haben sich im Metallgitter des Staubbehälters verheddert.	Schneiden Sie die festsitzenden Haare ab oder entfernen Sie verhedderte Haare manuell.
Der elastische Schlauch in der Entleerungsstation trennt sich während des Staubsaugens vom Sauganschluss	Der Schlauch wurde nicht richtig in die Ansaugöffnung eingeführt.	Stecken Sie den Schlauch fest ein, bis er sicher mit dem Sauganschluss verbunden ist.

Resolución de problemas

Problema	Causa	Solución
El aparato se detiene o no se inicia	La batería está vacía.	Cargue el limpiador.
	Ha entrado agua/líquido succionado dentro del aparato.	Deje de usar el aparato y saque los filtros para permitir que se sequen durante 48 horas. No coloque el aparato en el soporte de carga. Si el aparato sigue sin funcionar cuando hayan transcurrido 48 horas, póngase en contacto con un centro de servicio autorizado de Electrolux. Nota: La garantía no cubre los daños al motor causados por agua u otros líquidos.
	El limpiador ha caído al suelo de manera no intencionada (debe saber que no hay ninguna función de autosporte del aparato).	Sostenga la unidad de mano firmemente mientras use el limpiador. Solo debe apoyarlo en muebles u objetos similares cuando sean estables.
Pérdida de potencia de succión	La boquilla no recoge el polvo o la suciedad del modo que se podría esperar.	Compruebe que usa la boquilla correcta para cada tipo de suelo. Algunos modelos pueden incluir la boquilla AllFloor Power o la boquilla HardFloor Power. La boquilla HardFloor Power no se recomienda para alfombras gruesas, pero es ideal para suelos duros. La boquilla AllFloor Power es adecuada para todo tipo de suelos.
	La boquilla no recoge el polvo.	El contenedor de polvo no está cerrado después de ir a la estación de vaciado.
	El cepillo cilíndrico o el cepillo de la boquilla están bloqueados con pelos o suciedad.	Retire la boquilla y limpie el cepillo cilíndrico siguiendo las directrices del manual de instrucciones.
	El cuello de la boquilla o del tubo están bloqueados.	Compruebe que no haya ninguna obstrucción en la boquilla o el tubo.
	El prefiltro o el filtro de polvo fino están obstruidos o sucios. El contenedor de polvo está lleno.	Vacíe el contenedor de polvo y lave los filtros siguiendo las directrices del manual de instrucciones. En caso de que sea necesario, reemplace y compre filtros nuevos en www.electrolux.com .
No se carga el aparato o no hay ninguna indicación de carga en la pantalla de la unidad de mano	El aparato no se ha colocado correctamente en el soporte de carga.	Compruebe que las placas de contacto que se encuentran en la parte posterior de la aspiradora hagan un contacto adecuado con las placas de contacto del soporte de carga; si hacen contacto la pantalla se iluminará y mostrará el símbolo de la batería.
	La clavija del cargador no está conectada.	Compruebe que el enchufe del adaptador esté conectado al enchufe del soporte de carga y que el adaptador de carga esté enchufado a una toma de corriente de pared. Hay que tener la longitud del cable completa antes de fijar el adaptador en la ranura del soporte de carga.
	El aparato no se cargará si la temperatura ambiente es inferior a 5°C o superior a 35°C para proteger la batería y los componentes eléctricos.	Guarde/Cargue el aparato en espacios interiores que tengan una temperatura ambiente entre 5 y 35°C.
	La pantalla de la unidad de mano se apaga después de que el paquete de baterías se haya cargado completamente.	Cuando el aparato ha terminado de cargarse, la pantalla debería apagarse. Pulse el botón de velocidad +/- para ver la indicación del nivel de la batería.
	La temperatura del paquete de baterías es demasiado alta (~45°C) o baja (~-5°C), la carga no ha empezado todavía.	Ponga el aparato en un lugar que tenga condiciones de temperatura ambiente y espere hasta que la temperatura suba o baje.

Problema	Causa	Solución
El icono de mantenimiento (obstrucción del tubo) aparece en la pantalla de la unidad de mano	El limpiador está experimentando una pérdida de rendimiento y debe ser revisado.	<ol style="list-style-type: none"> 1. Compruebe si hay alguna obstrucción de la boquilla o el tubo. 2. Vacíe el contenedor de polvo. 3. Limpie los filtros, el prefiltro y el filtro de polvo fino. Limpie o reemplace los filtros siguiendo las directrices del manual de instrucciones. Una vez que haya comprobado la obstrucción y haya realizado el mantenimiento pertinente, desaparecerá el icono automáticamente. En caso de que sea necesario un reemplazo, compre filtros nuevos en www.electrolux.com .
El cepillo cilíndrico no gira	Hay enredos de pelo alrededor de la tapa del extremo de la boquilla o el cepillo cilíndrico.	Retire el pelo del cepillo cilíndrico o la tapa del extremo.
	Las boquillas funcionan en alfombras de pelo largo o superficies parecidas, se ha activado el modo de protección de sobrecorriente.	<ol style="list-style-type: none"> 1. Ajuste el modo de potencia a una configuración de velocidad más baja. 2. Compruebe y retire los pelos si están enredados en el cepillo cilíndrico.
Un aviso en forma de triángulo aparece en la unidad de mano	Es posible que el aparato esté demasiado caliente en el motor o en el paquete de baterías.	Deje que el aparato descanse y se enfríe.
	La boquilla o el tubo pueden estar obstruidos.	Compruebe que no haya ninguna obstrucción en la boquilla o el tubo.
	Las boquillas funcionan en alfombras de pelo largo o superficies parecidas, se ha activado el modo de protección de sobrecorriente.	<ol style="list-style-type: none"> 1. Ajuste el modo de potencia a una configuración de velocidad más baja. 2. Compruebe y retire los pelos si están enredados en el cepillo cilíndrico.
La boquilla mojada se tambalea o salta al suelo	Las almohadillas de fregado no están sujetas al centro de los discos de rotación.	Vuelva a colocar las almohadillas en el centro de los discos de rotación.
La carga tarda más que 3 horas	La temperatura ambiente es superior a los 35°C.	El tiempo de carga será superior si la temperatura es alta, lo que es normal. Guarde o cargue el aparato con una temperatura ambiente normal.
	Se ha usado el modo de potencia alta durante un período de tiempo prolongado y esto ha provocado que el paquete de baterías se caliente demasiado.	La carga empezará tan pronto como la temperatura del paquete de baterías esté por debajo de un cierto límite.
Las luces delanteras en la boquilla del suelo no funcionan	El cepillo cilíndrico está atascado.	Quite el cepillo cilíndrico y límpielo de pelo y fibras.
Daño de la batería.	El limpiador y el paquete de baterías se han guardado y no se han usado durante mucho tiempo.	Asegúrese de cargar el paquete de baterías al 70 % antes de almacenarlo durante un período prolongado. Una vez que esté cargada, desconecte el paquete de baterías del limpiador y guárdelo en una habitación seca que tenga una temperatura ambiente entre los 20 y los 25°C.
La estación de vaciado no funciona	Aparece la indicación de la S-bag.	Compruebe si la S-bag está colocada correctamente y si la puerta está cerrada.
	La S-bag está llena.	Sustitúyala por una S-bag nueva.
El icono de la S-bag aparece en la pantalla y la función de vaciado no funciona cuando la unidad principal se introduce en la estación de vaciado, incluso cuando se pulsa el botón de Inicio	La S-bag o la puerta de la cabina de la S-bag no está en su sitio.	Compruebe que la S-bag esté correctamente posicionada y que la puerta esté cerrada correctamente.

Problema	Causa	Solución
La estación no empieza a vaciarse automáticamente cuando se introduce el limpiador	La estación está en el modo manual.	Pulse el botón de Inicio/Pausa en la estación y manténgalo pulsado hasta que empiece a parpadear para cambiar entre el modo manual y el automático.
	Se ha levantado el limpiador durante un período demasiado corto; tal vez no era necesario vaciarlo.	Si es necesario vaciarlo, pulse el botón de Inicio/Pausa en la estación o espere más de 15 segundos antes de devolver el limpiador a la estación.
Parece que la batería dentro de la estación no puede cargar	La estación da prioridad a la carga de la batería en el limpiador.	Espere hasta que la batería del limpiador esté totalmente cargada; después de esto empezará a cargarse la estación.
		Cambie las baterías para dar prioridad a la batería alterna.
La mopa no está lo suficientemente húmeda para poder eliminar las manchas o la suciedad de manera eficaz	El goteo de agua no es suficiente para eliminar las manchas o la suciedad de manera eficaz.	Use la función de pulverización para aplicar agua directamente en la mancha. Pulse el botón de velocidad y manténgalo pulsado para activar la pulverización durante un máximo de 5 segundos.
No hay agua goteando de la boquilla húmeda	El depósito de agua está vacío.	Añada agua en el depósito de agua.
	La entrada de agua está obstruida por grandes artículos.	Examine la entrada de agua y compruebe que el depósito de agua se cargue solamente con agua limpia.
Se está filtrando agua del depósito de la boquilla húmedo después de instalarlo en la boquilla	El depósito de agua no está sellado totalmente.	Compruebe que la entrada esté debidamente sellada antes de volver a instalar el depósito en la boquilla húmeda.
Degradación del rendimiento	Después de realizar varios ciclos de limpieza de pelo largo, es posible que el pelo se enrede alrededor de la malla metálica que hay dentro del contenedor de polvo.	Retire la malla metálica y limpie manualmente el pelo que puede haber enredado a su alrededor.
	Después de usar el aparato durante un período de tiempo prolongado, es posible que el pelo y la suciedad se acumulen alrededor de la entrada del contenedor de polvo y que los filtros se obstruyan debido al polvo fino.	Retire el pelo o la suciedad manualmente y limpie o reemplace los filtros según las instrucciones. Use una S-bag nueva si está casi llena.
No se puede limpiar a fondo el pelo o el polvo dentro del contenedor de polvo	La S-bag está llena o el contenedor de polvo está sobrecargado con un contenido que alcanza o supera el nivel máximo indicado.	<ol style="list-style-type: none"> 1. Limpie el contenedor de polvo con más frecuencia. Realizar una limpieza regular antes de que el contenedor esté lleno mejora el rendimiento general. 2. Si la S-bag está casi llena, reemplace la bolsa por una nueva para que siga funcionando de manera óptima. 3. Limpie o reemplace el filtro de desastres (ubicado debajo de la S-bag) para garantizar que se pueda realizar una limpieza efectiva.
La tapa inferior del contenedor de polvo no se abrió o no se cerró correctamente.	Pequeñas virutas de metal han quedado atascadas alrededor del imán.	Retire las virutas de metal que hay alrededor del imán y limpie bien esta zona.
	Se ha levantado la unidad principal de la estación de vaciado antes de que terminara el ciclo de vaciado.	Compruebe que la unidad principal se levante de la estación de vaciado únicamente cuando haya terminado el ciclo de vaciado.
Hay pelo largo atrapado entre la tapa inferior y la falda del contenedor de polvo	Hay pelo largo enredado alrededor de la malla metálica que hay dentro del contenedor de polvo.	Corte el pelo atascado o retire el enredo manualmente.
La manguera elástica en la estación de vaciado se desconecta del puerto de succión durante el aspirado	No se ha introducido la manguera correctamente en el puerto de succión.	Introduzca la manguera firmemente hasta que esté conectada de manera segura en el puerto de succión.

Dépannage

Problème	Cause	Solution
Le produit s'arrête ou ne démarre pas	La batterie est vide.	Chargez le nettoyeur.
	De l'eau/du liquide a été aspiré dans le produit.	Arrêtez d'utiliser le produit et retirez les filtres, puis laissez sécher le produit pendant 48 heures. Ne placez pas le produit sur le support de charge. Si le produit ne fonctionne toujours pas après 48 heures, contactez un centre de service agréé Electrolux. Remarque : Les dommages causés au moteur par l'eau ou d'autres liquides ne sont pas couverts par la garantie.
	Le nettoyeur est tombé sur le sol par inadvertance (notez qu'il n'y a pas de fonction d'auto-support pour ce produit).	Tenez fermement l'unité manuelle lorsque vous utilisez le nettoyeur. Ne vous appuyez sur un meuble ou un objet similaire que s'il est stable.
Perte de puissance d'aspiration	L'embout ne ramasse pas la poussière ou la saleté comme prévu.	Veillez à utiliser un embout adapté à chaque type de sol. Certains modèles peuvent être équipés de l'embout AllFloor Power (embout électrique pour tous types de sols) et/ou l'embout HardFloor Power (embout électrique pour sols durs). L'embout HardFloor Power n'est pas recommandé pour les moquettes épaisses, mais est idéal pour les sols durs. L'embout AllFloor Power convient à tous les sols.
	L'embout ne ramasse pas la poussière.	Le bac à poussière n'est pas fermé après avoir été sur la station de vidange.
	La brosse de l'embout ou le rouleau est obstrué par des poils et des saletés.	Retirez l'embout et nettoyez le rouleau de la brosse en suivant les instructions du mode d'emploi.
	Le tube et/ou le col de l'embout est bouché.	Vérifier qu'il n'y a pas eu d'obstruction dans l'embout/le tube.
	Le pré-filtre et/ou le filtre à particules fines sont obstrués ou encrassés. Le bac à poussière est plein.	Videz le bac à poussière et lavez les filtres conformément au mode d'emploi. Si nécessaire, remplacez et achetez des filtres neufs sur www.electrolux.com .
Le produit ne se charge pas/aucune indication de charge sur l'écran de l'unité manuelle	Le produit n'est pas placé correctement dans le support de charge.	Assurez-vous que les plaques de contact à l'arrière de l'aspirateur sont en contact avec les plaques de contact du support de charge, si elles sont en contact, l'écran s'allume et affiche le symbole de la batterie.
	La fiche du chargeur n'est pas branchée.	Assurez-vous que la fiche de l'adaptateur est connectée à la prise du support de charge et que l'adaptateur de charge est branché sur une prise murale. Veillez à ce que la longueur du câble soit complète avant de fixer l'adaptateur dans l'emplacement du support de charge.
	Le produit ne se chargera pas si la température ambiante est inférieure à 5°C ou supérieure à 35°C afin de protéger la batterie et les composants électroniques.	Ranger/charger le produit à l'intérieur, à une température ambiante comprise entre 5 et 35°C.
	L'écran de l'unité manuelle reste noir après la charge complète de la batterie.	Lorsque le produit a fini de se charger, l'écran doit s'éteindre. Appuyez sur la touche de vitesse +/- pour afficher l'indicateur de niveau de la batterie.
	La température de la batterie est trop élevée (~45°C)/faible (~5°C), la charge n'a pas encore commencé.	Placez le produit à température ambiante, attendez que la température baisse/augmente.
L'icône d'entretien (tube obstrué) apparaît sur l'écran de l'unité manuelle	Le nettoyeur subit une perte de performance et doit être inspecté.	<ol style="list-style-type: none"> Vérifier que l'embout ou le tube ne sont pas obstrués. Vider le bac à poussière. Nettoyez les filtres, le pré-filtre et le filtre à particules fines. Nettoyez/remplacez les filtres conformément au mode d'emploi. Une fois l'obstruction et l'entretien vérifiés, l'icône disparaît automatiquement. Si les filtres doivent être remplacés, achetez-en des nouveaux sur www.electrolux.com .

Problème	Cause	Solution
La brosse-rouleau ne tourne pas	Les poils s'emmêlent autour du capuchon d'extrémité de l'embout ou de la brosse-rouleau.	Retirez les poils de la brosse-rouleau et/ou de son capuchon d'extrémité.
	Les embouts fonctionnent sur des tapis à poils longs ou des surfaces similaires, le mode de protection contre les surintensités de l'embout a été activé.	1. Réglez le mode d'alimentation sur une vitesse inférieure. 2. Vérifiez et retirez les poils qui s'emmêlent autour de la brosse-rouleau.
Un triangle d'avertissement apparaît sur l'écran de l'unité manuelle	Le produit peut être surchauffé au niveau du moteur ou de la batterie.	Laisser le produit reposer et refroidir.
	L'embout ou le tube peuvent être obstrués.	Vérifier qu'il n'y a pas eu d'obstruction dans l'embout/le tube.
	Les embouts fonctionnent sur des tapis à poils longs ou des surfaces similaires, le mode de protection contre les surintensités de l'embout a été activé.	1. Réglez le mode d'alimentation sur une vitesse inférieure. 2. Vérifiez et retirez les poils qui s'emmêlent autour de la brosse-rouleau.
L'embout humide oscille / saute sur le sol	Les tampons de nettoyage ne sont pas fixés au centre des disques rotatifs.	Refixez les tampons au centre des disques rotatifs.
Le chargement dure plus de 3 heures	La température ambiante est supérieure à 35°C.	Le temps de charge sera plus long si la température est élevée, ce qui est normal, rangez/chargez le produit à une température ambiante normale.
	Le mode haute puissance a été utilisé pendant une période prolongée, ce qui a entraîné un échauffement excessif de la batterie.	Le chargement démarre dès que la température de la batterie est inférieure à un certain seuil.
Les phares de l'embout de sol ne fonctionnent pas	La brosse-rouleau est encombrée.	Retirez la brosse-rouleau et débarrassez-la des poils et des fibres.
Domages à la batterie.	Le nettoyeur et la batterie ont été rangés et n'ont pas été utilisés pendant une longue période.	Veillez à charger la batterie à 70 % avant de la stocker pendant une longue période. Une fois la batterie chargée, débranchez-la du nettoyeur et conservez-la dans une pièce sèche à une température ambiante de 20-25°C.
La station de vidange ne fonctionne pas	L'indication du S-bag apparaît.	Vérifier que le S-bag est placé correctement et que la porte est fermée.
	Le S-bag est plein.	Remplacez-le par un S-bag neuf.
L'icône du S-bag apparaît sur l'écran et la fonction de vidange ne fonctionne pas après que l'unité principale a été insérée dans la station de vidange, même lorsque le bouton Démarrer est enfoncé	Le S-bag ou la porte du compartiment du S-bag n'est pas en place.	Assurez-vous que le S-bag est correctement positionné et que la porte est bien fermée.
La station ne commence pas à se vider automatiquement lorsque le nettoyeur est inséré	La station est en mode manuel.	Appuyez longuement sur le bouton Démarrer/Pause de la station jusqu'à ce qu'il commence à clignoter pour passer du mode manuel au mode automatique.
	La durée pendant laquelle le nettoyeur a été soulevé était trop courte ; il n'est probablement pas nécessaire de le vider.	Si une vidange est nécessaire, appuyez sur le bouton Démarrer/Pause de la station, ou attendez plus de 15 secondes avant de replacer le nettoyeur sur la station.
La batterie de la station semble incapable de se recharger	La station donne la priorité à la recharge de la batterie du nettoyeur.	Attendez que la batterie du nettoyeur soit complètement chargée ; la station commencera ensuite à se recharger.
		Alternez les batteries pour donner la priorité à l'autre batterie.

Problème	Cause	Solution
La serpillière n'est pas suffisamment humide pour éliminer efficacement les taches ou la saleté	L'eau dégoulinant ne suffit pas à éliminer efficacement les taches ou la saleté.	Utilisez la fonction de pulvérisation pour appliquer directement de l'eau sur la tache. Appuyez longuement sur le bouton de vitesse pour activer la pulvérisation pendant 5 secondes au maximum.
Aucune goutte d'eau ne s'écoule de l'embout humide	Le réservoir d'eau est vide.	Ajoutez de l'eau dans le réservoir d'eau.
	L'arrivée d'eau est obstruée par de gros objets.	Examinez l'arrivée d'eau et assurez-vous que seule de l'eau propre est chargée dans le réservoir d'eau.
De l'eau s'échappe du réservoir de l'embout humide après son installation sur l'embout.	Le réservoir d'eau n'est pas complètement étanche.	S'assurer que l'arrivée est correctement étanche avant de le réinstaller sur l'embout humide.
Dégradation des performances	Après plusieurs cycles de nettoyage des poils longs, les poils se sont emmêlés autour de la maille métallique à l'intérieur du bac à poussière.	Retirez la maille métallique et retirez manuellement les poils qui s'y sont emmêlés.
	Après une utilisation prolongée, des poils et des débris se sont accumulés autour de l'entrée du bac à poussière, tandis que les filtres se sont obstrués avec des particules fines.	Retirez manuellement les poils et les déchets et nettoyez ou remplacez les filtres comme indiqué. Utilisez un nouveau S-bag s'il est presque plein.
La poussière/les poils à l'intérieur du bac à poussière ne peuvent pas être nettoyés à fond	Le S-bag est plein ou le bac à poussière est surchargé, son contenu atteignant ou dépassant le niveau maximal indiqué.	<ol style="list-style-type: none"> Nettoyez le bac à poussière plus fréquemment. Un nettoyage régulier avant que le bac ne soit plein permet d'améliorer les performances globales. Si le S-bag est presque plein, remplacez-le par un nouveau afin de maintenir une fonctionnalité optimale. Nettoyez ou remplacez le filtre de déchets (situé sous le S-bag) afin de garantir un nettoyage efficace.
Le couvercle inférieur du bac à poussière ne s'est pas ouvert ou fermé correctement.	De petits copeaux de métal sont restés coincés autour de l'aimant.	Retirez les copeaux de métal autour de l'aimant et nettoyez soigneusement cette zone.
	L'unité principale a été soulevée de la station de vidange avant la fin du cycle de vidange.	Veiller à ce que l'unité principale soit soulevée de la station de vidange une fois le cycle de vidange terminé.
Les poils longs sont coincés entre le couvercle inférieur et le bord du bac à poussière	Les poils longs s'emmêlent autour de la maille métallique du bac à poussière.	Coupez les poils coincés ou enlevez les poils emmêlés à la main.
Le tuyau élastique de la station de vidange se déconnecte de l'orifice d'aspiration pendant le nettoyage par aspiration	Le tuyau n'a pas été correctement inséré dans l'orifice d'aspiration.	Insérez fermement le tuyau jusqu'à ce qu'il soit solidement connecté à l'orifice d'aspiration.



Αντιμετώπιση προβλημάτων

Πρόβλημα	Αιτία	Λύση
Το προϊόν σταματά ή δεν αρχίζει να λειτουργεί	Η μπαταρία είναι άδεια.	Φορτίστε τη σκούπα.
	Έχει εισέλθει νερό/υγρό στο προϊόν.	Σταματήστε τη χρήση του προϊόντος, βγάλτε τα φίλτρα και αφήστε το να στεγνώσει για 48 ώρες. Μην τοποθετείτε το προϊόν στη βάση φόρτισης. Αν το προϊόν δεν λειτουργεί ακόμη μετά από 48 ώρες, επικοινωνήστε με ένα κέντρο συντήρησης εξουσιοδοτημένο από την Electrolux. Σημείωση: Η ζημιά στον κινητήρα που προκαλείται από νερό ή άλλο υγρό δεν καλύπτεται από την εγγύηση.
	Η σκούπα έπεσε κατά λάθος στο πάτωμα (Λάβετε υπόψη ότι το προϊόν δεν διαθέτει λειτουργία αυτόνομης στήριξης).	Κρατάτε τη μονάδα χειρός σταθερά όσο χρησιμοποιείτε τη σκούπα. Στηρίζετε το προϊόν σε έπιπλα ή παρόμοιο αντικείμενο μόνο όταν είναι σταθερά.
Απώλεια ισχύος αναρρόφησης	Το πέλμα δεν ρουφά σκόνη ή βρομιές όπως αναμενόταν.	Βεβαιωθείτε ότι χρησιμοποιείτε το σωστό πέλμα για κάθε τύπο δαπέδου. Κάποια μοντέλα ενδέχεται να περιέχουν το πέλμα Power όλων των τύπων δαπέδων ή/και το πέλμα Power σκληρών δαπέδων. Το πέλμα Power σκληρών δαπέδων δεν προτείνεται για χαλιά με παχύ πέλος, αλλά είναι ιδανικό για σκληρά δάπεδα. Το πέλμα Power όλων των τύπων δαπέδων είναι κατάλληλο για όλα τα δάπεδα.
	Το πέλμα δεν καθαρίζει τη σκόνη.	Το δοχείο σκόνης δεν έκλεισε μετά τη λειτουργία σε σταθμό εκκένωσης.
	Η βούρτσα ή ο κύλινδρος πέλματος είναι φραγμένα με τρίχες και ρύπους.	Αφαιρέστε το πέλμα και καθαρίστε τον κύλινδρο βούρτσας σύμφωνα με το εγχειρίδιο οδηγιών.
	Ο σωλήνας ή/και ο λαιμός πέλματος είναι φραγμένοι.	Ελέγξτε αν προέκυψε φράξιμο στο πέλμα/τον σωλήνα.
	Το προφίλτρο ή/και το λεπτό φίλτρο σκόνης έχουν φράξει ή είναι βρώμικα. Το δοχείο σκόνης είναι γεμάτο.	Αδειάστε το δοχείο σκόνης και πλύνετε τα φίλτρα σύμφωνα με το εγχειρίδιο οδηγιών. Αν χρειάζεται, αντικαταστήστε και αγοράστε νέα φίλτρα στον ιστότοπο www.electrolux.com .
Το προϊόν δεν φορτίζει/ δεν υπάρχει ένδειξη φόρτισης στην οθόνη της μονάδας χειρός	Το προϊόν δεν έχει τοποθετηθεί σωστά στη βάση φόρτισης.	Βεβαιωθείτε ότι οι πλάκες επαφής στο πίσω μέρος της ηλεκτρικής σκούπας έρχονται σε επαφή με τις πλάκες επαφής στη βάση φόρτισης, εάν έρχονται σε επαφή η οθόνη θα ανάψει και θα εμφανίσει το σύμβολο μπαταρίας.
	Το βύσμα του φορτιστή δεν είναι συνδεδεμένο στην τροφοδοσία.	Βεβαιωθείτε ότι το βύσμα του προσαρμογέα είναι συνδεδεμένο στην υποδοχή της βάσης φόρτισης και ότι ο προσαρμογέας φόρτισης είναι συνδεδεμένος σε μια επιτοίχια πρίζα. Έχετε πλήρες μήκος καλωδίου πριν συνδέσετε τον προσαρμογέα στην υποδοχή της βάσης φόρτισης.
	Δεν θα πραγματοποιείται φόρτιση αν η θερμοκρασία δωματίου είναι κάτω από 5°C ή πάνω από 35°C, για να προστατεύεται η μπαταρία και τα ηλεκτρονικά μέρη.	Φυλάσσετε/Φορτίστε το προϊόν σε εσωτερικό χώρο με θερμοκρασία δωματίου μεταξύ 5-35°C.
	Η οθόνη της μονάδας χειρός είναι σκοτεινή μετά την πλήρη φόρτιση της συστοιχίας μπαταρίας.	Όταν το προϊόν έχει φορτίσει πλήρως, τότε η οθόνη θα πρέπει να απενεργοποιείται. Πατήστε το κουμπί ταχύτητας +/- για να δείτε την ένδειξη επιπέδου μπαταρίας.
	Η θερμοκρασία της συστοιχίας μπαταρίας είναι πολύ υψηλή (~45°C)/χαμηλή (~5°C), η φόρτιση δεν άρχισε ακόμη.	Τοποθετήστε το προϊόν σε κατάσταση θερμοκρασίας περιβάλλοντος, περιμένετε μέχρι η θερμοκρασία να πέσει/αυξηθεί.
Το εικονίδιο συντήρησης (φραγμένος σωλήνας) εμφανίζεται στην οθόνη της μονάδας χειρός	Η σκούπα παρουσιάζει απώλεια επιδόσεων και πρέπει να ελεγχθεί. 1. Ελέγξτε για τυχόν φράξιμο στο πέλμα ή στον σωλήνα. 2. Αδειάστε το δοχείο σκόνης. 3. Καθαρίστε τα φίλτρα, το προφίλτρο και το λεπτό φίλτρο σκόνης. Καθαρίστε/Αντικαταστήστε τα φίλτρα σύμφωνα με το εγχειρίδιο οδηγιών. Μόλις ελεγχθεί το φράξιμο και η συντήρηση, το εικονίδιο θα εξαφανιστεί αυτόματα. Αν απαιτείται αντικατάσταση, αγοράστε νέα φίλτρα στον ιστότοπο www.electrolux.com .	

Πρόβλημα	Αιτία	Λύση
Ο κύλινδρος βούρτσας δεν περιστρέφεται	Έχουν τυλιχτεί τρίχες γύρω από το πώμα άκρου πέλματος ή τον κύλινδρο βούρτσας.	Αφαιρέστε τις τρίχες στον κύλινδρο βούρτσας ή/και στο πώμα άκρου του.
	Στα πέλματα που χρησιμοποιούνται σε χαλιά με μακρύ πέλος ή παρόμοιες επιφάνειες, η λειτουργία προστασίας υπερέντασης πέλματος έχει ενεργοποιηθεί.	1. Προσαρμόστε τη λειτουργία ισχύος σε ρύθμιση πιο χαμηλής ταχύτητας. 2. Αν έχουν τυλιχτεί τρίχες γύρω από τον κύλινδρο βούρτσας, ελέγξτε και αφαιρέστε τις.
Εμφανίζεται ένα προειδοποιητικό τρίγωνο στην οθόνη της μονάδας χειρός	Το προϊόν ενδέχεται να παρουσιάζει υπερθέρμανση του κινητήρα ή της συστοιχίας μπαταρίας.	Αφήστε το προϊόν να κρυώσει.
	Το πέλμα ή ο σωλήνας μπορεί να είναι φραγμένα.	Ελέγξτε αν προέκυψε φράξιμο στο πέλμα/τον σωλήνα.
	Στα πέλματα που χρησιμοποιούνται σε χαλιά με μακρύ πέλος ή παρόμοιες επιφάνειες, η λειτουργία προστασίας υπερέντασης πέλματος έχει ενεργοποιηθεί.	1. Προσαρμόστε τη λειτουργία ισχύος σε ρύθμιση πιο χαμηλής ταχύτητας. 2. Αν έχουν τυλιχτεί τρίχες γύρω από τον κύλινδρο βούρτσας, ελέγξτε και αφαιρέστε τις.
Ένα υγρό πέλμα ταλαντεύεται/αναπηδάει στο δάπεδο	Δεν έχουν εφαρμοστεί δίσκοι σφουγγαρίσματος στο κέντρο των δίσκων περιστροφής.	Τοποθετήστε ξανά τους δίσκους σφουγγαρίσματος στο κέντρο των δίσκων περιστροφής.
Η φόρτιση διαρκεί περισσότερο από 3 ώρες	Η θερμοκρασία δωματίου είναι πάνω από 35°C.	Ο χρόνος φόρτισης θα είναι μεγαλύτερος αν η θερμοκρασία είναι υψηλή, γεγονός που είναι φυσιολογικό, αποθηκεύστε/φορτίστε το προϊόν σε φυσιολογική θερμοκρασία δωματίου.
	Η λειτουργία υψηλής ισχύος χρησιμοποιείται για εκτεταμένο χρονικό διάστημα, προκαλώντας τη θέρμανση της συστοιχίας μπαταρίας πολύ γρήγορα.	Η φόρτιση θα ξεκινήσει μόλις η θερμοκρασία της συστοιχίας μπαταρίας πέσει κάτω από ένα συγκεκριμένο όριο.
Οι λυχνίες στο πέλμα δαπέδου δεν λειτουργούν	Ο κύλινδρος βούρτσας είναι μπλοκαρισμένος.	Αφαιρέστε τον κύλινδρο βούρτσας και καθαρίστε τον από τρίχες και ίνες.
Βλάβη της μπαταρίας.	Η σκούπα και η συστοιχία μπαταρίας έχουν αποθηκευτεί και δεν χρησιμοποιούνται για μεγάλο χρονικό διάστημα.	Βεβαιωθείτε ότι φορτίζετε τη συστοιχία μπαταρίας στο 70% πριν από την αποθήκευση για μεγάλο χρονικό διάστημα. Μόλις φορτιστεί, αποσυνδέστε τη συστοιχία μπαταρίας από τη σκούπα και φυλάξτε την σε ένα ξηρό δωμάτιο σε θερμοκρασία δωματίου 20-25°C.
Ο σταθμός εκκένωσης δεν λειτουργεί	Εμφανίζεται η ένδειξη S-bag.	Ελέγξτε αν η S-bag είναι τοποθετημένη στη θέση της σωστά και πως η θύρα είναι κλειστή.
	Η S-bag είναι γεμάτη.	Αντικαταστήστε την με μια νέα S-bag.
Το εικονίδιο S-bag εμφανίζεται στην οθόνη και η λειτουργία εκκένωσης δεν λειτουργεί αφού η κύρια μονάδα εισαχθεί στον σταθμό εκκένωσης, ακόμη και όταν το κουμπί Έναρξη είναι πατημένο	Η S-bag ή η θύρα του τμήματος S-bag δεν είναι στη θέση της.	Διασφαλίστε ότι η S-bag έχει τοποθετηθεί σωστά και ότι η θύρα έχει κλείσει σωστά.
Ο σταθμός δεν ξεκινάει την εκκένωση αυτόματα όταν εισάγεται η σκούπα	Ο σταθμός είναι σε μη αυτόματη λειτουργία.	Πατήστε παρατεταμένα το κουμπί Έναρξη/Διακοπή στον σταθμό μέχρι να ξεκινήσει να αναβοσβήνει, για αλλαγή μεταξύ μη αυτόματης και αυτόματης λειτουργίας.
	Η διάρκεια για την οποία σηκώθηκε η σκούπα είναι πολύ μικρή· μάλλον δεν είναι απαραίτητο να την αδειάσετε.	Αν χρειάζεται εκκένωση, πατήστε το κουμπί Έναρξη/Διακοπή στον σταθμό, ή περιμένετε περισσότερο από 15 δευτερόλεπτα πριν επιστρέψετε τη σκούπα στον σταθμό.

Πρόβλημα	Αιτία	Λύση
Φαίνεται πως η μπαταρία του σταθμού δεν μπορεί να φορτίσει	Ο σταθμός δίνει προτεραιότητα στη φόρτιση της μπαταρίας στη σκούπα.	Περιμένετε μέχρι η μπαταρία στη σκούπα να είναι πλήρως φορτισμένη- στη συνέχεια ο σταθμός θα αρχίσει τη φόρτιση. Ανταλλάξτε τις μπαταρίες για να δώσετε προτεραιότητα στην εναλλακτική.
Η σφουγγαρίστρα δεν είναι αρκετά υγρή για την αποτελεσματική απομάκρυνση λεκέδων ή βρομιάς	Η εκροή νερού είναι ανεπαρκής για την αποτελεσματική απομάκρυνση λεκέδων ή βρομιάς.	Χρησιμοποιήστε τη λειτουργία ψεκασμού για να ψεκάσετε απευθείας νερό στον λεκέ. Πατήστε παρατεταμένα το κουμπί ταχύτητας για να ενεργοποιήσετε τον ψεκασμό για έως 5 δευτερόλεπτα.
Δεν στάζει νερό από το πέλμα ύγρανσης	Το δοχείο νερού είναι άδειο.	Προσθέστε νερό στο δοχείο νερού.
	Η είσοδος νερού εμποδίζεται από μεγάλα αντικείμενα.	Εξετάστε την είσοδο νερού και βεβαιωθείτε ότι στο δοχείο νερού εισήχθη μόνο καθαρό νερό.
Υπάρχει διαρροή νερού από το δοχείο του πέλματος ύγρανσης αφού τοποθετηθεί στο πέλμα	Το δοχείο νερού δεν είναι πλήρως σφραγισμένο.	Βεβαιωθείτε ότι η είσοδος έχει σφραγιστεί σωστά πριν το τοποθετήσετε ξανά στο πέλμα ύγρανσης.
Μειωμένες επιδόσεις	Μετά από πολλαπλούς κύκλους καθαρισμού μακρών τριχών, τυλίχτηκαν τρίχες γύρω από το μεταλλικό πλέγμα στο εσωτερικό του δοχείου σκόνης.	Αφαιρέστε το μεταλλικό πλέγμα και απομακρύνετε με το χέρι τυχόν τρίχες που έχουν τυλιχτεί γύρω του.
	Μετά από παρατεταμένη χρήση, τρίχες και ρύποι συσσωρεύτηκαν γύρω από την είσοδο του δοχείου σκόνης, ενώ τα φίλτρα έφραξαν με λεπτά σωματίδια σκόνης.	Αφαιρέστε τις τρίχες/ρύπους με το χέρι και καθαρίστε ή αντικαταστήστε τα φίλτρα σύμφωνα με τις οδηγίες. Χρησιμοποιήστε μια νέα S-bag, αν κοντεύει να γεμίσει.
Δεν μπορεί να καθαριστεί καλά η σκόνη/τρίχες στο εσωτερικό του δοχείου σκόνης	Η S-bag είναι γεμάτη, ή το δοχείο σκόνης είναι υπερβολικά γεμάτο, με τα περιεχόμενα να φτάνουν ή να υπερβαίνουν το μέγιστο υποδεικνυόμενο επίπεδο.	<ol style="list-style-type: none"> 1. Καθαρίζετε το δοχείο σκόνης πιο συχνά. Ο τακτικός καθαρισμός πριν το δοχείο να γεμίσει πλήρως βελτιώνει τις συνολικές επιδόσεις. 2. Αν η S-bag είναι σχεδόν γεμάτη, αντικαταστήστε την με μια νέα για να διατηρηθεί η βέλτιστη λειτουργικότητα. 3. Καθαρίστε ή αντικαταστήστε το φίλτρο καταστροφής (που βρίσκεται κάτω από την S-bag) για να διασφαλίσετε τον αποτελεσματικό καθαρισμό.
Το κάτω καπάκι του δοχείου σκόνης δεν άνοιξε ή δεν έκλεισε σωστά.	Μικρά μεταλλικά κομμάτια κόλλησαν γύρω από τον μαγνήτη.	Αφαιρέστε τα μεταλλικά κομμάτια γύρω από τον μαγνήτη και καθαρίστε την περιοχή προσεκτικά.
	Η κύρια μονάδα έχει σηκωθεί από τον σταθμό εκκένωσης πριν ολοκληρωθεί ο κύκλος εκκένωσης.	Βεβαιωθείτε ότι η κύρια μονάδα θα σηκωθεί από τον σταθμό εκκένωσης αφού ολοκληρωθεί ο κύκλος εκκένωσης.
Πιάστηκαν μακριές τρίχες μαλλιών ανάμεσα στο κάτω καπάκι και στην ποδιά του δοχείου σκόνης	Μακριές τρίχες μαλλιών τυλίχτηκαν γύρω από το μεταλλικό πλέγμα στο εσωτερικό του δοχείου σκόνης.	Κόψτε τις κολλημένες τρίχες μαλλιών ή αφαιρέστε τις τυλιγμένες τρίχες με το χέρι.
Ο εύκαμπτος σωλήνας στον σταθμό εκκένωσης αποσυνδέεται από τη θύρα αναρρόφησης κατά τη διάρκεια του καθαρισμού	Ο σωλήνας δεν εισήχθη σωστά στη θύρα αναρρόφησης.	Εισαγάγετε τον σωλήνα καλά μέχρι να συνδεθεί με ασφάλεια στη θύρα αναρρόφησης.

Risoluzione dei problemi

Problema	Causa	Soluzione
Il prodotto si ferma o non si avvia	La batteria è scarica.	Caricare l'aspirapolvere.
	Acqua/liquidi sono stati aspirati nel prodotto.	Smettere di usare il prodotto, rimuovere i filtri e lasciarlo asciugare per 48 ore. Non mettere il prodotto nella base di ricarica. Se il prodotto non funziona ancora dopo 48 ore, contattare un centro di assistenza Electrolux autorizzato. Nota: I danni al motore causati da acqua o altri liquidi non sono coperti dalla garanzia.
	L'aspirapolvere è caduto sul pavimento involontariamente (notare che il prodotto non ha una funzione di supporto autonomo).	Tenere saldamente l'unità manuale durante l'uso dell'aspirapolvere. Appoggiarsi a mobili o simili solo quando sono stabili.
Perdita di potenza di aspirazione	L'ugello non raccoglie polvere o sporco come previsto.	Assicurarsi di usare l'ugello corretto per ogni tipo di pavimento. Alcuni modelli potrebbero essere dotati della bocchetta AllFloor Power e/o della bocchetta HardFloor Power. L'bocchetta HardFloor Power non è consigliato per tappeti spessi, ma è ideale per pavimenti duri. L'bocchetta AllFloor Power è adatto a tutti i pavimenti.
	L'ugello non aspira la polvere.	Il contenitore della polvere non è chiuso dopo aver utilizzato la stazione vuota.
	La spazzola o il rullo dell'ugello sono bloccati da peli e sporcizia.	Rimuovere l'ugello e pulire il rullo della spazzola secondo il manuale di istruzioni.
	Il tubo e/o il collo dell'ugello sono bloccati.	Controllare se si è verificato un intasamento nell'ugello/nel tubo.
	Il prefiltro e/o il filtro per la polvere fine sono intasati o sporchi. Il contenitore della polvere è pieno.	Svuotare il contenitore della polvere e lavare i filtri secondo il manuale di istruzioni. Se necessario, sostituire e acquistare nuovi filtri su www.electrolux.com .
Il prodotto non si carica/nessuna indicazione di carica sul display dell'unità portatile	Il prodotto non è posizionato correttamente nella base di ricarica.	Assicurarsi che le piastre di contatto sul retro dell'aspirapolvere siano a contatto con le piastre di contatto sulla base di ricarica, in caso di contatto il display si illuminerà e mostrerà il simbolo della batteria.
	La spina del caricabatterie non è inserita.	Assicurarsi che la spina dell'adattatore sia collegata alla presa della base di ricarica e che l'adattatore di ricarica sia collegato a una presa a muro. Prima di fissare l'adattatore nello slot del supporto di ricarica, assicurarsi che il cavo sia completamente lungo.
	La ricarica non verrà eseguita se la temperatura ambiente è inferiore a 5°C o superiore a 35°C per proteggere la batteria e l'elettronica.	Conservare/caricare il prodotto in un ambiente chiuso con una temperatura ambiente compresa tra 5 e 35°C.
	Il display dell'unità portatile è spento dopo che la batteria è completamente carica.	Quando il prodotto ha completato la ricarica, il display dovrebbe spegnersi. Premere il pulsante +/- speed per visualizzare l'indicazione del livello della batteria.
	La temperatura della batteria è troppo alta (-45°C)/bassa (-5°C), la ricarica non è ancora iniziata.	Mettere il prodotto a temperatura ambiente, attendere che la temperatura si raffreddi/salti.
L'icona di manutenzione (tubo intasato) appare sul display dell'unità portatile	L'aspirapolvere sta riscontrando una perdita di prestazioni e deve essere controllato.	<ol style="list-style-type: none"> 1. Controllare se l'ugello o il tubo sono intasati. 2. Svuotare il contenitore della polvere. 3. Pulire i filtri, il prefiltro e il filtro per polveri sottili. Pulire/sostituire i filtri secondo il manuale di istruzioni. Una volta verificati intasamenti e manutenzione, l'icona scomparirà automaticamente. Se è necessario sostituirli, acquistare nuovi filtri su www.electrolux.com .

Problema	Causa	Soluzione
Il rullo spazzola non ruota	I capelli si aggrovigliano attorno al cappuccio terminale dell'ugello o al rullo spazzola.	Rimuovere i capelli dal rullo spazzola e/o dal suo cappuccio terminale.
	Gli ugelli funzionano su tappeti a pelo lungo o superfici simili, è stata attivata la modalità di protezione da sovracorrente dell'ugello.	<ol style="list-style-type: none"> 1. Regolare la modalità di potenza su un'impostazione di velocità inferiore. 2. Controllare e rimuovere se i capelli si aggrovigliano attorno al rullo spazzola.
Un triangolo di avvertenza appare sul display dell'unità manuale	Il prodotto potrebbe essere surriscaldato nel motore o nella batteria.	Lasciare riposare e raffreddare il prodotto.
	L'ugello o il tubo potrebbero essere intasati.	Controllare se si è verificato un intasamento nel l'ugello/nel tubo.
	Gli ugelli funzionano su tappeti a pelo lungo o superfici simili, è stata attivata la modalità di protezione da sovracorrente dell'ugello.	<ol style="list-style-type: none"> 1. Regolare la modalità di potenza su un'impostazione di velocità inferiore. 2. Controllare e rimuovere se i capelli si aggrovigliano attorno al rullo spazzola.
L'ugello bagnato traballa / salta sul pavimento	I cuscinetti per il lavaggio non sono fissati al centro dei dischi rotanti.	Ricollegare i cuscinetti al centro dei dischi rotanti.
La carica richiede più di 3 ore	La temperatura ambiente è superiore a 35°C.	Il tempo di carica sarà più lungo se la temperatura è alta, il che è normale, conservare/caricare il prodotto a una temperatura ambiente normale.
	La modalità di potenza elevata è stata utilizzata per un periodo di tempo prolungato, causando un surriscaldamento eccessivo della batteria.	La carica inizierà non appena la temperatura della batteria sarà al di sotto di un certo limite.
I fari dell'ugello per pavimenti non funzionano	Il rullo della spazzola è inceppato.	Rimuovere il rullo della spazzola e pulirlo da peli e fibre.
Danni alla batteria.	L'aspirapolvere e il pacco batteria sono stati conservati e non utilizzati per un lungo periodo di tempo.	Assicurarsi di caricare la batteria al 70% prima di un lungo periodo di tempo. Una volta carica, scollegare la batteria dall'aspirapolvere e conservarla in un luogo asciutto con una temperatura ambiente di 20-25°C.
La stazione vuota non funziona	L'indicazione S-bag salta fuori.	Controllare che la S-bag sia posizionata correttamente e che lo sportello sia chiuso.
	La S-bag è piena.	Sostituirla con una nuova S-bag.
L'icona S-bag appare sul display e la funzione di svuotamento non funziona dopo che l'unità principale è stata inserita nella stazione di svuotamento, anche quando si preme il pulsante Avvio	La S-bag o lo sportello della cabina S-bag non sono in posizione.	Assicurarsi che la S-bag sia posizionata correttamente e che lo sportello sia chiuso correttamente.
La stazione non inizia a svuotarsi automaticamente quando si inserisce l'aspirapolvere	La stazione è in modalità manuale.	Premere e tenere premuto il pulsante Avvio/Pausa sulla stazione finché non inizia a lampeggiare per passare dalla modalità manuale a quella automatica.
	La durata per cui l'aspirapolvere è stato sollevato è stata troppo breve; è probabile che non sia necessario svuotarlo.	Se è necessario svuotarlo, premere il pulsante Avvio/Pausa sulla stazione o attendere più di 15 secondi prima di rimettere l'aspirapolvere nella stazione.

Problema	Causa	Soluzione
La batteria all'interno della stazione sembra non essere in grado di caricarsi	La stazione dà la priorità alla carica della batteria dell'aspirapolvere.	Attendere che la batteria dell'aspirapolvere sia completamente carica; in seguito, la stazione inizierà a caricarsi.
		Sostituire le batterie per dare priorità a quella alternativa.
Il mocio non è sufficientemente umido per rimuovere efficacemente macchie o sporco	Il gocciolamento dell'acqua non è sufficiente per rimuovere efficacemente macchie o sporco.	Utilizzare la funzione spray per applicare direttamente l'acqua sulla macchia. Tenere premuto il pulsante della velocità per attivare lo spray per un massimo di 5 secondi.
Non gocciola acqua dall'ugello bagnato	Il serbatoio dell'acqua è vuoto.	Aggiungere acqua nel serbatoio dell'acqua.
	L'ingresso dell'acqua è ostruito da oggetti di grandi dimensioni.	Esaminare l'ingresso dell'acqua e assicurarsi che nel serbatoio dell'acqua venga caricata solo acqua pulita.
L'acqua perde dal serbatoio dell'ugello bagnato dopo che è stato installato sull'ugello	Il serbatoio dell'acqua non è completamente sigillato.	Assicurarsi che l'ingresso sia correttamente sigillato prima di reinstallarlo sull'ugello bagnato.
Degradamento delle prestazioni	Dopo diversi cicli di pulizia di capelli lunghi, i capelli si sono aggrovigliati attorno alla rete metallica all'interno del contenitore della polvere.	Rimuovere la rete metallica e rimuovere manualmente eventuali capelli aggrovigliati attorno ad essa.
	Dopo un uso prolungato, capelli e detriti si sono accumulati attorno all'ingresso del contenitore della polvere, mentre i filtri si sono intasati di polvere fine.	Rimuovere manualmente capelli/rifiuti e pulire o sostituire i filtri come indicato. Utilizzare una nuova S-bag se è quasi piena.
Non è possibile pulire a fondo la polvere/ i capelli all'interno del contenitore della polvere	La S-bag è piena o il contenitore della polvere è sovraccarico, con il contenuto che raggiunge o supera il livello massimo indicato.	<ol style="list-style-type: none"> 1. Pulire il contenitore della polvere più frequentemente. Una pulizia regolare prima che il contenitore sia pieno migliora le prestazioni complessive. 2. Se la S-bag è quasi piena, sostituirla con una nuova per mantenere una funzionalità ottimale. 3. Pulire o sostituire il filtro anti-emergenza (situato sotto il S-bag) per garantire una pulizia efficace.
Il coperchio inferiore del contenitore della polvere non si è aperto o chiuso correttamente.	Piccole schegge di metallo si sono incastrate attorno al magnete.	Rimuovere le schegge di metallo attorno al magnete e pulire accuratamente quell'area.
	L'unità principale era stata sollevata dalla stazione di svuotamento prima del termine del ciclo di svuotamento.	Assicurarsi che l'unità principale venga sollevata dalla stazione di svuotamento una volta terminato il ciclo di svuotamento.
Capelli lunghi incastrati tra il coperchio inferiore e la gona del contenitore della polvere	Capelli lunghi aggrovigliati attorno alla rete metallica all'interno del contenitore della polvere.	Tagliare i capelli incastrati o rimuovere manualmente i capelli aggrovigliati.
Il tubo elastico nella stazione di svuotamento si scollega dalla porta di aspirazione durante la pulizia con l'aspirapolvere	Il tubo non è stato inserito correttamente nella porta di aspirazione.	Inserire saldamente il tubo finché non si collega saldamente alla porta di aspirazione.

Resolução de problemas

Problema	Causa	Resolução
O produto para ou não inicia o funcionamento	A bateria está descarregada.	Carregue o aspirador.
	O produto aspirou água / líquido para o seu interior.	Interrompa a utilização do produto e retire os filtros e permita que seque durante 48 h. Não coloque o produto no suporte de carregamento. Se o produto continuar a não funcionar após 48 h, deve contactar um centro de assistência autorizado da Electrolux. Nota: a garantia não cobre os danos no motor causados por água ou por outro líquido.
	O aspirador caiu involuntariamente ao chão (tenha em atenção que não existe uma função de suporte próprio no produto).	Segure firmemente na unidade de mão enquanto utiliza o aspirador. O eventual apoio em móveis ou elementos semelhantes apenas deve ser realizado se houver estabilidade.
Perda de potência de aspiração	O bocal não recolhe o pó ou a sujidade conforme esperado.	Certifique-se de que utiliza um bocal correto para cada tipo de piso. Alguns modelos podem incluir o bocal Power Todos os Pisos e/ou o bocal Power Piso Duro. O bocal Power Piso Duro não é recomendado para tapetes espessos, embora seja ideal para pisos duros. O bocal Power Todos os Pisos é adequado para todos os pisos.
	O bocal não recolhe o pó.	O depósito do pó não está fechado após o funcionamento com a estação vazia.
	A escova ou o rolo do bocal estão bloqueados com os pelos e a sujidade.	Retire o bocal e limpe o rolo da escova de acordo com o manual de instruções.
	O tubo e/ou a conduta do bocal estão obstruídos.	Verifique se ocorreu algum entupimento no bocal / tubo.
	O filtro prévio e/ou o filtro de pó fino ficaram obstruídos ou estão sujos. O depósito do pó está cheio.	Esvazie o depósito do pó e lave os filtros de acordo com o manual de instruções. Se for necessário, substitua-os por filtros novos adquiridos em www.electrolux.com .
O produto não está a carregar / não há indicação de carregamento no visor da unidade manual	O produto não está colocado corretamente no suporte de carregamento.	Certifique-se de que as placas de contacto na parte posterior do aspirador estão em contacto com as placas de contacto no suporte de carregamento. Se estiverem em contacto, o visor acende-se e apresenta o símbolo de bateria.
	A ficha do carregador não está ligada à corrente elétrica.	Certifique-se de que a ficha do adaptador está ligada à tomada do suporte de carregamento e de que o adaptador está ligado a uma tomada elétrica. Deve dispor do comprimento total do fio antes de fixar o adaptador na ranhura do suporte de carregamento.
	O carregamento não irá ocorrer se a temperatura ambiente for inferior a 5 °C ou superior a 35 °C para proteger a bateria e os componentes eletrónicos.	Guarde / carregue o produto no interior a uma temperatura ambiente de 5 °C a 35 °C.
	O visor da unidade de mão não se ilumina quando o conjunto de bateria está completamente carregado.	Quando o produto tiver terminado o carregamento, o visor deve desligar-se. Carregue no +/- botão de velocidade para visualizar a indicação do nível da bateria.
	A temperatura do conjunto de bateria é demasiado elevada (-45 °C) / baixa (-5 °C); o carregamento ainda não foi iniciado.	O produto deve atingir as condições de temperatura ambiente; espere até que a temperatura diminua / aumente.

Problema	Causa	Resolução
O ícone de manutenção (tubo obstruído) aparece no visor da unidade de mão	O aspirador apresenta uma perda de desempenho e deve ser inspecionado.	<ol style="list-style-type: none"> 1. Verifique se existem obstruções no bocal ou no tubo. 2. Esvazie o depósito do pó. 3. Limpe os filtros, o filtro prévio e o filtro de pó fino. Limpe / substitua os filtros de acordo com o manual de instruções. Depois de verificar a obstrução e de realizar a manutenção, o ícone irá desaparecer automaticamente. Se precisar de substituição, adquira filtros novos em www.electrolux.com .
O rolo da escova não roda	Os pelos emaranham-se na tampa da extremidade do bocal ou do rolo da escova.	Retire os pelos do rolo da escova e/ou da tampa da extremidade.
	Os bocais funcionam em tapetes de pelo comprido ou em superfícies semelhantes; o modo de proteção contra sobreatendimentos dos bocais foi ativado.	<ol style="list-style-type: none"> 1. Ajuste o modo de alimentação para uma definição de velocidade mais baixa. 2. Verifique e retire os pelos se estiverem emaranhados no rolo da escova.
O triângulo de advertência aparece no visor da unidade de mão	O produto pode estar sobreaquecido no motor ou no conjunto de bateria.	Deixe o produto repousar e arrefecer.
	O bocal ou o tubo podem estar obstruídos.	Verifique se ocorreu algum entupimento no bocal / tubo.
	Os bocais funcionam em tapetes de pelo comprido ou em superfícies semelhantes; o modo de proteção contra sobreatendimentos dos bocais foi ativado.	<ol style="list-style-type: none"> 1. Ajuste o modo de alimentação para uma definição de velocidade mais baixa. 2. Verifique e retire os pelos se estiverem emaranhados no rolo da escova.
O bocal húmido oscila / salta no chão	As pastilhas de esfregona não estão fixas no centro dos discos rotativos.	Volte a instalar as pastilhas no centro dos discos rotativos.
O carregamento demora mais de 3 h	A temperatura ambiente é superior a 35 °C.	A duração de carregamento aumenta se a temperatura for elevada, o que é normal; guarde / carregue o produto a uma temperatura ambiente normal.
	O modo de elevada potência foi utilizado durante demasiado tempo, causando o sobreaquecimento do conjunto de bateria.	O carregamento é iniciado quando a temperatura da bateria for inferior a um determinado limite.
As luzes no bocal de piso não funcionam	O rolo da escova está encravado.	Retire o rolo da escova e elimine os pelos e as fibras.
Danos na bateria.	O aspirador e o conjunto de bateria foram guardados e não são utilizados durante um período prolongado.	Certifique-se de que carrega o conjunto de bateria até 70 % antes de guardar o produto durante um período prolongado. Depois de carregado, desconecte o conjunto de bateria do aspirador de limpeza e mantenha-o num espaço ao abrigo da humidade e a uma temperatura ambiente de 20 °C a 25 °C.
A estação vazia não funciona	A indicação de S-bag aparece.	Verifique se o S-bag está bem instalado na posição correta e se a porta está fechada.
	O S-bag está cheio.	Deve substituí-lo por um S-bag novo.
O ícone S-bag aparece no visor e a função de esvaziamento não funciona depois de a unidade principal ter sido introduzida na estação de esvaziamento, mesmo quando carrega no botão Iniciar	O S-bag ou a porta da cabina S-Bag não estão na posição correta.	Certifique-se de que o S-bag está devidamente posicionado e que a porta está fechada.

PORTUGUÊS

Problema	Causa	Resolução
A estação não começa a esvaziar automaticamente quando o aspirador é introduzido	A estação está no modo manual.	Prima e mantenha premido o botão Início / Pausa na estação até que comece a piscar para alternar entre o modo manual e automático.
	A duração do levantamento do aspirador foi demasiado curta; provavelmente, não é necessário esvaziá-lo.	Se for necessário esvaziá-lo, carregue no botão Início / Pausa na estação ou aguarde mais de 15 s antes de voltar a colocar o aspirador na estação.
Aparentemente, a bateria na estação não consegue carregar	A estação prioriza o carregamento da bateria no aspirador.	Espere até que a bateria do aspirador esteja totalmente carregada; depois, a estação vai iniciar o carregamento.
		Troque as baterias para priorizar a alternativa.
A esfregona não está suficientemente húmida para remover eficazmente as manchas ou a sujidade	O gotejamento de água é insuficiente para remover eficazmente as manchas ou a sujidade.	Utilize a função de pulverização para aplicar água diretamente na mancha. Prima e mantenha premido o botão de velocidade para ativar o pulverização durante, no máximo, 5 s.
Não há água a gotejar do bocal húmido	O depósito de água está vazio.	Adicione água ao depósito de água.
	A entrada de água está obstruída por elementos de grande dimensão.	Inspecione a entrada de água e assegure-se de que o carregamento no depósito de água inclui unicamente água limpa.
Existem fugas de água do depósito do bocal húmido após a instalação no bocal	O depósito de água não é totalmente estanque.	Certifique-se de que a entrada está devidamente vedada antes de voltar a instalá-la no bocal húmido.
Redução do desempenho	Depois de vários ciclos de limpeza em pelos compridos, estes ficam emaranhados na rede metálica no interior do depósito do pó.	Retire a malha metálica e elimine manualmente os pelos emaranhados.
	Após uma utilização prolongada, ocorreu a acumulação de pelos e detritos na entrada do depósito do pó, ao passo que os filtros ficaram obstruídos com pó fino.	Retire os pelos e detritos manualmente e limpe ou substitua os filtros de acordo com as instruções. Utilize um novo S-bag se estiver quase cheio.
Não é possível limpar completamente o pó e os pelos no interior do depósito do pó	O S-bag está cheio ou o depósito do pó está sobrecarregado com o conteúdo a atingir ou a ultrapassar o nível máximo indicado.	<ol style="list-style-type: none"> 1. Limpe o depósito do pó com mais frequência. A limpeza regular antes de o depósito ficar cheio melhora o desempenho geral. 2. Se o S-bag estiver quase cheio, deve substituí-lo por um novo para manter a funcionalidade ótima. 3. Limpe ou substitua o filtro (localizado sob o S-bag) para garantir uma limpeza eficaz.
A tampa inferior do depósito do pó não abre ou fecha corretamente.	Pequenas aparas metálicas ficaram presas em redor do íman.	Retire as aparas metálicas em redor do íman e limpe bem esta área.
	A unidade principal foi levantada da estação de esvaziamento antes de o ciclo de esvaziamento terminar.	Certifique-se de que extrai a unidade principal da estação de esvaziamento depois de o ciclo de esvaziamento terminar.
O pelo comprido está preso entre a tampa inferior e a aba do depósito do pó	O pelo comprido está emaranhado na rede metálica no depósito do pó.	Corte os pelos presos ou retire o pelo emaranhado manualmente.
O tubo flexível na estação de esvaziamento desconecta-se do orifício de aspiração durante a limpeza	O tubo não foi inserido corretamente no orifício de aspiração.	Introduza o tubo firmemente até ficar bem conectado ao orifício de aspiração.

Probleemoplossing

Probleem	Oorzaak	Oplossing
Het product stopt of start niet	De batterij is leeg.	De stofzuiger opladen.
	Het product heeft water/vloeistof opgezogen.	Gebruik het product niet meer, haal de filters eruit en laat het 48 uur drogen. Plaats het product niet in de laadstandaard. Neem contact op met een erkend Electrolux-servicecentrum als het product na 48 uur nog steeds niet werkt. Opmerking: Beschadiging van de motor door water of andere vloeistoffen valt niet onder de garantie.
	De stofzuiger is onopzettelijk op de vloer gevallen (let op: het product heeft geen standfunctie).	Houd de handeenheid goed vast tijdens het gebruik van de stofzuiger. Steun alleen op meubilair of iets dergelijks als het stabiel is.
Verlies van zuigkracht	Het mondstuk zuigt geen stof of vuil op zoals verwacht.	Let erop dat u voor elk vloertype het juiste mondstuk gebruikt. Sommige modellen zijn uitgerust met de AllFloor Power-spuitmond en/of de HardFloor Power-spuitmond. De HardFloor Power-spuitmond wordt niet aanbevolen voor dik tapijt, maar is ideaal voor harde vloeren. De AllFloor Power-spuitmond is geschikt voor alle vloeren.
	Het mondstuk zuigt geen stof op.	De stofbak is niet dicht na het draaien op een leeg station.
	De borstel of roller van het mondstuk is verstopt met haar en vuil.	Verwijder het mondstuk en reinig de borstelrol zoals aangegeven in de gebruiksaanwijzing.
	Buis en/of hals van het mondstuk is geblokkeerd.	Controleer of er verstopping is opgetreden in het mondstuk/de buis.
	Voorfilter en/of fijnstoffilter zijn verstopt of vuil. Stofbak is vol.	Leeg de stofbak en reinig de filters volgens de gebruiksaanwijzing. Vervang zo nodig en koop nieuwe filters op www.electrolux.com .
Product wordt niet opgeladen/geen laadindicatie op het scherm van de handeenheid	Product is niet goed in de laadstandaard geplaatst.	Controleer of de contactplaten aan de achterkant van de stofzuiger contact maken met de contactplaten op de laadstandaard. Als de contactplaten contact maken, licht het display op en wordt het batterijsymbool getoond.
	De stekker van de oplader zit niet in het stopcontact.	Controleer of de stekker van de adapter is aangesloten op het stopcontact van de laadstandaard en of de laadadapter is aangesloten op een stopcontact. Houd de kabel volledig op lengte voordat u de adapter in de gleuf van de laadstandaard bevestigt.
	Om de batterij en elektronica te beschermen, wordt er niet geladen als de kamertemperatuur lager is dan 5°C of hoger dan 35°C.	Bewaar/laad het product binnen bij een kamertemperatuur tussen 5-35°C.
	Het display van de handeenheid is donker nadat de accu volledig is opgeladen.	Wanneer het product helemaal is opgeladen, moet het scherm worden uitgeschakeld. Druk op de snelheidsknop +/- om de batterijniveau-indicatie te bekijken.
	De temperatuur van de accu is te hoog (~45°C)/laag (~-5°C), opladen is nog niet gestart.	Zet het product neer bij kamertemperatuur en wacht tot de temperatuur is afgekoeld/opgelopen.
Het onderhoudspictogram (verstopte buis) verschijnt op het display van de handeenheid	De stofzuiger vertoont prestatieverlies en moet worden gecontroleerd.	<ol style="list-style-type: none"> 1. Controleer op verstoppingen in het mondstuk of de buis. 2. Leeg de stofbak. 3. Reinig de filters, het voorfilter en het fijnstoffilter. Reinig/vervang de filters zoals aangegeven in de gebruiksaanwijzing. Zodra de verstopping en het onderhoud nagekeken zijn, verdwijnt het pictogram automatisch. Vervang zo nodig en koop nieuwe filters op www.electrolux.com .

Probleem	Oorzaak	Oplossing
De borstelrol draait niet	Het haar klit rond het uiteinde van het mondstuk of de borstelrol.	Verwijder het haar op de borstelrol en/of de afdichtkap.
	Als het mondstuk op tapijt met lange haren of soortgelijke oppervlakken wordt gebruikt, is de overstroombeveiligingsmodus van het mondstuk geactiveerd.	1. Pas de energiemodus aan naar een lagere snelheidsinstelling. 2. Kijk na of er haren rond de borstelrol verstrikt zijn geraakt en verwijder deze.
Er verschijnt een gevarendriehoek op het display van de handeenheid	De motor of accu van het product kan oververhit zijn geraakt.	Laat het product afkoelen.
	Het mondstuk of de buis kan verstopt zijn.	Controleer of er een verstopping is in het mondstuk/de buis.
	Als het mondstuk op tapijt met lange haren of soortgelijke oppervlakken wordt gebruikt, is de overstroombeveiligingsmodus van het mondstuk geactiveerd.	1. Pas de energiemodus aan naar een lagere snelheidsinstelling. 2. Kijk na of er haren rond de borstelrol verstrikt zijn geraakt en verwijder deze.
Nat mondstuk wiebelt / verspringt op de vloer	De moppads zijn niet in het midden van de rotatieschijven bevestigd.	Bevestig de pads in het midden van de rotatieschijven.
Het opladen duurt langer dan 3 uur	De kamertemperatuur is hoger dan 35°C.	De laadtijd is langer wanneer de temperatuur hoog is, wat normaal is. Bewaar/laad het product bij een normale kamertemperatuur.
	De modus Hoog vermogen is langere tijd gebruikt, waardoor de batterij te warm is geworden.	Het opladen start zodra de temperatuur van de batterij onder een bepaalde grens komt.
De koplampen op het vloermondstuk werken niet	De borstelrol zit vast.	Haal de borstelrol eruit en maak hem schoon van haar en vezels.
Schade aan de accu.	De stofzuiger en de accu zijn opgeslagen en lange tijd niet gebruikt.	Laad de accu tot 70% op voordat u deze voor langere tijd opslaat. Haal de accu na het opladen van de stofzuiger en bewaar deze in een droge ruimte met een kamertemperatuur van 20-25°C.
Het lege station werkt niet	De S-bag aanduiding verschijnt.	Controleer of de S-bag correct geplaatst is en of de deur gesloten is.
	De S-bag is vol.	Vervang hem door een nieuwe S-bag.
Op het display verschijnt het pictogram van de S-bag en de leegmaakfunctie werkt niet nadat de hoofdeenheid in het leegmaakstation is geplaatst, zelfs niet wanneer de Start-toets wordt ingedrukt.	De S-bag of de deur van de S-bag cabine is niet goed op zijn plaats.	Controleer of de S-bag goed op zijn plaats zit en of de deur goed gesloten is.
Het station wordt niet automatisch geleegd als de stofzuiger wordt geplaatst	Het station staat in de handmatige modus.	Houd de knop Start/Pauze op het station ingedrukt totdat deze begint te knipperen om te schakelen tussen handmatige en automatische modus.
	De duur waarvoor de stofzuiger werd opgetild was te kort; het is waarschijnlijk niet nodig om hem te legen.	Als u de stofzuiger moet legen, drukt u op de knop Start/Pauze op het station of wacht u langer dan 15 seconden voordat u de stofzuiger terugplaatst in het station.

NEDERLANDS

Probleem	Oorzaak	Oplossing
De batterij in het station kan niet opgeladen worden	Het station laadt eerst de batterij van de stofzuiger op.	Wacht tot de batterij van de stofzuiger volledig is opgeladen; daarna begint het station met opladen.
		Verwissel de batterijen om de alternatieve prioriteit te geven.
De mop is niet voldoende vochtig om vlekken of vuil effectief te verwijderen	Druppelend water is niet voldoende om vlekken of vuil effectief te verwijderen.	Gebruik de sprayfunctie om water direct op de vlek aan te brengen. Houd de snelheidsknop ingedrukt om de spray gedurende maximaal 5 seconden te activeren.
Er druppelt geen water uit het natte mondstuk	De watertank is leeg.	Voeg water aan de watertank toe.
	De waterinlaat wordt door grote voorwerpen geblokkeerd.	Controleer de waterinlaat en zorg ervoor dat er alleen schoon water in de watertank komt.
Er lekt water uit de tank van het natte mondstuk nadat deze op het mondstuk is geïnstalleerd.	De watertank is niet volledig afgedicht.	Controleer of de inlaat goed is afgedicht voordat u deze weer op het natte mondstuk monteert.
Prestatievermindering	Na meerdere schoonmaakbeurten van lang haar zijn de haren verstrikt geraakt rond het metalen gaas in de stofbak.	Verwijder het metalen gaas en haal met de hand al het haar weg dat eromheen verstrikt zit.
	Na lang gebruik hebben zich haren en vuil verzameld rond de inlaat van de stofbak, terwijl de filters verstopt zijn geraakt met fijnstof.	Verwijder het haar/afval met de hand en reinig of vervang de filters volgens de instructies. Gebruik een nieuwe S-bag als deze bijna vol is.
Stof/haren in stofbak kan niet grondig worden gereinigd	De S-bag is vol of de stofbak is overbelast, waarbij de inhoud het aangegeven maximumniveau bereikt of overschrijdt.	<ol style="list-style-type: none"> 1. Maak de stofbak vaker schoon. Door regelmatig te reinigen voordat de bak vol is, worden de algehele prestaties verbeterd. 2. Als de S-bag bijna vol is, moet u deze vervangen door een nieuwe om een optimale werking te behouden. 3. Reinig of vervang het noodfilter (onder de S-bag) voor een effectieve reiniging.
Het onderste deksel van de stofbak kan niet goed openen of sluiten.	Er bleven kleine metaalsplinters rond de magneet hangen.	Verwijder de metaalsplinters rond de magneet en maak dat gedeelte grondig schoon.
	De hoofdeenheid werd opgetild uit het leegmaakstation voordat de leegmaakcyclus was voltooid.	Zorg ervoor dat de hoofdeenheid van het leegmaakstation wordt opgetild nadat de leegmaakcyclus is voltooid.
Er komen lange haren vast te zitten tussen het onderste deksel en de rok van de vuilnisbak	Rond het metalen gaas in de stofbak zitten lange haren verstrikt.	Knip het haar dat vastzit af of verwijder verward haar met de hand.
De elastische slang in het leegmaakstation wordt tijdens het stofzuigen losgekoppeld van de aanzuigpoort	De slang is niet goed in de aanzuigpoort gestoken.	Steek de slang stevig in tot hij goed aansluit op de aanzuigpoort.

Resolució de problemes

Problema	Causa	Solució
L'aparell es para o no s'inicia	La bateria està buida.	Carregueu el netejador.
	Ha entrat aigua/líquid succionat dins l'aparell.	Deixeu de fer servir l'aparell i traieu els filtres per tal que s'assequin durant 48 hores. No col·loqueu l'aparell al suport de càrrega. Si l'aparell continua sense funcionar quan hagin transcorregut 48 hores, contacteu amb un centre de servei autoritzat d'Electrolux. Nota: La garantia no cobreix els danys al motor causats per aigua o altres líquids.
	El netejador ha caigut a terra de manera no intencionada (l'aparell no té cap funció d'autosuport).	Aguanteu la unitat de mà amb fermesa mentre feu servir el netejador. Heu de recolzar l'aparell només en mobles o objectes similars que siguin estables.
Pèrdua de potència de succió	El bec no recull la pols o la brutícia de la manera que es podria esperar.	Comproveu que feu servir el bec correcte per a cada tipus de terra. Alguns models poden incloure el broquet AllFloor Power o el broquet HardFloor Power. El broquet HardFloor Power no es recomana per a catifes gruixudes, però és ideal per a terres durs. El broquet AllFloor Power és adequat per a tots els tipus de terres.
	El bec no recull la pols.	El contenidor de la pols no està tancat després d'anar a l'estació de buidatge.
	El raspall cilíndric o el raspall del bec estan bloquejats amb pèls o brutícia.	Traieu el bec i netegeu el raspall cilíndric seguint les directrius del manual d'instruccions.
	El coll del bec o del tub estan bloquejats.	Comproveu que no hi hagi cap obstrucció al bec o al tub.
	El prefiltrat o el filtre de pols fina estan obstruïts o bruts. El contenidor de pols està ple.	Buideu el contenidor de pols i renteu els filtres seguint les directrius del manual d'instruccions. En cas que sigui necessari, canvieu i compreu filtres nous a www.electrolux.com .
L'aparell no es carrega o no hi ha cap indicació de càrrega a la pantalla de la unitat de mà	No s'ha col·locat l'aparell correctament al suport de càrrega.	Comproveu que les plaques de contacte que hi ha a la part posterior de l'aspiradora facin contacte correctament amb les plaques de contacte del suport de càrrega; quan fan contacte de manera correcta la pantalla s'il·lumina i mostra el símbol de la bateria.
	La clavilla del carregador no està connectada.	Comproveu que la clavilla de l'adaptador estigui connectada a l'endoll del suport de càrrega i que l'adaptador de càrrega estigui endollat a una presa de corrent de paret. Cal tenir la longitud del cable completa abans de fixar l'adaptador a la ranura del suport de càrrega.
	L'aparell no es carregarà si la temperatura ambient és inferior a 5°C o superior a 35°C per protegir la bateria i els components elèctrics.	Guardeu/Carregueu l'aparell en espais interiors que tinguin una temperatura ambient entre 5 i 35°C.
	La pantalla de la unitat de mà queda fosca després que el paquet de bateries s'hagi carregat completament.	La pantalla s'ha d'apagar quan l'aparell està totalment carregat. Premeu el botó de velocitat +/- per veure la indicació del nivell de la bateria.
	La temperatura del paquet de bateries és massa alta (~45°C) o baixa (~-5°C), la càrrega encara no ha començat.	Poseu l'aparell en un lloc que tingui condicions de temperatura ambient i espereu fins que la temperatura pugui o baixi (es refredi o s'escalfi l'ambient).

Problema	Causa	Solució
La icona de manteniment (obstrucció del tub) apareix a la pantalla de la unitat de mà	El netejador experimenta una pèrdua de rendiment i ha de ser revisat.	<ol style="list-style-type: none"> 1. Comproveu si hi ha alguna obstrucció del bec o el tub. 2. Buideu el contenidor de la pols. 3. Netegeu els filtres, el prefiltrer i el filtre de pols fina. Netegeu o substituïu els filtres seguint les directrius del manual d'instruccions. Després de comprovar l'obstrucció i realitzar el manteniment pertinent, desapareixerà la icona automàticament. En cas que sigui necessari canviar algun filtre, compreu filtres nous a www.electrolux.com .
El raspall cilíndric no gira	Hi ha embulls de pèl al voltant de la tapa de l'extrem del bec o el raspall cilíndric.	Traieu els pèls del raspall cilíndric o la tapa de l'extrem.
	Els becs funcionen en catifes de pèl llarg o superfícies semblants, s'ha activat el mode de protecció de sobrecorrent.	<ol style="list-style-type: none"> 1. Ajusteu el mode de potència a una configuració de velocitat més baixa. 2. Comproveu i traieu els pèls si estan embullats al raspall cilíndric.
Un avís en forma de triangle apareix a la unitat de mà	És possible que l'aparell estigui massa calent al motor o al paquet de bateries.	Deixeu que l'aparell descansi i es refredi.
	El bec o el tub poden estar obstruïts.	Comproveu que no hi hagi cap obstrucció al bec o al tub.
	Els becs funcionen en catifes de pèl llarg o superfícies semblants, s'ha activat el mode de protecció de sobrecorrent.	<ol style="list-style-type: none"> 1. Ajusteu el mode de potència a una configuració de velocitat més baixa. 2. Comproveu i traieu els pèls si estan embullats al raspall cilíndric.
El bec humit trontolla o salta a terra.	Els coixinets de fregat no estan ben posats al centre dels discs rotació.	Torneu a col·locar els coixinets al centre dels discs de rotació.
La càrrega triga més de 3 hores.	La temperatura ambient és superior als 35°C.	El temps de càrrega serà superior si la temperatura és alta, cosa que és normal. Guardeu o carregueu l'aparell amb una temperatura ambient normal.
	S'ha fet servir el mode de potència alta durant un període de temps prolongat i això ha provocat que el paquet de bateries s'escalfi massa.	La càrrega començarà tan bon punt la temperatura del paquet de bateries estigui per sota d'un cert límit.
Els llums davanters del bec de terra no funcionen	El raspall cilíndric està encallat.	Traieu el raspall cilíndric i netegeu-lo de pèl i fibres.
La bateria està danyada.	El netejador i el paquet de bateries s'han guardat i no s'han fet servir durant molt de temps.	Assegureu-vos que el paquet de bateries estigui carregat al 70 % abans de guardar el dispositiu durant un període llarg. Quan estigui carregada, desconnecteu el paquet de bateries del netejador i deseueu-lo en una habitació seca que tingui una temperatura ambient entre els 20 i els 25°C.
L'estació de buidatge no funciona.	Apareix la indicació de la S-bag.	Comproveu si la S-bag està col·locada correctament i si la porta està tancada.
	La S-bag està plena.	Substituïu-la per una S-bag nova.
La icona de la S-bag apareix a la pantalla i la funció de buidatge no funciona quan la unitat principal s'introdueix a l'estació de buidatge, fins i tot quan es prem el botó d'inici	La S-bag o la porta de la cabina de la S-bag no és al seu lloc.	Comproveu que la S-bag estigui correctament posicionada i que la porta estigui tancada correctament.

Problema	Causa	Solució
L'estació no es comença a buidar automàticament quan s'introdueix el netejador	L'estació està en mode manual.	Premeu el botó d'inici/Pausa a l'estació i manteniu-lo premut fins que comenci a parpellejar per canviar entre el mode manual i l'automàtic.
	El netejador s'ha alçat durant un període massa curt; potser no calia buidar-lo.	Si cal buidar-lo, premeu el botó d'inici/pausa a l'estació o espereu més de 15 segons abans de tornar el netejador a l'estació.
Sembla que la bateria que hi ha a l'estació no es pot carregar	L'estació dona prioritat a la carrega de la bateria al netejador.	Esperau fins que la bateria del netejador estigui totalment carregada; després es començarà a carregar l'estació.
		Canvieu les bateries per donar prioritat a la bateria alterna.
La fregadora no està prou molla per a poder eliminar les taques o la brutícia de manera eficaç	El degoteig d'aigua no és suficient per eliminar les taques o la brutícia de manera eficaç.	Feu servir la funció de polvorització per aplicar aigua directament a la taca. Premeu el botó de velocitat i manteniu-lo premut per activar la polvorització durant un màxim de 5 segons.
No hi ha aigua degotant del bec humit	El dipòsit d'aigua està buit.	Afegiu aigua al dipòsit d'aigua.
	L'entrada d'aigua està obstruïda per grans articles.	Examineu l'entrada d'aigua i comproveu que el dipòsit d'aigua només es carregui amb aigua neta.
S'està filtrant aigua del dipòsit del bec humit després d'instal·lar-lo al bec	El dipòsit d'aigua no està totalment segellat.	Comproveu que l'entrada estigui ben segellada abans de tornar a instal·lar el dipòsit al bec humit.
Degradació del rendiment	Després de realitzar diversos cicles de neteja de pèl llarg, és possible que els pèls s'enredin al voltant de la malla metàl·lica que hi ha dins del contenidor de pols.	Traieu la malla metàl·lica i netegeu manualment els pèls que es poden haver enredat al seu voltant.
	Després de fer servir l'aparell durant un període de temps prolongat, és possible que els pèls i la brutícia s'acumulin al voltant de l'entrada del contenidor de pols i que els filtres s'obstrueixin a causa de la pols fina.	Traieu els pèls o la brutícia manualment i netegeu o substituïu els filtres segons les instruccions. Feu servir una S-bag nova si gairebé està plena.
No es poden netejar a fons els pèls o la pols dins del contenidor de pols	La S-bag està plena o el contenidor de pols està sobrecarregat amb un contingut que arriba o supera el nivell màxim indicat.	<ol style="list-style-type: none"> 1. Netegeu el contenidor de pols amb més freqüència. Fer una neteja regular abans que el contenidor estigui ple millora el rendiment general. 2. Si la S-bag està gairebé plena, canvieu la bossa per una de nova perquè segueixi funcionant de manera òptima. 3. Netegeu o substituïu el filtre de desastres (que es troba a sota de la S-bag) per garantir que es pugui fer una neteja efectiva.
La tapa inferior del contenidor de pols no es va obrir ni tancar correctament.	Petites llimadures de metall han quedat encallades al voltant de l'imant.	Traieu les llimadures de metall que hi ha al voltant de l'imant i netegeu bé aquesta zona.
	S'ha alçat la unitat principal de l'estació de buidatge abans que s'acabés el cicle de buidatge.	Comproveu que s'alci la unitat principal de l'estació de buidatge només quan hagi acabat el cicle de buidatge.
Hi ha pèl llarg atrapat entre la tapa inferior i la faldilla del contenidor de pols	Hi ha pèl llarg enredat al voltant de la malla metàl·lica que hi ha dins del contenidor de pols.	Talleu els pèls encallats o traieu l'embull manualment.
La mànega elàstica a l'estació de buidatge està desconnectada del port de succió mentre s'aspira	No s'ha introduït la mànega correctament al port de succió.	Introduïu la mànega fermament fins que estigui connectada de manera segura al port de succió.

AEG

